

Nordiska rådet

32:a sessionen

1984

Stockholm

Del 1

Redaktion: Redaktör Åke Edwall
Byråsekreterare Ingegerd Wahrgren

ISBN 91-38-08278-0

Norstedts Tryckeri Stockholm 1984

Innehållsöversikt

Del 1

| | |
|--|-----|
| Inledning | 5 |
| Kallelse till sessionen | 7 |
| Medlemslista | 9 |
| Regeringsrepresentanter och valda medlemmar efter länder och partier | 12 |
| Saklista jämte förteckning över övriga i rådet anhängiga saker | 23 |
| Sakernas fördelning på utskott | 36 |
| Översikt över sessionen | 46 |
| Protokoll | 47 |
| Saker m. m. | 391 |
| Medlemsförslag (A-saker) | 393 |
| Ministerrådsförslag (B-saker) | 689 |
| Berättelser (C-saker) (t. o. m. C 1) | 863 |

Del 2

| | |
|--|------|
| Berättelser (C-saker) | 1377 |
| Meddelanden (D-saker) | 1788 |
| Frågor (E-saker) | 2021 |
| Dokument 1 (Rapport från Nordiska rådets presidium) | 2067 |
| Dokument 2 (Verksamhetsberättelse från Nordiska rådets budgetkommitté) | 2155 |
| Dokument 3 (Förslag angående försöksordning om budgetproceduren) | 2161 |
| Beslut | 2163 |
| Rekommendationer | 2167 |
| Yttranden | 2215 |
| Övriga beslut | 2227 |
| Presidium, arbetsutskott, sekretariat, sakkunniga | 2237 |
| Supplement: Utdelning av Nordiska rådets litteraturpris och musikpris | 2245 |
| Register | 2257 |
| Översikt över sakernas behandling | 2259 |
| Personregister | 2280 |
| Ämnesregister | 2295 |
| Plan över sessionssalen | 2303 |

INLEDNING

Kallelse till sessionen

Till Danmarks, Finlands, Íslands, Norges och Sveriges regeringar, Nordiska ministerrådet, Färöarnas landsstyre, Ålands landskapsstyrelse och valda medlemmar och suppleanter i Nordiska rådet

Sedan Nordiska rådet fattat beslut om tidpunkten för rådets trettioandra session, får presidiet härmed meddela, att rådets trettioandra session kommer att inledas i Stockholm måndagen den 27 februari 1984 och avslutas fredagen den 2 mars 1984.

Oslo den 27 april 1983

Jo Benkow
President

Ilkka-Christian Björklund
Presidiesekreterare

Medlemslista

(Upprättad enligt 4 § arbetsordningen och godkänd vid mötet den 27 februari 1984 med ändringar vid möten 28 och 29 februari samt den 1 och 2 mars 1984)

Regeringsrepresentanter m. fl.

Ahde, Matti (närv. 28/2 och 1/3)
 Andersson, Sten
 Bjarnason, Matthias (intog ej sin plats i rådet)
 Björkstrand, Gustav
 Bodström, Lennart
 Bondevik, Kjell Magne
 Boström, Curt
 Carlsson, Ingvar
 Carlsson, Roine
 Christensen, Christian
 Dahl, Birgitta
 Ellefsen, Pauli (närv. 27/2–29/2)
 Enggaard, Knud
 Feldt, Kjell-Olof
 Flodin, May (närv. 29/2–1/3)
 Gjertsen, Astrid (närv. 29/2)
 Gustafsson, Hans
 Göransson, Bengt
 Haugstvedt, Asbjørn
 Heilmann, Stephen
 Helgadóttir, Ragnhildur (närv. 29/2)
 Hellström, Mats
 Heløe, Leif Arne (närv. 29/2)
 Hermannsson, Steingrímur
 Hermannsson, Sverrir
 Hjelm-Wallén, Lena
 Holmberg, Bo
 Haarder, Bertel (närv. 28/2–2/3)
 Jakobsen, Johan J.
 Jansson, Christer (närv. 2/3)
 Johanson, Lars Emil (intog ej sin plats i rådet)
 Kallsberg, Anfinn
 Kristiansen, Kåre (närv. 28/2)
 Kuuskoski-Vikatmaa, Eeva (närv. 29/2–1/3)
 Laine, Jermu (närv. 28/2–29/2)
 Langslet, Lars Roar (närv. 29/2)
 Leijon, Anna-Greta
 Leppänen, Urpo (närv. 29/2–2/3)
 Lindblom, Seppo (närv. 29/2)
 Lundkvist, Svante
 Mathiesen, Matthias Å.
 Melchior, Arne (närv. 27/2–1/3)
 Motzfeldt, Jonathan
 Ninn-Hansen, Erik (närv. 27/2–28/2)
 Nordman, Gunnevi (närv. 29/2–2/3)
 Olsen, Moses
 Palme, Olof
 Peterson, Thage G.
 Porko, Lars (närv. 29/2–2/3)
 Presthus, Rolf (närv. 27/2–29/2)
 Rettedal, Arne (intog ej sin plats i rådet)
 Salmén, Olof (närv. 27/2)
 Schlüter, Poul (närv. 27/2–29/2)
 Sigurdson, Gertrud
 Simonson, Palle (närv. 28/2–1/3)
 Sorsa, Kalevi (närv. 28/2–29/2)
 Stefánsson, Alexander
 Stetter, Ib (närv. 27/2–29/2)
 Stray, Svenn
 Suonio, Kaarina (närv. 28/2)
 Surlien, Rakel (närv. 29/2)
 Syse, Jan P.
 Taipale, Vappu (närv. 28/2–29/2)
 Taxell, Christoffer (närv. 1/3)
 Wickbom, Sten
 Wiklöf, Lars (närv. 27/2)
 Willoch, Kåre
 Woivalin, Folke (närv. 28/2–29/2)
 Väyrynen, Paavo (närv. 28/2–29/2)

Valda medlemmar

| | |
|---------------------------|------------------------------|
| Aho, Esko | Lipponen, Paavo |
| Andersson, Arne | Lundblad, Grethe |
| Andersson, Georg | Martinsen, Astrid Murberg |
| Andersson, Lennart | Muurman, Peter |
| Auken, Margrete | Møller, Helge Adam |
| Benediktsson, Stefán | Møller, Inge Fischer |
| Benkow, Jo | Nielsen, Agnar |
| Berge, Gunnar | Nilsson, Gunnar |
| Bilgrav-Nielsen, Jens | Nordli, Odvar |
| Brundtland, Gro Harlem | Nyhage, Hans |
| Buttedahl, Johan | Palm, Sture |
| Bärlund, Kaj | Patursson, Erlendur |
| Eidem, Bjarne Mørk | Pedersen, Robert |
| Einarsson, Ólafur G. | Petersson, Per |
| Elo, Mikko | Pétursson, Páll |
| Gadd, Arne | Petäjäniemi, Tuulikki |
| Grøndahl, Kirsti Kolle | Randal, Håkon |
| Guðnason, Eiður | Riihijärvi, Heikki |
| Gustavsson, Rune | Schnitler, Gunvor |
| Hagen, Carl I. | Sigurðsson, Pétur |
| Hansen, Flemming | Skauge, Arne |
| Hansen, Guttorm | Steen, Reiulf |
| Hansen, Ivar | Steenholdt, Otto |
| Hansen, Karen Thurøe | Steffensen, Jens |
| Hansen-Krone, Margit | Stenbäck, Pär |
| Helgadóttir, Guðrún | Sundberg, Ingrid |
| Henriksen, Ole | Suominen, Ilkka |
| Hetemäki-Olander, Elsi | Svensson, Sten |
| Häll, Karl-Erik | Söder, Karin |
| Isohookana-Asunmaa, Tytti | Sønderby, Peder |
| Jansson, Olof | Tastesen, Bernhard |
| Jansson, Paul | Thomassen, Petter |
| Jensen, Egon | Þórðarson, Friðjón |
| Jensen, Karen Højte | Tungesvik, Hans Olav |
| Johansson, Tyra | Tuominen, Pekka |
| Jonäng, Gunnel | Turpeinen, Pirkko |
| Jørgensen, Anker | Tørnæs, Laurits ¹ |
| Kanerva, Ilkka | Ueland, Ole Gabriel |
| Kemppainen, Arvo | Ullsten, Ola |
| Kemppainen, Hannu | Werner, Lars |
| Knuuttila, Sakari | Wiklund, Bengt |
| Kvanmo, Hanna | With, Odd |
| Lange, Preben | Väänänen, Marjatta |
| Liikanen, Erkki | |

¹ Intog ej sin plats i rådet.

Ändringar den 27 februari

Bland de valda medlemmarna ersattes för första, andra, tredje och fjärde mötet Egon Jensen av *J. K. Hansen* och Robert Pedersen av *Jimmy Stahr*, för första och del av andra mötet Ola Ullsten av *Elver Jonsson* samt för del av första mötet Hans Nyhage av *Ulf Adelson*.

Ändringar den 28 februari

Bland de valda medlemmarna ersattes för andra mötet Bengt Wiklund av *Lahja Exner*, för tredje mötet Rune Gustavsson av *Thorbjörn Fälldin*, för tredje och fjärde mötet Karl-Erik Häll av *Karin Flodström*, för del av tredje mötet Ola Ullsten av *Elver Jonsson* och Paul Jansson av *Lahja Exner*.

Ändringar den 29 februari

Bland de valda medlemmarna ersattes för resten av sessionen Ilkka Kanerva av *Helena Pesola* och Tuulikki Petäjaniemi av *Läisa Hilpelä* och för del av fjärde mötet Bengt Wiklund av *Lahja Exner*.

Ändringar den 1 mars

Bland de valda medlemmarna ersattes för resten av sessionen Arne Andersson av *Tore Nilsson*, Mikko Elo av *Riitta Järvisalo-Kanerva*, Arvo Kempainen av *Anna-Liisa Jokinen*, Sakari Knuutila av *Saara-Maria Paakkinen* och Erkki Liikanen av *Antti Kalliomäki*, för femte och sjätte mötet Ingrid Sundberg av *Siri Häggmark*, för femte och sjätte mötet ersattes Esko Aho av *Karl-Gunnar Fagerholm* och för sjunde mötet av *Seppo Peltari*, för del av femte mötet ersattes Hannu Kempainen av *Esko Almgren* och för sjätte och sjunde mötet av *Timo Kietäväinen*.

Ändring den 2 mars

Bland de valda medlemmarna ersattes för del av sjunde mötet Ilkka Suominen av *Karl-Gunnar Fagerholm*.

Regeringsrepresentanter och valda medlemmar jämte suppleanter efter länder och partier

(Vid sessionens början)

Danmarks Riges delegation

Regeringsrepresentanter m. fl.

(Utsedda av regeringen den 7 februari 1984)

| | |
|--|--|
| <p><i>Schlüter, Poul</i>, f. 29. Statsminister (KF)</p> <p><i>Ninn-Hansen, Erik</i>, f. 22. Justitsminister (KF)</p> <p><i>Enggaard, Knud</i>, f. 29. Energiminister (V)</p> <p><i>Stetter, Ib</i>, f. 17. Industriminister (KF)</p> <p><i>Simonsen, Palle</i>, f. 33. Socialminister (KF)</p> | <p><i>Christensen, Christian</i>, f. 25. Miljöminister og minister for nordiske anliggender (KrF)</p> <p><i>Melchior, Arne</i>, f. 24. Minister for offentlige arbejder (CD)</p> <p><i>Haarder, Bertel</i>, f. 44. Undervisningsminister (V)</p> |
|--|--|

(Utsedda av Føroya landsstyre den 9 september 1983 och den 2 februari 1984)

Ellefsen, Pauli, f. 36. Lagmand (Sb)

Kallsberg, Anfinn, f. 47. Landsstyremedlem (Fkfl)

(Utsedda av Grönlands landsstyre den 2 februari 1984)

| | |
|---|---|
| <p><i>Motzfeldt, Jonathan</i>, f. 38. Landsstyreför- mand (Si)</p> <p><i>Olsen, Moses</i>, f. 38. Landsstyremedlem (Si)</p> | <p><i>Johansen, Lars Emil</i>, f. 46. Landsstyremed- lem (Si)</p> <p><i>Heilmann, Stephen</i>, f. 41. Landsstyremed- lem (Si)</p> |
|---|---|

Valda medlemmar

(Utsedda av folketinget den 6 februari 1984 med senare ändringar)

Socialdemokratiet (S)

Medlemmer

Jensen, Egon, f. 22. Fhv. minister
(Förfall under 32:a sessionen 27/2–29/2; ersatt av J. K. Hansen; se under sted- förträdere)

Jørgensen, Anker, f. 22. Fhv. statsminister

Møller, Inge Fischer, f. 39. Socialrådgiver

Pedersen, Robert, f. 21. Fhv. højskolefor- stander
(Förfall under 32:a sessionen 27/2–29/2; ersatt av Jimmy Stahr, se under sted- förtræder)

Tastesen, Bernhardt, f. 26. Assurandør

Stedförträdere

Hansen, J. K., f. 26. Fhv. minister, major

Jensen, Henning, f. 38. Cigarsorterer

Poulsen, Kaj, f. 45. Maskinarbejder

Stahr, Jimmy, f. 35. Programsekretær

Hjortnæs, Karl, f. 34. Fhv. minister, cand. jur.

Det konservative Folkeparti (KF)*Medlemmer*

Hansen, Karen Thurøe, f. 18.
Hansen, Flemming, f. 39. Skohandler
Jensen, Karen Højte, f. 38. Lærer
Møller, Helge Adam, f. 42. Major

Stedfortrædere

Fischer, Viggo, f. 43. Cand. phil.
Houe, Poul Henrik, f. 38. Gårdejer
Kirkegaard, Knud, E., f. 42. Skolekonsulent
Krog, Elisabeth, f. 22. Gårdejer

Venstre (V)*Medlemmer*

Hansen, Ivar, f. 38. Fhv. minister, statsrevisor
Severinsen, Hanne, f. 44. Adjunkt
 (Förfall under 32:a sessionen; ersatt av
Laurits Tørnæs, som ej intog sin plats i
 rådet; se under stedfortrædere)
Sonderby, Peder, f. 32. Gårdejer

Stedfortrædere

Brøndsted, Povl, f. 24. Gårdejer
Tørnæs, Laurits, f. 36. Fiskeskipper
Jensen, Jens Peter, f. 22. Redaktør

Socialistisk Folkeparti (SF)*Medlemmer*

Auken, Margrete, f. 45. Præst
Henriksen, Ole, f. 34. Sekretær

Stedfortrædere

Harms, Inger, f. 42. Kontorassistent
Jacobsen, Hanne, f. 36. Lærer

Det radikale Venstre (RV)*Medlem*

Dybkjær, Lone, f. 40. Civilingeniør
 (Förfall under 32:a sessionen; ersatt av
Jens Bilgrav-Nielsen; se under sted-
 fortræder)

Stedfortræder

Bilgrav-Nielsen, Jens, f. 36. Højskolelærer

Kristeligt Folkeparti (KrF)*Medlem*

Steffensen, Jens, f. 29. Forstander

Stedfortræder

Pedersen, Inger Stilling, f. 29. Overlærer

(Valda av Føroya lagting den 1 augusti 1983)

Sambandsflokkurin (Sb)*Medlem*

Nielsen, Agnar, f. 28. Direktør

Stedfortræder

(*Joensen, Ashjorn* [Sjfl])

Tjóðveldisflokkurin (Det republikanske parti) (Tvfl)*Medlem*

Patursson, Erlendur, f. 13. Hagfrøðingur
 (cand. polit.)

Stedfortræder

Kjølbrot, Karin, f. 44. Socialrådgiver

Selvstyreflokken (Sjfl)*Stedfortræder*

Joensen, Ashjørn, f. 27. Maskiningeniør.
(Stedfortræder for Jógvan Sundstein
[Fkfl])

(Valda av Grønlands landsting den 27 maj 1983)

Siumut (Si)*Medlem*

Lange, Preben, f. 48. Lærer

Stedfortræder

Rosing, Hans-Pavia, f. 48. Præsident for ICC

Atassut (At)*Medlem*

Steenholdt, Otto, f. 36. Lærer

Stedfortræder

Chemnitz, Lars, f. 25. Skoleinspektør

Finlands delegation**Regeringsrepresentanter m. fl.**

(Utsedda av Finlands regering den 17 februari 1984)

Sorsa, Kalevi, f. 30. Statsminister (Sd)

Väyrynen, Paavo, f. 46. Utrikesminister (K)

Lindblom, Seppo, f. 35. Handels- och industriminister (Sd)

Laine, Jermu, f. 31. Utrikeshandelsminister (Sd)

Taxell, Christoffer, f. 48. Justitieminister (Sfp)

Ahde, Matti, f. 45. Miljöminister (Sd)

Suonio, Kaarina, f. 41. Undervisningsminister (Sd)

Taipale, Vappu, f. 40. Minister i social- och hälsovårdsministeriet (Sd)

Kuuskoski-Vikatmaa, Eeva, f. 46. Social- och hälsovårdsminister (K)

Leppänen, Urpo, f. 44. Arbetskraftminister (Smp)

Björkstrand, Gustav, f. 41. Kulturminister och nordisk samarbetsminister (Sfp)

(Utsedda av Ålands landskapsstyrelse den 2 januari 1984)

Woivalin, Folke, f. 28. Lantråd (ÅS)

Nordman, Gunnevi, f. 35. Vicelanttråd (lib.)

Flodin, May, f. 34. Landskapsstyrelseledamot (FS)

Jansson, Christer, f. 43. Landskapsstyrelseledamot (c)

Porko, Lars, f. 46. Landskapsstyrelseledamot (lib.)

Salmén, Olof, f. 27. Landskapsstyrelseledamot (c)

Wiklöf, Lars, f. 44. Landskapsstyrelseledamot (ÅSD)

Riksdagen

(Valda av riksdagen den 7 februari 1984 och kompletterad den 17 februari 1984)

Suomen Sosialidemokraattinen Puolue (Finlands Socialdemokratiska parti) (Sd)

Medlemmar

- Bärlund, Kaj*, f. 45. Ekonomie magister
Elo, Mikko, f. 43. Filosofie licentiat
 (Förfall vid 32:a sessionen 1/3–2/3; ersatt av *Riitta Järvisalo-Kanerva*; se under *suppleanter*)
Knuutila, Sakari, f. 30. Ingenjör
 (Förfall under 32:a sessionen 1/3–2/3; ersatt av *Saara-Maria Paakkinen*; se under *suppleanter*)
Liihanen, Erkki, f. 50. Partisekreterare
 (Förfall under 32:a sessionen 1/3–2/3; ersatt av *Antti Kalliomäki*; se under *suppleanter*)
Lipponen, Paavo, f. 41. Pol. kand.
Muurman, Peter, f. 44. Magister i samhällsvetenskaper

Suppleanter

- Nyby, Mats*, f. 46. Studiehandledare
Järvisalo-Kanerva, Riitta, f. 45. Ekonom

Paakkinen, Saara-Maria, f. 41. Redaktör

Kalliomäki, Antti, f. 47. Gymnastiklärare

Starast, Pekka, f. 56. Studerande
Lähdesmäki, Martti, f. 31. Medicine licentiat

Kansallinen Kokoomus (Nationella samlingspartiet) (Kok)

Medlemmar

- Hetemäki-Olander, Elsi*, f. 27. Lektor
Kanerva, Ilkka, f. 48. Politices magister
 (Förfall under 32:a sessionen 29/2–2/3; ersatt av *Helena Pesola*; se under *suppleanter*)
Petäjaniemi, Tuulikki, f. 42. Justitierådman
 (Förfall under 32:a sessionen 29/2–2/3; ersatt av *Liisa Hilpelä*; se under *suppleanter*)
Suominen, Ilkka, f. 39. Politices magister
 (Förfall under 32:a sessionen 2/3; ersatt av *Karl-Gunnar Fagerholm*; se under *Äländsk samling, suppleanter*)

Suppleanter

- Louvo, Anna-Kaarina*, f. 37. Tandläkare
Pesola, Helena, f. 47. Magister i samhällsvetenskaper

Hilpelä, Liisa, f. 28. Filosofie magister, lektor

Järvenpää, Heikki, f. 48. Informationschef

Centerpartiet (Keskustapuolue) (K)*Medlemmar*

Aho, Esko, f. 54. Näringsombudsman
(Förfall under 32:a sessionen 1/3–2/3;
ersatt 1/3 av *Karl-Gunnar Fagerholm*; se
under *Åländsk samling, suppleanter, er-*
satt 2/3 av Seppo Pelttari; se under sup-
pleanter)

Isohookana-Asunmaa, Tytti, f. 47. Politices
doktor

Kempainen, Hannu, f. 51. Läkare
(Förfall under 32:a sessionen 1/3–2/3;
ersatt del av 1/3 av *Esko Almgren*; se
under *Finlands kristliga förbund, supp-*
leant, ersatt del av 1/3 och 2/3 av Timo
Kietäväinen; se under suppleanter)

Väänänen, Marjatta, f. 23. Avdelningsdirek-
tör

Suppleanter

Pelttari, Seppo, f. 41. Vicehäradshövding,
länsman

Kietäväinen, Timo, f. 57. Planeringssekrete-
rare

(*Almgren, Esko (Skl)*)

Alaranta, Juhani, f. 48. Pastor, distriktsre-
daktör

Suomen Kansan Demokraattinen Liitto (Demokratiska förbundet för Finlands folk) (Sdkl)*Medlemmar*

Kempainen, Arvo, f. 46. Medicine licentiat
(Förfall under 32:a sessionen 1/3–2/3;
ersatt av *Anna-Liisa Jokinen; se under*
suppleanter)

Turpeinen, Pirkko, f. 40. Bitr. överläkare

Suppleanter

Jokinen, Anna-Liisa, f. 23. Redaktör

Söderström, Sten, f. 48. Medicine licentiat

Svenska folkpartiet (Sfp)*Medlem*

Stenbäck, Pär, f. 41. Direktör

Suppleant

Westerlund, Henrik, f. 26. Agrolog, jordbru-
kare

Finlands landsbygdsparti (Suomen Maaseudun Puolue) (Smp)*Medlem*

Riihijärvi, Heikki, f. 37. Kyrkoherde

Suppleant

Ratu, Martti, f. 17. Teknologie licentiat

Finlands kristliga förbund (Suomen Kristillinen Liitto) (Skl)*Suppleant*

Almgren, Esko, f. 32. Filosofie magister, lektor (Suppleant för Hannu Kemppainen (K))

(Valda av Ålands landsting den 4 november 1983 och den 18 januari 1984)

Åländsk samling (AS)*Medlemmar*

Jansson, Olof, 31. Landstingsman (c)

Tuominen, Pekka, f. 43. Informationssekreterare (ASD)

Suppleanter

Fagerholm, Karl-Gunnar, f. 30. Lektor, landstingets förste vicetalman (lib.)

Jansson, Roger, f. 43. Diplomekonom (FS)

Islands delegation**Regeringsrepresentanter m. fl.**

(Utsedda den 26 maj 1983)

Hermannsson, Steingrímur, f. 28. Forsætisráðherra (statsminister) (F.)

Stefánsson, Alexander, f. 22. Félagsmálaráðherra (socialminister) (F.)

Hermannsson, Sverrir, f. 30. Iðnaðarráðherra (industriminister) (Sj.)

Mathiesen, Matthías Á. f. 31. Viðskiptaráðherra (handelsminister) (Sj.)

Bjarnason, Matthías, f. 21. Heilbrigðis- og samgönguráðherra (hälso- och samfärdselsminister) (Sj.)

Helgadóttir, Ragnhildur, f. 30. Menntamálaráðherra (utbildningsminister) (Sj.)

Alþingi (altinget)

(Valda den 12 december 1983 och den 28 januari 1984)

Efri deild (överste afdeling) E; neðri deild (nederste afdeling) (N)

Sjálfstæðisflokkurinn (Selvstændighedspartiet) (Sj.)*Fulltrúar (medlemmer)*

Sigurðsson, Pétur, f. 28. Framkvæmdastjóri (direktör), N.

Pórðarson, Friðjón, f. 23. Fyrrv. ráðherra (fhv. minister), N.

Einarsson, Ólafur G., f. 32. Héraðsdómslögmaður, formaður þingflokks Sjálfstæðisflokksins (advokat, Selvstændighedspartiets gruppeleder), N.

Varamenn (stedfortrædere)

Porkelsdóttir, Salome, f. 27. Húsmóðir, forseti Ed. (husmor, formand i altingets överste afdeling), E.

Pálsson, Þorsteinn, f. 47. Héraðsdómslögmaður, formaður Sjálfstæðisflokksins (advokat, Selvstændighedspartiets formand), N.

Johnsen, Arni, f. 44. Blaðmaður, skrifari í sameinuðu Alþingi (journalist, sekretær i det forenede Alting), E.

Framsóknarflokkurinn (Fremskridtspartiet) (F.)*Fulltrúi (medlem)*

Pétursson, Páll, f. 37. Bóndi, formaður þingflokks Framsóknarflokksins (bonde, Fremskridtspartiets gruppeleder). N.

Varamaður (stedfortræder)

Aðalsteinsson, Davíð, f. 46. Bóndi (bonde), E.

Alþýðubandalagið (Folkeforbundet) (Ab.)*Fulltrúi (medlem)*

Helgadóttir, Guðrún, f. 35. Rithöfundur (forfatter), N.

Varamaður (stedfortræder)

Guttormsson, Hjörleifur, f. 35. Fyrrv. ráðherra (fhv. minister), N.

Alþýðuflokkurinn (Det socialdemokratiske parti) (A.)*Fulltrúi (medlem)*

Guðnason, Eiður, f. 39. Fréttamaður (redaktör), E.

Varamaður (stedfortræder)

Sigurðardóttir, Jóhanna, f. 42. Fyrsti varaforseti Nd. (første stedfortrædende formand i altingets nederste afdeling), N.

Bandalag Jafnaðarmanna (Det socialdemokratiske forbund) (Bj.)*Fulltrúi (medlem)*

Benediktsson, Stefán, f. 41. Arkitekt (arkitekt), E.

Varamaður (stedfortræder)

(Kristmundsdóttir, Sigríður Dúna (SK.))

Samtök um kvennalista (Kvinneliste forbund) (SK)*Varamaður (stedfortræder)*

Kristmundsdóttir, Sigríður Dúna, f. 52. Mannfræðingur (antropolog), E. (Suppleant för Stefán Benediktsson (Bj.))

Norges delegation**Regeringsrepresentanter***(Utsedda av regeringen den 13 februar 1984)*

Willoch, Kåre, f. 28. Statsminister (H)

Stray, Svinn, f. 22. Utenriksminister (H)

Kristiansen, Kåre, f. 20. Statsråd og sjef for Olje- og energidepartementet (Kr.F.)

Jakobsen, Johan J., f. 37. Statsråd og sjef for Samferdselsdepartementet (Sp)

Bondevik, Kjell Magne, f. 47. Statsråd og sjef for Kirke- og undervisningsdepartementet (Kr.F.)

Haugstvedt, Asbjørn, f. 26. Statsråd og sjef for Handelsdepartementet (Kr.F.)

Rettedal, Arne, f. 26. Statsråd og sjef for Kommunal- og arbeidsdepartementet (H)

Gjertsen, Astrid, f. 28. Statsråd og sjef for Forbruker- og administrasjonsdepartementet (H)

Heløe, Leif Arne, f. 32. Statsråd og sjef for Sosialdepartementet (H)

Langslet, Lars Roar, f. 36. Statsråd og sjef for Kultur- og vitenskapsdepartementet (H)

Presthus, Rolf, f. 36. Statsråd og sjef for Finansdepartementet (H)

Surlien, Rakel, f. 44. Statsråd og sjef for Miljøverndepartementet (Sp)

Syse, Jan P., f. 30. Statsråd og sjef for Industridepartementet (H)

Valda medlemmar

(Utsedda av Stortinget den 16 december 1983 och den 21 februari 1984)

Det norske arbeiderparti (A)

Medlemmer

Brundtland, Gro Harlem, f. 38. Lege
Hansen, Guttorm, f. 20. Journalist
Berge, Gunnar, f. 40. Studieinstruktør
Steen, Reiulf, f. 33. journalist
Martinsen, Astrid Murberg, f. 32. Lærer-hus-
 mor
Eidem, Bjarne Mørk, f. 36. Lærer
Kristensen, Finn, f. 36. Fylkessekretær
 (Förfall vid 32:a sessionen; ersatt av Od-
 var Nordli; se under Varamedlemmer)
Grøndahl, Kirsti Kolle, f. 43. Adjunkt, hus-
 mor

Varamedlemmer

Nordli, Odvar, f. 27. Fylkesmann
Pettersen, Oddrunn, f. 37. Rektor
Faremo, Osmund, f. 21. Tiltakssjef
Bakke, Hallvard, f. 43. Økonomisjef
Jørgensen, Ragna Berget, f. 41. Forbruker-
 konsulent
Rotnes, Marit, f. 28. Sosialsjef
Blankenborg, Haakon, f. 55. Student
Stubberud, Liv, f. 30. Husmor
Verdal, Sigurd, f. 27. Skolesjef

Høyre (H)

Medlemmer

Benkow, Jo, f. 24. Fotografmester
Thomassen, Petter, f. 41. Fylkesråd
Schnitler, Gunvor, f. 30. Lærer
Randal, Håkon, f. 30. Skolebestyrer
Skauge, Arne, f. 48. Personalsjef
Hansen-Krone, Margit, f. 25. Husstellærer

Varamedlemmer

Ditlev-Simonsen, Per, f. 32. Skipsreder
Løvvig, Marit, f. 38. Spesialpedagog
Apenes, Georg, f. 40. Redaksjonssekretær
Lowzow, Wenche, f. 26. Rektor
Lowzow, Carl Fr., f. 27. Overingeniør
Koppernæs, Inger, f. 28. Administrerende di-
 rektør
Lefdal, Lars, f. 39. Overingeniør

Kristelig folkeparti (Kr.F.)

Medlemmer

With, Odd, f. 21. Finansrådmann
Tungesvik, Hans Olav, f. 36. Lege

Varamedlemmer

Synnes, Harald, f. 31. Lektor
Haus, Knut, f. 15. Driftsleder, sivilagronom

Senterpartiet (Sp)

Medlemmer

Buttedahl, Johan, f. 35. Distriktsannlege
Ueland, Ole Gabriel, f. 31. Fylkesagronom

Varamedlemmer

Velsand, Lars, f. 41. Bonde
 (Rossbach, Hans Hammond (V))

Fremskrittspartiet (Fr.p.)*Medlem**Varamedlem*

Hagen, Carl I., f. 44. Næringspolitisk konsulent (Varamedlem fra A)

Sosialistisk venstreparti (SV)*Medlem**Varamedlem*

Kvanmo, Hanna, f. 26. Husmor (Varamedlem fra H)

Venstre (V)*Varamedlem*

Rossbach, Hans Hammond, f. 31. Lektor (Varamedlem fra Sp)

Sveriges delegation**Regeringsrepresentanter**

(Utsedda av regeringen den 23 februari 1984)

Palme, Olof, f. 27. Statsminister (s)

Carlsson, Ingvar, f. 34. Statsråd och ställföreträdande statsminister (s)

Lundkvist, Svante, f. 19. Statsråd och chef för jordbruksdepartementet, nordisk samarbetsminister (s)

Feldt, Kjell-Olof, f. 31. Statsråd och chef för finansdepartementet (s)

Sigurdson, Gertrud, f. 23. Statsråd (s)

Gustafsson, Hans, f. 23. Statsråd och chef för bostadsdepartementet (s)

Leijon, Anna-Greta, f. 39. Statsråd och chef för arbetsmarknadsdepartementet (s)

Hjelm-Wallén, Lena, f. 43. Statsråd och chef för utbildningsdepartementet (s)

Peterson, Thage G., f. 33. Statsråd och chef för industridepartementet (s)

Andersson, Sten, f. 23. Statsråd och chef för socialdepartementet (s)

Boström, Curt, f. 26. Statsråd och chef för kommunikationsdepartementet (s)

Bodström, Lennart, f. 28. Utrikesminister

Göransson, Bengt, f. 32. Statsråd (s)

Dahl, Birgitta, f. 37. Statsråd (s)

Carlsson, Roine, f. 37. Statsråd (s)

Holmberg, Bo, f. 42. Statsråd och chef för civildepartementet (s)

Hellström, Mats, f. 42. Statsråd (s)

Wickbom, Sten, f. 31. Statsråd och chef för justitiedepartementet (s)

Valda medlemmar*(Utsedda av riksdagen den 6 oktober 1983 och den 21 februari 1984)***Sveriges socialdemokratiska parti (s)***Medlemmar*

Nilsson, Gunnar, f. 22. Riksdagsledamot
Palm, Sture, f. 19. Redaktör
Jansson, Paul, f. 24. Elektriker
(Förfall vid 32:a sessionen 28/2; ersatt av Lahja Exner; se under Suppleanter)
Lundblad, Grethe, f. 25. Socialinspektör
Andersson, Lennart, f. 27. Studieombudsman
Gadd, Arne, f. 32. Revisionsdirektör
Häll, Karl-Erik, f. 29. Ombudsman
(Förfall vid 32:a sessionen 28/2; ersatt av Karin Flodström; se under Suppleanter)
Wiklund, Bengt, f. 29. Journalist
(Förfall vid 32:a sessionen 29/2; ersatt av Lahja Exner; se under Suppleanter)
Johansson, Tyra, f. 28. Kontorist, Uddevalla
Andersson, Georg, f. 36. Rektor

Suppleanter

Flodström, Karin, f. 32. Lågstadielärare
Exner, Lahja, f. 39. Textilarbetare
Håkansson, Per Olof, f. 41. Byggnadsingenjör
Öhrsvik, Lena, f. 44. Kurator
Johansson, Kurt Ove, f. 34. Ombudsman
Östrand, Olle, f. 29. Mättningsföreståndare
Bergander, Lilly, f. 25. Riksdagsledamot

Nilsson, Barbro, f. 31. Ämneslärare

Ulander, Lars, f. 34. Ombudsman
Oscarsson, Berit, f. 40. Studiesekreterare

Moderata samlingspartiet (m)*Medlemmar*

Sundberg, Ingrid, f. 25. Fil. kand.
(Förfall vid 32:a sessionen 1/3; ersatt av Siri Häggmark; se under Suppleanter)
Petersson, Per, f. 19. Hemmansägare
Nyhage, Hans, f. 24. Rektor
(Förfall vid 32:a sessionen 27/2; ersatt av Ulf Adelson; se under Suppleanter)
Andersson, Arne, f. 28. Lantbrukare
(Förfall vid 32:a sessionen 1/3–2/3; ersatt av Tore Nilsson; se under Suppleanter)

Svensson, Sten, f. 37. Informationschef

Suppleanter

Adelson, Ulf, f. 41. Partiordförande och gruppletare

Nilsson, Tore, f. 29. Predikant
Häggmark, Siri, f. 20. Riksdagsledamot

Fridolfsson, Filip, f. 23. Fabrikör

Adolfsson, Tage, f. 20. Företagare

Centerpartiet (c)*Medlemmar*

Söder, Karin, f. 28. Yrkesvals lärare

Gustavsson, Rune, f. 20. Socionom
(Förfall vid 32:a sessionen 28/2; ersatt
av *Thorbjörn Fälldin*; se under
Suppleanter)

Jonäng, Gunnel, f. 21. Studieinstruktör

Suppleanter

Fälldin, Thorbjörn, f. 26. Partiordförande
och gruppletare

Ekelund, Ulla, f. 28. Tillsynslärare

Björk, Gunnar, f. 44. Bankkonsulent

Folkpartiet (fp)*Medlem*

Ullsten, Ola, f. 31. Partiordförande
(Förfall vid 32:a sessionen 27/2 och 28/2;
ersatt av *Elver Jonsson*; se under
Suppleant)

Suppleant

Jonsson, Elver, f. 36. Postiljon

Vänsterpartiet kommunisterna (vpk)*Medlem*

Werner, Lars, f. 35. Ombudsman

Suppleant

Hjelmström, Eva, f. 45. Tjänsteman

Saklista

för 32:a sessionen jämte förteckning över i Nordiska rådet anhängiga saker

*(Nedan upptages i nummerföljd alla den 27 februari 1984 i rådet anhängiga saker. På förslag av presidiet har enligt rådets beslut den 27 februari 1984 saklistan för sessionen av dessa saker uppförts alla utom dem, som här nedan försetts med *)*

A. Medlemsförslag

- A 631/s Medlemsförslag om upprättande av ett nordiskt centrum för hjärttransplantationer (väckt av Petter Savola)
- A 632/s Medlemsförslag om samarbete i fråga om en undersökning av de genom trafikolyckor hjärnskadades situation i Norden (väckt av Børge Halvgaard, Astrid Murberg Martinsen, Petter Savola, Ambjørg Sælthun, Sten Söderström och Petter Thomassen)
- A 635/k Medlemsförslag om samarbete i fråga om mottagande av utomnordiska TV-satellitsändningar (väckt av Kirsti Kolle Grøndahl, Elsi Hetemäki-Olander, Eeva Kuuskoski-Vikatmaa, Bror Lillqvist, Petter Savola och Ingrid Sundberg)
- A 638/t Medlemsförslag om ytterligare samordning av trafikpolitiken (väckt av Elver Jonsson och Rolf Sellgren)
- A 639/t Medlemsförslag om byggande av en järnvägstunnel under Kvarken (väckt av Sakari Knuuttila)
- A 642/k Medlemsförslag om stöd till nordiska utställningar (väckt av Margrete Auken, Eíður Guðnason, Árni Gunnarsson, Sinikka Karhuvaara, Eeva Kuuskoski-Vikatmaa, Kaarina (Kati) Peltola och Arvo Salo)
- A 643/k Medlemsförslag om samnordisk utbildning av Montessorilärare (väckt av Sinikka Karhuvaara, Eeva Kuuskoski-Vikatmaa, Erlendur Patursson, Arvo Salo och Ingrid Sundberg)
- A 648/t Medlemsförslag om energibesparing inom transport- och trafiksektorn (väckt av Rune Gustavsson, Olof Jansson och Sakari Knuuttila)
- A 652/s Medlemsförslag om ett nordiskt handlingsprogram mot narkotika (väckt av Hagen Hagensen, Margit Hansen-Krone, Karen Thurøe Hansen, Sverrir Hermannsson, Heikki Järvenpää, Matthías Á. Mathiesen, Sten Svensson och Jan P. Syse)
- A 655/j Medlemsförslag om samordnade åtgärder mot diskriminering av homosexuella (väckt av Lennart Andersson, Margrete Auken, Gro Harlem Brundtland, Margit Hansen-Krone, Svend Jakobsen, Grethe Lundblad, Astrid Murberg Martinsen, Terhi Nieminen-Mäkynen, Gunvor Schnitler, Sten Söderström och Bernhardt Tastesen)

- A 657/s Medlemsförslag om gemensam nordisk modell för beräkning av naturresurser (väckt av Margrete Auken, Kaj Bärnlund, Rune Gustavsson, Asbjørn Haugstvedt, Tyra Johansson, Grethe Lundblad och Jens Steffensen)
- A 658/k Medlemsförslag om framtidsforskning rörande Norden (väckt av Esko Aho, Halldór Ásgrímsson, Lone Dybkjær, Rune Gustavsson, Gunnel Jonäng, Páll Pétursson, Ambjörg Sælhun och Karin Söder)
- A 659/j Medlemsförslag om ett forskningsinstitut för nordisk rätt (väckt av Tytti Isohookana-Asunmaa, Eeva Kuuskoski-Vikatmaa och Peter Muurman)
- A 660/k Medlemsförslag om stöd för regional nordisk informationsverksamhet (väckt av Elsi Hetemäki-Olander, Anker Jørgensen, Peter Muurman, Páll Pétursson, Pär Stenbäck och Bernhardt Tastesen)
- A 661/e Medlemsförslag om ett besökssystem mellan mindre och medelstora företag i Norden (väckt av Peter Muurman)
- A 662/e Medlemsförslag om liberalisering av kapitalmarknaden och monetärt samarbete i Norden (väckt av Rune Gustavsson, Eeva Kuuskoski-Vikatmaa och Karin Söder)
- A 663/t Medlemsförslag om transportekonomisk utredning av transportvägar mellan nordiska och utomnordiska länder (väckt av Per Petersson, Ingrid Sundberg, Bengt Wiklund och Marjatta Väänänen)
- A 664/e Medlemsförslag om nordiska mjuka projektinvesteringsslån (väckt av Erkki Liikanen)
- A 665/k Medlemsförslag om samnordisk pensionärskultur (väckt av Elsi Hetemäki-Olander, Tytti Isohookana-Asunmaa, Peter Muurman, Heikki Riihijärvi och Ingrid Sundberg)
- A 666/k Medlemsförslag om ett seminarium om skapande samarbete i Norden (väckt av Tytti Isohookana-Asunmaa, Gunnel Jonäng, Arvo Kempainen, Erkki Liikanen, Peter Muurman och Pirkko Turpeinen)
- A 667/t Medlemsförslag om nordiskt samarbete beträffande turistguider (väckt av Elsi Hetemäki-Olander och Gunnel Jonäng)
- A 668/k Medlemsförslag om gemensamt nordiskt förbud mot spridning av reklam via kabel- och satellit-TV (väckt av Margrete Auken, Guðrún Helgadóttir, Ole Henriksen, Hanna Kvanmo och Pirkko Turpeinen)
- A 669/s Medlemsförslag om förstärkt socialmedicinsk insats (väckt av Tyra Johansson, Grethe Lundblad, Astrid Murberg Martinsen, Mats Nyby och Bernhardt Tastesen)
- A 670/k Medlemsförslag om ökat stöd till nordiskt idrottsutbyte (väckt av Mikko Elo, Eiður Guðnason, Ilkka Kanerva, Hannu Kempainen, Robert Pedersen och Páll Pétursson)
- A 671/s Medlemsförslag om nordiskt handlingsprogram för läkemedelsregistrering (väckt av Gunnar Björk, Johan Buttedahl, Ulla Ekelund, Rune Gustavsson, Olof Jansson, Elver Jonsen, Gunnel Jonäng, Hannu Kempainen, Jens Steffensen, Pär Stenbäck, Karin Söder, Ola Ullsten, Odd With och Marjatta Väänänen)

- A 672/s Medlemsförslag om radio- och televisionsprogram om cancer och dess förebyggande (väckt av Eiður Guðnason, Tytti Isohookana-Asunmaa, Arvo Kempainen, Hannu Kempainen, Anna-Kaarina Louvo, Martti Lähdesmäki, Seppo Pelttari, Pétur Sigurðsson, Sten Söderström, Pirkko Turpeinen, Ole Gabriel Ueland och Odd With)
- A 673/e Medlemsförslag om en friare nordisk aktiemarknad (väckt av Ulf Adelson, Karen Thurøe Hansen, Elsi Hetemäki-Olander, Pétur Sigurðsson och Petter Thomassen)
- *A 674/k Medlemsförslag om det nordiska stoffet i läromedel och läroplaner (väckt av Arne Gadd, Kirsti Kolle Grøndahl, Eiður Guðnason, Sture Palm, Robert Pedersen, Reulf Steen och Bengt Wiklund)
- A 675/j Medlemsförslag om ändring av "Trafikutskottet" till "Kommunikations- och teknologiutskottet" (väckt av Bjarne Mørk Eidem, Ole Henriksen, Guðrún Helgadóttir, Karl-Erik Häll, Olof Jansson, Egon Jensen, Paavo Lipponen, Per Petersson, Peder Sønderby, Petter Thomassen, Ole Gabriel Ueland, Bengt Wiklund och Marjatta Väänänen)
- A 676/j Medlemsförslag om arbetsformerna i det nordiska samarbetet (väckt av Ulf Adelson, Jo Benkow, Elsi Hetemäki-Olander, Anker Jørgensen och Páll Pétursson)
- A 677/e Medlemsförslag om effektivare kontroll av nordiska projekt (väckt av Ulf Adelson, Jo Benkow, Gunnar Björk, Sverre Helland, Karen Højte Jensen, Ilkka Suominen och Sten Svensson)
- *A 678/k Medlemsförslag om ett fredscentrum i Norden (väckt av Lennart Andersson, Arne Gadd, Paul Jansson, Tyra Johansson, Grethe Lundblad, Gunnar Nilsson, Sture Palm och Bengt Wiklund)

B. Ministerrådsförslag

- B 47/e Ministerrådsförslag om riktlinjer för ekonomisk politik och nordiskt ekonomiskt samarbete (överlämnat av Nordiska ministerrådet)
- B 48/e Ministerrådsförslag om en vidareutveckling av Nordiska investeringsbankens regionallåneordning (överlämnat av Nordiska ministerrådet)
- B 49/e Ministerrådsförslag om en förstärkning och utveckling av Nordkalottsamarbetet (överlämnat av Nordiska ministerrådet)
- B 50/j Ministerrådsförslag om reviderat samarbetsprogram på konsumentområdet (överlämnat av Nordiska ministerrådet)
- B 51/s Ministerrådsförslag om ett nordiskt samarbetsprogram på arbetsmiljöområdet (överlämnat av Nordiska ministerrådet)
- B 52/s Ministerrådsförslag om revision av 1976 års överenskommelse mellan Danmark, Finland, Island, Norge och Sverige om regler för gottskrivning av kvalifikationsperioder m. m. i samband med rätt till dagsersättning enligt arbetslöshetsförsäkring (överlämnat av Nordiska ministerrådet)
- B 53/e Ministerrådsförslag om en nordisk handlingsplan på data-teknologiområdet (överlämnat av Nordiska ministerrådet)

C. 1984 Berättelser

- 1 Berättelse rörande det nordiska samarbetet (överlämnad av Nordiska ministerrådet)
- 2 Nordiska ministerrådets budgetredogörelse och -förslag
- 3/e Berättelse från Nordiska investeringsbanken 1983
- 4/k Berättelse från Nordiska kulturfonden inkl. revisionsberättelse (1982)
- 15/e: 1 Berättelse från fonden för teknologi och industriell utveckling
- 2 Berättelse från fonden för svensk-norskt industriellt samarbete
- 3 Berättelse från Nordiska projektexportfonden

D. 1984. Meddelanden i anledning av tidigare rekommendationer

- 27/1968/t Meddelande om rekommendation nr 27/1968 angående gemensam trafiklagstiftning (överlämnat av Nordiska ministerrådet)
- 20/1971/k Meddelanden om rekommendation nr 20/1971 angående utbyggt TV-samarbete mellan Finland och Sverige (överlämnade av Finlands och Sveriges regeringar)
- *9/1972/t Meddelande om rekommendation nr 9/1972 angående flygtrafiken mellan Åland och stockholmsområdet (överlämnat av Finlands regering)
- 14/1972/k Meddelande om rekommendation nr 14/1972 angående utgivande av en nordisk historia (överlämnat av Nordiska ministerrådet)
- 15/1972/t Meddelande om rekommendation nr 15/1972 angående enhetliga bestämmelser i Norden rörande fritidsbåtar (överlämnat av Nordiska ministerrådet)
- *15/1973/k Meddelande om rekommendation nr 15/1973 angående ökat nordiskt TV-samarbete (överlämnat av Nordiska ministerrådet)
- *24/1973/t Meddelande om rekommendation nr 24/1973 angående försäkring vid trafikförsäkring (överlämnat av Nordiska ministerrådet)
- *28/1973/t Meddelande om rekommendation nr 28/1973 angående flygtrafiken mellan de nordliga delarna av Finland, Norge och Sverige (överlämnat av Nordiska ministerrådet)
- 3/1974/s Meddelande om rekommendation nr 3/1974 angående nordisk vidareutbildning för fysioterapeuter (överlämnat av Nordiska ministerrådet)
- 24/1974/j Meddelande om rekommendation nr 24/1974 angående samnordisk insats för skydd av miljön i samernas kärnområden (överlämnat av Nordiska ministerrådet)
- 25/1974/e Meddelande om rekommendation nr 25/1974 angående undersökning av de multinationella företagens roll i de nordiska ländernas ekonomi (överlämnat av Nordiska ministerrådet)
- 27/1974/t Meddelande om rekommendation nr 27/1974 angående inrättande av ett nordiskt institut för skärgårdsforskning (överlämnat av Nordiska ministerrådet)
- 4/1975/t Meddelande om rekommendation nr 4/1975 angående passagerar- och bilfärja mellan Island, Färöarna och övriga Norden (överlämnat av Nordiska ministerrådet)

- 14/1975/k Meddelande om rekommendation nr 14/1975 angående språkundervisning för finska barn i Sverige m. m. (överlämnat av Sveriges regering)
- 19/1975/s Meddelande om rekommendation nr 19/1975 angående nordiskt samarbetsprogram på arbetsmarknadsområdet (överlämnat av Nordiska ministerrådet)
- *3/1976/t Meddelande om rekommendation nr 3/1976 angående inter-nordisk giltighet för körkort (överlämnat av Nordiska ministerrådet)
- *7/1976/k Meddelande om rekommendation nr 7/1976 angående distribution av AV-material (överlämnat av Nordiska ministerrådet)
- 8/1976/k Meddelande om rekommendation nr 8/1976 angående TV-program för sjöfolk (överlämnat av Nordiska ministerrådet)
- 6/1977/s Meddelande om rekommendation nr 6/1977 angående förkortning av arbetstiden (överlämnat av Nordiska ministerrådet)
- 7/1977/s Meddelande om rekommendation nr 7/1977 angående nordiskt institut för arbetsmarknadsfrågor (överlämnat av Nordiska ministerrådet)
- 11/1977/t Meddelande om rekommendation nr 11/1977 angående förbättring av barnens trafikmiljö (överlämnat av Nordiska ministerrådet)
- *12/1977/k Meddelande om rekommendation nr 12/1977 angående handlingsprogram för förbättrad språkförståelse i Norden (överlämnat av Nordiska ministerrådet)
- 13/1977/k Meddelande om rekommendation nr 13/1977 angående undervisning i nordiska språk vid utländska universitet och läroanstalter (överlämnat av Nordiska ministerrådet)
- 14/1977/k Meddelande om rekommendation nr 14/1977 angående utförelse av antikviteter från de nordiska länderna (överlämnat av Nordiska ministerrådet)
- *16/1977/k Meddelande om rekommendation nr 16/1977 angående undersökning av utvecklingen av kulturkonsumtionen i de nordiska länderna (överlämnat av Nordiska ministerrådet)
- 3/1978/e Meddelande om rekommendation nr 3/1978 angående högre skoglig utbildning (överlämnat av Nordiska ministerrådet)
- 7/1978/s Meddelande om rekommendation nr 7/1978 angående europeisk miljöskyddskonvention (överlämnat av Nordiska ministerrådet)
- *9/1978/s Meddelande om rekommendation nr 9/1978 angående konvention till skydd för ozonskiktet (överlämnat av Nordiska ministerrådet)
- *13/1978/s Meddelande om rekommendation nr 13/1978 angående åtgärder mot uppkomsten av handikapp (överlämnat av Nordiska ministerrådet)
- 1/1979/e Meddelande om rekommendation nr 1/1979 angående program för nordiskt regionalpolitiskt samarbete (överlämnat av Nordiska ministerrådet)
- 5/1979/s Meddelande om rekommendation nr 5/1979 angående samnordisk utbildning och forskning rörande åldrandets problem (överlämnat av Nordiska ministerrådet)

- 6/1979/s Meddelande om rekommendation nr 6/1979 angående bevarande av sälstammen i östersjöområdet och Kattegatt (överlämnat av Nordiska ministerrådet)
- 7/1979/s Meddelande om rekommendation nr 7/1979 angående rening av kommunalt avloppsvatten (överlämnat av Nordiska ministerrådet)
- 10/1979/t Meddelande om rekommendation nr 10/1979 angående ratifikation av sjösäkerhetskonventionen SOLAS 1974 (överlämnat av Nordiska ministerrådet)
- 11/1979/t Meddelande om rekommendation nr 11/1979 angående onykterhet till sjöss (överlämnat av Nordiska ministerrådet)
- *17/1979/k Meddelande om rekommendation nr 17/1979 angående medicinsk genetik (överlämnat av Nordiska ministerrådet)
- 20/1979/k Meddelande om rekommendation nr 20/1979 angående ökat nordiskt samarbete kring barn och kultur (överlämnat av Nordiska ministerrådet)
- *21/1979/k Meddelande om rekommendation nr 21/1979 angående en nordisk folkhögskola i Västnorge (överlämnat av Nordiska ministerrådet)
- *4/1980/k Meddelande om rekommendation nr 4/1980 angående samarbete på videogramområdet (överlämnat av Nordiska ministerrådet)
- *5/1980/k Meddelande om rekommendation nr 5/1980 angående gemensam nordisk bokmarknad (överlämnat av Nordiska ministerrådet)
- 7/1980/t Meddelande om rekommendation nr 7/1980 angående förbättrade villkor för färjtrafiken i Norden vintertid (överlämnat av Nordiska ministerrådet)
- *11/1980/t Meddelande om rekommendation nr 11/1980 angående uppdatering av NORDTRANS-statistiken och produktion av löpande nordisk transportstatistik (överlämnat av Nordiska ministerrådet)
- 12/1980/j Meddelande om rekommendation nr 12/1980 angående enhetliga säkerhetsföreskrifter för amatörboxning (överlämnat av Nordiska ministerrådet)
- 13/1980/k Meddelande om rekommendation nr 13/1980 angående upplysning och forskning om de mänskliga rättigheterna (överlämnat av Nordiska ministerrådet)
- *18/1980/s Meddelande om rekommendation nr 18/1980 angående arbetsmiljörisker i samband med graviditet m. m. (överlämnat av Nordiska ministerrådet)
- 21/1980/k Meddelande om rekommendation nr 21/1980 angående idrottsmedicinskt samarbete (överlämnat av Nordiska ministerrådet)
- 23/1980/e Meddelande om rekommendation nr 23/1980 angående gemensamma industriella projekt (överlämnat av Nordiska ministerrådet)
- 24/1980/e Meddelande om rekommendation nr 24/1980 angående glasindustrin i Norden (överlämnat av Nordiska ministerrådet)
- *27/1980/e Meddelande om rekommendation nr 27/1980 angående gemensamma åtgärder beträffande stadsforskning (överlämnat av Nordiska ministerrådet)

- 2/1981/e Meddelande om rekommendation nr 2/1981 angående samordning av FoU-insatser och kartläggning av miljökonsekvenser vid framställning och bruk av alternativa drivmedel (överlämnat av Nordiska ministerrådet)
- 3/1981/e Meddelande om rekommendation nr 3/1981 angående samarbete för att etablera internationella bestämmelser för bruk av alternativa drivmedel (överlämnat av Nordiska ministerrådet)
- *5/1981/e Meddelande om rekommendation nr 5/1981 angående initiativ för att avhjälpa tynande gruvsamhällens svårigheter (överlämnat av Nordiska ministerrådet)
- 6/1981/e Meddelande om rekommendation nr 6/1981 angående utveckling av samsarbetsåtgärder rörande fiskodling (överlämnat av Nordiska ministerrådet)
- 9/1981/k Meddelande om rekommendation nr 9/1981 angående de nordiska författarstipendierna (överlämnat av Nordiska ministerrådet)
- *10/1981/k Meddelande om rekommendation nr 10/1981 angående nordisk litteraturantologi för gymnasietadiet (överlämnat av Nordiska ministerrådet)
- 11/1981/k Meddelande om rekommendation nr 11/1981 angående utbytes- och stipendieordning för bildkonstnärer (överlämnat av Nordiska ministerrådet)
- 12/1981/k Meddelande om rekommendation nr 12/1981 angående de nordiska forskarkurserna (överlämnat av Nordiska ministerrådet)
- *13/1981/t Meddelande om rekommendation nr 13/1981 angående turismens skadeverkningar på naturen och de traditionella näringarna (överlämnat av Nordiska ministerrådet)
- *14/1981/t Meddelande om rekommendation nr 14/1981 angående åtgärdsprogram för miljösäkra sjötransporter (överlämnat av Nordiska ministerrådet)
- *15/1981/t Meddelande om rekommendation nr 15/1981 angående internationella åtgärder för miljösäkra sjötransporter (överlämnat av Nordiska ministerrådet)
- *16/1981/t Meddelande om rekommendation nr 16/1981 angående internationell harmonisering av bestämmelser för transport av farligt gods (överlämnat av Nordiska ministerrådet)
- *17/1981/t Meddelande om rekommendation nr 17/1981 angående nordisk harmonisering av bestämmelser för transport av farligt gods (överlämnat av Nordiska ministerrådet)
- *18/1981/t Meddelande om rekommendation nr 18/1981 angående vägbeläggning och trafiksäkerhet (överlämnat av Nordiska ministerrådet)
- *19/1981/s Meddelande om rekommendation nr 19/1981 angående reviderat samsarbetsprogram på arbetsmiljöområdet (överlämnat av Nordiska ministerrådet)
- 21/1981/s Meddelande om rekommendation nr 21/1981 angående nordisk arbetsmarknad för hälso-, sjukvårds- och veterinärpersonal (överlämnat av Nordiska ministerrådet)
- *22/1981/s Meddelande om rekommendation nr 22/1981 angående intensifierat samarbete för att bekämpa rusmedelsmissbruket (överlämnat av Nordiska ministerrådet)

- 23/1981/s Meddelande om rekommendation nr 23/1981 angående förstärkta resurser för forskning och utbildning på rusmedelsområdet (överlämnat av Nordiska ministerrådet)
- *24/1981/s Meddelande om rekommendation nr 24/1981 angående internationellt samarbete på rusmedelsområdet (överlämnat av Nordiska ministerrådet)
- *25/1981/s Meddelande om rekommendation nr 25/1981 angående förebyggande fritidsverksamhet för barn och unga (överlämnat av Nordiska ministerrådet)
- *26/1981/s Meddelande om rekommendation nr 26/1981 angående internationella begränsningar beträffande skattefri alkoholförsel (överlämnat av Nordiska ministerrådet)
- 27/1981/s Meddelande om rekommendation nr 27/1981 angående samarbete på friskvårdsområdet (överlämnat av Nordiska ministerrådet)
- *28/1981/s Meddelande om rekommendation nr 28/1981 angående åtgärder för att minska ungdomsarbetslösheten (överlämnat av Nordiska ministerrådet)
- 29/1981/s Meddelande om rekommendation nr 29/1981 angående forskning om fordonsavgasernas inverkan på hälsa och miljö (överlämnat av Nordiska ministerrådet)
- 30/1981/s Meddelande om rekommendation nr 30/1981 angående internationellt forskningssamarbete beträffande fordonsavgaser (överlämnat av Nordiska ministerrådet)
- 32/1981/j Meddelande om rekommendation nr 32/1981 angående antagande av nordisk språkkonvention (överlämnat av Nordiska ministerrådet)
- 1/1982/s Meddelande om rekommendation nr 1/1982 angående ny nordisk överenskommelse om gemensam arbetsmarknad (överlämnat av Nordiska ministerrådet)
- 2/1982/j Meddelande om rekommendation nr 2/1982 angående lagstiftningssamarbetet på arbetsrättens område (överlämnat av Nordiska ministerrådet)
- 3/1982/k Meddelanden om rekommendation nr 3/1982 angående ökat radio- och TV-samarbete i Norden (överlämnade av Nordiska ministerrådet)
- 5/1982/k Meddelande om rekommendation nr 5/1982 angående ett gemensamt program för den acceleratorbaserade forskningen i Norden (överlämnat av Nordiska ministerrådet)
- 6/1982/k Meddelande om rekommendation nr 6/1982 angående större nordisk inriktning hos kulturtidskrifterna i Norden (överlämnat av Nordiska ministerrådet)
- *7/1982/k Meddelande om rekommendation nr 7/1982 angående produktion och distribution av talböcker och punktskriftsböcker i Norden (överlämnat av Nordiska ministerrådet)
- *8/1982/k Meddelande om rekommendation nr 8/1982 angående stöd till regionalt kultursamarbete i Norden (överlämnat av Nordiska ministerrådet)
- 9/1982/s Meddelande om rekommendation nr 9/1982 angående program för ministerrådets samarbete på social- och hälsovårdsområdet (överlämnat av Nordiska ministerrådet)
- *10/1982/s Meddelande om rekommendation nr 10/1982 angående barns miljö (överlämnat av Nordiska ministerrådet)

- 11/1982/s Meddelande om rekommendation nr 11/1982 angående internationell konvention om barnens rättigheter (överlämnat av Nordiska ministerrådet)
- *12/1982/s Meddelande om rekommendation nr 12/1982 angående färdtjänstservice för handikappade (överlämnat av Nordiska ministerrådet)
- 13/1982/s Meddelande om rekommendation nr 13/1982 angående nordisk överenskommelse om samarbete inom den yrkesinriktade rehabiliteringen och arbetsmarknadsutbildningen (överlämnat av Nordiska ministerrådet)
- 14/1982/s Meddelande om rekommendation nr 14/1982 angående effektivare insatser mot narkotikamissbruket (överlämnat av Nordiska ministerrådet)
- *15/1982/s Meddelande om rekommendation nr 15/1982 angående epidemiologiskt bevakningssystem (överlämnat av Nordiska ministerrådet)
- 16/1982/s Meddelande om rekommendation nr 16/1982 angående reviderat samarbetsprogram på jämställdhetsområdet (överlämnat av Nordiska ministerrådet)
- 17/1982/e Meddelande om rekommendation nr 17/1982 angående nordisk utbildning för exportmarknadsföring (överlämnat av Nordiska ministerrådet)
- 18/1982/e Meddelande om rekommendation nr 18/1982 angående samarbete inom nordisk möbelindustri (överlämnat av Nordiska ministerrådet)
- 19/1982/e Meddelande om rekommendation nr 19/1982 angående nordiska underleveranser (överlämnat av Nordiska ministerrådet)
- 20/1982/t Meddelande om rekommendation nr 20/1982 angående trafikseparationer för sjöfarten (överlämnat av Sveriges regering)
- *1/1983/t Meddelande om rekommendation nr 1/1983 angående enhetliga villkor för reserabatter (överlämnat av Nordiska ministerrådet)
- *2/1983/t Meddelande om rekommendation nr 2/1983 angående bilbälte i bilens baksäte (överlämnat av Nordiska ministerrådet)
- *3/1983/t Meddelande om rekommendation nr 3/1983 angående viltolyckor i vägtrafiken (överlämnat av Nordiska ministerrådet)
- 4/1983/t Meddelande om rekommendation nr 4/1983 angående räknecenter för väderprognoser (överlämnat av Nordiska ministerrådet)
- 5/1983/j Meddelande om rekommendation nr 5/1983 angående ändring av Helsingforsavtalets artiklar 44, 47, 48, 49, 55, 60, 61 och 63 avseende Färöarnas, Grönlands och Ålands representation i Nordiska rådet (överlämnat av Nordiska ministerrådet)
- 6/1983/j Meddelande om rekommendation nr 6/1983 angående ändring av Nordiska ministerrådets arbetsordning avseende Färöarnas, Grönlands och Ålands deltagande i arbetet i ministerrådet och dess organ (överlämnat av Nordiska ministerrådet)

- 7/1983/j Meddelande om rekommendation nr 7/1983 angående granskning av och förslag till ändringar i olika nordiska samarbetsavtal avseende Färöarnas, Grönlands och Ålands deltagande i samarbetet (överlämnat av Nordiska ministerrådet)
- 8/1983/j Meddelande om rekommendation nr 8/1983 angående ändring av artikel 8 i Helsingforsavtalet avseende skolundervisning om Färöarna, Grönland och Åland (överlämnat av Nordiska ministerrådet)
- 9/1983/j Meddelande om rekommendation nr 9/1983 angående ändring av Helsingforsavtalets artikel 58 (överlämnat av Nordiska ministerrådet)
- 10/1983/k Meddelande om rekommendation nr 10/1983 angående nordiskt kultursamarbete (överlämnat av Nordiska ministerrådet)
- *11/1983/k Meddelande om rekommendation nr 11/1983 angående ökat domicillandsstöd till institutioner på den nordiska kulturbudgeten (överlämnat av Nordiska ministerrådet)
- *12/1983/k Meddelande om rekommendation nr 12/1983 angående Nordens institut på Åland (överlämnat av Nordiska ministerrådet)
- *13/1983/k Meddelande om rekommendation nr 13/1983 angående videogram med nordiska TV-program och filmer (överlämnat av Nordiska ministerrådet)
- *14/1983/k Meddelande om rekommendation nr 14/1983 angående erfarenhetsutbyte om konsekvenserna av en ökad videogramdistribution (överlämnat av Nordiska ministerrådet)
- *15/1983/k Meddelande om rekommendation nr 15/1983 angående arktisk forskning (överlämnat av Nordiska ministerrådet)
- 16/1983/s Meddelande om rekommendation nr 16/1983 angående program för samarbete om miljövärd (överlämnat av Nordiska ministerrådet)
- *17/1983/s Meddelande om rekommendation nr 17/1983 angående intensifierat nordiskt forskningssamarbete på energi- och miljöområdet (överlämnat av Nordiska ministerrådet)
- *18/1983/s Meddelande om rekommendation nr 18/1983 angående data och statistik på energi- och miljöområdet (överlämnat av Nordiska ministerrådet)
- *19/1983/s Meddelande om rekommendation nr 19/1983 angående gemensamma nordiska normer för svavelutsläpp (överlämnat av Nordiska ministerrådet)
- 20/1983/s Meddelande om rekommendation nr 20/1983 angående intensifierat arbete på internationellt plan för begränsning av svavelutsläpp (överlämnat av Nordiska ministerrådet)
- *21/1983/s Meddelande om rekommendation nr 21/1983 angående program för mätning och evaluering av olika energislags miljöskadliga effekter samt förutsättningarna för förebyggande av miljöskadlig verksamhet i annat nordiskt land (överlämnat av Nordiska ministerrådet)
- *22/1983/s Meddelande om rekommendation nr 22/1983 angående miljövärdaspekternas beaktande i internationella sammanhang vid utformningen av energipolitiken (överlämnat av Nordiska ministerrådet)

- *23/1983/s Meddelande om rekommendation nr 23/1983 angående bevarande av naturmiljön i de arktiska farvattnen (överlämnat av Nordiska ministerrådet)
- *24/1983/s Meddelande om rekommendation nr 24/1983 angående klimatologisk vård av psoriasispatienter samt likartade principer för ersättning av kostnader för vården (överlämnat av Nordiska ministerrådet)
- *25/1983/s Meddelande om rekommendation nr 25/1983 angående samarbetsprojekt för små och mindre kända grupper av funktionshämjade (överlämnat av Nordiska ministerrådet)
- *26/1983/s Meddelande om rekommendation nr 26/1983 angående samarbete på sjömannservicens område (överlämnat av Nordiska ministerrådet)
- 27/1983/e Meddelande om rekommendation nr 27/1983 angående handlingsprogram för samarbete inom bostads- och byggområdet (överlämnat av Nordiska ministerrådet)
- 28/1983/e Meddelande om rekommendation nr 28/1983 angående handlingsprogram för ekonomisk utveckling och full sysselsättning (överlämnat av Nordiska ministerrådet)
- 29/1983/e Meddelande om rekommendation nr 29/1983 angående handlingsprogram för datateknologiområdet (överlämnat av Nordiska ministerrådet)
- 30/1983/e Meddelande om rekommendation nr 30/1983 angående ökning av Nordiska investeringsbankens grundkapital (överlämnat av Nordiska ministerrådet)
- 31/1983/e Meddelande om rekommendation nr 31/1983 angående kartläggning och samordning av utbudet och behovet av u-landsutbildning (överlämnat av Nordiska ministerrådet)
- 32/1983/e Meddelande om rekommendation nr 32/1983 angående samarbete om energi- och miljörelaterad industri- och regionalpolitik (överlämnat av Nordiska ministerrådet)
- 33/1983/e Meddelande om rekommendation nr 33/1983 angående åtgärder för att stimulera innovationer inom näringslivet i Norden (överlämnat av Nordiska ministerrådet)
- 34/1983/e Meddelande om rekommendation nr 34/1983 angående stärkandet av det regionalpolitiska samarbetet i Norden (överlämnat av Nordiska ministerrådet)

E. Frågor

- 1 Fråga till Nordiska ministerrådet angående internationell konvention om barnens rättigheter (ställd av Tyra Johansson) (D 1984/11/1982/s)
- 2 Fråga till Nordiska ministerrådet angående forskningssamarbete om fordonsavgasernas inverkan på hälsa och miljö (ställd av Tyra Johansson) (D 1984/29/1981/s och D 1984/30/1981/s)
- 3 Fråga till Norges regering angående internationellt förbud mot valfångst (ställd av Grethe Lundblad)
- 4 Fråga till Norges regering angående valfångst (ställd av Guðrún Helgadóttir)
- 5 Fråga till Nordiska ministerrådet angående försurningsproblemen (ställd av Rune Gustavsson) (D 1984/20/1983/s)

- 6 Fråga till Nordiska ministerrådet angående Nordiska kontaktorganet för narkotikafrågor (ställd av Rune Gustavsson) (D 1984/14/1982/s)
- 7 Fråga till Nordiska ministerrådet angående organiserat samarbete mellan Nordiska akademikerrådet (NAR) och Nordiska ministerrådet (ställd av Pär Stenbäck)
- 8 Fråga till Danmarks regering angående Öresundsförbindelserna (ställd av Ingrid Sundberg)
- 9 Fråga till Nordiska ministerrådet angående ökat radio- och TV-samarbete i Norden (ställd av Ingrid Sundberg) (D 1984/3/1982/k)
- 10 Fråga till Nordiska ministerrådet angående samarbete om TV-program för sjöfolk (ställd av Gunvor Schnitler) (D 1984/8/1976/k)
- 11 Fråga till Nordiska ministerrådet angående gemensam nordisk auktorisation av tolkar och translatorer (ställd av Tuulikki Petäjaniemi)
- 12 Fråga till Nordiska ministerrådet angående nordisk tentamens- och examensgiltighet (ställd av Pär Stenbäck)
- 13 Fråga till Finlands och Sveriges regeringar angående bevarandet av förmåner för pensionärer vid flyttning från Sverige till Finland (ställd av Kaj Bärlund)
- 14 Fråga till Danmarks, Finlands, Islands och Sveriges regeringar angående de nordiska författarstipendierna (ställd av Elsi Hetemäki-Olander) (D 1984/9/1981/k)
- 15 Fråga till Sveriges regering angående språklig registrering av finnar i Sverige (ställd av Peter Muurman)
- 16 Fråga till Norges regering angående kustvalfångst (ställd av Margrete Auken)
- 17 Fråga till Nordiska ministerrådet angående projektet Scandinavian Link (ställd av Ole Henriksen)
- 18 Fråga till Norges och Sveriges regeringar angående kilometeravgift på lastbilstransporter (ställd av Peder Sønderby)
- 19 Fråga till Nordiska ministerrådet angående en europeisk miljökonvention (ställd av Margrete Auken) (D 1984/7/1978/s)
- 20 Fråga till Sveriges regering angående sjötransport av radioaktivt avfall (ställd av Margrete Auken)
- 21 Fråga till Sveriges regering angående upparbetning av atombränsle (ställd av Margrete Auken)
- 22 Fråga till Nordiska ministerrådet angående nordiskt samarbete kring datateknologins regionalpolitiska konsekvenser (ställd av Esko Aho)
- 23 Fråga till Sveriges regering angående undervisning på finska (ställd av Tytti Isohookana-Asunmaa) (D 1984/14/1975/k)
- 24 Fråga till Nordiska ministerrådet angående ett samnordiskt program för förkortning av arbetstiden (ställd av Arvo Kempainen) (D 1984/6/1977/s)
- 25 Fråga till Finlands och Sveriges regeringar angående förmedling av Finlands TV-program till de i Sverige bosatta finländarna (ställd av Tuulikki Petäjaniemi) (D 1984/20/1971/k)

- 26 Fråga till Nordiska ministerrådet angående ikraftträdande av den nordiska språkkonventionen (ställd av Elsi Hetemäki-Olander) (D 1984/32/1981/j)
- 27 Fråga till Sveriges regering angående rösträtt för nordbor i parlamentsval (ställd av Pär Stenbäck)
- 28 Fråga till Nordiska ministerrådet angående det nordiska biståndssamarbetet (ställd av Pirkko Turpeinen)
- 29 Fråga till Nordiska ministerrådet angående räknecenter för väderprognoser (ställd av Sture Palm) (D 1984/4/1983/t)
- 30 Fråga till Nordiska ministerrådet angående förenklingar av vägmärkningssystemet (ställd av Sten Svensson)
- 31 Fråga till Sveriges regering angående undervisning i svenska som andra språk (ställd av Marjatta Väänänen)

Utanför saklistan förelägges för rådet:

- Dokument 1 Rapport från Nordiska rådets presidium
- Dokument 2 Verksamhetsberättelse från Nordiska rådets budgetkommitté
- Dokument 3 Förslag angående försöksordning om budgetproceduren

Sakernas fördelning på utskott

Juridiska utskottet

A. Medlemsförslag

- A 655/j Medlemsförslag om samordnade åtgärder mot diskriminering av homosexuella
- A 659/j Medlemsförslag om ett forskningsinstitut för nordisk rätt
- A 675/j Medlemsförslag om ändring av "Trafikutskottet" till "Kommunikations- och teknologiutskottet"
- A 676/j Medlemsförslag om arbetsformerna i det nordiska samarbetet

B. Ministerrådsförslag

- B 50/j Ministerrådsförslag om reviderat samarbetsprogram på konsumentområdet

C. 1984 Berättelser

- 1 Berättelse rörande det nordiska samarbetet
- 2 Nordiska ministerrådets budgetredogörelse och -förslag

D. 1984. Meddelanden i anledning av tidigare rekommendationer

- 24/1974/j Meddelande om rekommendation nr 24/1974 angående samnordisk insats för skydd av miljön i samernas kärnområden
- 12/1980/j Meddelande om rekommendation nr 12/1980 angående enhetliga säkerhetsföreskrifter för amatörboxning
- 32/1981/j Meddelande om rekommendation nr 32/1981 angående antagande av nordisk språkkonvention
- 2/1982/j Meddelande om rekommendation nr 2/1982 angående lagstiftningssamarbetet på arbetsrättens område
- 5/1983/j Meddelande om rekommendation nr 5/1983 angående ändring av Helsingforsavtalets artiklar 44, 47, 48, 49, 55, 60, 61 och 63 avseende Färöarnas, Grönlands och Ålands representation i Nordiska rådet
- 6/1983/j Meddelande om rekommendation nr 6/1983 angående ändring av Nordiska ministerrådets arbetsordning avseende Färöarnas, Grönlands och Ålands deltagande i arbetet i ministerrådet och dess organ
- 7/1983/j Meddelande om rekommendation nr 7/1983 angående granskning av och förslag till ändringar i olika nordiska samarbetsavtal avseende Färöarnas, Grönlands och Ålands deltagande i samarbetet
- 8/1983/j Meddelande om rekommendation nr 8/1983 angående ändring av artikel 8 i Helsingforsavtalet avseende skolundervisning om Färöarna, Grönland och Åland
- 9/1983/j Meddelande om rekommendation nr 9/1983 angående ändring av Helsingforsavtalets artikel 58

E. Frågor

- 11 Fråga till Nordiska ministerrådet angående gemensam nordisk auktorisation av tolkar och translatorer (ställd av Tuulikki Petäjaniemi)
- 15 Fråga till Sveriges regering angående språklig registrering av finnar i Sverige (utställd av Peter Muurman)
- 26 Fråga till Nordiska ministerrådet angående ikraftträdande av den nordiska språkkonventionen (ställd av Elsi Hetemäki-Olander)
- 27 Fråga till Sveriges regering angående rösträtt för nordbor i parlamentsval (ställd av Pär Stenbäck)

Kulturutskottet*A. Medlemsförslag*

- A 635/k Medlemsförslag om samarbete i fråga om mottagande av utomnordiska TV-satellitsändningar
- A 642/k Medlemsförslag om stöd till nordiska utställningar
- A 643/k Medlemsförslag om samnordisk utbildning av Montessori-lärare
- A 658/k Medlemsförslag om framtidsforskning rörande Norden
- A 660/k Medlemsförslag om stöd för regional nordisk informationsverksamhet
- A 665/k Medlemsförslag om samnordisk pensionärskultur
- A 666/k Medlemsförslag om ett seminarium om skapande samarbete i Norden
- A 668/k Medlemsförslag om gemensamt nordiskt förbud mot spridning av reklam via kabel- och satellit-TV
- A 670/k Medlemsförslag om ökat stöd till nordiskt idrottsutbyte
- *A 674/k Medlemsförslag om det nordiska stoffet i läromedel och läroplaner
- *A 678/k Medlemsförslag om ett fredscentrum i Norden

C. 1984 Berättelser

- 1 Berättelse rörande det nordiska samarbetet
- 2 Nordiska ministerrådets budgetredogörelse och -förslag
- 4/k Berättelse från Nordiska kulturfonden inkl. revisionsberättelse (1982)
- 5 Rapportering från Nordiska forskningspolitiska rådet

D. 1984. Meddelanden i anledning av tidigare rekommendationer

- 20/1971/k Meddelanden om rekommendation nr 20/1971 angående utbyggt TV-samarbete mellan Finland och Sverige
- 14/1972/k Meddelande om rekommendation nr 14/1972 angående utgivande av en nordisk historia
- *15/1973/k Meddelande om rekommendation nr 15/1973 angående ökat nordiskt TV-samarbete
- 14/1975/k Meddelande om rekommendation nr 14/1975 angående språkundervisning för finska barn i Sverige m. m.
- *7/1976/k Meddelande om rekommendation nr 7/1976 angående distribution av AV-material
- 8/1976/k Meddelande om rekommendation nr 8/1976 angående TV-program för sjöfolk

- *12/1977/k Meddelande om rekommendation nr 12/1977 angående handlingsprogram för förbättrad språkförståelse i Norden
- 13/1977/k Meddelande om rekommendation nr 13/1977 angående undervisning i nordiska språk vid utländska universitet och läroanstalter
- 14/1977/k Meddelande om rekommendation nr 14/1977 angående utförelse av antikviteter från de nordiska länderna
- *16/1977/k Meddelande om rekommendation nr 16/1977 angående undersökning av utvecklingen av kulturkonsumtionen i de nordiska länderna
- *17/1979/k Meddelande om rekommendation nr 17/1979 angående medicinsk genetik
- 20/1979/k Meddelande om rekommendation nr 20/1979 angående ökat nordiskt samarbete kring barn och kultur
- *21/1979/k Meddelande om rekommendation nr 21/1979 angående en nordisk folkhögskola i Västnorge
- *4/1980/k Meddelande om rekommendation nr 4/1980 angående samarbete på videogramområdet
- *5/1980/k Meddelande om rekommendation nr 5/1980 angående gemensam nordisk bokmarknad
- 13/1980/k Meddelande om rekommendation nr 13/1980 angående upplysning och forskning om de mänskliga rättigheterna
- 21/1980/k Meddelande om rekommendation nr 21/1980 angående idrottsmedicinskt samarbete
- 9/1981/k Meddelande om rekommendation nr 9/1981 angående de nordiska författarstipendierna
- *10/1981/k Meddelande om rekommendation nr 10/1981 angående nordisk litteraturantologi för gymnasietadiet
- 11/1981/k Meddelande om rekommendation nr 11/1981 angående utbytes- och stipendieordning för bildkonstnärer
- 12/1981/k Meddelande om rekommendation nr 12/1981 angående de nordiska forskarkurserna
- 3/1982/k Meddelanden om rekommendation nr 3/1982 angående ökat radio- och TV-samarbete i Norden
- 5/1982/k Meddelande om rekommendation nr 5/1982 angående ett gemensamt program för den acceleratorbaserade forskningen i Norden
- 6/1982/k Meddelande om rekommendation nr 6/1982 angående större nordisk inriktning hos kulturtidskrifterna i Norden
- *7/1982/k Meddelande om rekommendation nr 7/1982 angående produktion och distribution av talböcker och punktskriftsböcker i Norden
- *8/1982/k Meddelande om rekommendation nr 8/1982 angående stöd till regionalt kultursamarbete i Norden
- 10/1983/k Meddelande om rekommendation nr 10/1983 angående nordiskt kultursamarbete
- *11/1983/k Meddelande om rekommendation nr 11/1983 angående ökat domicillandsstöd till institutioner på den nordiska kulturbudgeten
- *12/1983/k Meddelande om rekommendation nr 12/1983 angående Nordens institut på Åland
- *13/1983/k Meddelande om rekommendation nr 13/1983 angående videogram med nordiska TV-program och filmer

- *14/1983/k Meddelande om rekommendation nr 14/1983 angående erfarenhetsutbyte om konsekvenserna av en ökad videogramdistribution
- *15/1983/k Meddelande om rekommendation nr 15/1983 angående arktisk forskning

E. Frågor

- 9 Fråga till Nordiska ministerrådet angående ökat radio- och TV-samarbete i Norden (ställd av Ingrid Sundberg)
- 10 Fråga till Nordiska ministerrådet angående samarbete om TV-program för sjöfolk (ställd av Gunvor Schnitler)
- 12 Fråga till Nordiska ministerrådet angående nordisk tentamens- och examensgiltighet (ställd av Pär Stenbäck)
- 14 Fråga till Danmarks, Finlands, Islands och Sveriges regeringar angående de nordiska författarstipendierna (ställd av Elsi Hetemäki-Olander)
- 23 Fråga till Sveriges regering angående undervisning på finska (ställd av Tytti Isohookana-Asunmaa)
- 25 Fråga till Finlands och Sveriges regeringar angående förmedling av Finlands TV-program till de i Sverige bosatta finländarna (ställd av Tuulikki Petäjaniemi)
- 31 Fråga till Sveriges regering angående undervisning i svenska som andra språk (ställd av Marjatta Väänänen)

Social- och miljöutskottet

A. Medlemsförslag

- A 631/s Medlemsförslag om upprättande av ett nordiskt centrum för hjärttransplantationer
- A 632/s Medlemsförslag om samarbete i fråga om en undersökning av de genom trafikolyckor hjärnskadades situation i Norden
- A 652/s Medlemsförslag om ett nordiskt handlingsprogram mot narkotika
- A 657/s Medlemsförslag om gemensam nordisk modell för beräkning av naturresurser
- A 669/s Medlemsförslag om förstärkt socialmedicinsk insats
- A 671/s Medlemsförslag om nordiskt handlingsprogram för läkemedelsregistrering
- A 672/s Medlemsförslag om radio- och televisionsprogram om cancer och dess förebyggande

B. Ministerrådsförslag

- B 51/s Ministerrådsförslag om ett nordiskt samarbetsprogram på arbetsmiljöområdet
- B 52/s Ministerrådsförslag om revision av 1976 års överenskommelse mellan Danmark, Finland, Island, Norge och Sverige om regler för gottskrivning av kvalifikationsperioder m. m. i samband med rätt till dagsersättning enligt arbetslöshetsförsäkringen

C. 1984 Berättelser

- 1 Berättelse rörande det nordiska samarbetet
- 2 Nordiska ministerrådets budgetredogörelse och -förslag

D. 1984. Meddelanden i anledning av tidigare rekommendationer

- 3/1974/s Meddelande om rekommendation nr 3/1974 angående nordisk vidareutbildning för fysioterapeuter
- 19/1975/s Meddelande om rekommendation nr 19/1975 angående nordiskt samarbetsprogram på arbetsmarknadsområdet
- 6/1977/s Meddelande om rekommendation nr 6/1977 angående förkortning av arbetstiden
- 7/1977/s Meddelande om rekommendation nr 7/1977 angående nordiskt institut för arbetsmarknadsfrågor
- 7/1978/s Meddelande om rekommendation nr 7/1978 angående europeisk miljöskyddskonvention
- *9/1978/s Meddelande om rekommendation nr 9/1978 angående konvention till skydd för ozonskiktet
- *13/1978/s Meddelande om rekommendation nr 13/1978 angående åtgärder mot uppkomsten av handikapp
- 5/1979/s Meddelande om rekommendation nr 5/1979 angående samnordisk utbildning och forskning rörande åldrandets problem
- 6/1979/s Meddelande om rekommendation nr 6/1979 angående bevarande av sålstammen i östersjöområdet och Kattegatt
- 7/1979/s Meddelande om rekommendation nr 7/1979 angående rening av kommunalt avloppsvatten
- *18/1980/s Meddelande om rekommendation nr 18/1980 angående arbetsmiljörisker i samband med graviditet m. m.
- *19/1981/s Meddelande om rekommendation nr 19/1981 angående reviderat samarbetsprogram på arbetsmiljöområdet
- 21/1981/s Meddelande om rekommendation nr 21/1981 angående nordisk arbetsmarknad för hälso-, sjukvårds- och veterinärpersonal
- *22/1981/s Meddelande om rekommendation nr 22/1981 angående intensifierat samarbete för att bekämpa rusmedelsmissbruket
- 23/1981/s Meddelande om rekommendation nr 23/1981 angående förstärkta resurser för forskning och utbildning på rusmedelsområdet
- *24/1981/s Meddelande om rekommendation nr 24/1981 angående internationellt samarbete på rusmedelsområdet
- *25/1981/s Meddelande om rekommendation nr 25/1981 angående förebyggande fritidsverksamhet för barn och unga
- *26/1981/s Meddelande om rekommendation nr 26/1981 angående internationella begränsningar beträffande skattefria alkoholförsel
- 27/1981/s Meddelande om rekommendation nr 27/1981 angående samarbete på friskvårdsområdet
- *28/1981/s Meddelande om rekommendation nr 28/1981 angående åtgärder för att minska ungdomsarbetslösheten
- 29/1981/s Meddelande om rekommendation nr 29/1981 angående forskning om fordonsavgasernas inverkan på hälsa och miljö
- 30/1981/s Meddelande om rekommendation nr 30/1981 angående internationellt forsknings-samarbete beträffande fordonsavgaser
- 1/1982/s Meddelande om rekommendation nr 1/1982 angående ny nordisk överenskommelse om gemensam arbetsmarknad

- 9/1982/s Meddelande om rekommendation nr 9/1982 angående program för ministerrådets samarbete på social- och hälsovårdsområdet
- *10/1982/s Meddelande om rekommendation nr 10/1982 angående barns miljö
- 11/1982/s Meddelande om rekommendation nr 11/1982 angående internationell konvention om barnens rättigheter
- *12/1982/s Meddelande om rekommendation nr 12/1982 angående färdtjänstservice för handikappade
- 13/1982/s Meddelande om rekommendation nr 13/1982 angående nordisk överenskommelse om samarbete inom den yrkesinriktade rehabiliteringen och arbetsmarknadsutbildningen
- 14/1982/s Meddelande om rekommendation nr 14/1982 angående effektivare insatser mot narkotikamissbruket
- *15/1982/s Meddelande om rekommendation nr 15/1982 angående epidemiologiskt bevakningssystem
- 16/1982/s Meddelande om rekommendation nr 16/1982 angående reviderat samarbetsprogram på jämställdhetsområdet
- 16/1983/s Meddelande om rekommendation nr 16/1983 angående program för samarbete om miljövård
- *17/1983/s Meddelande om rekommendation nr 17/1983 angående intensifierat nordiskt forskningssamarbete på energi- och miljöområdet
- *18/1983/s Meddelande om rekommendation nr 18/1983 angående data och statistik på energi- och miljöområdet
- *19/1983/s Meddelande om rekommendation nr 19/1983 angående gemensamma nordiska normer för svavelutsläpp
- 20/1983/s Meddelande om rekommendation nr 20/1983 angående intensifierat arbete på internationellt plan för begränsning av svavelutsläpp
- *21/1983/s Meddelande om rekommendation nr 21/1983 angående program för mätning och evaluering av olika energislags miljöskadliga effekter samt förutsättningarna för förebyggande av miljöskadlig verksamhet i annat nordiskt land
- *22/1983/s Meddelande om rekommendation nr 22/1983 angående miljövårdsaspekternas beaktande i internationella sammanhang vid utformningen av energipolitiken
- *23/1983/s Meddelande om rekommendation nr 23/1983 angående bevarande av naturmiljön i de arktiska farvattnen
- *24/1983/s Meddelande om rekommendation nr 24/1983 angående klimatologisk vård av psoriasispatienter samt likartade principer för ersättning av kostnader för vården
- *25/1983/s Meddelande om rekommendation nr 25/1983 angående samarbetsprojekt för små och mindre kända grupper av funktionshämjade
- *26/1983/s Meddelande om rekommendation nr 26/1983 angående samarbete på sjömansservicens område

E. Frågor

- 1 Fråga till Nordiska ministerrådet angående internationell konvention om barnens rättigheter (ställd av Tyra Johansson)
- 2 Fråga till Nordiska ministerrådet angående forskningssamarbete om fordonsavgasernas inverkan på hälsa och miljö (ställd av Tyra Johansson)
- 3 Fråga till Norges regering angående internationellt förbud mot valfångst (ställd av Grethe Lundblad)
- 4 Fråga till Norges regering angående valfångst (ställd av Guðrún Helgadóttir)
- 5 Fråga till Nordiska ministerrådet angående försurningsproblemen (ställd av Rune Gustavsson)
- 6 Fråga till Nordiska ministerrådet angående Nordiska kontaktorganet för narkotikafrågor (ställd av Rune Gustavsson)
- 7 Fråga till Nordiska ministerrådet angående organiserat samarbete mellan Nordiska akademikerrådet (NAR) och Nordiska ministerrådet (ställd av Pär Stenbäck)
- 13 Fråga till Finlands och Sveriges regeringar angående bevarandet av förmåner för pensionärer vid flyttning från Sverige till Finland (ställd av Kaj Bärlund)
- 16 Fråga till Norges regering angående kustvalfångst (ställd av Margrete Auken)
- 19 Fråga till Nordiska ministerrådet angående en europeisk miljökonvention (ställd av Margrete Auken)
- 20 Fråga till Sveriges regering angående sjötransport av radioaktivt avfall (ställd av Margrete Auken)
- 21 Fråga till Sveriges regering angående upparbetning av atombränsle (ställd av Margrete Auken)
- 24 Fråga till Nordiska ministerrådet angående ett samnordiskt program för förkortning av arbetstiden (ställd av Arvo Kempainen)

Trafikutskottet*A. Medlemsförslag*

- A 638/t Medlemsförslag om ytterligare samordning av trafikpolitiken
- A 639/t Medlemsförslag om byggande av en järnvägstunnel under Kvarken
- A 648/t Medlemsförslag om energibesparing inom transport- och trafiksektorn
- A 663/t Medlemsförslag om transportekonomisk utredning av transportvägar mellan nordiska och utomnordiska länder
- A 667/t Medlemsförslag om nordiskt samarbete beträffande turistguider

C. 1984 Berättelser

- 1 Berättelse rörande det nordiska samarbetet
- 2 Nordiska ministerrådets budgetredogörelse och -förslag

D. 1984. Meddelanden i anledning av tidigare rekommendationer

- 27/1968/t Meddelande om rekommendation nr 27/1968 angående gemensam trafiklagstiftning
- *9/1972/t Meddelande om rekommendation nr 9/1972 angående flygtrafiken mellan Åland och stockholmsområdet
- *15/1972/t Meddelande om rekommendation nr 15/1972 angående enhetliga bestämmelser i Norden rörande fritidsbåtar
- *24/1973/t Meddelande om rekommendation nr 24/1973 angående förarskydd vid trafikförsäkring
- *28/1973/t Meddelande om rekommendation nr 28/1973 angående flygtrafiken mellan de nordliga delarna av Finland, Norge och Sverige
- 27/1974/t Meddelande om rekommendation nr 27/1974 angående inrättande av ett nordiskt institut för skärgårdsforskning
- 4/1975/t Meddelande om rekommendation nr 4/1975 angående passagerar- och bilfärja mellan Island, Färöarna och övriga Norden
- *3/1976/t Meddelande om rekommendation nr 3/1976 angående internordisk giltighet för körkort
- 11/1977/t Meddelande om rekommendation nr 11/1977 angående förbättring av barnens trafikmiljö
- 10/1979/t Meddelande om rekommendation nr 10/1979 angående ratifikation av sjösäkerhetskonventionen SOLAS 1974
- 11/1979/t Meddelande om rekommendation nr 11/1979 angående onykterhet till sjöss
- 7/1980/t Meddelande om rekommendation nr 7/1980 angående förbättrade villkor för färjtrafiken i Norden vintertid
- *11/1980/t Meddelande om rekommendation nr 11/1980 angående uppdatering av NORDTRANS-statistiken och produktion av löpande nordisk transportstatistik
- *13/1981/t Meddelande om rekommendation nr 13/1981 angående turismens skadeverkningar på naturen och de traditionella näringarna
- *14/1981/t Meddelande om rekommendation nr 14/1981 angående åtgärdsprogram för miljösäkra sjötransporter
- *15/1981/t Meddelande om rekommendation nr 15/1981 angående internationella åtgärder för miljösäkra sjötransporter
- *16/1981/t Meddelande om rekommendation nr 16/1981 angående internationell harmonisering av bestämmelser för transport av farligt gods
- *17/1981/t Meddelande om rekommendation nr 17/1981 angående nordisk harmonisering av bestämmelser för transport av farligt gods
- *18/1981/t Meddelande om rekommendation nr 18/1981 angående vägbeläggning och trafiksäkerhet
- 20/1982/t Meddelande om rekommendation nr 20/1982 angående trafikseparationer för sjöfarten
- *1/1983/t Meddelande om rekommendation nr 1/1983 angående enhetliga villkor för reserabatter
- *2/1983/t Meddelande om rekommendation nr 2/1983 angående bilbälte i bilens baksäte
- *3/1983/t Meddelande om rekommendation nr 3/1983 angående viltolyckor i vägtrafiken

- 4/1983/t Meddelande om rekommendation nr 4/1983 angående räknecenter för väderprognoser

E. Frågor

- E 8. Fråga till Danmarks regering angående Öresundsförbindelserna (ställd av Ingrid Sundberg)
- 17 Fråga till Nordiska ministerrådet angående projektet Scandinavian Link (ställd av Ole Henriksen)
- 18 Fråga till Norges och Sveriges regeringar angående kilometeravgift på lastbilstransporter (ställd av Peder Sønderby)
- 29 Fråga till Nordiska ministerrådet angående räknecenter för väderprognoser (ställd av Sture Palm)
- 30 Fråga till Nordiska ministerrådet angående förenklingar av vägmarkningssystemet (ställd av Sten Svensson)

Ekonomiska utskottet

A. Medlemsförslag

- A 661/e Medlemsförslag om ett besökssystem mellan mindre och medelstora företag i Norden
- A 662/e Medlemsförslag om liberalisering av kapitalmarknaden och monetärt samarbete i Norden
- A 664/e Medlemsförslag om nordiska mjuka projektinvesteringsslån
- A 673/e Medlemsförslag om en friare nordisk aktiemarknad
- A 677/e Medlemsförslag om effektivare kontroll av nordiska projekt

B. Ministerrådsförslag

- B 47/e Ministerrådsförslag om riktlinjer för ekonomisk politik och nordiskt ekonomiskt samarbete
- B 48/e Ministerrådsförslag om en vidareutveckling av Nordiska investeringsbankens regionallåneordning
- B 49/e Ministerrådsförslag om en förstärkning och utveckling av Nordkalottsamarbetet
- B 53/e Ministerrådsförslag om en nordisk handlingsplan på data-teknologiområdet

C. 1984 Berättelser

- 1 Berättelse rörande det nordiska samarbetet
- 2 Nordiska ministerrådets budgetredogörelse och -förslag
- 3/e Berättelse från Nordiska investeringsbanken 1983
- 15/e: 1 Berättelse från fonden för teknologi och industriell utveckling
- 2 Berättelse från fonden för svensk-norskt industriellt samarbete
- 3 Berättelse från Nordiska projektexportfonden

D. 1984. Meddelanden i anledning av tidigare rekommendationer

- 25/1974/e Meddelande om rekommendation nr 25/1974 angående undersökning av de multinationella företagens roll i de nordiska ländernas ekonomi
- 3/1978/e Meddelande om rekommendation nr 3/1978 angående högre skoglig utbildning

- 1/1979/e Meddelande om rekommendation nr 1/1979 angående program för nordiskt regionalpolitiskt samarbete
- 23/1980/e Meddelande om rekommendation nr 23/1980 angående gemensamma industriella projekt
- 24/1980/e Meddelande om rekommendation nr 24/1980 angående glasindustrin i Norden
- *27/1980/e Meddelande om rekommendation nr 27/1980 angående gemensamma åtgärder beträffande stadsforskning
- 2/1981/e Meddelande om rekommendation nr 2/1981 angående samordning av FoU-insatser och kartläggning av miljökonsekvenser vid framställning och bruk av alternativa drivmedel
- 3/1981/e Meddelande om rekommendation nr 3/1981 angående samarbete för att etablera internationella bestämmelser för bruk av alternativa drivmedel
- *5/1981/e Meddelande om rekommendation nr 5/1981 angående initiativ för att avhjälpa tynande gruvsamhällets svårigheter
- 6/1981/e Meddelande om rekommendation nr 6/1981 angående utveckling av samarbetsåtgärder rörande fiskodling
- 17/1982/e Meddelande om rekommendation nr 17/1982 angående nordisk utbildning för exportmarknadsföring
- 18/1982/e Meddelande om rekommendation nr 18/1982 angående samarbete inom nordisk möbelindustri
- 19/1982/e Meddelande om rekommendation nr 19/1982 angående nordiska underleveranser
- 27/1983/e Meddelande om rekommendation nr 27/1983 angående handlingsprogram för samarbete inom bostads- och byggområdet
- 28/1983/e Meddelande om rekommendation nr 28/1983 angående handlingsprogram för ekonomisk utveckling och full sysselsättning
- 29/1983/e Meddelande om rekommendation nr 29/1983 angående handlingsprogram för datateknologiområdet
- 30/1983/e Meddelande om rekommendation nr 30/1983 angående ökning av Nordiska investeringsbankens grundkapital
- 31/1983/e Meddelande om rekommendation nr 31/1983 angående kartläggning och samordning av utbudet och behovet av u-landsutbildning
- 32/1983/e Meddelande om rekommendation nr 32/1983 angående samarbete om energi- och miljörelaterad industri- och regionalpolitik
- 33/1983/e Meddelande om rekommendation nr 33/1983 angående åtgärder för att stimulera innovationer inom näringslivet i Norden
- 34/1983/e Meddelande om rekommendation nr 34/1983 angående stärkandet av det regionalpolitiska samarbetet i Norden

E. Fråga

- 22 Fråga till Nordiska ministerrådet angående nordiskt samarbete kring datateknologins regionalpolitiska konsekvenser (ställd av Esko Aho)
- 28 Fråga till Nordiska ministerrådet angående det nordiska biståndssamarbetet (ställd av Pirkko Turpeinen)

Översikt över sessionen

Rådets plenarmöten hölls i riksdagens plenisal. Platsfördelningen i salen framgår av planen sist i bandet. För utskottens, delegationernas, ministerrådets och presidietts sammanträden, för sekretariatens och pressens arbete, m. m. disponerades olika lokaler i riksdagens östra och västra byggnader.

Plenarmöten

Måndagen den 27 februari kl. 12.00–16.30

Tisdagen den 28 februari kl. 09.00–11.50 och 14.00–17.10

Onsdagen den 29 februari kl. 09.00–12.00 och 13.30–18.00

Torsdagen den 1 mars kl. 09.00–11.55, 15.00–17.00 och 17.00–20.40

Fredagen den 2 mars kl. 09.00–14.20

Utskottsmöten

Juridiska utskottet

Söndagen den 26 februari kl. 18.10–19.15

Tisdagen den 28 februari kl. 08.30–09.00

Kulturutskottet

Söndagen den 26 februari kl. 18.00–18.35 och 18.45–19.40

Tisdagen den 28 februari kl. 08.30–08.40

Social- och miljöutskottet

Söndagen den 26 februari kl. 18.00–20.00

Tisdagen den 28 februari kl. 08.30–09.00

Trafikutskottet

Söndagen den 26 februari kl. 18.00–20.00

Tisdagen den 28 februari kl. 08.30–09.00

Ekonomiska utskottet

Söndagen den 26 februari kl. 18.00–19.30

Måndagen den 27 februari kl. 09.45–10.15

Tisdagen den 28 februari kl. 08.30–08.45

Särskilda arrangemang

Måndagen den 27 februari: Kvällen reserverad för sammankomster i partiernas regi

Tisdagen den 28 februari: Mottagning i Stadshuset för utdelande av Nordiska rådets litteraturpris och musikpris (värd: Stockholms kommun)

Onsdagen den 29 februari: Mottagning på Grand Hotell Royal (värd: Sveriges regering)

PROTOKOLL

PROTOKOLL
27 februar

Protokoll

1:a mötet

Måndagen den 27 februar 1984 kl. 12.00

Presidenter: Jo Benkow (1–4 och 18), Karin Söder (5–18) och Anker Jørgensen (18)

Dagordning

1. Åpningsinnlegg av Nordisk råds president
2. Navneopprop og godkjenning av medlemslisten
3. Valg av presidium
4. Valg av suppleanter for presidiemedlemmene
5. Innlegg av den nyvalgte presidenten
6. Utsendingen av materiale til sesjonen
7. Fastsettelse av sakliste for sesjonen
8. Meddelelse om avstemningsordning
9. Valg av Budsjettkomite
10. Valg av Informasjonskomite
11. Suppleringsvalg av medlem i Nordisk kulturfonds styre for 1984
12. Valg av medlemmer og suppleanter i styret for Nordisk kulturfond for årene 1985–86
13. Valg av særskilt utvalg for granskning av Nordisk kulturfonds forvaltning frem til neste sesjon
14. Forslag angående forsøksordning om budsjettprosedyren (Dokument 3)
15. Bemyndigelse for utvalgene å ta til etterretning slike meddelelser som ikke er satt opp på saklisten for sesjonen eller som ikke sluttbehandles på sesjonen
16. Forslag om taletidens begrenning i generaldebatten
17. Meddelelse om replikkordningen
18. Generaldebatten. C 1: Nordisk Ministerråds beretning om det Nordiske samarbeid

det samt Dokument 1: Rapport fra Nordisk Råds presidium.

1. **Öppningsanförande av Nordiska rådets president**

Høyst ærede rådsforsamling, mine damer og herrer! På presidiets vegne ønsker jeg alle som deltar i Nordisk Råds 32. sesjon, hjertelig vel møtt. Jeg hilser de valgte medlemmer, 87 i tallet, og regjeringenes og landsstyrenes utpekte medlemmer vel møtt til samarbeid, til samvær og til gagnlig nordisk gjerning. Vi vil arbeide i bevisstheten om at de nordiske folk ønsker oss lykke til i våre forsøk på å gjøre nordisk hverdag bedre for folk flest.

Forholdene er lagt utmerket til rette av engasjerte medarbeidere på alle plan. Det takker vi for. Presidiet har invitert gjester fra inn- og utland, de nordiske lands ambassadører til Stockholm, lederne av Nordenforningene og -forbundet og representanter for arbeidslivets organisasjoner. La meg også få lov til å rette et helt særskilt velkommen til EFTAs generalsekretær, Per Kleppe, som i egenskap av samarbeidsminister var medlem av det aller første ministerråd vi fikk i 1971. Et særlig velkommen til formannen i Nordisk Sameråd, som for første gang er her som vår offisielle gjest!

Vi kan også glede oss over å ha årets to prisvinnere blant oss. Vi håper at alle vil finne seg til rette og ha utbytte av vårt samvær.

Våre diskusjoner vil finne sted for åpen scene; slik gjør vi det i en forsamling som har røtter i det frie, åpne og demokratiske samfunn – en selvfølge i Norden, men ikke alle andre steder. En tallrik og innsiktsfull skare,

massemedienes medarbeidere, har tatt konsekvensen av dette, og de er blitt en nødvendig og verdifull del av vårt nordiske miljø vi verken ønsker eller kan være foruten. Vi vet at de alle sammen vil bestrebe seg på å formidle plenarforsamlingens budskap til fjern og nær, kanskje også fortelle et og annet om det fascinerende sosialpolitiske liv av mer ustrukturert natur. Det krydrer både samværet og formodentlig også reportasjene.

Blant dem som vil følge vårt arbeid på nært hold, har vi også i år gleden av å hilse velkommen representanter for de politiske ungdomsorganisasjonene. De er blitt en selvfølgelig del av dette politiske nordiske storstevne.

Da vi skilte lag i Stortinget for ett år siden, så vi vel alle frem til å møtes her i den "nygamla Riksdagen". Vi har allerede ved ankomsten fornemmet det historiske vingesus over Helgeandsholmen. Vi befinner oss i omgivelser preget av rike svenske tradisjoner. Vi takker hjertelig Riksdagen og dens delegasjon til Nordisk Råd for de grundige forberedelser som er gjort, slik at vi så langt det er mulig, skal kunne fungere som et nordisk parlament på sitt beste. Vi forstår at det under utgravningene her på holmen er avdekket ny kunnskap om nordisk historie fra mer krigerske epoker, men denne gangen dreier det seg om en fredelig invasjon. Den smule sabelrasling som kan tenkes å finne sted denne uken, vil vel under alle omstendigheter innskrenke seg til verbale kraftsats på kryss og tvers av både partigrensener og landegrensener, skulle jeg tro. Jo da, vi er heldigvis på rett vei i Norden.

Jeg nevnte tallet 87 innledningsvis. Jeg vet at jeg taler på hele plenarforsamlingens vegne når jeg nå henvender meg til to av våre medlemmer valgt av Grønlands Landsting og til de tre landsstyremedlemmer, med landsstyreformannen i spissen. Dere personifiserer det ønske den grønlandske befolkning og det grønlandske hjemmestyret har om å innta den selvfølgelig plass i de offentlige nordiske samarbeidsorganer som svarer til det selvstyre dere fikk for fem år siden. Dette ønsket, som alle i rådet deler med dere, ble oppfylt da den reviderte Helsingforsavtalen trådte i kraft den 28. januar i år.

Plenarforsamlingen i Nordisk Råd samles i dag til en fulltonende og helhjertet velkomst

til våre grønlandske venner og kolleger. I dag er vi et helere, et mer fullstendig Norden enn vi var i går. Det er alle glad for.

Vi setter stor pris på at den form for tilslutning som vi i fellesskap har funnet frem til, er blitt så godt mottatt av dem det direkte angår. Det er en særlig berikelse å ha dere med i kretsen av nordiske politikere, hvor dere selvsagt og rettelig hører hjemme.

Samtidig er Færøyenes og Ålands representasjon og deltakelse på alle plan vesentlig styrket. Vi har ikke mindre grunn til å markere vår tilfredshet med det utvidede medarbeiderskap som nå vil utvikle seg med de selvstyrende organer og de to øyrikene.

Et oppriktig velkommen til gamle og nye medlemmer valgt av de folkevalgte forsamlinger, Landsstyre og Landskapsstyre i Færøyene og Åland!

Plenarforsamlingen i Nordisk Råd tar til etterretning at artikkel 44 i Helsingforsavtalen ikke bare har fått ny formulering, men en ny formulering som innebærer en betydelig politisk realitet. De beslutninger som skal tas i løpet av denne sesjon og i alle senere sesjoner, vil i sterkere grad enn før representere hele den nordiske familie.

Hvis jeg får gjøre en tilføyelse til min omtale av de endringer som har funnet sted, vil jeg peke på den meget store fordel det innebærer at det viste seg mulig å gjennomføre viktige konstitusjonelle endringer med bibehold av Nordisk Råds status som internasjonal organisasjon. I en tid da forpliktende samarbeid mellom suverene stater blir stadig viktigere i det internasjonale samfunn, har det betydning for oss alle at vi kan tale med økt styrke. Vi kan det nå.

Samarbeid i en rådsforsamling er en krevende arbeidsform, men samtidig den eneste arbeidsform som står til buds. Norden for sin del kjenner ingen annen vei å gå – ønsker heller ingen annen vei. Samarbeid er ikke bare hensiktsmessighet. Det er på sitt beste – riktig forstått og praktisert – det som kan komme det sanne demokrati nærmest. Vi vet også av erfaring at Nordisk Råd står hjelpelest og er uten mulighet til å oppnå resultater dersom ikke alle land i fellesskap er i stand til å samarbeide seg frem til enighet.

Jeg har fått i oppdrag å presentere presidiets syn på det nordiske samarbeid i dagens generaldebatt. Derfor får det greie seg med

disse betraktninger i denne omgang.

La meg likevel umiddelbart før plenarfor-samlingen skal velge ny president få komme med en personlig bemerkning: en personlig takk til hver især for den tillit som er vist, og den hjelpsomhet som er blitt meg til del i det år jeg har hatt den ære å fungere som rådets president.

Ett år er i et lengre historisk perspektiv knapt nok mer enn et øyeblikk. For meg vil det allikevel være et øyeblikk jeg vil huske og se tilbake på også i årene som kommer.

Med disse ord har jeg gleden av å erklære Nordisk Råds 32. sesjon for åpnet.

2

Namnupprop: godkännande av medlemslistan

Namnupprop företogs enligt följande medlemslista, upprättad enligt § 4 i arbetsordningen:

Regeringsrepresentanter

Ahde, Matti
Andersson, Sten
Bjarnason, Matthías¹
Björkstrand, Gustav
Bodström, Lennart
Bondevik, Kjell Magne
Boström, Curt¹
Carlsson, Ingvar
Carlsson, Roine¹
Christensen, Christian
Dahl, Birgitta¹
Ellefsen, Pauli
Enggaard, Knud
Feldt, Kjell-Olof
Flodin, May¹
Gjertsen, Astrid¹
Gustafsson, Hans
Göransson, Bengt
Haugstvedt, Asbjørn
Heilmann, Stephen
Helgadóttir, Ragnhildur¹
Hellström, Mats
Heløe, Leif Arne¹
Hermannsson, Steingrímur
Hermannsson, Sverrir
Hjelm-Wallén, Lena
Holmberg, Bo
Haarder, Bertel¹
Jakobsen, Johan J.

Jansson, Christer¹
Kallsberg, Anfinn¹
Kristiansen, Kåre¹
Kuuskoski-Vikatmaa, Eeva¹
Laine, Jermu¹
Langslet, Lars Roar¹
Leijon, Anna-Greta
Leppänen, Urpo¹
Lindblom, Seppo¹
Lundkvist, Svante
Mathiesen, Matthías Á.
Melchior, Arne
Motzfeldt, Jonathan
Ninn-Hansen, Erik
Nordman, Gunnevi¹
Olsen, Moses
Palme, Olof
Peterson, Thage G.
Porke, Lars¹
Presthus, Rolf
Rettedal, Arne¹
Salmén, Olof
Schlüter, Poul
Sigurdson, Gertrud
Simonsen, Palle¹
Sorsa, Kalevi¹
Stefánsson, Alexander
Stetter, Ib¹
Stray, Svenn
Suonio, Kaarina¹
Surlien, Rakel¹
Syse, Jan P.
Taipale, Vappu¹
Taxell, Christoffer¹
Wickbom, Sten
Wiklöf, Lars
Willoch, Kåre
Woivalin, Folke¹
Väyrynen, Paavo¹

Valda medlemmar

Aho, Esko
Andersson, Arne
Andersson, Georg
Andersson, Lennart
Auken, Margrete
Benediktsson, Stefán
Benkow, Jo
Berge, Gunnar
Bilgrav-Nielsen, Jens¹
Brundtland, Gro Harlem

¹ Ej närvarande vid namnuppropet.

Buttedahl, Johan
 Bärlund, Kaj
 Eidem, Bjarne Mørk
 Einarsson, Ólafur G.
 Elo, Mikko
 Gadd, Arne
 Grøndahl, Kirsti, Kolle
 Guðnason, Eiður
 Gustavsson, Rune
 Hagen, Carl I.
 Hansen, Flemming
 Hansen, Guttorm
 Hansen, Ivar¹
 Hansen, Karen Thurøe
 Hansen-Krone, Margit
 Helgadóttir, Guðrún
 Henriksen, Ole
 Hetemäki-Olander, Elsi
 Häll, Karl-Erik
 Isohookana-Asunmaa, Tytti
 Jansson, Olof
 Jansson, Paul
 Jensen, Egon¹
 Jensen, Karen Højte¹
 Johansson, Tyra
 Jonäng, Gunnel
 Jørgensen, Anker
 Kanerva, Ilkka
 Kempainen, Arvo
 Kempainen, Hannu
 Knuutila, Sakari
 Kvanmo, Hanna
 Lange, Preben
 Liikanen, Erkki
 Lipponen, Paavo
 Lundblad, Grethe
 Martinsen, Astrid Murberg
 Muurman, Peter
 Møller, Helge Adam
 Møller, Inge Fischer
 Nielsen, Agnar
 Nilsson, Gunnar
 Nordli, Odvar
 Nyhage, Hans
 Palm, Sture
 Patursson, Erlendur
 Pedersen, Robert¹
 Petersson, Per
 Pétursson, Páll
 Petäjaniemi, Tuulikki
 Randal, Håkon
 Riihijärvi, Heikki
 Schnitler, Gunvor

Sigurðsson, Pétur¹
 Skauge, Arne
 Steen, Reulf
 Steenholdt, Otto
 Steffensen, Jens
 Stenbäck, Pär
 Sundberg, Ingrid
 Suominen, Ilkka
 Svensson, Sten
 Söder, Karin
 Sønderby, Peder
 Tastesen, Bernhardt
 Thomassen, Petter
 Þórðarson, Friðjón
 Tungesvik, Hans Olav
 Tuominen, Pekka
 Turpeinen, Pirkko
 Tørnæs, Laurits¹
 Ueland, Ole Gabriel
 Ullsten, Ola¹
 Werner, Lars
 Wiklund, Bengt
 With, Odd
 Väänänen, Marjatta

Medlemslistan godkändes.

Ändringar i medlemslistan

Det anmäldes att följande valda medlemmar kommer att inta sina platser i rådet under ett senare möte och intill dess ersätts av närvarande suppleanter:

J.K. Hansen intar Egon Jensens plats, Jimmy Stahr intar Robert Pedersens plats och Elver Jonsson intar Ola Ullstens plats.

Rådet beslöt att ändra medlemslistan i enlighet därmed.

3

Val av presidium

Arbetsutskottet hade föreslagit att till president skulle väljas Karin Söder, Sverige, och till vicepresidenterna Anker Jørgensen, Danmark, Elsi Hetemäki-Olander, Finland, Páll Péturson, Island, och Jo Benkow, Norge.

Arbetsutskottets förslag bifölls.

¹ Ej närvarande vid namnuppropet

4

Val av suppleanter för presidiedlemmarna

Arbetsutskotten hade föreslagit att till suppleanter för presidiedlemmarna skulle väljas Margrete Auken, Danmark, Peter Muurman, Finland, Olafur G. Einarsson, Island, Guttorm Hansen, Norge, och Gunnar Nilsson, Sverige.

Arbetsutskottens förslag bifölles.

Karin Söder övertog härefter ledningen av förhandlingarna.

5

Anförande av den nyvalda presidenten

Ärade rådsmedlemmar! På det nyvalda presidiet vägnar ber jag få framföra ett mycket varmt tack för det förtroende som Nordiska rådet visat oss. Vi skall på allt sätt göra vårt bästa vid fullgörandet av det värv som plenarförsamlingen pålagt oss.

Jag vill gärna också tacka rådets avgående president Jo Benkow, för att han med älskvärd auktoritet och på ett charmfullt sätt lett arbetet under det gångna året.

Samtidigt ber jag få hälsa alla – medlemmar, sekretariat, sakkunniga, särskilt inbjudna och representanter från sarsmedierna – hjärtligt välkomna till Stockholm och det nygamla riksdagshuset, som vi efter ett drygt decennium i exil åter tagit i besittning. Jag hoppas att ni skall finna er väl till rätta i det hus där under detta sekel vårt lands parlamentariska demokrati vuxit fram. Världen av idag är fylld av problem och spänning. I Norden är vi befriade från krig, politiskt förtryck och svält, som drabbar så många människor på vår jord. Norden kan dock inte längre kallas en skyddad idyll utan präglas också av karg verklighet. Prognoser pekar mot att ca 900 000 människor kommer att vara arbetslösa i Norden 1984. Det är siffror lika ofattbart höga som skrämmande. Särskilt hårt drabbad är ungdomen. Det finns risk att de som skall bygga morgondagens samhälle rubbas i sin framtidstro.

Vi har varken råd eller rättighet att låta en generation gå förlorad. Alla till buds stående medel måste användas för att bryta denna utveckling. För detta krävs konkreta och nordiskt samordnade åtgärder. Ett av de vikti-

gaste debattämnen vid denna session blir ministerrådsförslaget om en nordisk handlingsplan för ekonomisk utveckling och full sysselsättning. Säkert blir diskussionerna om den hårda. Ekonomiska utskottets medlemmar anser att regeringarna tänker för mycket i plantermer och är för litet handlingsinriktade. Vi vill ha konkreta åtgärder. Utan att föregripa debatten vill jag nämna att arbetslösheten i form av understöd förra året kostade de nordiska länderna ca 25 miljarder kronor. Det är med andra ord fråga inte enbart om mänskliga utan även om stora ekonomiska värden, med sociala konsekvenser inte minst för ungdomen. De senaste årens stagnation i världsekonomin får inte hämma våra föresatser att utveckla det ekonomiska samarbetet. Undersökningarna och utredningarna om handelshinder i Norden är inte slutförda. Klart är dock att här finns en stor framförhållande uppgift om Norden som hemmamarknad skall bli en realitet.

Vi gläder oss åt ett intensifierat nordiskt samarbete på datateknologins område. Där emot synes en gemensam nordisk datapolitik inte vara möjlig annat än i en avlägsen framtid.

Jämfört med de problem jag nämnt blir naturligtvis rådsdebatten om våra egna arbetsformer lätt av underordnad betydelse. Det är emellertid viktigt, att rådet utvecklar sin egen organisation så att den fungerar slagkraftigt när 80-talets stora samsarbetsfrågor skall lösas.

Det finns mycket att diskutera i den utredning som den s. k. femmannakommittén nu lagt fram för plenarförsamlingens granskning. Förhoppningsvis kommer debatten att leda till att en rad goda förbättringar genomförs redan till nästa session.

Utvecklingen av det nordiska samarbetet kräver dynamik och ett fruktbart samspel mellan regeringar och parlament. Ökat engagemang och mer initiativ från partier och partigrupper är en viktig förutsättning härför. Det är demokratis livsnerv.

Ett viktigt problemkomplex är den nationella uppföljningen av samnordiska beslut. Vi kan på allt flera samhällsområden resonera oss fram till samnordiska lösningar. Då blir det helt oacceptabelt att ha en samsarbetsapparat så konstruerad att garantier inte skapas för att respektive parlament följer upp nor-

diskt fattade beslut nationellt. Varje lands delegation bör diskutera och finna effektiva lösningar på detta problem. Annars blir vårt samarbete förgäves.

Den nordiska samarbetsandan måste förankras bättre i de nationella parlamenten. Detta gäller för att vara självkritisk inte minst Sveriges riksdag som inte ägnar det nordiska samarbetet den uppmärksamhet det förtjänar. Det nordiska samarbetet angår alla parlamentariker. Ansvaret för dess utveckling är inget exklusivt för rådsmedlemmarna. De har dock huvudansvaret.

Det är angeläget med bättre information om rådets arbete till medborgarna i våra länder. Det är ju den saken ytterst gäller. Vi samarbetar för en bättre framtid. Nordiskt samarbete värderas högt i den allmänna opinionen. Däremot är det oroväckande att den opinionsundersökning som genomfördes förra året visade att ungdomen i dag inte sätter det nordiska samarbetet särskilt högt. Denna uppfattning måste vi försöka ändra på. Förhoppningsvis kan det ske genom den speciella ungdomskampanj som rådet nu kommer att genomföra. Det är dock glädjande att i april ett Nordiskt Operation Dagsverke skall genomföras till förmån för kamrater i tredje världen – ett samnordiskt projekt att bygga på framtiden.

Samhörigheten mellan de nordiska länderna är en gåva som historien skänkt oss. Vårt gemensamma nordiska kulturarv utgör grunden för vår samhörighet. Med tanke på den moderna teknikens gränslösa landvinningar måste vi kämpa för att bevara och utveckla vår gemensamma kultur. Trots särmeningar, nationellt och nordiskt, bör vi resonera oss fram till en samnordisk lösning på mediapolitikens område. Det är angeläget både för vår nordiska och nationella identitet. Likaså är det väsentligt att folkrörelserna stimuleras att fördjupa sitt nordiska engagemang.

Stora och små frågor kommer att dryftas denna vecka. De spänner över ett vitt nordiskt fält alltifrån människornas miljö och ekonomiska problem till konventionen om barnens rättigheter. Frågorna speglar den bredd som finns i demokratiska samhällens parlamentariska liv.

Min förhoppning och min övertygelse är att den kommande veckans diskussioner skall

föra det nordiska samarbetet framåt ytterligare några steg. I en orolig värld är det av oskattbart värde att vi håller ihop i Norden. Det nordiska samarbetet är uttryck för en värdegemenskap som vi gemensamt bör utveckla och vårda.

6

Utsändning av handlingar till sessionen

Arbetsordningen stadgar att allt dokumentationsmaterial som skall behandlas vid sessionen skall ha utsänts senast två veckor före sessionens början. Den stadgar också, att utsändande kan ske senare om särskilda skäl föreligger.

Presidiet föreslår att även de förslag som utsänts senare än två veckor före sessionens början kan behandlas vid sessionen. Beslutet kräver 2/3 flertal.

Presidiets förslag bifölles.

7

Fastställande av saklista för sessionen

Presidiet föreslår att plenarförsamlingen fastställer saklistan för sessionen i enlighet med den utdelade tryckta förteckningen inklusive supplement över i Nordiska rådet anhängiga saker med den justeringen att efter anmodan från frågeställaren fråga E 9 strykes.

Dessutom anmäls att eventuella ytterligare frågor (E-saker) kan komma att ställas med hänvisning till arbetsordningens § 15.

Saklistan för sessionen fastställdes i enlighet med presidiets förslag.

8

Meddelande om voteringsordningen

Voteringen sker med hjälp av voteringsapparat. I enlighet med § 11 i rådets arbetsordning kan medlem rösta "ja" eller "nej" eller avstå från att rösta. På varje plats har medlemmarna tre voteringsknappar märkta med "ja", "nej" och "avstår". Vid voteringen måste knappen hållas nere till dess att signal-lampan på platsen lyser.

Presidenten kan inte använda voteringsanläggningen från podiet och måste således muntligt avge sin röst.

Presidenten hänvisar för övrigt till kopian av denna redogörelse, som finns utdelad på platserna.

9

Val av budgetkommitté

Arbetsutskottet hade föreslagit, att Nordiska rådet till medlemmar i budgetkommittén för tiden intill nästa ordinarie session väljer:

från *juridiska utskottet*: Bernhardt Tastesen och Hans Nyhage

från *kulturutskottet*: Eiður Guðnason och Hanne Severinsen

från *social- och miljöutskottet*: Jo Benkow och Kaj Bärlund

från *trafikutskottet*: Marjatta Väänänen och Bjarne Mørk Eidem

från *ekonomiska utskottet*: Gunnar Nilsson och Olafur G. Einarsson.

Arbetsutskottets förslag bifölles.

10

Val av informationskommitté

Arbetsutskottet hade föreslagit, att Nordiska rådet till medlemmar i informationskommittén för tiden intill nästa ordinarie session väljer:

från *Danmark*: Karen Thurøe Hansen och Robert Pedersen

från *Finland*: Paavo Lipponen och Marjatta Väänänen

från *Ísland*: Guðrún Helgadóttir och Stefán Benediktsson

från *Norge*: Håkon Randal och Reiulf Steen

från *Sverige*: Sture Palm och Rune Gustavsson.

Arbetsutskottets förslag bifölles.

11

Fyllnadsval av medlem i Nordiska kulturfondens styrelse

Presidenten: Stortingsrepresentant Jo Benkow har meddelat, att han önskar utträda ur Nordiska kulturfondens styrelse.

Arbetsutskottet har föreslagit, att Nordiska rådet till medlem i Nordiska kulturfondens

styrelse för tiden från 32:a sessionen till 31 december 1984 väljer Håkon Randal.

Arbetsutskottets förslag bifölles.

12

Val av medlemmar och suppleanter till Nordiska kulturfondens styrelse för åren 1985–86

Arbetsutskottet hade föreslagit, att Nordiska rådet till medlemmar och suppleanter i Nordiska kulturfondens styrelse väljer:

från *Danmark*: Svend Jakobsen med Karen Thurøe Hansen som suppleant.

från *Finland*: Elsi Hetemäki-Olander med Pirkko Turpeinen som suppleant

från *Ísland*: Pétur Sigurðsson med Guðrún Helgadóttir som suppleant

från *Norge*: Kirsti Kolle Grøndahl med Georg Apenes som suppleant

från *Sverige*: Bengt Wiklund med Ingrid Sundberg som suppleant.

Arbetsutskottets förslag bifölles.

13

Val av särskilt utskott för granskning av Nordiska kulturfondens förvaltning

Arbetsutskottet hade föreslagit, att ett särskilt utskott för granskning av Nordiska kulturfondens förvaltning tillsättes.

Arbetsutskottet hade föreslagit, att till medlemmar i utskottet för tiden intill nästa session välja:

från *Danmark*: Robert Pedersen med Karen Højte Jensen som suppleant

från *Finland*: Pekka Tuominen med Tuulikki Petäjaniemi som suppleant

från *Ísland*: Eiður Guðnason med Páll Pétursson som suppleant

från *Norge*: Arne Skauge med Reiulf Steen som suppleant

från *Sverige*: Gunnel Jonäng med Arne Gadd som suppleant.

Arbetsutskottets förslag bifölles.

14

Förslag angående försöksordning om budgetproceduren (Dokument 3)

Presidenten: Presidiet föreslår att Nordiska rådet vid denna session beslutar som en för-

söksordning att budgetkommittén får lägga fram ett betänkande med motiverat förslag till uttalande över Nordiska ministerrådets förslag till budget för 1985 (C 2).

Bakgrunden till detta förslag är att sommaren 1983 kom presidiet och Nordiska ministerrådet överens om att den budgetprocedur som användes i samband med utarbetandet av budgeten för 1984 också skulle tillämpas för budgeten 1985.

I Dokument 3 är förslaget närmare preciserat.

Ett sådant beslut kräver enligt arbetsordningens § 50 2/3 flertal.

Presidiets förslag bifölles.

15

Bemyndigande för de fasta utskotten att lägga sådana meddelanden till handlingarna, vilka ej upptagits på saklistan för sessionen eller vilka icke slutbehandlats på sessionen

Presidiet föreslår att utskotten bemyndigas att lägga till handlingarna sådana meddelanden, vilka ej upptagits på saklistan för sessionen eller vilka icke slutbehandlats på sessionen.

Presidiets förslag bifölles.

16

Förslag om talartidens begränsning i generaldebatten

Presidiet föreslår att plenarförsamlingen beslutar om tidsbegränsning av inläggen i generaldebatten till femton minuter för presidets första anförande samt anförandena av ministerrådets ordförande och statsministrarna samt en företrädare för vart och ett av de självstyrande områdena. För alla övriga medlemmar föreslås en tidsbegränsning av sju minuter.

Presidiets förslag bifölles.

17

Meddelande om replikordningen

Presidenten hänvisar till arbetsordningens § 9, där det bl. a. heter att "— — — medlem, som önskar avge replik, (skall) beredas till-

fälle därtill i anslutning till det inlägg repliken gäller".

Samma paragraf ger dessutom presidenten möjlighet att föreslå för plenarförsamlingen att för en bestämd debatt begränsa inläggens längd.

I överensstämmelse härmed föreslår presidenten en tidsbegränsning på två minuter per replik. Presidenten kommer i regel att ge samma medlem högst två repliker i ett och samma replikskifte samt försöka begränsa hela replikskiftets längd till högst 10–15 minuter.

Presidentens förslag bifölles.

Meddelande

Det meddelades, att Jens Bilgrav-Nielsen intagit sin plats i rådet.

18

C 1: Berättelse rörande det nordiska samarbetet och Dokument 1: Rapport från Nordiska rådets presidium (generaldebatt)

Statsrådet **Lundkvist**: Fru president! På Nordiska ministerrådets vägnar lägger jag härmed fram ministerrådets berättelse om verksamheten under år 1983 för behandling under denna 32:a session med Nordiska rådet. Till sessionen lägger ministerrådet vidare fram ett antal ministerrådsförslag som kommer att presenteras närmare under behandlingen av respektive sakområde.

De nordiska regeringarna har i ett av ministerrådsförslagen formulerat riktlinjer för ekonomisk politik och nordiskt ekonomiskt samarbete. Dessa är en del av regeringarnas uppföljning av Nordiska rådets rekommendation nr. 28 från förra årets session om ekonomisk utveckling och full sysselsättning.

Efter den djupaste och mest utdragna lågkonjunkturen under efterkrigstiden inleddes en återhämtning i industriländerna under 1983. Uppgången har hittills varit kraftigast i Nordamerika. Även i Västeuropa har en återhämtning inletts, men på en lägre nivå.

Det anses allmänt att återhämtningen kommer att fortsätta under 1984 men att skillnaderna i tillväxttakt mellan olika OECD-länder kommer att bestå.

Även i de nordiska länderna inleddes en återhämtning under det gångna året. Tillväxten under 1983 beräknas ha uppgått till mellan 1 1/2 och 2 1/2 procent. Detta är lågt historiskt sett men dock högre än medeltalet för OECD-länderna i Europa. Exporten från de nordiska länderna har utvecklats relativt starkt till följd av den internationella återhämtningen och inte minst till följd av en förbättrad konkurrenskraft som gjort det möjligt att vinna eller återvinna marknadsandelar. Inflationen har också kunnat reduceras även om den fortfarande ligger över nivån i våra viktigaste konkurrentländer. Däremot har den ökade aktiviteten i våra länder ännu inte givit utslag i lägre arbetslöshet. Arbetslösheten ligger sålunda kvar på en oacceptabelt hög nivå.

Den ekonomiska politiken i våra länder inriktas nu på att bekämpa inflationen och korrigera obalansen i våra ekonomier för att lägga grunden till en på sikt stabil tillväxt av produktion och sysselsättning. Betydelsefullt är att Nordens regeringar är eniga om att intensifiera informationsutbytet om den ekonomiska politiken samt att vid utformningen av den nationella politiken ta hänsyn till de övriga ländernas intressen. Syftet med de riktlinjer som nu läggs fram måste vara att samordna ansträngningarna i kampen mot arbetslösheten. Positiva effekter av en sådan samordning bör kunna uppnås redan på nordisk nivå, med hänsyn tagen till den betydelsefulla roll Norden spelar som hemmamarknad för alla de nordiska länderna.

De nordiska regeringarna har under det gångna året i olika internationella sammanhang framfört behovet av en internationellt samordnad och differentierad politik som syftar till en högre tillväxt i världsekonomin. Det ministerrådsförslag som nu läggs fram lägger stark tonvikt på ett fortsatt gemensamt nordiskt uppträdande i internationella sammanhang.

Det är mot den bakgrund, som jag nu beskrivit, särskilt viktigt att en god del av den generaldebatt som nu skall följa ägnas åt den ekonomiska utvecklingen i våra fem länder, dess förutsättningar och dess inverkan på sysselsättning och välfärd i vår del av världen.

De nordiska arbetsministrarna diskuterade vid sitt möte den 25 januari i år – på uppdrag

av statsministrarna – vilka åtgärder som länderna nationellt och gemensamt kan vidta för att lindra arbetslösheten och öka sysselsättningen.

Arbetsministrarna underströk att konkreta åtgärder för att reducera arbetslösheten och att öka sysselsättningen i första hand måste vara en nationell uppgift. Man konstaterade att gemensamma nordiska insatser måste ta hänsyn till att de nordiska länderna har en varierande ekonomisk handlingsfrihet och att de har valt skilda strategier för att uppnå full sysselsättning.

Inom dessa ramar har arbetsministrarna dock pekat på en rad insatser på nordiskt plan som komplement till de nationella strävandena. Inte minst bör man vid tillämpningen av de riktlinjer för den ekonomiska politiken som ligger i det nämnda ministerrådsförslaget särskilt studera hur vi genom utökat ekonomiskt samarbete praktiskt kan stimulera sysselsättningen, utifrån de förutsättningar som den internationella konjunkturutvecklingen skapar för Norden. Viktiga led i det gemensamma arbetet är enligt arbetsministrarnas bedömning bl. a.:

– att arbetsförmedlingen inom Norden och samarbetet kring sysselsättningsutvecklingen i gränsregionerna kan stärkas.

– att man analyserar sysselsättningsmöjligheterna i den s. k. tredje sektorn mellan den privata produktions- och servicesektorn och den offentliga sektorn.

– att man gemensamt studerar sysselsättningseffekterna av olika förändringar av arbetstiden.

– och att man kan avveckla formella hinder för arbetskraftens rörlighet mellan länderna och stärka kopplingen mellan ländernas utbildningssystem.

Arbetsministrarna kommer att fortsätta sitt arbete inom ramen för den pågående revisionen av sitt samarbetsprogram.

Arbetet på att utveckla Norden som hemmamarknad är ett av de övergripande målen för det nordiska regeringssamarbetet. Det är en fortlöpande process som bl. a. syftar till att underlätta för de nordiska företagen att få bättre tillgång till den nordiska marknaden och att därmed skapa förutsättningar för en förbättrad konkurrensförmåga på världsmarknaden. Detta gäller inte minst de små och medelstora företagen.

Ministerrådet kommer i sitt arbete med "Norden som hemmamarknad" bl. a. att lägga vikt vid att avveckla tekniska och administrativa handelshinder. Det arbete som här redan har satts igång nationellt kommer att föras vidare på nordiskt plan. Arbetet kommer att inriktas på områden, där möjligheterna att uppnå konkreta resultat är goda. Ett närmare nordiskt samarbete kan samtidigt ge värdefulla bidrag till likartade strävanden som pågår i andra internationella sammanhang. Ett av de områden där samarbetet kan utvecklas är transport- och kommunikationssektorn, där vi kan sträva efter att samordna våra länders transportpolitik, bl. a. genom en harmonisering av sådana bestämmelser som är av betydelse för handeln mellan länderna.

Helt nyligen har ministerrådet grundligt behandlat de lika betydelsefulla frågorna om liberalisering av reglerna för kapitalrörelser och för etablering liksom frågan om användningen av exportkreditsubventioner i internordisk handel. Först kan det konstateras att redan nu gällande regler för kapitalrörelser och etablering ger ett visst utrymme för en liberal tillämpning gentemot medborgare och företag i de nordiska länderna. Vidare står det klart att vi inte kan liberalisera dessa regler enbart gentemot varandra.

På dessa båda områden och vad gäller frågan om konkurrenssnedvridande statsstöd fortsätter Nordiska ministerrådet sitt arbete.

Ministerrådet kommer att ge nödvändig politisk och budgetmässig prioritet åt sådana samarbetsaktiviteter som syftar till att skapa en reell nordisk hemmamarknad med mer än 22 miljoner invånare. Ministerrådet avser att presentera konkreta förslag för att främja arbetet med Norden som hemmamarknad i god tid före Nordiska rådets 33:e session. Detta ger Nordiska rådet möjlighet att föra en förberedd debatt om denna fråga.

De nordiska regeringarna eftersträvar alltså att genom ett mer utvecklat samarbete uppnå en positiv ekonomisk utveckling för våra länder och en ökad handel inom Norden liksom mellan Norden och världen i övrigt. Målsättningen skall också vara att trygga rätten till arbete, en rättvis fördelning av produktionsresultatet och skydd för de svaga grupperna. Med andra ord att slå vakt om välfärdssamhället.

Dessa målsättningar når vi inte utan att

ligga långt framme i teknologiskt hänseende. Jag vill här peka på ministerrådsförslaget om en nordisk handlingsplan på datateknologiområdet och på det principprogram för teknisk forskning och utveckling som utarbetats under industriministrarnas ledning.

Den nya tekniken skall emellertid inte bara hjälpa till att stärka den ekonomiska utvecklingen i våra länder, den skall också – rätt använd – kunna bidra till att skapa ett mänskligare samhälle, i synnerhet för de grupper som bäst behöver stöd. Jag tänker i första hand på de handikappades situation och jag vill här särskilt nämna planerna på att inom ramen för datahandlingsplanen ta fram datoriserade handikapphjälpmedel.

I detta sammanhang vill jag också fästa rådets uppmärksamhet på förslaget om att nu permanenta den försöksverksamhet med gemensam nordisk utbildning av personal för dövblinda, som pågått sedan några år tillbaka.

Detta är exempel på hur vi gemensamt kan klara insatser som för de enskilda människorna är av oerhört stor betydelse men som det skulle vara svårt och dyrt att genomföra i varje enskilt land.

Den helhetssyn vi i Norden vill främja i samhällsutvecklingen och det ansvar vi känner för kommande generationer gör det angeläget för oss att samordna åtgärderna för en mer gynnsam ekonomisk utveckling med en god naturresurshushållning och en målmedveten miljöpolitik.

Försurningen av mark och vatten har blivit ett allt allvarigare hot mot vår miljö. Skogsdöden på kontinenten har medfört en växande internationell förståelse för nödvändigheten att begränsa luftföroreningarna. Ett framgångsrikt internationellt samarbete är förutsättningen för att förhindra den miljökatastrof som blir följden om inte försurnings-trenden kan brytas.

De nordiska länderna har samlats kring ett gemensamt program för att reducera svavelutsläppen. Detta program har fått stöd av flera andra länder såsom Förbundsrepubliken Tyskland, Schweiz, Österrike och Canada. En viktig del av det nordiska samarbetet blir ansträngningarna att vidga kretsen av länder som ansluter sig till det nordiska programmet.

Den nordiska kulturgemenskapen är förut-

sättningen för att nordiskt samarbete upplevs som önskvärt och naturligt. Den är också vårt sårmarke i jämförelse med annat regionalt internationellt samarbete som inte alltid har samma breda och djupa förankring i ländernas kulturella liv.

Det nordiska forskningsarbetet har passerat en milstolpe genom instiftandet av nordiska forskningspolitiska rådet. Det inledde sin verksamhet i januari 1983. Detta organ skall ge råd till Nordiska ministerrådet i långsiktiga och övergripande forskningspolitiska frågor. Det skall också söka främja nordiskt samarbete över hela forskningsfältet genom egna initiativ.

Studierna kring ett eventuellt nordiskt radio- och TV- samt telesamarbete via satellit pågår med deltagande av Finland, Island, Norge och Sverige.

Under 1983 har Norge och Sverige ingått överenskommelse om samarbete på telesatellitområdet där Tele-X utgör ett första projekt. Finland har anslutit sig till projektsamarbetet om Tele-X.

De pågående studierna kommer att avslutas sommaren 1984. Redan i vår kommer emellertid förslag att föreligga om användningen av tre TV-kanaler. Dessa förslag kommer att belysa såväl en möjlig användning av Tele-X-satelliten under ett inledande skede som programinnehållet i ett permanent nordiskt satellitsamarbete.

Ministerrådet fäster stor vikt vid det fortsatta arbetet med de innehållsmässiga frågorna och anser att tillgång till varandras TV-program troligen betyder mer för den nordiska kulturgemenskapen än många andra enskilda samsamarbetsinitiativ.

Resultaten av den tekniskt-ekonomiska delen av studiefasen kommer tillsammans med de programmässiga frågorna att ingå i de förhandlingar som skall föras under hösten i ministerrådets regi, i avsikt att fatta ett principbeslut om satellitsamarbete. Ett förslag till ett sådant principbeslut underställs Nordiska rådets nästa ordinarie session för diskussion före behandlingen i de nationella parlamenten.

Fru president! Med detta har jag försökt att i korthet beskriva huvuddragen i regeringssamarbetet och därmed också redovisat de bedömningar som legat till grund för de nordiska budgetar som ministerrådet föreslår in-

för år 1985. Härvidlag hänvisar jag till budgetförslaget och till den debatt som kommer att föras kring detta.

Det nordiska samarbetet utvecklas. Det finns anledning att understryka detta, när jag nu uttrycker vår glädje över att Färöarnas, Grönlands och Alands möjligheter att delta i samarbetet inför denna session har breddats och fördjupats genom de ändringar av de centrala samsamarbetsavtalen som nyligen trätt i kraft. Det bör också nämnas att ett annat betydelsefullt steg i nordiskt samarbete har tagits under året i och med att Island blev en del av den fria nordiska arbetsmarknaden.

Under det gångna verksamhetsåret har dessutom den s. k. femutredningen, efter ett mycket raskt och effektivt arbete, presenterat sina förslag till hur det nordiska samarbetet skall kunna bli effektivare och därmed bättre kunna tjäna sina syften.

En första diskussion av förslagen ägde rum i samband med höstens möte mellan Nordiska rådets presidium och de nordiska ländernas statsministrar. Statsministrarna fann då att femutredningens betänkande är en god grund för det fortsatta arbetet. De förslag som specifikt rör regeringssamarbetet och relationerna mellan Nordiska rådet och Nordiska ministerrådet bearbetas nu intensivt av regeringarna, så att regeringssidans ståndpunkter kan klargöras snarast möjligt. Det som sägs i debatten under den här sessionen kommer självfallet att ingå i underlaget för regeringarnas överväganden.

Fru president! Denna session i Nordiska rådet har uppenbarligen mötts med särskilt stort intresse. Anledningen härtill är inte minst den enighet över partigränserna som kom till uttryck i medlemsförslagen till en handlingsplan för ekonomisk utveckling och full sysselsättning.

Denna enighet ställer tveklöst regeringarnas vilja och förmåga till gemensamma insatser på prov.

Mina erfarenheter av nordiskt samarbete såväl i rådet som i ministerrådet har lärt mig att det trots allt är lättare att enas om att problemen föreligger än hur de skall lösas.

Sessionens uppgift blir att rulla ur vägen sådana hinder i vårt samarbete av mera principiell, nationell eller partipolitisk art som borde väga lättare på vårt samvete än 700 000 arbetslösa.

Benkow: Ved denne sesjonen vil arbeidsledigheten og de økonomiske problemer være dominerende temaer.

Rådet og dets organer har i løpet av 1983 understreket betydningen av at Ministerrådet kommer frem til håndfaste forslag, som kan bidra til å bekjempe den arbeidsledighet som truer de nordiske folkenes velferd og landenes økonomi. Derfor har både Økonomisk utvalg og rådets presidium pekt på behovet for en handlingsplan for økonomisk utvikling og full sysselsetting.

Det er nok derfor med en viss skuffelse vi nå må konstatere at Ministerrådet foreløpig innskrenker seg til å presentere et sett retningslinjer for hvordan den økonomiske politikken kan føres i Norden. På rådssiden finner vi det positivt, men noe utilstrekkelig, at regjeringene i Norden nå er enige om å øke informasjonsutvekslingen om den økonomiske politikken. La meg i denne sammenheng minne om hva Økonomisk utvalg uttaler i sin betenkning over Ministerrådsforslaget:

''Utvalget er bekymret for at den manglende konkretisering i Ministerrådsforslaget innebærer en nedprioritering av de akutte sysselsettingsproblemer. Utvalget mener at det ikke er tilstrekkelig å bekjempe arbeidsløsheten på lang sikt.''

Nå er det nok en illusjon å tro at de problemer vi ikke helt ut mestrer nasjonalt og hver for oss, automatisk nærmest skal fordampe fordi man søker en nordisk løsning – og fordi nordiske regjeringsmedlemmer kommer sammen til møte. – Så enkelt er det ikke.

Det eksisterer dessverre ikke noen slike enkle politiske patentløsninger på sysselsettingsproblemet. Slike vil man ikke finne enten man leter til venstre, til høyre eller i midten i det politiske landskap.

Likevel: Sammenlignet med de ambisjoner en handlingsplan for sysselsettingen innebærer, kan Ministerrådets retningslinjer fortone seg som et altfor stillferdig, ja, nesten lydløst lite skritt.

Noen vil mene at Ministerrådets forslag og uttalelse er preget av realisme – andre kanskje at det er mer preget av resignasjon.

Rådet kan i og for seg slutte seg til Ministerrådets uttalelse om at arbeidsløshetsproblemene først og fremst må søkes løst ved nasjonale midler, men at vi vil få større slag-

kraft gjennom en supplerende nordisk politikk. Ministerrådet legger vekt på å virkeliggjøre ''Norden som hjemmemarked'' og vil fjerne tekniske og administrative handelshindringer for derved å gi ny næring til det økonomiske samkvem mellom de nordiske land.

Det nordiske arbeidsmarkedet har helt siden 1954 vært et hjemmemarked. I Ministerrådets arbeid med arbeidsmarkedspolitikken bør nå etter manges mening tyngdepunktet flyttes fra utdypingen av den ensidige nasjonale politikk til mer å konsentrere seg om å utarbeide en nordisk arbeidsmarkedspolitik. Og dette kan mest hensiktsmessig gjøres ved utarbeidelsen av det nye samarbeidsprogrammet om arbeidsmarkedsområdet som skal legges frem ved sesjonen i 1985. I dette arbeidet må det inngå en klargjøring av begrepet arbeidstidforkorting og de mål som derigjennom søkes nådd, for her kan det være målkonflikter mellom f. eks. familiepolitikk og effektiv utnyttelse av produksjonsapparatet.

En viktig gruppe rammes særlig hardt av arbeidsløsheten, nemlig de unge. Det er derfor en mangel at Ministerrådet i sitt forslag om økonomiske retningslinjer ikke inneholder noen flere konkrete opplysninger om tiltak nettopp mot ungdomsarbeidsløsheten. Kulturutvalget f. eks., har i ulike sammenhenger presisert at spesielle tiltak må settes inn for de unge i alderen 16–19 år. De må få den kombinasjon av yrkes- og teoretisk utdanning som de selv ønsker, og som arbeidsmarkedet vil ha og har behov for. Derfor må Norden nå også bli et hjemmemarked for utdanning, og arbeidet med gjensidig godkjenning av eksamener og kompetense må nå pågå med større kraft.

Nå finnes det ikke noen endelig løsning av arbeidsledighetsproblemene. Men jeg nekter faktisk å tro at det i vårt veldig fruktbare og frodige nordisk-politiske miljø ikke skal være mulig å finne frem til veier å gå som er nye og annerledes, og at vi ikke alltid skal bli henvist til å vandre ''på gjengrodde stier''.

Det må da være mulig for Nordisk Råd å kunne appellere til politisk kreativitet og fantasi. Lete etter deløsninger som ikke nødvendigvis ligger verken i midten eller er sosialistiske eller konservative patentmedisiner. Det må kunne gå an å finne frem til grupper og ressurspersoner som i samarbeid

med det skapende yrkesliv kan sette i gang arbeid med nye modeller, med nye forsøk – utprøve nye metoder.

Jeg vil også gjerne si følgende: De som ikke har med seg noe annet i sin Stockholms-bagasje enn nasjonal og partipolitisk arrigskap og frustrasjon, mangler den nordiske ballast som er en forutsetning for å komme videre. Vi vet av bitter erfaring at de problemer vi ikke greier å løse nasjonalt, heller ikke uten videre lar seg løse nordisk. Men det er da vel likevel forsøket verd. Selv om vi i dag dessverre ikke kan skaffe arbeid til alle, må vi i hvert fall anstrenge oss for å kunne hjelpe noen.

Jeg tror nok kanskje at Rådet hadde ventet seg – i hvert fall håpet på – at Ministerrådet hadde lagt seg på et noe høyere ambisjonsnivå i sitt forslag om økonomisk samarbeid. Forventningene som man hadde, er i hvert fall ennå ikke innfridd.

Det vakte oppsikt langt utenfor Rådet at alle partigrupper som var representert i Økonomisk utvalg, kunne samle seg om det omfattende politiske dokument som har foranlediget Ministerrådets forslag.

Denne parlamentariske enighet er dessverre ikke blitt fulgt opp på Ministerrådssiden. Ministerrådet bør derfor snarest gjenoppta arbeidet med å gi det økonomiske opplegg et mer konkret innhold. Og den debatten vi er inne i, vil forhåpentligvis gi nyttige impulser.

Men heldigvis det er ikke på alle områder at situasjonen er like mistrøstig. Ministerrådets arbeid på datateknologiområdet og på telekommunikasjonsområdet – ser nå ut til å skyte ny fart. Ministerrådsforslaget om et handlingsprogram på datateknologiområdet med en økonomisk ramme på 100 mill. norske kr. må betraktes som et fremskritt ja, nesten en milepæl. Det finnes i dag teknikk som kan bedre landenes industrielle kapasitet og kompetanse, men som av ulike årsaker ikke er blitt tatt i bruk. En årsak kan være at utviklingen går for fort, og at enkelte land derfor ikke henger med. Derfor er det en glede å kunne konstatere at dette nye handlingsprogrammet kan bidra til å styrke det nordiske næringsliv. I denne sammenheng skal vi ikke glemme at selv om de nordiske landsvirksomheter er konkurrenter, finnes det samtidig områder hvor fellesinnsats like-

vel vil være til gagn for alle de nordiske land. Det vil være en fredelig konkurranse. Datateknologien er et slikt fruktbart område.

Gode kommunikasjoner er en vesentlig forutsetning for vårt næringsliv. Den overgang som nå finner sted i Norden fra analoge telenett til digitale, styrker indirekte Norden som et hjemmemarked og vår felles basis for eksport.

Hegemoniet for produksjon av tradisjonelle industrivarer er i ferd med å forflytte seg fra vår del av verden til Sørøst-Asia og andre deler av verden. Under de store omveltninger som nå finner sted, må Norden finne sin plass. Vi må finne vår nisje, utnytte våre fortrinn og vår egenart.

Det skal være våre egne ambisjoner som skal være vår beste ressurs. Norden har til sin rådighet en ungdom som ønsker seg økt utdanning og økt kunnskap. Praktisk talt all nordisk ungdom ønsker seg en utdanning i tillegg til den obligatoriske. Ja, vi har en ungdom som kan noe og en ungdom som vil noe, og det er en enestående ressurs. Derfor er Norden et område som sterkere enn andre fortrøstningsfullt og med styrke kan og må satse på forskning og på anvendt teknologi.

Det digitale telenett vil i fremtiden videreutvikle seg i et fiberoptisk system. Dette vil ha en nesten revolusjonerende effekt på telekommunikasjonene, noe som best kan sammenlignes med hva jernbanenettet i sin tid betydde for utviklingen av de moderne samfunn. Den nye teknikk krever store ressurser, som kan gjøre det vanskelig for et land å utnytte disse mulighetene. Derfor skal vi sammen skaffe oss den nødvendige tekniske kunnskap, slik at vi kan komme videre.

Vi har tillit til at Nordisk forskningspolitisk råd vil bli et effektivt instrument som kan gi oss en samlet oversikt over pågående forskning og koordinere egne forskningsinitiativ og også bidra til industriell utnyttelse av resultatene.

Derfor er det med tilfredshet vi nå noterer at Ministerrådet satser sterkere på å samordne landenes transportpolitikk. Dette er en sak Rådets trafikktutvalg gjennom flere år har arbeidet med. Utvalgets iverdighet synes nå å bære frukter, en utfordring til oss alle.

Det nordiske TV-samarbeid avanserer, om enn meget langsomt. Den tidligere omtalte frist 1. april 1984 for en prinsippbeslutning

om nordisk samarbeid om TV-sendinger ved hjelp av satellitt er nå skjøvet frem til 1985.

I denne sammenheng tror jeg det er nødvendig å minne om og understreke at vi på TV-området ikke tåler ytterligere utsettelse og nøling. Behandlingen av Nordsat og de manglende resultater har dessverre satt den nordiske troverdighet på prøve.

La meg også i denne sammenheng legge til følgende: Uavhengig av hvilke tekniske løsninger vi velger, bør også de nordiske land styrke samarbeidet om selve produksjonen – og også delta i flere samnordiske produksjoner. Det bør også overveies å organisere en viss nordisk produksjonsdeling som kan bidra til å gjøre våre programmer her i Norden til et konkurransedyktig og interessant alternativ til alle de programmer som etter hvert vil komme fra andre land.

Undersøkelser viser at de nordiske folk er levende interessert i det nordiske samarbeid, og de ønsker mer av det. Og de gode og de riktige sakene de finner vi i den nordiske virkelighet dersom vi setter krefter inn på å lete dem frem. Og det skal vi vel gjøre.

Både Ministerrådet og Nordisk Råd har tatt selvkritikk. Det er bra. Det foreligger nå en utredning om samarbeidsformer og metoder i det nordiske offisielle samarbeidet som innebærer forslag som tar sikte på å gjøre vårt store og omfattende apparat mer målrettet og til et bedre instrument for de politikere som har ansvaret for og som føler en forpliktelse til å drive det nordiske samarbeid videre frem.

Dersom man kan samle seg om 5-mannsutvalgets tilrådinger og sette forslagene ut i livet, da er meget vunnet.

Og i all elskverdighet: Å være samarbeidsminister må innebære mer enn bare å bære tittelen. Dersom de respektive samarbeidsministre innskrenker seg til å administrere hva de som gikk foran, allerede har oppnådd, ja, da ser jeg lite håp for å komme videre. Men dersom regjeringene gir samarbeidsministrene slike vilkår at de fyller sin oppgave som et selvstendig politisk kraftsentrum for den nasjonalt forankrede nordiske innsats, da – men antakelig først da – vil samarbeidet skyte ny fart og få den fornyede kraft.

Hittil har samarbeidsministrene mer blitt oppfattet som generelt velvillige enn som en selvstendig drivkraft. Det synes mange av

oss er synd, og det blir en oppgave å gjøre disse observasjoner til skamme.

Mange av oss er kommet i den paradoksale situasjon at vi både angriper og forsvarer det nordiske samarbeid på samme tid. Vi forsvarer selvfølgelig Rådets egenverdi, hva vi hittil har oppnådd, og hva det betyr, for uten vårt samarbeid hadde nok proteksjonistiske tendenser fått vokst seg atskillig sterkere, og mange av de selvfølgelige goder de nordiske folk har oppnådd, ville gått tapt. Vi kan rett og slett ikke tenke oss Norden uten de resultater som er oppnådd. Det kan det kanskje være vel verdt å legge seg på sinne dersom pessimismen virkelig tar overhånd. Ja, Nordisk Råd vil videre – det skal Ministerrådet få merke. Vi vet også at det er lettere for parlamentarikere å formulere ærgjerrige mål enn det er for regjeringene å realisere dem. Så det er ikke det at vi er uten forståelse for at det er vanskelig og at det må ta sin tid, men jeg syns nok også at regjeringene må ha en viss forståelse for den utålmodighet som stadig oftere kommer til uttrykk.

Meddelande

Det meddelades, att statsrådet Sten Andersson intagit sin plats i rådet.

Landsstyreformand **Motzfeldt**: Ærede præsident, ærede regeringsrepræsenterer, ærede rådsmedlemmer, mine damer og herrer! Kære nordiske venner! For mig er det en stor glæde, at jeg nu kan bringe den grønlandske befolknings hilsen til Nordisk Råd og dermed til alle i Norden.

For 4 år siden fremsatte Grønlands hjemmestyre over for den danske regering et ønske om, at Grønland blev repræsenteret i Nordisk Råd. Foranlediget af dette ønske fremsatte den danske regering i februar 1980 i Nordisk Råd forslag om, at Grønland blev repræsenteret i Nordisk Råd.

Det er glædeligt, at ansøgningen er blevet behandlet med forståelse i de forskellige instanser i Nordisk Råd. For det veludførte arbejde vil jeg takke komiteen for udredning af spørgsmålet om Færøernes, Grønlands og Ålands repræsentation i Nordisk Råd, Nordisk Råds juridiske udvalg, ligesom jeg vil takke for den forståelse og støtte, der er udvist af Danmark. For det positive og for Grønland tilfredsstillende resultat af ansøg-

ningen takker jeg det nordiske ministerråd og den parlamentariske forsamling, der udgør Nordisk Råd.

Når Grønland i dag er blevet repræsenteret i Nordisk Råd, er det et fra Grønlands side længe næret ønske, der er blevet opfyldt. Når jeg nu kaster blikket tilbage, mindes jeg, at jeg som nyvalgt medlem af Grønlands landsråd i 1971 fremsatte et forslag om nærmere undersøgelse af mulighederne for grønlandsk repræsentation i Nordisk Råd. Det er 13 år siden. Når jeg nu står her ansigt til ansigt med medlemmerne af Nordisk Råd, så føler jeg, at de bevæggrunde og tanker, jeg havde dengang med mit forslag, ikke har ændret sig væsentligt; de er efter min mening stadig aktuelle for Grønlands ønske om et nærmere samarbejde med Nordisk Råd.

Jeg sagde dengang, at de skandinaviske lande har spillet en rolle i Grønlands lange historie. Nordboerne har været i Grønland, og Hans Egede indledte i 1721 forbindelsen mellem de skandinaviske lande og Grønland. Når vi ser på dagens Grønland, så er der ingen tvivl om, at nutidens Grønland i høj grad er præget af de skandinaviske landes ydre og indre traditioner. Hvad enten det drejer sig om de politiske, kulturelle, økonomiske eller uddannelsesmæssige traditioner, er vi absolut afhængige af de danske og dermed også de skandinaviske traditioner.

Derfor sagde jeg dengang, at tiden var inde til at søge nærmere forbindelse med de nordiske parlamentarikere gennem Grønlands repræsentation i Nordisk Råd.

Herudover har de nordatlantiske lande fælles interesser, som de via Nordisk Råd kan udvikle gennem samtaler, drøftelser og diskussioner, nemlig spørgsmål, der har relation til erhvervslivet samt trafikale spørgsmål. Spørgsmål, der har vital betydning for samarbejdet inden for Nordisk Råd.

Disse tanker og bevæggrunde for mit forslag dengang har fuld gyldighed den dag i dag.

Arene efter fremsættelsen af ønsket om repræsentation i Nordisk Råd har været udviklingsår for Grønlands unge demokrati, hvor relationen mellem Danmark og Grønland har været i fokus. I disse år har spørgsmålet om indførelse af et hjemmestyre i Grønland været diskussions- og forhandlings-emne mellem politikere i Danmark og Grønland. Grønlands status i det danske rige, som

er bragt på bane samtidig med ønsket om repræsentation i Nordisk Råd, har bevirket, at det kan se ud, som om spørgsmålet om nærmere tilknytning til Nordisk Råd har holdt en lav profil i det politiske liv i Grønland. Når det kunne synes således, er forklaringen den, at det har været nødvendigt at prioritere de opgaver, der har haft betydning for indførelsen af hjemmestyret, og ikke mindst vores relation til EF har været en ting, vi har brugt tiden til.

Filosofien bag ved det har været, at man ønskede at tage skridt for skridt for ikke at drukne i de mange gøremål, der har trængt sig på.

Da Grønland i 1979 fik sit hjemmestyre, gentog jeg på landsstyrets vegne mit forslag fra 1971 med følgende udtalelse: "Samarbejdsmulighederne med de øvrige nordiske lande optager os meget. Vi har for længst gjort opmærksom på, at Grønlands repræsentation i Nordisk Råd burde etableres på lige fod med den færøske. Selv om vort land geografisk ligger nærmest ved Nordamerika, så er båndene til Danmark og øvrige skandinaviske lande så stærke og værdifulde, at et formaliseret samarbejde hurtigst muligt bør etableres for at bane vejen til et sundt og fornuftigt fællesskab med Norden." Dette var baggrunden for, at et enigt landsting kunne støtte landsstyrets henvendelse til den danske regering om repræsentation i Nordisk Råd.

Der er mange ting, der kan forklare eksistensen af samarbejdet mellem de nordiske lande: landenes geografiske beliggenhed, kulturelle og sociale baggrund samt den historiske baggrund.

Et historisk tilbageblik kan forklare, hvorfor Grønland har ønsket optagelse i Nordisk Råd. Som en koloni af Danmark fra 1721 og siden grundlovsændringen 1953 som en del af det danske rige har Grønland haft et fast samkvem i hvert fald med ét nordisk land. Impulserne udefra – det være sig retslige, kulturelle, sociale eller økonomiske – har Grønland fået gennem Danmark. Danskernes tilstedeværelse i Grønland og grønlandernes ophold i Danmark har resulteret i, at der er knyttet et bånd mellem Danmark og Grønland, der trods store afstande ikke lader sig ignorere. I og med udbygningen af denne kontakt har Grønland åbnet øjnene for det

samarbejde, der er mellem de nordiske lande.

Grønlands geografiske beliggenhed og etniske, kulturelle og folkløstiske baggrund har bevirket, at vi for nogle år tilbake har etablert et samarbejde med vore eskimofrænder, inuit, på det nordamerikanske kontinent, et samarbejde, der i øvrigt har nordisk samarbejde som model. Dette skal ikke ses som en fornægtelse af Grønlands ønske om et nærmere samarbejde med Norden. Det er et resultat af forbedrede kommunikationsforhold mellom områdene i Nordkalotten og et ønske om en bedre forståelse mellom folk, der har så meget tilfælles.

Ærede præsident! Må jeg forsikre Rådet om, at Grønland er indstillet på at være med i samarbejdet i Nordisk Råds regie.

Gro Harlem Brundtland: Den store arbeidsledigheten i den vestlige verden, den kjølige internasjonale situasjon med avbrekk i nedrustningsforhandlingene og de fattige landenes gjeldskrise – dette danner den dystre bakgrunn ved innledningen av sesjonen 1984.

Arbeidsledigheten har rammet oss sterkt – også i Norden. Og krisetider er tid for handling, ikke for handlingslammelse. Denne overbevisning preger mange av oss her i dag.

Den voksende arbeidsledigheten utgjør nå den største trussel mot den nordiske samfunnsmodell og mot våre nordiske velferds-samfunn. Derfor er det vårt ansvar å få slått alarm så det høres. Vår politiske evne og vilje blir målt – i en situasjon der 1 mill. nordiske borgere er falt utenom det ordinære arbeidsmarkedet.

Våre handlinger for aktivt å gå til forsvar for sentrale verdier i våre nordiske samfunn er oppe til debatt her i dag. Det gjelder handlingsplanen for økonomisk utvikling og full sysselsetting, en plan vi ikke må akseptere forsvinner i papir, tvil eller tautrekking. Det gjelder også den bevisste vilje til å vitalisere vårt samarbeid, slik Benkow-utredningen er et konkret uttrykk for. For dette henger vel sammen? Rådet trer sammen i frustrasjon over Ministerrådets manglende oppfølging. La oss si klart fra at vi ikke er fornøyd med innsatsen! La oss også si fra at det enda sterkere underbygger vår egen vilje til å reformere vårt eget arbeid!

Benkow sa tidligere i debatten:

''Noen vil mene at Ministerrådets forslag og uttalelse er preget av realisme – andre kanskje at det er mer preget av resignasjon.''

Jeg tilhører de siste. Passivitet og selvoppgivelse kler oss dårlig. Vi har grunn til å ha en selvtillit som er større enn det. Det var med glede vi så våre finansministre opptre samlet i OECD og kreve en annen politikk. De burde hatt mot til å ta noen skritt selv, innenfor Norden, for å stimulere etterspørsel, vekst og sysselsetting.

I rapporten ''Det lønar sig att samarbete'' sies det slik:

''Det är fråga om brist på politisk vilja därför att vinsterna i form av högre sysselsättning inte värderas tillräckligt högt.''

Ja, jeg kan vanskelig komme utenom den konklusjonen. Vi skal ikke sitte med hendene i fanget og vente – på det vidunderlige som bare kan skje gjennom krafter utenom oss selv. Det er ikke nok. Vi har selv et ansvar.

Ministerrådsforslaget er uten konkrete tiltak. Selv ikke forslaget fra NFS om å få i stand integrerte nordiske konjunkturanalyser har regjeringene kunnet gå med på.

Dagens ungdomsgenerasjon møter sin fremtid med uro og tvil. Slik legger vi kimen til sosial uro. Vi rokker ved selve tilliten til samfunnet. Det er det som står på spill. Hvis ikke vi her i Norden skal holde fast ved visjonen om arbeid for alle, hvem skal da kunne gjøre det? Nå er det lettere å trekke opp visjonene for samarbeidet enn å sette det ut i livet. Men alternativet er nå så alvorlig at vi må se en gang til på de hindringer som står i veien. Vi må våge å satse.

Det er selvsagt nødvendig med nasjonale initiativ. Vi har forskjellig grad av økonomisk handlefrihet. I Norge må etterspørselen økes og renten senkes, en linje som vil bety mye for vår egen sysselsetting og samtidig være et lite bidrag i den store sammenheng.

Det er lyspunkt i den internasjonale økonomien. Men det økonomiske oppsvinget har ikke ført til nedgang i arbeidsledigheten, tvært om. Toneangivende vestlige industriland holder stadig fast ved en økonomisk politikk som gjennom nedskjærning og høy rente skaper arbeidsledighet. Slik blir ledigheten brukt som middel for å bekjempe inflasjonen.

En slik politikk kan vi ikke være bekjent av.

De nordiske lands økonomier må bringes på offensiven. Det nordiske samarbeid kan bidra med et viktig tillegg til det hvert enkelt land kan makte alene.

Hvis de nordiske land skal beholde sin plass i teten blant verdens industrinasjoner, er det nødvendig med en strategi for industriell nyskaping og vekst. Bare gjennom en felles satsing og et samarbeid mellom industri, forskningsmiljøer og myndigheter vil vi lykkes med å videreutvikle en industri som kan bære vårt høye kostnadsnivå.

Viktige oppgaver ligger på samarbeidet om samferdsel og kommunikasjon. Det knytter linjene til et bredere kultursamarbeid som vi kan trenge i kampen for våre nordiske språk og vår kulturelle egenart.

Det er flere trekk i vår kulturelle og økonomiske utvikling som gir grunn til å rope et kraftig varsko i dag. De offentlige tjenester, deres rolle og fremtid setter sitt preg på samfunnsdebatten. Vår velferd er avhengig av et sterkt engasjement for å sikre effektivitet, kvalitet og en høy standard. Men tror man virkelig det er mulig å drive en ideologisk offensiv for å privatisere f. eks. vår helsetjeneste, uten at det betyr alvorlige angrep mot selve fundamentet i våre velferdssamfunn?

Jeg har med glede merket meg at Senterpartiet her i Sverige nå går på barrikadene sammen med sosialdemokratene, for å stå vakt om likebehandling og likeverd i behandlingen av syke. Skal dette området bli preget av profit og markedskrefter, ja, da har vi gitt på båten noe av det som fremfor alt setter kvalitetsstempel på våre samfunn. En klassedelt helsetjeneste betyr en undergraving av helt sentrale verdier.

Sammenbruddet i nedrustningsforhandlingene mellom øst og vest er nå en trussel mot oss alle. Forslaget fra Palme-kommisjonen om et års moratorium på all utplassering av kjernevåpen er et nøkternt og fremsynt initiativ for å bryte stillstanden mellom øst og vest.

De vestlige demokratier har et stort ansvar. Nordens rolle bør være klar. Ut fra våre ulike utgangspunkt bør vi alle kunne være med og øve påtrykk for nye forhandlinger og nye muligheter mellom øst og vest.

Suominen: Ärade fru president! Vi nordbor har förmånen att leva inom ett område som med fog kan anses vara ett av världens bästa.

Våra samhällssystem motsvarar långt de ideal som vi har om ett demokratiskt beslutsfattande. Nordbornas välfärd inom samtliga livsområden är i världens toppklass.

Dessa centrala prestationer, deras bevarande och utvecklande utgör kärnpunkten i vårt samarbete även i framtiden. Ett arbete för harmonisering av lagstiftningen och eliminering av hindren för nordiskt samarbete skall bli en central uppgift även i framtiden. Men vid sidan av detta bör vi samtidigt mera utpräglat än tidigare åtaga oss att utveckla samarbetet mellan människor, företag och institutioner över de nordiska gränserna.

De olika nordiska länderna har som bekant valt från varandra avvikande säkerhetspolitiska lösningar. Samtidigt som vi respekterar våra länders val bör vi även fortsättningsvis samarbeta för freden och säkerheten inom vårt område. Jag är övertygad om att vi även i det rådande svåra internationella politiska läget skall lyckas att bibehålla stabila och fredliga förhållanden i Nordeuropa. I detta avseende har vi ett gemensamt ansvar.

Under de senaste åren har vi även i de nordiska länderna konfronterats med allt mera tilltagande problem ifråga om upprätthållande av den ekonomiska tillväxten. Förutom den internationella utvecklingen finner vi också märkbara interna orsaker. I många fall belastar ett kortsynt strävande oskäligt de enskilda medborgarnas tolerans och näringslivet som stöder sig på marknadsresurserna. Det har lett till ackumulerande svårigheter vilkas följder kan ses i de nordiska ländernas nationalekonomi.

I syfte att stödja företagets verksamhetsbetingelser bör man enligt min åsikt grundligt undersöka på vilket sätt de nordiska länderna kan främja en liberalisering av kapital- och aktiemarknaden mellan våra länder. En grundförutsättning för friare praxis i detta hänseende är naturligtvis att de nordiska ländernas lagstiftning, till exempel stadgandena i anknytning till aktiers äganderätt kan förenhetligas inom ramen för större internationella avtal och vid behov så, att man strävar till ändringar i dessa stadganden.

I sin svåraste form framträder de nordiska ekonomiska problemen i form av den ständigt växande arbetslösheten, något som vi inte kan betrakta som ett normalt fenomen tillhörande våra samhällen. Trots att det är moti-

verat att sporra våra länders regeringar till aktiv sysselsättningspolitik är det klart att bestående sysselsättning inte kan skapas enbart genom åtgärder som riktar sig till arbetskraften från den offentliga maktens sida.

Erfarenheten visar att bestående arbetsplatser inte kan skapas genom att utöka utgifterna på den offentliga sektorn. Däremot bör man sträva till att skapa varaktiga arbetsplatser på stadig grund inom produktionsverksamheten genom att utnyttja marknadskrafterna så att man eliminerar deras friktionsfaktorer och genom att ge Norden företräde som hemmamarknadsområde och att främja den fria världshandeln.

När vi nu håller vår session i detta ståtliga riksdagshus i Stockholm, önskar jag ta upp en fråga som under de senaste tiderna väckt en hel del diskussion. Denna fråga innebär de finskspråkiga invandrarnas berättigade krav på skolundervisning på sitt eget modersmål. Då det gäller Sveriges avgörande i saken är det frågan om huruvida det svenska samhället är berett att trygga den stora enhetliga minoriteten dess primära kulturella rättigheter vilka, om de förverkligas, skulle leda till jämbördighet mellan nordborna.

Däremot blev det nyligen känt att en statlig utredning har föreslagit att andra nordiska medborgare skall få rösträtt i det svenska riksdagsvalet. Många tecken tyder på att detta kommer att drivas igenom utan förankring i det nordiska samarbetet. Detta handlingsätt skulle vara uppseendeväckande och beklagligt. Från de moderata och konservativa gruppernas sida i rådet är vi eniga om att när det gäller val av ledamöter till landets parlament bör rätten till sådana val förbehållas landets egna medborgare.

Fru president! På senaste tid har man inom Nordiska rådet diskuterat möjligheterna att förnya våra arbetsformer. Den kommitté som arbetat under stortingsrepresentant Jo Benkows uppskattade ledning har slutfört sitt arbete. Jag hoppas att vi skall arbeta enligt de riktlinjer som kommittén har utstakat. Vår utgångspunkt i effektiveringen av vårt nordiska samarbete bör vara att undvika byråkratisering och centralisering samt att komma ihåg att Nordiska rådet trots sin unicitet och betydelse är endast ett medel för uppnåendet av högre mål. Uppnåendet av dessa högre målsättningar kan sedan mätas med det fak-

tum hur vi kan befrämja en vanlig nordbos bästa.

Herra presidentti! Muistuttaakseni siitä, että myös suomen kieltä täällä käytetään, totean, että viime aikoina Pohjoismaiden neuvoston puirissa on keskusteltu mahdollisuuksista uudistaa työmuotojamme. Juuri presidenttikautensa päättäneen kansanedustaja Jo Benkowiin arvostetulla johdolla on työskennellyt komitea, jonka pääsuuntaviivojen mukaan toivottavasti tulemme työskentelemään.

Lähtökohtana pohjoismaisen yhteistyömme tehostamisessa on välttää byrokratisoituminen ja keskittyminen sekä pitää mielessä se, että Pohjoismaiden neuvosto on ainutlaatuisuudestaan ja merkittävyystään huolimatta vain väline korkeampien tavoitteiden saavuttamiselle. Näiden korkeampien tavoitteiden saavuttamisen mittana puolestaan on se, miten me pystymme ajamaan tästä eteenkinpäin tavallisen pohjoismaalaisen ihmisen parasta.

Suominens finskspråkliga del i svensk översättning: Herr president! För att erinra om att här används också finska språket konstaterar jag att man under den senaste tiden i Nordiska rådet har diskuterat möjligheter att förnya våra arbetsformer. Under den värderade ledningen av stortingsrepresentant Jo Benkow som just har avslutat sin presidentperiod, har arbetat en kommitté, enligt vars huvudlinjer vi förhoppningsvis kommer att arbeta.

Utgångspunkten i effektiveringen av vårt nordiska samarbete är att undvika byråkratisering och centralisering samt komma ihåg att Nordiska rådet trots att det är enastående och betydelsefullt endast är ett medel för att uppnå högre mål. Måttet för uppnåendet av dessa högre målsättningar är åter hur vi kan arbeta för en vanlig nordbos bästa även framåt.

Jo Benkow övertog härefter ledningen av förhandlingarna.

Meddelande

Det meddelades, att Ivar Hansen intagit sin plats i rådet.

Karin Söder: Herr president! På mitten-gruppens vägnar skulle jag vilja kommentera några samarbetsfrågor. Jag vill dock först begagna tillfället att från mittengruppens sida hälsa det grönländska Atassut välkommet som medlemsparti.

Det är helt klart att partipolitiseringen nu på allvar har slagit igenom i Nordiska rådet. Från mittengruppens sida finner vi det utomordentligt angeläget att det nordiska samarbetet förstärks, vidareutvecklas och fördjupas. Vi har därför beslutat att utarbeta ett nordiskt mittenprogram. Men trots att partipolitiseringen fortsättningsvis kommer att spela en större roll i Nordiska rådets samarbete, får vi inte glömma de nationella intressena. Vi måste också slå vakt om dessa och finna en framåtsyftande och dynamisk kombination av dessa två intressen.

Enligt vår grupps mening är det insatserna på tre samarbetsområden som är särskilt angelägna. Det är treklängen "Norden som hemmamarknad", "Det nordiska medborgarskapet eller Codex Nordica" samt handlingsplanen – eller snarare riktlinjerna – för ekonomi och full sysselsättning.

Den nordiska samhandeln var för ett antal år sedan uppe i en andel på 25 %. Därefter har den sjunkit till drygt 20 %. Redan denna avsevärda minskning utgör skäl nog för en dramatisk avbyråkratisering av varuutbytet. En preliminär rapport, som lagts fram i Sverige, visar att det framför allt är den vikande svenska handeln med de nordiska grannländerna som utgör ett problem. Bland de många tekniska handelshindren som räknas upp i rapporten skall jag bara nämna några. Sveriges nya rutiner för kontroll av samlastningsgods väntas drabba Danmark särskilt hårt.

Vid offentlig upphandling förekommer det stundom att staten eller kommunerna föreskriver att en vara skall tillverkas inom landet eller t. o. m. inom särskild kommun. Det ökar givetvis inte möjligheterna till reell frihandel i Norden. Märkningsreglerna för varans ursprung och innehåll eller förpackningarnas utformning ställer också till problem vid nordisk export. Förunderligt är det att vi inte kunnat enas om likartade regler i Norden för fordons längder eller deras högsta tillåtna bruttovikt. Kilometerskatten för dieseldrivna fordon skapar likaså problem för samhandeln. Slutsatsen blir att om vi skall ge den

stolta och förpliktande devisen "Norden som hemmamarknad" ett reellt och meningsfullt innehåll, måste regeringarna ta krafttag. Det bör ske utan dröjsmål.

Herr president! Som så många andra nyss har sagt från talarstolen är handlingsplanen för ekonomisk utveckling och full sysselsättning i dag ett nordiskt sorgebarn. Den har omvandlats till mer oförpliktande riktlinjer. Ekonomiska utskottet har på ett ovanligt bestämt sätt tagit avstånd från detta från nordisk samarbetsynpunkt lama, katalogariebetonade dokument. Ministerrådsförslaget B 47/e "bidde en tumme", som man i Sverige brukar säga.

En annan fråga som tagits upp av ekonomiska utskottet är en nordisk aktiemarknad och friare kapitalrörelser. En bred icke-socialistisk majoritet i ekonomiska utskottet vill få till stånd en utveckling på detta område. Från mittengruppens sida ämnar vi återkomma till frågorna om ekonomi och sysselsättning när detta ärende behandlas senare i veckan.

Den grundläggande tanken bakom det parlamentariskt initierade handlingsprogrammet som bär beteckningen "Nordiskt medborgarskap" är att undanröja byråkratiska hinder vid flyttning eller resa inom Norden. Codex Nordica talar man numera om. "Nordiskt medborgarskap" innebär att den enskilda människans behov och problem ställs i centrum. Det är dock otillräckligt att trycka en skrift, vari uppräknas de flyttande nordiska medborgarnas rättigheter och myndigheters skyldigheter.

Barnen är vår framtid. Befolkningsfrågan står med all rätt i förgrunden i samtliga nordiska länder. Familjepolitiken har på sistone, inte minst i Sverige, blivit en första rangens fråga för samtliga partier. Arbetet inom FN med den av Rädde Barnen föreslagna Codex Infantia om barnens rättigheter bör följas med stor uppmärksamhet av de nordiska regeringarna.

Missbruket av olika former av rusmedel måste bekämpas med alla till buds stående medel. Också från trafiksäkerhetssynpunkt är det en central uppgift. På miljövärdområdet vill vi särskilt fästa uppmärksamheten vid den hotande skogsödöden, som kan bli vår nästa naturkatastrof. De långväga, gränsöverskridande luftföroreningarna är en internationell angelägenhet. Normerna för bilav-

gaser måste också skärpas.

Ett utvidgat nordiskt radio- och TV-samarbete eftersträvas av mittengruppen. Frågan är inte om ett dylikt samarbete kommer, utan när och på vilket sätt. Vi har i Norge och Sverige den senaste månaden kunnat lyssna till något som kallats natradio utan gränser. Vartannat dygn har svenska program 3 eller norska program 1 svarat för gemensamma sändningar i Norge och Sverige med nyheter varje timme natten igenom. Det har skett på försök, men varför skulle detta samarbete inte kunna fortsätta och helst utvidgas till att omfatta Danmark och Finland? En nordisk natradio kunde i väntan på Nordsat och Tele-X genomföras utan större tidsutdräkt och till blygsamma kostnader.

Alltmera i förgrunden har på senare tid rätten till skolundervisning på eget språk för de många finska barnen i Sverige kommit. För det första kan det inte komma på tal, om nu ens någon på allvar förordat detta, att Sverige skall bli officiellt tvåspråkigt. Men när det är sagt är det för det andra viktigt att vi i Sverige på grund av den historiskt betingade finsk-svenska gemenskapen, finska språkets traditioner i vårt land samt förpliktelserna i olika nordiska avtal, möjliggör för de finska skolbarn som så önskar att få undervisning på eget språk. Det gäller både på grundskolans högstadium och i gymnasieskolan. Inte minst det faktum att finländare, i större utsträckning än andra till Sverige inflyttade, åter vänder till hemlandet talar för en pragmatisk lösning.

Till sist, herr president, 1983 års svenska rösträttskommitté förordar, genom sin socialistiska majoritet, rösträtt för nordbor i riksdagsval efter tre års boende i Sverige utan krav på medborgarskap. Från mittengruppens sida anser vi att rösträtsfrågan är alltför viktig för att hanteras på det sätt som skett inom den svenska kommittén. Skall en typ av nordisk rösträtt i parlamentsval införas, är det ett minsta krav att det sker via en samnordisk överenskommelse. Principen att nordiska medborgare bara har rösträtt i parlamentsval i ett land i taget vägrar vi att ge avkall på. Det här är en viktig fråga som måste hanteras med respekt för det nordiska samarbetet.

Werner: Herr president! En miljon människor i Norden är i dag arbetslösa. Arbetslösheten har varit hög under många år och var det också vid Nordiska rådets session förra året, i Oslo. Bl. a. på förslag från de nordiska fackföreningarna beslöts där att låta utarbeta ett förslag eller en handlingsplan för ekonomisk utveckling och full sysselsättning.

Nu har denna rådssession på sin dagordning inte en handlingsplan, utan något slags riktlinjer, som knappast kan göra någon glad och än mindre kan åstadkomma någon ekonomisk utveckling eller minska arbetslösheten i Norden.

Om de här riktlinjerna har den svenska landsorganisationens andre ordförande Rune Molin för några dagar sedan givit följande karakteristik: "Det är ett klart undermåligt dokument, till största delen fyllt av uppräkningsav vad som tidigare gjorts, blandat med konservativt idégods och allmänna formuleringar. Det saknar varje tillstymmelse till konkreta handlingsförslag". Han sade mycket mer, men jag skall begränsa mig till detta.

Låt mig till dem som hävdar att detta förslag inte är något ställningstagande säga: ja, det bedrövliga är att det är just vad det är – ett ställningstagande. Det är lika bedrövligt att socialdemokratiska regeringar och socialdemokratiska ministrar har ställt sig bakom denna s. k. handlingsplan.

Jag tror att inte bara gruppen av socialistiska och kommunistiska partier här i rådet utan sannolikt fler partigrupper och alldeles säkert hela den nordiska fackföreningsrörelsen delar Rune Molins uppfattning om dessa s. k. riktlinjer.

Låt det bli klart uttalat: sådana här meningslösa produkter är en fara för Nordiska rådet och dess anseende.

Vi har många gånger diskuterat rådets betydelse och möjligheter, och många frågar sig naturligtvis efter att ha läst detta dokument om det över huvud taget är möjligt för de nordiska länderna att tillsammans göra något åt arbetslösheten, som är en realitet för hundratusentals människor i Norden och samtidigt en stridsfråga i alla de nordiska länderna. Är det då möjligt att på det nordiska planet vidta gemensamma åtgärder för att minska arbetslösheten?

Mitt svar är ja, och uppenbarligen har rå-

dets ekonomiska utskott samma mening, eftersom man framför skarp kritik mot de s. k. riktlinjerna. Men då menar jag att vi öppet och ärligt skall erkänna de politiska meningskiljaktigheter som finns i stället för att försöka dölja dem i så här urvattnade och meningslösa dokument. Vi gör oss själva en otjänst om sådana här dokument blir en vana i rådets arbete.

Nordiska rådet har spelat en viktig roll för det nordiska samarbetet, och jag menar att rådet också kan spela en viktig roll i kampen mot arbetslösheten t. ex. med gemensamma arbetsmarknads-, industri-, regional- och energipolitiska insatser. Vi kan också främja samarbete i lagstiftnings- och miljöfrågor. Det borde finnas möjligheter för ett konkret och konstruktivt samarbete, vilket vi har visat under de år som rådet har verkat.

Herr president! En annan fråga som rör det nordiska samarbetet är säkerhetspolitiken. Det anføres formella hinder att diskutera denna fråga, och vi inser att våra länders olika säkerhetspolitiska lösningar utgör ett problem, men det kan knappast ursäktas den nästan fullkomliga likgiltighet som många tycker sig se i rådet för dessa frågor.

Oavsett våra länders olika säkerhetspolitiska lösningar borde vi ha ett gemensamt intresse av att dra Norden ut ur stormakternas militärstrategier, att skapa en kärnvapenfri zon och att enas i olika freds-, avspännings- och nedrustningsfrågor.

Den grupp som jag representerar har vid flera tillfällen som bekant försökt få i gång en debatt om Nordens säkerhetsintressen, och vi har väl av och till lyckats, men hur länge skall steril formalism utestänga en diskussion i rådet om dessa frågor, som angår och framför allt oroar människorna i Norden? Nog är det väl groteskt att rådet anser sig kunna diskutera förbud mot krigs- och våldsslekaker men inte frågor som handlar om Nordens säkerhetspolitik, om en ökad anhopning av kärnvapen och upprustning i vår närhet.

Nej, låt oss i stället öppet diskutera dessa frågor, redovisa våra olika ståndpunkter och åsikter och söka finna gemensamma utgångspunkter. Jag är rädd att en fortsatt passivitet i dessa frågor kan skada rådets anseende bland de människor som följer rådets verksamheter.

Vår grupp har föreslagit t. ex. inrättandet

av ett nordiskt interparlamentariskt organ för att möjliggöra en debatt både om zonfrågan och om andra frågor. Vi är av den uppfattningen att ett sådant organ skulle kunna ge nytt liv åt rådets verksamhet och öka förståelsen mellan politiker i de nordiska parlamenten.

Herr president! Låt oss slå vakt om Nordiska rådet, men låt oss framför allt förnya det nordiska samarbetet! Låt oss erkänna att politiska skiljaktigheter inte upphör därför att vi ingår i olika nationella delegationer. Låt oss också se en ökad partipolitisering av rådets verksamhet inte som ett hot, utan som en möjlighet att förbättra och vitalisera rådet.

Jag tror att vi under överskådlig tid kommer att behöva både nationella delegationer och en vitalisering genom ökad partipolitisering, men låt oss då också i verkligheten ge dessa grupperingar resurser!

Till dem som i dag är motståndare till en partipolitisering vill jag ställa frågan: vad är ert alternativ för att vitalisera rådets arbete? Är det att fortsätta med innehållslösa deklARATIONER och till intet förpliktande dokument? Jag tror att det enda sättet är att vi får en ökande partipolitisering i kombination med ökat arbete inom de nationella delegationerna.

Karin Söder övertog härefter ledningen av förhandlingarna.

Páll Pétursson: Fru præsident! Vi står ved en milepæl i det nordiske samarbejde, og jeg vil byde velkommen til de nye deltagere fra Grønland, Åland og Færøerne. Jeg håber, at denne udvidelse af det nordiske samarbejde vil gavne os alle, knytte os fastere sammen kulturelt, stabilisere vores økonomi og styrke vores samlede røst i det internationale forum.

De nordiske lande er alle forholdsvis små set med stormagternes øjne, men når det lykkes os at stå sammen, kan vi gøre os gældende i verden.

Jeg tror også, at vi har en mission i verden. Vores syn på livet og dets værdier kan være andre til gavn, og i al beskedenhed, et godt forbillede for andre.

Jeg tvivler ikke på, at de mindre lande, Island, Færøerne, Grønland og Åland, kan yde et godt bidrag til den røst, som vi vil, at

verden lytter til, og til den nordiske demokratiske tradition, som vi alle er stolte af. Med ændringen i Helsingforsaftalen styrkes også Islands stilling, nu har vi syv i stedet for seks repræsentanter i Nordisk Råd, og det er vi selvfølgelig glade for.

Men det er ikke kun ændringer i repræsentantskabet i Nordisk Råd, som vi står over for her i Stockholm. Vi står også over for ændringer i arbejdsformerne i nordisk samarbejde.

De sidste år har man i Nordisk Råds regie udarbejdet følgende tre rapporter om arbejdsformerne:

Det nordiske ministerråds sekretariatsorganisations oversigt: NU 1981:10, sekretariatskollegiets rapport: NU 1983:8 og femmandskomiteens rapport: Arbejdsformerne i nordisk samarbejde, NU 1983:9.

Den islandske delegation har drøftet situationen grundigt, og vi synes, vi kan være enige i femmandskomiteens konklusioner i de fleste henseender, og vi vil takke for et godt stykke arbejde. Vi tror, at de fleste af de foreslåede ændringer vil bidrage til et mere effektivt og præcist samarbejde.

Vi vil på det stærkeste understrege, at den oprindelige hensigt med Nordisk Råd var at være parlamentarisk samarbejdsorgan, og at de enkelte landes parlamentariske stilling i Nordisk Råd bør styrkes. Derfor kan vi ikke undgå at være enige i den reservation, som det islandske medlem af femmandskomiteen, Matthías Á. Mathiesen, fremsatte til et punkt i rapporten. Vi synes, at femmandskomiteens flertal lægger for stor vægt på at forstærke præsidiensekretærens stilling og derved svække sekretærkollegiets indflydelse. Selv om man nu tilfældigvis har en meget energisk og effektiv præsidiensekretær, kan man desværre ikke fastslå, at det altid vil være sådan, og hvis vi ikke får en så godt kvalificeret præsidiensekretær, kan en meget vigtig del af det nordiske samarbejde lammes.

Hvis flertallets forslag om præsidiensekretariatets stilling bliver ført ud i livet, samles alle tråde i præsidiensekretærens hånd. Han kan let få en sådan stilling, at han bliver fjern og utilgængelig for den enkelte parlamentariker, og parlamentarikerne har ikke den samme mulighed for at gøre sin mening gældende.

Den enkelte parlamentariker kan meget lettere øve indflydelse på sin egen delegation og

gennem sit lands præsidiemedlem og sit lands sekretariat fremføre sine synspunkter. Derfor synes den islandske delegation, at det er nødvendigt at bevare sekretærkollegiets indflydelse, og sekretærkollegiet bør også i fremtiden være et rådgivende organ direkte over for præsidiet og ikke kun være et rådgivende organ for præsidiensekretæren. Vi synes altså ikke, at det kun skal være præsidiensekretærens røst, som når præsidiemedlemmernes respektive ører.

Vi vil udtrykke vores modstand mod for stor centralisering i samarbejdet.

Den islandske delegation vil også udtrykke sin modstand mod at slå kulturbudgettet og det almene budget sammen. Vi har på fornemmelsen, at den kulturelle sektor lettere bliver tilsidesat, og det er ikke af det gode. Vi mener, at den nuværende ordning har vist sig at være hensigtsmæssig.

Den islandske delegation foreslår, at rapporten bliver drøftet indgående her på sessionen i Stockholm, for at de enkelte medlemmers ideer kan komme i betragtning, inden et medlemsforslag om sagen fremlægges og behandles i det juridiske udvalg.

Jeg har før snakket om nødvendigheden af at stå sammen. Jeg tror, at et nærmere samarbejde mellem de nordiske landes udenrigsudvalg ville være af den største betydning og til gavn for fred og demokrati i Norden.

Miljøminister og minister for nordiske anliggender **Christian Christensen**: Fru præsident! Det er mig en stor glæde atter i år som dansk samarbejdsminister at stå over for denne forsamling.

Det nordiske samarbejde har i det forløbne år optaget mig meget og taget en god del af min tid, og jeg synes, at samarbejdet med mine nordiske kolleger har været præget af en ganske enestående vilje til at nå resultater i enighed.

Ministerrådet har behandlet et meget stort antal sager af vidt forskellig karakter, og jeg tror, at jeg er enig med mine nordiske kolleger, når jeg siger, at netop ved behandlingen af de mange, ofte mindre, men helt konkrete sager fornemmer vi fremdriften i det nordiske samarbejde.

De store sager – de sager der får den mest omfattende dækning i pressen, og som tager

meget af vor tid – stiller naturligvis de største krav til os om at udmønte vor nordiske indstilling i konkrete programmer. Det er derfor med stor tilfredshed, jeg kan konstatere, at de store sager i ministerrådet i alt væsentligt er blevet vedtaget i det forgangne år.

Til trods for glæden ved at kunne udvikle større fælles projekter synes jeg dog, at når man ser tilbage på mange års nordisk samarbejde, er det måske alligevel de mange, mange små, fælles fremskridt, mindre skridt mod harmonisering, små men permanente forbedringer, som er det for det nordiske samarbejde helt enestående kendetegn. De store programmer er selvfølgelig vigtige, men ofte løber de i et kortere tidsrum, hvorefter andre programmer afløser dem. De mange små, fælles beslutninger har derimod den fordel, at de ofte har en permanent karakter og hermed en direkte påvirkning af borgernes liv i vore lande.

Det ligger vel også dybt i blodet hos alle os nordboer, at vi hellere ser små, sikre og fornuftige fremskridt end store og ofte lidt usikre spring fremad. Den indstilling præger også samarbejdet i ministerrådet og gør det til det harmoniske og praktiske samarbejde, det er. Grundindstillingen hos os alle er nemlig stort set den samme.

Lad mig her sige et par ord om den økonomiske situation.

Vi har i alle vore lande – om end i forskelligt omfang – i de senere år oplevet et alvorligt økonomisk tilbageslag. Dette tilbageslag har i de fleste af vore lande medført en arbejdsløshed af hidtil uset omfang, som er en menneskelig tragedie – specielt for de unge – og en stor økonomisk belastning for samfundet. Tilbagegangen skyldes dels den almindelige stagnation, der har ramt den vestlige verden, dels en måske ikke altid lige vellykket national politik. Dette tilbageslag har også i høj grad ramt Danmark, der hidtil uden naturlige ressourcer af nævneværdig betydning i høj grad har været henvist til at leve af eksport på basis af importerede råvarer samt af søfart. I Danmark var den økonomiske situation også efterhånden blevet af en sådan karakter, at det var bydende nødvendigt at gribe ind og at gribe til ganske overordentlig skrappe foranstaltninger for at søge balancen rettet op.

På grund af disse foranstaltninger og med

støtte af en vis bedring i de internationale konjunkturer er det lykkedes os at skabe fremgang i dansk økonomi. Dette har også allerede ført til stigende optimisme inden for næringslivet og giver godt håb om forøget aktivitet og beskæftigelse. Men der er langt til vejs ende, og en særdeles stram økonomisk politik vil desværre fortsat være nødvendig.

Det er hidtil i alt væsentligt lykkedes at undgå, at vort økonomiske engagement i det nordiske samarbejde rammes af den stramme økonomiske politik, men jeg tror, vi må se i øjnene, at der er en tid til udvidelser i forbruget, til vækst og til store nye programmer, og der er en tid til besparelser, kritisk vurdering af forbruget og økonomisk tilbageholdenhed. Jeg er bange for, at vi befinder os i den sidstnævnte situation, og at vi fortsat vil befinde os i denne situation i alt fald indtil næste session. Dette forhold bør vi alle tage med i overvejelserne, hvis det kommende års planer skal kunne gennemføres.

Det forgangne år har været præget af en stor og historisk begivenhed i det nordiske samarbejde, en begivenhed der vil præge samarbejdet fremover: Færøerne, Grønland og Åland har fået en betydningsfuld styrkelse af deres deltagelse i Nordisk Råd og Nordisk Ministerråd, og i år deltager Grønland for første gang i sin egen ret her på sessionen. Må jeg byde jer fra de selvstyrende områder rigtig hjerteligt velkommen til det nordiske samarbejde.

I anledning af denne begivenhed har jeg for et par uger siden aflagt et besøg i Grønland, og det har været en oplevelse for mig og mine medarbejdere at se den interesse og entusiasme, man har i Grønland for det forestående samarbejde i Nordisk Råd.

Lad det i denne forbindelse og foran denne forsamling være mig tilladt at give udtryk for den danske regerings oprigtige og stærke ønske om, at Færøerne og Grønland – som den del af Vestnorden de er – må blive mødt med den varme og velvilje, som de fortjener, og lad mig være så ligefrem oprigtig at tilføje, at vi meget håber, at projekterne og ønskerne fra disse selvstyrende områder må møde den største forståelse og positive indstilling fra de andre nordiske lande, og at deres behov således bedst muligt må blive tilgodeset.

Endelig en bemærkning om Danmarks medlemskab af EF.

Der har været tidspunkter, især flere år tilbage, hvor man ofte i nordisk sammenhæng hørte bemærkninger om, at Danmarks medlemskab af EF kunne blive til hinder i vor rolle som nordisk partner. Det er derfor med glæde, at jeg synes, vi nu kan konstatere, at den tids misforståelser og fejlinformationer er ved at overleve sig selv, og at man efterhånden har forstået, at Danmarks medlemskab af EF indebærer flere fordele for vore nordiske partnere end ulemper. Danmarks rolle som brobygger er således kendt langt ind i de andre nordiske landes erhvervsliv og administrationer, og vore EF-partnere er også efterhånden kommet til at betragte Danmark som et helt naturligt bindeled til de andre nordiske lande.

I denne sammenhæng vil jeg gerne vende tilbage til, hvad jeg sagde tidligere om de store programmer i det nordiske samarbejde. Vi har netop vedtaget en meget omfattende og ambitiøs datahåndlingsplan i ministerrådet. Det er vores alles håb hermed at komme længere frem i konkurrencen på dette område. Inden for rammerne af denne plan vedrørende datateknologi vil netop Danmarks medlemskab af EF være af uvurderlig værdi for os alle. Vi vil nemlig kunne udfylde brobyggerfunktionen til en tilsvarende plan, men af endnu større dimensioner. Dette kan naturligvis kun bedømmes som en stor fordel, og den tidligere omtalte hypotese, at Danmarks nordiske samhørighed skulle formindskes af vort EF-medlemskab, er forhåbentlig hermed – om ikke tidligere – blevet helt aflivet.

Lad mig slutte med at sige, at jeg ser vort nordiske samarbejde fuldt af muligheder fremover – muligheder for store og små fremskridt og også muligheder for en større geografisk spredning, efter at de selvstyrende områder nu er blevet optaget i det fælles samarbejde.

Den nordiske indstilling er klart til stede i alle vore landes regeringer, og det er mit håb, at denne indstilling også fremover – og under de vanskelige statsøkonomiske forhold, der findes i vore lande – må komme til udtryk, så vi kan fortsætte det frugtbare og inspirerende samarbejde. Danmark for sit vedkommende er villigt og rede til et fortsat og intensivt nordisk samarbejde.

Kulturminister och nordisk samarbetsminister **Björkstrand**: Fru president! Det nordiska samarbetet har vuxit fram organiskt under seklers förlopp på basen av en vidsträckt språklig och kulturell gemenskap. Häri ligger dess styrka. Det samarbete vi har i Norden har ingen motsvarighet i omfattning och intensitet på andra håll i världen. I och med denna session får samarbetet utökad bredd genom att de självstyrande områdena Färöarna, Grönland och Åland får en starkare ställning. Vi har skäl att uttala vår tillfredsställelse häröver, samtidigt som vi bör fråga oss om vi verkligen har förvaltats det pund som gångna generationer har överlåtit åt oss på ett fullödigt sätt.

Förutom på kulturens område samarbetar Nordens regeringar på närmare tjugo olika samhällssektorer. Inom de flesta av dessa verkar en eller flera samnordiska institutioner. Man kan fråga sig om detta omfattande samarbetsfält på ett tillfredsställande sätt kan behärskas av en människa. De nordiska samarbetsministrarna borde dock förmå detta. Deras uppgift är att samordna verksamheten både på nationell och samnordisk nivå. De skall fatta beslut om den nordiska budgeten och företa en prioriterande bedömning av frågorna.

För oss samarbetsministrar är det uppmuntrande, att Benkowkommittén önskar stärka samarbetsministrarnas ställning. En förstärkning speciellt på nationell nivå är enligt min uppfattning av nöden. Budgetinflytandet borde ökas och tillräcklig, sakkunnig och permanent personal ställas till förfogande. Detta är även en förutsättning för att nordiska avtal och beslut skall kunna följas upp bättre än idag. De anställda utgör de "kugg-hjul", som bör förstärkas i samarbetsmaskineriet, i takt med samarbetets utvidgning och fördjupande.

Självfallet kan det inte vara fråga om att samarbetsministrarna skall ta över makten. Samarbetsministern skall självfallet vara koordinatör. Fackministrarna borde åter sammanträda oftare och bära huvudansvaret för sina sektorer. – De begränsade ekonomiska resurserna kräver en allt grundligare bedömning av samarbetsprojektet. Detta förutsätter politisk styrning och aktivt deltagande i samarbetet från regeringsmedlemmarnas sida. Här spelar också Nordiska rådet en viktig roll.

Det nordiska samarbetets särart brukar ofta betonas. Det torde också vara unikt på det sättet, att det kan utföras med rätt blygsamma samnordiska sekretariatskrafter. Trots att termen ofta används är det rätt vilseledande att tala om en nordisk byråkrati. I våra tre sekretariat finns det ju endast sammanlagt ungefär 150 anställda. Våra samnordiska tjänstemän har så gott som undantagslöst en omfattande och tung arbetsbörda. De sköter ofta ensamma en bred sektor med en på sätt och vis femhövdad arbetsgivare. Detta gäller också personalen vid de samnordiska institutionerna. För framtiden är det viktigt, att personalens höga kvalitet kan bibehållas genom att tillräckligt attraktiva arbetsvillkor erbjuds dem. Mer uppmärksamhet borde fästas vid tillbakagångsvillkoren för nordiskt anställda och vid möjligheterna att i hemlandet utnyttja deras värdefulla arbetserfarenhet. I de nationella förvaltningarna utgör tjänstemän med nordisk erfarenhet en värdefull resurs. Det nordiska tjänstemannautbytet är en arbetsform som också mot denna bakgrund bör stödas och utvecklas ytterligare.

Fru president! Tidigare nämnde jag de begränsade ekonomiska resurserna för nordiskt samarbete. Knappheten på medel utgör ett extra skäl för att förena resurserna. Från denna utgångspunkt anser jag att ministerrådet har lyckats rätt väl med sitt budgetförslag för år 1985. Finland anser det betydelsefullt, att alla de verksamhetsområden som erfarenhetsmässigt upplevs viktiga, har kunnat ges en budgetram, vilken motsvarar åtminstone detta års verksamhetsnivå. Dessutom har en del tyngdpunktsmarkeringar kunnat göras.

En ny fas inom den internationellt erkända kärnsäkerhetsforskningen har möjliggjorts under åren 1985–88. Inom ramen för det regionalpolitiska samarbetet har de nordiska randområdena, den för oss så viktiga Nordkalotten samt Västnorden, tilldelats utökade resurser. Ett nytt meteorologiskt samarbete inleds. Utbildningen av personal för dövblinda kan ske på permanent bas. Alla dessa samarbetsprojekt upplever Finlands regering som viktiga. Det gäller inte minst datateknologiprogrammet, som kan betecknas som ett uttryck för de nordiska regeringarnas samarbetsvilja. Tacket för dess tillkomst går till Nordiska rådet i genskap av idéns fader och

för att det kan förverkligas också till våra statsministrar, vilka i ett tidigt skede gav sitt viktiga stöd åt tanken. Förverkligandet är en stor utmaning för ministerrådet i alla dess sammansättningar. Härvid bör man hålla i minnet, att de så kallade mjuka värdena och sektorerna inte ställs i skuggan av huvuduppgiften, samarbetet inom industrisektorn. Särskilt bör de handikappades behov tillvaratas.

Fru president! Ministerrådets ordförande har i sitt inledningsanförande behandlat de centrala ministerrådsförslagen. För min egen del ville jag till slut fästa speciell uppmärksamhet vid det nya samarbetsprogrammet om arbetsmiljön. Det är ett område där den nya teknologins, också datateknologins, goda och dåliga sidor framträder på ett särskilt tydligt sätt. Många risker hotar fortfarande människornas hälsa i deras dagliga arbete trots den internationellt sett höga nivån på arbetsmiljön i Norden. Eftersom arbetskraften och produktionsmedlen rör sig fritt över våra riksgränser, är det naturligt, att problemen inom arbetslivet bäst och mest fördelaktigt löses i nära samarbete mellan våra länder. Vi kan även på detta sätt betjäna ett av de viktigaste målen i vårt samarbete: att förbättra livskvaliteten för medborgarna i våra länder. Om vi når fram till detta, innebär detta ett tydligt framsteg när det gäller att förvalta vårt gemensamma pund.

Anker Jørgensen: Må jeg først udtrykke min tak til Jonathan Motzfeldt og min tilfredshed med, at Grønland nu kan deltage i arbejdet i Nordisk Råd med de samme rettigheder som vi andre. Det er en sag, der har ligget os stærkt på sinde i Danmark, siden det i 1980 blev foreslået af den daværende danske regering.

Vi må i dag konstatere, at arbejdsløsheden fortsat er det største problem i de nordiske lande. Arbejdsløsheden er i løbet af 1983 øget i alle vore lande. Det er et fællesnordisk problem.

Men jeg skal ikke skjule, at det på denne baggrund virkede som lidt af en antiklimaks at læse, hvordan ministerrådet havde udmøntet de klare rekommandationer, som blev givet under sidste session, om en handlingsplan for økonomisk politik.

Arbejdsløsheden er det største fællesnordiske problem, og løsningen af dette problem kan derfor ikke nedprioriteres, tværtimod, det kan ikke fremhæves stærkt nok.

Det er dette, der var indholdet i de tre medlemsforslag, der blev stillet under sessionen sidste år.

Men de indeholdt mere end det. De indeholdt alle en konkret politisk vilje til at bryde den økonomiske stagnation. De indeholdt et klart signal om, at vi på fællesnordisk grundlag aktivt skulle bekæmpe krisen og dens virkninger gennem et handlingsprogram.

Vi har ikke fået dette handlingsprogram fra ministerrådet. Vi har fået et forslag til meget løse retningslinjer. Det er ikke tilstrækkeligt, og det står i dyb kontrast til det, der var budskabet til ministerrådet fra sidste session.

Jeg forventer på ingen måde mirakelplaner fra ministerrådet, men de akutte beskæftigelsesproblemer må ikke af den grund nedprioriteres. For selv om vi i nogle af de nordiske lande har dagpengesystemer, så er arbejdsløsheden en katastrofe for hver eneste, som rammes af den.

I den betænkning, som vi i økonomisk udvalg skrev om de tre medlemsforslag fra sidste session, understregede vi, at den vigtigste opgave i dag er en bevidst og en aktiv indsats, som kan bringe de nordiske økonomier i offensiven. Men vi mener ikke, at ministerrådets forslag har et ambitionsniveau, der blot tilnærmelsesvis svarer til den hensigt, vi lagde for dagen i økonomisk udvalg. Der er i ministerrådets forslag en alvorlig mangel på helt konkrete forslag til nye opgaver. Det forekommer mærkeligt, at ministerrådet ikke er imødekommende over for Nordens Faglige Samarbejdsorganisations forslag om at iværksætte integrerede nordiske konjunkturanalyser.

Hvis man har opfattet denne del af min tale som en kritik af ministerrådets forslag om retningslinjer for en økonomisk politik, så er det helt korrekt. Min kritik er affødt af:

For det første: Ministerrådets forslag svækker engagementet i det nordiske samarbejde. Må jeg her indskyde, at hvis man ser lederartiklen i Svenska Dagbladet i dag, så kan man se, at lederartiklen har en overskrift, hvor man om dette arbejde siger: "Bladablada". Jeg ved ikke rigtig, hvad det betyder, men det er næppe noget særlig fordelagtigt.

For det andet: De problemer, der blev så grundigt diskuteret på sessionen sidste år, er bestemt ikke blevet mindre.

For det tredje: Fordi jeg mener, at der virkelig er muligheder i et konkret nordisk samarbejde.

For det fjerde: Mulighederne for at påvirke den økonomiske politik hos vore økonomiske samarbejdspartnere bliver naturligvis desto dårligere, jo længere vi er om at finde frem til et fælles udspil.

I den nordiske socialdemokratiske arbejderbevægelse tager vi det nordiske samarbejde dybt alvorligt og er parate til at satse på at udnytte dets muligheder. Nordens Faglige Samarbejdsorganisation har da også sammen med fagbevægelsen i Vesttyskland, DGB, analyseret perspektiverne for de vestlige økonomier af et koordineret, internationalt opsving. Vi påviste, at det ville være en fordel for alle lande, hvis man samtidig stimulerede den økonomiske vækst gennem offentlige og private investeringer.

Vi mener, at de nordiske lande sammen må kunne tage initiativ til en samordnet vækstpolitik i Vesten. Det må ske med stor styrke i OECD og i de øvrige vestlige samarbejdsorganisationer. De nordiske økonomier er stærke nok til sammen med andre lande at gå i spidsen for et sådant stabilt opsving.

Det er et konstruktivt og konkret tilbud, som her kommer fra arbejderbevægelsen som er affødt af, at samarbejde mellem arbejdsmarked og samfund er bedre end den splitelse og konfrontation i befolkningen, som en fortsættelse af en konservativ politik vil medføre.

I den danske arbejderbevægelse mener vi desuden, at en forkortelse af arbejdstiden, og vil være et bidrag til en bedre fordeling af arbejdet.

Jeg er meget tilfreds med, vil jeg sige i denne forbindelse, at der nu inden for Nordisk Råd vil blive afholdt en økonomisk konference, hvor den udtrykkelige opgave er at drøfte andre og nye modeller til løsning af vore økonomiske og beskæftigelsesmæssige problemer.

Jeg tror i øvrigt, at der i kølvandet på partipolitiseringen vil komme nye områder for samarbejde. Specielt vil jeg fremhæve sikkerheds- og udenrigspolitikken.

Det er klart, at de enkelte nordiske lande

har engageret sig forskelligt, når det gælder forsvarspolitik. Det må der tages afgørende hensyn til. Men verden står ikke stille. Hvis kapløbet mellem Øst og Vest på atomvåbnenes område fortsætter, vil verden blive stadig mere usikker. Norden kan og bør bidrage til at skabe en stor atomvåbnfri zone – helst ikke alene i Norden, men ned igennem Europa på begge sider af den linje, der skiller Øst og Vest.

Jeg tror, at Norden kan gøre en indsats både i den internationale økonomiske konjunkturpolitik og når det gælder om at fremme freden og mindske spændingen i verden.

Statsminister **Willoch**: Ærede president! Ministerrådets beretning gir et overbevisende inntrykk av hvor omfattende det nordiske samarbeidet i virkeligheten er. Det er gledelig vanskelig å finne viktige områder som ikke i større eller mindre grad er omfattet av samarbeidsbestrebelsene.

Mange vil nok likevel mene at arbeidet går for langsomt fremover, på samme måte som noen etterlyser de store og visjonsvekkende samarbeidsprosjekter. Vi skal ikke se bort fra at kritikerne kan ha noe rett. Men selv om arbeidet til tider går langsommere fremover enn vi kunne ønske, kan vi slå fast at summen av de mange små og mellomstore skritt vi hittil har tatt, har medvirket til et sterkere fellesskap mellom de nordiske land enn vi kjenner fra noen annen konstellasjon av selvstendige stater.

Når vi ser på det som er skjedd siden forrige sesjon i Oslo, får vi en ytterligere bekrefteelse på at arbeidet går i riktig retning, selv om vi heller ikke denne gang kan vise til dramatiske resultater. Det er særlig grunn til å glede seg over at man nå har gjennomført de nødvendige tiltak for å knytte de selvstyrende områder Åland, Færøyene og Grønland til det nordiske fellesskapet på en mer tilfredsstillende måte enn før.

Blant andre fremskritt nevner jeg at den nye overenskomst om det felles nordiske arbeidsmarked, som nå også Island har ratifisert, trådte i kraft 1. august 1983. Arbeidet med å virkeliggjøre "Norden som hjemmemarked" er intensivert, og arbeidet for liberalisering på kapitalmarkeds- og skipsfarts-

området fortsetter.

Til denne sesjon foreligger det også ministerrådsforslag til et nytt samarbeidsprogram på arbeidsmiljøområdet, nytt samarbeidsprogram for forbrukerpolitikk og forslag om revisjon av den nordiske avtale om arbeidsløshetsforsikring – for å nevne noen av de aktuelle saker.

I året som er gått, har vi også vært vitne til en stadig utbygging av samarbeidet mellom de nordiske land når det gjelder opptreden i internasjonale samarbeidsorganisasjoner. Et godt eksempel er den enhetlige nordiske innsats i OECD som ledd i kampen mot arbeidsløsheten i verden. Denne innsats må føres videre.

Jeg vil også spesielt nevne det initiativ som er tatt fra nordisk side for å styrke FN's stilling – ett initiativ som jeg håper vil kunne gi positive resultater for hele FN-samarbeidet.

Det er også grunn til å understreke betydningen av de nordiske initiativ for å få etablert et mer omfattende internasjonalt samarbeid for å begrense luftforurensninger over landegrensene. Den sure nedbør er jo et ytterst alvorlig forurensningsproblem i hele den industrialiserte verden. Det er derfor all grunn til å hilse et samordnet nordisk initiativ med stor tilfredshet.

Disse eksempler fra en liste over samarbeidsfremstøt, som kunne vært gjort atskillig lenger, viser at det nordiske samarbeid har utviklet seg positivt i året som er gått siden forrige sesjon. Og dette positive arbeid må fortsette med uforminsket styrke. Alle de nordiske land vil høste fordeler av et enda nærmere samarbeid på mange områder. Den norske regjering er beredt til å gjøre sitt for å bidra til dette.

Den såkalte Benkow-komiteen, som har arbeidet prisverdig raskt, har gitt et vesentlig bidrag til arbeidet med ytterligere effektivisering av samarbeidsformene. Jeg vil gjerne slå fast at den norske regjering er positivt innstilt til utvalgets forslag både når det gjelder samarbeidet mellom fagministrene og samarbeidsministrene, og når det gjelder samarbeidet mellom parlamentarikerne og Ministerrådet.

Det er naturlig at den bekymringsfulle systemsettingssituasjon i alle våre land står helt sentralt på denne sesjonen. Økonomisk Utvalg har, som flere talere allerede har vært

inne på, en del kritiske kommentarer til Ministerrådets forslag til retningslinjer for økonomisk politikk og nordisk økonomisk samarbeid for å styrke sysselsettingen.

Ønsket om et mer konkret forslag var også en av grunnene til at statsministrene på sitt møte i november anmodet arbeidsmarkedsministrene om innenfor rammen av det arbeidsmarkedspolitiske samarbeid å foreslå tiltak på sysselsettingsområdet.

Men jeg må legge til at det egentlig er ganske bemerkelsesverdig at de nordiske regjeringer, uavhengig av partifarge, politisk farge, har samlet seg om felles retningslinjer for den økonomiske politikk, og at de også i praksis har fulgt en nokså sammenfallende politikk i de forskjellige land når det gjelder arbeidet for å styrke sysselsettingen. Alle fem regjeringer har gjennomført tiltak for å begrense offentlige utgifter, begrense inflasjonen, styrke konkurransevnen og bidra til en positiv betalingsbalanse. På statsministermøtet i november i fjor var det full enighet om at tiltak av denne type er nødvendige for å bedre sysselsettingssituasjonen på lengre sikt.

De partier som går inn for en vesentlig økning av de offentlige utgifter som et middel til å styrke sysselsettingen, møter altså motbør fra alle partifeller i ansvarlig regjeringstilling.

Skal vi makte å overvinne arbeidsledighetsproblemet, må vi først og fremst satse på å løse de grunnleggende økonomiske problemer. Oppgaver er bl. a. at produksjonen må innrettes bedre etter det som det er god etterspørsel etter, effektiviteten må forbedres på flere områder, og kostnadsstigningen må begrenses. Vi må vokte oss vel for å gjennomføre tiltak som kan føre til en ny inflasjonsbølge, som fører til mer arbeidsløshet senere. De retningslinjer som er trukket opp i ministerrådsforslaget, gir et godt grunnlag for å unngå å falle i denne fallgrube.

Men det betyr naturligvis ikke at vi ikke samtidig vil føre en aktiv sysselsettingspolitikk også på kortere sikt, først og fremst på nasjonalt plan, men også innenfor det nordiske samarbeid.

På denne bakgrunn kan jeg derfor ikke se at det egentlig er noen saklig uenighet mellom Ministerrådet og Økonomisk Utvalg når det gjelder viktigheten av å løse sysselsettings-

problemene. Jeg velger å oppfatte Økonomisk Utvalgs innstilling som en utålmodig understreking av problemets viktighet og kan forsikre at den norske regjering skal gjøre sitt for å bidra til et mest mulig konkret handlingsprogram for økonomisk utvikling og full sysselsetting.

Jeg må nevne at jeg ser med noen forbauelse – for å si det forsiktig – at finansminister Feldt i Aftenbladet for siste lørdag svarer bl. a. følgende på et angrep fra Sveriges LOs viseformann – jeg siterer i norsk oversettelse:

''Om man kritiserer meg for at jeg ikke har kunnet formå mine nordiske regjeringskolleger til å gå lenger, så sier jeg at den plan som finnes, likevel er bedre enn ingen plan i det hele tatt. Her har vi helt enkelt kommet så langt som man kan med to konservative regjeringer.''

Med dette antyder jo hr. Feldt at bl. a. den norske regjering har motarbeidet bestrebelser fra hans side under arbeidet med retningslinjer for en nordisk politikk for full sysselsetting. Et slikt grunnløst angrep fra en samarbeidspartner er jo egentlig ganske alvorlig. Men jeg vil likevel innskrenke meg til å si at han jo har sjansen til å trekke sin uttalelse tilbake.

Derimot forstår jeg godt at Feldt sier at angrepet fra det svenske LO er hårreisende. Det er naturlig at hr. Feldt kan si det.

Det faktiske forhold er for øvrig at den norske regjering fører en overmåte aktiv arbeidsmarkedspolitikk med særlig vekt på tiltak for å bekjempe ungdomsarbeidsløsheten.

Økonomisk Utvalg skriver at det er bekymret for en nedprioritering av de akutte sysselsettingsproblemer. Utvalget burde vite at noen slik nedprioritering ikke foreligger – tvert imot. På den annen side sier utvalget at det er ''enig i at de nordiske land i den nærmeste tiden bør legge vekt på å redusere inflasjonen og dempe de ubalanser som foreligger, i den hensikt å få i gang økonomisk utvikling og full sysselsetting''. Her har utvalget sluttet seg til noe helt vesentlig i de nordiske regjeringers felles syn.

Jeg er glad for at det er bred enighet i rådet om å satse på teknologisk samarbeid. Dette er samarbeidsoppgaver som vil være av stor betydning for å sette våre industrier bedre i stand til å konkurrere med andre land. Det

foreligger allerede et omfattende forslag til nordisk handlingsprogram på datateknologiområdet, samtidig som industriministrene har fattet en prinsippbeslutning om et samarbeidsprogram for et nordisk teknisk forsknings- og utviklingssamarbeid. Jeg er enig med Økonomisk Utvalg i at man i denne sammenheng bør gi høy prioritet til å formulere forslag til samarbeidsprosjekter eller samarbeidsområder av stor betydning for nordisk industri.

Som nevnt tidligere er arbeidet med å realisere "Norden som hjemmemarked" intensivert i året som er gått. Jeg håper at vi snart kan komme ett – eller helst flere – skritt videre enn den utredningsfase som vi så lenge stort sett har befunnet oss i. Fra norsk side er vi fortsatt innstilt på å bidra til en liberalisering av de regler som i dag vanskeliggjør samarbeidet mellom bedrifter på tvers av de nordiske landegrensene.

I denne forbindelse må jeg imidlertid få nevne en litt spesiell og nokså uforståelig sak. Det forlyder at man i Danmark kan tenke seg å legge høyere avgifter på norske lastebiler enn på danske når de kjører på de samme danske veier. Dette sies å skulle være en reaksjon mot at danske biler ikke får lov til å kjøre billigere enn norske på norske veier. Man kan vel gå ut fra at et slikt antinordisk tiltak ikke kan bli satt ut i livet.

Etter denne visitt til en detalj vil jeg gjerne få vende tilbake til hovedlinjene. Det er altså ingen mangel på arbeidsoppgaver i det nordiske samarbeidet. Ved felles anstrengelser vil vi makte å komme enda lenger enn i dag – til beste for alle Nordens folk.

Av naturlige grunner har jeg i dette innlegget i hovedsak konsentrert meg om de økonomiske og næringspolitiske sider av samarbeidet. Jeg vil imidlertid også få gi uttrykk for min tilfredshet med at samarbeidet på den sosiale sektor fortsetter med uforminsket kraft og utgjør den nest største nordiske satsing av økonomiske ressurser. Det er særlig grunn til å nevne to prosjekter av betydning for hårdt rammede grupper av våre medborgere: døvblindeprosjektet og handikapphjelpemidler.

Men vi må heller ikke glemme at samarbeidet også har svært viktige kulturpolitiske dimensjoner, som er av avgjørende betydning for å kunne styrke og bevare den ekte sam-

hørighetsfølelse som eksisterer i Norden. Norden skal ikke bare være et utvidet hjemmemarked, men også en utvidet hjemstavn.

Liikanen: Fru president! Det nordiske samarbeidet har utvidgats og utvekkelsats på mange områdene lugnt og odramatisk. Även om olika uppfattningar om ärenden har förekommit, har man strävat till lösningar sakligt och utan onödiga lidelser. Denna grundlinje har i allmänhet inte heller försvärats av den ökade partipolitiseringen, utan till och med fått stöd därav.

Nu har vi kommit till en situation där man bör ta framsteg i fråga om den nordiska statliga rösträtten. Det har funnits och det kommer säkert att finnas ett otal grunder och förevändningar med vilka man kan motsätta sig alla förslag om en nordisk rösträtt eller överhuvudtaget om en överlåtelse av statlig rösträtt till medborgare av annat land. Saken är ju onekligen förenad med juridiska och tekniska problem.

I grund och botten är det ändå fråga om huruvida de nordiska länderna har vilja att utvidga nordismen och de nordiska rättigheterna, statlig rösträtt medräknad, eller inte. Om vi har en gemensam vilja, kan vi nog övervinna de formella svårigheterna. Om vi däremot antar en hållning – varpå oroväckande exempel har setts under de senaste veckorna – med vilken man genom rösträttsdebatten vill hetsa upp politiska lidelser inom nationer, är vi på en rätt farlig väg.

Inom historien kan man finna otaliga exempel på hur lätt det är att hetsa upp majoriteternas opinioner mot minoriteter, hur lätt det är att hetsa upp permanenta inbyggares känslor mot invandrare. Spåren är inte alltför uppmuntrande.

Vi önskar finna en lösning för den nordiska statliga rösträtten. Vi är beredda att främja den på ett konstruktivt sätt.

Vi är beredda att positivt och konstruktivt granska alla utredningar och förslag vars strävan är att främja den nordiska statliga rösträtten. Vi vill också vara med om att lösa de formella och tekniska och eventuellt också juridiska problem som ingår i olika alternativ. Det är mycket värdefullt att en regering har företagit sin egen utredning i detta avseende som grundval för en debatt. Saken angår förstås alla.

Därför har vi varit förvånade över hur de konservativa i Norden redan tillsammans hunnit fördöma debatten i dess början. Om det finns en gemensam vilja att främja nordismen och även den statliga rösträtten, borde man komma med konstruktiva förslag i stället för att styra sakerna mot en kollisionskurs. En sådan kollisionskurs innebär en negativ partipolitisering inom det nordiska samarbetet, den innebär till och med en inrikespolitisering av det nordiska samarbetet. Därigenom kan man ingenting främja.

Beträffande diskussionen om de finska barnens rätt till undervisning här i dag är det helt klart att det bästa sättet att garantera deras rättigheter är att deras föräldrar har alla möjligheter att delta – rösträtt inberäknad – i det svenska samhället. De två sakerna har en logisk förbindelse.

Fru president! Nu är det dags att på ett positivt och konstruktivt sätt sträva till lösningar beträffande den statliga rösträtten. Nu är det inte tid för utslagning, utan det är tid för gemensam debatt och beredning i våra länder.

Berge: I det nordiske samarbeidet erfarer vi nå at ambisjonsnivået synker proporsjonalt med den økende arbeidsledigheten. Dette paradoks kan vi ikke leve med over tid, med mindre vi også aksepterer en forvitring av hele samarbeidet.

Jeg hører ikke til dem som underkjenner verdien av de utallige samarbeidsprosjekt som er i gang, men jeg tror neppe noen kan fri seg fra inntrykket av at vi nå stagnerer.

Redaksjonssekretær Egil Sundar, som har fulgt Nordisk Råd lenge, gir trolig uttrykk for det mange føler, når han i Aftenposten sist lørdag karakteriserer det nordiske samarbeidet som handlingslammet.

Både av hensyn til de aktuelle arbeidsoppgavene og det nordiske samarbeids framtid er en vitalisering nå påtrengende nødvendig. Og vi må erkjenne at det er vi som parlamentarikere og de nordiske lands regjeringer som har hovedansvaret for at en endring kommer i stand. Det er ingen andre å bebreide om det går dårlig.

Skuffelsen denne gang er naturlig nok i første rekke knyttet til manglende initiativ og framgang i samarbeidet på det økonomiske området.

Det er alvorlig når over en million mennesker befinner seg utenfor det regulære arbeidsmarkedet i Norden. Langtidsledigheten øker, og ungdommen rammes hardere enn noensinne.

Selvsagt er det slik at de nordiske land, med sine åpne og utadvendte økonomier, vil være sterkt avhengig av det som skjer utenfor Norden. Men i denne sammenheng er det viktig å være oppmerksom på at 1983 relativt sett har vært et godt år internasjonalt. Vi har da også sett at de nordiske lands mest utpregede eksportnæringer har gått til dels meget bra. Men til tross for disse oppgangskonjunkturer har vi sett en betydelig økning i arbeidsledigheten i Norden også dette året.

Ingen skal klare å overbevise meg om at Norden med sitt potensiale ikke vil være i stand til å gjøre mer samlet og hver for seg enn det som blir gjort i dag. En aktivitetsøkende politikk med derav følgende økt sysselsetting i de nordiske land vil også være et positivt bidrag til landene utenfor Norden. Det er nemlig ikke slik at en sterkere økonomisk vekst hos oss vil være til skade for andre. Det er det motsatte som er tilfellet.

Den unisone skuffelse parlamentarikerne målbærer under denne sesjonen, er i særlig grad resultatet av Ministerrådets manglende oppfølging av rekommandasjonen fra Oslo-sesjonen i fjor om å utarbeide en nordisk handlingsplan for økonomisk utvikling og full sysselsetting.

Og som en kommentar til statsminister Willochs innlegg vil jeg si at det neppe kan skyldes en misforståelse eller mistolkning når et samlet økonomisk utskott har det inntrykk av det ministerrådsforslag som er lagt på bordet, at det representerer et senket ambisjonsnivå på dette området innenfor Norden.

Dersom finansministrene på det nasjonale plan til de grader hadde ignorert et pålegg fra nasjonalforsamlingen, ville det ikke gått upåaktet hen. Det bør heller ikke skje i Nordisk råd. Jeg må si like ut at jeg mener Ministerrådet, og i dette tilfelle er det finansministrene som er de hovedansvarlige, har tatt for lett på denne oppgaven.

I praksis er det kanskje slik at finansministrene er de ministre som fungerer relativt svakt som ministerråd. Det skyldes muligens tradisjoner i det nordiske samarbeid. Men nå er det jo disse ministrene, med det apparat de

rår over, som har et hovedansvar i forhold til de oppgaver og utfordringer som er mest framtreddende. Det er derfor å håpe at ministrene i de kommende år i hvert fall vil ta signalene og er villige til å skjerpe seg.

Selvsagt kan det vises til mange begrensninger i mulighetene til å få gjennomført samarbeidstiltak som har betydning i denne sammenheng. Først skal man samordne fem ulike lands økonomiske politikk og deretter regjeringer med ulik politisk farge. Men dette er jo en begrensning som også rådet står overfor, og på tross av dette lyktes det altså Økonomisk utvalg under sesjonen i fjor, med utgangspunkt i tre nokså ulike forslag, å arbeide seg fram til felles retningslinjer og en felles konklusjon. Og da burde også Ministerrådet ha følt en større forpliktelse til å gjøre det.

I grunnen er det rart at det ikke reageres langt kraftigere også i opinionen på den sterke økningen i arbeidsledigheten som vi nå opplever. Grunnen er kanskje at vi offentlig faktisk greier å fortrenge den personlige pine dette fører med seg. Arbeidsløse i dag klarer seg jo på et vis, rent materielt. Men arbeidsløshet gir sosial verdiløshet, sosial forkastelse på en måte. Vi lever nå en gang i arbeids-samfunnet, hvor meningen med livet i stor grad er knyttet til arbeid, som dermed blir vesentlig for oss både sosialt og individuelt. Det dreier seg med andre ord ikke bare om penger og trygghet. Det det også står om, er å fylle en sosial funksjon og bli anerkjent av seg selv og av andre.

Det er nettopp de sosiale konsekvensene som representerer langtidskostnadene ved arbeidsledigheten, og som det er veldig vanskelig å anslå omfanget av i dag. Det er derfor det er påtrengende nødvendig med handling nå.

Ändring i medlemslisten

Det anmeldes, at Hans Nyhage for resten av dette møte lämnet sessionen och ersatts av Ulf Adelson.

Rådet beslöt att ändra medlemslistan i enlighet härmed.

Eiður Guðnason: Fru president! När vi samlas till session med Nordiska rådet är det helt klart en av våra uppgifter att värdera resultaten av våra insatser i det nordiska samarbetet.

Kritik för det som inte har gått bra brukar inte saknas, och en sådan kritik är naturligtvis nödvändig. Nya förslag om samarbetets utformning saknas inte heller. Ett av huvudfelen i vårt samarbete är kanske den tendens som vi har att sätta i gång med nya projekt och institutioner innan det finansiella underlaget för redan påbörjade projekt och upprättade institutioner har kunnat tryggas. Om detta händer alltför ofta, kan det självfallet innebära att vi blir sittande med institutioner som inte motsvarar våra förväntningar, eftersom nödvändiga anslag för verksamheten inte kan erhållas. Alltför små medel delas på alltför många.

Förslag om nya vägar för samarbetet fattas inte. Femmannakommittén har lagt fram sina förslag. Om vi nu skall ändra på det som vi har goda erfarenheter av, bör vi vara säkra på att ändringarna innebär förbättringar. Här bör vi inte ändra bara för ändringens skull. Jag är långt ifrån övertygad om att det medför någon förbättring att slå ihop ministerrådets kulturbudget och den allmänna budgeten. Den budgetordning som vi nu har är enligt den isländska delegationens bedömning ganska bra, och därför ser vi ingen orsak att ändra på den.

Den opinionsanalys som Nordiska rådet lät utarbeta i våras om allmänhetens inställning till nordiskt samarbete, visar bl. a. att ungdom i storstäder är den grupp som vet minst om nordiskt samarbete. Detta är en tankeställare som bör vara en sporre till åtgärder. Men vilka åtgärder?

Jag har tidigare i detta forum nämnt att vi bör ge unga människor fler möjligheter att delta i nordiskt samarbete. Detta kan göras på två sätt.

För det första bör vi förbättra vänortssystemet, som har fungerat mycket bra, bl. a. tack vare Föreningarna Nordens insatser. Vi bör utvidga detta samarbete till att omfatta skolorna i större grad än hittills och genomföra elev- och lärarutbyte i större skala.

För det andra bör vi öka stödet till nordiskt idrottsutbyte. Därigenom kan vi nå ungdomen. Det är ingen hemlighet att idrottssamar-

betet mellan isländsk ungdom och ungdom i det övriga Norden minskar ständigt. Detta har sin orsak inte bara i kostnaderna som det medför för islänningar att resa till det övriga Norden, för det är ju lika dyrt för övriga nordbor att besöka oss. Resultatet blir dock att vårt samarbete inom idrotten flyttas bort från Norden och över till andra europeiska länder. Det är enligt min mening en olycklig utveckling. Idrott är också kultur. Inom idrotten finns det för närvarande 65 000 organisationer verksamma och de omfattar sammanlagt 8,5 milj. medlemmar. Det lättaste sättet att nå ungdomen och att göra den nordiskt verksam är att kanalisera nödvändiga resurser till elevutbyte och till nordiskt idrottsutbyte.

Sannolikt kommer många som deltar i kulturdebatten att gå in på det som kan kallas för evighetsfrågorna, dvs. sådant som gäller TV-satellitsamarbetet. Det är kanske att säga för mycket om jag säger att inget har skett på den fronten. Däremot är det rätt om jag säger att mycket litet har skett. Nu när allt tyder på att televisionsprogram från alla håll snart kommer att dränka oss i bokstavig bemärkelse, sitter vi fortfarande och skriver rapporter.

Tyvär har jag kommit fram till att jag inte längre riktigt tror på att de ledande nordiska politikerna faktiskt vill samarbeta konkret på TV-satellitområdet. Om en vilja verkligen förelåg, hade ett konkret samarbete redan kommit till stånd. Nej, det är förmodligen bäst att vi fortsätter att utreda saken. Televisionens moståndare kan då roa sig genom att läsa rapporterna, samtidigt som allmänheten tittar på tyska, franska, sovjetiska, engelska och amerikanska TV-satellitsändningar, för att nämna bara några exempel.

Fastän vi inte har lyckats särskilt bra på detta område, finns det saker, rätt många saker faktiskt, som ger anledning till positiva kommentarer. Jag vill här särskilt nämna ökad representation för Åland, Grönland och Färöarna i Nordiska rådet. Detta är ett stort glädjeämne för oss islänningar, men det är ingen hemlighet att vi är allvarligt oroade över den utveckling av fisket vid Grönland som nu äger rum.

Jag kan inte låta bli att nämna en begivenhet på kulturområdet, fastän flera kunde vara aktuella, och det är invigningen av Nordens hus på Färöarna. Huset är ett konstverk både

ut- och invändigt. Jag uttrycker den förhoppningen att den verksamhet som där kommer att pågå blir lika värdefull för färingarnas kulturliv som verksamheten i Nordens hus i Reykjavík har varit för oss islänningar.

Fru president! Jag kunde naturligtvis nämna flera exempel på utmärkta insatser. Det nordiska samarbetet är ett enastående samarbete mellan självstyrande områden. Kultursamarbetet är en direkt och självklar följd av vårt gemensamma kulturarv. Det måste vi slå vakt om och se till att den moderna teknologin i vårt dagliga liv inte tränger undan den nordiska kulturen. Vi som är politiker har som uppgift att se till att den nordiska kulturen behåller sin plats i den hårda konkurrens som vi går mot. Detta är vår huvuduppgift under de närmaste åren.

Statsrådet **Feldt**: Fru president! Vi kan i dag konstatera att det ekonomiska läget i industriländerna har förbättrats. Men det är fråga om en historiskt sett låg tillväxt, som på sin höjd kan hejda en fortsatt ökning av en redan extremt hög arbetslöshet. Priset för den åtstrammingspolitik som förts i flertalet större industriländer under senare år har blivit mycket högt i form av arbetslöshet, utslagning av industrikapacitet och förlust av välfärd. Och det är djupt oroande att vi kan komma att passera en högkonjunktur utan att arbetslösheten i Västeuropa reduceras på något mer påtagligt sätt.

För Sveriges del råder det inget tvivel om att vi nu befinner oss i ett skede av snabb industriell återhämtning med växande produktion och sysselsättning. Uppgången sker visserligen från låga nivåer och det återstår fortfarande mycket innan kapacitetsutnyttjandet utvecklats så att vi åter har full sysselsättning. Men framstegen har ändå varit betydande och långt större än vi för ett år sedan vågade hoppas på.

Av minst lika stor betydelse är att den ekonomiska uppgången i Sverige sker samtidigt som våra tidigare mycket svåra underskotts- och balansproblem börjar mildras.

När den ekonomiska politiken i Sverige lades om hösten 1982, möttes den av skepsis och kritik, även här i Nordiska rådet. Skepsisen gällde framför allt den nya regeringens uttalade ambition att få fart på ekonomin och

minska arbetslösheten samtidigt som underskott och inflation skulle bekämpas.

Vi har från många håll fått rådet att överge denna dubbla målsättning, att antingen satsa på stabilisering genom hård åtstramning eller på expansion och låta våra underskott öka. Vi har emellertid hållit fast vid vår ekonomisk-politiska strategi, som försöker styra fritt från de förenklade recepten på ensidig efterfrågeexpansion respektive åtstramning. Enligt vår uppfattning skulle en ensidig åtstramning öka arbetslösheten och ekonomin föras in i en ond cirkel, där sjunkande efterfrågan ger till resultat att produktionskapacitet slås ut och arbetslösheten ökar igen. En ensidig expansion å andra sidan riskerar, särskilt i våra små och öppna ekonomier, att läcka ut i form av ökad import. Det innebär att man avlägsnar sig ytterligare från målet att ha balans i utrikeshandeln – vilket i förlängningen kommer att tvinga fram en hårdare åtstramningspolitik. Målet för vår del är därför att försöka gå en tredje väg, varigenom det skall bli möjligt att öka produktionen och minska underskottet i utrikesbalansen samtidigt som sysselsättningen hålls uppe och grunden läggs för en lägre inflation. Det är detta vi har kallat att både "spara" och "arbeta" sig ur krisen.

Resultaten hittills är, som jag redan antytt, sådana att de uppmuntrar oss att fortsätta på denna väg. Såvitt vi förstår är det också detta som mest gynnar våra grannar och handelspartners.

Sverige har kritiserats för att vilja lösa sina balansproblem på andras bekostnad. Men denna kritik borde inte längre ha någon bärkraft. Vi kunde ju inte fortsätta att leva med ett underskott i våra affärer med omvärlden, som uppgick till 3–4 procent av vår nationalprodukt. Vi kunde ha försökt avskaffa detta underskott genom att följa det recept som allmänt tillämpas i Västeuropa, dvs. en allmän nedskärning av den inhemska efterfrågan. Men det skulle ha gett som enda effekt för våra handelspartners, att deras marknader i vårt land beskurits och att konkurrensen på världsmarknaden hårdnats.

Med den väg vi valt följer emellertid också att svenskt näringsliv stimuleras till expansion och tillväxt, samtidigt som vår ekonomiska politik håller uppe den inhemska efterfrågan. Den ekonomiska tillväxten i Sverige

väntas i år ligga mellan 2,5 och 3 procent. Det betyder växande marknader och växande import. Och allt eftersom utrymmet för tillväxt ökar i takt med att våra underskott minskar, kommer det att utnyttjas för fortsatt expansion.

Mot den här bakgrunden är det självklart att den svenska regeringen med största möjliga kraft vill verka för att den ekonomiska politiken i Västeuropa ges en långt starkare inriktning mot tillväxt och sysselsättning. Vi är också helt klara över att denna omläggning skulle både underlättas och ge bättre resultat, om den skedde samordnat.

I en situation där arbetslösheten i Västeuropa trots konjunkturuppgången fortsätter att stiga måste vi från nordisk sida göra vad vi kan för att ställa detta problem i centrum för den internationella diskussionen. För att få till stånd en starkare tillväxt måste krav ställas bl. a. på en mindre restriktiv ekonomisk politik i de länder som nått en rimlig balans. Exempelvis finns det enligt min mening utrymme för finanspolitiska lättnader i flera västeuropeiska länder. En aktiv kamp mot protektionistiska tendenser och för en fortsatt handelsliberalisering bör också stödjas från nordisk sida. Vi bör också kräva samordnade åtgärder för att åstadkomma en anpassning av växelkurserna för de viktigaste valutorna.

Det samordnade nordiska agerandet i internationella sammanhang har fungerat bra under det senaste året. Och det har utan tvivel gett de nordiska länderna en skarpare profil och en ökad tyngd i de internationella diskussionerna. Men vi skulle kunna utträtta mera om vi alla i vår egen politik klart prioriterar tillväxt och sysselsättning och om vi alla skapar den handlingsberedskap som krävs för att kunna delta i en samordnad internationell aktion mot arbetslöshet och stagnation. Den svenska regeringen är för sin del redo att medverka i en sådan aktion.

Ministerrådets förslag till riktlinjer för det nordiska samarbetet på den ekonomiska politikens område har tagits upp i många inlägg. Nu skall jag på onsdag på ministerrådets vägnar försvara detta program, vilket jag gärna gör. Här vill jag inskränka mig till en personlig kommentar – därtill provocerad inte bara av kritiken mot ministerrådsförslaget utan också av herr Willoch.

Av vissa inlägg i debatten kunde man få intrycket att kritiken mot förslaget var de nordiska parlamentariskernas uppror mot sina regeringar – med andra ord att eventuella brister i förslaget uttryckte regeringarnas bristande vilja och inte de realiteter som orsakas av skillnaden i politiska värderingar hos regeringarna i fem länder.

Jag har tillåtit mig att offentligen peka på det självklara faktum att en uppgörelse mellan regeringar utgör minsta gemensamma nämnaren av vad man vill och vågar. Över detta uttrycker herr Willoch sitt missshag. Jag vill bara säga följande.

Jag har inte sett det som meningsfullt att i kretsen av finansministrar lägga fram förslag som jag visste att herr Willoch skulle säga nej till. Jag har många års erfarenhet av herr Willoch i nordiskt samarbete – med striden om Nordiska investeringsbanken som det dyst-raste minnet. Jag ser därför ingen anledning att ta tillbaka mitt uttalande att herr Willoch i detta sammanhang representerar en konservativ regering.

Anker Jørgensen övertog härefter ledningen av förhandlingarna.

Statsminister Willoch: Jeg må gi uttrykk for min skuffelse over hr. Feldts reaksjon. Hr. Feldt innrømmer nå altså helt klart at det har ikke foreligget noe forslag fra hans side vedrørende handlingsplanen for økonomisk politikk som har møtt noen som helst motstand fra den norske regjering. Og allikevel har han den freidighet å fremstille den norske regjering som en bremsekloss under det arbeidet han har deltatt i. Ytterligere kommentarer skulle være ganske overflødige.

Elsi Hetemäki-Olander: Herr president! Förväntningarna på det nordiska samarbetet är stora. Detta visar inte minst den opinionsmätning i alla de nordiska länderna som Nordiska rådet initierat och bekostat under det gångna året. De nordiska grannländerna prioriteras som samarbetspartner. Vi har därför som politiker att leva upp till dessa förväntningar.

Intressant var det att se vilka frågor som angavs som väsentliga samarbetsområden i

opinionsundersökningen. Men som i alla opinionsundersökningar hade det sätt på vilket frågorna ställdes förstås också sin betydelse.

Energi och miljö ligger de nordiska medborgarna varmast om hjärtat. Det tredje av nordborna prioriterade området visade sig vara samarbete i internationella fora. Det vittnar om en utbredd kunskap om att när små länder håller ihop kan det ge resultat i en värld där stormaktsinflytandet är alltför stort.

Särskilt på den senaste tiden har frågan om finska språkets ställning och den finskspråkiga befolkningens behov av tjänster på sitt eget språk i Sverige väckt en livlig debatt, som har fått ytterligare aktualitet genom det svenskfinska flerministermötet nyligen. I Sverige bor i dag en talrik finskspråkig befolkning – jag kan konstatera det – som inberäknat de finnar som har fått svenskt medborgarskap, väl kan överstiga 300 000 personer. Från den sverigefinska befolkningens sida har önskemål framförts om utökad service på det egna språket, t. ex. inom skolväsendet och för att tillfredsställa andra kulturella behov. Det är glädjande att många debattörer även på svenska sidan har ställt sig positiva till de sverigefinska önskemålen.

Den svenska regeringens inställning har åtminstone hittills varit avvisande. Vi finnar är faktiskt besvikna på statsrådet Anita Gradins, som sköter invandrarfrågorna, uttalande i Dagens Nyheter nyligen och utbildningsminister Lena Hjelm-Walléns brist på förståelse för finnarnas problem. Så ock på statsminister Olof Palme som häromdagen i Nicaragua beklagade förkävandet av indianernas och samernas kultur, men glömmor sitt eget lands största ursprungliga minoritet, finnarna.

På finska sidan kan vi inte godkänna den svenska regeringens attityd om att finska invandrare inte skall särbehandlas positivt i jämförelse med andra invandrargrupper. Hur tolkar svenska regeringen det nordiska kulturavtalets och den nordiska språkkonventionens anda och bokstav? Har den socialdemokratiska svenska regeringen tagit upp frågan om invandrarnas statliga rösträtt för att med dess hjälp skapa dimridåer över svårare och mera väsentliga frågor? Jag är helt övertygad om att förbättrade möjligheter till barnens skolgång på modersmålet i dag är den allra viktigaste frågan för finsktalande

föräldrar.

Språkgräl mellan länderna har dock vare sig Finland eller Sverige råd med. Vi måste försöka lösa även de här problemen. Det vore frestande att stödja Finlands ärkebiskops förslag om att genom Finlands försorg inrätta en finsk skola i Stockholm. Vi avvaktar dock ännu åtgärder från den svenska regeringens sida.

Men via rösträtt kommer problemet inte att lösas, det behövs mera konkreta åtgärder.

Så vill jag fästa uppmärksamhet vid ett ur nordisk synpunkt betydelsefullt jubileum. Den s. k. Helsingfors-konventionen, som tar sikte på bevarande av Östersjöns maritima miljö, undertecknades för nästan jämnt 10 år sedan, den 22 mars 1974. Samtliga sju strandstater kring Östersjön ratificerade konventionen åren 1975–80. Det är på sin plats att vi här i Nordiska rådet också är medvetna om detta jubileum. Det är fråga om en framgångsrik verksamhet, till vars tillkomst Nordiska rådet aktivt har bidragit, vid sidan av många andra goda krafter. Bakgrunden är för vår del den att det inom rådet under 1960-talet växte fram en stark insikt om att något måste göras för att rädda Östersjöns miljö för framtiden. Rådet antog en rad rekommendationer i detta syfte, främst bland dem rekommendationen nr 30/1970 på basen av ett medlemsförslag, i vilket man direkt hemställde om samarbete mellan Östersjöns strandstater.

Varför jag vill peka på detta samarbete är att det är ett ypperligt exempel på nordisk samverkan som har lett till ett fruktbringande samarbete på ett vidare internationellt plan: på det området kan vi säkert arbeta vidare. Det är också – i en orosfylld tid – ett gott exempel på hur angelägna gemensamma intressen, i detta fall på miljöområdet, har förmått förena stater, som i andra hänseenden kan befinna sig på olika sidor om viktiga skiljelinjer.

Vi har ali anledning att härifrån Nordiska rådet önska Östersjökommissionen framgång i dess fortsatta verksamhet.

På den finska delegationens vägnar hälsar jag de färöiska, grönländska och åländska delegationerna hjärtligt välkomna. Till Benkowskommitténs rapport ber jag att få återkomma.

Ulf Adelsohn: Herr president! Problem och konflikter i vår omvärld gör att vi lätt glömmar glädjeämnena i vår närhet. Vi bor i en fredlig del av världen. I 32 år har parlamentarikern mötts i Nordiska rådet som representanter för fria, självständiga och jämställda broderländer. Arbetet saknar ofta de konflikter och den dramatik som är vanliga i internationellt samarbete. Men paradoxalt nog kan det faktum att samarbetet känns så självklart göra att vi inte tillräckligt inser dess vikt och dess möjligheter.

Det nordiska samarbetet innebär att värna och utveckla allt det vi har gemensamt i våra länder. Också språket förenar Norden. Den nordiska språkblandning – om jag får använda det uttrycket – som vi använder här i rådet och i andra sammanhang där vi träffas gör samarbetet enkelt och otvunget för oss. Om vi en dag tvingas tala engelska med varandra, har nordismen tagit ett stort steg tillbaka. Inte minst därför, herr president, är det viktigt för hela det nordiska samarbetet att det svenska språkarvet lever kvar och förs vidare i Finland. Svenskfinland är ett viktigt fönster för hela vårt nordiska samarbete.

Under de senaste månaderna har frågan om skolförhållandena för finländska medborgare i Sverige kommit i blickpunkten. De finsktalande familjernas möjlighet att bevara sitt språk och sin kultur i Sverige är viktig. De skall kunna kombinera goda kunskaper i svenska med en fast förankring i hemlandets språk, kultur och historia.

Vi tycker att det förslag som Finlands ärkebiskop John Vikström väckte nyligen om en finskspråkig skola i Stockholm är intressant och värt att studera.

För oss moderater är det självklart med ett skolsystem som ger utrymme för valfrihet.

Vi har också inom de nordiska konservativa partierna resonerat om de här frågorna, senast för några veckor sedan i Stockholm. Ilkka Suominen från samlingspartiet och jag var då överens om att finskspråkiga invandrare i Sverige bör där relevantalet är tillräckligt stort kunna få undervisning på eget språk. Ett självklart krav för statsbidrag är dock att skolan ger flera timmars undervisning i svenska varje vecka. Vi hoppas, herr president, att regeringarna i våra länder så småningom skall ansluta sig till denna politik och icke även i detta sammanhang fortsätta att

verka som bromsklossar.

Det är nära familjens vardag som den verkliga samhörigheten skapas. Den som bor och arbetar i ett nordiskt grannland skall ha rätt och möjlighet att hålla banden med hemlandet levande. De måste då kunna behålla sitt språk.

De skall heller inte berövas sin rösträtt i hemlandet. De konservativa partierna säger samfällt nej till alla sådana förslag. Rösträtt vid riksdagsval skall följa med medborgarskapet i våra respektive länder. Detta, och ingenting annat, skall gälla enligt vår uppfattning och vår övertygelse.

Herr president! En stor del av denna sessions arbete skall ägnas åt de ekonomiska frågorna. Där finns viktiga framsteg att göra, om vi vill nå dem. Skall uttrycket "Norden som hemmamarknad" bli mer än en vacker fras, passande vid våra sessioner, krävs det gemensamma uppoffringar.

Arbetskraftens rörlighet måste ytterligare underlättas. Vi måste rensa i hela floran av handelshinder av icke-tariffär karaktär, och vi måste utveckla det valutapolitiska samarbetet. Det kräver både respekt och hänsyn. Valutapolitiken får inte bli ett medel för ett nordiskt land att exportera sina problem till grannländerna.

Till årets session har det väckts flera medlemsförslag om en liberalisering av kapitalmarknaden och en friare aktiehandel. Det är viktiga förslag, som fått en konstruktiv och positiv behandling i ekonomiska utskottet av dess majoritet.

Vi beklagar, herr president, de socialistiska partiernas motstånd mot detta viktiga steg från vackra ord vid årets session till ett reellt samarbete.

Här kan jag åter igen säga till Kjell-Olof Feldt att era partier fungerar som bromsklossar. Angreppet mot Kåre Willoch för att den norska regeringen skulle vara en bromskloss rimmar illa med det förhållandet att de socialdemokratiska partierna motsätter sig att vi skall arbeta aktivt för att åstadkomma ett samarbete.

Sedan hör det till saken att vännerna av nordiskt samarbete måste beklaga att den svenska socialdemokratin infört löntagarfonder.

Herr president! Trots det socialdemokratiska motståndet skall vi arbeta vidare.

Förhoppningsvis skall socialdemokraterna sluta att agera bromsklossar om några år, när ni inser värdet av nordiskt samarbete ej blott i tal utan också i handling.

Statsrådet **Feldt**: Herr president! I sanningens intresse bör Nordiska rådet upplysas om att de nordiska regeringarna har gjort en mycket ingående undersökning av möjligheterna att etablera någon form av nordisk kapitalmarknad byggd framför allt på fria kapitalrörelser och gemensam aktiemarknad. Vi har särskilt tillsammans med norska regeringen gjort ytterligare överväganden i denna fråga, och det ter sig helt uppenbart – jag hoppas att även min norska kollega är beredd att vittna i detta mål – att Norden inte kan etablera en sådan marknad eller en norsk-svensk aktiemarknad utan att komma i konflikt med övriga industriländer.

Detta har upprepats så många gånger att det borde ha nått fram även till herr Adelsons öron.

Ulf Adelson: Herr president! Jag kan självfallet inte uttala mig för den norska regeringen – det kan bara den själv göra – men av mina partikolleger i Norge har jag fått höra att det efter regimskiftet i Sverige har blivit svårare att diskutera ett underlättande av kapitalrörelserna.

Vidare bör man kunna tala med OECD och höra sig för om förutsättningarna för en uppgörelse mellan våra länder. Initiativ, dåkraft och vilja löser många problem, men om man ingenting gör kan man som Kjell-Olof Feldt säga att allt är omöjligt.

Buttedahl: Den internasjonale krise både når det gjelder økonomi og sysselsetting, krever internasjonalt samarbeid. Et slikt samarbeid har i 1983 satt sitt sterke preg på arbeidet innen Nordisk Råds organer. Det er meget viktig at en får til en økt samordning og koordinering av den økonomiske politikken generelt, samt tiltak på det næringspolitiske og arbeidsmarkedspolitiske området for å få endret på denne vanskelige situasjonen.

Ministerrådsforslaget om økonomisk politikk og nordisk økonomisk samarbeid er blitt

utsatt for kritikk både fra Økonomisk utvalg og her i debatten i dag. For det første fordi tyngdepunktet lå for mye på inflasjonspolitik og for lite på selve sysselsettingsproblemene, og for det annet at forslaget var for lite konkret til handlingsplan å være. Det er ingen grunn til å legge skjul på det forhold at det er forskjellig politisk grunnholdning i regjeringene i de nordiske land, og at dette medfører problemer i arbeidet med å komme fram til felles holdninger i form av en felles handlingsplan. Men jeg tror vi bør understreke at alt internasjonalt samarbeid etter sin natur vil ha preg av forholdsvis begrenset effektivitet og ikke minst en smule treghet. Like fullt synes jeg ut fra tidligere erfaringer i nordisk sammenheng at det nå burde være mulighet for en fortgang i arbeidet med å bedre sysselsettingen i de nordiske land. Det er positivt at statsministrene i de nordiske land på sitt møte i november bad samarbeidsministrene presisere nærmere hvilke tiltak landene nasjonalt og i fellesskap ville iverksette på sysselsettingsområdet. Men disse tiltaksforslagene bør komme raskt. Det er utålmodighet i de nordiske land. Vi har ingen tid å miste.

Det er også en forsterkning av det nordiske økonomiske samarbeid som ligger til grunn for medlemsforslaget om et friere nordisk aksjemarked, og forslaget om liberalisering av kapitalmarkedet og valutasamarbeidet i Norden. Økonomisk utvalg har under sitt møte den 9. februar i år avgitt en betenkning over disse medlemsforslagene. Midtenpartiene og de konservative partiene samler seg her om en uttalelse som peker på viktigheten av å fortsette arbeidet for et friere aksjemarked og friere kapitalbevegelser og forbedringer innen det valutapolitiske samarbeidet. På disse områdene er det imidlertid ikke til å unngå at ønsket om en sterkere liberalisering innen Norden til en viss grad støter mot hensyn vi også må ivareta innenfor OECD. I spørsmål om et friere nordisk aksjemarked er dette framtreddende. Som pekt på i Økonomisk utvalgs flertallsbetenkning, vil en ytterligere liberalisering på dette området forutsette at man tar spørsmålet om en slik partiell liberalisering opp med OECD – at man ikke får diskriminering av medlemsland. En felles nordisk opptreden innenfor disse områdene bør tillegges betydelig vekt. Men nasjonale næringspolitiske hensyn må også til-

legges vekt innenfor det felles mål man ellers har om et friere aksjemarked.

Når det gjelder valutareguleringene, tror jeg det er grunn til å understreke at reguleringsene på dette området i seg selv ikke utgjør noen vesentlig hindring for industrielt samarbeid i Norden. Også her vil liberaliseringstiltak i utgangspunktet måtte basere seg på en generell liberalisering overfor alle OECD-land. Jeg vil imidlertid peke på at landenes ulike balansesituasjon, og også bruken av pengepolitiske virkemidler, vil gjøre det vanskelig å oppnå en så sterk harmonisering og liberalisering av regelverket som man ut fra en isolert samarbeidsbetraktning kunne ønske seg.

De nordiske lands bidrag til utviklingshjelp er betydelig og mangeartet. Det foregår diskusjoner i nordiske fora om mulighetene er til stede for å samordne nordisk bistandsvirksomhet. Det er å håpe at disse diskusjoner vil kunne ut i konkrete forslag til tiltak. Det er fra enkelte hold reist tvil om en bør gå inn i et slikt samarbeid på dette området. Det hevdes at et slikt samarbeid kan føre til en konkurranse med overbud mellom de skandinaviske land, og at det kan føre til en uønsket oppblåsing og forbruk av u-hjelpsmidler. Jeg mener at slike betraktninger bør avvises. Etter min mening kan en gjennom et bredere nordisk samarbeid få prosjekter som kan harmoniseres og koordineres, slik at man får størst mulig effekt av disse midlene. Men vi må naturligvis være klar over at det er ulike ambisjoner og kriterier i de forskjellige nordiske land i u-hjelpssammenheng, men det bør likevel være av stor viktighet om Norden samordner sine interesser bedre på dette området. Jeg ser med forventning frem til de diskusjoner som vil bli ført, og de resultater som kan komme.

Arbeidsformene innen det nordiske samarbeidet er i det siste året blitt inngående analysert. Jeg vil gi uttrykk for at jeg synes Benkow-komiteen har gitt en solid og bred fremstilling av problemene. Det er positivt at de nordiske organer nå får anledning til fordomsfritt å kunne diskutere enkelthetene ved det nordiske samarbeidet. Det har gjennom årene blitt stilt store forventninger til dette samarbeidet. Det er en rekke store oppgaver som de nordiske land nå skal løse. Derfor er Nordisk Råds betydning større enn noen

gang før. Nordisk Råds organer må derfor aktualiseres og effektiviseres, slik at vårt arbeid kan bli til nytte og bli forstått og akseptert i opinjonen i alle land i Norden.

Statsminister Steingrímur Hermannsson: I begynnelsen av min tale vil jeg legge stor vekt på at jeg anser det samarbeid som har utviklet seg mellom de nordiske land for positivt.

Ingen nasjon, liten eller stor, klarer lenger å isolere seg. Alle nasjoner er i større eller mindre grad avhengige av det som finner sted i omverdenen. Det er derfor enhver nasjons plikt å forsøke å påvirke en forstandig utvikling av verdensbegivenhetene. Effekten hos en liten nasjon som står alene, blir dårlig. I samarbeid mellom nasjoner med liknende idealer og oppfatninger kan den på den annen side bli nevneverdig, for riset er sterkere en strået.

I allt større målestokk er også nasjonene i sin indre utvikling blitt avhengig av andre. Internasjonal handel er økt i stor målestokk, og den tekniske utvikling går frem med stormskritt. Alle nasjoner som vil bygge opp et moderne velferdssamfunn, må ha adgang til slike saker.

På grunn av de forannevnte momenter og kulturell sammenbinding og slektskap anser jeg Islands deltakelse i det nordiske samarbeidet som en selvfølgelighet. Min mening, som jeg ikke legger skjul på, er likevel den at i mange tilfeller ser det ut til at slikt multinasjonalt samarbeid nesten kveles i massen av papirer og innviklede beslutningsprosesser.

Det er eventuelt naturlig da ingen nasjon ønsker å gi slipp på sin selvstendighet og beslutningsrett angående egne saker. Det er ikke så lett å finne den gyldne middelvei mellom uinnskrenket selvstendighet hos de enkelte nasjoner og et fremgangsrikt samarbeid. Jeg anser det for meget viktig for alle de nordiske nasjoner at samarbeidet og beslutningene blir så forenklet som mulig.

Selv om samarbeidet innen Nordisk Råd først og fremst ligger på det kulturelle og økonomiske område, mener jeg at de nordiske nasjoners samhold i utenrikspolitiske saker ikke er mindre viktig. Kjempemessige fremskritt i teknikk og vitenskap har brakt en stor del av jordens befolkning rikdom og overflod, men det er en lang vei fra dette til

den enighet man har håpet på. Den menneskelige rase er lenger fra det mål enn noen gang før å leve uten frykt for krig, sult og voldshandlinger. Kløften mellom de som lever i overflod på den nordlige halvkule, og folk i andre strøk som sulter, blir dypere og bredere, og med atomenergi kan krig nå føre til undergang.

Jeg vil benytte anledningen til å legge vekt på at de nordiske nasjoner bør stå tett sammen og arbeide intensivt mot denne utvikling.

På det kulturelle område er nasjonene så nært beslektet at samarbeidet bør kunne gå lett for seg. Likevel kan de lære ganske meget av hverandre, både av de positive tiltak og – ikke minst – av de mange mistak som jeg dessverre er redd for forekommer.

Når det gjelder næringslivet, står Island i litt av en særklasse. Vi satser i større grad på fiske enn noen annen av de nordiske nasjoner, med unntak av Færøyene. Vårt næringsliv er derfor ensidig. Likevel har vi klart å skape et velferdssamfunn og livsvilkår som kan jevnføres med forholdene i andre nordiske land. Men på grunn av arbeidslivets ensidighet er fundamentet for vårt økonomiske liv ganske svakt og ømtålig for naturens svingninger. For oss islendinger er det viktigste å få et bredere grunnlag for næringslivet som kan støtte kraftigere opp om nasjonens økonomi.

I det nordiske samarbeidet søker vi bl.a. veier for å styrke diverse industrigrener, ikke minst de som bygger på energi, men også de som bygger på menneskelige ressurser. Vi islendinger eier større ubrukte kraftkilder i vannfall og jordvarme enn noen av de andre nordiske land. Det finnes en del industri som er storforbrukere av energi i Island, og vi kan godt tenke oss et nærmere samarbeid med de nordiske nasjoner om en slik produksjon.

Nasjonen står på et høyt utdannelsesnivå. Mange unge menn og kvinner har skaffet seg opplæring på de moderne, høyt utviklede industriområder, f. eks. elektroteknikk og biokjemi, og det finnes allerede noen bedrifter på disse områder i Island. Også på slike felter ønsker vi samarbeid.

Vi islendinger har også enorme muligheter for fiskeoppdrett i forbindelse med jordvarme og pelsdyravl i samband med en mengde avfall fra fiskeindustri og slakterier. Samarbeid

på disse områder virker naturlig. På slike felter burde nasjonenes samarbeid kunne være fordelaktig for alle parter. I så fall er det nordiske samarbeidet blitt noe mer enn komitemøter og massevis av papirer.

For omkring to årtier siden bestemte vi islendinger oss for å åpne vårt land for forretninger og handel. Vi ble deltakere i EFTA, og Island fikk en avtale med Fellesmarkedet. Deretter har vi etter evne forsøkt å fortsette med den frie handel. Enorme og ennå økende kommersielle hindringer som viser seg i forskjellig offentlig støtte til diverse næringsveier, f. eks. fisket og fiskerinæringen, volder oss bekymringer. Slikt forårsaker store forskyvninger på våre viktige markeder. Vi må protestere mot dette og benytter enhver anledning til det. Nasjonene må forstå at det ikke går an på den ene side høystemt å tale om fri handelsvirksomhet og på den andre siden å bruke utrolige summer på å skape særstilling for egen næring. Selv om formålet med slike tiltak er godt i mange tilfeller, ikke minst å hjelpe å opprettholde bosettingen på avsidesliggende steder, må en likevel finne andre veier enn å subsidiere den produksjon som senere selges på utenlandske markeder i såkalt fri konkurranse.

Selv om vi islendinger er glade for det nordiske samarbeidet og vil styrke dette både innad i og utenfor Nordisk Råd, har vi en del bemerkninger, som jeg så vidt har vært inne på. Vi vil rette på det som er feilaktig. Om det går, stiller vi store forventninger til det nordiske samarbeid.

Til slutt vil jeg komme inn på utviklingen av næringsliv og økonomi i Island.

Islands økonomi har i årtier kjempet mot en stor og økende inflasjon. Den har lenge vært omkring det tredoble i forhold til gjennomsnittet i OECD-land, og i de siste år steg inflasjonen med rekordfart.

Årsakene til denne inflasjonen er mange og tas ikke opp til diskusjon her. Jeg vil likevel henlede oppmerksomheten på det faktum som jeg har nevnt, at Islands næringsliv er svært avhengig av svingningene i fisket, og er derfor reist på et svakt fundament. Siden krigsårene har en innskrenkning i fisket ofte funnet sted og forårsaket inntil 10–20 pst. reduksjon av nasjonalinntektene. Dessverre har en sjelden eller aldri før klart å møte slike skader med reduksjon av utgifter, som f. eks.

lønninger, men i stedet med kraftig devaluering gang på gang, noe som igjen har ført med seg økt inflasjon med det samme. Noe liknende kan sies om virkningen av stigende oljepriser i den siste tiårsperioden.

I løpet av årene 1982–1983 fant det sted en stor innskrenkning av fiskefangsten, noe som forårsaket 10 pst. reduksjon av nasjonalproduktet. Dette året kan vi sikkert regne med en innskrekning som vil komme til å redusere nasjonalproduktet videre med omkring 4 pst.

Under disse forhold gikk inflasjonen forrige år opp til omtrent 130–140 pst. Det var derfor helt klart at man nå måtte finne frem til nye og svært radikale økonomiske tiltak for å redde Islands finansielle stilling fra krakk.

Etter Alltingsvalget den 23. april f. å. kom Centerpartiet og Selvstendighetspartiet overens om å danne en regjering og finne frem til de nødvendige økonomiske tiltak. Denne regjering ble dannet den 26. mai.

De finansielle foranstaltninger som ble iverksatt, drøftes ikke her i detaljer. I store trekk: Indeksbinding av lønn ble forbudt i en toårsperiode, men en 8 pst. lønnsforhøyelse fra 1. juni f. å. og 4 pst. fra 1. oktober ble fastsatt ved lov. Noen ganske omfattende disposisjoner i forbindelse med fiske ble vedtatt ved lov og gjaldt overflytting av finansielle midler til fisket.

Vesentlige beløp brukes for å hjelpe dem som er vanskeligst stilt økonomisk, og boliglånepkapitalen ble svært forhøyet. Priskontrollen ble strengere. Det hele ble lovfestet i åtte måneder. I den samme perioden ble det nedlagt forbud mot lønnsavtaler. En 14,6 pst. devaluering fant sted i begynnelsen av regjeringssamarbeidet, men den islandske krone er fra den tid fastholdt i forhold til gjennomsnittskurs.

Disse tiltak har hatt stor og rask virkning. Inflasjonen har gått ned fra omkring 130 pst. til 15 pst. ved siste årsskifte og er nå omkring 10 pst. Rentene har gått ganske kraftig ned, fra maksimum 47 pst. til under 20 pst. på de aller fleste utlån, og den fortsetter nedover. Prisnivået har begynt å senkes smått, med derav følgende lavere kapitalomkostninger. Den negative handelsbalansen som var 10 pst. 1982, var 2,5 pst. i år.

Regjeringen har satt seg et bestemt mål dette året. En arbeider for at inflasjonen i slutten av året skal bli 10 pst. eller mindre, og

at den negative handelsbalansen ikke skal overstige 1 pst. I henhold til disse mål har regjeringen bestemt at den islandske kroners kurs ikke skal undergå større forandringer enn 5 pst. dette året. For å oppfylle denne målsetting har regjeringen sagt at den største gjennomsnittlige lønnsforhøyelse burde være 4 pst. i løpet av året.

Den nasjonale gjeld i utlandet er knapt 60 pst. av nasjonalproduktet. Dette markerer en ganske trang ramme om nasjonens økonomiske liv, da gjelden slett ikke får øke.

I disse dager holder en på med å treffe lønnsavtaler for det frie lønnsmarked. Ifølge disse kommer lønnene til å stige med gjennomsnittlig 6,5 pst. fra desember forrige år. Dette er en del høyere enn Regjeringen anser for klokt, og det fører sannsynligvis med seg at inflasjonen ved årets slutt blir vel 10 pst. i stedet for knapt det, og den negative handelsbalanse kanskje 1,5 pst. i stedet for 1 pst. Jeg mener allikevel at en kan avfinne seg med disse avtaler, og det viktige er at disse gjelder i 15 måneder. Det burde skape muligheter for arbeidsfred og tid til å styrke det resultat som er til stede, forberede fortsatt nedgang av inflasjon og søke frem mot større produksjon og bedre livsvilkår. Særlig i forbindelse med det siste kan samarbeidet med de andre nordiske land bli viktig.

Vi islendinger er svært glad for at vi har hatt noenlunde full sysselsetting. Vi regner arbeidsløshet for en ikke mindre plage enn inflasjonen. Ettersom fisket minker i omfang, kommer arbeidsløsheten til å øke en del, men målet er arbeid for alle, uten inflasjon.

Til slutt vil jeg uttrykke min store glede over at representanter fra Ålandsøyene, færøyinger og grønlandinger har fått en større part i Nordisk Råd. Uten deres deltakelse er samarbeidet ufullstendig.

Gunnar Nilsson: Herr president! Inför den ena råds-sessionen efter den andra under de senaste sex åren har vi nåtts av ständigt nya besked om en ökande arbetslöshet. Så även i år.

100 000 fler människor har blivit arbetslösa sedan vi skildes åt i det norska stortinget förra året. Och när mer än en miljon löntagare i början av 1984 står utanför den reguljära arbetsmarknaden måste vi kraftfullt reagera mot den politik som döljer sig bakom statisti-

ken. Det är ingen ursäkt att arbetslösheten är högre i andra delar av världen.

När vittnesmålen om arbetslöshetens följdverkningar blir flera och alltmer uppenbara, måste också vi i Nordiska rådet protestera mot det gigantiska slöseri med mänskliga och andra resurser som pågår.

Regeringarnas ansvar för att uppnå full sysselsättning och samarbeta i detta syfte har klart och tydligt slagits fast i den nordiska arbetsmarknadsöverenskommelsen. Men när full sysselsättning har fått en ny innebörd för allt fler människor, måste vi tala klartext.

Den hittills förda politiken har således visat sig vara otillräcklig. Den oacceptabelt höga arbetslösheten vill inte ge med sig trots betydande arbetsmarknadspolitiska insatser och satsningar på näringslivet.

Trots ljusglimtar i nordisk ekonomi under 1983 fortsätter arbetslösheten att öka, och prognoserna för de närmaste åren medför ingen väsentlig förändring av sysselsättningsläget.

Det finns också risker för att andra uppgifter i den ekonomiska politiken tar överhanden och att vi vänjer oss vid en ny syn på rätten till arbete åt alla.

För att lösa de ekonomiska balansproblemen finns det krafter som vill lägga nya bördor på redan hårt drabbade människor. Egentligen borde ett sådant påpekande vara onödigt vid denna session. Men det finns tydliga inslag i nordisk politik i dag med en sådan innebörd. Och jag vill rikta en varningssignal till regeringarna för att låta löntagarna ensidigt bära bördorna för att vända den ekonomiska utvecklingen.

En sådan politik är inte ägnad att vara ett stöd till vårt mål för utvecklingen i våra länder och för det nordiska samarbetet. Och det finns inget land i västvärlden som har lyckats förbättra sin ekonomi genom ensidiga försämringar för löntagarna.

Slutsatsen är klar: Regeringarna måste nu satsa på en sysselsättningsskapande politik. Det är i dag den helt dominerande uppgiften. Genom samarbete på såväl nordiskt som internationellt plan kan effekterna av insatserna i varje land ytterligare förstärkas. Samtidigt kan vi gemensamt undanröja den stora osäkerhet som präglar den internationella konjunkturutvecklingen.

Varje nordiskt land har sitt ansvar. Till-

sammans kan vi göra en hel del i Norden för att driva fram en omläggning av den arbetslöshetspolitik som under alltför lång tid satt sin prägel på utvecklingen inom OECD-området.

Nordisk och västtysk fackföreningsrörelse har i en gemensam rapport påvisat både innekörden och fördelarna med en samordning och koordinering av den ekonomiska politiken i ett internationellt perspektiv. Det lönar sig att samarbeta är slutsatsen. Och det är ett gemensamt nordiskt intresse att aktivt agera för en sådan ekonomisk-politisk strategi. Det var också en av huvudpunkterna i den handlingsplan för ekonomisk tillväxt och full sysselsättning som Nordiska rådet ställde sig bakom vid sessionen i fjol.

Den partipolitiska enigheten kring detta initiativ var och är mycket betydelsefull när vi nu vid denna session kommer att upprepa och ytterligare understryka innebörden i detta krav.

De nordiska statsministrarnas uttalande vid mötet i november förra året innebär enligt min uppfattning också ett stöd för detta krav och en mycket stark förpliktelse för Nordiska ministerrådet att utforma en samarbetspolitik för full sysselsättning. På något annat sätt går det inte att tolka det uppdrag som statsministrarna har gett arbetsmarknadsministrarna. Ministerrådsförslaget *B47/e* om riktlinjer för ekonomisk politik och ekonomiskt samarbete är därför otillräcklig. Och det vore välgörande om företrädare för respektive nordiskt lands regering på denna session ville klargöra sin avsikt att med kraft medverka till att denna ambition, som jag gett uttryck för, skall sätta sin prägel på det fortsatta ekonomisk-politiska samarbetet.

Ökade investeringar och offensiva näringspolitiska satsningar inom olika utvecklingsområden är hörnstenar i en sådan politik. De starka sambanden mellan den privata och offentliga sektorn utgör en viktig förutsättning. En bredare bas för den industriella utvecklingen blir ett centralt mål. Investeringar i syfte att tillgodose angelägna behov inom t. ex. energi- och kommunikationsområdet och byggsektorn blir betydelsefulla medel. Ljusglimtar i konjunkturutvecklingen borde redan i dagsläget lämna utrymme för en höjd ambitionsnivå från regeringarnas sida.

De två förslagen om nordiskt samarbete dels inom datateknologiområdet, dels i fråga om teknisk forskning och utveckling är två betydelsefulla steg i en sådan nordisk utvecklingsstrategi. De medel som så sent som för en vecka sedan har anslagits för samarbete på datateknologiområdet blir nu en första grund att stå på.

Låt oss betrakta bl. a. det förslaget som ett viktigt inslag för att möta de utmaningar som våra länder kommer att ställas inför i framtiden.

Muurman: Herr president! När vi för ett år sedan samlades i Oslo, upplevde den internationella ekonomin det fjärde depressionsåret i rad, även om det fanns tecken på uppsving. Den depression som upplevdes var i den efterkrigstida utvecklingen enastående inte endast på grund av sin längd utan också på grund av sin geografiskt täckande karaktär. I synnerhet hade sysselsättningsläget försämrats snabbare än väntat.

Karakteristiskt för diskussionerna under det senaste året var att de underströk nödvändigheten av det ekonomiska samarbetet mellan regeringarna. Behovet av ett fastare samarbete mellan regeringarna underströks i allmänhet i den ekonomiska politiken och i synnerhet i finans- och valutakurspolitiken, där det hade funnits svårigheter i koordineringen.

På dagordningen till Nordiska rådets inrevarande session finns flera frågor som ansluter sig till utvecklingen av det ekonomiska samarbetet. Vi behandlar dem nu under högkonjunkturen, i ett ljusare läge än tidigare. Uppsvinget tycks bli större än väntat, men kanske också kortare. Det har inte hänt något sådant, som skulle ge anledning att underskatta betydelsen av det nordiska samarbetet inom den ekonomiska politiken.

Det är också viktigt att poängtera att den ekonomiska tillväxten inte mera innebär en direkt och avgörande förbättring i sysselsättningsläget. I alla nordiska samhällen har utbudet av arbetskraften ökat samtidigt som den tekniska utvecklingen och industrins strukturförändringar har lett till minskad efterfrågan. Därför måste skötseln av sysselsättningen spela en central roll i regeringarnas ekonomiska politik och sysselsättnings-

frågorna måste allvarligt beaktas också i det nordiska samarbetet.

I Finland har nyligen tillväxtprognoserna i ekonomin för detta år reviderats uppåt från 2,5% till 3,5%. Som ett positivt utvecklingsdrag har vi också kunnat notera inflationstaktens snabbare retardering än väntat. Bruttonationalprodukten ökade senaste året med hela 3,3% – närmare en procentenhet mera än man hade förutspått vid årets början. Också mot den bakgrunden är det sannolikt att även den reviderade tillväxtprognosen för i år – alltså 3,5% – är underskattad.

Även om den negativa balansen i vår stats-hushållning kanske inte ur internationell synpunkt är alldeles oroväckande, har vi som målsättning att minska den väsentligen under följande två år, för att kunna driva resurser till stimulansåtgärder som stöder ökad efterfrågan och sysselsättning, när vi igen står inför en lågkonjunktur.

Vi anser det synnerligen viktigt att bevara den allmänna nivån i socialskyddet och att trygga utvecklingen av allmänna tjänster. Med hjälp av en effektiv konjunkturpolitik försöker vi garantera en stabil ekonomi- och samhällsutveckling och undvika en situation, som präglas av drag av "samhället efter välståndssamhället". Denna benämning har ju redan använts om några samhällen, där arbetslöshetsgraden är betydligt högre än i de nordiska länderna och man har knaprat på grunden för det allmänna välståndet.

Resultatet av de inkomstförhandlingar, som för tillfället skall avgöras i Finland, är avgörande med tanke på den ekonomiska utvecklingen. Under förhandlingssituationen kan man iakttaga konstellationer, som uppenbarligen är bekanta i alla de nordiska länderna. Med detta avser jag arbetsgivarnas ovilja till centrala uppgörelser. I denna företeelse kan skönjas viss överstatlig enighet, som har till syfte att lösgöra sig från stadgan- den och understryka marknadskrafternas inverkan på ett sätt som inte överensstämmer med de syften som ställts på helhetsutvecklingen.

Våra samhällen lever som bäst under starka förändringstryck. Om man inte kan behärska dem kan de leda till mycket tillspetsade och skadliga följder. Därför måste vi arbeta för att det demokratiska systemet balanserat kan lösa arbetslösheten samt problemen

i den tekniska och ekonomiska utvecklingen.

Den samarbetsvilja som uppkom under lågkonjunktursens lopp bör inte bortglömmas nu vid högkonjunktursens inträde.

Statsrådet Hellström: Herr president! Den internationella ekonomiska krisen med rekordarbetslöshet i många OECD-länder tillsammans med krav på drastisk industriell omstrukturering leder till risker för ny protektionism. U-ländernas skuldsättning och betalningskriser drabbar både u- och i-länder.

Detta läge utsätter små länder med stor utrikeshandel för starka påfrestningar. Samtidigt som vi med gemensamma krafter måste påverka den internationella utvecklingen i OECD, FN och UNCTAD, ökar behovet av sammanhållning och samarbete i Norden. Det kommer inte att räcka att försvara tagen terräng i det nordiska samarbetet. Vi har fortfarande stora olösta uppgifter framför oss. Denna session visar hur vi stegvis flyttar fram positionerna. Det är hoppfullt att vi har kunnat undvika den handlingsförlamning och oförmåga att attackera problemen som gör sig gällande på många håll i vår omvärld just nu.

Projektet "Norden som hemmamarknad" är centralt i det sammanhanget. Av våra länders totala utrikeshandel har emellertid Nordens andelar som bekant gått tillbaka sedan mitten av 1970-talet. Det främsta skälet till denna tillbakagång är den svaga efterfrågeutvecklingen i Sverige under denna period, en tendens som dess bättre brutits under det senaste året. Handelshinder av olika slag mellan våra länder är således inte en huvudorsak till denna utveckling. Tillbakagången är ändå en signal som vi bör uppmärksamma.

Vid handelsministermötet i Stockholm i december förra året rådde enighet om att vi i samverkan bör försöka identifiera administrativa och tekniska handelshinder på den nordiska marknaden. Kartläggningar av sådana hinder har igångsatts i alla nordiska länder. Ämbetsmannakommittén för handelspolitik kommer under våren att inleda arbetet på att undanröja dessa hinder.

Den svenska utredningen kommer att färdigställas av vårt kommerskollegium om några veckor. En lägesrapport som jag avser att överlämna till mina handelsministerkolleger

nu under Nordiska rådets session visar tydligt att administrativa och tekniska bestämmelser utan skyddspolitiska motiveringar tillsammans med byråkratiska förfaranden, som syftar till att följa upp bestämmelsernas efterlevnad, kan verka starkt försvårande för handeln. I synnerhet gäller detta för de mindre och medelstora företag som vill tillgodogöra sig Norden som en potentiell hemmamarknad. Omfattande pappersexercis krävs t. ex. för att man skall få ta med arbetsredskap och maskiner över gränserna. Ibland måste förnyad provning göras i importlandet av en vara som redan provats och godkänts i exportlandet. De olika kraven i våra länder på bruksanvisning och märkning försvårar introduktionen av nya produkter och modeller. Detta är endast några exempel.

Det är min förhoppning att de nordiska ländernas handelsministrar skall kunna fortsätta detta arbete vid ett kommande möte senare i år.

Även om det arbetet blir mödosamt, vilket det kommer att bli, har vi stora vinster att skörda. Beräkningar som gjorts i EG visar att de formaliteter som krävs när varor skall passera nationsgränser mellan EG-länderna medför kostnader utöver tullar och skatter som motsvarar cirka 5–8 procent av varuvärdet. Detta trots att EG sedan länge är en tullunion! Administrativa bestämmelser och byråkratiska rutiner medför således kostnader för företagen av en storleksordning som är jämförbar med det genomsnittliga yttre tullskyddet i våra länder. Vi har således börjat en ny sorts handelsförhandling i Norden, som bör vara minst lika viktig för företagen i våra länder som sedvanliga tullförhandlingar varit i t. ex. GATT.

Jag vill också framhålla det starka intresse som finns från näringslivet i våra respektive länder för att det ekonomiska samarbetet i Norden utökas. Detta intresse har också vuxit påtagligt de senaste åren. Detta måste vi från regeringarnas och lagstiftarnas sida ta till vara, och vi måste leva upp till förväntningarna på konkreta resultat i arbetet på att skapa en nordisk hemmamarknad. Detta är viktigt inte minst för företagen i våra gränsregioner, t. ex. Öresund, Mittnorden – med Trondheim, Jämtland, Medelpad och Vasa-Nordkalotten samt Stockholm-Åbo-Helsingforsområdet. Klagomål och konstruktiva för-

slag från företagen där ger inspiration till det arbete vi nu inlett.

Att investera i grannländerna är en del av den nordiska integrationen. På grund av OECD:s regler kan vi inte fullt ut införa fria kapitalrörelser och fri etableringsrätt i Norden med en gång. Men det är inte ett avgörande hinder för en öppning i det nordiska samarbetet. Den svenska valutaregleringen är t. ex. inte en spärr mot ökade nordiska integrationssträvanden utan har till uppgift att hejda kortsiktiga kapitalrörelser av spekulativ karaktär över gränserna. Sverige välkomnar långsiktiga portföljinvesteringar och företagsetableringar från våra nordiska grannländer. Vårt problem är snarare att företag i Norden engagerat sig för litet i Sverige, samtidigt som stora poster av de svenska börsnoterade företagens aktier sålts ut på börsen i London och New York. Finland är det land som glatt oss mest när det gäller industrisamarbetet med Sverige. Antalet anställda i finska dotterbolag i Sverige, ca 15 000, överstiger nu med mellan 5 000 och 6 000 antalet anställda i svenska dotterbolag i Finland. Jag hoppas att företagen i Danmark och Norge, som hittills visat mindre intresse, skall ge prov på samma handlingskraft som här visats från finsk sida.

Det vore felaktigt att i det nordiska arbetet rigoröst hemfalla till den minsta gemensamma nämnarens politik. Så länge inte andra länder i Norden drabbas, ligger fältet öppet för bilaterala arrangemang mellan länder som har speciella intressen och förutsättningar för sådana. Detta har tidigare visat sig vara en dynamisk kraft i hela det nordiska samarbetet, och det kommer säkert att kunna vara det också framöver.

Ända sedan de tidiga åren av organiserat nordiskt samarbete har röster höjts för att vi har åstadkommit vad som är möjligt att göra gemensamt. att det nordiska samarbetet slagit i taket. Det enda gemensamma med dessa förutsägelser är att de har varit felaktiga. Med fantasi och engagemang har det visat sig möjligt att driva det samnordiska arbetet vidare. Vi har kunnat bredda det till nya områden, och vi har kunnat fördjupa samarbetet på många fält. Detta gäller även i dag. I många fall kan samarbetet fortfarande fördjupas inom de ramar som gäller nu. Men vi måste också vara beredda att ifrågasätta de

formella ramarna för samarbetet. Själv tror jag att vi om några år kommer att vara mitt uppe i en diskussion om hur de formella ramarna kan behöva vidgas på en rad olika områden.

Petter Thomassen: Hr. president! At sysselsettings- og arbeidsledighetsspørsmålet har stått sentralt i generaldebatten hittil, er helt naturlig. Arbeidsledighetstallene er også i de nordiske land uakseptabelt høye. Ministerrådet har vært utsatt for betydelig kritikk fordi man ikke i tilstrekkelig grad har fulgt opp og konkretisert innholdet i handlingsplanen for økonomisk utvikling og full sysselsetting. Jeg deler skuffelsen over Ministerrådets tilbakeholdenhet på dette området.

Jeg velger likevel ikke å tolke Ministerrådets handlemåte som et uttrykk for at kampen mot arbeidsledigheten er i ferd med å bli nedprioritert i det nordiske samarbeidet. Snarere tror jeg noe av forklaringen ligger i at man innsat i hovedinnsatsen på dette området må skje gjennom den nasjonale politikken. Med den åpne økonomi de nordiske land tradisjonelt har hatt og fortsatt har, kan dette fortone seg som en selvmotsigelse. Vi vet alle at de nordiske land er avhengige av hverandre, og vi er avhengige av det internasjonale samfunn for øvrig. Nettopp derfor burde våre bestrebelser på internasjonalt samarbeid og koordinering også når det gjelder den økonomiske politikken, være enda mer intense.

Når Ministerrådets formuleringer om handlingsplanen for økonomisk utvikling og full sysselsetting er blitt så vasne som tilfellet er, er jeg ganske overbevist om at dette i betydelig grad har sammenheng med de partipolitiske dilemmaer man står overfor. Om vi bruker Sverige og Norge som eksempler, vil vi kunne få en klar illustrasjon av det forholdet.

I det borgerlig styrte Norge føres det en meget moderat antiinflasjonspolitik som har gitt oppmuntrende resultater når det gjelder å dempe inflasjonstakten og bedre konkurranseevnen. En klar forutsetning for denne politikken har hele tiden bl. a. vært at allment aksepterte velferdsgoder ikke skal rammes. Og det har da heller ikke skjedd. Derimot har man hele tiden stilt spørsmålet om vi an-

vender våre ressurser på den beste måte innenfor den offentlige sektor. På det spørsmålet har ikke svaret alltid vært ja. Derfor er det også aktuelt med en viss forsiktig omdisponering av ressursene slik at de som trenger hjelpen best, også virkelig får hjelp.

Denne moderate politikken – som nettopp tar sikte på å trygge arbeidsplassene og skape grunnlag for nye – blir møtt med storm fra de norske sosialister. De taler om rasering av velferdsstaten og om for liten offentlig innsats på alle mulige områder. De ønsker å øke det offentlige forbruket betydelig, med de negative konsekvenser dette automatisk vil ha for prisstigning, konkurranseevne og dermed sysselsettingen.

Om vi retter oppmerksomheten et øyeblikk mot det sosialistisk styrte Sverige, vil man fort oppdage at der anvendes langt kraftigere økonomisk medisin. Her er nedskjæringspolitikken nærmest brutal sett med norske øyne. Her angripes, i motsetning til i Norge, også allment aksepterte velferdsgoder. Jeg tar ikke stilling til nødvendigheten av den svenske økonomiske politikken. Jeg bare konstaterer at når Det norske Arbeidspartis leder, Gro Harlem Brundtland, i Nordisk Råd skal tale på vegne av sosialistene i Norden, må hun tale med flere tunger. Det som etter hennes oppfatning er kritikkverdig i det borgerlig styrte Norge, må være ti ganger mer kritikkverdig i det sosialistisk styrte Sverige. Hvordan makter hun dette dilemma uten selvmotigelser eller uten å bli stemplet som nasjonal overbudspolitikker?

I all den kritikk og utålmodighet som kommer til uttrykk med hensyn til resultater av det nordiske samarbeidet, må vi likevel ikke glemme de positive resultater som er oppnådd gjennom årene – resultater som slett ikke er noen selvfølge i store deler av verden og i det øvrige internasjonale samarbeidet. Uten dette nordiske samarbeid ville vi risikert at proteksjonistiske tiltak i stor grad hadde forhindret det økonomiske og praktiske samkvemmet mellom de nordiske land. Skadelig proteksjonisme brer seg nå mellom mange land. Dette må bekjempes aktivt, ikke minst vi i Norden bør og kan gjøre det.

Men heller ikke i Norden er vi fri for proteksjonistiske tiltak fra den senere tid. La meg bare nevne et lite eksempel fra Sverige.

Med virkning fra 1. juli i fjor meddelte

svenske myndigheter at de ikke lenger ville gi nye lisenser for eksport av visse typer problemavfall som i Norge videreføres til oljeerstatningsmidler. Dette forbudet rammer både nyetablert norsk industri som behandler problemavfall, og det rammer tradisjonell industri som anvender de foredlede produkter som erstatning for olje.

Svenskene kan ikke dekke seg bak at helse- og miljøvernmessige grunner skulle forby å sende problemavfallet til Norge. Dette er en regelrett proteksjonistisk handling fra svensk side etter min oppfatning, og jeg tror den strider mot bestemmelser i EFTA.

Etter hva jeg forstår, ser svenskene fremdeles på saken. Det er tydelig at den budsjettmessige siden av denne saken er blitt viktig. Den svenske stat har nylig bygd Statens Avfallskonvertering AB. Det har kostet den svenske stat store summer, så hvis svenskene fremdeles tillater eksport av problemavfall til Norge, vil det redusere inntektene for Statens Avfallskonvertering. Derfor har altså svenskene funnet ut at det er like greit å forby all eksport, og dermed sikre at foredlingen må skje i en svensk statsbedrift, med inntekter for den svenske stat.

Denne lille saken illustrerer at fortsatt er det meget å endre på i Norden, både av holdninger og av handlinger, før samkvemmet mellom landene blir så fritt og utvunget som de fleste av oss ønsker. Også på dette området må derfor det nordiske samarbeidet fortsette med full kraft.

Berge: Jeg beklager å måtte bruke tid på en replikk til hr. Thomassen. Hr. Thomassen uttrykte seg slik at en kunne få det inntrykk at en slik kritikk fra sosialdemokratenes side av den borgerlige regjering i Norge, kunne være atskillig mer berettiget i forhold til den politikk som den sosialdemokratiske regjering i Sverige fører. Det kan da være nødvendig å gjøre oppmerksom på at Norge på tross av et mye gunstigere utgangspunkt gjennom en helt annen utenriksøkonomisk handlefrihet enn Sverige, med et overskudd på sin utenriksbalanse i 1983 på 15 milliarder kr. – Sverige har fortsatt et betydelig underskudd, til tross for at det har lyktes å rette opp balansen betraktelig i løpet av de siste to år –

har en arbeidsledighet som er gått opp i 4,7 pst. av den totale arbeidsstyrke. Det er altså 1 pst. høyere enn i Sverige. Dette er et uttrykk for at den svenske regjering for tiden håndterer sysselsettingssituasjonen bedre enn den norske, på tross av at de har et langt vanskeligere økonomisk utgangspunkt.

Petter Thomassen: Jeg forstår godt at Gunnar Berge føler det som et problem at det bør være sammenheng mellom argumentasjonen, mellom hva man sier i det norske storting om politikken, og hva man sier i Nordisk Råd. Jeg forstår godt at det er et stort problem for ham! Jeg innrømmer utan videre at vi i Norge har en større utenriksøkonomisk handlefrihet. Derfor fører vi da også i Norge en helt annen og mer moderat politikk enn i Sverige. Og det er den moderate politikken Arbeiderpartiet går til stormangrep på.

La meg nevne at jeg har skaffet meg en liste som viser at den sosialistiske regjering har foreslått nedskjæringer i størrelsesorden 9–10 milliarder med virkning fra 1. januar 1984. La meg nevne et par punkter på denne listen: Pensjonene skal nedskjæres med 3 milliarder, u-landsbistanden skal ned med 0,3 milliarder, livsmedelssituasjonen, altså matvaresubsidiene, som vi kaller det, med 8,0 milliarder – en rekke punkter, til sammen 10. Dette representerer nedskjæringer i den svenske økonomien med rundt 10 milliarder kr. Den type politikk har vi ikke sett noe av i Norge. Og derfor mener jeg at når man kritiserer den *norske* politikken, rammer man selvfølgelig de svenske sosialdemokrater desto hardere.

Guttorm Hansen: Jeg har med en viss undring hørt på hr. Thomassen's innlegg og nå også på hans replikk. Er det slik å forstå – med tanke på hoveddelen av hans innlegg – at han mener de problemer vi beskjefter oss med her i Nordisk Råd, dette året er et problem som har sammenheng med den svenske regjeringens politikk? Hele hans innlegg har jo i vesentlig grad dreid seg om den svenske regjeringens politikk – som hr. Thomassen ikke liker. Men selv om hr. Thomassen ikke liker den, er det ikke noe som tilsier at det er det som er hovedproblemet i det nordiske samar-

beid. Jeg tror at denne forenkling som hr. Thomassen her gjør seg skyldig i, har sin bakgrunn i helt andre forhold enn interessen for det nordiske samarbeid.

Statsrådet Lundkvist: Herr president! Tyvärr råkade jag vara utanför plenisalen ett ögonblick, men när jag kom tillbaka hit fick jag till min förvåning höra att den svenska regeringen skall skära ned utbetalningarna till pensionärerna med 3 miljarder. Detta stämmer inte med de verkliga förhållandena. Om herr Thomassen bygger sin argumentation på sådana uppgifter, är den felaktig.

Eftersom jag hörde att det var tal om hur den norska høyre-regeringen och – föreställer jag mig – på den svenska sidan den moderata oppositionen ser på problemen, vill jag också säga att situationen är den att den svenska regeringen anklagas för att spara alldeles för litet. Man önskar att den svenska regeringen skall beskära budgeten med mycket större summor än vad som i verkligheten sker.

Petter Thomassen: Hr. president! Til Gutorm Hansen vil jeg gjerne få lov å opplyse at mitt utgangspunkt for denne sammenlikningen var at det her har kommet betydelig kritikk mot Ministerrådets behandling av handlingsplanen for økonomisk utvikling og full sysselsetting. Og en av grunnene til at det ble så vassent formulert, slik jeg uttrykte det, tror jeg finnes i det partipolitiske dilemma som oppstår, og som jeg har forsøkt å beskrive.

Når det gjelder det representanten Svante Lundkvist var inne på, og hva som skjer med de svenske pensjonene, må jeg få lov å vise til hans egen regjerings proposisjon, nr 40 for 1983–84. Der vil han finne svaret.

Turpeinen: Herr president! De nordiska länderna har alltid uppfattat sig själva som demokratiska och självständiga stater. Den snabba samhällleiga utvecklingen och de teknologiska förändringarna skulle förutsätta att vi tog upp nivån på vår demokrati och vår självständighet till ny diskussion. Håller vi frivilligt på att avstå från vår demokrati och

självständighet?

Nyhetsförmedlingen utvecklas i en sådan riktning, att den snart sker genom förmedling av övernationella TV-satelliter. Det ger anledning till nya frågor. Den internationella programverksamheten på kommersiell basis och den reklam som eventuellt knyter sig till den ger ytterligare aktualitet åt frågan. Amerikanska undersökningar har visat, att annonsörerna småningom påverkar också programmens innehåll genom att placera reklamslagen bara i vissa typer av program, varigenom andelen sådana program ökas. Nordiska rådet borde vara i stånd att ta ställning till om rådet anser, att den tillväxande kommersiella TV-programverksamheten höjer kunskapsnivån hos Nordens invånare och bidrar till att ge dem riktig information om världen. Om man inte på nordiskt plan kan inverka på frågan om TV-program som sänds till de nordiska länderna innehåller reklam eller inte, så borde Nordiska rådet åtminstone anta en samnordisk rekommendation om saken, som skulle kunna föras fram vid förhandlingar i andra delar av Europa och på det globala planet.

En sak som också minskar vår självständighet och vår demokratiska beslutsrätt är att vi inte har möjlighet att själva påverka om vi indirekt blir delaktiga i krigshandlingar eller inte, om kärnspetsförsedda robotar avfyras genom vårt lufttrum. De utomnordiska stater som har tillåtit placering av kärnrobotar på sitt territorium har avstått från möjligheten att själva besluta när och om krig skall inledas från deras territorium.

Vi har också avstått från demokratin, då vi är i stånd till att delta i sådan verksamhet, som vi alltfört utsätter utvecklingsländernas invånare för. Vi kan inte påstå oss vara demokratiska, om vi förhåller oss odemokratiskt och undertryckande gentemot andra länders invånare. Demokratin är alltid ömsesidig och förutsätter förmåga att leva sig in i andras situation. Om vi tillåter att företag, som verkar i våra stater, drar nytta av utvecklingsländernas förhållanden i profitsyfte, handlar vi inte särskilt ansvarsmedvetet.

Eftersom nyttan av och problemen med teknologi och informationsförmedling tillväxer i snabb takt, borde av allt att döma vår förmåga att få teknologin och informationsförmedlingen att tjäna människans mänsk-

liga, humana tillväxt öka i ännu snabbare takt. Den ökande fritiden och servicenäringarnas snabba tillväxt har ändrat bilden av vårt samhälle. Allt flera människor fäster allt större vikt vid de mänskliga relationerna – vid deras innehåll – såväl inom familjen som på arbetsplatserna. Man försöker alltmera göra daghemmen och skolorna till platser där kreativiteten har spelrum. Med kreativiteten, skapande förmåga avser jag att arbetsmetoden är att respektera barnets andliga växt och att åstadkomma en skapande växelverkan mellan barnen och personalen.

En skapande människa är aldrig bara delvis kreativ. En kreativ livinställning omöjliggör förtryck och exploatering av andra männi-

skor. Jag skulle vilja föreslå, att Nordiska rådet som ett av sina tyngdpunktsområden, vid sidan av ekonomiska och organisatoriska maktfrågor, skulle välja frågan om hur den nordiska demokratin, kulturen och självständigheten skall kunna fördjupas och kvalitativt få ett nytt innehåll under de förhållanden som i dag råder på jorden. Enligt min mening är den skapande förmågans och kulturens utveckling kärnpunkten i frågan om huruvida teknologin skall användas för att utplåna humaniteten eller för att hjälpa den till ny blomstring.

Sedan generaldebatten avbrutits, avslutades mötet kl. 16.30.

Protokoll

2:a mötet

Tisdagen den 28 februari 1984 kl. 09.00

Presidenter: Karin Söder och Peter Muurman

Dagordning

Fortsatt generaldebatt. C 1: Nordisk Ministerråds beretning om det nordiske samarbeidet samt Dokument 1: Rapport fra Nordisk Råds presidium.

Ändring i medlemslistan

Det anmäldes, att Ulf Adelsohn lämnat sessionen och att Hans Nyhage återtagit sin plats i rådet samt att Bengt Wiklund lämnat sessionen och ersatts av Lahja Exner.

Rådet beslöt att ändra medlemslistan i enlighet härmed.

C 1: Berättelse rörande det nordiska samarbetet och Dokument 1: Rapport från Nordiska rådets presidium (fortsatt generaldebatt)

Bernhardt Tastesen: Fru præsident! Nordisk Råd er de gode viljers råd. Når vor nyvalgte præsident, fru Karin Söder, i sin tiltrædelsestale siger, at alle til rådighed værende midler skal bruges for at opnå fuld beskæftigelse, så er det udtryk for rådets gode vilje.

Ved at lytte til debatten i går fik man dog det indtryk, at der er langt fra vilje til virkelighed. Det samme gælder, når man læser nogle af de bidrag, der er kommet fra ministerrådet om de arbejdsmarkedspolitiske foranstaltninger.

F. eks. siger man i ministerrådets bidrag til budgetforslaget (s. 32):

”Arbejdsløsheden har fortsat med at stige i alle de nordiske lande. Selv om den internationale udvikling kommer til at give muligheder for vækst også i Norden, kommer ar-

bejdsløsheden også i fremtiden til at være et dominerende problem på det nordiske arbejdsmarked, og da specielt effekterne af langtidsledigheden.”

Dette er ren tale. Det er det også, når repræsentanter for de nordiske regeringer her i debatten siger, at vi først skal have løst de grundlæggende økonomiske problemer.

Så må de, som i øjeblikket er udstødt af arbejdsmarkedet, og de unge, som måske aldrig kom i gang, vente, til kapitalens selvregulerende kræfter efterspørger arbejdskraft på ny.

Jeg mener, en sådan prioritering bør være uacceptabel for os i Nordisk Råd. Der findes mulighed for, at der i de nordiske lande kan føres en alternativ økonomisk politik, hvor man ikke udelukkende skeler til den økonomiske vækst, en politik, hvor der er brug for mennesker i stedet for at de udstødes.

Den svenske arbejdsminister, Svante Lundkvist, talte om alles ret til at arbejde og alles ret til at få del i produktionsresultatet og om det særlige hensyn til de svage grupper.

Det er netop vigtigt, at alle bidrager til produktionen, og at alle får andel i produktionsresultater, for fortsætter den nuværende udvikling, får vi den stærke klassedeling mellem dem, der er brug for og dem, som udstødes. Og den yderste konsekvens vil være, som den beskrives i delrapporten om arbejdsløshedens omkostninger i Norden (s. 82):

”Såfremt en periode med en permanent og høj arbejdsløshed fører til udstødning af svagt stillede grupper på arbejdsmarkedet, til dannelsen af egentlige fattigdomsproblemer, som typisk koncentrerer blandt bestemte socialgrupper og i bestemte bymiljøer, og til en

øget skævhed i indkomstfordelingen og fordelingen af levevilkårene, kan man frygte, at den consensus, som er en af demokratiets basale forudsætninger, vil blive undermineret.

Der vil formentlig være tale om en langsom proces, hvis første tegn vil være øgede sociale spændinger mellem forskellige samfundsgrupper, minoritetshad, forslumningsproblemer i byerne og dannelsen af subkulturer (f. eks. blandt ungdommen), som mere eller mindre formuleret tager afstand fra det omgivende samfund."

Og delrapporten slutter:

"Besvarelsen af spørgsmålet om, hvorvidt disse – allerede konstaterede – tendenser peger frem mod mere fundamentale samfundsmæssige forandringer og gennembrud for nye ideologier, vil formentlig ligge uden for forskningsprojektets rammer."

Men det ligger ikke uden for Nordisk Råds rammer at tage stilling til disse spørgsmål.

Derfor afholdtes på social- og miljøudvalgets initiativ et seminar sidste år om "Arbetet i Norden" for at få belyst arbejdets betydning i dagens samfund og hvilke ændringer i menneskets livsvilkår og livskvalitet, en forandret arbejdsmarkedsstruktur kan få i fremtiden.

Teknologien skaber ved sin udvikling fremskridt – det er uomtvisteligt – men den skaber også problemer, i det omfang den gør menneskelig arbejdskraft overflødig, således at den holdes ude.

Et af de store spørgsmål på seminaret var derfor, om en nedsættelse af den daglige arbejdstid eller en nedsættelse af den livslange arbejdstid kunne bidrage til en bedring af fordelingen af arbejdet, således at alle får andel i den livskvalitet, der skabes ved en bedre balance mellem den tid, der bruges til arbejde, og den tid, der bruges til uddannelse og fritid.

Fru præsident! Dette er et af de fundamentale spørgsmål, hvis vi i Norden vil undgå at skabe klassemodsatninger.

Nok skal vi tilstræbe størst mulig produktion, men den økonomiske vækst alene klarer ikke, sådan som det tegner sig i øjeblikket, en løsning af arbejdsløshedsproblemet.

Det er nødvendigt, at det stærkt kommer ind i overvejelserne at prøve andre metoder samtidig, hvis Nordens lande fortsat skal leve op til deres ideal som velfærdsstater.

Minister **Matthias Á. Mathiesen**: Fru præsident! Nordisk Råds og statsministrenes beslutning om oprettelse af den såkaldte femmandskomiteé for en generel revision af de nordiske landes samarbejdsformer og samarbejdsregler var en logisk fortsættelse af tidligere undersøgelser, som man havde foretaget, men på et mere begrænset område.

Som bekendt bestod komiteen af en repræsentant for hvert af de nordiske lande, der havde til opgave at gennemgå Nordisk Råds arbejdsregler og andre dele af det nordiske samarbejde. Gennem de første år baserede Nordisk Råds virksomhed sig alene på de nordiske parlamenters hensigtserklæringer, men fra 1962, da Helsingforsaftalen blev undertegnet af de nordiske landes regeringer, er arbejdet i stigende grad overført til ministrenes og embedsmændenes områder, og sagerne har fra da af fået deres behandling dér.

Nye ideer, nye arbejdsmetoder, bliver et selvfølgelig resultat af de utrolig store fremskridt, som den moderne kundskab muliggør og fører med sig.

Der er ingen tvivl om, at der i femmandskomiteens betænkning findes mange gode ideer, som skulle kunne forbedre og øge vort samarbejde.

På den anden side er det klart, at nogle af ideerne vil blive anset for tvivlsomme og vil vække modstand.

Vi må give os tid til at opnå enighed, ellers er der fare for, at grunden i det lange løb ikke bliver stabil nok for et så betydningsfuldt samarbejde.

Da jeg i afgørende henseender er uenig med de andre komitémedlemmer, bliver jeg nødt til at henlede Nordisk Råds opmærksomhed på min særstilling og advare imod den tilbøjelighed, at de valgte parlamentsmedlemmers indflydelse mindskes yderligere efter min mening, sådan som komiteens majoritet lægger op til: at centraliseringen øges samtidig med bureaukратиets voksende indflydelse. Dette strider mod islændingenes natur, og jeg tror at de vil stå fast på de synspunkter, som i begyndelsen dannede grundlaget for samarbejdet og parlamenternes indflydelse i Nordisk Råd.

Det er uden for al tvivl, at en styrkelse af det nordiske samarbejde ikke blot er ønskelig, men ganske enkelt en nødvendighed på grund af mange fælles interesser i den ver-

den, vi lever i. Der er ingen, som nærer tvivl om de stærke kulturelle og sociale bånd; disse kan ikke skæres bort, men det er de daglige relationer om materielle goder, som i voksende grad sætter præg på samarbejdet. Økonomisk samarbejde og handelssamkvem og samarbejde på det industrielle og tekniske område må nødvendigvis blive vigtige elementer i det nordiske samarbejde. "Norden som hjemmemarked" er jo et meget aktuelt spørgsmål. Den stagnation, til og med formindskelse, som har fundet sted i handels-samkvemet mellem de nordiske lande har voldt os bekymringer. Myndigheder og ledere inden for handel og industri er nu gået til angreb for at vende denne udvikling. Man må samarbejde om disse spørgsmål, og i denne forbindelse vil jeg udtrykke min store tilfredshed med det initiativ, som de nordiske handelsministre har taget. For øjeblikket kortlægges gældende handelshindringer i alle nordiske lande med henblik på at søge dem fjernet, for på denne måde at bane vejen for et stigende handelssamkvem.

Et andet forhold som har haft stor betydning i det nordiske samarbejde er NIBs virksomhed, som uden tvivl vil få voksende betydning. Man kan allerede i dag se resultaterne af dens arbejde på mange hold.

Ligeledes finder jeg anledning til at pege på den kendsgerning, at Norge er blevet en stor olieproducent, hvilket vil blive et incitament til øget energisamarbejde mellem de nordiske lande.

Når man taler om "Norden som hjemmemarked", må man erindre sig, at Island i mange henseender indtager en særstilling som følge af de store afstande til markederne og dets fåtallige befolkning, ensidige produktion og sidst – men ikke mindst – den store skævhed i handelsbalancen over for de øvrige nordiske lande. Af Islands samlede import i 1983 hidrørte 28,5 pct. fra de andre nordiske lande, hvorimod kun 5,1 pct. af landets samlede eksport gik til disse lande.

Forhåbentlig vil dette blive forandret gennem den markedsindsats, som kommer islændingene til gode takket være ministerrådets og Nordisk Råds bistand.

Det har endnu ikke været forundt islændingene at kunne udnytte havbunden, sådan som vore frænder og nærmeste naboer i Norge har kunnet. Men forhåbentlig vil det

ske i den nærmeste fremtid. På den anden side vil det være alle bekendt, at Island økonomisk er mere afhængigt af eksporten af fiskeprodukter end de fleste andre lande. Derfor lægger Island hovedvægten på samarbejdet med nabolandene om beskyttelse af fiskebestandene i Nordatlanten.

Behovet for samarbejde om beskyttelse af fiskebestandene kan aldrig understreges nok. Vi ved af egen dyrekøbt erfaring, hvor stor varsomhed man må udvise med hensyn til den samlede fangstmængde. De udveje, man har fundet fra islandsk side i forbindelse med kontrollen af fiskeriet i de seneste år, har eksempelvis ikke været nok til at sikre torskebestandens beståen, og derfor har man nu vedtaget et kvotasystem, hvorefter hvert skib får tildelt en årlig kvota.

Der er anledning til at pege på, hvorledes nordmænd og islændinge ved en beskyttelsesforanstaltning har fået silde- og loddestammen op igen.

Imidlertid har islændingene fortsat nogle bekymringer som følge af, at man for tidligt er søgt mod den nordatlantiske sildestamme.

Enhver nation må nødvendigvis lægge den største vægt på sin hovedindtægtskilde – den, der sikrer livets opretholdelse – og beskytte den mod ydre indtrængen, sikre dens vækst og fremgang, om nødvendigt.

Islændingene ønsker et godt og nært samarbejde med sine naboer om beskyttelse af fiskebestandene. Det er i alles interesse, at der findes en balance i de bestande, der findes i Nordatlanten. Vi nabolande må finde frem til fælles sæt af regler for udnyttelsen af de fælles ressourcer med gensidig hensyntagen til hinandens interesser. Sådanne handlinger er af lignende karakter, som når et folk sikrer sig mod væbnet magt. Som sagen ligger nu, ville det være uklogt at nære tvivl om Islands holdning og beslutninger på det sikkerhedspolitiske område. Der er anledning til at minde om, at man ikke anser det for passende, at de, der vil lave forsøg på det sikkerhedspolitiske område og taler om det på vegne af de nordiske lande – eller om de nordiske lande – skal bane sig en lettere vej mod et uklart mål ved – bevidst eller ubevidst – at glemme Island.

Ingen må forstå mig sådan, at jeg støtter de uklare tanker om en kernevåbenfri zone i Norden. I Norden findes jo som bekendt

ingen kernevåben. Jeg finder, at tiden ikke er inde til at bedrive en sådan forsøgsvirksomhed på nordisk basis, medmindre det er et led i vidtgående foranstaltninger, som man enes om mellem Øst og Vest, og som tager faktiske forhold i hele Europa i betragtning, og som kan accepteres af alle de nordiske lande.

Guttorm Hansen: Ærede president! I årene etter at den internasjonale økonomiske krisen var et faktum, ble det et spørsmål som meldte seg sterkere og sterkere i det nordiske samarbeidet, og det var: Vil samarbeidet kunne utvikle seg og holde i en krisituasjon, eller vil det vise seg at det nordiske samarbeidet er et fenomen i en overskuddsøkonomi i vekst? Spørsmålet ble reist før Oslo-sesjonen i 1978 og ble et viktig tema under generaldebatten den gang. Det ble fra talere fra flere hold gitt uttrykk for en politisk vilje til å opprettholde og videreutvikle samarbeidet under de rådende forhold, og jeg tror vi kan si det var en slik politisk vilje til stede i de første åra etter denne sesjonen. Når vi nå på sesjonen i Stockholm, seks år etter, igjen møter det samme spørsmålet, dreier det seg nå i særlig grad om det manglende samarbeid på det økonomiske området, spesielt når det gjelder handlinger for å motarbeide arbeidsløsheten. Den handlingsplanen som Nordisk Råd rekommanderte i fjor i Oslo, er av Ministerrådet blitt til retningslinjer for økonomisk samarbeid, og det er det reist kritikk for – og berettiget kritikk for overfor ministrene. Men når jeg i går hørte en del av høyresidens talere i debatten, bl. a. hr. Adelson og hr. Thomassen, og til dels også statsminister Willoch, forsøke å dreie denne kritikken om til et angrep på sosialdemokratene i Norden som hovedansvarlige, så virker det nokså merkelig. Ja, hr. Adelson kunne til og med fortelle rådsmøtet at det var sosialdemokratene som var bremsene i det nordiske samarbeid. Det eneste forklaring på en slik påstand må være at hr. Adelson har spilt en meget kortvarig gjesterolle i det nordiske samarbeidet og nå ikke lenger har tid og overskudd til å være med i det. For den som dette året har vært med i 14 år i Nordisk Råd, må jeg si påstanden fortøner seg meningsløs, ja så meningsløs at jeg ikke vil bruke taletid på å

polemisere mot den. Historisk er den så ukorrekt som det er mulig å få det til.

Antakelig er det slik at det er langt mer dyptgående årsaker til den krise vi har følelsen av at det nordiske samarbeidet befinner seg i. Jeg har lenge fryktet at de økonomiske problemene hvert enkelt nordisk land har og strir med, virker som en sentrifugalkraft på det nordiske samarbeidet. Både regjeringer og parlamentarikere blir så opptatt av å prøve å mestre eget lands problemer at det nordiske perspektivet forsvinner i dette strev. Egentlig burde det vel være omvendt. Egentlig burde vel statsmenn og politikere i Norden spurt seg selv og hverandre: Kanskje er det slik at vi kunne mestre problemene bedre og våre egne problemer bedre om vi virkelig tok disse spørsmål opp i et nordisk perspektiv og søkte å løse dem sammen på de mange områder vi kan samarbeide. Det vi nå gjør, er jo faktisk å isolere oss mer og mer og samtidig driver vi jakt på nordiske syndebukker. Det er en i og for seg interessant sport, og den kan til og med gi betydelig utbytte i form av personlig publisitet, men samarbeid blir det jo ikke noe mer av.

Jeg har lyst til å ta opp et direkte spørsmål: Har vi som parlamentarikere, har ministrene, har regjeringene virkelig stilt slike spørsmål som jeg nevnte, har man gått grundig inn i spørsmålsstillingene, om hva Norden betyr for oss hver enkelt om vi samarbeider? Eller har man nøydt seg med å trekke opp retningslinjer som mer er fromme ønsker enn realiteter? Mangler det tilstrekkelig politiske perspektiver på et nordisk fellesprogram for å skape økonomisk samarbeid?

Det burde være unødvendig å peke på at det finnes en alvorlig bakgrunn for disse spørsmål, og det er de hundretusener ledige vi har. Det er køene ved arbeidskontorene og sosialkontorene, det er de frustrerte unge mennesker som etter hvert mister troen på at det politiske system de lever i, er et system som kan møte deres behov for arbeid og inntekt og et meningsfylt liv. Og vanlig folk i Norden opplever nå at den fineste samfunnsformen som har eksistert i de nordiske folkenes historie, velferdssamfunnet, angripes på en rekke felter i politikeres iver etter å søke å løse de økonomiske problemene – løse dem på den mest primitive måte som kan tenkes.

Om vi tror at nordisk samarbeid er unikt i verden, om vi tror at det bærer i seg muligheter til fortsatt utvikling, ja, så må vi sette inn noe på dette området. Jeg tror ikke at vi har prøvd det for alvor. Kanskje er det slik at de krefter vi bruker på våre egne lands problemer, i virkeligheten tar fra oss motet til å satse nordisk. Og jeg har også en følelse av at vi faktisk vet for lite om våre felles muligheter til å mestre problemene. Jeg kan ikke tro at det må være slik at alle land i Norden må ha samme politiske retning ved makten for å kunne samarbeide. Det må gå an å finne et felles multiplum som er større enn det som er presentert for oss på denne sesjonen. Og jeg får avslutte med å si: Prøv igjen!

Sten Svensson: Fru president! Jeg vill säga några ord med anledning av Guttorm Hansens uttalande beträffande Ulf Adelson, där han gjorde gällande att herr Adelson hade påstått att socialdemokraterna motverkade det nordiska samarbetet. Vad Ulf Adelson påstod i sitt anförande i går var att det fanns flera medlemsförslag om liberalisering av kapitalmarknaden och en friare aktiehandel. De här förslagen är mycket viktiga, påpekade Ulf Adelson, och de har fått en positiv och konstruktiv behandling i det ekonomiska utskottet. Och så tillade han: Vi beklagar de socialdemokratiska partiernas motstånd till detta för Norden viktiga steg till reellt samarbete. Ulf Adelson beklagade också den svenska socialdemokratis införande av löntagarfonder, eftersom detta kommer att tvinga våra grannländer att behålla olika handelshinder.

Det var detta som Ulf Adelson ville understryka, och det skiljer sig väsentligt från det som Guttorm Hansen ville göra gällande.

Guttorm Hansen: Fru president! Jeg beklager at jeg ikke sitter med det stenografiske referat av hr. Adelsons tale, men jeg må spørre hr. Svensson i all beskjedenhed: Refererte han nå alt det hr. Adelson sa om dette? Finnes ikke uttrykket sosialdemokratene "som broms" på det nordiske samarbeidet i hr. Adelsons innlegg? Jeg må nå be om at hr. Svensson holder seg til det stenografiske referat og ikke eventuelt til et manuskript som måtte foreligge på forhånd.

Sten Svensson: Fru president! Herr Adelson relaterade sina synpunkter till två saksfrågor, dels medlemsförslagen om en liberalisering av aktiemarknaden, dels till socialdemokratis löntagarfonder. Jag skall be att till Guttorm Hansen få överlämna en kopia på anförandet, så att han kan konstatera vad som är fakta i sammanhanget.

Paul Jansson: Fru president! Vid de tre senaste sessionerna har jag ägnat en del av min taltid i generaldebatten åt att diskutera den offentliga sektorns roll i sysselsättningspolitiken. Mycket av vad jag därvid har sagt äger oförändrad giltighet idag. Det är bara på en punkt som jag skall upprepa mig: Det är en oförsvarlig förenkling av ett allvarligt problem att hävda att en neddragning av den offentliga sektorn – eller den gemensamma sektorn som jag föredrar att kalla den – leder till något positivt för sysselsättningen. Samma sak anser jag gäller de privatiseringsaktioner som på senare tid har kommit på modet när det gäller offentlig vård och service.

Om man inte vill söka förebilder på närmare håll kan man gå till England för att få exempel på teorins konfrontation med verkligheten. Vad man där kan iaktta borde bringa till självkritisk eftertanke och omprövning.

Den offentliga sektorn är ett centralt diskussionsämne i alla våra länder. Men vid närmare granskning finner man att det är flera olika meningsutbyten som pågår inom ramen för det bredare temat. Där finns en debatt som rör den offentliga sektorns totala storlek i våra ekonomier, en annan som rör transfereringarnas roll, en tredje som rör det offentliga tjänsteutbudets karaktär osv. I meningsutbytet kring dessa frågor finns en stark ideologisk laddning.

I rapporten om förslag till riktlinjer för ekonomisk utveckling och full sysselsättning, som tidigare har diskuterats och med rätta också i viss mån kritiserats, finns ett par avsnitt som nära knyter an till det nyss nämnda huvudtemat i debatten. Man tar således upp produktivetsbegreppet i den offentliga sektorn och erinrar om att mätmetoder praktiskt taget saknas och att forskningen är dåligt utvecklad på detta område. Det är, menar jag, ganska märkligt att så är fallet, dels med tan-

ke på omfattningen av de offentliga utgifterna i våra länder, dels med beaktande av att debatten så ofta innehåller påståenden om den låga produktiviteten i den offentliga sektorn. Låt mig därför starkt understryka vad ministerrådet har sagt om att det är viktigt med ett utvidgat samarbete de nordiska länderna emellan.

Detsamma skulle jag kunna säga om studierna kring transfereringarnas roll. I rapporten sägs klart ut att "transfereringssystemets effekt på fördelningen av de ekonomiska resurserna i samhället har — — — inte studerats grundligt i något av de nordiska länderna". Även härvidlag hoppas jag på snara initiativ från ministerrådets sida för att närmare belysa dessa viktiga frågor.

Vi kan, som jag tidigare antydde, ha ytterst delade meningar om t. ex. den offentliga sektorns omfattning och uppgifter. Men vi borde alla vara överens om att vi också inom denna del av våra ekonomier måste eftersträva rationalitet och effektivitet. Det får inte vara av påtvingad sparnit som vi börjar nagelfara hur den offentliga förvaltningen arbetar och talar högljutt om byråkratiseringens vådor. Ambitionen att driva på administrativ utveckling och rationalisering bör vi ständigt bära med oss även i det nordiska samarbetet. I den förgrovade delen av vår politiska debatt utmålas stundom företrädare för en stark offentlig sektor — till vilka jag hör — som fiender till effektivitet. Det är alldeles fel. Vi borde slippa den arten av ideologiskt färgade övertoner i debatten. Dels därför att man då påstår något som man inte har bevisat, dels därför att detta är ett hån mot alla de offentliganställda — i stat, i landsting och i kommuner — som faktiskt arbetar med och under hårda rationaliseringskrav.

Sedan något årtionde bedrivs ett visst nordiskt samarbete kring främst den statliga förvaltningens utveckling, kring ADB-frågor och liknande. Det sker på myndighetsnivå och som regel i form av konferenser. Enligt utsago ger detta ett mycket värdefullt utbyte. Det bör enligt min mening utvecklas. Vi bör också här ha en hel del ytterligare att lära av varandra.

Någon gång har det lekt mig i hågen att föreslå etablerandet av ett fast organ för det nordiska samarbetet kring administrativ utveckling och offentlig rationalisering. Jag har

emellertid inget konkret förslag att lägga fram. Men också härvidlag hoppas jag att ministerrådet kan komma på lösningar som gör det möjligt för oss att lättare studera dessa viktiga frågor.

Jag vill, för att summera, starkt betona önskvärdenheten av att ministerrådet initierar studier kring både effektivitetsbegreppet i den offentliga sektorn och transfereringssystemets roll, inte minst när det gäller de fördelningspolitiska effekterna. Likaså bejakar jag ett utbyggt samarbete den statliga förvaltningen och myndigheterna emellan. Sammantaget kan detta ge ett bättre underlag för debatten om den offentliga sektorn och för de politiska beslut som skall styra dess utveckling.

Meddelande

Det meddelades, att minister Kaarina Suonio intagit sin plats i rådet.

Olof Jansson: Fru president! Det gläder mig, denna uppmärksamhet som många föregående talare har ägnat de självstyrda områdena Åland, Färöarna och Grönland, den starka ställning vi nu erhållit på nästan samtliga områden inom det nordiska samarbetet och detta att vi nu kan framträda med egna delegationer. Genom det nya samarbetsavtalet har de självstyrda områdena lyfts fram mot större likvärdighet i förhållande till de suveräna staterna. Tillika som detta främjar känslan av gemenskap hoppas vi från åländsk sida att våra utökade arbets- och insatsmöjligheter skall kunna gynna det nordiska samarbetet i dess helhet.

Sällan är dock något så gott att det inte kan finnas något övrigt att önska. Med beaktande av att Nordiska rådets presidium i praktiken bildas av de nationella delegationernas ordförande och — i ett förstärkt arbetsförhållande framdeles enligt femmannakommittén även av deras suppleanter, viceordförandena, är det en kvarstående brist att de självstyrda områdenas delegationer inte på något sätt kan delta i presidiets arbete. Ätminstone konsultationsrätt på samma sätt som till samtliga utskott hade varit en naturlig sak. Jag hoppas denna ännu rådande brist beaktas i den fortsatta uppföljningen av kommittébetänkandet

över arbetsformerna och att den avhjälpes så långt det går enligt samarbetsavtalet.

Åtgärder för den ekonomiska tillväxten och full sysselsättning och samarbetet härvid framstår som sessionens övergripande tema. Ekonomisk tillväxt, ökad produktion, ökad handel inom Norden, bättre konkurrenskraft och ökad handel på världsmarknaden. Men mitt i all denna föresatta strävan synes man har förbisett en av de viktigare komponenterna för denna utveckling inom områdena för det internationella handelsutbytet, nämligen vår nordiska handelsflotta. I fråga om nordisk dominans på världshandelsområdet är det just handelsflottan som tidigare varit den mest framträdande internationellt, högklassig, pålitlig, konkurrenskraftig. Men vad har nu hänt och vad händer? Jo, en den djupaste depression för vår handelssjöfart, utslagning, kris, den värsta på 50 år.

En av grundorsakerna härtill är de senaste årens stagnerade världsekonomi med stagnerad, ja t. o. m. delvis sjunkande världshandel. I detta läge med ett växande överskott inom världshandelstonnaget har konkurrensen inom fraktmarknaderna blivit knivskarp. I denna situation har lågkostnadsländerna, som kan driva sjöfart med låga driftskostnader, på kort tid slagit ut industriländernas handelssjöfart allt mer, inte minst vår nordiska, och övertagit en allt större andel av världshandelsflottan, från och med förra året med över 50 %. Svårigheterna har ytterligare ökat genom den tilltagande sjöfartsprotektionismen, inte minst från de stora handelsstaternas sida. Följderna har knappast låtit vänta på sig. Det är kanske en överraskning om man inte följt med detta och som sådan mindre glädjande, att samtliga våra nordiska länders handelsflottor minskat under de senaste åren, enbart under den sista 5-årsperioden med tillsammans inte mindre än 420 handelsfartyg eller i fråga om kapacitet nära 5 milj. bruttoregister-ton, således en genomsnittsminskning på 14 %. Tillika har under samma tid världshandelsflottan fortfarande ökat med 2,5 % och flottan under Panamas bekvämlighetsflagg ökat med hela 55 %. Minst sagt – en alarmerande utveckling.

Detta drabbar oss illa även i kampen mot arbetslösheten. Exempelvis inom den finländska handelsflottan, jag tar detta som exempel, minskade antalet arbetsplatser enbart

under förra året med 560 och arbetslösheten var i början av hösten ca 10 %. Men sjöfartens negativa utveckling drabbar ytterligare varvsindustrin, den drabbar utrustningsindustrin osv.

Som en larmrapport kan man se den skrivelse som samtliga redarorganisationer i samtliga nordiska länder tillställde regeringarna, envar i sitt land, i slutet av förra året. Så likartad är situationen för våra nordiska länder nu inom sjöfarten att denna skrivelse till envar regering var avfattad med enahanda innehåll och ordalydelse. Kan inte kostnaderna för vår nordiska sjöfart nedbringas genom effektiva driftsekonomiska rationaliseringar till en fullt konkurrenskraftig nivå på världsmarknaden, är vår sedan gammalt traditionsrika och högklassiga nordiska sjöfart tvevelsutan dömd på sikt.

Ministerrådets ordförande, statsrådet Svante Lundkvist, yttrade under gårdagen att vi inte når målsättningarna för den ekonomiska utvecklingen utan att ligga långt framme i teknologiskt avseende. Jag instämmer helt, inte minst med tanke på sjöfarten. Utan en teknologiskt högt utvecklad handelsflotta som driftsekonomiskt kan möta utslagningshotet inom världsmarknadskonkurrensen, står vi illa rustade för framtiden.

Här behövs en kraftfull och samlad nordisk insats för åtgärder, för forskning och utveckling och en samlad nordisk insats i uppträdandet på det internationella planet i kampen mot protektionismen och andra sjöfartspolitiska hinder för den fria konkurrensen. Handelssjöfartens problem borde självfallet beaktas i den nordiska handlingsplanen för ekonomisk utveckling och sysselsättning. För att få fram en fastare ram för den sjöfartspolitiska åtgärdsprogrammeringen har i dagarna ett medlemsförslag väckts. Handelssjöfartens svårigheter i detta nu är så likartade för samtliga våra nordiska länder, att den förutsätter vårt gemensamma stöd för nordisk insats.

Och slutligen, fru president, om jag tillåts ännu några rader, vi förväntar oss från Åländsk sida att Nordeninstitutet på Åland förverkligas planenligt och enligt de intentioner i institutets uppgifter som varit rådande under den långa beredningen. En förändring av institutets inriktning till fredsmuseum eller fredsinstitut, kan inte ifrågakomma i detta nu. Fredsverksamhet i anknyt-

ning till Nordinstitutet på Åland kan tagas upp den dag den frågan är mogen.

Guðrún Helgadóttir: Fru præsident! Det må være ganske naturligt for et nyalgt medlem af Nordisk Råd at overveje rådets status i året 1984. Nordisk Råd har den særstilling, at dets tilværelse ikke hviler på nogen bindende pagt mellem vore nationer, som giver fuldmagt til at tage bindende majoritetsbeslutninger som f. eks. i De Forenede Nationer og Europarådet. Nordisk Råd er et forum for samarbejde og meningsudveksling om fælles nordiske problemer. Nordisk Råd er derfor ikke i sit fundament et folkeforbund, det er mere et samrådsorgan bestående af nogle selvstændige folk, som jeg håber snart bliver flere inden for rådet. Disse nationer har hver sin egen identitet og sine egne nationale behov, foruden de behov alle mennesker i verden har, og denne identitet skal vi alle beholde.

Nordisk Råd har alligevel på mange måder fungeret som et folkeforbund, og dets virksomhed har også været rigere på resultater end mange andres. Det er lykkedes os at skabe velfærdssamfund i Norden, som sikkert ikke findes andre steder i verden. De nordiske folks samarbejde har fremmet nordisk kulturliv, ført til fremskridt i de sociale rettigheder og et forbedret sundhedsvæsen i Norden, samt ført til fremskridt på mange andre områder, og det skal vi aldrig undervurdere.

I de seneste år har rådets virksomhed og struktur gradvis udviklet sig i den retning, at fra at være en slags uformelt folkeforbund er det efterhånden ved at blive et partipolitisk forbund. Den udvikling synes jeg, man kunne sige mange ting om, men et ømfindtligt emne kan det ikke være længere. Et gammelt ord-sprog siger, at ærlighed uden kærlighed er brutalitet, men at kærlighed uden ærlighed er sentimentalitet. Vi skal aldrig se Nordisk Råd bygge sin tilværelse på nordisk sentimentalitet, uden ideologi, uden viljen til at skabe et bedre liv for Nordens beboere og dermed fortsat være en model for andre verdensdele. I hjulsporene af den udvikling kommer en bureaukratisering uden indhold, møder for mødernes skyld, folkevalgte medlemmer fuldstændig afhængige af dygtige embeds-

mænd, som ikke ved, hvad politikerne mener, politiske medlemmer uden politisk ansvar.

Den udvikling afstår vi selvfølgelig fra. Er derfor partipolitiseringen ikke en nødvendighed? Det er muligt, hvis de forenede partier bygger på en fælles ideologi, men det tvivler jeg faktisk på. Hovedargumentet for partipolitiseringen var, at vi med den fik mere afklarede og målrettede forslag her i rådet end under den gamle tværpolitiske ordning. Dette har ikke vist sig at være tilfældet. Tværtimod. De partipolitiske forslag er blevet færre, efter at partierne organiserede sig mere bevidst. Man må derfor ane, at også inden for de partipolitiske forbund findes der kompromiser – måske flere endda.

Er det muligt, at partipolitiseringen er blevet offer for sine egne argumenter, simpelt hen fordi udviklingen i verden har været så enorm, fra den kom på tale i året 1970? Er partipolitiseringen ikke udtænkt som løsning på mindre vigtige problemer end de væsentlige, vi nu må tage stilling til? Vil ikke alle politiske partier tvinges til at revidere deres synspunkter og deres virksomhed i en verden, som nu står over for total udslættelse med egne udryddelsesmidler, og i en så udpint og forpestet natur, at den snart ikke er til at leve i?

Hvad skal vi med kultur og sociale rettigheder? Jeg tror, at vi behøver en ny tænkemåde, en ny politik. Diskussion om nye strukturformer for en forældet – og jeg vil sige farlig – politik er en uvæsentlig problematik. Nordisk Råd fortjener bedre.

Uheldigvis deltager de nordiske lande i våbenoprustningen i verden, direkte eller indirekte. Nogle af os er medlemmer af militærforbund, nogle driver storproduktion af våben. Krige forberedes som bekendt i fredstider, og hidtil er de våben, menneskehedens har produceret, blevet brugt. Det er tragisk nu i ungdommens år, hvis et vigtigt led i at opretholde fuld beskæftigelse for de unge bl. a. er produktion af våben.

Nordisk Råd kan ikke længere bare drøfte fredspolitikken, som nogle vælger at kalde sikkerheds- og forsvarspolitik – den behøver snart en rigtig sagsbehandling.

Statsminister **Schlüter**: Fru præsident! Først vil jeg byde hjertelig velkommen til den grønlandske delegation. Den nyordning, som også omfatter Færøerne og Ålandsøerne, har medført, at repræsentanter valgt af Grønlands landsting nu kan indtage deres pladser som medlemmer af Nordisk Råd. Vi ser alle med glæde frem til denne nye samarbejdsrelation.

Siden vi mødtes til Nordisk Råds 31. session i Oslo, synes jeg, der trods alt er sket en række positive ændringer i det verdensøkonomiske billede. Hvor vi for et år siden talte om et økonomisk opsving som en eventualitet, kan vi i dag med tilfredshed konstatere, at dette opsving faktisk er i gang. Vi mærker det klart i dansk økonomi. Jeg skynder mig at fastslå, at der er langt igen, før situationen er tilfredsstillende. Arbejdsløshedstallene er det klareste bevis herpå. Tilmed er der mange usikkerhedsfaktorer i verdensøkonomien, og situationen kan endnu ikke betragtes som stabil. Men alligevel, synes jeg, vi efter de mange år med triste budskaber nu kan glæde os over, at inflationen er under kontrol, at renten befinder sig på et markant lavere niveau, og sidst men ikke mindst, at beskæftigelsen nu endelig går fremad, selv om det går langsomt.

Den opgave, vi står over for, er både at fastholde og at understøtte det opsving, der er i gang. Det er lige præcis det, som ministerrådsforslaget om retningslinjer for økonomisk politik handler om. Og det er naturligvis også det, som har ligget økonomisk udvalg på sinde i dette udvalgs – til dels kritiske – kommentarer til ministerrådsforslaget. Jeg skal ikke foregribe denne diskussion, som givetvis vil komme til at præge sessionen, blot sige, at jeg med glæde konstaterer, at der i ministerrådet har kunnet opnås enighed om formuleringer, der efter min bedste vurdering afspejler en duelig og ansvarlig politik. Jeg noterer også, at økonomisk udvalg, selv om man på visse punkter markerer andre synspunkter end ministerrådet, har den samme grundlæggende opfattelse af, at vi må bekæmpe ubalancefaktorerne i vore økonomier.

Jeg forstår, at økonomisk udvalg vil foreslå, at Nordisk Råd vedtager en rekommandation, som bl. a. opfordrer ministerrådet til at fremlægge en handlingsplan for økonomisk

udvikling og fuld beskæftigelse. Det skal jeg ikke nu gå dybt ind i, men selve det, at man forestiller sig en såkaldt handlingsplan, kan godt give mig anledning til et par mere generelle kommentarer til de former, hvorunder det nordiske samarbejde skal finde sted.

Vi læste alle med interesse den opinionsanalyse om holdningerne til bl. a. det nordiske samarbejde, som blev offentliggjort sidste år. Selv om der var mange positive træk i resultaterne, afslørede undersøgelsen også, at brede kredse i vore befolkninger følte sig nok så fremmede over for nordisk samarbejde – ikke mindst blandt ungdommen. Jeg tror egentlig, at en væsentlig del af forklaringen på dette kan have at gøre med de former, som vi iklæder det nordiske samarbejde – og det, vi dermed viser offentligheden.

Jeg tror for det første, at vi skal være varsomme med at give udtryk for, at der er vilje på områder, hvor viljen i virkeligheden ikke er til stede. Som politikere ved vi alle, hvor fristende det kan være at gemme problemerne og uenigheden bort i udvalg og kommissioner eller sløre dem i intetsigende rekommandationer. Noget sådant vil nok på lang sigt skade den nordiske sag. Det, jeg altså advarer imod, er, at vi stikker os selv blår i øjnene og forveksler beslutninger om former og procedurer med rigtige beslutninger om konkret samarbejde. Der er mange områder endnu, hvor vi kan udvikle det reelle, konkrete samarbejde.

Jeg tror, vi i det hele taget skal være varsomme med at bureaukratisere og institutionalisere det nordiske samarbejde yderligere. Vore lande er i den privilegerede situation, at de ligner hinanden i deres opbygning. Derfor har vi let ved umiddelbart at tale med hinanden, og vi har let ved at udbygge samarbejdet over grænserne, meget ofte med direkte kontakt mellem de enkelte myndigheder og organisationer. Jo mere man gør det, jo mere ægte afslappet er samarbejdet.

Jeg tror, at dette uformelle daglige samarbejde er af den største betydning. Når der på det ene eller andet område er behov for et intensiveret samarbejde, bør vi derfor først undersøge, om det kan ske ved en udbygning af de samarbejdsrelationer, som eksisterer. Her tror jeg desværre, at vi ofte begår den fejl, at vi i stedet søger at "bureaukratisere"

os ud af problemerne. Det lykkes ikke altid.

Vi har i Danmark et ordsprog, der lyder:

“Dengang Herren ville,

at intet skulle ske,

satte han i verden ind

den første komité.”

Er det nu også rigtigt? Ja, som de fleste ordsprog er det vel en overdrivelse, men det rummer også en kerne af sandhed.

Vi, der kender det parlamentariske livs vilkår, ved, at den bureaukratiske arbejdsform kan man ikke ganske undvære. Men vi må også erkende, at fremgangsmåden med komiteer, udvalg, udredninger osv. ikke alene indebærer incitamentet til fornyelse, men også ofte det modsatte. Hertil kommer, at den offentlige forståelse og opbakning, der til syvende og sidst er det afgørende, får vanskeligere vilkår. Hvordan tager man stilling til et problem, som man ikke kan få øje på for bare papir? Hvordan får man entusiasme til at beskæftige sig med sager, som pakkes ned i udvalg, som skal udarbejde rapporter og som skal udforme planer, som skal drøftes af råd, som skal overveje osv. osv.

Det var på denne baggrund – hvis jeg må nævne et eksempel – vi fra dansk side nærede nogen betænkning over for forslaget om en nordisk handlingsplan om datateknologi. Ikke fordi vi ikke er fuldt opmærksomme på dette områdes vitale betydning, men fordi vi havde det indtryk, at en kanalisering af tilsvarende midler ind i de eksisterende nationale organer, som jo i forvejen samarbejder nordisk, måske kunne have givet os mere for pengene. Men da de andre nordiske lande gik så varmt ind for forslaget, har vi naturligvis bøjet os. Jeg håber nu, at vore betæneligheder vil blive gjort til skamme.

På en række andre områder er det indlysende, at der ligger mange samarbejdsopgaver, som blot venter på at blive taget op. Redegørelsen om Norden som hjemmemarked har klart vist dette. Som en videreførelse af det nordiske arbejdsmarked må det være oplagt f. eks. at liberalisere reglerne om kapitalbevægelser, at tillade fri virksomheds-etablering i alle de nordiske lande, at fjerne handelshindringer og i øvrigt de talrige støtte- og reguleringsforanstaltninger, der forvrider samhandelen mellem vore lande, og som betyder, at Norden endnu ikke er det ægte hjemmemarked for os alle, det burde blive.

Her er store områder, som er belyst. Vi ved, hvor problemerne ligger, og det eneste, der mangler, er faktisk politiske beslutninger. Jeg mener det vil være ægte og virkelighedsnær nordisme i tillæg til, at frihandelsaftalerne for industrivarer mellem EF- og EFTA-landene fra den 1. januar 1984 er endeligt gennemført. Set fra et dansk synspunkt er det en landvinning med denne faktiske tilnærmelse mellem EF-landene og de øvrige nordiske lande.

Der er i disse år mange gode grunde til, at vi rykker nærmere sammen. Det gælder både i Norden og i Europa. Det pres og de udfordringer, vi allerede oplever udefra, vil med usvigelig sikkerhed blive større i de kommende år. Vilkårene i verdenshandelen har ingen udsigt til at blive lettere. Mange steder fristes man til handelshindringer, til at beskytte sig selv. Vi ved, vi står over for kæmpemæssige teknologiske udfordringer. Vi må enten tage dem op eller også se i øjnene, at vi reduceres til andenrangsnationer. Det, som forestår, er en proces, hvor næringslivet og også det offentlige liv i de nordiske lande hurtigt skal omstille sig. Vi skal omstrukturere på væsentlige områder af vort samfundsliv. Jo mere åbne de nordiske lande her er for hinanden, jo hurtigere vil omstillingen lykkes. Fejler vi i dette store spil om fremtiden, er én ting givet, og det er, at vi ikke kan bevare de velfærdssamfund, som vi kender i dag og som vi er så stolte over.

Jeg tror, nøgleordet i de kommende år må være realisme. Vi skal erkende de problemer, vi står over for. Så kan vi lettere vælge løsningerne. Vi må – som det hedder med et sportsudtryk – “trimme” vore samfund. Ubalanceproblemerne i vore økonomier skal løses, så vi genvinder den dynamik, der ofte før satte de nordiske lande i stand til at gå nye veje. Det er en opgave, som det enkelte land må løse på hjemmebane, men skal det nytte for Norden som helhed, må vi løse opgaverne parallelt. Men vi kan også handle sådan, at det får en direkte positiv effekt på vore nabo-lande, nemlig ved at afvikle og sanere de mange tilskuds- og andre ordninger, der forvrider samhandelen, og ved at liberalisere på en lang række områder, som jeg har nævnt. Det ser jeg som den store nordiske opgave de nærmeste år.

Danmark har gode erfaringer med en sådan åben og liberal politik i forhold til andre

lande, og vi stiller dem gerne til rådighed for vore nordiske venner.

Minister **Kaarina Suonio**: Fru president! Det nordiska kulturavtalet trädde i kraft år 1972. Enligt artikel 3 punkt i) skall avtalsparterna söka tillgodose önskemål från medborgare i ett nordiskt land som bor i ett annat nordiskt land om undervisning på hans modersmål. Denna punkt hör till de viktigaste i kulturavtalet, samtidigt är den en av de svåraste. Avtalet är gemensamt för alla de fem nordiska länderna. Vid förverkligandet har dock undervisningen av de finskspråkiga barnen i Sverige kommit i förgrunden på grund av att de är så många, som ni vet.

Jag är glad över att här i Stockholm på Nordiska rådets session kunna klarlägga den ståndpunkt som undervisningsministeriet i Finland har beträffande undervisningen av de sverigefinska barnen.

Vi anser, att de finskspråkiga barnen och ungdomarna bör få undervisning på finska genom hela grundskolan och även i gymnasiet alltid då deras antal räcker till för att inrätta egna klasser. I detta avseende går vi längre än språk- och kulturavsutredningen som avgav sitt betänkande senaste höst, och som föreslår, att undervisning på finska ges på grundskolans lågstadium, att undervisningen gradvis blir svenskspråkig på grundskolans mellanstadium och helt svenskspråkig på högstadiet och i gymnasiet, visserligen med vissa undantag.

Varför önskar vi en finskspråkig undervisning för de finskspråkiga eleverna? Språket är medlet för vårt tänkande. En människa måste behärska ett språk grundligt för att kunna inhämta kunskap och utvecklas. De finskspråkiga eleverna bör få undervisning på sitt eget språk i alla ämnen som förutsätter tillägnande av nya kunskaper och begrepp. Att inhämta nya kunskaper och att lära sig nya begrepp på ett annat språk innan man kunnat tillägna sig dem på sitt eget språk är svårt, om inte omöjligt. I detta sammanhang är det viktigt att märka, att även om de finskspråkiga eleverna ofta klarar sig rätt så bra på svenska i vardagslivets rutinsituationer, har de inte ett sådant ordförråd eller den språkkunskap som inläring av nya kunskaper förutsätter. Detta leder till att de

finskspråkiga barn som får sin undervisning på svenska har en skolframgång som är klart svagare än de svenskspråkiga barnen och de finskspråkiga barn som fått sin undervisning på finska. De har också svårare att fortsätta i gymnasiet – särskilt på dess teoretiska linjer och inom den övriga vidareutbildningen.

Vi är helt överens med de svenska utbildningsmyndigheterna att ett av målen för utbildningen av de finskspråkiga barnen i Sverige är en aktiv och funktionell tvåspråkighet. Detta kan uppnås bäst genom att effektivisera undervisningen i svenska i skolorna, i stället för att ge undervisning på svenska i andra ämnen. I det senare fallet är resultatet inte tvåspråkighet utan halvspråkighet, och som ett resultat av detta hinder för den intellektuella, emotionella och sociala utvecklingen.

Hur kan vi motivera våra krav om en särställning för det finska språket i det svenska skolsystemet? I början av mitt anförande hänvisade jag till det nordiska kulturavtalet. Sverige och Finland har också en gemensam historia, gemensamma gränser och gemensamma arbetsmarknader. Finskan är inte ett invandrarspråk i Sverige utan ett ursprungligt språk som har talats här under hundratals år. Inflyttningen under de senaste årtiondena har enbart kraftigt ökat de finskspråkigas antal i Sverige.

Den finskspråkiga befolkningen i Sverige utgör den största permanenta språkliga minoriteten i landet.

Vi är medvetna om att anordnande av finskspråkig undervisning i Sverige möter många praktiska svårigheter. Det finns inte tillräckligt med finskspråkiga lärare. Det finns inte heller tillräckligt med kompetenta lärare i svenska språket, liksom inte heller tillräckligt med finskspråkigt läromaterial för alla behov. Lärarnas sysselsättningsläge är uppenbarligen också ett praktiskt problem. Ett utökande av de finskspråkiga klassernas antal kan försvåra de svenskspråkiga lärarnas sysselsättningsläge. För att övervinna dessa praktiska svårigheter behöver man klara målsättningar som skapar en grund för inriktningen av lärarutbildningen, läromedelsproduktionen och andra åtgärder.

Lösningen ligger i den svenska regeringens och skolmyndigheternas händer. I Finland anser vi det dock vara vår skyldighet att klart framlägga våra uppfattningar om de finsk-

språkiga barnens utbildning. Vi har fört öppna och sakliga diskussioner med våra svenska kolleger. Jag hoppas att vi kan fortsätta på samma sätt. Massmedia har velat ge en tillspetsad bild beträffande arten och innehållet i våra meningsskiljaktigheter. Jag tror att detta har lett till missuppfattningar som upphetsat sinnena och förlätt diskussionerna från det egentliga ämnet.

En dylik missuppfattning som jag till slut skulle vilja rätta till, är att man i Finland skulle kräva att Sverige bör bli ett tvåspråkigt land. Finland är officiellt ett tvåspråkigt land. Vi anser detta vara en stor rikedom. Officiell tvåspråkighet betyder att samhället fungerar på två språk. Låt mig ge några exempel: lagarna och förordningarna ges på finska och svenska, riksdagen debatterar på finska och svenska, officiella tal hålls på båda språken, det finns två skilda självständiga skolsystem ett på finska ett på svenska, vägskyltar och gatuskyltar är på två språk, osv., osv. Jag har inte hört att någon skulle på allvar ha krävt att Sverige borde på motsvarande sätt göras till ett tvåspråkigt land och att svenskspråkiga barn borde lära sig finska. Däremot anser vi det vara viktigt att de finskspråkiga, på de orter i Sverige där deras antal är stort, kan erhålla de viktigaste samhälleliga tjänsterna på finska och att finskspråkiga barn har rätt till en full psykisk utveckling.

Ändring i medlemslistan

Det anmäldes, att Ola Ullsten intagit sin plats i rådet och att Elver Jonsson lämnat sessionen.

Rådet beslöt att ändra medlemslistan i englighet härmed.

Ullsten: Fru president! Sedan några år har de nordiska regeringarna med varierande grad av entusiasm och precisering gått in för tanken på en kärnvapenfri zon i Norden. Detta är första gången sedan de resultatlösa förhandlingarna om ett nordiskt försvarsförbund som man diskuterar en harmonisering av ett viktigt inslag i de nordiska ländernas säkerhetspolitik. Just denna aspekt på zonfrågan har inte belysts särskilt mycket, men den saknar ju inte intresse.

Under hela efterkrigstiden har det nordiska området varit ett ovanligt stabilt hörn av världen. Konflikter mellan de nordiska länderna hör sedan länge till historien. Någon påtvingad motsättning som den som delat den europeiska kontinenten i två oförsonliga hälfter har vi inte heller behövt uppleva.

Ibland talar vi om "den nordiska balansen". Vad vi då syftar på är att de nordiska ländernas val av skild säkerhetspolitisk orientering skapat en militärstrategiskt balanserad situation i vårt område. Denna har inte uppkommit som ett resultat av medveten planering eller förhandlingar. Vart och ett av länderna har haft sina egna nationella skäl för sin säkerhetspolitik, skäl som fullt ut respekteras och inte ifrågasatts av de andra nordiska länderna.

Den här ömsesidiga hänsynen har bl. a. lett till att Nordiska rådet aldrig tar ställning i säkerhetspolitiska frågor. Det är t. o. m. ovanligt och anses strida mot kutym att ens diskutera det säkerhetspolitiska läget vid rådets sessioner. Det kan också hävdas att på ett område där man inte önskar några gemensamma ställningstaganden har det ju inte heller funnits behov av någon debatt.

Frågan om en kärnvapenfri zon för det nordiska området bryter alltså delvis den här traditionen. Zontanken berör naturligtvis i hög grad de nordiska ländernas säkerhetspolitik. Vad det ytterst handlar om är att de nordiska länderna tillsammans skall hemställa till kärnvapenmakterna, dvs. i praktiken de båda supermakterna, om bindande garantier för att kärnvapen inte kommer att användas mot det nordiska området i händelse av väpnad konflikt.

Det är naturligtvis helt klart att detta kräver förhandlingar mellan de nordiska länderna. Uttalanden har redan gjorts av de respektive parlamenten. Förberedande diskussioner har förts vid flera utomnordiska utrikesministermöten. Frågan diskuteras också i den allmänna debatten i alla nordiska länder och kommer måhända att spela en ännu större roll än tidigare i de kommande valrörelserna.

Vi är dessutom på det klara med att de garantier som zonidén bygger på och som förutsatts vara identiskt lika utformade för vart och ett av zonländerna, måste föregås av detaljerade förhandlingar mellan garantilän-

derna, dvs. i praktiken mellan Warszawapakten och NATO.

En given utgångspunkt i sådana förhandlingar kommer att vara att NATO skall uppge sin s. k. kärnvapenoption för Norge och Danmark, dvs. frånhända sig möjligheten att inför en krigssituation i det här området eller sedan en väpnad konflikt brutit ut utnyttja sina nordiska medlemsländers territorier för stationering av kärnvapen.

En lika given utgångspunkt får antas vara att ett sådant åtagande från NATO:s sida kräver långtgående nedrustningsåtgärder också från kärnvapenpaktens sida.

Vad vi i dag vet är att Sovjetunionen, gentemot vilken kraven på nedrustningsåtgärder i debatten är mycket allmänna, har kunnat säga ett till intet förpliktande ja till tanken, medan däremot USA, gentemot vilket kraven är desto mera precisa, sagt blankt nej ens till att tala om saken.

Vad som också är uppenbart är att det i själva verket är ganska litet som de nordiska regeringarna själva kan göra för att zonidén skall kunna förverkligas. Det krävs, som när det gäller all annan nedrustning, att det är de som har vapnen som förhandlar.

Det har de alltså inte gjort, och det är för närvarande knappast realistiskt att tro att de kommer att göra det heller, så länge som det inte inträffar en dramatisk förbättring i det internationella läget.

Jag vill, fru president, sluta med att säga att det finns två slutsatser att dra av detta. Den ena är att det är bra för den allmänna debatten att den faktiska situationen blir klarlagd – inte för att kyla ned entusiasmen hos dem som vill arbeta för fred, men för att arbetet skall kunna bedrivas med realistiska utgångspunkter.

Den andra slutsatsen gäller just traditionen att i det nordiska samarbetets namn inte skapa problem för varandra på det säkerhetspolitiska området. Det är uppenbart att frågan om en kärnvapenfri zon ter sig annorlunda för de neutrala nordiska länderna än för de NATO-anslutna. För Sverige och Finland är det tämligen oproblemiskt att driva kravet på en kärnvapenfri zon. För Danmark och Norge är frågan kontroversiell gentemot den västliga försvarsalliansen, där dessa länder ju är medlemmar.

Det är viktigt att de nordiska regeringarna i

interna rådslag klargör för varandra hur man var för sig ser på frågan hur zonproblemet skall hanteras så att den stärker och inte stör det nordiska samarbetet. Det är ju bara om det förblir ett samnordiskt initiativ som kravet på en kärnvapenfri zon är möjligt att driva med stor kraft.

Meddelande

Det meddelades, att lantrådet Folke Woi-
valin intagit sin plats i rådet.

Statsrådet Haugstvedt: Den rapport som Ministerrådet har lagt fram til denne sesjon om aktiviteten i Ministerrådet, og Presidiets rapport om Rådets virksomhet i det forløpne år vitner om to vesentlige sider ved det nordiske samarbeidet. For det første gir rapportene et klart bevis på den bredde og mangfoldighet vi har i vårt samarbeid, for det annet at vi har kunnet sette krefter inn på vesentlige overgripende saker som har og som vil få stor betydning for utviklingen av våre samfunn. Det er et stort antall samarbeidsaktiviteter, og det er også en strøm av positive resultat å vise til som enkeltvis kanskje kan sies å være av begrenset rekkevidde, men i sum fører disse resultatene til at vi allerede i dag kan tale om Norden som et hjemmemarked og nordisk medborgerskap som en realitet. Arbeidet med å gi disse et ytterligere konkret innhold har opptatt Ministerrådet siden forrige sesjon. Vi er på langt nær ved veis ende, og vi kan ønske at tempoet kunne settes ytterligere opp. Det er imidlertid av grunnleggende betydning for vårt samarbeid at alle er med på de felles tiltak som gjennomføres, og at ingen samarbeidspartner skal behøve å føle utilbørlig press i saker man ønsker å bruke noe mer tid på. Dette kan medføre at prosessen mot felles løsninger kan ta tid, men det burde samtidig sikre at våre vedtak blir satt ut i livet og ikke bare blir papirbeslutninger. At tempoet på enkelte områder bør og kan forseres, og at oppfølgingsaktivitetene kan styrkes, vil vi raskt kunne bli enige om. Jeg tror at de forslag som Benkow-komiteen har lagt fram, vil gi oss alle impulser til å tenke gjennom hvordan vi best kan organisere vårt samarbeid. Det er imidlertid en sak som reiser flere vanskelige problemer, og det set-

ter også krav til en grundig saksbehandling både fra parlamentarikernes og samarbeidsministrenes side. De politiske retningslinjer som denne sesjonen vil trekke opp for videreføringen av dette viktige arbeidet, vil være av stor betydning for Ministerrådets fortsatte behandling av saken. Det vi naturligvis ønsker å nå fram til, er både en raskere saksbehandling og en bedre koordinering av det store antall prosjekter som er under behandling i vårt nordiske samarbeid. Dette vil gi oss resultater og større fleksibilitet til å sette i gang nye prosjekter på nye felt. Jeg tror at en kombinasjon av aktivitetsøkning, rasjonalisering, strengere prioritering av sakene og en raskere beslutning og gjennomføring av prosjekter vil være den oppskrift vi trenger for å nå fram til et mer integrert nordisk samarbeid til fordel for oss alle.

De økonomiske problemer og sysselsettingsproblemene kaster fortsatt den alvorligste skygge over våre land og vårt samarbeid. Det er derfor naturlig at det er disse problemer som har opptatt de fleste av oss sterkest ved denne sesjon. De retningslinjer for samarbeid i den økonomiske politikk som finansministrene legger fram for sesjonen, og som er fulgt opp av arbeidsmarkedministrene, betyr under enhver omstendighet et nytt skritt på det antakelig mest kompliserte feltet i vårt samarbeid. På statsministrenes møte den 30. november i fjor ble dette ytterligere understreket.

Det er – naturlig nok – reist kritikk fra økonomisk utvalg også under denne debatt mot at retningslinjene ikke går langt nok, og at de også er for lite konkrete. Likevel tror jeg at vi ved å ha tatt fatt på dette vanskelige område har kommet i gang og innledet et arbeid som kan føre til at vi i enda større grad vil ta hensyn til hverandre og bruke virkemidler som positivt virker i samme retning, og hvor hensynet til de andre nordiske land vil være en del av beslutningsgrunnlaget også i den nasjonale politikk. Disse sider er sterkt understreket i finansministrenes uttalelse fra 16. november i fjor, hvor retningslinjene for en felles økonomisk politikk mot inflasjon og arbeidsløshet ble trukket opp. Jeg vil også vise til statsministrenes uttalelse i denne saken, og uttrykke håp om at det vil være mulig å komme fram til flere tiltak enn dem vi har skissert opp i dag. Ministerrådet vil for sin

del medvirke til dette så langt ressursene står til rådighet.

Den tekniske utvikling i verden går, som vi alle vet, meget raskt, og utviklingen på det tekniske området krever stadig større ressurser, både finansielle midler og den menneskelige ressurs som forskere er. De små nordiske land vil ikke hver for seg ha muligheter for å følge og delta i utformingen av denne utviklingen. Jeg legger derfor særlig vekt på det program for samarbeid på data-teknologiområdet som er lagt fram til denne sesjonen. Likeledes er det også utarbeidet program for industriell forskning og utvikling. Denne satsingen skal bygge på et intimt samarbeid mellom institusjoner, myndigheter og industri- og forskningsmiljøer. Det er samtidig skapt økte finansielle rammer ved fordoblingen av NIBs grunnkapital. Denne satsingen på industri, forskning og teknologi har ikke medført at de myke verdier er glemt. Tvert imot er det gledelig at vi har kunnet foreslå bruk av penger på områder hvor teknologien vil gi oss resultater også for dem som kanskje er hardest rammet i våre samfunn. Som tidligere formann i Sosial- og miljøutvalget setter jeg særlig pris på de økte midler som er avsatt når det gjelder handikaphjelpemidler og døvblindeprosjektet, og de innsatser som gjøres også på miljøvernområdet. Disse vil gi virkninger utover Norden ved et intimt nordisk samarbeid i internasjonale fora.

Til slutt: Jeg håper på dette samnordiske politiske forum at regjeringsrepresentanter og parlamentarikere i sine drøftinger vil gi oss stimulanser og retningslinjer for videre samarbeid i perioden fram til neste sesjon. Samtidig bør rådets og Ministerrådets organer være et slags redningskorps som rykker ut dersom tendenser til tilbakeslag i vårt arbeid mot formodning skulle vise seg. Det er nødvendig å konstatere at et samarbeid ikke går av seg selv. Det er avhengig av å bli vedlikeholdt, og av at det er noen som virker som pådrivere i alle de land som skal delta. En fornyet inspirasjon til dette er en av hovedfunksjonene for denne sesjonen.

Ingrid Sundberg: Fru president! Nordiskt samarbete har visat sig alltmer bli en fråga om att vilja, att kunna och att våga. Jag skall

göra några reflexioner med utgångspunkt däri.

Nordiskt samarbete utåt och nordiskt samarbete inåt är två alltmär skiljaktiga förhållanden som också utvecklas olika.

Det gemensamma nordiska agerandet utåt har förstärkts. De nordiska länderna måste nämligen hålla ihop för att få genomslagskraft. Vi *vill* och vi *kan*, och något behov av mod för att göra så behövs inte. Tvärtom har regeringarna ofta ett starkt tryck från stora folkgrupper att åstadkomma resultat. I opinionsanalysen "Skall vi samarbeta?" framkommer att vid värderingen av olika samarbetsområdens "viktighet", som det står, ligger "hindra förorening och bevara miljövärden" i topp.

Så har också de nordiska länderna här lyckats få gehör för internationella överenskommelser mot den sig alltmär utbredande försurningen. Ett annat högprioriterat område i opinionsanalysen är att "styrka de nordiska ländernas gemensamma inflytande i internationella sammanhang", vilket vi alltså lyckats med. Särskilt vill jag hoppas att Scandinavia Today kommer att följas upp av nya liknande satsningar, antingen det nu blir Japan eller något annat land där Norden kan göra en gemensam insats för att sprida kännedom om vår kultur och därmed också skänka nordiska musiker och konstnärer en stimulans som aldrig kan erbjudas dem genom nationella aktiviteter. Eftersom socialdemokraterna i våra nordiska länder i dessa fall tycks acceptera sponsring som godtagbar delfinansieringsmetod kan vi nog se framtiden an med viss förtröstan. Scandinavia Today i USA gav mersmak.

När det gäller nordiskt samarbete på hemmaplan har vi däremot inte så mycket att yvas över. Viljan finns nog, men förmågan är nära lierad med det politiska modet – eller bristen på det. Låt oss ta Norden som hemmamarknad. Den nordiska samhandeln har minskat, och även om utbytet av industrivaror fungerar tillfredsställande – det gör det relativt sett också med EG-länderna – finns det hinder kvar och än mer på tjänstesidan. Vad har vi åstadkommit på sjöfartsområdet eller turismen eller på entreprenörsidan? Hur har vi det med samproduktion över gränserna? Restriktioner, subventioner, valutaregler, säkerhetsföreskrifter, skatte- och avgifts-

regler, märkningsregler, trafikbestämmelser, arbetsmarknadspolitiska och sociala regler utgör några av de hinder som vart för sig kan omöjliggöra samarbetet.

Nu föreligger ett förslag att verkligen ta itu med problemen i syfte att göra Norden till en hemmamarknad. Jag tror att viljan finns. När det gäller förmågan är jag mer skeptisk men mest ifrågasätter jag vissa regeringars mod att gå till sina nationella parlament och kräva en ändrad lagstiftning på olika områden. Varför ser det annars ut som det gör? Varje lands lagstiftning, tillkommen för att "förhoppningsvis" förbättra situationen i det egna landet är protektionistisk gentemot omvärlden om inte överensstämmelse råder med andra länders lagar. Varje regeländring i syfte att underlätta den nordiska hemmamarknaden kan å andra sidan komma att medföra att vissa grupper i det egna landet sätts i en sämre situation än tidigare.

Ofta sticker man då huvudet i busken och säger att andra internationella regler inom GATT eller OECD omöjliggör en åtgärd, senast gjorde herr Feldt det här. Men hur kunde då EG komma till? Om man inte vågar gå in i lejonens kula så vinner man inga segrar. De konservativa partierna är helt överens om kravet på lagändringar i syfte att förstärka det nordiska samarbetet. Icke-tariffära handels hinder skall bort. Reglerna för bolagsköp och aktieköp måste liberaliseras. Våra börslagar bör harmoniseras och valutareglerna ses över. Det är ett gigantiskt arbete och man måste både vilja, kunna och våga, och det gör vi. Socialdemokraterna i Sverige däremot vågar gå ut och föreslå att nordiska invandrare skall få rösträtt till riksdagen men man anser inte de skall ha rätt att köpa aktier i det företag i vilket de själva arbetar.

Nog luktar det mer partipolitik än omtanke om våra nordiska invandrare. En ljuspunkt i det interna samarbetet mellan de nordiska länderna utgör handlingsplanen för datateknologiskt samarbete. Den har kommit snabbt, den är konstruktiv och ger intryck av både vilja och förmåga. Möjligen kan sägas att den huvudsakligen är inriktad på samarbete på hårdvarusidan. Utvecklingen går lika fort när det gäller mjukvaror. Också här måste samarbetet intensifieras, inte minst på forskningssidan.

Snabbt har det däremot inte gått när det

gällt att utveckla det nordiska samarbetet på radio och TV-området. När de svenska kulturarbetarna i slutet av 70-talet skrek som högst inför faran med ytterligare TV-kanaler och utmålade satellit-TV och kabelutbyggnad som ett dödligt hot mot deras existens, visade socialdemokraterna i Sverige en brist på politiskt mod genom att inte vilja inse vart den tekniska utvecklingen skulle föra oss. Men: verkligheten kan aldrig förnekas när den väl hunnit upp oss och därför får vi med belåtenhet konstatera att det nordiska radio och TV-samarbetet fortsätter, om än långsamt. Fortfarande ställer jag mig tvekan till vilken verklig vilja socialdemokraterna har till det kulturella närmande som t. ex. fri tillgång till varandras TV-kanaler skulle innebära.

Fru president! Själva strukturen i det nordiska samarbetet har förändrats under de mer än tre decennier som arbetet pågått. De första decenniernas kanske ibland blåögda tilltro till ett självaccelerande nordiskt samarbete som göddes med institutioner och organ av mångahanda slag har förbytt i ett uppvaknande inför en bister verklighet där den huvudsakliga uppgiften inte längre är att manifesteras utan att lösa problem. Det nya i det nordiska samarbetet är insikten att kanske kan problemen lösas bättre gemensamt. Det gäller då bl. a. att kontinuerligt underrätta varandra om nationella åtgärder som skall vidtas. Det gäller också att inför varje nytt förslag ställa sig frågan: vad innebär detta för det nordiska samarbetet?

Först när alla statsråd och alla parlamentarer i Norden har mod att inför varje nationellt förslag ställa den frågan och besvara den ur nordisk synpunkt positivt kan vi med verklig förtröstan se framtiden an.

Meddelande

Det meddelades, att minister Jermu Laine intagit sin plats i rådet.

Lagmand **Pauli Ellefsen**: Ærede præsident! Udviklingen i den verden, vi lever i, stiller større og større krav til samarbejdet mellem nationerne. Det nordiske samarbejde er en vigtig del af dette så nødvendige internationale samarbejde.

I de sidste 14 år har færøske parlamentari-

kere valgt af Færøernes lagting og repræsentanter for Færøernes landsstyre deltaget i det nordiske samarbejde.

For færinger var det en stor dag, da vore repræsentanter for første gang deltog i Nordisk Råds session i Reykjavik i 1970.

Allerede dengang blev der fra færøsk side gjort opmærksom på, at færinger, om end taknemmelige for det, som var opnået, dog ikke var tilfredse med den daværende løsning.

I dag konstaterer vi, at der nu er taget yderligere skridt henimod den løsning, som et stort flertal på Færøerne ønsker – nemlig en selvstændig repræsentation i Nordisk Råd. Åland, Grønland og Færøerne har fået udviklede muligheder for at deltage i det nordiske samarbejde.

Jeg vil gerne benytte lejligheden til endnu en gang at bringe en tak fra Færøerne til den danske regering, til den særlige komité, Petri-komiteen, til juridisk udvalg og til såvel ministerrådet som Nordisk Råd for det resultat, som er opnået, og som vi nu nyder godt af for første gang. Jeg vil også benytte lejligheden til at ønske Grønland hjertelig velkommen i det nordiske samarbejde.

Et af hovedtemaerne ved denne session er arbejdsløsheden i de nordiske lande. Af forskellige årsager er der i vore lande gået arbejdspladser tabt, samtidig med at vi er blevet flere, som ønsker og har behov for et arbejde.

Det har for det første vist sig, at arbejdsløsheden i særlig grad har ramt de unge, og for det andet har det vist sig, at udkantområderne i de enkelte nordiske lande har været særlig udsatte. Vi, der bor i det samlede Nordens udkantområder, har også været udsat for disse problemer.

Fra færøsk side har vi flere gange før her i rådet redegjort for vore problemer, og jeg skal ikke komme med gentagelser i detaljer. Blot kunne jeg tænke mig at erindre om den kendsgerning, at vi, i modsætning til de større nordiske lande, blot har ét enkelt eksport erhverv, nemlig fiskeriet.

Endvidere vil jeg gerne oplyse, at vi på Færøerne som følge af udviklingen i fiskeri-grænsespørgsmålet har været ude for langt større strukturelle ændringer end noget andet nordisk land.

Vi har rent faktisk mistet et meget betyde-

ligt antal arbejdspladser i den færøske fjernfiskerflåde. Mange af skibene er solgt til udlandet, medens andre skibe har påbegyndt fiskeri i hjemlige farvande, hvor de ikke er egnede, og hvor der ikke er plads til dem.

Når denne udvikling alligevel ikke hidtil har fået alvorligere økonomiske følger for vort samfund, end tilfældet er, skyldes det fantasi og ihærdighed hos den enkelte færøske fisker, som har skaffet sig arbejde i de andre lande, med de problemer, som deraf følger.

Jeg kunne også tænke mig at gøre opmærksom på, at vi, ud over vore problemer med at skaffe råvarer til vor fiskeindustri, nu for alvor er begyndt at mærke den økonomiske stagnation i vore afsætningslande i form af lavere eksportpriser og dermed lavere nationalindkomst. Med et så råstofcentreret næringsliv har økonomien på Færøerne, ligesom i Island, Grønland og andre dele af Nordens yderområder, en betydelig strukturel svaghed, som kun kan overvindes ved investeringer i alternative erhvervsgrøner.

De økonomiske samarbejdstiltag, som har den største interesse i rådet, udviklingen af Norden som hjemmemarked og samordning af den generelle økonomiske politik, vil først og fremmest få indflydelse på det økonomiske forløb i de centrale dele af Norden. Derfor vil jeg gerne benytte lejligheden til stærkt at advare imod, at vi får en forværring af den regionale balance i Norden. Tværtimod bør vi meget kraftigt bestræbe os for at forbedre den regionale balance ved at styrke den regionalpolitiske indsats.

Vi færinger noterer os med stor tilfredshed ministerrådets forslag om en ny forsøgsordning for Nordisk Investeringsbanks regional-låneordning.

Vore erfaringer med den tidligere forsøgsordning har været yderst positive. Vi er derfor også meget tilfredse med, at man forestiller sig en betydelig del af lånerammen afsat til Vestnordenområdet, dvs. Grønland, Island og Færøerne.

Vi har her en ordning, som vore grønlandske venner som nytilkomne deltagere i det nordiske samarbejde vil kunne drage nytte af straks fra begyndelsen af deres deltagelse, og som vi andre fortsat kan have gavn af.

Vi finder også tanken om oprettelse af en særlig Vestnordenfond særdeles interessant

og positiv, og vi imødeser med stor forventning det udredningsarbejde, som skal foregå.

Vedrørende trafikforbindelserne mellem på den ene side de tyndt befolkede nordatlantiske dele af Norden og de mere kontinentale dele på den anden side, har jeg noteret mig, at man i Nordisk Råd ikke mener, at en helårsfærgeforbindelse kan etableres i Nordisk Råds regi.

Som bekendt har færinger etableret en sommerfærgeforbindelse mellem Danmark, Norge, Færøerne og Island. Vi håber på denne forbindelses fortsatte eksistens, og at den må bidrage til at knytte de nordiske lande tættere sammen.

Spørgsmålet om en tværgående flyrute i de nordlige og vestlige dele af Norden har også vor store interesse.

En sag, som vækker bekymring og forhåbninger hos os som i de øvrige nordiske lande, er den eksplosive udvikling i telekommunikationen. Vi er i alle de nordiske lande opmærksomme på den udfordring til vor nationale kultur, som f. eks. fremvæksten af internationale TV-satellitter vil medføre. På Færøerne, som er det mindste af de nordiske sprogområder og derfor særlig udsat, er vi i færd med at etablere et officielt færøsk TV.

Det er meget vigtigt for os at opnå et godt og positivt samarbejde mellem vort TV og TV i de andre nordiske lande. Færøerne har med glæde deltaget i det nordiske samarbejde, og vi agter at fortsætte hermed.

Den afgående præsident omtalte udredningen om nye samarbejdsformer og -metoder, som tager sigte på at gøre vort store og omfattende nordiske apparat mere målrettet og til et bedre instrument i arbejdet på at drive det nordiske samarbejde videre frem. Jo bedre og mere effektivt instrumentet er, jo bedre resultater – vel at mærke om instrumentet bliver anvendt på den rigtige måde. Omvendt vil en fejlagtig anvendelse af det forbedrede instrument give endnu alvorligere fejl og følgerikninger.

Vi har konstateret, at det ikke endnu er muligt, at Åland, Grønland og Færøerne opnår selvstændig repræsentation i Nordisk Råd. De små samfunds indflydelse på anvendelsen af det fremtidige målrettede og forbedrede instrument bliver fortsat meget begrænset. At dette giver anledning til en vis nervøsitet, kan næppe undre nogen.

På den anden side har de samlede resultater af det nordiske samarbejde ikke været så dårlige endda. Tværtimod kan jeg nævne flere eksempler på, at vore nordiske broderlande har udvist særdeles stor hensynsfuldhed og hjælpsomhed over for os færinger.

Det betydeligste og mest enestående eksempel er vort fiskerisamarbejde med Island, et samarbejde, som vi ønsker at fortsætte med i størst muligt omfang.

Lad mig slutte med at henvise til og takke for et for Færøerne meget smukt og positivt resultat af det nordiske samarbejde. I maj i fjor blev Nordens Hus i Tórshavn indviet. Selv om huset ikke var helt færdigt, blev det taget i brug og er blevet benyttet i snart et helt år.

Der har uden tvivl været mange på Færøerne og i de andre nordiske lande, som var i tvivl om, hvorvidt denne fantastiske ramme for al slags kulturel og anden udfoldelse ville blive fyldt ud i vort lille samfund. Efter min opfattelse er resultatet hidtil over al forventning. Vi har oplevet mange aktiviteter i huset fra de andre nordiske lande og en hel række aktiviteter fra færøsk hold.

Huset er blevet modtaget positivt og er herudover blevet brugt flittigt, og det har endvidere været en katalysator for de skjulte kulturkræfter, som nu har fundet mulighed for udfoldelse, til glæde og gavn for Færøerne og det øvrige Norden.

Guðrún Helgadóttir: Fru præsident! Islændingene, færingerne og grønlænderne bygger hele deres tilværelse på stærke og uskadede fiskestammer i havet omkring os. Vi glæder os over grønlændernes deltagelse i Nordisk Råd og en udvidet færøsk og ålandsk repræsentation, og jeg vil benytte denne lejlighed til at byde de nye repræsentanter velkommen.

Jeg vil også udtrykke ønsket om, at disse vore nabofolk vil samarbejde med os om behandlingen af vore vigtigste naturressourcer. Det tjener alles formål.

Island og Norge blev de første til at finde en løsning på uoverensstemmelsen om Jan Mayen med hensyn til et udkast til en havretsoverenskomst, hvor man arbejdede ud fra retfærdighed og gensidig respekt.

Jeg håber, at det samme vil ske, når færin-

gerne og islændingene vil kræve deres ret til havbunden 200 sømil syd for islandsk territorialfarvand, Rockall-området.

Vi må stå sammen i forhandlingerne med England og Irland og opnå en fredelig løsning. Dette ville jeg bare sige til Pauli Ellefsen.

Lagmand Pauli Ellefsen: Fru præsident! Jeg kan kun bekræfte endnu en gang, at færingerne er interesserede i at arbejde sammen med de nordiske lande, og især med Island og Grønland, når det drejer sig om fiskestammer, og når det drejer sig om vore territorialfarvande.

Marjatta Väänänen: Fru president! När Nordiska rådet nu har samlats igen, finns det anledning att återkomma till den intressanta opinionsundersökning, som nyss företogs bland de nordiska medborgarna. Det framgick att medborgarna väntade sig att Nordiska rådet riktar sin uppmärksamhet på särskilt miljöskydd, energifrågor och internationella samnordiska initiativ. Med tanke på rådets framtid var den annars positiva undersökningens feedback alarmerande. Ungdomen är endast i ringa grad intresserad av det nordiska samarbetet.

Det är skäl att rådet sätter sig in i slutsatsen av resultatet och vidtar åtgärder för att hålla rådet nära ungdomen och nära folket. Det finns också anledning att tillse att rådet förblir ett samlingsorgan för de nordiska parlamentarikerna.

Redan nu ville jag ta fram rapporten "Arbetsformerna i det nordiska samarbetet". I rapporten har avgivits rekommendationer om vilka man nu hör Nordiska rådet.

Viktigast blir frågan om att lägga ner det nordiska kultursamarbetets nuvarande avtalsbaserade självständighet, att lägga ner det nordiska kultursekretariatet i Köpenhamn och ansluta det till eller underställa det Oslosekretariatet. Det gäller också sammanställningen av kulturbudgeten med den allmänna nordiska budgeten, som fastställs av samlingsministerierna och deras ställföreträdare.

Dessa förslag som djupt kommer att inverka på strukturen av vårt samarbete motiveras med administrativ symmetri och lättare koor-

dinering. Enligt min mening är strävan efter den typ av geografisk och institutionell centralisering av administrationen inte motiverad. En sammanslagning innebär att man förlorar den fördelen att centrala nordiska förvaltningsorgan finns i olika nordiska huvudstäder. Två medelstora förvaltningsenheter i olika huvudstäder ersätts av ett stort byråkraticentrum. En sammanslagning av budgeterna skulle medföra att prövningen mellan nationella och nordiska projekt skulle försvåras. Det nordiska kultursamarbetet har friktionsfritt anslutit sig till den nationella kulturpolitiken och kompletterat den. Därmed har det förverkligat det nordiska kulturavtalets anda och principer. Den rådande tendensen tycks nu vara att koncentrera budgetmakten och därmed all reell makt till samarbetsministerrådet på bekostnad av fackministrarna. Helsingforsavtalet understryker dock det nordiska samarbetets karaktär och vikten av direkta kontakter mellan de olika förvaltningsgrenarna och myndigheterna.

Kulturavtalet och respektive organ har fungerat väl och framgångsrikt. Kultursamarbetet är det äldsta och längst utvecklade området inom det nordiska samarbetet. Det skapar på många sätt grunden för allt annat samarbete och fungerar som rådets stolta flaggskepp i internationella sammanhang. Man måste noga överväga alla fakta innan man börjar rubba dagens väl fungerande strukturer.

Fru president! Som finne vill jag också ta upp de bilaterala frågorna mellan Sverige och Finland som jag under tio års tid har behandlat här antingen som medlem i rådet eller i egenskap av undervisningsminister. Det gäller sverigefinnarnas språkförhållanden.

Sverigefinnarna utgör den största invandrargruppen i Sverige. Det är inte någon tillfällig invandrargrupp. Vår växelverkan och vårt fasta samarbete med Sverige började redan på 1100-talet och finnarna har bildat en minoritet i Sverige ända sedan 1300-talet. När Gustav Vasa koloniserade Sverige på 1500-talet, överflyttades 3 procent av Finlands befolkning då till Sverige. På 1600-talet och 1700-talet var till exempel av stockholmarna 3–5 procent finländare. I dag finns i Sverige 400 000 finländare.

Jag vädjar till Sveriges regering att den skulle förbättra den sverigefinska befolkning-

ens ställning genom att utveckla de finska barnens undervisning på modersmålet. Det gäller grundskolans högstadium och gymnasieskolan. Detta är mera brådskande än den föreslagna nordiska rösträtten. Utan ett modersmål är du ingen, säger professor Göte Hansson i sin nyss publicerade intervju. I Finland har vi väl skött om den svenskspråkiga minoriteten också internationellt sett. Den finlandssvenska befolkningens grundbehov har fastslagits i grundlagen och i många andra lagar, förordningar och avtal. Vi väntar, fru president, på raska åtgärder här i Sverige.

Invandrarnas rösträttsfråga är också aktuell. En reform som skulle betydligt förbättra invandrarnas inflyttningsmöjligheter skulle vara val av invandrarnas eget representationsorgan i samband med allmänna val. Jag hoppas att också detta alternativ undersöks, alltså möjligheten för åstadkommandet av en invandrarriksdag i Sverige.

Statsminister **Palme**: Fru president! Först en liten stillsam protest till fru Marjatta Väänänen. Hon påstod att Gustav Vasa koloniserade Sverige. Det är kanske att ta i.

Låt mig därefter få sälla mig till den skara som hälsat Grönlands delegation välkommen i den nordiska kretsen. I denna hälsning inneslutar jag också delegaterna från Färöarna och Åland, som nu tar plats i rådet i ny ställning. Med glädje ser vi vår krets vidgas och med tillförsikt går vi vidare till nya uppgifter.

För ett år sedan aktualiserade Finlands statsminister tanken att på nordiskt plan utreda möjligheten att förverkliga nordisk rösträtt i parlamentsval. Hos oss föll tanken i god jord, eftersom Sverige redan hade en utredning som prövade utvidgningen av rösträtten. De nordiska justitieministrarna har sedermera beslutat att avvakta resultaten av den svenska utredningen. I dess betänkande, som föreligger inom kort, förbereds förslag om rösträtt för nordiska medborgare vid val till den svenska riksdagen. Det har redan väckt livlig debatt. Låt mig om denna debatt säga tre ting.

För det första utgör utredningsmajoritetens förslag ett viktigt bidrag till den nordiska behandlingen av rösträttsfrågan. Det utgör däremot intet försök att framtvunga en lösning. Detta framstår, mot bakgrund av över tre

årtiondens nordiska samarbete, som en orimlighet.

För det andra uppfattar vi den finske statsministerns förslag som naturligt mot bakgrund av den intensiva diskussionen om hur det nordiska samarbetet skall bringas i närmare kontakt med de enskilda människorna.

För det tredje är det min förhoppning att diskussionen kommer att föras i en atmosfär präglad av lugn eftertanke. En tillspetsad debatt är ett verksamt medel att försvåra en lösning och kan få djupa återverkningar på förhållandet mellan medborgare och invandrare i våra länder.

Det gångna året har inneburit betydande framsteg för det industriella samarbetet i Norden. Allt fler företag i ett nordiskt land skaffar sig fotfäste i andra nordiska länder. De finländska företagens satsningar i Sverige fortsätter. Det lär idag finnas fler anställda i finskägda företag i Sverige än det finns i svenskägda företag i Finland.

Vi står mitt uppe i en pågående integration i Norden. På Nordsjön och i Norska havet växer idag ett av Europas största industriområden, som redan håller på att bli basen för ett omfattande nordiskt industri- och energisamarbete.

Förutsättningarna för en uthållig, högrationell petrokemisk industri i Stenungsund kan komma att förbättras genom engagemang från ett norskt och ett finskt företag. Här är de fackliga organisationerna tillsammans med företagen i färd med att åstadkomma ett utmärkt exempel på nordisk branschsamverkan.

Under 1983 slutfördes förhandlingarna om Tele-X-projektet. Mellan Sverige och Norge slöts i november ett långsiktigt försvarsmaterielavtal.

Ministerrådet lägger efter flera års förberedelser fram ett förslag till handlingsplan för datateknologiområdet. Planen har sin tyngdpunkt i den industriella datautvecklingen men spänner över betydligt större områden.

Den nordiska samhandeln stagnerade i slutet av 1970-talet efter en utveckling som saknar motstycke. Den enda fastställbara orsaken till denna stagnation var den ekonomiska nedgången i Sverige med sjunkande reallöner, minskande industriproduktion och ett ras i industrins investeringar. När det gäller att på nytt öka samhandeln räcker det inte

med att avvakta resultatet av att utvecklingen nu dess bättre börjat vända i Sverige. Som Mats Hellström i går redovisade utgör de tekniska och administrativa handelshindren en hämsko framför allt på de mindre och medelstora företagens verksamhet. Handelsministrarnas initiativ att identifiera och röja undan sådana hinder har öppnat nya perspektiv på strävandena till Norden som hemmamarknad.

Frihandeln löste inte alla problem. Inte ens tullunioner, vilket vi sett exempel på de senaste dagarna. Europas lastbilsköer den senaste veckan torde vara ett praktexempel på vad man kallar icke-tariffära hinder.

Det viktigaste resultatet av föregående session i Nordiska rådet är rekommendationen om en handlingsplan för ekonomisk utveckling och full sysselsättning.

Ministerrådets åtgärder med anledning av rekommendationen föreligger nu i form av förslag om riktlinjer för ekonomisk politik och nordiskt ekonomiskt samarbete och ett brev till rådet från arbetsmarknadsministrarna. Denna redovisning har redan före sessionen utlöst intensiv debatt. Den skall jag inte ge mig in i nu. Det vore att föregripa morgondagens behandling av ekonomiska utskottets utlåtande.

Däremot skulle jag vilja anlägga ett något vidare perspektiv på rådsrekommendationen. Det gäller frågan om det ekonomiska samarbetets möjligheter och begränsningar. Jag går då tillbaka till den tid när ministerrådet skapades och man planerade den verksamhet vars former vi nu skall ompröva. Vi konstaterade vid den tiden att de problem som de nordiska länderna stod inför i grunden var desamma. Det räckte inte med nationella kraftansträngningar. Vi måste hålla samman.

Skrinläggandet av Nordek-traktaten och de nordiska ländernas olika vägar till samarbetet med EG satte gränser för vad vi kunde åstadkomma gemensamt. Vi valde att gå fram på sakligt avgränsade områden, främst i form av handlingsprogram på näringspolitikens, regionalpolitikens och miljöpolitikens områden. Samtidigt var det naturligtvis av stor vikt att vidareutveckla resultaten inom kultursamarbetet, arbetsmarknads- och socialpolitiken. Men det var i huvudsak en de små stegens långa marsch som anträdades.

Tillkomsten av Nordiska investeringsban-

ken som en gemensam resurs för industriell utveckling och skapandet av en nordisk industrifond, visade att gränsen till ett mer omfattande ekonomiskt samarbete inte var oöverstiglig. Huvudlinjen har dock förblivit den ursprungliga, även sedan den ekonomiska krisen visat sig bli djup och långvarig. I riktlinjer för nordiskt ekonomiskt samarbete, som lades fram på hösten 1981, konstaterade samarbetsministrarna att det nordiska ekonomiska samarbetet bör vidareföras genom punktvisa beslut och inte såsom ett stort samlat projekt.

I detta uttalande instämde dåtidens statsministrar. Man avstod från mer omfattande initiativ trots att vissa ansatser gjorts av rådet till ett längre gående ekonomiskt samarbete. Det saknades heller inte skäl för ministerrådets avvaktande hållning: de små stegens politik hade givit efter förhållandena goda resultat. Vilket är läget i dag?

Stor arbetslöshet råder sedan länge i Väst-europa. Den har hela tiden ökat. Så länge har detta tillstånd varit rådande att man på sina håll – även i uttalanden från ansvariga statsledningar och företrädare för näringslivet – talar om en stor arbetslöshet som ett naturligt inslag i ett modernt samhälle, något som man inte kan göra någonting åt, ungefär som vädret.

De sociala konsekvenserna av detta borde vara uppenbara för envar, åtminstone här i Norden. Det skulle betyda att miljoner människor i världens rikaste länder skulle fråntas rätten att försörja sig själva. Det skulle enligt min bestämda mening få ödesdigra konsekvenser för den sociala rättvisan och på sikt för demokratin.

De små nordiska länderna styr inte den internationella miljö där sådana tankar breder ut sig. Men vi saknar ändå inte möjlighet att ge vår mening till känna och till praktisk handling.

För det första: Vi kan klart och tydligt säga ifrån att arbetslöshet är ett onaturligt, främmande element i vår bild av ett gott samhälle. Det är i själva verket den största obalansen i våra ekonomier. Det vore utomordentligt värdefullt om det på denna avgörande punkt skulle finnas en bred värdegemenskap i de nordiska länderna.

För det andra: Vi bör envist framhärda i kravet på en samordnad expansiv politik i de

västliga industriländerna. Det ligger helt i vårt eget intresse. Ty i våra öppna ekonomier begränsas möjligheten till egen expansion av åtstrammingspolitiken hos våra viktiga handelspartners.

För det tredje: Vi kan – i beaktande av dessa internationella restriktioner – utveckla vårt eget samarbete för att värna sysselsättningen.

Vi har omgett det ekonomiska samarbetet mellan våra länder med viktiga begränsningar. Detta har präglat det förslag till riktlinjer som ministerrådet nu redovisar för rådet. En vidareutveckling av detta samarbete, som ligger i rådets beslut om en handlingsplan, skulle innebära att det nordiska samarbetet flyttar fram sina positioner. En plan som ålägger våra länder att genomföra gemensamma åtgärder för full sysselsättning griper ofrånkomligen in på områden som idag betraktas som strikt nationella angelägenheter.

Morgondagens överläggning kan måhända ge de första signalerna om hur långt vi som företrädare för länder och politiska meningsriktningar är beredda att flytta fram positionerna när det gäller att gemensamt bemästra den ekonomiska krisens verkningar, ställa upp nya mål för vårt handlande och gjuta samverkan i delvis nya former. Hur stora steg är man egentligen beredd att ta utöver allmänna talesätt?

Så, fru president, ett helt annat ämne.

Dagligen når oss larmrapporter om konsekvenserna av vår tids förmodligen största miljöproblem – försurningen. Larmrapporterna säger: Skogen dör. Tallar och granar förgiftas.

Sjöar som sprudlat av liv ligger döda och tomma. Vårt livsviktiga grundvatten förstörs. Växtlivet utarmas. Det ekologiska systemet rubbas i sina grundvalar.

Inför dessa larmrapporter kan ingen vara likgiltig. Det gäller ytterst vårt ansvar inför kommande generationer.

Försurningens orsaker måste angripas över ett brett fält. Utsläppen från energiproduktionsanläggningar, från industrin och från bilarna måste begränsas. Övergödslingen och användningen av sura gödningsmedel i jordbruket kräver ökad uppmärksamhet. Skogsbrukets roll måste analyseras. Utan skygg-lappar måste vi systematiskt gå igenom problemställningarna och gå till verket.

I Norden har vi tagit ett gemensamt ansvar för miljöfrågorna genom den nordiska miljöskyddskonventionen och genom det löpande samarbetet i Nordiska rådet och mellan berörda ministrar, departement och myndigheter. Härigenom har vi lagt grunden för gemensamma tag i miljöfrågorna. Ett exempel på samarbetet är att de nordiska länderna har kunnat följa upp den nyligen ikraftträdde all-europeiska konventionen om långväga gränsöverskridande luftföroreningar, med ett gemensamt internationellt program för att reducera svavelutsläppen.

Kanske vi i Norden länge har sett något olika på just försurningen. De av oss som drabbats först har naturligt nog kommit till klarhet tidigast om problemets vidd. Men jag tror att insikten om försurningens allvarliga konsekvenser nu är allmän och att en grund finns för gemensam handling.

I Sverige införde vi tidigt den s. k. svavellagen. Den innebär att svavelutsläppen från oljeeldning begränsas till 1 procent. När vi nu tar nya energikällor som kol i bruk går vi vidare. En praxis i rättstillämpningen har bildats, som innebär att utsläppen begränsas till högst 0,4 procent uttryckt i motsvarande svavelhalt i olja. Vi har nu lyckats med det vi föresatte oss 1976, nämligen att halvera de egna svenska utsläppen av svavel. Vi är nere på 1950-talets nivå. Vi går nu vidare bl. a. genom en av regeringen tillkallad aktionsgrupp mot försurningen. Jag vet att också våra danska vänner nu arbetar med dessa frågor och jag vill passa på att uttrycka min förhoppning att de högstsnivåer på utsläppen från kolanläggningar som nu gäller hos oss kan finna tillämpning också hos er i Danmark.

Men försurningen är inte bara en inomnordisk fråga – den har i hög grad internationell räckvidd. Av det försurade nedfallet över Norden torde i vart fall minst hälften komma från andra länder. Därför är det glädjande att man nu inom EG och framför allt då Västtyskland, börjat reagera och vidta åtgärder. Mindre glädjande är det att Storbritannien, som exporterar tre fjärdedelar av sina omfattande utsläpp till bl. a. Norden, fortfarande inte tycks ta problemen på fullt allvar. Just i dessa dagar har det lagts fram en rapport till den engelska regeringen där det föreslås att man i avvaktan på ytterligare forskning

skjuter åtgärder mot utsläppen framför sig i ytterligare minst fem år. Vi såg kommentarer om detta i TV häromkvällen. Ett godkännande av rapportens förslag skulle innebära ett svårt nederlag för det internationella miljöarbetet. Det vore därför djupt beklagligt om denna uppfattning vann gehör i den engelska regeringen och i det engelska parlamentet, som ännu inte tagit ställning.

Detta är verkligen en gemensam nordisk fråga. Vi drabbas alla av denna miljöförstörelse över gränserna. Vi måste värja vår gemensamma framtid. Därför är det angeläget att vid detta möte rikta en nordisk uppmaning till den engelska regeringen: Tänk om! Tag ert ansvar för vår gemensamma livsmiljö.

Margrete Auken: Fru præsident! Jeg vil gerne takke Olof Palme for at have gjort så meget ud af især forsuringen. Men jeg må sige, at når vi går fra de store fine ord og til handlinger, ser det meget sølle ud.

Og jeg må her nævne, hvad forslagene i Danmark går ud på, og de følger den nordiske aftale. I Norden har vi aftalt en reduktion på 30 pct. over 10 år. Det er meget beskedent. Denne reduktion på 30 pct. skal opnås ved, at 2 værker – 2 værker – inden for en 10-årig periode skal have afsvovling.

Derudover skal svovlindholdet reduceres i fuel-oil, men i København skal det højnes, dér bliver det tilladt at højne det, og endelig skal man købe svovlfattigt kul, og ved I, hvor man køber svovlfattigt kul? Det gør man såmænd i Sydafrika!

Det er nordisk miljøpolitik – mere kul i Sydafrika og derudover intet.

Statsminister Palme: Fru president! Jag kan ju här bara säga: Heja! Det vore alldeles utomordentligt om man i Danmark sänkte svavelhalten i luften till 0,4 procent. Det finns inget i det nordiska samarbetet som lägger hinder i vägen för detta, eller hur? Reduktionen med 30 procent på nordisk basis är ju inte någon särskilt märkvärdig åtgärd. Vi har på egen hand gått mycket längre.

Jag vill begagna detta tillfälle till att säga att det är utomordentligt bra att den debatt som nu förs i Danmark har kommit till stånd och att det vore mycket fint om vi kunde komma fram till gemensamma nivåer på denna punkt.

Miljøminister og minister for nordiske anliggender **Christian Christensen**: Fru præsident! Jeg vil gerne takke statsminister Palme for den meget positive holdning over for de fællesnordiske bestræbelser imod forureningen, og jeg vil også beklage, såfremt Storbritannien indtager den holdning, som statsminister Palme her gjorde opmærksom på.

Men jeg vil gerne samtidig sige til fru Margrete Auken, at når hun her meddeler, at man i Danmark vil forhøje forsursprocenten i København fra 1 til 1,5 pct., så er det en rapport, der foreligger fra et forsursudvalg, om en generel nedskæring fra 2,5 pct. til 1,5 pct. af svovlindholdet i fuelolien, men der er ikke i denne rapport taget stilling til, om der skal ske lempelser for Københavnsområdet. Og må jeg sige, at den danske regering under ingen omstændigheder har antydning af noget i den retning.

Margrete Auken: Fru præsident! Jeg vil så igen takke Olof Palme for, at vi har fået lejlighed til at gøre opmærksom på det her i Nordisk Råd og også til at gøre opmærksom på, hvor svagt det nordiske miljø samarbejde fungerer.

Vi har oplevet det i forbindelse med den nordiske miljøkonvention, hvor Sverige ikke påtalte, at Danmark så forbi den i forbindelse med olieboringerne ved Hesselø, hvor Sverige til gengæld ikke bruger den ved atomaf-faldstransporterne gennem de danske farvande. Og nu ser vi altså her, hvor stor afstand der er fra den svenske statsminister til den danske miljøminister, for det eneste punkt, hvor miljøministeren var bedre end det, jeg sagde, det var den øgede forgiftning i København. Derudover skal der intet ske, og jeg beder meget om yderligere pres fra svensk side på Danmark i denne sag. Vi skal nok presse igen i de andre.

Statsminister **Palme**: Fru president! I den de gemensamma tackens tid ber jag att få uttala ett tack till den danske miljöministern för att han tillsammans med Sverige vill utöva press på den engelska regeringen på det att denna inte må antaga den rapport om förureningen som har framlagts av en speciell kommitté.

Jag vill också uttrycka ett tack för det intresse som här har uttalats från olika danska håll för en fortsatt energisk kamp mot förureningen. Hur ni sedan ordnar upp era interna förhållanden kan jag nog inte i det nordiska samarbetet just nu lägga mig i.

Nordli: For en som av ulike grunner har vært borte fra Nordisk Råd i tre år, er det en ganske interessant opplevelse å komme tilbake igjen og lytte til denne generaldebatten. Det er interessant på to måter. Det er interessant fordi man når man leser gjennom dokumentene som er lagt fram for denne sesjonen, de mange forslag og behandlingen av dem, etter tre års fravær nikker kjent til de samme sakene.

Det andre interessante trekket er den meget sterkt uttalte utålmodighet som nå er kommet til uttrykk fra rådets side overfor Ministerrådet. Det er en utålmodighet som har gitt seg uttrykk i berettiget kritikk overfor den behandling – eller mangel på sådan – som Ministerrådet har undergitt den oppfordring rådet i sin tid kom med om å utvikle en handlingsplan for økonomisk utvikling og full systemsetting. Resultatet av dette arbeidet er at vi verken har fått plan eller handling.

Mon tro om det ikke er nødvendig for rådet i denne sammenheng å rette oppmerksomheten også mot seg selv. Har rådet, har parlamentarikerne, klart og presist nok fortalt de nordiske regjeringer hva vi i denne situasjonen ønsker med det nordiske samarbeid? Hvor er målene, og hvilke midler ønsker vi å ta i bruk for å nå disse mål? Det er gjentatt til det kjedsommelige at det som preger det nordiske samarbeid, er de små skritt. Jeg tror vi som parlamentarikere bør stoppe opp når vi er i den situasjon at skrittene blir så små at det er uhyre vanskelig å oppdage om man går framover eller bakover!

Vi må stoppe opp og spørre: Har vi vært villige til og hatt mot til klart nok å definere hva vi i denne meget alvorlige situasjon for de vestlige industriland ønsker å bruke det nordiske samarbeid til? Det som har preget det nordiske samarbeid, er at hver gang vi har forsøkt å ta skritt framover, har vi mislykkes. Vi kan peke på hele raden av forsøk, fra et nordisk forsvarsforbund via diskusjonen om en nordisk tollunion, til forliset med Nordøk.

Hver gang vi har forsøkt å lage en struktur, et grunnlag, et mål for det nordiske samarbeidet, har vi – det må vi innrømme – av ulike grunner mislykkes.

Og hva så? Hva så i den situasjon vi nå står overfor, med 700 000 arbeidsløse mennesker i de nordiske land, med 35 millioner arbeidsløse i den vestlige verden? Hva er det vi i denne sammenheng ønsker å bruke det nordiske samarbeid til?

Jeg er redd for at det som i denne situasjon er problemet for det nordiske samarbeid, er at vi egentlig aldri har presisert målsettingen for den økonomiske politikk slik at det overordnede målet for denne politikken skal være å skape full sysselsetting. Vi har snakket om nødvendigheten av å bekjempe inflasjonen, vi har snakket om nødvendigheten av å bedre vår konkurransevne, og så skal liksom den fulle sysselsetting komme som et resultat av dette. Vi har egentlig aldri sagt at det som er kjennetegnet på en vellykket økonomisk politikk, er at vi kan skape full sysselsetting, at den viktigste av alle ressurser, nemlig den menneskelige ressurs, blir brukt og ikke misbrukt, slik den nå blir også i de nordiske land.

Når vi snakker om 700 000 arbeidsløse i de nordiske land, er vi da klar over at nyere undersøkelser forteller oss at mellom 20 og 30 pst. av disse arbeidsløse menneskene i dag lever under eksistensminimum? Er vi klar over at en enorm sosial skjevhet er i ferd med å utvikle seg i de nordiske land, der 90–95 pst. av befolkningen lever relativt godt, med sitt arbeid og sine inntekter, og der en minoritet på 5–10 pst. ikke har denne muligheten. Arbeidsløshet, det å stå utenfor samfunnet, sosial mistilpasning og direkte sosial nød rammer nærmere 200 000 av våre medborgere i de nordiske land. Har rådet egentlig noen gang vært villig til å ta konsekvensen av at vi er i denne situasjonen? Har det vært villig til å si at vi nå må satse våre ressurser for å nå den fulle sysselsetting og sette dette som et overordnet mål, istedenfor som vi nå gjør, å forsøke å drive en økonomisk politikk som skal gi den fulle sysselsetting en eller annen gang i en fjern framtid – en framtid som bare blir mer og mer fjern.

Er vi villig til å akseptere at det vi egentlig står overfor, ikke er et spørsmål om å jage de fagorganiserte arbeidere nedover lønnsstigen, som vi nå gjør, i konkurranse med hver-

andre, for å få ned lønninger, for å sette ned den materielle velstand, for å sette ned den sosiale trygghet? Det skapes ikke en eneste arbeidsplass av dette – det skapes bare flere arbeidsløse. Er vi villig til i Nordisk Råd nå å si at som en av de grunnleggende forutsetninger for å nå dette målet ønsker vi å pusse støvet av de idéene som lå bak Nordøk-avtalen? Er vi villig til å ta opp igjen denne diskusjonen i den ærlige hensikt å gjennomføre en slik avtale? Er vi villig til å satse våre ressurser i et samarbeid i Norden og samtidig finne Nordens plass i Vest-Europa, i verden for øvrig, for å påvirke de destruktive krefter som i dag bare driver oss nedover stigen, med mer arbeidsløshet, mer sosial mistilpasning, mer materiell nød, i en tid da vi har ressurser til å løse alle disse problemer hvis vi vil?

Peter Muurman overtok herefter ledningen av förhandlingarna.

Meddelanden

Det meddelades att statsråd Kåre Kristiansen, statsminister Kalevi Sorsa, statsråd Rakel Surlien, minister Vappu Taipale och utrikesminister Paavo Väyrynen intagit sina platser i rådet.

Stenbäck: Herr president! Årets sessionsdebatt innebär också ett slags remissdebatt kring femmannakommittens betänkande. Eftersom det är ogörligt att kommentera alla dess förslag, till vilka jag huvudsakligen i alla fall förhåller mig positivt, koncentrerar jag mig på förslaget om en sammanslagning av sekretariatet i Köpenhamn och Oslo och budgetsammanläggningen.

En åtminstone inofficiellt erkänd princip i nordiskt sammanarbete föreskriver att vi försöker utlokalisera institutionerna till olika länder och olika regioner. Det skulle kännas svårt att beröva Oslo ministerrådssekretariatet, men politiskt vore det ännu svårare att beröva Köpenhamn det viktiga kultursekretariatet. Om fanfaren nu bjuder att centralisera i stället för att utlokalisera och decentralisera såsom hittills, ja, då är vi många som har svårt att hänga med i den här karusellen. I Finland fick vi kämpa länge för att få våra

nordiska institutioner och ännu är inte någon fullkomlig balans uppnådd mellan de olika nordiska länderna i detta avseende.

Rationaliseringsvinster kan naturligtvis diskuteras och bör diskuteras, men betänkligare är om det nordiska samarbetet angrips av Bryssel-sjukan, dvs. vi får så småningom ett mammutsekretariat, en byråkratisk myrstack, som likaväl kan bli en begravningsplats för nordiska ideer.

Min allvarligaste invändning gäller dock samarbetsministrarnas arbetsböda. Alla vet att nordiskt samarbete har blivit alltmera omfattande, alltmera komplicerat, allt flera institutioner gäller det att hålla reda på. Samarbetsministrarna utgör den demokratiska toppen på Oslosekretariatets maskineri, medan kultur- och undervisningsministrarna leder Köpenhamnssekretariatet. När funktionerna slås ihop får samarbetsministrarna det ännu svårare att överblicka vad vi håller på med – månne ens den enda sekretariatschefen faktiskt klarar av det?

Visserligen är jag medveten om att fakministrarna skall sköta sitt, men det behövs – det är vi alla medvetna om – någon i denna stora organisation som kan överblicka – också i demokratisk mening överblicka – det vi håller på med, och det är naturligtvis samarbetsministern. Dessutom skall den stackars samarbetsministern klara av en normal ministerportfölj i sin egen regering. Han, eller hon, skall vara jordbruksminister, handelsminister, kommunalminister eller någonting annat trevligt.

Erfarenheten utvisar att en överföring av kulturministrarnas uppgifter till samarbetsministrarna skapar en ännu svåröverskådligare situation och att övervakningsfunktionen absolut i en sådan situation blir lidande. Vill vi alltså bevara full demokratisk insyn borde vi inte öka samarbetsministrarnas arbetsböda på detta sätt. Om majoriteten i alla fall skulle stanna för en sammanslagning – jag hoppas att man inte gör gruppbeslut härom i partigrupperingarna utan att var och en tänker igenom den här situationen självständigt – finns det enligt min mening bara en utväg. Samarbetsministrarna bör bli heltidsministrar för de nordiska frågorna, inte deltidsjobbare som slits mellan olika hötpar. Invändningar kan naturligtvis resas, ministrarna utan portfölj förlorar i status osv.

Så har det hetat åtminstone hittills. Men som vanligt är det här en personfråga och ministrarnas placering i den nationella hierarkin kan vara avgörande. I Finland skulle statsrådets kansli vara en naturlig placering och har redan diskuterats.

Det nordiska samarbetet har nått den omfattningen att heltidsministrar för samarbetsfrågorna vore motiverade. Ett första steg i den riktningen vore att alla regeringar utpekar eller utser tjänstemän på statssekreterarnivå såsom Sverige redan gjort. Då traditionen varierar från land till land behöver det inte nödvändigtvis vara en politisk utnämning, en seniortjänsteman med en fast vakans som överlever regeringsskiftet vore kanske att föredra. Det beror litet på våra olika politiska traditioner. Men det förefaller som om de nordiska frågorna i flera länders statliga administration vore värda en bättre koordinering.

Herr president, då tiden är kort kan jag bara skissera min önskelista för det närmaste årets nordiska handlingsprogram för regeringarna:

1) Ta ett nordiskt initiativ i OECD som gör det möjligt att gå vidare mot en friare nordisk kapitalmarknad, aktiemarknad och valutamarknad. Jag instämmer med de talare, som under denna session har funnit det märkligt att man inte tycker sig ha politisk vilja tillräckligt för att gå till OECD och uttrycka en gemensam nordisk vilja såsom vi har försökt formulera den så långt det nu har varit möjligt inom det ekonomiska utskottet. Jag hoppas faktiskt att vi skulle visa den här politiska viljan.

2) Vi borde få något till stånd i TV-frågorna, programutbyte i Nordsat, Tele-X eller någon annan satellit med nordiska förtecken.

3) Ge ett sådant politiskt innehåll åt den redan ratificerade nordiska språkkonventionen som gör det möjligt att föra in den inflammerade debatten mellan Sverige och Finland om sverigefinnarnas språkliga ställning i konstruktiva banor, som inte är ägnade att försämra det traditionellt så goda relationerna mellan Sverige och Finland.

Till dessa frågor finns det skäl att i många sammanhang återkomma under sessionen.

Statsrådet **Anna-Greta Leijon**: Herr president! Många har här vittnat om den mörka situationen på arbetsmarknaden i Norden. De mest pessimistiska prognoserna pekar mot 900 000 arbetslösa under 1984. Ungdomar, handikappade, äldre och invandrare möter en allt svårare situation. Långtidsarbetslösheten växer: tiotusentals har varit utan arbete så länge att de blivit utförsäkrade från kassorna.

Mot denna bakgrund är det självklart att sysselsättningspolitiken måste vara den högst prioriterade. Vårt gemensamma mål är att föra en ekonomisk politik som syftar till arbete åt alla. Det är det grundläggande.

För oss som har arbetsmarknadspolitik som verksamhetsfält är det viktigt att konstatera att vi där har en fin tradition i Norden att fullfölja: av nydanande och aktiv arbetsmarknadspolitik. Arbetsmarknadspolitik kan självfallet inte ensam lösa problemen. Den är ett komplement till den ekonomiska politiken, till näringspolitiken, till regionalpolitiken. Men den får heller inte underskattas.

Det är nu viktigare än någonsin att vi har en snabb och flexibel arbetsförmedling som kan ge kompetent service till såväl arbets sökande som arbetsgivare. Med dess hjälp kan vi avsevärt förkorta den tid som sökande går arbetslösa och jobb står lediga, till båtnad både för samhället och de enskilda.

Det är viktigt att vi har en arbetsmarknadsutbildning som bidrar till att underlätta omställningen på arbetsmarknaden. Ger dem som har en svag utbildningsbakgrund ett starkare fäste, en utbildning som siktar framåt på de nya behoven.

Det är viktigt att vi har speciella åtgärder för dem som i dåliga tider alltid kommer längst bak i kön, de handikappade.

Det är också viktigt att vi har en beredskap för att sätta in tillfälliga jobb när de permanenta saknas.

Därmed är jag inne på ytterligare ett gemensamt mål, att fortsätta att utveckla arbetsmarknadspolitik och motverka tendensen att det passiva kontanta kassastödet tar en allt större andel av våra arbetsmarknadspolitiska budgetar på bekostnad av aktiva åtgärder.

Arbetslöshetens kostnader är höga – det håller vi nu gemensamt på att få bekräftat i ett stort nordiskt projekt. Vår strävan måste

vara att hålla nere arbetslösheten, men därnäst måste vår uppgift vara att se till att arbetslöshetsperioder, när de kommer, används till investeringar i framtiden – framför allt i utbildning – i stället för att människors kunskaper och resurser förlösas i sysslöshet. I Paris på OECD-konferensen nyligen talade vi mycket om nödvändigheten att låta arbetslinjen få hög prioritet ovanför kontantlinjen.

Vi har den 1 januari introducerat en nyhet i Sverige. 18- och 19-åringar får garanti om arbete i minst fyra timmar per dag med avtalsenlig lön. Ingen behöver känna sig utanför och inte behövd, inga ungdomar behöver börja sitt arbetsliv med en kontantcheck i stället för en nyttig arbetsuppgift. Det är ett sätt att vända kontantlinjen till arbetslinjen.

Det är lätt att hög arbetslöshet kopplas samman i ett orsakssamband med ny teknik och omstrukturering av näringslivet. Det är lätt att hög arbetslöshet därför leder till teknikfientlighet och motstånd mot förändring. Men alla våra länder är avancerade industrinationer. Vi måste hänga med i den tekniska utvecklingen, helst ligga långt framme i täten. För att motverka att opinioner mot ny teknik växer sig starka är det därför oerhört viktigt att hålla nere arbetslösheten. Men det är också väsentligt att vi i vårt reformarbete tillvaratar de anställdas kunskaper och erfarenheter och ser till att de har ett reellt medinflytande i förändringsprocessen. Det är väsentligt att värna om de fackliga organisationernas styrka. Men det är också viktigt att samhället tillhandahåller instrument för förändringen i form av framför allt utbildning, så att människor känner trygghet i att veta att den dag deras jobb försvinner skall de genom utbildning få chansen att komma över till nya arbetsuppgifter. Vi socialdemokrater har alltid sagt att vi skall söka tryggheten, inte i ett statiskt oföränderligt samhälle utan i själva förändringen. Därför är det särskilt viktigt för oss att värna de enskildas rätt till trygghet i förändringen via arbetsmarknadspolitik och en ständig utveckling av den.

Det är i vår trettio år sedan våra regeringar i 1954 års arbetsmarknadsöverenskommelse förpliktade sig att upprätthålla den fulla sysselsättningsmål. Det åtagandet har upprepats i 1982 års överenskommelse. För tjugo år sedan enades vi och andra länder i OECD

om en rekommendation om arbetsmarknadspolitiken som ett medel för att främja ekonomisk tillväxt. Vi måste hålla de målen vid liv och bygga ut den praktiska politiken för att förverkliga målen. För trettio år sedan kom vi överens om att vi i de nordiska länderna skulle arbeta för den fulla sysselsättningen. Det är ett mål som fortfarande borde förpliktiga oss. Till det får jag återkomma i debatten på sakområdena.

Margrete Auken: Hr. præsident! Sidste år tog rådet en lidt komisk beslutning om at fremlægge en handlingsplan for fuld beskæftigelse. Rekommandationen lod sig let gennemskue som en række ædle hensigter uden virkelighed omkring. Socialdemokrater og borgerlige var enige. Og da man jo ikke kan stemme imod kønne ord, var vi på venstresiden nødt til at afstå fra at stemme, selv om vi da klart så, at det kom der ikke noget ud af. Det hele var ikke andet end de tomme proklamationer, som Nordisk Råd kvæles i. En ganske anderledes effektiv kvæling end den fra papir og bureaukrati!

Vi tog fejl. Det viste sig at være mere end en tom proklamation, rådet havde vedtaget. Den handlingsplan eller de retningslinjer, som det beskedent er kommet til at hedde, er aldeles ikke noget tomt og intetsigende, sådan som mange har prøvet at bilde os ind – og som den svenske og den finske regering søger at dække sig bag. Nej – det er et helt klasserent stykke højrepolitik – i skarp konkurrence med Reagan, Thatcher og Kohl.

Den slags er vi ikke vant til at se her i Norden, hvor den berømte nordiske model hidtil har handlet om solidaritet. Nu bliver vi præsenteret for en omvendt Robin Hood: ændringen af kapitalindtægternes andel af nationalindtægterne er det, stabiliseringspolitikken skal føre frem til – og ændringen skal være varig, hedder det. Det er muligt, vi lever for flot, og at der skal spares – hjemme i Danmark hedder det, at det skal "gøre ondt". Men en masochisme, der gør ondt på andre, er der nu ikke meget ved, og den er især led, når den rammer dem, der i forvejen er mishandlet.

At en sådan usolidarisk politik skulle have mindste virkning på beskæftigelsen i positiv retning, tyder intet på. Vi må have besparel-

ser, men man behøver ikke at kigge længe på OECDs økonomiske analyser for at opdage, at virkelige besparelser og investeringer er mindst i de lande, hvor indkomstmulighederne er størst.

Bemærk hertil også det forslag, som vil slippe spekulanterne løs i hele Norden. De skal have mere albuenum for deres penge-manipulationer – som ikke får anden virkning for økonomien end flere penge i tegnebøgerne hos nogle få.

Beskæftigelsen skal øges ved, at der skæres i de offentlige udgifter, siger minister-rådet. Men ser vi på OECD-landene, ser vi ingen sammenhæng mellem de offentlige udgifters størrelse og landenes evne til at bekæmpe prisstigninger. Sammenhængen er heller ikke påfaldende, når det gælder økonomisk vækst og arbejdsløshedens omfang. Gennemgående kommer de lande, som har den største offentlige sektor, bedst ud af krisens problemer.

Finansministrene, som nylig var til et møde i OECD, kan måske genkende disse konklusioner. De var nemlig med i den baggrunds-analyse, som var udarbejdet af OECD-sekretariatet – og det er ikke noget venstreorienteret sammenrend, tror jeg godt man ved – men underligt nok kom det ikke med i ministermødets communiqué!

Nej, de retningslinjer, som vi er blevet præsenteret for, handler ikke om at bedre vores økonomi. De handler om noget helt andet, nemlig om hvordan man kan fortsætte den succes, man har haft med at få fod på fagbevægelsen, så den nu står lamslået og uden kampkraft. Altså helt regelret klassekamp – efter bogen næsten, men med uventet stor virkning. Der er imidlertid også andre opgør på spil her. Et voldsomt generations-opgør, hvor de unge bliver tæmmet og tvunget til at overtage de ældres normer og pænt stå med slipset som halslække og hatten i hånden og bede om arbejde.

Endelig er der også en kønskamp i gang. Det er jo netop de områder af vores økonomi, hvor der traditionelt er flest kvinder beskæftiget, som bliver ramt. Man ønsker ikke at få styrket kvinder og kvindeligt bevidsthed for meget i det økonomiske og politiske liv. Verden kunne jo blive ændret af det. Det er de, der har magten, meget, meget sjældent interesserede i.

Om det kan lyckas att "stabilisera" sådan en sejrriig politik, så betalar man vel gerne prisen: nedgang i produktion, en god del arbejdsløse og en vis portion lidelse – især når den ikke rammer én selv.

Den nordiske model forvandlet til det gamle klassesamfund med støvede, mølædte økonomiske myter hentet frem af de konservative partiers pulterkammer, strøget og stivet til lejligheden – det er, hvad vi er blevet præsenteret for. Og her står vi med snart 1 million arbejdsløse og har brug for helt andre visioner, hvor samarbejdet mellem gode kræfter i vore lande skulle inspirere og støtte os hver især og i fællesskab.

Lipponen: Den økonomiska utvecklingen i Norden har varit relativt gynnsam under det senaste halvåret. Tillväxten i BNP har under 1983 i alla de nordiska länderna varit i genomsnitt 1 procentenhet högre än prognoserna visade för några månader sedan. Det är mycket lättare att lösa strukturproblem i en expansiv ekonomi än under en utdragen deflationär hästkur.

Den gynnsamma utvecklingen återspeglas ännu inte i sysselsättningen. Vi kan här påpeka att Finland är det enda landet där både den privata konsumtionen och antalet jobb kontinuerligt har ökat under de senaste åren utan problem med den yttre balansen. Och jag önskar Margrete Auken välkommen till Finland för att studera vår politik!

Utän att försöka mig på en definitiv utvärdering av den svenska devalveringens resultat så kan man konstatera att den inte medförde en sådan nollsummakonkurrens om marknadsandelar mellan de nordiska länderna som man fruktat. Sverige har återerövat marknadsandelar, men samtidigt har den svenska importefterfrågan också ökat mer än väntat. Alternativet till en strategisk devalvering skulle ha varit en drakonisk dvs. en blodig inre deflationspolitik – ett annat sätt att exportera sina problem – som både hade varit inrikespolitiskt omöjligt och inte givit de andra nordiska länderna den draghjälp de kan få av en mera expansiv svensk ekonomi.

Jag vill dock inte förbise de problem som ensidiga strategiska devalveringar kan skapa. Det är absolut nödvändigt att ha en bättre

koordinering av valutapolitiken i Norden.

Ekonomiska utskottet har med rätt föreslagit att ministerrådets förslag om riktlinjer för ekonomisk politik och nordiskt ekonomiskt samarbete bör omarbetas till en mera konkret handlingsplan. Särskilt sysselsättningsfrågorna förtjänar mer uppmärksamhet i programmet. I fortsättningen borde man dock undvika att höja ambitionsnivån så mycket att resultatet blir en allmän frustration. Vi borde försöka bevara den konsensus mellan partigrupperna som nåddes i fjolårets session. Jag tycker att vi har kommit ganska långt och kan komma även längre om vi fortsätter att visa hänsyn till varandras praktiska problem.

Det gäller ju i grund och botten att försöka koordinera fem staters ekonomiska politik. Det är också särskilt viktigt att de nordiska länderna så långt som möjligt kan följa en gemensam linje i internationella ekonomiska fora för att kunna främja en mer expansiv och koordinerad internationell ekonomisk politik.

En liten besvikelse har varit den relativa bristen på framgångar i projektet "Norden som hemmamarknad". Arbetet för att undanröja hinder för internordisk handel och friare rörelse av kapitalvaror och arbete bör intensifieras. I detta sammanhang var det uppmuntrande att höra den svenska handelsministerns rapport om den kommande svenska utredningen. Om Sverige på samma sätt också kan avveckla de statliga stöden till industrin så är man säkert på rätt väg. Finland har under de senaste åren förutom arbete börjat exportera också kapital till andra nordiska länder. Etableringen av finska företag i utlandet är ett nödvändigt element i konkurrensstrategin. Men trots detta är Finland fortfarande intresserat att få kapital både från andra nordiska länder och de nordiska finansieringsinstitutionerna. De siffror den svenske handelsministern gav om respektive antal anställda i finska dotterbolag i Sverige och i svenska dotterbolag i Finland visar klart att ett sådant behov existerar. För Finlands del har Nordiska investeringsbankens regionallånesystem inte varit tillfredsställande framför allt på grund av lånens höga nominella ränta. Små företag i våra u-områden kan inte dra någon nytta av systemet. Det lönar sig inte att använda lån i dyra valutor som har "tvättats" både av NIB och den finska re-

gionalfonden och därigenom blivit ännu dyrare.

Under den kommande utvärderingen av NIB's regionallånesystem borde man igen reda ut tanken om en särskild Nordkalottfond. Vi bör kunna hitta en lämplig form för nordisk finansiering av företagsinvesteringar i våra u-områden för att bekämpa den svåra strukturella arbetslösheten.

Herr president! Till slut vill jag göra ett par anmärkningar på rösträtts- och språkfrågorna, som tilldragit sig så mycket uppmärksamhet under debatten. Den gäller mycket explosiva saker. Minoritetsproblem är besvärliga överallt i världen och kan bli det även i Norden. Därför är det mycket farligt om man tillåter en opportunistisk partipolitiserings av dessa frågor med svarta listor av

ministrar och anklagelser som inte har någon grund i verkligheten. Jag önskar t. ex. att man skulle visa större tapperhet och generositet än den svenske högerledaren, som är beredd att lösa det svenska skolproblemet med finska pengar då han accepterar förslaget om en finsk skola i Stockholm. Praktisk framgång utan dramatik är vad vi önskar. Slut med hyckleri och politisk spekulation i minoritetsfrågor!

Meddelande

Det meddelades, att Karen Højte Jensen intagit sin plats i rådet.

Sedan generaldebatten avbrutits, avslutades mötet kl. 11.50.

Protokoll

3:e mötet

Tisdagen den 28 februari 1984 kl. 14.00

Presidenter: Elsi Hetemäki-Olander (1–2) och Páll Pétursson (2–3)

Dagordning

1. Meddelelse om utvalgenes sammensetning og valg av formann og nestformann samt meddelelse om valg av formann og nestformann i Budsjettkomiteen

2. Fortsatt generaldebatt. C 1: Nordisk Ministerråds beretning om det nordiske samarbeidet samt Dokument 1: Rapport fra Nordisk Råds presidium

3. Dokument 2: Virksomhetsberetning fra Nordisk Råds budsjettkomite

I Anmälan om utskottens sammansättning och val av ordförande och vice ordförande samt val av förman och vice förman i budgetkommittén

Anmäldes att delegationerna till medlemmar av de fem utskotten utsett följande medlemmar:

Juridiska utskottet

Danmark:

Flemming Hansen (KF)
Jens Steffensen (KrF)
Bernhardt Tastesen (S)

Finland:

Mikko Elo (Sd)
Tuulikki Petäjaniemi (Kok)
Heikki Riihijärvi (Smp)

Island:

Friðjón Þórðarson (Sj)

Norge:

Guttorm Hansen (A)
Finn Kristensen (A)
Arne Skauge (H)

Sverige:

Lennart Andersson (s)
Hans Nyhage (m)
Lars Werner (vpk)

Kulturutskottet

Danmark:

Karen Højte Jensen (KF)
Robert Pedersen (S)
Hanne Severinsen (V)
Erlendur Patursson (Tvfl)
Otto Steenholdt (At)

Finland:

Elsi Hetemäki-Olander (Kok)
Tytti Isohookana-Asunmaa (K)
Paavo Lipponen (Sd)
Pekka Tuominen (ÅS)
Pirkko Turpeinen (Skdl)

Island:

Eiður Guðnason (A)
Stefan Benediktsson (Bj)

Norge:

Kirsti Kolle Grøndahl (A)
Hanna Kvanmo (SV)
Håkon Randal (H)
Gunvor Schnitler (H)
Reiulf Steen (A)

Sverige:

Georg Andersson (s)
 Tyra Johansson (s)
 Gunnel Jonäng (c)
 Sture Palm (s)
 Ingrid Sundberg (m)

*Social- och miljöutskottet**Danmark:*

Margrete Auken (SF)
 Helge Adam Møller (KF)
 Inge Fischer Møller (S)

Finland:

Kaj Bärlund (Sd)
 Ilkka Kanerva (Kok)
 Hannu Kemppainen (K)

Ísland:

Pétur Sigurðsson (Sj)

Norge:

Jo Benkow (H)
 Astrid Murberg Martinsen (A)
 Odd With (Kr.F.)

Sverige:

Arne Andersson (m)
 Rune Gustavsson (c)
 Grethe Lundblad (s)

*Trafikutskottet**Danmark:*

Ole Henriksen (SF)
 Egon Jensen (S)
 Peder Sønderby (V)

Finland:

Olof Jansson (ÅS)
 Sakari Knuuttilla (Sd)
 Marjatta Väänänen (K)

Ísland:

Guðrún Helgadóttir (Ab)

Norge:

Bjarne Mørk Eidem (A)
 Margit Hansen Krone (H)
 Ole Gabriel Ueland (Sp)

Sverige:

Karl-Erik Häll (s)
 Per Petersson (m)
 Bengt Wiklund (s)

*Ekonomiska utskottet**Danmark:*

Lone Dybkjær (RV)
 Ivar Hansen (V)
 Karen Thurøe Hansen (KF)
 Anker Jørgensen (S)
 Agnar Nielsen (Sb)
 Preben Lange (Si)

Finland:

Esko Aho (K)
 Arvo Kemppainen (Skdl)
 Erkki Liikanen (Sd)
 Peter Muurman (Sd)
 Ilkka Suominen (Kok)
 Pär Stenbäck (Sfp)

Ísland:

Ólafur G. Einarsson (Sj)
 Páll Pétursson (F)

Norge:

Gunnar Berge (A)
 Gro Harlem Brundtland (A)
 Johan Buttedahl (Sp)
 Carl I. Hagen (Fr.p.)
 Petter Thomassen (H)
 Hans Olav Tungesvik (Kr.F.)

Sverige:

Arne Gadd (s)
 Paul Jansson (s)
 Gunnar Nilsson (s)
 Sten Svensson (m)
 Karin Söder (c)
 Ola Ullsten (fp)

Utskotten hade vid konstituerande möten samma dag till förmän och vice förmän valt följande:

Juridiska utskottet:

Förmän: Bernhardt Tastesen
 Vice förmän: Friðjón Þórðarson

Kulturutskottet:

Förman: Eíður Guðnason
Vice förman: Ingrid Sundberg

Social- och miljöutskottet:

Förman: Jo Benkow
Vice förman: Kaj Bärlund

Trafikutskottet:

Förman: Marjatta Väänänen
Vice förman: Bjarne Mørk Eidem

Ekonomiska utskottet:

Förman: Gunnar Nilsson
Vice förman: Ivar Hansen

Det anmäldes, att budgetkommittén vid möte den 27 februari valt till

förman: Bjarne Mørk Eidem, Norge
vice förman: Hanne Severinsen, Danmark

Ändringar i medlemslistan

Det anmäldes, att Rune Gustavsson för detta möte lämnat sessionen och ersatts av Thorbjörn Fällidin, att Karl-Erik Häll för detta möte och nästa möte lämnat sessionen och ersatts av Karin Flodström, att Ola Ullsten för detta möte lämnat sessionen och ersatts av Elver Jonsson samt att Lahja Exner lämnat sessionen och att Bengt Wiklund återtagit sin plats i rådet.

Rådet beslöt att ändra medlemslistan i enlighet härmed.

2**C 1: Berättelse rörande det nordiska samarbetet och Dokument 1: Rapport från Nordiska rådets presidium (fortsatt generaldebatt)**

Lantrådet **Woivalin**: Fru president! Från åländskt håll är vi särskilt glada över att kretsen av autonomier ökats inom det nordiska samarbetet genom ändringen av Helsingforsavtalet och vi själva har fått ökade möjligheter att delta i det nordiska samarbetet. Färöarna, Grönland och Åland representeras härmed på ett sätt som bättre motsvarar deras rättsliga status. Det är med speciell glädje jag hälsar Grönland välkommen i vår krets.

Under hela beredningsarbetet har landskapsstyrelsen fått delta och givits tillfälle att komma med synpunkter. För vår del har vi tagit det som en lärdom om hur samarbetet skall fungera. Givetvis har vi begränsade personella och ekonomiska resurser och därför är vår ambition att delta mera permanent i ministerrådets och ställföreträdarkommitténs möten och "vid behov" också i andra organ. Redan under det gångna året har vi i en ökad utsträckning deltagit i ministerrådets arbete. Jag är mycket tacksam för den stora insats som samarbetsministern och ställföreträdaren från Finland gjort för att introducera oss i detta arbetet. Det finns dock vissa rutiner som behöver etableras för att vårt deltagande skall bli effektivare. Bl. a. borde vi få dokumentationen från Oslo-sekretariatet, inte bara för ministerråds- och ställföreträdarmötena, utan också för relevanta ämbetsmannakommittéers och arbetsgruppers möten.

Nyligen ratificerades det nordiska dubbelbeskattningsavtalet. Ålands landsting kunde bara efter största tveksamhet godkänna detta avtal, eftersom ett bilateralt avtal mellan Sverige och Finland rörande beskattning av åländska sjömän på svenska fartyg därmed blev hängande i luften. Skulle landskapsstyrelsen beretts tillfälle att delta i förarbetet kunde svårigheterna i ett tidigt skede ha undanröjts. Vi hoppas att nyordningen borgar för att vi i framtiden inte råkar ut för dylika situationer.

I sammanhanget vill jag också nämna vikten av att i lagstiftningsarbetet beakta vår särslagstiftning. I många avseenden tar den sikte på att skydda den åländska nationaliteten, vilket kan innebära konflikt med olika reformer på nordiskt plan. Från åländsk sida måste vi givetvis värna om de grundläggande värden, tillkomna genom internationell medverkan, som den åländska autonomi viljar på.

Den svenska regeringen har den 22 juni 1983 beslutat att i anslutning till kärnkraftverket i Forsmark skall placeras ett lager för reaktoravfall. Ålands landskapsstyrelse har följt ärendets behandling och uttalat att bl. a. den marina miljön och transportsäkerheten till sjöss på intet sätt får påverkas. Av såväl svenska som finländska expertutlåtanden har landskapsstyrelsen dock fått besked att inga

risker föreligger på de punkter landskapsstyrelsen uttryckt oro för.

Landskapsstyrelsen kommer dock i fortsättningen att följa utbyggnaden av reaktoravfallsområdet, både i Forsmark och också vad gäller Olkiluoto på den finländska sidan på basen av de rättigheter nordiska miljöskyddskonventionen medger.

Sjösäkerhetsmyndigheterna på båda sidor om Ålands hav har i dag kontinuerliga samövningar främst med tanke på oljekatastrofer och olyckor i samband med färjtrafiken. Beredskapen borde härvid utökas att också omfatta olyckor i samband med reaktoravfallstransporter.

Jag vill också uppmärksamma rådet på en liten, men för Åland synnerligen viktig fråga, nämligen flygförbindelserna mellan Mariehamn och Arlanda. I många års tid har såväl landskapet som näringslivsorganisationerna utan resultat försökt åstadkomma tätare turer samt avlägsnande av passagerar- och landningsavgifter på rutten. Jag hoppas att berörda myndigheter snabbt skall kunna medverka till att lösa denna fråga.

Vid denna session, liksom i Oslo för ett år sedan, står sysselsättningen och de ekonomiska problemen i förgrunden för diskussionerna. Som talesman för Ålands landskapsstyrelse glädjer jag mig mycket över den starka vilja, som kommit till uttryck, att i Norden öka de gemensamma ansträngningarna för att bemöta den ekonomiska krisen. Jag vill dock i detta forum ta tillfället i akt och inskräpa kravet att de självstyrande områdena bör ges berättigad uppmärksamhet i detta samarbete.

Ytligt sett kan det verka som om de problem som drabbat Nordens små samfund och utkantsområden – jag talar självfallet för min del endast om Åland – är spegelbilder av vad som hänt på den nationella nivån. Trots att landskapets ekonomi i stora delar är integrerad i den finländska har vi dock på Åland allt tydligare kunnat se att våra utmaningar på många punkter skiljer sig från de större samfundens. Detta faktum är väsentligt för oss inte minst mot bakgrunden av att landskapsstyrelsen har det övergripande ansvaret för sysselsättningen och näringslivet i landskapet.

Våra särskilda problem i detta avseende bottnar i vår näringsstruktur. Som känt är den åländska industrin relativt sett av liten

omfattning, medan däremot tjänste- och exportnäringarna sjöfart och turism, är hörnstenarna i vår ekonomi. Denna näringsstruktur gör oss känsliga för den ekonomiska utvecklingen och politiken i omvärlden. Som exempel kan jag peka på följdverkningarna av den svenska devalveringen under 1982 som inneburit en kraftig nedgång för vissa åländska exportnäringar. En annan faktor som inger oss oro är den snabba teknologiska och strukturella omvandling som delvis drivs på med statliga subventioner. Vår litenhet och resursknapphet sätter snäva gränser för våra möjligheter att ta upp konkurrensen med omgivningen på dessa områden.

I ministerrådets arbete har vi funnit att i synnerhet projektet "Norden som hemmamarknad" är intressant för Åland. Vårt intresse betingas i hög grad av att vårt näringsliv är så "nordiskt" inriktat. Vi är därför angelägna om att få delta i arbetet med "Norden som hemmamarknad" fram till nästa session. Jag vill framhålla att landskapsstyrelsen omfattar arbetsmålen och de konkreta förslag som tillsvidare diskuterats. Det är dock några kompletterande synpunkter som jag här vill framföra.

Ett av huvudsyftena med "Norden som hemmamarknad" är att skapa grund för större konkurrensförmåga på världsmarknaden. Den bransch där behovet av en dylik samverkan är mest akut är för oss sjöfarten. Som alla känner till har den nordiska sjöfarten minskat med ökande hastighet under de senaste åren. Inom ministerrådet har redan aktualiserats frågan om fri skeppsregistrering i Norden. Expertgruppen som lade fram sin rapport i maj i ärendet konstaterade dock att möjligheterna att liberalisera reglerna för skeppsregistrering och valutaområdet enhetligt i Norden begränsas av OECD-samarbetet. Ålands landskapsstyrelse är för sin del glad över ställföreträdarkommitténs beslut att låta undersöka de politiska möjligheterna att gå vidare med frågan. En harmonisering i Norden är en viktig förutsättning för att ett djupare samarbete inom sjöfartsnäringen skall komma till stånd.

Även andra samarbetsprojekt på transportområdet som just nu torde vara aktuella är i högsta grad angelägna för Åland – inte minst med tanke på att över hälften av handelstransporterna mellan Finland och Sverige be-

fraktas av åländska färjor. Ett mycket konkret handelshinder för den internordiska handeln kan ofta bestå i transportkostnader mellan länderna och i synnerhet sjötransporter. Målsättningen bör givetvis vara att sjötransporter mellan nordiska länder kostnadsmässigt inte skall överstiga motsvarande landtransportkostnader. På Åland och på många andra håll i Norden domineras näringslivet av små eller medelstora företag. Om hemmamarknadsbegreppet skall få en god uppföljning på dylika orter bör det således ägnas stor uppmärksamhet åt småföretagen och deras villkor. De goda erfarenheterna från det gränsregionala samarbetet i Mittnorden och på Nordkalotten med underleverantörssamarbete, handelskonsulenter, handelskontor, o. dyl. bör följas upp även på andra håll. I ministerrådets berättelse framgår att flera åtgärder är aktuella för att stöda små och mellanstora företag både vad gäller teknik och marknad. Detta arbete bör ges en hög prioritet. Utgående från våra erfarenheter vill jag särskilt nämna behovet av samarbete kring befrämjande av innovationer och utvecklandet av anpassad teknik. Från såväl nordiskt som nationellt håll bör man inte tveka att sätta in punktinsatser genom att stöda redan verksamma organisationer som regionala utvecklingsbolag, handelskamrar o. d.

Fru president! Landskapsstyrelsen hyser en stor tilltro till det nordiska samarbetet i dessa frågor. Vi önskar en betydligt höjd ambitionsnivå i samarbetet kring ekonomiska ärenden. Mot denna bakgrund anser jag att vi inom ministerrådet bör anstränga oss mera för att genomföra rådets rekommendationer om bl. a. Norden som hemmamarknad och handlingsprogram för ekonomisk utveckling och full sysselsättning, för att nämna enbart dessa två. Jag vill efterlysa en ökad vilja att seriöst pröva nya idéer och infallsvinklar i det nordiska samarbetet. Samtidigt önskar jag att man i det ekonomiska samarbetet är lyhörd även för de små nordiska autonomiernas behov.

Fälldin: Fru president! Det skulle vara förhastat att ta den uppgång som nu gör sig gällande internationellt till intäkt för att påstå, att den ekonomiska stagnationen skulle vara över.

För det första har konjunkturuppgången i USA och uppgången i Japan haft påtagligt svårt att sprida sig till Västeuropa. För det andra krävs det fortfarande en rad strukturella förändringar både i industrin, övrig varuproducerande verksamhet, privat tjänstesektor och offentlig verksamhet för att tillväxten skall kunna skjuta fart på allvar igen. Åtskilliga länder noterar t. o. m. nu i uppgångsfasen ökade arbetslöshetstal.

Mot den bakgrunden är det oroande att inte heller de nordiska länderna – vare sig var för sig eller tillsammans – har lyckats få något samlat grepp på sysselsättningssituationen. I Sverige fortsätter arbetslösheten att ligga högre än under de egentliga krisåren, trots den extra exportkonjunktur som devalveringen 1982 helt naturligt har framkallat. Vi kan konstatera att arbetslösheten nu också har stigit ganska kraftigt i Norge.

Förklaringen till den höga svenska arbetslösheten kan sägas till en del hänga samman med de strukturella omställningarna. Det tar helt självklart tid att ersätta bl. a. den industri som inte längre är konkurrenskraftig med annan verksamhet.

Men förklaringen ligger också i att den socialdemokratiska regeringens ekonomiska politik mer och mer kommit att efterlikna den politik som tidigare har bedrivits i USA. De mest påtagliga kännetecknen är den höga räntan och svårigheterna att få ner arbetslösheten.

Till grundproblemen hör det stora budgetunderskottet. Hellre än att försöka få ner detta underskott har regeringen i Sverige släppt fram en mycket hårdhänt riksbankspolitik.

Den höga räntan får i sin tur återverkningar på investeringarna. I Sverige märks det inte minst på byggandet. Men också andra investeringar har svårt att komma igång trots betydligt förbättrad lönsamhet, hyggligt kostnadsläge och bättre kapacitetsutnyttjande i industrin.

Jag instämmer med ekonomiska utskottet och andra som menar att finansministrarna har tagit för lätt på den uppgift som rådet gav dem förra året.

Ansvar för denna underlåtenhet drabbar enligt min uppfattning samtliga regeringar. Den svenska socialdemokratiska regeringen kan inte skylla på konservativa regeringar i Oslo och Köpenhamn när den själv inte tagit

några initiativ.

Det är förvisso viktig att de nordiska länderna håller ihop, när det gäller att förmå andra – i synnerhet de ekonomiskt starkaste länderna – att föra en mer offensiv politik. Men det är ännu viktigare att gemensamt försöka gripa sig an med problem inom den egna länderkretsen.

Den brist på nya initiativ som har kännetecknat det ekonomiska samarbetet i Norden det senaste året uppfattar jag som utslag av samma sviktande sammanhållning som gör sig gällande internationellt. Vi har under flera år kunnat notera hur världshandelns utveckling bromsats av allt starkare protektionistiska tendenser.

I Europa har under samma tid bl. a. sammanhållningen inom EG påtagligt försvagats.

Det är väldigt viktigt, att det nordiska samarbetet inte drabbas av samma stillestånd. Det borde idag liksom tidigare inte bara finnas utrymme för att gemensamt kräva offensivare åtgärder mot arbetslösheten och den ekonomiska stagnationen av andra. Det borde också finnas utrymme för ett offensivt nordiskt program mot krisens verkningar i enlighet med vad rådet krävde i fjol och som ekonomiska utskottet nu upprepar.

Det borde också vara möjligt att bygga vidare i det mera långsiktiga samarbetet. Här tänker jag inte minst på kapitalrörelserna. Den mycket negativa hållning som både den svenska regeringen och övriga regeringar har intagit i det utredningsarbete som har bedrivits det senaste året och i rent konkreta ställningstaganden kan jag inte tolka som annat än brist på vilja. Med ett mer "nordiskt sinnelag" skulle man knappast stoppat det planerade svensk-norska rederisamarbetet.

Randal: President! Vi – som politiske menneske i det nordiske samarbeid – skal ikkje ha som hovudoppgave å utbasunere for folket at det vi gjer, det gjer vi eventyrleg bra. Det nordiske folk sin dom er vår gevinst – vår politiske fasit.

Men det har gått rimeleg bra. Det har gått bra fordi vi i samarbeid har funne aktive og konkrete løysingsmodellar som folk har akseptert og forstått. Men kanskje det mest verdifulle i samarbeidet er framdrifta, den grensesprengande makt som enkeltvedtak kan re-

presentere, og dei vyer som nye idear representerer, f. eks. det data tekniske samarbeidet. Men det nordiske med alle sine farge nyanser møter også kritikk. Det er også bra – dersom vi greier å analysere og bruke kritikken. Vi må ikkje gløyme at bak kritikken og kritiske formuleringar er det tenkande og kreative individ – som kanskje er skuffa i sine forventningar til eit Norden i nordisk samarbeid. Eg talar no om relasjonane mellom det nordiske folk og nordiske politikarar.

Og likevel – trass i all min optimisme – har eg ein gnagande følelse av at vi politikarar er i ferd med å bremse den nordiske kraft i det nordiske folk.

I økonomisk politikk, som er eit fundament for ørleg internasjonalt samarbeid, er det ein innbitt konkurranse om kven som kan innta førsteplassen ved å skulde maksimalt på naboen. Kvar er Norden i dette – kvar er solidariteten over grensene?

Norden – og den nordiske idé – kan bli vitalisert gjennom partipolitisk samarbeid over landegrensene, blir det også påstått. Det er riktig så langt det rekk. Men tapskontoen er også ein del av systemet dersom partipolitisk gevinst blir det primære. Vi må i alle fall unngå å forme eit Norden som er mindre enn dei menneske som bur der. For ganske kort tid sidan fekk vi presentert ein nordisk opinionsrapport. Ikkje alt i denne rapporten var oppmuntrande og positivt – tvert imot. Så arrangerer vi konferansar, kurs, symposier og kva det no heiter, for å finne ut kva som er galt med Norden, eller kvifor Norden står så svakt i Norden. Svaret veit vi lenge før konferansane startar: Mennesket er resultatorientert. Vi kan ikkje kurse oss bort fra realitetane – våre realitetar er vilje til å fatte vedtak. Spesielt unge menneske er på jakt etter resultat. Ungdom er utolmodige pådrivarar i politikk og engasjerande samfunnsdebatt. Ungdom har også i tillegg den absolutte styrken at den representerer framtida – også i Norden. Greier vi ikkje å trekke dei unge med, så har vi enno ein lang veg å gå.

Våre land, som i tillegg til den styrke variasjon gir, også kjenner kvarandre, forstå kvarandre og aksepterer kvarandre, har i mange, mange år diskutert TV-samarbeid. Resultatet til no er tilnærma null, pluss eit dansk nei. I dessa åra har vi tapt sjansar, tapt tempo og tapt i konkurransen med andre –

og samarbeidet er svekka.

Når det gjeld TV-samarbeidet, er delar av det politiske miljø i Norden fullstendig handlingslamme av to små ord: Reklame og kommersialitet i drift. Det som ein gong var parti-grupperingar av radikal karakter, er vorte innbitte forsvararar av det beståande og konservative i ordets aller verste meining. Nordens folk forstår ikkje – og vil heller ikkje akseptere – at monopolforsvararar skal bremse den nordiske utvikling når det gjeld TV.

Samarbeid er ein kontinuerleg prosess – eg veit det. Men i eit så dagsaktuelt og raskt ekspanderande medium som TV er samarbeid også evne til å akseptere fakta. I dag står kvart enkelt land i Norden åleine i kampen mot satellittpåvirkning og den pågåande utforming av eit internasjonalt mediabilete.

Idretten er eit anna område som kan utvidast og forsterkast i samarbeid – om vi vil. Heller ikkje idretten kjenner landegrensar. Den er tvert imot med på å knyte band over landegrensar og mellom nasjonar. Og kanskje det aller viktigaste ved idretten: Den er også med på å bryte ned og fjerne vasstette skott mellom menneske.

I 1980-åra har idretten systematisk utvida sitt verkeområde til å omfatte stadig fleire handicapgrupper også. Eg trur ikkje at idretten kan berge Norden, men eg veit at den eksisterande nordiske idé kan få nytt og friskt surstoff til nye aktivitetar gjennom idretts-samarbeid. Det kostar nokre kroner, men det kan bli dyre pengar om vi lar vere å bruke dei. Idretten i Norden er godt organisert, så vår oppgave er å stimulere – ikkje å dirigere.

Ungdom og utdanning – ungdom og massemedia og datateknikk – ungdom og idrett – unge menneske, arbeid og bustad, alt dette heng nøye saman, og er på alle måtar seriøse krav til oss om å dra lasset saman i Norden.

Steenholdt: Når man bor i Danmark og gjennom jevnlig reiser også i andre nordiske lande har fået kendskab til, hvad der i disse lande gøres for ungdommen, og hvad der er åbnet af muligheder af højst forskellig art for de unge, som gerne vil have noget ud af deres fritid og deres uddannelse, kan man som grønlander næsten ikke undgå at blive misundelig på de unge grønlanderes vegne.

Jeg vil på ingen måde bestride, at der i de senere år fra det offentlige side er gjort meget for uddannelsen af unge grønlandere, og resultaterne af denne politik kan man allerede nu se og glæde sig over. Det er imidlertid min opfattelse, at der mangler meget endnu i uddannelsesstilbud til unge grønlandere.

Når man så vender blikket mod de tilbud til den grønlandske ungdom for så vidt angår fritidsaktiviteter, kan man blive mismodig. I den grønlandske økonomi er der meget begrænsede muligheder for sådanne tilbud.

Det er på denne baggrund, jeg gerne vil rejse spørgsmålet i Nordisk Råds regie. Jeg tror, at det samarbejde i nordiske lande, der allerede eksisterer på dette område, og som – så vidt jeg har forstået – fortsat er under udvikling, kan komme til at betyde meget, hvis den grønlandske ungdom får lov til at deltage i det.

Grønlands samarbejde med nordiske lande gennem Nordisk Råd er jo i den senere tid blevet accentueret kraftigt, og det er i sig selv en glædelig ting. Endnu mere glædeligt bliver det, hvis denne anerkendelse af Grønland kan anskueliggøres gennem praktiske arrangementer, herunder for den grønlandske ungdom.

Jeg tænker her især på de praktiske muligheder for udveksling af unge i nordiske lande inden for idræt, sprogrejser, skolerejser m.m. Såfremt sådanne aktiviteter eller smukke planer om sådanne aktiviteter også blev udstrakt til at omfatte unge fra Grønland, er jeg overbevist om, at det ville have en kolossal effekt. De unge i Grønland ville have meget stor glæde af at komme i kontakt med jævnaldrende fra andre nordiske lande. De trænger i høj grad til at modtage impulser, som de kan have glæde af i deres hverdag i Grønland.

Det kan måske lyde, som om unge grønlandere ikke har noget at yde til gengæld. Sådan skal det ikke forstås. Det skulle netop gerne være gensidig påvirkning, og jeg er da også helt sikker på, at unge mennesker fra andre nordiske lande kan lære noget af deres grønlandske kammerater, som har noget at fortælle om livet under helt anderledes samfundsvilkår.

Jeg ved udmærket, at der allerede gøres en hel del både fra Grønland og fra de andre nordiske lande. Når jeg nu alligevel har øn-

sket at tage emnet op ved denne lejlighed, skal det tages som en opfordring til alle sider om at gøre mere ud af sagen.

Gennem mit medlemskab af kulturudvalget har jeg nok mulighed for at underbygge tanken og være med til at skabe praktiske muligheder, så at der gøres noget alvorligt ved sagen.

Jeg vil nu ikke undlade at rette appel til landsstyret i Grønland. Under bestræbelserne for at komme ud af EF har landsstyremedlemmerne gang på gang peget på mulighederne for nordisk samarbejde. Man har på en måde givet EF skylden for, at der ikke var udviklet et mere intenst samarbejde mellem Grønland og de nordiske lande. Denne undskyldning er snart væk, og så forventer jeg, at de grønlandske myndigheder virkelig gør alvor af deres visioner om nordisk samarbejde – også med hensyn til fritidsaktiviteter for unge.

Jeg vil også rette en appel til regeringerne i andre nordiske lande. Det kræver initiativ at igangsætte et mere målbevidst arbejde på dette område. Det kræver information om muligheder, der allerede eksisterer. Det kræver formulering af fremtidens aktiviteter. Det kræver bevillinger til arbejdets gennemførelse. Og det haster.

Lad os i fællesskab bane vejen for, at også unge grønlændere i højere grad kan få glæde og nytte af nordisk samarbejde.

Statsminister Sorsa: Fru president! Det förefaller som om vi efter några magra år kan vänta oss något förbättrade konjunkturen under de kommande åren, men av allt att döma blir konjunkturuppsvinget relativt kortvarigt. För Finlands del räknar vi med en tillväxt i BNP detta år på omkring 3 1/2 procent och nästa år drygt 3 procent. Tyvärr måste vi konstatera att någon väsentlig förbättring i sysselsättningsläget inte är att vänta.

Enär möjligheterna och behovet att bedriva stimulerande finanspolitik har minskat, förskjuts tyngdpunkten i den ekonomiska utvecklingen till export och investeringar, såsom framhållits av Nordiska ministerrådet i förslaget till handlingsplan för ekonomisk utveckling och full sysselsättning.

I den fortsatta behandlingen av förslaget vore det positivt om tyngdpunkten kunde för-

skjutas mot en kartläggning av sådana områden där man bäst kunde främja sysselsättningen och i detta utredningsarbete ge såväl fackföreningsrörelsen som industriförbunden ökade möjligheter att delta i arbetet.

I förslaget till handlingsplan ställs ökat krav på internationellt samarbete för att finna en lösning på de aktuella ekonomiska problemen. Dessa krav gäller inte bara industriländernas samarbete för att trygga den pågående konjunkturuppgången utan också mer globala och djupgående frågor. Konjunkturuppsvinget med dess livligare utrikeshandel erbjuder möjligheter också för ett utvecklande av handelssystemen. I första hand borde man nu avveckla de protektionistiska åtgärder, som vuxit fram i industriländerna under årens lopp, såsom subventioner till exportindustrin samt bestämmelser som försvårar importen. Ett gemensamt mål för de nordiska regeringarna borde vara, att konkreta resultat åstadkommes i det här hänseendet till exempel vid OECD:s ministermöte nästa maj.

Konkreta resultat vore nödvändiga också av den orsaken att diskussionen om en global förhandlingsrunda inom ramen för GATT på nytt har kommit igång. Kärnfrågorna i en ny förhandlingsrunda blir en uppmjukning av de kvantitativa begränsningarna (restriktionerna) i handeln, en minskning av osynliga handelshinder samt åtgärder för att liberalisera handeln med tjänster och lantbruksprodukter.

Såvida det inte är möjligt att uppnå resultat rörande raseringen av protektionismen på nuvarande fora, finns det orsak för de nordiska länderna att ta initiativ till en bredare internationell handelskonferens på hög nivå. En förutsättning för sammankallandet och ett framgångsrikt genomförande av en sådan konferens är att industriländerna redan på förhand bereder sig på att avstå från de många begränsningar som berör handeln med varor och tjänster mellan dem. En extra beredskap borde finnas för att kunna visa smidighet mot utvecklingsländernas krav. Deras enorma skuldbörda visar att de har varit beredda att importera från industriländerna mera varor och tjänster än vad de själva förmått exportera till dessa länder.

Ett annat krav som Nordiska ministerrådet har ställt i sitt förslag till handlingsplan är att

tillräckliga finansiella resurser ställs till den tredje världens förfogande. Detta kunde inte bara stödja utvecklingsländernas finansiella läge men också stimulera världshandelns utveckling. Finland har tillsammans med de övriga nordiska länderna ivrat för en politik som går ut på att världsekonomin, särskilt då utvecklingsländernas, finansieringsbehov skall beaktas bättre än förut, vilket skulle innebära att de internationella finansieringsinstitutens kreditmöjligheter måste ökas snabbare än hittills överenskommet. I denna fråga har man dock inte avancerat tillnärligt så snabbt som vore önskvärt ur vår synpunkt. Här finns klart ett område för intensifiering av samnordiskt agerande.

För att det internationella finansieringssystemet skall kunna fungera framgångsrikt krävs också att den ekonomiska politiken i olika länder harmoniseras väsentligt bättre än i dag. En konsekvens av dåligt samordnad politik har tagit sig uttryck bl. a. i osäkerhet på den internationella valutamarknaden. Detta har haft negativa effekter på världshandelns utveckling. Det föreligger ett stort behov av att lägga valutasystemet på en stabilare bas. Detta förutsätter ett utvidgat valutasamarbete regeringarna emellan, men även att den övriga ekonomiska politiken samordnas. Detta gäller speciellt de nordiska länderna, som dessutom så långt som möjligt bör enas om gemensam strategi i internationella organ. Det är viktigt, att samnordisk aktivitet också på det här området intensifieras, såsom alldeles riktigt har understrukits i förslaget till handlingsplanen.

Tillåt mig påminna om de tankar jag framförde vid statsministermötet i november 1982 rörande ett utvidgat samarbete mellan de nordiska länderna å ena sidan och vissa utvecklingsländer å andra sidan. Min utgångspunkt var att vi skulle söka medel för att förbättra det svåra läget för utvecklingsländerna i en situation där framstegen i förhandlingarna på globalt plan föreföll att ha stannat upp. Idag ser situationen inte ett dugg ljusare ut, snarare har utvecklingen gått i en sämre riktning.

Jag kan i alla fall med tillfredsställelse konstatera att man på tjänstemannaplan redan har börjat utreda utvecklingsmöjligheterna och olika lösningsmodeller. Det är för mig en självklarhet att utgångspunkten uttryckligen måste vara en förbättring av utvecklingslän-

dernas ställning och att man samtidigt tar i beaktande andra liknande tankegångar som framförts i Norden. De resultat och erfarenheter som man redan uppnått i samarbetet på utvecklingshjälpens område skall naturligtvis tillgodogöras och eventuella åtgärdsrekommendationer dimensioneras realistiskt utgående från de nordiska ländernas resurser.

Fastän de nordiska länderna inte med egen makt kan påverka den internationella utvecklingen kan de genom sina initiativ styra den. Ett område där de nordiska länderna har varit initiativtagare är skyddandet av Östersjön. Jag tar fram det här exemplet av den orsaken att i år, närmare bestämt nästa månad, fyller Östersjöavtalet 10 år. Vi vet alla hur mycket som på basen av det här avtalet har kunnat göras för att rädda Östersjön.

Liknande initiativkraft har visats också inom andra frågor som rör miljövården. De nordiska länderna bör kunna uppträda som förtrupp för industriländerna då det gäller att skydda vår miljö. Speciellt då när vi ser att det på lång sikt är fråga om att skydda förutsättningarna för livskraften i vår ekonomi.

Den styrka vi kan uppvisa på internationella fora är i hög grad beroende av den gemenskap och det samarbete vi kan uppvisa på hemmamarknaden. Den förståelse vi har för varandras problem och den politiska vilja vi kan uppvisa för att lösa dem har hela tiden varit och är fortfarande den starkaste drivmotorn i det nordiska samarbetet.

Kielimuurista ei saisi muodostua este ymmärtämyksen syventämiselle. Vaikeudet ovat voitettavissa koulutuksella, mutta nyky-päivänä myöskin uuden teknologian avulla, sellaisillakin alueilla, joilla se tähän mennessä ei ole ollut mahdollista.

Nu funderar ni säkert på vad den här finska meningen som hade förirrat sig in i mitt tal betyder. Det var språkmuren ni stötte på, men den som lyssnade på simultantolkningen kunde lägga märke till att man kan komma över språkmuren.

Språkfrågan är i och för sig ingen ödesfråga i det nordiska samarbetet, vi skall umgås på det sätt som förefaller naturligast. Men om vi på det här området kunde visa lite större öppenhet skulle vi snart märka hur berikande det skulle vara för den egna nationella kulturen. Trots att vi har bara goda erfarenheter av tvåspråkigheten i Finland är det inte min av-

sikt att rekommendera de övriga nordiska länderna att bli officiellt flerspråkiga. Jag efterlyser bara en större förståelse för dem som har problem.

Det har med tiden blivit allt mera uppenbart hur viktig det är för identiteten och den intellektuella utvecklingen att ha ett fungerande modersmål i ryggen. Det är halvspråkigheten som isolerar, inte ett fungerande modersmål.

Språkfrågan har under den senaste tiden här i Sverige fått överdrivet tillspetsade former, där målet och medlen inte har varit helt symmetriska. Utbildningsfrågan är naturligtvis en intern svensk angelägenhet, men Finlands regering är beredd att ställa hela sin sakkunskap till förfogande om det kan hjälpa att stabilisera finska språkets tusenåriga traditioner i Sverige för att den vägen försöka lösa en del av de djupt gripande mänskliga problem som den nuvarande situationen ger upphov till.

Tungesvik: Det er med glede me i dei nordiske kristne parti, som eg talar på vegner av, kan konstatere at det nordiske samarbeidet er i vokster og framgang. Samvær mellom nordiske broderfolk har sin eigen verdi av di det er med og styrkjer kulturelle band, skaper venskapsband på det personlege planet og gir auka forståing for dei andre nordiske lands politiske, kulturelle og økonomiske eigenart.

Tradisjonelt har ein tala om dei fem nordiske land, som til saman har utgjort det nordiske fellesskap. Det er med særleg glede me i år kan konstatere at dei sjølvstyrte områda Færøyane, Grønland og Åland no gjennom eigen representasjon i Nordisk Råd blir endå sterkare knytta til det nordiske fellesskapet, og på den måten får utvida sitt høve til både å motta og gi impulsar innanfor krinsen av nordiske vener.

I alle dei nordiske landa er det sysselsetjings situasjonen, med til dels rekordstor arbeidsløyse, som er det dominerande problem i den økonomiske politikken, noko debatten til no har synt. Det er dramatisk når me får høyra at 100 000 personar har blitt arbeidsløse i våre land berre i 1983, og at minst 650 000 personar i gjennomsnitt går utan arbeid til kvar tid.

Ein slik situasjon kallar på rask og intensiv

handling, og det var utvilsamt den alvorlege situasjonen som fekk Nordisk Råd i fjor til å samla seg om ei oppmoding til Nordisk Ministerråd om å utarbeida ein handlingsplan for økonomisk utvikling og full sysselsetjing. Framlegga frå Økonomisk utvalg om hovud-element i ein slik plan er berre i begrensa grad følgde opp til no, men det er neppe tvil om at dei tiltak som også i dag er aller mest nødvendige å konkretisera og realisera for å få bukt med arbeidsløysa, er dei same som Økonomisk utval – interessant nok – stod saman om i fjor, nemleg betring av valutasamarbeidet, aktiv arbeidsmarknadspolitik, demping av veksten i offentlege utgifter, auka produktivitet i offentleg sektor og i næringslivet. Internasjonalt er det viktig å styrkja nordisk samarbeid i dei ulike fora og sikra den frie handelen mellom landa. Nordisk Ministerråd har til no berre noko på veg følgd opp Økonomisk utvals oppmoding, og me får høve til å drøfta dei retningslinjer som er framlagde, seinare.

Det kan konstaterast at arbeidsløysa er eit grunnleggjande sosialt og menneskeleg problem. Oppleving av eige verd som menneske og naturleg sjølvrespekt er avhengig av at mennesket ikkje føler seg til overs. Arbeidet adlar mannen, er eit velkjent ord med djupt innhald. Våre samfunns helse i framtida er avhengig av at me maktar å løysa desse problema på ein tilfredsstillande måte. Derfor må me kjempa mot arbeidsløysa både på kort og lang sikt. Dei mange negative konsekvensar både for enkeltmennesket, familien og samfunnet tilseier ei opprioritering av dette arbeidet i våre land, og ungdomen er særleg utsett. Dei har ikkje den same sosiale forankring som vaksne har, og all erfaring viser at dersom dei manglar både utdanning og arbeid, er dei ømtåleige og lette offer for nedbrytande krefter. Av konkrete tiltak for unge er det grunn til å forsterka innsatsen når det gjeld utdanningsplassar, særleg innanfor det yrkesretta skuleverket. Fleire lærlingeplassar er òg nødvendige i alle våre land.

Ungdommens situasjon er generelt vanskelig i Norden. Rusgiftproblema er blitt heilt sentrale. Alkohol og narkotika skaper stigande problem både gjennom den skade som blir påført kvar einskild misbrukar, og gjennom dei harde misbrukarmiljø som oppstår, med vald, kriminalitet og sosialt forfall. Dette

er uhyre vanskelege problem å løysa. Det føreligg vonleg snart ein nordisk handlingsplan mot narkotika. Me treng i dei nordiske land å samordna våre erfaringar endå meir og å læra av kvarandre, der nokon av oss har lakkast. Narkotika blir smugla inn i landa våre. Eit endå tettare samarbeid mellom politi og rettsvesen i dei ulike land burde kunna betra denne situasjonen.

Elles er det moderne samfunnet – både i Norden og andre stader i den vestlege verda – prega av normoppløysing og familieoppløysing. Ekteskapets stilling er svekka, skilsmisser skjer i titusental i våre land, og endå fleire born opplever at heimen blir oppløyst. Både forskning og sunn fornuft gjer det klart at slike hendinger set djupe spor i mange sinn, særleg barnesinn.

Kan me giera noko på nordisk plan for å hjelpa våre familier og dei mange born til å få oppleva meir av tryggleik, harmoni og stabilitet i eigen heim? Dette er grunnleggjande behov for alle menneske. Gjennom lovgjeving åleine er det neppe mogleg å løysa desse problema. Kva då?

Dei fleste menneske ser verdien av stabilitet og harmoni i heim, familie og ekteskap. Ytre forhold som arbeidsløyse, bustadproblem o.l. gjer det vanskeleg å realisera ideala. Normoppløysing og raske endringar i kulturmønsteret verkar som eit holdningspress mot familien og undergrev respekten for denne viktige kjelde til tryggleik for små og store. Kan me på nordisk basis finna fram til botemiddel mot familieoppløysinga? Kva med eit nordisk samarbeid om etablering av ekteskaps- og familieskular, med ei etisk forankring basert på vilje til fellesskap og ansvar, og der særleg hjelp blir gitt til å møte krisesituasjonar i livet? Hansken blir kasta til Sosialtvalget. Medlemsforslag om emnet er til vurdering.

Utviklingshjelpa er ei av hjertesakene for dei kristne parti i Norden. Det er gledeleg å konstatere at det føregår eit utstrekt nordisk samarbeid også på dette feltet. Det er med spenning me ser fram til den rapport som statsrådene for utviklingshjelp i nær framtid skal levera om arbeidet med eit nordisk mønster for økonomisk samarbeid, med ei avgrensa gruppe u-land i Afrika, dei såkalla SADCC-landa. Statsminister Sorsas initiativ på dette feltet er særst interessant, og dersom

mønsteret er vellukka, bør det prøvast også i andre delar av den tredje verda.

Til slutt: Nordens ansvar for den fattige del av verda er ubegrensa og ubetinga. Trass i våre økonomiske vanskar, sysselsetjingsproblem og sosiale problem er dette små krusingar på blankt hav. Me bur på solsida og må ta konsekvensen av det ved å halda oppe betydelege overføringer på bilateral og multilateral basis og finna samarbeidsformer som kan gi best mogleg utnytting av ressursar.

Elo: Fru president! Språket är det otvivelaktigt viktigaste medlet för en individ att uttrycka sig. Därför är språket också ytterst viktigt för en individs helhetsutveckling. I den svenska regeringens proposition till riksdagen 1975 angående riktlinjer för invandrar- och minoritetspolitiken konstateras det: "ett barn som inte får möjlighet att utveckla sitt modersmål till en abstrakt nivå och som i skolan konfronteras med undervisning på ett annat språk, utsätts för stora intellektuella och emotionella påfrestningar." Den finska regeringen har också understrukit detta och har haft det som utgångspunkt i sina förslag angående åtgärder för att trygga den finskspråkiga undervisningen för de finska barnen i skolorna i Sverige.

Under de senaste dagarna har man både i Finland och Sverige livligt diskuterat de finska barnens möjligheter att få undervisning på sitt eget språk och sverigefinnarnas ställning i allmänhet. Å ena sidan har man i Sverige låtit forstå att finnarna behandlas som en särskild grupp i Sverige på grund av den gemensamma kulturen i Finland och Sverige och också på grund av nordiska avtal. Å andra sidan har man också låtit forstå att finska språket inte kommer att få någon särställning i Sverige. Det faktum att sverigefinnarna behandlas som om det inte fanns några nordiska avtal inger bekymmer i Finland.

Finnarna i Sverige har långa traditioner och numerärt stiger antalet finländare i vårt västra grannland till ungefär 400 000 av vilka nästan 300 000 talar finska som modersmål. Därför tycker man i Finland att sverigefinnarna är en bestående nationell minoritet, vilken bör tillerkännas specialställning i det svenska samhället. Hittills har Sverige dock

inte kunnat avgöra, om man behandlar finarna som invandrare eller som en äkta nationell minoritet, vilken också tillerkänns minoritetens rättigheter.

Den svenska invandrapolitiken har i och för sig varit progressiv, men ett starkt integrationstänkande har varit utmärkande för denna invandrapolitik. Då det gäller att förbättra de finskspråkigas ställning i Sverige, måste man börja med skolundervisningen. Det räcker inte till med att ge de finska barnen undervisning på sitt eget språk endast på grundskolans låg- och mellanstadium, utan barnen måste ges möjlighet att genomgå hela grundskolan på sitt eget modersmål. Som den finska undervisningsministern Kaarina Suonio konstaterade i sitt inlägg på förmiddagen borde de finska barnen få tillfälle om de så vill att studera på finska också i gymnasiet.

I sitt utlåtande om språk- och kulturarvsutredningens betänkande har finska undervisningsministeriet sagt bland annat att det nordiska kulturavtalet inte har tagits tillräckligt i betraktande vid värderingen av de finskspråkigas ställning. Det finska undervisningsministeriet anser det vara mycket önskvärt att de finskspråkiga även i gymnasieskolan kunde studera teoretiska ämnen på sitt modersmål inom ramen för den kommunala vuxenutbildningen. Ministeriet pekar härvid på de positiva erfarenheterna från försöksverksamheten åren 1977–1982.

För att sammanfatta det oovansagda skulle jag vilja säga att finnarna i Sverige måste tillerkännas en specialställning bland de nationella minoriteterna. Detta för sin del förutsätter att de finska barnen ges bättre möjlighet till undervisning på sitt eget modersmål i hela grundskolan och i gymnasiet. Fastän det inte kanske är på sin plats att jämföra finlandssvenskarnas och sverigefinnarnas ställning i respektive länder med varandra, är det möjligt att vidta många nödvändiga åtgärder för att förbättra de finskspråkigas ställning här i Sverige.

Grethe Lundblad: Fru president! Det har funnits såväl höjdpunkter som vågdalar i det nordiska samarbetet, allt från 50-talets högstämde nordiska framtidstro till 70-talets havererade Nordeförhandlingar över spirande kultur-, forsknings- och miljövärdssamarbete till dagens svårigheter att möta ökande men

egentligen likartade sysselsättningsproblem och offentliga finansieringssvårigheter med gemensamma krafttag utan hänsyn till gränser i Norden.

Det kan med fog riktas kritik från de nordiska folken, om Nordens politiker i dag blir handlingsförlamade inför de stora arbetslöshetskoerna och inför svårigheterna att finansiera sådan välfärd som blivit en del av vardagstryggheten i Norden. Först måste man uttrycka tillfredsställelse med att det under de senaste tio åren har varit en stegrad sysselsättning i Norden – med sammanlagt ca 850 000 personer mer i arbete i Norge, Sverige, Danmark och Finland – men takten har varit något ojämn mellan länderna. Gemensamma drag är att sysselsättningsgraden för män i stort sett har stagnerat, medan den ökat med ca 10% för kvinnor i vart och ett av de fyra nämnda länderna. Det synes vara ett genomgående drag i Norden att såväl den privata som den offentliga tjänstesektorn ökat, medan tillverknings- och lantbrukssektorn minskat.

Som många i denna debatt nämnt tidigare är antalet arbetslösa i Norden i dag ca 800 000 – en tredubbling sedan 1973. Ute i världen är de nordiska länderna ofta kända som välfärdsländer med god social trygghet och väl etablerade fördelningssystem mellan behövande och icke behövande. Därför bör de brister som nu genom stigande arbetslöshet och offentliga besparingsåtgärder träder i dagen vara en aldrig tystnande källa till oro i det dagsaktuella politiska arbetet.

Antalet miljonärer ökar i de nordiska länderna, och många enskilda personer i Norden får växande förmögenheter – även om inflationen något minskar det reella värdet. Men antalet arbetslösa som hänvisas till socialhjälp därför att försäkrings- och stödsystemen för arbetslöshet icke räcker till uppgår nu till mellan 20 och 30% av de arbetslösa.

I rapporten från Nordiska ministerrådet om arbetslöshetens kostnader i Norden konstaterar man i en sammanfattning att "arbejdsløshedperioderne er gennemgående blevet længere i takt med den voksende arbejdsløshed; dette indebærer risiko for udskillelse af grupper af egentligt langtidsarbejdsløse, som bærer en stor del af den samlede arbejdsløshed målt i antal dage. Andelen af langtidsledige er dog ret forskellig i de nor-

diske lande.”

I rapporten konstateras vidare:

För det första: En pågående arbetslöshet fungerar för arbetsgivarna som en indikator på att den arbetslöse kanske är mindre kvalificerad som arbetskraft.

För det andra: Arbetslösa med socialhjälp får ett försörjningsstöd, som är mindre än arbetslöshetsförsäkringens, och det försvårar den arbetslöses situation.

För det tredje: Långtidsarbetslöshet synes – om än i varierande grad – ofta ha negativa sociala och hälsomässiga effekter för den enskilde och hans familj.

Här finns alltså mitt i Välfärdsnorden en påtaglig fara för att det bildas ett nytt proletariat.

Enligt rapporten beräknas att det för samhället vid ett års arbetsledighet för en fackutbildad arbetare blir offentliga nettoutgifter, som per år uppgår till:

| | |
|-----------|----------------|
| i Norge | ca 100 000 NOK |
| i Sverige | ca 110 000 SEK |
| i Danmark | ca 130 000 DKK |
| i Finland | ca 46 000 FIM |

Man kan fråga sig: Har våra länder råd med arbetslöshet?

Det efterlyses ofta konkreta förslag och åtgärder. Jag har åtminstone en sak att förorda: Gör insatser för att nordiska industrier i ökad utsträckning inhandlar insatsvaror till industrin i det egna landet eller i andra nordiska länder! Främja den internordiska handelspolitiken!

I gränssamarbetet mellan Skåne och Själlandetsregionen har man undersökt 350 företags handels- och industrisamarbete.

Skånsk verkstadsindustri skulle kunna ta 89% av sina lokala underleveranser och 68% av sina utländska leveranser från Själlands industri- och handelsföretag, men man hämtar faktiskt bara 2% från andra sidan Öresund.

Om man som exempel tar tung verkstadsindustri på Själland, så skulle man kunna ta 36% av sina underleveranser från Skåne. Nu tar man 30% av sina leveranser från övriga utlandet och bara 2% från Skåne.

Vad är orsaken? Främst anges administrativa svårigheter vid en riksgräns, osäkerhet om valutor och kreditmöjligheter och sist men inte minst bristfälliga kunskaper om handel och handelstradition på andra sidan sun-

det.

Här finns uppgifter för fördjupad nordisk samverkan, ty vi har mycket gemensamt.

En översikt över konjunktursituationen i Norden under de senaste decennierna, som Sveriges riksbank gjort, visar att de flesta länderna haft samma utveckling.

Under 1982 devalverade man i tre nordiska länder. Under 1983 var tillväxten internationellt sett stark i fyra nordiska länder. I tre länder har industriproduktionen ökat jämnt de senaste åren. Tre länder har under 1983 förbättrat bytesbalansen betydligt. I fyra nordiska länder försämras arbetsmarknadsläget.

Översikten visar att den kraftiga svenska devalveringen inte skapat större svårigheter i Norden.

Det finns alltså goda grunder för ett fortsatt nordiskt samarbete också vad gäller ekonomi och arbetsmarknad.

Börja gärna ett konkret samarbete i Öresundsregionen! Där bor 14% av Nordens befolkning. Men där finns också hela 18% av de arbetslösa i Norden. Låt oss få konkreta exempel på samarbete som svarar mot väsentliga behov! Det skapar nordisk framtidstro.

Ivar Hansen: Fru præsident! I lighed med, hvad der var tilfældet ved generaldebatten på Nordisk Råds session i fjor, har jeg konstateret, at de 3 medlemsforslag fra økonomisk udvalg om økonomisk udvikling og fuld beskæftigelse i Norden også i år har indtaget en fremtrædende plads i debatten. Flere tidligere talere har nævnt, at disse forslag nu har resulteret i et ministerrådsforslag. Økonomisk udvalg har givet udtryk for synspunkter i tilknytning til dette ministerrådsforslag, og det har også allerede været nævnt i debatten, at økonomisk udvalg har givet udtryk for kritik over for ministerrådet, fordi man ikke mener, at ministerrådets forslag er konkrete nok – set i sammenhæng med, at der er meget alvorlige problemer også i de nordiske lande med hensyn til beskæftigelse og samfundsøkonomi i det hele taget. Det er klart, at det også er en kritik, der bærer min underskrift.

Når det er sagt, synes jeg, det er rimeligt at tilføje, at jeg synes, man har kunnet konstatere, at der på væsentlige områder er overensstemmelse mellem de synspunkter, udval-

get har givet udtryk for, og de synspunkter, der kommer til udtryk i ministerrådsforslaget. Som eksempler herpå vil jeg gerne nævne, at ministerrådet jo har givet udtryk for, at man i fremtiden vil bestræbe sig mere for at optræde i fællesskab på det internationale plan.

I den forbindelse vil jeg gerne nævne, at jeg i fjor i foråret 1983 havde lejlighed til på økonomisk udvalgs vegne at foretage en rejse til Paris og dér føre samtaler med repræsentanter for OECD. Det var interessant og tilfredsstillende at iagttage det meget betydelige og gode samarbejde, man kunne se eksisterende mellem delegationerne fra de nordiske lande. Jeg synes, det er tilfredsstillende at notere dette.

På andre områder synes jeg også, det er tilfredsstillende at se, at ministerrådet er enigt om, at væsentlige elementer for bekæmpelse af arbejdsløsheden og en dårlig økonomisk udvikling er en fortsat bekæmpelse af inflationen, en fortsat stram budgetpolitik, og at man fører en politik, der sikrer en fortsat bedre konkurrenceevne i erhvervslivet, som hovedelementer.

Men ellers er det selvfølgelig rigtigt, at en del af ministerrådets forslag har karakter af et katalog, hvilket måske kan dække over, at ministerrådet ikke har kunnet blive enigt på en række punkter. Det må vi selvfølgelig tage til efterretning. Det hænger formentlig sammen med, at de nordiske landes regeringer nok på nogle punkter har en forskellig opfattelse af, hvilke elementer man skal tage i anvendelse i den økonomiske politik.

Det er blevet nævnt her i debatten i dag og også i går, at regeringerne skal gøre en større indsats for at forbedre beskæftigelsen. Her vil jeg gøre opmærksom på, at på området arbejdsmarkedspolitik, der også bliver nævnt i ministerrådsforslaget, har bekæmpelse af ungdomsarbejdsløsheden en fremtrædende plads.

Jeg synes, man i den forbindelse godt kan fremhæve, at den danske regering for nylig i folketinget har fremlagt et omfattende forslag til bekæmpelse af ungdomsarbejdsløsheden. Jeg håber, præcis det samme er tilfældet i de øvrige nordiske lande.

Men det er jo ikke nok med god vilje og mange forslag fra regeringerne på arbejdsmarkedspolitikens område. Det er også me-

get vigtigt, at de meget stærke organisationer, vi har på arbejdsmarkedet, forstår deres meget store ansvar i disse år. Det gælder i henseende til at skabe mere bevægelighed på arbejdsmarkedet, mere mobilitet, flere deltidsstillinger – i det hele taget, at man anskuer hele spørgsmålet om flere arbejdspladser med lidt nye og utraditionelle øjne.

Et andet område, jeg gerne vil nævne, som ministerrådsforslaget også fremhæver, er næringspolitikken, hvor jeg specielt gerne vil trække et enkelt punkt frem, nemlig fjernelse af hindringer for flytning af varer, arbejdskraft og kapital over grænserne. Jeg lagde mærke til, at den norske statsminister, Kåre Willoch, i går fandt anledning til at nævne et specielt problem, nemlig den kritik, vi fra dansk side har ført frem af, at danske vognmænd skal betale afgifter for at køre på norske landeveje. Det er rigtigt, at det har vi kritiseret. Hvis f. eks. en dansk vognmand skal køre fra Göteborg til Trondhjem, bliver det til en ekstra omkostning på 3 000 danske kroner. Når norske vognmænd derimod kører på danske veje, betaler de ingen afgift. Vi håber ikke, det bliver nødvendigt at løse dette spørgsmål ved at indføre afgifter for norske vognmænd, når de kører på danske veje. Vi håber, at vi i stedet for kan løse problemet ved en forhandling med den norske regering, således at danske vognmænd i lighed med norske vognmænd bliver fritaget for afgift, når de kører på norske og svenske landeveje.

Fru præsident! Jeg har med disse få bemærkninger ønsket at give udtryk for det synspunkt, at selv om økonomisk udvalg har givet udtryk for kritiske synspunkter over for ministerrådsforslaget, opfatter jeg de resultater, der er nået hidtil, som en dialog, der nu er sat i gang, som en forpligtelse både for økonomisk udvalg og for ministerrådet til at arbejde med en fortsat konkretisering af de forslag, der nu er lagt frem, med henblik på en bedre beskæftigelse og en videreudvikling af samfundsøkonomien i de nordiske lande.

Statsråd **Johan J. Jakobsen**: Det økonomiske tilbakeslaget har gennem lang tid præget udviklingen og politikken i de nordiske land. Tilbakeslaget, som først og fremst kommer til udtryk gennem høje og økende ar-

bedsledighet, har også preget generaldebatten her i Nordisk Råd.

Rådet skal senere drøfte aktuelle retningslinjer for økonomisk politikk og nordisk økonomisk samarbeid. Debatten om ministerrådsforslag B 47/e vil bli preget av den vanskelige avveining mellom kortsiktige tiltak som kan avdempede akutte sysselsettingsproblemer, og den mer langsiktige strategi for å utvikle et mer konkurransedyktig næringsliv i Norden.

Sjøl om de ekstraordinære sysselsettingsmidler er viktige nok, går jeg ut fra at rådet vil slutte opp om Økonomisk Utvalgs hovedkonklusjon, nemlig at "et konkurransekraftig næringsliv er avgjørende for hele samfunnsutviklingen i de nordiske land". Vi må spille på et bredt spekter av virkemidler for å skape en varig bedring av sysselsettingen i Norden. Sentralt her vil samferdselspolitikken stå. Bedre kommunikasjoner skaper grunnlag for økt produktivitet, reduserte transportkostnader bedrer konkurransevnen, og en utbygging av kommunikasjoner gir grunnlag for en bedre ressursutnyttelse i hele Norden.

Et karakteristisk trekk ved samferdsel er at den er tilretteleggende for annen økonomisk aktivitet. Det er ikke bare et spørsmål om å velge standard og kostnad på en offentlig ytelse, det dreier seg også om investeringer og tiltak som skal gi økonomiske besparelser for annen økonomisk virksomhet, både privat og offentlig. I dagens økonomiske situasjon må vi derfor ikke gjennom en for effektiv og snever utgiftskontroll hindre kostnadsbesparende tiltak innenfor samferdselssektoren. En effektivisering av transporten er for øvrig ikke bare et spørsmål om økonomiske uttelling. Gjennom lovverket og gjennom avgifts- og subsidiepolitikken kan rammevilkårene tilpasses markedets behov og således gi et bidrag til et mest mulig effektivt transportmønster. En satsing på bedre kommunikasjoner og en høyere transportstandard hører derfor med i en strategi for bedret konkurransekraft.

I arbeidet for å effektivisere transportarbeidet må en imidlertid ikke glemme at et godt utbygd transportnett og et variert transporttilbud er en avgjørende forutsetning for regional utvikling. Dette gjelder ikke minst i økonomiske nedgangstider, hvor kravet om omstilling og rasjonalisering også innebærer

fare for uønsket konsentrasjon og sentralisering av næringsliv og bosetting.

En strategi for en produktivitetsfremmende og kostnadsdempende samferdselspolitikk vil bl. a. måtte omfatte:

Investeringer i kostnadsbesparende tiltak som heving av akseltrykk, bedre framkommelighet og mer rasjonell terminalbehandling.

Bedre utnyttelse av transportkapasiteten og bedre tilpassing gjennom differensiert og markedsrettet prispolitikk.

Incitament til rasjonell tilpassing hos brukere, utøvere og myndigheter. Kostnadsansvarsprinsippet må her stå sentralt.

En subsidiepolitikk som hindrer unødvendig subsidiering. Redusert subsidieandel vil frigjøre midler til investeringer i bedre kommunikasjoner.

Og endelig: Justering av lovverket slik at en kan fremme en mest mulig rasjonell transportutøvelse. Transportbrukernes behov må i sterkere grad settes i fokus.

Ved økonomisk stagnasjon vil proteksjonistiske tiltak lettere få gjennomslag i de enkelte land. De nordiske land bør i fellesskap søke å motvirke en slik utvikling. Arbeidet med å harmonisere samferdselspolitikken i Norden er i den sammenheng et skritt i riktig retning.

Forholdene i de nordiske land er imidlertid så ulike at det vil være urealistisk å tilstrebe full harmonisering av f. eks. avgifts- og takstpolitikken. Ut fra det nevnte kostnadsansvarsprinsipp mener en i Norge at avgiftspolitikken primært bør baseres på brukeravgifter. Den norske regjering er derfor i ferd med å avvikle importavgiften på lastebiler. Innenfor gitte prinsipielle rammer må det enkelte land sjøl tilpasse den konkrete politikken til de spesielle forhold som eksisterer.

Når det gjelder det spesielle avgiftsproblem som Ivar Hansen nettopp tok opp, vil det bli anledning til å komme tilbake til dette i forbindelse med rådets spørretime på fredag.

Avslutningsvis vil jeg understreke betydningen av de felles bestrebelser i Norden for å styrke forskningssamarbeidet innenfor transportsektoren. Det arbeid som drives i Det nordiske embetsmannsutvalg for transportspørsmål, har bl. a. som mål en bedre utnyttelse av forskningsressursene. Mye tyder på at dette arbeidet bør videreutvikles.

Kanerva: Ärade president! Finskan är ett rätt allmänt språk i Sverige. Finska språket har också en lång tradition, ty finskan har redan varit det andra inhemska språket i Sverige i århundraden, och är det fortfarande. Inte ens tvångsförsvenskningen har kunnat göra området som utsträcker sig från Haparanda till Luleå rent svenskspråkigt.

Vi förutsätter inte att Sverige skulle bli tvåspråkigt. Sverige är ju redan nu tvåspråkigt. Det förvånande är bara att Sveriges regering inte vill medge detta. Samtidigt som den svenske statsministern Olof Palme i Nicaragua beklagat kvävandet av indianernäs och samernas kultur, är han beredd att glömma den största ursprungliga minoriteten i sitt eget land, nämligen finnarna. Invandrarnas språkfråga kan motiveras både med undervisningsmässiga och sociala skäl, och omskötandet av denna sak skulle vara en rätt förmanlig lösning för hela det svenska samhället.

Då vi finländska politiska beslutsfattare önskar känna vårt ansvar i fråga om omskötandet av denna fråga, vill vi också på vårt håll medverka till att finskspråkiga grundskolor och gymnasier fås till stånd i varje stort centrum av finsk bosättning i Sverige.

Samarbetet inom Nordiska rådet har fungerat i över tio år i sin nuvarande form. Det nordiska samarbetet har en stark ställning i samtliga fem länder även i dag. De senaste tiderna har man kommit med uppskattningar enligt vilka karaktären i det nordiska samarbetet skulle förändras på bekostnad av de nationella utgångspunkterna. Månne det?

Vi finländare har på sistone fört en generell debatt om identitetens nationella och internationella betydelse. Även Nordiska rådet har alltid arbetat under nationella och statliga symboler, och dessa ger även denna dag uttryck för vår nationella bakgrund. Detta har bland annat kommit fram inom idrotten, där de nationella symbolerna ingalunda avspeglar konflikter, utan de olika parternas gemensamma erkännande för den fredliga tävlingens idé. Även de olympiska spelen är en fredlig mötesplats för olika nationer och stater. I internationella fora samlas man nu och även i framtiden med egna individuella och nationella utgångspunkter, och därvid kommer man också att hålla uppe egna nationella symboler.

Inom samarbetet de nordiska länderna emellan har man nått det skede, där utvecklingen närmast kommer att vara kvalitativ till sin karaktär. Det är orealistiskt att tro att den nationella utgångspunkten i andra fora skulle träda fram i mindre utsträckning än i ett samarbetsforum såsom Nordiska rådet.

Fru president! Varje dag måste vi fråga oss huruvida vårt samarbete är ordnat på ett sådant sätt att det kan svara mot dagens och morgondagens utmaningar. Jag anser det viktigt, att det nordiska samarbetet kan ge ett svar på frågor som berör miljöskyddet, energiförsörjningen och det nordiska samarbetets koordinering inom internationell ram.

Vi kan alla vara med om att förändra utvecklingen i Norden så, att vi inte förstör naturresurser, att vi inte utnyttjar utvecklingsländernas svaga ställning, att vi inte försöker utnyttja dem inom handeln och affärsverksamheten. Därför är det viktigt, att vi skall kunna utveckla vår koordinering i frågorna kring biståndssamarbetet. Vi finländare har goda erfarenheter av samarbetet med de nordiska länderna. Vi kommer att uppleva detta samarbete som viktigt även i framtiden, men vi betonar nu nödvändigheten av att modifiera vårt samarbete av projekttyp på en färsk grundval.

Erlendur Patursson: Ærede president! Vi nordboere forferdes over den frihetskrenkelse og den undertrykkelse som finner sted i verden utenom oss. Og vi kritiserer – og det bør vi gjøre. Men har vi selv rent mel i posen? Selv Danmark – dette fredelige og deilige land – driver kolonialistisk politikk i Nordatlanten. Storsamfunnene driver sin maktpolitikk mot samene på Nordkalotten. Og Danmark er prisgitt det uopplyste pengevelde i Bryssel.

Alt dette er til å harmes over. Vi harmes over den maktpolitikk som drives mot de små nasjoner i Norden. Vi harmes over den maktpolitikk fra Bryssel som Danmark er underkastet. Vi harmes over disse utålelige forhold – de små nasjoners ufrihet, Danmarks avhengighet av maktcenteret i syd – virker også som en bremsekloss og forhindring for en naturlig utvikling i det nordiske samarbeid. Ved tilsidesettelsen av de små nordiske folks naturlige rettigheter og ved Danmarks

EF-medlemskap er Nordisk Råd en vingeskutt svane.

Pr. definisjon eksisterer det færøyske folk ikke. Vi er definert som noen fremmede statsborgere som er bosatt på Færøyene.

På Færøyene har et fremmed språk samme rettigheter som vårt eget morsmål.

Færøyinger har ingen hjemstavnstrettheter i likhet med hva ålendingene har.

Vi er blitt tvangsinnlagt i en militærallianse selv om vi på forhånd protesterte herimot og siden gjentatte ganger har krevd oss befridd for denne tvangsinnleggelse.

På Færøyene er det opprettet militærbaser. Vi har gjentatte ganger forlangt disse fjernet, men uten resultat.

Man har fratatt oss rettighetene til våre egne ressurser i undergrunn og på havbunnen og har pure avvist – i strid med internasjonal rett – å gi oss disse rettigheter tilbake.

Og ved henvisning til vår ufrie stilling har man nektet oss egen, selvstendig representasjon i dette høye råd.

Trass i dette hevder vi færøyinger vår nasjonale identitet. Den kan ikke fratras oss. Og til tross for den ufrie stilling vi har i Nordisk Råd – og i det nordiske samarbeid – har vi fra færøysk hold etter evne forsøkt å delta i det nordiske samarbeid til gagn for alle de nordiske folk.

Jeg skal tillate meg å minne om at mens Nordisk Råd måtte oppgi tanken om en nordisk ferge, tok vi færøyinger denne sak i egen hånd med den fergeforbindelse som er opprettet mellom Skandinavia, Danmark, Færøyene og Island.

Mens man i andre nordiske land har snakket om fred og nedrustning, om Norden som atomfritt område, mens man her i Nordisk Råd så sent som i fjor fikk nedstemt et forslag stilt fra færøysk hold om nordisk innsats for fred og nedrustning, mens man nå har nektet støtte til et fredsseminar planlagt av de nordiske foreninger, har det færøyske lagting vedtatt en erklæring om Færøyene som atomvåpenfri sone.

Jeg vil da håpe at denne færøyske innsats i fredens tjeneste vil tilskynde de øvrige nordiske land til nå å snakke mindre og isteden gå over til handling.

For seks år siden ble det her i Rådet fra færøysk hold stilt forslag om Nordisk Råds innsats i arbeidsløshetsspørsmålet. Dette for-

slag ble nedstemt den gangen, men fem år senere er dette færøyske forslag fremsatt av andre.

Vestnordenprosjektet har nå – etter initiativ fra færøysk hold – fått et vesentlig supplement ved det etablerte parlamentariske samarbeid mellom Grønland, Island og Færøyene.

Flere eksempler på færøysk initiativ i det nordiske samarbeid kunne vært nevnt, men jeg har bare tillatt meg å påpeke at færøyinger, til tross for sin utilfredsstillende stilling i Rådet, likevel har forsøkt å delta i det nordiske samarbeid til gagn for felles nordiske interesser.

Sammenfattende vil jeg si at man hos det færøyske folk finner en sterk tilknytning til de øvrige nordiske folk og den nordiske samhörighet i det hele tatt – ikke mindre, snarere større enn i noe annet nordisk land.

Jeg vil heller ikke tro at de skjevheter som jeg har påpekt, både i vårt forhold til Danmark og i forhold til Nordisk Råd, skyldes ond vilje. Det er snarere tegn på uforstand og reminisenser fra en for lengst svunnen tid og for lengst foreldet tankegang.

De forente nasjoner har erklært at alle folk har rett til politisk frihet og uavhengighet. Mange tidligere ufrie folk har i henhold til dette oppnådd denne frihet og uavhengighet, men ikke de små folk her i Norden.

Inertiens lov gjelder i Nordisk Råds arbeid. La oss bryte denne hemske, la oss vise at vi har tatt i arv det beste av det som våre nordiske fedre har kjempet for, og la oss vise at vi er i pakt med de prinsipper som De forente nasjoner har fastslått.

Vi bør derfor kjempe for frihet for grønlandinger, for færøyinger, for samene – og for danskene – forent i den nordiske frihetsånd, med respekt for hverandres nasjonale frihet og verdier, i et frivillig nordisk samarbeid på like fot for alle Nordens nasjoner – store så vel som små.

Ändring i medlemslistan

Det anmäldes, att Paul Jansson för resten av detta möte lämnat sessionen och ersatts av Lahja Exner.

Rådet beslöt att ändra medlemslistan i enlighet härmed.

Minister **Laine**: Årade president! De ekonomiska frågorna har med tiden fått en mera framskjuten plats inom det nordiska samarbetet. Under teman som "Ekonomisk politik" samt "Norden som hemmamarknad" kan man sammanfatta centrala delar av våra gemensamma ambitioner på det ekonomiska området. Jag koncentrerar mig här på det nordiska samarbetet främst på handelsområdet.

I ett längre tidsperspektiv har den nordiska samhandels utvecklingskurva varit nedåtgående. Orsakerna till detta har varit föremål för en grundlig analys inom ministerrådet. Samhandels nedåtgående trend har även inspirerat till andra konkreta åtgärder.

De nordiska utrikeshandelsministrarna hade tillfälle att vid ett informellt möte i Stockholm i december i fjol diskutera hithörande frågor. Det är glädjande att kunna konstatera att rekommendationer man enades om vid mötet redan intagits i ministerrådets arbetsprogram. Man har bl. a. beslutat inleda arbetet med att kartlägga och söka undanröja administrativa och tekniska krav och föreskrifter som försvårar särskilt de mindre företagens export och samarbete över riksgränserna i Norden. Nationella undersökningar i de nordiska länderna har redan gjorts eller står i begrepp att slutföras. Den kunskap och de erfarenheter som de regionalpolitiska samarbetsorganen och institutionerna besitter är även ett viktigt element i arbetet.

Det bör påpekas att arbetet är långsiktigt och komplicerat. Man får därför börja med några klart avgränsade problemområden som identifierats som handelshinder av flera länder i syfte att nå konkreta resultat.

Minister Hellström berörde i sitt anförande vissa aktuella former för det nordiska ekonomiska samarbetet, bl. a. den starka ökningen av finska industriinvesteringar i Sverige. Jag är enig med minister Hellström om att de nuvarande etableringsbestämmelserna och reglerna rörande kapitalöverföringar inte verkat hindrande i praktiken på denna process. Reglerna har som helhet fungerat väl och justeringar i liberaliserande riktning är under beredning, åtminstone i Sverige och Finland. Våra erfarenheter under senare år lär oss snarast att integrationsutvecklingen främst är beroende av framtidstro och internationaliseringsattityd hos företagen och av samsam-

intresse och välvilja hos berörda myndigheter.

För många glesbygdsområden, såsom Nordkalotten, har en möjligast fri och fungerande gränshandel stor ekonomisk betydelse mot bakgrund av de särproblem långa geografiska avstånd, ensidig näringsstruktur och bristfälligt utbyggd service för med sig. Inom ramen för strävandena att trygga en nordisk hemmamarknad understryker vi vikten av att den expertutredning som utförts på samsam- betsministrarnas initiativ om möjligheterna att nordiskt liberalisera och harmonisera reglerna för resandetrafik och gränshandel leder till konkreta resultat.

Satsningarna på nordisk samverkan med avseende på export har med tiden ökat och utgör även i fortsättningen ett tyngdpunktsområde. Exportsamarbetet omfattar i dag vidsträckt fält från samordning av export- skolornas undervisningsmaterial till samfinansiering av nordisk export genom Nordiska investeringsbankens faciliteter. På projektexportens område har de två första årens verksamhet fått ett mycket positivt gensvar från näringslivets sida. Det åligger oss alla gemensamt att tillförsäkra berörda institutioner och organ tillräckliga resurser och befogenheter att driva arbetet vidare på möjligast effektiva sätt och vi välkomnar därför förlängningen av Nordiska projektexportfondens försöksperiod till utgången av 1987.

Fru president! Norden som hemmamarknad har präglats som ett samlande begrepp, vilket kan uppfattas dels som uttryck för den ambitionsnivå vi bör anlägga på vårt samarbete och dels som ett analytiskt verktyg – en måttstock mot vilken vi kan pröva hur långt vi på specifika områden kunnat förverkliga denna ambition. Samtidigt kan det dock vara skäl att påpeka, att alltför kategoriska bedömningar kan ge en alltför förenklad bild av verkligheten och därigenom till värderingar som inte är helt rättvisande för var vi står. Håller man detta i minnet är det klart att "Norden som hemmamarknad" är ett värdefullt och viktigt instrument för det vidare samarbetet som indikator för var insatserna bör stärkas.

Ekonomisk politik och full sysselsättning är en av de mest vägande frågorna vid denna session, inte minst mot bakgrund av att arbetslöshetsciffrorna generellt sett snarare

ökar än minskar. Bland annat av sysselsättningskäl har man dock i både stora och mindre länder valt åtgärder, vilkas verkningar för världshandeln inte är stimulerande, utan åtstramande och begränsande. Exempel på detta är olika bilaterala handelsarrangemang, som snedvrider handelsströmmarna, statsstöd till olönsam industri, direkta importbegränsningar, med mera. Skall sådana medel anses bidra till sysselsättningspolitikens skötsel t. ex. på längre sikt eller skjuter man därmed anpassningsproblemen på framtiden respektive överför dem till andra länder? För de nordiska ländernas del tror jag svaret är givet. I det vidare arbetet på den ekonomiska politikens och sysselsättningsområde bör den fria handelns produktionsstimulerande betydelse även i fortsättningen vara en naturlig utgångspunkt, inte enbart med avseende på Nordens insats internationellt utan också på hemmaplan.

Kirsti Kolle Grøndahl: Som et apropos til Nordisk Råds sesjon i Stockholm markerte Sveriges Radio begivenheten med en rundspørring på byen. Folk ble spurt om hva de visste om Nordisk Råd og om nordisk samarbeid. Ikke overraskende visste folk lite eller ingenting.

Etter 32 års virksomhet lever Nordisk Råd en tilbaketrukket tilværelse. Folks reaksjoner gjenspeiles på mange måter i selve Rådet også. Debatten under de siste års sesjoner har tydelig båret preg av at selv om nordisk samarbeid har nådd både voksen og mogen alder, er vi fortsatt på leting etter hva vi skal bruke samarbeidet til, og hvordan vi skal bruke det.

Jeg tror at en av grunnene til at Nordisk Råd har så liten plass i folks bevissthet er at det samfunnsspørsmålet som mange opplever som det aller viktigste spørsmålet i vår tid, er et "ikke-tema" i nordisk sammenheng. Jeg tenker naturligvis på spørsmålene som dreier seg om avspenning og fred.

Begrunnelsen for at avspennings- og fredspolitikken ikke drøftes i Nordisk Råd, er av gammel opprinnelse. I mellomtiden har situasjonen i Norden og i verden forandret seg så mye at begrunnelsen etter mitt skjønn ikke lenger er holdbar. Det at de nordiske landene har valgt å satse på ulike sikkerhetspolitiske

løsninger for sitt lands vedkommende, kan ikke oppveie det faktum at vi, til tross for forskjellene, har en overordnet felles interesse i å bidra til avspenning og nedrustning i verden. Det oppleves f.eks. særdeles kunstig at mens spørsmålet om en nordisk atomvåpenfri sone er et aktivt politisk spørsmål i hvert av de nordiske lands nasjonalforsamlinger, er drøftinger om en atomvåpenfri nordisk sone forvist fra sakskartet for Nordisk Råds møter.

De nordiske ungdomsorganisasjonene avholdt ungdommens Nordisk Råd sist helg. Som vanlig var avspennings- og fredspolitikken et av temaene for deres drøftinger. Men mot sedvane var det ikke lenger bare de sosialistiske partienes ungdomsorganisasjoner som stod bak å henstille til Nordisk Råd om at sikkerhetspolitikken skulle drøftes i Nordisk Råd. For første gang ble resolusjonen vedtatt entstemmig av alle de politiske ungdomsorganisasjonene. Jeg er enig med ungdommen – også i dette spørsmålet viser de vei. Jeg tror at så lenge disse fundamentale spørsmålene holdes borte fra debattene i Nordisk Råd, vil Nordisk Råd forbli uinteressant. Hva som kan komme ut av samarbeidet om disse spørsmålene, har jeg ingen formening om akkurat nå, men Nordisk Råd skal i alle fall ikke være redd for debatten.

Den nordiske samfunnsmodellen forutsetter et høyt felles forbruk, et sterkt offentlig engasjement og politisk styring innenfor områder som dekker sentrale menneskelige behov. Velferdssamfunnet kaller vi denne modellen, og selv om den åpenbart kan gjøres bedre og må gjøres mer effektiv, er den allikevel det beste som er skapt og virkeliggjort av samfunnsmodeller i verden.

I kjølvannet av en stadig voksende arbeidsløshet foregår det en parallell diskusjon i de nordiske land for tiden, og denne diskusjonen dreier seg i dypeste forstand om grunnvollen i det nordiske velferdssamfunnet.

En del politikere, særlig fra høyresiden i det politiske spekter, tror at løsningen på våre problemer ligger i å bygge ned velferdssamfunnet – til fordel for en mer privatisert samfunnsmodell. Jeg vet ikke hvor man har fått det fra at privatiserte løsninger er mer effektive, billigere, mindre byråkratiske og mer preget av valgfrihet. Jeg har ikke sett noe belegg for det. Derimot finnes det omfattende

belegg for at i land der det er flere private og færre offentlige generelle ordninger, er det også større forskjeller og mer klassesdeling enn i våre nordiske samfunn.

Det snedige og kyniske i argumentasjonen til privatiseringsaktivistene er imidlertid at de kobler privatiseringspolitikken sammen med behovet for å hjelpe dem i vårt samfunn som trenger det mest. Umiddelbart er det både tiltalende og tilsynelatende sosialt først og fremst å ville konsentrere innsatsen om de svakeste. Men samtidig nærmer vi oss farlig nær det som i gamle dager ble kalt det offentlige forsorgsvesenet. Og det var et vesen som verken gav sosial trygghet eller valgfrihet. Derfor må vi stå vakt om vår nordiske samfunnsmodell. Derfor er det definisjon av velferdspolitikken at den ikke bare skal omfatte fattige og vanskeligstilte – den skal omfatte alle. Velferdssamfunnet er ikke noe sikkerhetsnett for de svakeste, men en livsform for oss alle. Basisgodene i velferdssamfunnet: trygghet for sosial omsorg, skal være den rammen vi alle kan innrette vår tilværelse etter. Vi vil ikke ha et system der de velstående skal kunne betale ekstra for bedre skoler, bedre service på sykehus eller andre ekstra ytelser. Gjennom fellesskapet skal alle ha et tilbud som er så godt at det ikke er behov for private løsninger ved siden av. Velferdssamfunnet skal være en samfunnsform og et sosialt system bygd opp omkring verdier som solidaritet, fellesskap og ansvar for hverandre som mennesker. Den demokratiske basis for velferdssamfunnene i Norden er at de har sterk oppslutning i alle grupper i befolkningen. Det kan de bare ha når de som sosialt system omfatter alle.

Velferdssamfunnet må derfor baseres på et samfunnssyn og en samfunnsmoral som understreker alle menneskers rettigheter og plikter i forhold til fellesskapet.

Tenk stort – tenk dristig – tenk framover. Ta sjansen på det nordiske samarbeidet! Sats i fellesskap – med 22 mill. mennesker i ryggen! *Det* burde vært tonen i det nordiske samarbeidet. Jeg henviser for øvrig til innlegget til Odvar Nordli i formiddag. Han er så vidt jeg kan forstå, en av de få troverdige nordister i denne sal.

Men regjeringene har ikke lagt dristige fremtidsrettede planer. Tvert imot: Forslaget til retningslinjer for det økonomiske samar-

beid mangler visjoner, ambisjonsnivået hever seg lite over golvnivået, og det er ikke mulig å gjenkjenne noe tegn på at to av de fem regjeringene er helt eller delvis sosialistiske.

Men i andre fora tenkes det større tanker på vegne av Norden. På tenkeloftet til Volvosjefen Gyllenhammar og hans industrivenner – gruppen kallar seg "The Round Table" – har man tenkt ut et gigantisk nordisk prosjekt, en supervei mellom Oslo og Paris. Prosjektet blir framstilt som et tiltak for å løse en del av våre problemer med arbeidsløsheten. Et uhyggelig, ressursødende prosjekt, men framstilt med selvtillit og overbevisning. Situasjonen tilsier at politikerne nå handler raskt, sier Volvosjefen ifølge pressen. Og jeg spør: Vil utviklingen bli slik at det bare er private "klubber" som "The Round Table" som skal utvikle og utforme de nordiske utfordringer og prosjekter i framtiden? Jeg er redd svaret blir ja dersom vi parlamentarikere og våre regjeringer forblir sittende på hver vår nasjonale tue uten evne til å tenke eller handle i fellesskap.

Lange: Fru præsident! Grønlands århundre-lange kontakt med Danmark er velkendt, og det er en kendsgerning, at den har været vores vej ind i det egentlige nordiske samarbejde.

I dag er vi grønlændere for første gang med i Nordisk Råd med en selvstændig repræsentation, og det er vi glade for. Det nordiske samarbejde med Grønland er dog allerede i fuld gang.

Gennem de sidste fem år har vi haft et meget værdifuldt samarbejde omkring nabolandslitteraturudvalget, som også har været i Grønland.

Grønland har altid været nysgerrigt. Helt usædvanligt har vi en avis, Atuagagdliutit/Grønlandsposten, som blev startet allerede i 1861 og var en af verdens første aviser, der udkom i fire farver. Her blev verden omkring Grønland præsenteret.

I dag findes der et betydeligt antal oversættelser af udenlandsk litteratur, herunder ikke mindst nordisk litteratur. Vi er 50 000 mennesker i Grønland; 40 000 af dem er grønlændere. Til trods for vores beskedne antal udgives der op mod 50 bøger på grønlandsk om året. Det er ca. en bog om ugen, hvilket siger,

at vi har en aktiv kultur og fortsat er nysgerige. Nabolandsstøtten er derfor noget meget centralt for os, og vi er glade for, at nogle af vores mange forfattere også er udkommet på nordiske sprog. Det vil øge forståelsen for vores særegne kultur.

Også på undervisningsområdet er samarbejdet allerede i gang. Netop for en måned siden startede Ilisimatusarfik (Inuit Institutet), der er begyndelsen til et egentligt universitet i Grønland. Eksamen her er anerkendt af de øvrige nordiske landes universiteter, og vi kan derfor både få egne unge uddannet og styrke kontakten med andre universiteter om fælles forskningsprojekter.

Ilisimatusarfik er som sagt kun kimen til noget større. Langt de fleste grønlandske uddannelsessøgende inden for mere specialiserede discipliner må søge til Danmark eller det øvrige Norden. Netop nu har vi 4 grønlændere på universitetet i Tromsø, hvor de uddanner sig inden for fiskeriteknologi og fiskeriøkonomi. Det er også nordisk samarbejde, og vi håber det kan udbygges. Grønland har brug for at få uddannede grønlændere på alle niveauer, og vi må i dag erkende, at der er langt igen.

Der er mange oplagte samarbejdsmuligheder inden for kultur og undervisning, og jeg er overbevist om, at det kan ske på basis af gensidig respekt. Vi lever i et majoritetssamfund, en fællesnordisk kulturkreds. Men vi har også vores egen kultur. Det er en minoritetskultur, og der kan forhåbentlig etableres en konstruktiv og udbytterig dialog både på minoritetsplan og på storsamfundets niveau. Vi har meget at lære, men vi mener også, vi har noget at tilbyde vores nordiske omverden. En første indsats bør måske derfor koncentrere sig om udveksling af informationer, oplysninger og viden om Grønland til Norden og om Norden til Grønland. Dette vil jeg gerne tage op hjemme, så vi på vores side kommer i gang.

Vi grønlændere er stolte af vores sprog og vores kultur, men vi ved også, at erhvervs-mæssigt er Grønland stadig et udviklingsland. Også på dette område – erhvervsudviklingen – har vi forventninger til det nordiske samarbejde.

Vi venter os meget af Projekt Vestnorden, hvorfra vi allerede har modtaget 500.000 kr. til forsøgsfiskeri. Det åbner helt nye perspek-

tiver for Grønland, ligesom vi også håber på samarbejde i forbindelse med Nordens Investeringsbank. Grønlands infrastruktur er omfattende og kompliceret på grund af vore geografiske og klimatiske forhold, og vi regner her med støtte fra det langt mere udviklede øvrige Norden. Det samme gælder inden for områder som f. eks. fiskeriteknologi. Vi har store farvande med mange fisk. Men vi er langt fra færdige med at udvikle og øge vores udnyttelse af fangsterne.

Jeg kunne nævne en række andre forhold, men jeg vil afslutte med at sige, at vi i Grønland også håber, Norden vil kunne få glæde af Grønlands nye medlemskab. Jeg er klar over, at det er et nyt område, som mange ikke kender så meget til. Vi vil gerne gøre vores til, at alle kender hele Norden, og jeg har set det som noget meget glædeligt, at flere af Nordisk Råds udvalg har besøgt Grønland. Det er med til at styrke den fælles forståelse.

Hanna Kvanmo: Som nytt medlem av Nordisk Råd vil jeg gjerne på vegne av Sosialistisk Venstreparti si et par ord om vår holdning til nordisk samarbeid. Venstresocialistene i Norge har alltid ønsket et sterkt og forpliktende samarbeid i Norden. Vi har villet gå lenger i praktisk samarbeid enn det har vært mulig å få våre regjeringer med på. Vi har syntes at det har gått trått med å få gjennomført de mange gode intensjoner som rådet har nedfelt i sine anbefalinger til nasjonalforsamlingene og regjeringene i Norden. Vi har ment og mener at Norden burde bli en økonomisk enhet, med et hjemmemarked som ville fremme utvikling og velstand for folkene i Norden. Vi burde sammen kunne demme opp for arbeidsledigheten som rir verden som en mare, og som bare vokser og vokser til tross for enkelte tegn på økonomisk oppsving i Vesten.

Vi har ment og mener at det nordiske samarbeidet burde utvides til også å omfatte freds- og sikkerhetspolitikken. Vår geografiske nærhet, vårt felles ønske om å holde Norden fritt for atomvåpen iallfall i fredstid – og det er til og med den offisielle norske holdningen – vårt felles ønske om å beholde lavspenningen i området, burde utløse en helt annen holdning til freds- og sikkerhetspolitikken enn den som er vanlig i Nordisk Råd,

nemlig at det området av våre fellesinteresser skal være unntatt fra debatten i dette for Norden så viktige forum. Det er hele vår eksistens, hele framtiden for oss selv og våre barn vi ikke skal kunne debattere. Det føles urimelig. Jeg er helt ut oppmerksom på de historiske forutsetninger som ligger til grunn for standpunktet, men når forholdene forandrer seg til de grader til det verre med hemningsløs atomopprustning av både NATO og Warszawapakten, kan ikke nasjonene i Norden bare sitte der og la atomkaktene forhandle – eller helst ikke forhandle – over hodene på oss, uten at vi blander oss opp i det. Denne likegyldigheten, eller passiviteten, har brakt Norden i en, i lengden, uholdbar situasjon.

Vi ser i dag at det er store indre konflikter i de etablerte sikkerhetssystemene – i begge blokkene. Vi ser en voksende konflikt mellom Vest-Europa og USA innenfor NATO. Vi ser hvordan de landene som er medlem av både NATO og EF, forsøker å ta opp sikkerhetsspørsmål i EPS for å samordne sine standpunkter og ivareta sine interesser overfor USA i Europa.

Vi ser at Frankrike forsøker å gjenopplive den sovende Vest-Europeiske Union for å etablere større likevekt overfor USA. Franskmennene ønsker å endre NATOs militærorganisasjon slik at de europeiske medlemmene av NATO ikke lenger behøver automatisk å underordne seg amerikanske avgjørelser.

Vi ser også en voksende konflikt innenfor Warszawapakten. Det var ikke mulig for Sovjet på topplanet i blokken å få gjennomslag for sine planer om utplassering av atomraketter i de andre østblokklandene. Sovjet måtte inngå bilaterale avtaler med DDR og Tsjekkoslovakia. Det viser at det heller ikke innen østblokken er full enighet om opprustningen. Dessuten forhandler Romania og Bulgaria med Hellas og Tyrkia om en atomfri sone på Balkan, og Polen er ikke lenger det mest pålitelige landet i Warszawapakten.

Det er nærmest åpenbart at det i løpet av de neste 10 årene vil oppstå nye forsvarssystemer ved siden av – eller i tillegg til – blokkene. Problemet for Norden blir da: Hvor skal vi i Norden plassere oss? Skal vi på ny gå egne veier, slik vi gjorde da vi valgte forskjellige løsninger på vårt felles sikker-

hetsproblem? Det var ingen lykkelig løsning at vi skilte lag. Om Norden nå får en ny sjanse, vil vi da gjøre den samme feilen om igjen? Den bevegelsen i de låste systemer som nå er i gang, vil komme til å framstå som en samlet utfordring til alle landene i Norden.

Vi burde i god tid forberede oss på en samlet opptreden i de internasjonale fora. Vi tenker alle nordisk. At vi er vesteuropeere, er selvfølgelig gitt. Derfor burde vi nå tenke oss Norden som en politisk og sosial enhet som står samlet utad. I dette perspektivet støtter Sosialistisk Venstreparti en atomfri sone i Norden, i krig så vel som i fred, og garantert av begge stormaktene. Vi støtter energipolitisk samarbeid, bredest mulig like lovgivning, felles arbeidsmarked og kulturutvikling. Mye er oppnådd, mer kan oppnås, om den politiske viljen er til stede.

Den andre store trusselen mot stabilitet i de nordiske land er arbeidsledigheten. Alle landene ser nå ut til å føre mer eller mindre den samme politikken: Målet er å få ned de offentlige utgiftene og styrke sin egen konkurranse situasjon ved å få lavere prisstigning. Men rustningsutgiftene er ikke gjenstand for nedskjæringer. De er hellige kyr som bare blir fetere og fetere, mens de sosiale tilbud blir magrere og magrere. I Norge er vi nå inne i den onde sirkelen der arbeidsledighet avler arbeidsledighet. Til tross for rekordstore overskudd på statsbudsjettet før lånetransaksjoner, overskudd på handelsbalansen, nesten nedbetalt utenlandsgjeld på statens hånd og en valutareserve som alle andre land må misunne oss, blir det bare satt i gang utilstrekkelige arbeidsmarkedstiltak som nok pynter en del på arbeidsledighetsstatistikken, men som ikke løser de grunnleggende problemene. Tvert imot, arbeidsledigheten øker. Men når ikke vi i Norge kan gjøre noe, hvordan skal da de andre landene i Norden kunne klare det? Med de store ungdomskullene som nå kommer inn på arbeidsmarkedet de neste 10–15 årene, vil vi i Norden aldri komme ut av arbeidsledigheten uten at vi gjennomfører seks timers normalarbeidsdag, slik at arbeid og inntekt kan deles på flere. Vi må bare innse at ingen regjering kan bevilge seg ut av problemet, men med en økning av etterspørselen ved at helt nødvendig offentlig utbygging blir satt i gang, og at det blir stilt midler til rådighet for å opprettholde aktivitetsnivået

i kommunene, kunne problemet minskes betraktelig uten at det ville føre til noen større prisstigning.

For øvrig skal jeg komme tilbake til handlingsplanen i et innlegg i morgen.

Meddelande

Det meddelades, att minister Matti Ahde intagit sin plats i rådet.

Knuutila: Fru president! Norden har under de gångna årtiondena, under fredens år, kunnat utvecklas till en enhetlig och bra plats att leva på. Vårt välstånd och vår säkerhet kan enbart hotas av ett globalt sinande av naturresurserna, av kapprustningen samt av den ökande klyftan mellan den rika Norden och den fattiga södern. Därför är det av stor betydelse för vår framtida utveckling hur vi för vår egen del kan och vill medverka till ett ökat samförstånd mellan nationer och till en rättvis och förnuftig användning av naturresurserna. Åtminstone genom vårt eget exempel kan vi även på ett bredare plan inverka på sakernas förlopp.

Kontakterna mellan de nordiska länderna har ökat väldigt i synnerhet under de 30 år under vilka jag har personligen fått resa i Norden utanför mitt eget land. Hundratusentals människor har även under denna tidsperiod flyttat och bosatt sig för en kortare eller längre tid i ett annat nordiskt land. Det är viktigt för hela det nordiska samarbetet, att samarbetet också utvecklas med beaktande av deras erfarenheter och behov.

Arbetsmarknadsöverenskommelsen har öppnat arbetsplatserna för samtliga medborgare i de nordiska länderna. Avtalets förverkligande förutsätter att flyttningsrörelsen i vardera riktningen är smidig och att in- och utvandrarerna garanteras möjlighet att få bostad, vid behov genom speciella arrangemang, även vid återflyttning. Byråkratiska tullordningar får därvid inte utgöra hinder, vilket ofta är fallet.

Till följd av familjernas flyttning råkar barnen ofta i svårigheter i skolan. I synnerhet den senaste vetenskapliga forskningen har påvisat, att ett barn med tanke på sin egen utveckling först skall lära sig modersmålet ordentligt såsom minister Suonio framförde här. Detta har man inte insett tidigare i tillräcklig grad. Denna princip bör antas som

riktlinje när det nordiska samarbetet utvecklas på den vanliga medborgarens och invandrerarens plan. Det beror på hur bra undervisningen lyckas, hur barnen blir placerade i samhället senare. I ett negativt fall utsätts barnet för våld, och det förorsakas till och med socialfall i onödan.

Hela Norden skakas av arbetslöshet på ett oerhört sätt. Den arbetsgrupp, som också jag uttryckte önskemål om vid rådets förra session i Oslo, har tillsatts för att utarbeta ett handlingsprogram för förverkligandet av full sysselsättning på det sätt som förutsätts i den reviderade arbetsmarknadsöverenskommelsen. Arbetsgruppen har inte skapat tillräckliga resultat. Jag förenar mig om de synpunkter enligt vilka gamla medel inte ger hjälp. Jag väntar förnyelseanda från samtliga regeringar i de nordiska länderna, och jag väntar att Norden skulle kunna vara ett exempel på förverkligandet av full sysselsättning på basen av sitt eget samhällssystem, men utan att sky nödiga reformer. Vid sysselsättningens säkerställande är det ju i sista hand fråga om en ny art av inkomstfördelning. Detta gör saken oundvikligen också politisk.

Myös suomen kieellä haluan lopuksi tähdentää sitä, että taloudellinen yhteistyö sosialististen valtioiden kanssa voi vakauttaa Pohjolassa talouttamme ja myös parantaa työllisyyttä. Maantieteellisesti meillä on tuohon yhteistyöhön erinomaiset edellytykset ja mahdollisuudet.

Knuutilas finskspråkiga del av anförandet i svensk översättning: Även på finska vill jag till slut betona, att ett ekonomiskt samarbete med de socialistiska staterna kan stabilisera vår ekonomi i Norden och även förbättra sysselsättningen. Geografiskt har vi utomordentliga förutsättningar och möjligheter till sådant samarbete.

Hagen: Ærede president! Antall arbeidsledige i Norden nærmer seg en million. De fleste land sliter med meget betydelige budsjettunderskudd – de fleste land bruker betydelige beløp på subsidiering av sin industri, sitt landbruk, sin transport og enorme beløp til understøttelse av personer som ønsker arbeid. Samtidig er det nok av arbeidsoppgaver.

De nordiske lands styringssystem bygger

på en blandingsøkonomi, med stigende offentlig andel. Politikere og byråkrater har overtatt styringsfunksjonen over alle viktige beslutninger i økonomien. Hovedtanken bak dette var den store velferdsstaten. Andre land i verden så i 1960 og -70-årene hen til Skandinavia. "Den skandinaviske modell" og "velferdsstat" ble internasjonale begrep, selv om det ikke manglet på kritikere.

Det vi i dag er vitne til, er bevisene for at den skandinaviske modell og velferdsstaten er en fiasko. Vi bør også i Nordisk Råd bli mer opptatt av de grunnleggende beslutningssystemer i våre nordiske land. Spørsmålet vi ikke kommer utenom, er om politikere, byråkrater, organisasjoner og institusjoner er bedre til å treffe beslutninger på vegne av borgere og bedrifter enn det disse selv er i stand til under frie markedsforhold. Jeg er overbevist om at det vi i dag er vitne til, er et nytt bevis på at et fritt marked styrer langt bedre enn det offentlige og private maktapparat. I et fritt marked vil mennesker og bedrifter også selv måtte ta ansvar for beslutningene, noe som automatisk får en til å tenke seg nøye om og vurdere alle alternativer før en beslutning treffes. Når politiske organer og byråkrater treffer en beslutning, vil det nesten alltid bli andre som vil merke resultatene av beslutningene, noe som automatisk fjerner ansvarsfølelsen fra beslutningstakerne. Dette gjelder også for de forskjellige organisasjoner, noe særlig arbeidslivets organisasjoners beslutninger de senere år klart viser.

I denne debatten er det mange som har savnet en konkretisering fra Ministerrådet når det gjelder den økonomiske politikk og sysselsettingssituasjonen. Jeg deler bekymringen over manglende konkretisering, men hva kan man vente når Ministerrådet representerer helt forskjellige politiske retninger? Imidlertid mangler også de fleste klageinnlegg i denne debatt konstruktive forslag. La meg derfor fremsette en del ukonvensjonelle synspunkter og forslag.

For det første bør vi endre lovgivningen slik at et reelt sett fritt arbeidsmarked oppstår. Det betyr at arbeidsavtaler og lønnsforhandlinger fratras arbeidslivets monopolorganisasjoner og overlates til de enkelte bedrifter, med forhandlinger mellom ledelse og intern bedriftsfagforening. Da får den enkelte

direkte innflytelse på valget mellom en jobb til en lønn eller det å gå arbeidsledig på grunn av for høye lønnskrav. Videre vil forskjellen i prisen på arbeidskraft i forskjellige yrker og forskjellige distrikter automatisk medføre den ønskede mobilitet både geografisk og yrkesmessig som er nødvendig for omstilling. Ved fjerning av minimumstariffer vil ungdom slippe til, og incitamentet for høyere utdanning vil gjenoppstå.

For det andre bør de nordiske land gradvis gjennomføre prinsippet om lik arbeidsledighetstrygd for alle, uavhengig av tidligere arbeidsinntekt, på et nivå man kan leve av, men ikke så høyt at man foretrekker å være arbeidsledig samt jobbe litt "svart" ved siden av. Dette vil gi hver enkelt person motiv og ansvar for å tilpasse seg endrede situasjoner på arbeidsmarkedet, inkludert muligheten for å beholde en jobb, men med lavere lønn fremfor å gå arbeidsledig.

For det tredje må all lovgivning som byråkratisk hindrer bedrifter i å gjøre det de selv mener er riktig og fornuftig, liberaliseres i stor grad, særlig det som i dag hindrer fornuftig utnyttelse av ressurser, f.eks. arbeidsmiljølovgivningen.

For det fjerde må de sosiale sikkerhetsnetts høyde revurderes. De skal selvfølgelig være der, men de må ikke være for høye slik at de fjerner motiveringen for å greie seg selv og tilpasse seg endrede økonomiske forhold. Jeg tenker her selvsagt kun på sikkerhetsnett for de friske mennesker. Forholdene og hjelpen til de psykisk og fysisk funksjonshemmede må bygges videre ut.

For det femte må politikernes og byråkratenes respekt for skattebetalernes midler bedres radikalt. Det betyr at offentlige investeringer må skje der hvor alle nyter godt av dem, og ikke til vanlig forretningsmessig virksomhet som borgerne selv utmerket godt kan plassere sine midler i. På nordisk basis kan man her vise vei, og jeg vil oppfordre Ministerrådet til f.eks. å vurdere salg av SAS til både nordiske og internasjonale investorer gjennom en omorganisering og dernest salg av aksjer for notering på de nordiske og internasjonale børser. Den frigjorte kapital kan så settes inn på høyt prioriterte oppgaver.

For det sjettede vil jeg vise til at det i mange land nå iverksettes såkalte foretakssoner, eller "free enterprise zones", med lettere byrå-

kratisk behandling och lavere kostnader gjenom lavere skatter og avgifter. Med en sterk begrensning av de offentlige overføringer, begrensning av subsidier og overføring av ansvar til den enkelte borger og bedrift vil grunnlaget fremkomme. Hele Norden kunne derfor gjøres til en slik internasjonal foretakssone hvis bare politikere, byråkrater og organisasjoner kunne la borgere og bedrifter få anledning til å ta ansvar for egen situasjon og gi dem mulighet til å ordne opp i egne affærer. I dag har det offentlige maktapparat og organisasjonene gjort det umulig for potensielle arbeidsgivere å tilby arbeid, og for arbeidstakere å tilby sin arbeidskraft, fordi avtaleverket og lovgivning stiller betingelser som gjør at disse ikke selv kan bli enig om arbeids- og lønnsavtaler som de selv begge ville akseptere.

Sysselsettingsproblemene i Norden skyldes ikke mangel på offentlig styring, men for mye offentlig styring. Arbeidslivets organisasjoner kan ikke løse sysselsettingsproblemene; de har selv hovedansvaret for problemene. Det er ikke for mye markedsøkonomi i dag, men alt, altfor lite. Vi må nå oppgi den utrygge og fremmedgjorte velferdsstaten og heller arbeide for velferdssamfunnet. Nordisk Råd og Nordisk Ministerråd burde derfor sette den grunnleggende organisering av våre nordiske samfunn på dagsordenen med tanke på ny revurdering av de prinsippene vi i dag bygger på.

Tuulikki Petäjaniemi: Ärade fru president! Ekonomi- och sysselsättningsfrågorna har inntagit en framträdande plats i denna debatt. Problemen inom detta fält är ju också rätt djupa i samtliga nordiska länder. Det tycks bara vara mycket svårt att finna gemensamma botemedel. De talrika debattinläggen har gett bara ringa utbyte.

Som jämförelsepunkt vill jag ta upp kultursamarbetet, som visserligen har betydligt längre rötter och traditioner i Norden än det ekonomiska samarbetet har. Olika kulturförbindelser har ju förekommit mellan de nordiska länderna åtminstone under ett hundra år. Kulturbudgetens andel i hela den nordiska budgetens slutsumma är omkring 37 procent.

Kultursamarbetet bygger på områden bestående av kultur, forskning och allmäkul-

tur. I våra länder är omkring fyrtio olika institutioner verksamma inom kulturbranschen.

Jämsides med det officiella kultursamarbetet har i de olika länderna uppstått ett omfattande samarbete mellan organisationer, sammanlutningar och privatpersoner.

Den centrala frågan i femmannakommitténs betänkande torde bli frågan om sammanslagning av den allmänna budgeten och kulturbudgeten samt av sekretariaten. Jag önskar redan i samband med denna generaldebatt betona, att kultursamarbetet alltsedan början bedrivits självständigt och att denna självständighet inte bör brytas. En sammanslagning av budgeterna eller sekretariaten skulle också betyda en lägre kvalitet på arbetet. Enbart krav på effektivitet kan inte utgöra någon grund för beslutet. Kulturen utgör den mest mänskliga och mest skapande delen i det nordiska samarbetet. Dessutom skulle Danmark bli utan sekretariat, även om det ingår i det nordiska samarbetet att funktionerna är utplacerade i olika länder.

På nationell plan är det också av betydelse vem som står för kulturbudgeteringen. Till exempel i Finland har undervisningsministeriet kunnat använda den nordiska kulturbudgeten som komplement till sin egen budget. Den gemensamma kulturbudgeten har sålunda blivit ändamålsenlig och motiverad. Avskaffandet av den separata kulturbudgeten skulle medföra risken att undervisningsministerierna organiserar egna samarbetskanaler och passerar det samarbete som sker inom ramen för det parlamentariska Nordiska rådet.

En väsentlig del av det nordiska samarbetet är att vi förstår varandras språk. Här har det talats om finska språkets ställning i Sverige. Dessutom önskar jag påminna om möjligheten för de finländare som har finska som modersmål att studera det svenska språket. I Helsingforsavtalet har det kulturella samarbetet sitt eget kapitel. Den åttonde artikeln förutsätter att man i skolorna ger undervisning i de andra nordiska ländernas språk, kultur och allmänna samhällsförhållanden. Jämte utvecklandet av skolundervisningen borde man också utveckla elevutbytet mellan Finland och Sverige. Saken tycks inte ha gjort större framsteg sedan förra sessionen, där jag ställde en skriftlig fråga om den. För en finländsk skolelev är det fortfarande lättare att

komma till Förenta staterna för att få språk-övning än till Sverige.

Jag hoppas att Nordiska rådet verkligen skulle vidta åtgärder för att också öka de i Finland bosatta finländarnas möjligheter att effektivare än för närvarande få undervisning och övning i svenska språket.

Páll Pétursson övertog härefter ledningen av förhandlingarna.

Margit Hansen-Krone: Jeg føler trang til i utgangspunktet å erklære min skuffelse over den pessimisme som i altfor stor grad er kommet til uttrykk i generaldebatten. Flere innlegg har vært nesten bare negative til forslaget fra Ministerrådet til retningslinjer for økonomisk politikk og nordisk økonomisk samarbeid. Selvsagt skal man være kritisk i sine vurderinger. Men det skaper håpløshet når tomme vendes ned for så å sin hele forslaget. Det ville vært langt mer positivt dersom det var blitt fremmet konkrete motforslag til bedre løsninger enn dem Ministerrådet har skissert. Men jeg har ikke registrert noe initiativ i en slik positiv retning. Har man kanskje ikke noe bedre forslag å tilby på tross av den meget sterke kritikk?

Hvilket bilde må utenforstående danne seg av denne forsamling, som representerer både eliten av politikere pluss noen av oss vanlige travere i det nordiske parlamentariske landskap? Noe særlige håpefullt inntrykk gir det neppe. Det er for mye klaging og dystre spådommer i forhold til de bakenforliggende realiteter.

Heldigvis er den økonomiske situasjon i de nordiske land mer positivt nyansert enn debatten gir inntrykk av. På tross av at de nordiske land – med unntak av Island – er rammet av en bekymringsfull høy arbeidsledighet, inngår de selvsamme land i rekken av verdens mest velstående nasjoner. Alt ligger til rette for at vi forhåpentligvis snart har passert stagnasjonen, og at sysselsettingen atter kan bringes oppover. Imens er det riktig av regjeringene å føre en politikk som reduserer prisstigningen og holder inflasjonen nede, for på sikt å sikre sysselsettingen. Ved at kostnadsnivået bringes nedover, viser det seg allerede at enkelte bedrifter begynner å gjenvinne tapte markeder for sin eksport.

Det er nødvendig å drive en aktiv sysselsettingspolitikk også gjennom kortsiktige tiltak for å dempe de uheldige følger av arbeidsledigheten. Dette gjelder spesielt for den mest utsatte gruppe, nemlig ungdommen. Lediggang over lang tid kan føre til store sosiale problemer og ubotelige skader. Det kan være direkte skadelig å la ungdom starte sitt voksne liv på trygd, uten mulighet for gjentelser. Derfor bør ungdom kunne utføre et hvilket som helst arbeid fremfor å gå ledig.

I Norge er det gjort meget for å plassere arbeidsledig ungdom i jobb eller opplæring. Det er ingen tvil om at et langt større antall kan gis beskjefligelse dersom både offentlige og private institusjoner og myndigheter ser fordomsfritt på lærling- og praktikantordningene. Dette kan gjøres ved ikke slavisk å følge den yrkesmessige inndeling som i dag opprettholdes av partene i arbeidslivet.

Det viktigste av alt er at de unge kan ha tro på en fremtid. Hvordan skal de ellers være motivert til å forberede seg på de oppgaver og det ansvar som de etter hvert må overta i samfunnet? De må erfare at livet består både av motgang og medgang, og at velferd ikke kommer gratis, men er et resultat av samlet arbeidsinnsats.

Politikerne har påvirkningsmulighet – også til å skape fremtidstro. Men de har også den samme mulighet til å kvale både tro og håp. Optimisme og entusiasme er grunnleggende faktorer for å utløse skapende fantasi og krefter. Svartmaling er ikke den riktige medisin å gi, verken til unge eller eldre, og slett ikke i nedgangstider. Oppmuntring og tro på de positive krefter i det enkelte menneske er viktig for samfunnet.

ette berører ikke minst et annet nordisk samarbeidsområde, arbeidet for likestilling mellom kjønnene. Mitt inntrykk er at det gjennom Nordisk Råd drives en aktiv holdnings- og virksomhet som fører likestillings-saken fremover, selv om det av og til er stopp på ferden.

I Sosial- og miljøutvalget har ikke bare likestillingsprospørsmålene og arbeidsplasser for kvinner en bred plass. Søkelyset er nå også rettet mot barna og deres oppvekstvilkår i det moderne nordiske samfunn. Rapporten viser at altfor mange barn slett ikke har det harmoniske og trygge oppvekstmiljøet som burde være en selvfølge i de nordiske velferds-

stater.

Ansvaret för att omsorgsfunktionerna i närmiljön inte sviker må tas alvorlig av de politiska myndigheter. De traditionella kvinneyrker må oppvurderes og få status på linje med tradisjonelle mannsyrker. Men skal dette kunne gjennomføres, kreves det stor moderasjon av alle andre lønsmottakere. Først når dette er gjort, kan likestillingen mellom kjønnene bli tilnærmet reell.

Ministerrådet forbereder en nordisk kvinnekonferanse i Gøteborg i begynnelsen av mai måned. Konferansen vil bl. a. foreta en gjennomgang av den likestillingspolitikk som har vært ført i de nordiske land. Det finnes ennå nasjonale skilnader. Jeg ser fram til den rapport konferansen sannsynligvis kommer til å legge fram. For øvrig er konferansen en forberedelse til FN's kvinnekonferanse i Nairobi i 1985. Kanskje vil dette bli opptakten til større samordnet nordisk bistand spesielt myntet på kvinner i u-land. Kan vi fra nordisk side gjøre noe mer enn det som hittil er gjort for u-landskvinnene og også barna? Svaret er utvilsomt "ja"!

Arvo Kempainen: Arvoisa puheenjohtaja! Turvallisuuspoliittisen keskustelun käymistä Pohjoismaiden neuvoston istunnoissa on tietoisesti vältetty. Kuitenkaan ei ole löydetty toistakaan foorumia, jossa Pohjoismaiden parlamentaarikot voisivat keskustella Pohjolan turvallisuudesta. Naton euro-ohjuspäätöksen täytäntöönpano johtaa kuitenkin tilanteeseen, joka on uusi kaikkien Pohjoismaiden, ei vähiten Suomen kannalta. Siksi kaikkien Pohjoismaiden tulisikin vastuunsa tulevaisuudesta ja rauhasta tuntien vihdoin käynnistää konkreettiset keskustelut Pohjolan ydinaseettoman vyöhykkeen muodostamisesta ja sitä koskevan sopimusjärjestelmän aikaansaamisesta.

Den konferens som olika medborgarorganisationer anordnar i november i Köpenhamn över det här temat, ett kärnvapenfritt Norden, måste därför hälsas med största tillfredsställelse.

Arbetslösheten har ökat i alla nordiska länder. Andelen unga arbetslösa är fortfarande oroväckande hög. De ungas samhällsgaranti har blivit endast ett svammel, inget land har ens försökt att genomföra den med det

allvar som saken skulle ha krävt. Frågan om utarbetandet av ett nordiskt handlingsprogram för att förkorta arbetstiden borde därför i brådskande ordning tas upp till behandling. Arbetslösheten kan inte avlägnas endast genom att stöda företagens konkurrensförmåga och kapitalets fria rörlighet som många menar, inte heller genom att inskränka de offentliga tjänsterna. Man borde tvärtom allt fastare ställa besluten om kapitalets rörlighet och privata investeringar under de demokratiska organens kontroll.

Det är förstaeligt men inte acceptabelt att man i Norden är intresserad av samarbetet endast med EG. Vi finländare har mycket goda erfarenheter av ekonomiskt samarbete mellan Finland och Sovjetunionen och de övriga SEV-länderna. Dessa relationer skapar en grund för en stabil ekonomisk utveckling och även för bättre sysselsättning. Förlängningen av jordgas- eller naturgasledningen till södra Finland är ett nytt viktigt samarbetsprojekt med Sovjetunionen. Jordgasen torde också intressera svenskarna.

Sverigeфинnarnas ställning har diskuterats livligt under den senaste tiden och även under den här sessionen. De finska barnens rätt att få skolundervisning på sitt eget modermål måste tryggas. I Finland har man nyligen överenskommit om att öka svenskspråkiga program i Finlands TV. Varför kunde man inte göra så också här i Sverige och öka antalet finska program i den svenska televisionen? Vi finska folkdemokrater är nöjda över att VPK stödjer finnarnas rättigheter både i fråga om undervisning på finska språket i skolorna och rösträtten. Vi förväntar oss optimistiskt praktiska åtgärder i en nära framtid.

Arvo Kempainens finskspråkiga del av anförandet i svensk översättning: Herr president: Den säkerhetspolitiska debatten vid Nordiska rådets sessioner har medvetet undvikits. Ändå har man inte hittat något annat forum, där de nordiska parlamentarikerna kunde diskutera säkerheten i Norden. Verkställigheten av beslutet om NATO:s Eurorobotar leder dock till en situation, som är ny för alla nordiska länder, icke minst för Finland. Därför borde alla nordiska länder känna sitt ansvar för framtiden och freden och äntli-

gen inleda konkreta diskussioner om bildandet av en kärnvapenfri zon i Norden och åstadkommandet av ett avtalssystem om den.

Statsrådet **Bengt Göransson**: Herr president! Vid rådets generaldebatt behandlas också frågor rörande det finska språkets ställning i Sverige, framför allt i svenska skolor. Det är inte konstigt att denna typ av utpräglat bilaterala frågor också väcker uppmärksamhet och blir föremål för diskussion i ett nordiskt sammanhang. Åtskilligt av debatten i denna vidare bemärkelse kommer emellertid med nödvändighet att föras mot bakgrunden av principiella uppfattningar mera än mot bakgrund av iakttagelser av verkligheten. Eftersom också företrädare för svenska partier deltagit i denna debatt och gjort det utifrån renodlat principiella utgångspunkter, ser jag det angeläget att ta rådets uppmärksamhet i anspråk för att kort redovisa några grundläggande fakta beträffande det finska språket i svenska skolor.

Jag avstår här från att diskutera det nordiska kulturavtalet och den nordiska språkkonventionen – jag nöjer mig med att konstatera att Sverige uppfyller de krav som fastlagts både i avtal och konvention.

Genom hemspråksreformen 1977 skapades möjligheter till undervisning i och på hemspråket inom det svenska skolväsendets ram inte bara för nordiska medborgare utan för alla elever som har ett annat hemspråk än det svenska. Detta ligger i linje med det invandrarpolitiska målet om jämlikhet. Hemspråksundervisning ges nu i ett sextiotal språk i den svenska skolan. Eftersom den finskspråkiga befolkningsgruppen har en särställning framför andra språkgrupper – genom sin storlek och genom sin historiska och sociala gemenskap med övriga nordiska länder – kan det finnas anledning att särskilt redovisa omfattningen av den finskspråkiga hemspråksundervisningen.

1982 hade vi 24 000 finskspråkiga elever i hemspråksundervisning i grundskolan. Gruppen dominerar självfallet den totala hemspråksundervisningen och utgör 50 % av eleverna i denna undervisning. Antalet finskspråkiga elever i hemspråksundervisning har ökat mycket kraftigt de senaste åren. År 1975 var det 11 600 och är i dag över 24 000. Av det

totala antalet finskspråkiga elever i grundskolan har andelen i hemspråksundervisning ökat från ca 40 % till över 65 % i dag. Även de statliga bidragen har ökat mycket kraftigt, från 22 milj. SEK 1975 till 110 milj. SEK 1982.

Den organisation som byggts upp för hemspråksundervisningen ser ut så här:

Invandrarelever kan i vanliga svenska klasser få hemspråksundervisning, och går då ifrån annan undervisning för att få undervisning i eller på hemspråk eller i svenska som främmande språk.

På låg- och mellanstadiet förekommer hemspråksklasser, som är en försöksverksamhet enligt beslut av regeringen. I dessa klasser har alla elever ett gemensamt hemspråk som inte är svenska. Två språk förekommer som undervisningsspråk – hemspråket och svenska.

Sammansatt klass är i princip en vanlig klass, där cirka hälften av eleverna har svenska som första språk och ungefär hälften har ett gemensamt hemspråk som ej är svenska.

Förberedelseklass är en tillfällig klass, där elever med andra hemspråk än svenska undervisas under en övergångsperiod, främst i svenska.

Jag vill hävda att den svenska politiken i fråga om hemspråksundervisning rimligen måste anses vara både buren av starka ambitioner och präglad av generositet. I en rapport som jag nyligen tagit del av och som lämnats av länskolnämnden i Norrbottens län behandlas finska språket i Norrbottens skolor. I den sägs att var femte elev i Norrbottens län har finska som hemspråk. Det är en hög andel, men den bör ses i sitt sammanhang. Det förhållandet att var femte elev i Norrbotten har finska som hemspråk innebär dock inte att alla 7 000 elever där själva i någon större omfattning talar finska. Vi har alltså i våra skolor i Sverige en hemspråksundervisning som ger sådan undervisning åt varje elev för vilken språket är ett levande inslag i hemmet, även om eleven inte själv talar språket. Definitionen av begreppet hemspråk är, som framgår av den nämnda rapporten, betydligt generösare än modersmålsbegreppet. Ett väsentligt större antal elever med finskspråkig anknytning får möjlighet att i svensk grundskola lära sig finska än vad som hade skett, om vi hade tillämpat en strikt

modersmålsdefinition.

Den hemspråksundervisning som vi har i Sverige syftar alltså dels till att underlätta för barnen att med utgångspunkt i det som är deras modersmål få en så god kunskap i det svenska språket att de kan fungera väl som medborgare i Sverige, dels till att vidmakthålla och utveckla en språkgemenskap också utanför de grupper där språket är modersmål. Att också barn i familjer som inte talar finska, men där den ena föräldern kommer från Finland, har möjlighet att i skolan lära sig finska medverkar till att befästa den finskspråkiga kulturen i Sverige, att skapa en ökad förståelse också bland rent svenskspråkiga. Det bidrar till nordisk förståelse och öppenhet mellan våra länder.

Att renodla undervisningen så att finskspråkiga barn får undervisning på finska under hela skoltiden skulle kunna medverka till att skapa avskilda språkliga minoriteter i Sverige. Vi har sett detta som en risk och har hittills inte funnit det angeläget att medverka till en sådan utveckling.

Självfallet skall vi begagna alla tillfällen att få till stånd samråd med representanter för såväl Sverigefinnarna som de finska utbildningsmyndigheterna. För närvarande befinner sig den s. k. språk- och kulturarvsutredningen på remiss. Mot bakgrund av de yttranden som lämnats till denna mycket genomgripande utredning kommer den svenska regeringen att lägga fram ett förslag till framtida utformning av skolans undervisning på hemspråk.

Men det är komplicerade problem som vi har att lösa. Det är jag den förste att erkänna. Det är viktigt att vi för en diskussion om hur vårt system verkar för de enskilda människorna. Från svensk sida har vi en öppen attityd i frågan, och vi hyser förhoppningar om en nyanserad diskussion utan dramatiserade tillspetsningar.

Låt mig till sist uttala den svenska regeringens uppriktiga vilja att även fortsättningsvis ägna frågor rörande Sverigefinländarnas ställning stor uppmärksamhet. Vissa av de frågor vi då har att ta ställning till är komplicerade, svåra och ibland inte utan konfliktpunkter. Jag hoppas emellertid att ingen skall finna anledning att ifrågasätta vår vilja och våra ambitioner.

Marjatta Väänänen: Jag tackar minister Göransson för hans anförande och konstaterar att man nog har gjort en hel del här i Sverige för att förbättra de finska barnens språkliga förhållanden i Sverige. Men det är ännu inte allt, tyvärr. Jag som har följt frågan i Nordiska rådet sedan 1972 kan konstatera att början var mycket svår här i Sverige för de finska barn som inte hade någon finskspråkig undervisning. Men det finns också idag skolstrejker här i Sverige; det är sverigefinska barn som strejkar och det visar sig att det ingalunda råder enighet om metoderna att uppnå aktiv tvåspråkighet. Jag anser att SKU-betänkandet erbjuder ett gott svar på min fråga. Inrättandet av en riksentral för invandrar- och minoritetsläromedel och grundandet av pedagogiska utvecklingscenter för undervisning av finskspråkiga elever är åtgärder som kan samla lärare, elever, föräldrar, forskare och ursprungsländer till ett fruktbart samarbete. Eftersom skolstrejken i Rinkeby fick rätt stor publicitet både i Sverige och Finland vill jag kort belysa en faktor som enligt min åsikt är en av de viktigaste orsakerna till strejken. Sveriges regering medgav i juni 1982 att skolöverstyrelsen får bedriva fortsatt försöksverksamhet under läsåret 1982–83 med jämkade timplaner på grundskolans låg- och mellanstadier. I förordningen skrevs: "Härvid bör i den fortsatta försöksverksamhet uppmärksammas att undervisningen i och på svenska successivt får sådan omfattning under låg- och mellanstadietiden att eleverna kan undervisas huvudsakligen på svenska under sin högstadietid". Det var ett alltför starkt och alltför tidigt ställningstagande för den svenskspråkiga undervisningen i ett skede då försöksverksamheten ännu inte var slutförd och i ett skede då regeringen inte hade vidtagit några åtgärder för att höja standarden på undervisningen i svenska som andra språk.

När det nu finns förslag om att hemspråksklasserna kan vara en reguljär del av skolans verksamhet, hoppas jag att det ställningstagandet i den nya förordningen avskaffas.

Pekka Tuominen: Herr president! Här till avslutning kan det vara skäl för en åländsk vänsterrepresentant att första gången säga några ord i rådet om vår syn på det framtida

arbetet. Ålands ökade inflytande i rådsarbetet är synnerligen viktigt för oss. Det är inte en ökning enbart ur matematisk synpunkt. Det är nämligen möjligt att de flesta av er tror eller anser att vår ökade representation i rådet med en plats skulle innebära bara denna antalsökning.

Fördelarna är långt större, därför att vi med den utökade representationen kan uppnå en normal politisk representation. Från att tidigare ha varit representerade av vår talman, som givetvis som enda företrädare för landstingets fyra partier var tvungen att beakta denna inskränkning i sina åtgärder både i tal och handling, och av ett politiskt obundet lantråd som enda företrädare för den åländska regeringen har vi nu fått en representation som långt tillfredsställer våra inrikespolitiska behov.

Från att tidigare ha varit ett andningshål har Nordiska rådet nu utvecklats till ett forum. Ett forum som möjliggör ett naturligt deltagande i den nordiska debatten. Från att tidigare ha haft möjlighet att komma med gemensamma synpunkter på åländska frågor, har vi nu också möjlighet till ett helt annat agerande i allmänna nordiska frågor. Det här är möjligt främst genom det ökade handlingsutrymmet på regeringssidan. Genom de nya reglerna i Helsingforsavtalet om de självstyrande områdena kan ju vår regering nu utse det antal regeringsmedlemmar man önskar. Med det system av en allpartikoalition eller tvångskoalition som vårt åländska system innebär, betyder det samtidigt att vi genom att utse ett tillräckligt stort antal regeringsmedlemmar, kan se till att landstingets alla viktiga partier är representerade här i rådet. Och idag är ju situationen den, att samtliga fyra landstingspartier är representerade i åländska regeringen och finns med här på sessionen i Stockholm. Jag själv representerar ett av landstinget två mindre partier och mitt mandat är således resultatet av politiska överväganden på hemmaplan. Men också på parlamentarikersidan har vi löst representationen så, att våra två suppleanter representerar de två här på ordinarie plats orepresenterade partierna.

Detta leder till att vi också nu har möjligheter att öppet delta i det politiska grupparbetet här i rådet. Det finns säkert sådana hemma på Åland som anser att detta nya samarbets-

mönster kan vara om inte direkt farligt så åtminstone problematiskt genom att vi kan hamna på olika sidor i framtida omröstningar här i rådet.

Jag hör till dem som anser att detta inte är något problem. Jag är nämligen övertygad om att vi i nationellt viktiga åländska frågor också i fortsättningen kommer att agera enigt, men att vår form av parlamentarism är så stark att vi har råd att också utanför Åland tillstå att vi hemma på Åland helt naturligt har olika åsikter i många frågor.

Man har också från åländsk sida tidigare sagt, att vårt medlemskap i Nordiska rådet är en form av kompensation för förlusten av de internationella garantier vi formellt förlorade 1951 genom antagandet av den nya självstyrelselagen. Jag hör också till dem som anser, att när vi en gång i framtiden, som jag hoppas, skall få självständig representation i rådet, skall den vara en fullgod ersättning för de här garantierna. Men som sagt, det politiska handlingsutrymme vi idag har här i rådet utgör ju i praktiken vår utrikespolitik och därför tror jag åtminstone själv att vi i det kommande arbetet mycket bättre än tidigare skall kunna bidra till den nordiska debatten i olika frågor.

Sedan debatten förklarats avslutad anmäldes att behandlingen av Nordiska ministerrådets berättelse, C1, fortsätter i rådets fem utskott.

Rådet beslöt att lägga Rapport från Nordiska rådets presidium till handlingarna.

3

Dokument 2: Verksamhetsberättelse från Nordiska rådets budgetkommitté

Mørk Eidem: Ved Rådets sesjon i Oslo i 1983 ble Ministerrådets budsjett for det nordiske samarbeid for første gang underkastet plenarforsamlingens granskning. Under debatten ble det poengtert at den nye budsjettprosedyren hadde ført til en klarere markering av parlamentarikernes initiativ og prioriteringer. Det er grunn til å presisere at Nordisk Råd bare kan uttale seg og rekommandere overfor Ministerrådet i budsjettsaker som i andre saker. Her vil jeg imidlertid til-

legge for egen del at muligens kan vi på sikt også i det nordiske samarbeidet komme fram til den ordning som gjelder i Det europeiske fellesskap, at det er den folkevalgte forsamling som beslutter i budsjettsaker. Inntil så skjer, er det klart at det er Ministerrådet – og dermed regjeringene – som fatter de endelige vedtak som binder. Regjeringene er så endelig ansvarlige overfor sine respektive parlamenter. Men det synes klart at den budsjettdebatt som føres i Nordisk Råd og i dets organer, har innvirkning på utformingen av budsjettet. Budsjettkomiteen har med tilfredshet notert seg at den uttalelse som Nordisk Råd antok i 1983 om 1984-årsbudsjettet, delvis er oppfylt.

Komiteen anser at den nå innførte budsjettprosedyre innebærer en forenkling og effektivisering av budsjettsamarbeidet, samtidig som betingelsene for økt parlamentarisk innflytelse over behandlingen av Ministerrådets budsjett er blitt lagt til rette.

Komiteen vil imidlertid i løpet av 1984 foreta en vurdering av prosedyren som nå er på forsøksbasis, med sikte på å få denne som en fast del av samarbeidsmønsteret. Komiteen vil se på prosedyren i sammenheng med de forslag som Benkow-komiteen har lagt fram.

Budsjettkomiteen møtte samarbeidsministrene i november 1983 for å drøfte den mer konkrete gjennomføringen av budsjettet for 1984. I tillegg hadde man en foreløpig diskusjon om opplegget av 1985-års budsjett. På tre sentrale områder – datateknologiområdet, politisk/økonomisk samarbeid og bosteds- og byggområdene – etterlyste komiteen

en bedre oppfølging og hensynstaken fra Ministerrådets side av uttalelser som var kommet fra parlamentariske organer.

De økonomiske forutsetninger i de nordiske land og kravene om balanse i statenes budsjett bidrar til at kritiske blikk rettes mot det offentlige forbruk. Dette stiller store krav til Ministerrådet. Bevilgninger til de ulike prosjekt og institusjoner må utnyttes så effektivt som mulig. På møtet med samarbeidsministrene mente komiteen at Ministerrådet bør gå igjennom sine kontrollrutiner for å forsikre seg om at budsjettmidlene brukes på den beste måten. I morgen vil også et medlemsforslag, A 677/e, om mer effektiv kontroll av nordiske prosjekter, bli behandlet i denne forsamling.

Det er allmenn forståelse for at det må satses på den økonomiske virksomhet – eller de "hårde verdier". En sunn økonomi er basis for de nordiske velferdssamfunn. Det er imidlertid nødvendig å finne den rette balansen mellom langsiktige og kortsiktige tiltak. Komiteen synes det er liten mening i å strebe etter en bedre økonomi hvis man glemmer målet: et samfunn bygd på medmenneskelighet og solidaritet.

Budsjettkomiteen vil i morgen framlegge sitt syn på budsjettforslaget for 1985. Jeg vil med dette anbefale at Budsjettkomiteens beretning for 1983 tas til etterretning.

Sedan diskussionen förklarats avslutad, *beslöt rådet att lägga Dokument 2 till handlingarna.*

Mötet avslutades härefter kl. 17.10.

Protokoll

4:e mötet

Onsdagen den 29 februari 1984 kl. 09.00–12.00 och 13.30–18.00

Presidenter: Anker Jørgensen (1–3), Elsi Hetemäki-Olander (3–4), Karin Söder (4–7) och Páll Pétursson (7–16)

Dagordning

1. C 2: Nordisk Ministerråds budsjettförslag för 1985 (*Budsjettkomiteens betenkning*)

2. C 1: Nordisk Ministerråds beretning om det nordiske samarbeidet inkl. bilagene 1, 5 og 6 (*Økonomisk utvalgs betenkning*) samt meldinger om følgende rekommandasjoner.

1/1979 Program for nordisk regionalpolitisk samarbeid

23/1980 Felles industrielle prosjekt

24/1980 Glassindustrien i Norden

2/1981 Samordning av FoU-innsatser og kartlegging av miljøkonsekvenser ved fremstilling og bruk av alternative drivmidler

6/1981 Utvikling av samarbeidstiltak vedrørende fiskeoppdrett

17/1982 Nordisk utdanning for eksportmarkedsføring

18/1982 Samarbeid innen nordisk møbelindustri

31/1983 Kartlegging og samordning av tilbudet og behovet for utviklingslandsutdanning

32/1983 Samarbeid om energi og miljø, energi- og miljørelatert industri- og regionalpolitikk

33/1983 Tiltak for å stimulere innovasjoner innen næringslivet i Norden

34/1983 Styrking av det regionalpolitiske samarbeidet i Norden

3. B 47/e: Ministerrådsforslag om retningslinjer for økonomisk politikk og nordisk økonomisk samarbeid

4. B 53/e: Ministerrådsforslag om en nordisk handlingsplan på datateknologiområdet

5. A 662/e: Medlemsforslag om liberalisering av kapitalmarkedet og monetært samarbeid i Norden

A 673/e: Medlemsforslag om et friere nordisk aksjemarked

6. C 3/e: Beretning fra Nordisk Investeringsbank

7. C 15/e:3: Beretning fra Nordisk prosjektsportfond

8. A 664/e: Medlemsforslag om nordiske myke prosjektinvesteringsslån

9. B 48/e: Ministerrådsforslag om videreutvikling av Nordisk Investeringssbanks regionallåneordning

10. B 49/e: Ministerrådsforslag om en forsterkning og utvikling av Nordkalottsamarbeidet

11. A 677/e: Medlemsforslag om mer effektiv kontroll av nordiske prosjekter

12. A 661/e: Medlemsforslag om et besøkssystem mellom mindre og mellomstore foretak i Norden

13. C 15/e:1: Beretning fra Nordisk Industrifond

C 15/e:2: Beretning fra Fondet for svensk-norsk industriell samarbeid

14. E 22: Spørsmål til Nordisk Ministerråd vedrørende nordisk samarbeid om datateknologiens regionalpolitiske konsekvenser

15. E 28: Spørsmål til Nordisk Ministerråd vedrørende det nordiske bistandssamarbeidet

16. Avskrivning av følgende rekommandasjoner:

25/1974/e Undersøkning av de multinasjonale foretaks rolle i de nordiske lands økonomi

3/1978/e Høyre skogutdanning

3/1981/e Samarbeid for å etablere internasjonale bestemmelser for bruk av alternative drivmidler

19/1982/e Nordiske underleveranser

27/1983/e Handlingsprogram for samarbeide på bolig- og byggområdet

28/1983/e Handlingsprogram for økonomisk utvikling og full sysselsetting

29/1983/e Handlingsprogram på datateknologiområdet

30/1983/e Økning av Nordisk Investeringsbanks grunnkapital

Meddelanden

Det meddelades, att statsrådet Birgitta Dahl, landskapsstyrelseledamot May Flodin, undervisningsminister Bertel Haarder, vice lantråd Gunnevi Nordman, landskapsstyrelseledamot Lars Porko, socialminister Palle Simonsen och industriminister Ib Stetter inlagt sina platser.

Ändringar i medlemslistan

Det anmäldes, Ilkka Kanerva lämnat sessionen och ersatts av Helena Pesola, att Thorbjörn Fäldin lämnat sessionen och att Rune Gustavsson återtagit sin plats i rådet, att Lahja Exner lämnat sessionen och att Paul Jansson återtagit sin plats i rådet samt att Elver Jonsson lämnat sessionen och att Ola Ullsten återtagit sin plats i rådet.

Rådet beslöt att ändra medlemslistan i enlighet härmed.

I C 2: Nordiska ministerrådets allmänna budget och kulturbudget 1985 (budgetkommitténs betänkande)

Budgetkommittén hade föreslagit, att Nordiska ministerrådet i anledning av det framlagda förslaget till budget 1985 måtte antaga följande yttrande:

Nordiska rådet anser att Nordiska ministerrådet bör öka det framlagda förslaget till budget för nordiskt kulturellt samarbete 1985 med 900 000 DKK samt fastställa den sålunda justerade budgeten med iakttagande av de av kulturutskottet hävdade prioriteringar.

Mørk Eidem (budgetkommitténs förste talesman): Det framlagte forslag til budsjett på kulturområdet og det allmenne området for 1985 utgjør samlet 313,6 mill. NOK. Dette kan kanskje synes mye, men det kommer an på hva en sammenlikner med. Dersom en ser beløpet i sammenlikning med de nordiske

lands statsbudsjetter, blir dette beløpet mindre enn promiller. Sett ut fra den betydning vi alle sammen tillegger det nordiske samarbeidet, kan det slås fast at den økonomiske innsatsen, selve forutsetningen for samarbeidet, er uhyre beskjeden. Det framlagte forslag har vært drøftet i Rådets ulike utvalg og Budsjettkomiteen har foretatt den endelige vurdering. Som jeg nevnte i samband med virksomhetsberetnelsen for 1983 i går, vil Budsjettkomiteen vurdere budsjettprosedyren. Men la det være sagt, tiden for behandling er uhyre knapp.

Ved de forberedende drøftelser av budsjettet for 1985 mellom samarbeidsministrene og Budsjettkomiteen anbefalte komiteen en reell vekst på 3 pst. for de tradisjonelle områder. Komiteen konstaterer at dette ønskemål i store trekk er imøtekommet. Imidlertid vil jeg presisere at komiteen ved gjentatte anledninger har framført at nye samarbeidsprosjekt av mer betydelig omfang og institusjoner under oppbyggingfasen bør finansieres ved tilskott – dvs. friske penger – til de nordiske budsjettene. Dette er også i overensstemmelse med statsministrenes uttalelse fra 1981.

Vi noterer oss derfor med tilfredshet at det til Ministerrådets forslag om en handlingsplan på datateknologiområdet er knyttet et finansieringsopplegg. Tilsvarende bør gjøres på andre områder hvor samarbeidsprogram fremmes. Dette vil sikre en mer effektiv gjennomføring av programmene. Dermed vil vi ikke få de finansieringssetterlysingsdebatter vi har hatt en tendens til å ha i Rådet.

I det framlagte budsjettforslag savner vi anslag til noen viktige områder. Både Ministerrådet og Nordisk Råd har gjentatte ganger understreket betydningen av økte innsatser for teknisk forskning og utvikling og ikke minst tilpasning av forskningsresultat med sikte på industriell produksjon. Det er derfor med overraskelse at komiteen har kunnet konstatere at det ikke foreslås bevilgninger til oppstarting av samarbeidsprogrammet for teknisk forskning og utvikling. Dette er desto mer bemerkelsesverdig ettersom industriministrene også går inn for dette programmet.

I samband med debatten om en handlingsplan for økonomisk utvikling og full sysselsetting er det overmåte viktig at programmet

om teknisk forsknings- og utviklingsvirksomhet blir satt i verk. Dette vil kunne bli et viktig nordisk bidrag for å fremme økonomisk utvikling med sikte på full sysselsetting. Det synes også klart at både i sesjonen i Oslo og enda mer i generaldebatten som vi har ført her, er det et samstemmig råd som krever at nødvendige midler stilles til disposisjon for at ord skal kunne følges av handling. De politiske signaler har ikke vært til å ta feil av.

Heller ikke har Nordisk Industrifond fått noen reell økning på budsjettet for 1985. Disse to forhold har ført til meget klare uttalelser fra et enstemmig økonomisk utvalg og et forslag om å øke bevilgningene med nær 15 mill. kr. I Budsjettkomiteen kom vi fram til at det framlagte forslag om teknisk forsknings- og utviklingsvirksomhet må startes opp. Opprinnelig kostnadsramme er vel 11 mill. kr. Da det erfaringsmessig tar en viss tid før samarbeidet kommer i gang, foreslår Budsjettkomiteen for 1985 en startbevilgning på 3,5 mill. kr.

På samme måte som Rådet i 1983 og som Økonomisk utvalg har pekt på nå, er også Budsjettkomiteen av den oppfatning at Nordisk Industrifond må få en reell økning, og komiteen foreslår 3,5 mill. kr.

Ved den foreslåtte økning på 7 mill. kr. har en søkt å ta hensyn til både de meget klare uttalelser fra generaldebatten, fra fagutvalg og den generelle økonomiske situasjon, som rår i Norden.

Komiteen har notert seg at de foreslåtte bevilgningene til arbeidsmarkedssektoren er lavere enn hva komiteen tidligere har foreslått. Vi kan ikke akseptere den ambisjonsenkning som herved kommer til uttrykk, i en tid hvor det er av den største betydning å gi arbeidstilbud til ledige hender.

I møtet med samarbeidsministrene høsten 1983 etterlyste komiteen de budsjettmessige konsekvenser av en handlingsplan for økonomisk utvikling og full sysselsetting. En slik konkret finansieringsplan savnes fortsatt.

Komiteen vil derfor gjøre oppmerksom på hva Ministerrådet selv uttaler i budsjettfor-slaget:

''Arbetsløsheten har fortsatt att stiga i alla de nordiska länderna. Även om den internationella utvecklingen kommer att ge möjligheter till växt också i Norden, kommer arbetslösheten också i fortsättningen

att vara ett dominerande problem på den nordiska arbetsmarknaden, och då speciellt effekterna av långtidsarbetslösheten.''

Dette er i seg selv en god nok begrunnelse for å iverksette særskilte tiltak på arbeidsmarkedssektoren, og komiteen foreslår en ytterligere økning på 100 000 NOK til arbeidsmarkedsområdet.

I det framlagte budsjettforslag fortsetter nedskjæringene fra 1984-budsjettet på områdene samferdsel, trafikksikkerhet og turisme. Verken Trafikkutvalget eller Budsjettkomiteen kan se begrunnelser for denne sterke nedskjæring, og vi har derfor foreslått en oppjustering av budsjettet på 250 000 NOK, hvorav 150 000 NOK bør gå til en videreføring av det arbeid som er startet opp under trafikksikkerhetsåret, og 100 000 NOK til samarbeidet på turistområdet. Her er det grunn til å minne om at turistsektoren er en svært arbeidsintensiv næring, og at de nordiske prosjekt kan bidra til å øke turismen mellom de nordiske land, øke kapasitetsutnyttelsen, sikre økonomien og dermed trygge arbeidsplasser og skape grunnlag for nye.

Vedrørende kulturbudsjettet vil jeg særskilt understreke at den reelle økning bør være i tråd med komiteens forslag og anbefalinger fra november 1983. Budsjettkomiteen foreslår derfor en økning på 900 000 DKK.

Angående finansieringen av den nordiske handlingsplan på datateknologiområdet er det framlagt en særskilt finansieringsplan på det allmenne område. Imidlertid er det foreslått at den del av planen som gjelder kulturavtalens områder – dette svarer til ca. 1 mill. DKK – skal finansieres over kulturbudsjettets ordinære midler. Komiteen kan ikke se noen grunn til at denne del av handlingsplanen på datateknologiområdet skal behandles ulikt de øvrige, og komiteen forutsetter at finansieringen av denne delen også bør skje ved tilskudd av nye midler. Kulturbudsjettet bør altså økes med den omtalte 1 mill. DKK.

Jeg vil sterkt henstille til Ministerrådet at man ved den endelige fastleggelsen av budsjettet tar hensyn til de forslag som budsjettkomiteen legger fram. Komiteen har foretatt en streng prioritering og vil særskilt satse på områder som kan utvikle og styrke den industrielle basis i Norden.

Dette er gjort for at vi også på det fellesnordiske plan skal gjøre vårt til å snu den uhel-

dige utveckling med stadig flere uten arbeid. De nordiske budsjetter er små, men likevel vil de kunne ha stor betydning. Det vil videre være liten troverdighet tilbake om vi bare taler og ikke handler, all den tid vi har prosjekter som vi har tro på.

Mot denne bakgrunn ber jeg rådet slutte opp om Budsjettkomiteens forslag, med håp om og tro på at Ministerrådet vil følge rådets anbefalinger.

Eiður Guðnason (budgetkommitténs andre talesman): Herr president! Det är min uppgift att på budgetkommitténs vägnar presentera kommitténs synpunkter på ministerrådets förslag till kulturbudget, i tillägg till det som kommitténs förman har anfört rent generellt om de båda budgetförslagen och särskilt om förslaget till allmän budget.

Budgetkommittén konstaterar inledningsvis att tyngdpunktsområdena i budgetförslaget på det hela taget motsvarar dem som kulturutskottet länge har prioriterat. Detta ger anledning till tillfredsställelse och det omfattas givetvis av kommittén.

Vidare omfattar kommittén strävandena att bygga ut och konsolidera verksamheten vid de nya institutionerna, dvs. Nordiska språksekretariatet, Nordiska språk- och informationscentret, Nordiska forskningspolitiska rådet och Nordiska konscentret. Alla är kanske inte alldeles nya längre, de har faktiskt verkat ett antal år redan. Men de är fortfarande i ett inkörningsskede i den meningen att de ännu inte har kunnat byggas ut till den nivå som avsågs då beslut om att sätta i gång verksamheten togs. Här återstår en del att göra.

Ytterligare uttalar kommittén tillfredsställelse över att hänsyn tagits till de stegrade resekostnaderna. För vissa institutioner som är särskilt beroende av reseverksamhet har nämligen föreslagits kompensation utöver de fastställda prisomräkningsprocenten. Detta påpekades av kulturutskottet vid förra sessionen.

Så långt är allt gott och väl.

I motsats till ministerrådet kan kommittén dock inte anse att den föreslagna reella tillväxten på 2,5% speglar någon särskilt stark önskan att utveckla det nordiska kultursamarbetet eller än mindre att den är tillfredsstäl-

lande. Till saken hör dessutom att ministerrådet har tänkt sig att den fortsatta uppbyggnaden av Nordiska forskningspolitiska rådet skall rymmas inom denna ram, vilket kommittén har motsatt sig. Kommittén menar tvärtom att uppbyggnaden av ny verksamhet, vilket det här är fråga om, bör ske utanför ramen för ordinarie budget och kan därvid stödja sig på samma uppfattning som statsministrarna uttalat.

Kommittén anser därför att förslaget till ordinarie kulturbudget bör ökas med 900 000 danska kronor, som skulle ge kulturbudgeten en reell tillväxt på 3,1%, vilket kommittén anser motsvara de anbefallningar som kommittén givit.

Ökningen bör fördelas på följande sätt: 300 000 till nordiskt ungdomssamarbete och 150 000 till nordiskt idrottssamarbete. Detta tillsammans med den av ministerrådet föreslagna aktivitetsökningen till det nordiska folkbildningssamarbetet ligger i linje med Nordiska rådets strävan att göra det möjligt för folkrörelserna att bättre än hittills engagera sig i nordiskt samarbete. Vidare bör ministerrådets dispositionsanslag ökas med 200 000. Det blir dock inte någon aktivitetsökning, utan det är endast fråga om att återinföra anslaget till den nivå som det har 1984. Till nordiska forskarkurser bör anslås ytterligare 200 000, till forskarstipendier 25 000 och till forskarsymposier 25 000. Den ökade satsningen på just dessa delar av forskningssamarbetet motiveras med de allt högre kraven på forskarutbildningen som gör sig gällande i våra länder vart för sig. Ett sätt att möta kraven är att samarbeta om forskarutbildningen, vilket innebär att såväl de ekonomiska som de personella resurserna utnyttjas rationellt.

Vad slutligen gäller finansieringen av den nordiska handlingsplanen på datateknologiområdet har ministerrådet föreslagit att den del av planen som gäller kulturavtalets områden skall finansieras över kulturbudgeten med 1 000 000 danska kronor av dispositionsmedlen. Här har ministerrådet dock inte föreslagit något tillskott av nya medel, vilket ju är fallet i fråga om den allmänna budgeten. Tvärtom innebär ministerrådets förslag som jag nyss nämnde, en nedskärning av dispositionsanslaget med 200 000 kronor. Kommittén förutsätter därför och i konsekvens med

vad som föreslagits för den allmänna budgeten att finansieringen av den del av handlingsplanen som gäller kulturavtalets områden också sker genom tillskott av nya medel. Detta innebär alltså att kulturbudgeten bör ökas med ytterligare 1 000 000 danska kronor.

Herr president! Det är budgetkommitténs uppfattning att det framlagda förslaget till kulturbudget för 1985 bör ökas med sammanlagt 1 900 000 danska kronor och att hänsyn bör tas till de synpunkter som kommittén har anfört i sitt betänkande. I övrigt hänvisar jag till det yttrande om budgetförslaget som kulturutskottet avgivit och som bifogats.

Statsrådet **Lundkvist**: Herr president! Jag skall på ministerrådets vägnar något kommentera den allmänna budgeten, och därefter kommer minister Björkstrand att kommentera kulturbudgeten.

Låt mig inledningsvis slå fast att de medel vi över budgeten ställer till förfogande för det nordiska samarbetet inte är något mått på verksamhetens totala omfattning. Budgeten fungerar i hög grad som ett styrmedel för hur resurser som står till de nationella budgetarnas förfogande genom samordning på nordisk nivå skall kunna utnyttjas effektivare. Den nordiska budgeten skall sålunda, när den fungerar som bäst, ge oss mer för pengarna och göra det möjligt för oss att engagera oss i uppgifter som länderna skulle lösa sämre och till större kostnader var för sig.

Låt mig också konstatera att den budgetprocess som vi nu praktiserar har utlöst ett engagerat arbete från utskottens sida och en medveten vilja hos budgetkommittén att prioritera mellan anslagen och inom en ram som kan vara realistisk med tanke på det ekonomiska utrymme som totalt kan ställas till förfogande.

Budgetkommittén betraktar också den ökning av anslagen totalt sett som ministerrådet föreslår när det gäller den allmänna budgetens traditionella områden som ett acceptabelt resultat av överläggningarna mellan budgetkommittén och samarbetsministrarna.

Budgetkommittén uttrycker också sin tillfredsställelse med att förslag föreligger till finansiering av handlingsplanen för det datateknologiska området. Den datateknologiska handlingsplanen berör i sig ett stort antal

samhällsområden av både industripolitik och annan natur. Som exempel kan nämnas handikappområdet, arbetsmarknaden och arbetsmiljöområdet. Kommunikationerna är ett annat tungt område i detta sammanhang. De medel som i planen avsatts för industripolitiska projekt kommer indirekt att ha återverkningar på många samhällsområden när projekten ger praktiska resultat.

Den allmänna filosofi som ligger bakom ministerrådets budgetförslag är att anslagen har kanaliserats till de områden som i vid mening kan bidra till ekonomisk utveckling och ökad sysselsättning. Samtidigt har resurser också avsatts för verksamheter som kan bidra till en ökad livskvalitet för olika grupper av våra nordiska länders medborgare med särskild tonvikt på grupper med speciella svårigheter och handikapp. Ett exempel härpå är permanentningen av verksamheten med utbildning av personal för dövblinda och frågan om datoriserade hjälpmedel för handikappade.

Anslagsökningarna till programmet mot luftföroreningar markerar vikten av det miljöpolitiska arbetet, anslagsökningarna till Nordkalotten av det regionalpolitiska arbetet. Satsningen på Västnordensamarbetet markerar den vikt som vi vill fästa vid uppföljningen av Färöarnas och Grönlands deltagande i det nordiska samarbetet.

Herr president! Den statsfinansiella situationen i våra länder har medfört en stark återhållsamhet i de nationella budgetarna. Det nu föreliggande budgetförslaget är därför enligt min mening ett uttryck för de nordiska regeringarnas tro på de fördelar som samarbetet innebär. Det är glädjande att de olika nordiska samarbetsorganen i sin verksamhet ser stora möjligheter till utbyggnad av samarbetet. Detta framgår av det grundmaterial som ministerrådet har haft att behandla i samband med utarbetandet av sitt budgetförslag.

Å andra sidan är det naturligt att en prioritering måste ske mellan de framförda förslagen. Jag har därför med intresse tagit del av dels det yttrande som budgetkommittén har levererat, dels de synpunkter som budgetkommitténs ordförande nyss har framfört beträffande den allmänna budgeten. Dessa kommer, tillsammans med resultatet av dagens fortsatta debatt, att utgöra en väsentlig del av beslutsunderlaget när ministerrådet

fastställer 1985 års budget i sitt möte på fredag.

Kulturminister och nordisk samarbetsminister **Björkstrand**: Herr president! Då kulturministrarnas ordförande, statsrådet Lena Hjelm-Wallén är förhindrad att närvara, skall jag med några ord beröra ministerrådets budgetförslag för kultursektorn år 1985 och kommentera kulturutskottets förslag.

Ministerrådets förslag till nordisk kulturbudget för år 1985 har en kostnadsram på 147.7 miljoner DKK. Den reella tillväxten uppgår till ca. 2,5%, som ministerrådet betecknade som en tillfredsställande nivå, utgående från den reella tillväxten som fanns i de nationella budgetarna. När det gäller aktivitetsökningar och nya satsningar, kan man peka på handlingsprogrammet för bättre språkförståelse i Norden och en starkare insats inom folkupplysningsarbetet. Det nordiska forskningspolitiska rådet, som är i ett uppbyggnadsskede, föreslås få ett förhöjt anslag. Man försöker vidare främja de kulturella aktiviteterna gällande barn och ungdom och öka stödet för översättning av nordisk litteratur. Förslaget till handlingsprogram på det datateknologiska området förutsätter en satsning på 1 miljon DKK. De utvidgade kulturförbindelserna med Färöarna, Grönland och Åland kräver större insatser och det här har man också försökt beakta. När det gäller Nordiska kulturfonden innehåller ministerrådets förslag ingen aktivitetsökning för år 1985. Ministerrådets förslag ligger väl i linje med kulturutskottets tidigare prioriteringar: – Språksamarbetet får ökning genom budget till både språksekretariatet och språk- och informationscentret. – Forskningen får ökning både till forskarutbildningen och till rådet. – Folkrorelsesamarbetet får ökning genom bidrag till folkbildningssamarbetet, idrottssamarbetet, amatörteaterverksamheten och folkliga akademien. – Det forskningspolitiska rådet och konstcentret byggs ut.

När det gäller den ökning på 900 000 DKK, som kulturutskottet har föreslagit är det så att ministerrådet inte förhåller sig negativt till de förslag som görs. Den stora frågan är naturligtvis på vilken nivå budgeten skall läggas och här sker ju beslutsprocessen i ministerrå-

det på det sättet, att det lägsta budet vinner. Det fanns i ministerrådet olika uppfattningar om var nivån skulle ligga och en del länder, bland andra Finland, förutsatte en ökning av det slag som kulturutskottet kommit fram till, på ungefär 3%. Hur det blir slutligt kommer att diskuteras på kulturministrarnas möte på torsdagen.

När det gäller handlingsprogrammet på det datateknologiska området vad kulturbudgeten beträffar, kan man naturligtvis lösa den här frågan antingen så att pengarna finansieras över kulturbudgeten eller så att man satsar friska pengar och att de pengarna satsas i det här fallet över den allmänna budgeten. Det här är en fråga som bör diskuteras med samarbetsministrarna.

Till slut vill jag betona, att det nordiska samarbetet i stor utsträckning har vuxit fram ur det gemensamma kulturarvet. Också framgent är samarbetet på kulturens område av väsentlig betydelse för hur samarbetet som helhet skall utvecklas. En satsning på kulturellt samarbete har goda spridningseffekter över hela det nordiska samarbetsfältet.

Gunnar Nilsson: Herr president! Inledningsvis vill jag på vägnar av ekonomiska utskottet uttrycka vår tillfredsställelse med att ministerrådet vill göra datateknologin till ett av huvudområdena för det nordiska samarbetet under de närmaste åren.

Det finns all anledning att sluta upp kring den föreslagna ordningen med stöd till datateknologiska utvecklingsprojekt.

Delar av näringslivet i de nordiska länderna är inne i en vansklighetssituation. En nordisk satsning på datateknologiska utvecklingsprojekt kan bidra till att effektivisera vårt nuvarande näringsliv och skapa förutsättningar för nya verksamheter.

Det krävs 26,4 miljoner NOK under 1985 för att genomföra handlingsplanen på datateknologiområdet. Det kan synas vara ett stort belopp, och det är det också i nordiska sammanhang, men sett i förhållande till de nationella datateknologiska programmen är det ett relativt beskedligt belopp vi talar om. Ekonomiska utskottet har därför inte haft några problem att ansluta sig till ministerrådets förslag, vilket vi gärna vill framföra.

Ekonomiska utskottet har också behandlat

förslaget om främjande av teknisk forskning och utveckling. Det programmet har industriministrarna ställt sig bakom, men ministerrådet har icke lagt fram förslag om hur programmet skall finansieras. Nordiska rådets budgetkommitté har föreslagit att 7 milj. kr. skall beviljas till detta program samt för att öka Nordisk industrifonds ordinarie verksamhet.

Från utskottets sida hade vi naturligtvis helst sett att beloppet varit större, men vi är eniga om att det tar tid att starta upp programmet, varför beloppet kanske räcker för 1985.

Ekonomiska utskottets hållning till detta forsknings- och utvecklingsprogram skall ses mot bakgrunden av Nordiska rådets önskan och förhoppning om ett konkretiserat handlingsprogram för ekonomisk utveckling och full sysselsättning. I ett sådant handlingsprogram – eller kalla det gärna riktlinjer – måste det till en satsning för att stärka näringslivets konkurrensförmåga, och det är därmed en kärnpunkt i den ekonomiska utvecklingen. Utskottet menar att det är särskilt viktigt att koncentrera sig på att utveckla näringslivets produktivitet. Tekniken och framtiden är ett område som under senare år haft hög prioritet i det nordiska samarbetet. Utskottet menar att det är viktigt att förstärka detta samarbete.

Ekonomiska utskottet vill också gå in för en mindre omdisponering av medlen till energiområdet. Utskottets ställningstagande innebär en reell nedskärning på 1/2 miljoner NOK för säkerhetsforskning inom energiproduktionsområdet (dvs. till Nordiskt kontaktorgan för kärnkraftsfrågor) och en motsvarande ökning till projektverksamheten på energiområdet. Bakgrunden till detta är att i de nordiska länderna har intresset för kärnkraft reducerats under senare år till förmån för andra och nya energiformer. Utskottet menar därför att projektverksamheten för de nya energiformerna bör ökas. Budgetutskottet har också ställt sig bakom detta förslag till omdisponering.

Ministerrådet har – som tidigare anförts – inte avsatt några medel för genomförandet av förslaget om riktlinjer för ekonomisk politik och nordiskt samarbete. Detta har naturligtvis samband med att ministerrådsförslaget bara innehåller initiativ som är kända genom

tidigare förslag. Utskottet har förutsatt en långt mer aktiv insats från ministerrådets sida än det som vi snart skall sakbehandla. Detta innebär att det bör avsättas medel till handlingsplanen för år 1985.

Vi föreslår slutligen en mindre omfördelning av medel från regionalpolitiska området till det handelspolitiska.

I övrigt, herr president, är utskottet i stort sett tillfreds med det förslag till budget som ministerrådet har lagt fram för de kapitel som omfattar utskottets sakområden.

Kirsti Kolle Grøndahl: Jeg beklager at jeg var for sent ute til å komme med min replikk til statsråd Bjørkstrand i stad, men jeg er svært glad for at jeg nå får anledning til det.

Bjørkstrand sa at kulturministrene var fornøyd med en økning på kulturbudsjettene med 2,5 pst. Han mente det var tilfredsstillende. Samtidig gav han uttrykk for at det var uenighet blant kulturministrene, og at Finlands regjering nok hadde forutsatt at økningen skulle være 3 pst.

I Kulturutskottet har vi hele tiden tatt det som nærmest en selvfølge at kulturbudsjettet i hvert fall skulle ha den samme prosentøkningen som det allmenne budsjett. Det vi nå opplever, er altså at mens allmennbudsjettet øker med 3 pst., blir kulturbudsjettet nedprioritert med en vekst på 2,5 pst. Og det er da dette de nordiske kulturministrene ikke er blitt enige om. En slik nedprioritering stemmer svært lite med de vakre ord som Bjørkstrand også kom med, om kulturens ringvirkninger i hele samfunnet vårt. Jeg vil derfor så innstendig jeg kan, oppfordre ministrene til på torsdag å drøfte situasjonen på nytt igjen, og ende opp med den konklusjonen at man gjør som Kulturutskottet har bedt om, nemlig å øke kulturbudsjettet med 3 pst. Dessuten regner jeg med at den nye innsatsen på data-teknologiområdet, som også er ment delvis å skulle tillegges kulturbudsjettet, naturligvis blir fulgt opp med friske penger.

Minister Bjørkstrand: Ibland kommer man i underlige situationer. I ministerrådet har jeg argumentert exakt på det sätt som kulturutskottet har gjort. Jag menar nämligen att det inte är riktigt att kulturbudgeten har lägre

realtiltvæxt än allmänna budgeten. Men som jag underströk i mitt anförande är det så att den som bjuder lägst vinner. Det är självfallet så att det är viktigt att vi upprätthåller en tillräcklig nivå på det kulturella samarbetet.

With: Ärede president! I förbindelse med budsjettkomiteens inledande dröftningar med Ministerrådet v/samarbidsministrene i Mariehamn 29. november 1983 slo Sosial- og miljøutvalget fast i et promemoria visse prinsipper og forslag som bør være veiledende i arbeidet med det allmenne budsjett for 1985.

Det forslag til allment budsjett som Ministerrådet har lagt fram for 1985, viser en realøkning på 3,1 pst. Ytterligere bevilgning til industrisektoren, bl. a. til datateknologiområdet, er da ikke tatt med. Dette skulle generelt sett være nokså godt i tråd med den realøkning på 3 pst. som Nordiskt Råds budsjettkomite hadde foreslått, men da med forutsetning om såkalte friske penger i tillegg for visse særskilte områder. Det er ikke urimelig at veksten i det nordiske budsjett settes noe høyere enn veksten i de nasjonale budsjettene, idet det nordiske samarbeidet skulle innebære iallfall visse besparelser av ressurser for de deltakende land.

Sosial- og miljøutvalget har ved flere anledninger påpekt en tendens fra Ministerrådets side til å prioritere samarbeidet innenfor de økonomiske, industrielle og tekniske områdene, delvis på bekostning av sosialpolitikk, helsepolitikk, likestilling- og miljøpolitikk. Dette betyr ikke at den økonomiske virksomheten og en omlegging av denne med sikte på å finne den rette balanse mellom langsiktige og kortsiktige tiltak ikke er nødvendig. Men det ville samtidig være meningsløst dersom vi i vår streben etter en bedre økonomi glemmer det som er hensikten med det hele, nemlig et samfunn bygd på medmenneskelighet og en rettferdig fordeling av godene. Det er sagt at mennesket ikke lever av brød alene, men også av brød. Det er likevel ikke nok at mennesket har noe å leve av – det må også ha noe å leve for. Derfor må også en bedre livsstandard tilstrebnes.

Budsjettet gir et signal som ikke bør underverdes. Ministerrådsforslaget for 1985 inneholder imidlertid ikke, eller iallfall i liten grad, de uttalte prinsipper eller motiveringer

for budsjettet som utvalget har ytret ønske om.

Sosial- og miljøutvalget har stor respekt for det arbeidet som Nordisk helsevern høyskole i Göteborg står for, og er interessert i ytterligere å høyne skolens status og kompetanse. Høyskolen er som bekjent en samnordisk institusjon for høyere utdanning og forskning innen helse- og sykepleie og tilsvarende den utdannelse som vi finner i de angli-amerikanske "schools of public health". Komiteen er i denne sammenheng positiv til den evaluering, eller etterprøving, av Nordisk helsevern høyskole som Ministerrådet har igangsatt, og som jeg forstår tar sikte på å gjøre høyskolen enda mer skikket for sin oppgave.

Også Nordisk institutt for odontologisk materialprøving i Oslo gjør et verdifullt arbeid. Når Ministerrådet har igangsatt en utredning for å se mulighetene for en avgiftsfiansiering av arbeidet, forutsetter jeg at hensikten må være å gi instituttet enda bedre arbeidsmuligheter.

Etter at det i et par år har vært drevet forsøksvirksomhet med en felles nordisk utdanning av personale for døvblinde, er det med glede Sosial- og miljøutvalget kan konstatere at denne virksomhet vil bli permanent fra 1985, og at en i budsjettet har tatt konsekvensen av dette.

Utvalget er tilfreds med den behandling institusjonsbudsjettene har fått. Det samme gjelder budsjettene for sosialpolitikk, arbeidsmiljø og ernæringsprosmål. Men en kan vanskelig akseptere eller forstå den ambisjonsenkning som kommer til uttrykk i budsjettforslaget hva angår arbeidsmarked, miljø og likestilling.

Med de store ord som er kommet til uttrykk fra alle hold når det gjelder arbeidsledigheten og dens negative innvirkning på individ og samfunn, og ikke minst ledigheten blant ungdom og blant kvinner, hadde en ventet en bedre oppfølging fra Ministerrådets side. Selv om reduksjonen på budsjettet for likestilling ikke er særlig stor i forhold til forslaget, nemlig 10000 kr., kan det likevel tolkes som en nedprioritering av denne sak. Utvalget er interessert i en utredning med oppgave å finne fram til de hinder som ikke minst kvinner møter når det gjelder start av nye bedrifter.

Sur nedbør er et stadig økende problem i

Norden. Det samme gjelder bilgasser og støy. For å kunne fatte de rette vedtak, ikke minst når det gjelder forsureningen – dette har som kjent også en økonomisk side – er det nødvendig med fortsatt forskning. Dette koster penger, men det er nødvendig med investeringer i miljøvern dersom vi skal overleve.

For alle disse tre områder har Sosial- og miljøutvalget fastholdt sine forslag fra 29. november 1983, og jeg er vel tilfreds med at budsjettkomiteen i sitt møte på mandag har gått inn for å følge opp utvalgets forslag iallfall når det gjelder bevilgningene til arbeidsmarkedstiltak og likestilling.

Med dette vil jeg anbefale de forslag som Sosial- og miljøutvalget og budsjettkomiteen har fremmet.

Marjatta Väänänen: Trafikuskottet har vid sine møten den 26 og 27 februari tagit del av det från ministerrådet inkomna materialet och särskilt behandlat kapitlet om samfärdsel, trafiksäkerhet och turism i den allmänna budgeten. För trafikuskottets del är institutionernas budgetönskemål utan relevans, eftersom inga institutioner har upprätthållits på trafiksäkerhets- och turistområdet. Trots moderata budgetförslag och varningar för alltför ensidiga prioriteringar som de trafikala områdena varit utsatta för och uttalanden om extra beviljningar i samband med nya och omfattande verksamheter, fortsätter tendensen till minskning av den trafikala delen av budgeten. Således är utskottets andel av den totala budgeten enligt förslaget 2,9% mot 3,2% i 1984 års budget. Jag vill därför på trafikuskottets vägnar med skärpa betona den otillfredsställelse som utskottet känner med den alltmer undanskymda plats som trafiken har fått i samarbetets finansiering.

När det gäller samfärdselns kapitel föreslår ministerrådet i första hand en ram på 2 920 000 norska kronor – realminskningen är 301 000 norska kronor – samt i andra hand en nedskärning av medel av vissa projekt till fördel för det nya meteorologiska projektet. Utskottet har visserligen framfört stöd till detta projekt som bl. a. har anknytning till en av rådets rekommendationer, men har enats om budgetkommitténs yttrande om att nya verksamhetsområden måste finansieras genom extra tillskott till budgeten. Dessutom

anser utskottet att detta projekt är ett bra exempel på projekt som kunde finansieras bland planerade åtgärder inom dataområdet. Trafikuskottet vidhöll därför sitt tidigare förslag som betyder 3 124 000 norska kronor samt fördelning för projekt med tillägg av 427 000 norska kronor till det meteorologiska projektet, som då finansieras med beviljning från reserven eller extra tillskott till budgeten.

I samband med kapitlet om trafiksäkerheten ser utskottet ingen anledning att trappa ner nordiska åtgärder på området även om nordiska trafiksäkerhetsåret nu är över – tvärtom, med hänsyn till den oroväckande ökningen av trafikolyckor som tyvärr har konstaterats på senare tid. Utskottet vidhöll därför sitt tidigare förslag som betyder 1 659 000 norska kronor.

Turistuskottet som finansieras i kapitlet om turism har bland utskottets verksamhetsområden varit särskilt utsatt för restriktiva medelsbeviljningar. Således gjordes 1984 "mot bakgrunden av budgetsituationen" en realminskning av turistsektorn.

Vid sin behandling beslöt trafikuskottet trots dessa tidigare nedskärningar föreslå mycket begränsad ökning av medel till detta område och kan därför inte gå med på ytterligare minskning. Utskottet har därför vidhållit sitt tidigare gjorda förslag om 1 030 000 norska kronor.

Vi i trafikuskottet konstaterar att budgetkommittén i sitt ställningstagande i viss mån har stött trafikuskottets yrkanden. Den summa som budgetkommittén föreslår att trafikuskottets sektorbudget skall höjas med är ca 300 000 kronor. Det är bara ca 0,1% av den totala budgeten och höjer trafiksektorns andel till ca 3%. Också om trafikuskottet alltså inte på långt när har fått sina krav beaktade så är det ändå ett slags steg i rätt riktning. Jag vill dock framhålla att den summa som nu föreslås i budgetkommittén är ett absolut minimikrav. Vi anser att ministerrådet bör beakta detta minimikrav.

Margrete Auken: Hr. præsident! Jeg vil først undskyldte, at jeg ulejligere, men da venstrefløjnen ikke har noget medlem af budgetkomiteen, har det været vanskeligt at trænge igennem med et punkt, som jeg forsøgte at

bringe op i debatten i fjor, og som jeg på anden måde har forsøgt at få ind.

Det handler om de penge, vi sætter af til det, der alt i alt hedder energisamarbejdet.

I den opinionsanalyse, der er lavet om samarbejdet i Norden, er et af de områder, som mange mener der skal samarbejdes om, energi og miljø. Jeg er ret overbevist om, at havde man spurgt, om der skulle samarbejdes om atomsikkerhedsforskning, så havde man fået et andet svar. Atomsikkerhedsforskning har en af de største poster på budgettet. NKA har så vidt jeg kan læse det hurtigt her, 6 mill. kr. Der er kun to af de nordiske lande, der har atomkraft, nemlig Sverige og Finland – Sverige endda med den beslutning, at det er under afvikling. Det skal de andre nordiske lande altså betale til – og som sagt er det en af de største poster.

I forvejen betaler Danmark såmænd helt livligt til det på grund af Barsebäck, som svenskerne venligst har lagt omtrent oven i København, og på grund af "Sigyn", som sejler igennem danske farvande med svenskeres affald. Vi har altså nok af penge på højkant til noget, vi ikke har glæde af.

Jeg mener, det er fantastisk, at det beløb bliver ved med at være så stort. Jeg kan se, at der også fremover skal sættes nye projekter i gang.

Jeg vil egentlig godt have nogen heroppe til at fortælle, hvorfor dette – 6 mill. kr. til atomsikkerhed – skal være det store, drivende punkt i det nordiske samarbejde. Kan Sverige og Finland ikke klare det selv, eller er det én gang til atomlobbyen, der har været ude og trække en osteklokke ned over hovedet på samtlige medlemmer af budgetkomiteen, så de ikke har opdaget, hvad det er de sidder og er med til?

Mørk Eidem: Jeg kan forsikre om at Budsjettkomiteen har ikke følt at osteklokken har vært trukket over dens hode. Når det gjelder spørsmålet om energisamarbeid, er det på årets budsjett foretatt en viss omprioritering ved at Budsjettkomiteen har sluttet seg til Økonomisk utvalgs forslag om en omprioritering på 0,5 mill. kr. fra atomenergisamarbeid over på annet energisamarbeid.

For øvrig vil jeg gjerne bemerke at det i Økonomisk utvalg finnes representanter fra

den venstresosialistiske gruppe, og jeg kan ikke se at man i Økonomisk utvalgs uttalelse har tatt opp de spørsmål fra det hold som representanten Auken her etterlyste.

Bernhardt Tastesen: Jeg vil siye vedrørende det af fru Margrete Auken rejste spørsmål om sikkerhedsforskning, at denne forskning er jo i vore landes interesse, selv om f. eks. Danmark og Norge ikke har valgt at bygge på atomkraftens mulighed og måske heller ikke vælger det i fremtiden. Vi har brug for den viden, som de to hidtidige projekter har givet os. Man kan vel også med rimelighed siye, at det tredje projekt, som sættes i gang, kan give os en viden, som kan være med til at danne grundlag for vor beslutningsproces, hvad enten vi vælger det ene eller det andet.

Da Barsebäck ligger så nær på Danmark, må man vel også siye, at vi har interesse i sikkerhedsforskningen vedrørende deponering, opbevaring, transport osv. Vi har interesse i, at det foregår så sikkert som muligt.

Hermed har vi ikke taget stilling til, hvor længe man skal bruge penge til den slags forskningsprojekter, men den beslutning, der her er truffet, er fornuftig, og den står vi ved.

Statsrådet **Birgitta Dahl:** Herr president! Med anledning av den debatt som nu förs om budgetkommitténs förslag vill jag understryka att de nordiska energiministrarna vid sitt möte i Oslo nyligen enhälligt uttalade att anslaget till det nordiska samarbetet kring säkerhetsfrågor bör vara kvar på samma nivå som förra året. Vi står fast vid den ståndpunkten och kan alltså inte ansluta oss till budgetkommitténs förslag till förändringar i ministerrådets förslag.

Jag vill särskilt understryka två saker. Det första är att anslaget kallas anslag till säkerhetsforskning och gäller flera områden med hög risk än kärnsäkerhet. Det andra är att de länder i Norden som använder kärnkraft är fullt beredda att själva finansiera det forsknings- och utvecklingsarbete som krävs för att vi skall ta ansvar för våra egna program, och att de också gör det. De nordiska energiministrarna har bedömt det som ett gemensamt intresse att därutöver bedriva ett aktivt

arbete på detta område, som alltså gäller mer än kärnkraft.

Margrete Auken: Hr. præsident! Der er åbenbart ikke enighed om, hvem der skal betale. Bernhardt Tastesen siger, at Danmark skal betale for Sveriges forskning, og det gør Danmark rent faktisk. Vi kan ikke få Sverige til at lave de risikoberegninger, vi har brug for. Jeg bad om dem sidste år, og vi har stillet et spørgsmål, som skal behandles på torsdag.

Jeg regner selvfølgelig ikke med, at det, der foregår i NKA, er idiotisk. Det er ikke det, jeg har sagt; selvfølgelig kan man bruge den viden. Ellers ville det da være helt galimatias. Men det er et prioriteringsspørgsmål. Prioriterer vi den forskningsviden så højt, at det projekt skal beslaglægge omtrent den største post i det nordiske samarbejde? Det kan Bernhardt Tastesen ikke mene.

Jeg kunne forstå, at det mener økonomisk udvalgte heller ikke. Det har vedtaget en lille forsigtig hensigtserklæring om en meget lille omflytning, som nu afvises. Det er ikke mærkeligt, for i Norge og Danmark sidder der jo borgerlige regeringer, og i Sverige og Finland har man atomkraft, så de får pengene og dermed fordelene af det.

Jeg synes ærligt talt ikke, det for det nordiske samarbejde er et godt og folkeligt projekt.

Bernhardt Tastesen: Til fru Margrete Auken vil jeg gerne sige følgende: For det første betaler vi ikke for noget svensk projekt. Vi betaler for et nordisk fællesprojekt, der kan være afgørende for beslutningen om, hvorvidt vi skal sige ja eller nej til atomenergi, bl. a. i Danmark, på et senere tidspunkt.

For det andet er det, som minister Birgitta Dahl sagde her for et øjeblik siden – det fremgår også af det betækningsbidrag, vi har fået her – et projekt, der ikke kun vedrører energiforskning med sigte på kernekraft, men et projekt, der vedrører sikkerhedsforskning på energiområdet i al almindelighed.

Med hensyn til prioriteringen må vi selvfølgelig træffe beslutning om denne fremover ud fra en helhedsbetragtning. Det gør vi også nu.

Sedan diskussionen forklarats avslutad, skedde votering beträffande budgetkommit-

téns förslag till yttrande till Nordiska ministerrådet.

För yttrandet röstade:

Esko Aho, Arne Andersson, Georg Andersson, Lennart Andersson, Margrete Auken, Stefán Benediktsson, Jo Benkow, Gunnar Berge, Jens Bilgrav-Nielsen, Gro Harlem Brundtland, Johan Buttedahl, Kaj Bärlund, Bjarne Mørk Eidem, Ólafur G. Einarsson, Mikko Elo, Karin Flodström, Arne Gadd, Kirsti Kalle Grøndahl, Eidur Guðnason, Rune Gustavsson, Carl I. Hagen, Flemming Hansen, Guttorm Hansen, Ivar Hansen, J. K. Hansen, Karen Thurøe Hansen, Margit Hansen-Krone, Guðrun Helgadóttir, Ole Henriksen, Elsi Hetemäki-Olander, Tytti Isohookana-Asunmaa, Paul Jansson, Karen Højte Jensen, Tyra Johansson, Anker Jørgensen, Arvo Kempainen, Hannu Kempainen, Sakari Knuutila, Grethe Lundblad, Astrid Murberg Martinsen, Peter Muurman, Helge Adam Møller, Inge Fischer Møller, Gunnar Nilsson, Odvar Nordli, Hans Nyhage, Sture Palm, Erlendur Patursson, Helena Pesola, Per Petersson, Páll Pétursson, Tuulikki Petäjäniemi, Håkon Randal, Heikki Riihijärvi, Gunvor Schnitler, Jimmy Stahr, Reiulf Steen, Otto Steenholdt, Jens Steffensen, Pär Stenbäck, Ingrid Sundberg, Ilkka Suominen, Sten Svensson, Karin Söder, Peder Sønderby, Bernhardt Tastesen, Petter Thomassen, Hans Olav Tungesvik, Pirkko Turpeinen, Ole Gabriel Ueland, Ola Ullsten, Bengt Wiklund, Odd With och Marjatta Väänänen.

Frånvarande var:

Olof Jansson, Gunnel Jonäng, Hanna Kvanmo, Preben Lange, Erkki Liikanen, Paavo Lipponen, Agnar Nielsen, Pétur Sigurðsson, Arne Skauge, Friðjon Þórðarson, Pekka Tuominen, Laurits Tørnæs och Lars Werner.

Yttrandet hade sålunda antagits med 74 röster.

2

C 1: Berättelse rörande det nordiska samarbetet inklusive bilagorna 1, 5 och 6 (ekonomiska utskottets betänkande), D 1984/1/1979/e: Meddelande om rekommendation nr 1/1979 an-

gående program för nordiskt regionalpolitiskt samarbete, D 1984/23/1980/e: Meddelande om rekommendation nr 23/1980 angående gemensamma industriella projekt, D 1984/24/1980/e: Meddelande om rekommendation nr 24/1980 angående glasindustrin i Norden, D 1984/2/1981/e: Meddelande om rekommendation nr 2/1981 angående samordning av FoU-insatser och kartläggning av miljökonsekvenser vid framställning och bruk av alternativa drivmedel, D 1984/6/1981/e: Meddelande om rekommendation nr 6/1981 angående utveckling av samarbetsåtgärder rörande fiskodling, D 1984/17/1982/e: Meddelande om rekommendation nr 17/1982 angående nordisk utbildning för exportmarknadsföring, D 1984/18/1982/e: Meddelande om rekommendation nr 18/1982 angående samarbete inom nordisk möbelindustri. D 1984/31/1983/e: Meddelande om rekommendation nr 31/1983 angående kartläggning och samordning av utbudet och behovet av u-landsutbildning, D 1984/32/1983/e: Meddelande om rekommendation nr 32/1983 angående samarbete om energi- och miljörelaterad industri- och regionalpolitik, D 1984/33/1983/e: Meddelande om rekommendation nr 33/1983 angående åtgärder för att stimulera innovationer inom näringslivet i Norden och D 1984/34/1983/e: Meddelande om rekommendation nr 34/1983 angående stärkandet av det regionalpolitiska samarbetet i Norden

Rådet företog ovannämnda saker i ett sammanhang.

Ekonomiska utskottet hade föreslagit:

I. at Nordisk Råd i anledning av de til utvalget henviste avsnitt i beretning C 1/1984 og vedlegg till denne vedtar følgende uttalelse:

1. Nordisk Råd henstiller til Nordisk Ministerråd å framlegge et forslag til handlingsprogram for Norden som hjemmemarked til Nordisk Råds 33. sesjon.

2. Nordisk Råd henstiller til Nordisk Ministerråd å styrke det nordiske eksportsamarbeidet

3. Nordisk Råd henstiller til Nordisk Ministerråd å foreslå tiltak for en offensiv satsning på kapital- og teknikkintensive bransjer

4. Nordisk Råd henstiller til Nordisk Ministerråd å styrke FoU-virksomheten for å fremme industrielt samarbeid

5. Nordisk Råd henstiller til Nordisk Ministerråd å intensivere arbeidet for å styrke energi- og miljøindustrien

6. Nordisk Råd henstiller til Nordisk Ministerråd å legge fram en arbeidsplan på det bistandspolitiske området

7. Nordisk Råd henstiller til Nordisk Ministerråd å bedre finansieringsmulighetene for små og mellomstore foretak for å fremme innovasjonsvirksomheten i Norden.

II. at Nordisk Råd tar til etterretning de til Økonomisk utvalg henviste deler av kapittel I: Innledning og kapitlene XIII: Finans- og valutapolitikk, XIV: Industripolitikk, XV: Energipolitikk, XVI: Handelspolitikk, XVII: Regionalpolitikk, XVIII: Bistand til utviklingslandene, XIX: Jord- og skogbruk og XXI: Bolig- og byggsektoren.

III. at Nordisk råd tar meldingene om rek. nr 1/1979 om program for nordisk regionalpolitisk samarbeid, rek. nr. 23/1980 om felles industrielle prosjekt, rek. nr. 24/1980 om glassindustrien i Norden, rek. nr 2/1981 om samordning av FoU-innsatser og kartlegging av miljøkonsekvenser ved framstilling og bruk av alternative drivmidler, rek. nr. 6/1981 om utvikling av samarbeidstiltak vedrørende fiskeoppdrett, rek. nr. 17/1982 om nordisk utdanning for eksportmarkedsføring, rek. nr. 18/1982 om samarbeid innen nordisk møbelindustri, rek. nr. 31/1983 om kartlegging og samordning av tilbudet og behovet for u-landsutdanning, rek. nr 32/1983 om samarbeid om energi- og miljørelatert industri- og regionalpolitikk, rek. nr. 33/1983 om tiltak for å stimulere innovationer innen næringslivet i Norden og rek. nr 34/1983 om styrking av det regionalpolitiske samarbeide i Norden til etterretning og imøteser nye meldinger til neste ordinære sesjon.

Gunnar Nilsson (ekonomiska utskottets talesman): Den allmänna ekonomiska utvecklingen i Norden under 1983 visar flera positiva drag. Men arbetslösheten fortsätter att öka, och statistiken är ett uttryck för den allvarliga situationen.

För de nordiska länderna har en liten nationell konjunkturuppgång särskilt stor betydelse. Men detta är ingen garanti för att den ekonomiska situationen i Norden radikalt kommer att förändras. Utskottet hävdar att

trots ljusglimtarna finns det flera förhållanden som snabbt kan förändra de nuvarande tendenserna.

Ett ökat samarbete för att påverka den ekonomiska utvecklingen i omvärlden är för de nordiska länderna särskilt betydelsefullt. Behovet av internationellt samordnad aktion för ekonomisk tillväxt och full sysselsättning växer och blir ett villkor för att säkra de positiva utvecklingstendenserna. De ytterligare initiativ som regeringarna tagit i dessa sammanhang inom bl. a. OECD har varit och är mycket centrala. Utskottet anser att regeringarna skall fortsätta detta samarbete och vill återigen understryka vikten av ett gemensamt nordiskt aktivt agerande i detta syfte.

Nya initiativ har vidare tagits inom ramen för det valutapolitiska området sedan förra sessionen. Det står i överensstämmelse med rådets intentioner. En vidareutveckling av detta samarbete förutsätts äga rum, och angelägenheten av ökade konsultationer mellan regeringarna i dessa frågor kan bara ytterligare framhållas.

Beräffande den tilläggsrapport som har utarbetats om åtaganden på det valutapolitiska området för att främja industriellt samarbete redovisar utskottet sina synpunkter under en senare punkt på dagordningen för det fjärde mötet.

Behovet av en omläggning och nyorientering i den ekonomiska politiken har varit en central uppgift för utskottet under hela 1983. En utgångspunkt har varit rekommendation 23 om en handlingsplan för ekonomisk tillväxt och full sysselsättning. Vi har knutit stora förhoppningar till Nordiska ministerrådets förmåga att konkretisera innebörden av denna, men tvingas nu enhälligt och över parti-gränserna konstatera att ministerrådsförslaget om riktlinjer för ekonomisk politik och ekonomiskt samarbete inte motsvarar våra förväntningar. Detta har redan klargjorts under generaldebatten.

Framför allt anser utskottet att sysselsättningsproblemen har kommit i bakgrunden och anser att detta kan uppfattas som ett försök att ändra innebörden i den hittills förda ekonomiska politiken, vilket står i motsättning till intentionerna i rekommendationen från förra sessionen.

Utskottets synpunkter i övrigt återkommer vi till senare på dagordningen.

Trots den gemensamma kritiken av Nordiska ministerrådet på denna punkt konstaterar ändå utskottet att en önskvärd förskjutning till förmån för de näringspolitiska uppgifterna har ägt rum under de senaste åren i ministerrådets verksamhet. Arbetsplanerna för det industri- och energipolitiska samarbetet har bidragit till detta, och inför rådssessionen sker också en redovisning av det arbetet som hittills har ägt rum.

Tiden medger inte annat än en översiktlig redovisning av utskottets synpunkter och förslag. Jag skulle vilja sammanfatta den i huvudsak i två punkter:

För det första måste samarbetsmöjligheterna kring den industriella utvecklingen i Norden vidareutvecklas. I detta sammanhang är satsningar på nordiskt tekniskt forsknings- och utvecklingsarbete särskilt betydelsefulla. Ett förslag till program med en sådan innebörd har också utarbetats. Samtidigt redovisar ministerrådet ett förslag till handlingsprogram på datateknologiområdet.

Båda programmen är viktiga inslag i en nordisk samarbetspolitik för industriell utveckling och förnyelse. Det är nu mycket viktigt att detta samarbete snabbt kan påbörjas. Ett huvudmotiv för detta är enligt utskottets uppfattning den betydelse ett sådant samarbete har för den framtida produktionen och sysselsättningen i våra länder.

Insatserna ingår vidare som omistliga delar för att stimulera innovationer i näringslivet i Norden. Detta är också viktigt för många små och medelstora företags utvecklingsmöjligheter, och utskottet hemställer till ministerrådet att se över finansieringsmöjligheterna i detta syfte för sådana företag.

Offensiva satsningar på samarbete inom kapital- och teknikintensiva branscher är en annan uppgift i ett vidareutvecklat industripolitiskt samarbete. Motsvarande gäller åtgärder för att stärka miljö- och energiindustrins ställning i Norden. Utskottet redovisar också förslag som innebär att dessa uppgifter bör ägnas större uppmärksamhet av ministerrådet i det fortsatta arbetet.

Även andra branschpolitiska initiativ och samarbete i fråga om offentlig upphandling ingår som andra uppgifter som på ett positivt sätt kan bidra till den industriella utvecklingen i våra länder.

Nordiska industrifondens och investerings-

bankens roll och uppgifter har successivt utvecklats och stärkts. Det är viktiga steg för att samarbetet inom hela det näringspolitiska området skall ges ett konkret och utvecklingsbart innehåll. I detta perspektiv har det också diskuterats särskilda innovations- och marknadsföringslån för att ge i första hand mindre och medelstora företag bättre möjligheter att utveckla och marknadsföra sina produkter i samarbete med varandra. Och utskottet förväntar sig att ministerrådet till nästa session prövar detta och även andra förslag som ytterligare stärker fondens och bankens ställning i det nordiska samarbetet.

För det andra har åtgärder för att underlätta företagssamarbete i Norden intagit en framträdande plats i samarbetet. Ett omfattande utredningsarbete har ägt rum, och en gemensam slutsats innebär att man måste hantera frågor som handlar om ändringar i valuta- och etableringslagstiftning, handelsregler och föreskrifter med stor varsamhet och med hänsyn till andra förhållanden i respektive land.

Emellertid anser utskottet att detta arbete är viktigt, och olika förslag för att underlätta samarbete och integration av nordiskt näringsliv bör kunna förutses. Dessa uppgifter är vidare en av de föreslagna tyngdpunkterna i det industripolitiska samarbetet som ministerrådet redovisar under temat Norden som hemmamarknad.

Flera initiativ inom detta område redovisas i ministerrådets berättelse, vilket är positivt. Men utskottet önskar nu få en samlad översikt över detta arbete och behandla eventuella ministerrådsförslag som följer av detta arbete. Många uppgifter har också en direkt anknytning till samarbetet på handelspolitikens område. En bättre översikt och klarare prioriteringar samt styrning av detta arbete har av utskottet ansetts som önskvärt.

Därför föreslår vi att de olika initiativ som nu och i framtiden skall prövas inordnas i ett handlingsprogram för att utveckla Norden som hemmamarknad. En mera tillfredsställande parlamentarisk behandling av olika initiativ kan på detta sätt äga rum.

Andra uppgifter inom dessa områden är vidare samarbete som rör mindre och medelstora företag, åtgärder för att effektivisera nordiskt samarbete på underleverantörsområdet, och av utskottets betänkande framgår

att vi t. ex. stödjer förslag om att stärka test- och standardiseringsarbetet. En uppföljning av förslaget om en nordisk databank för underleverantörer bör vidare äga rum.

Under 1983 har vidare inom ministerrådet en arbetsgrupp tillsatts för att följa utvecklingen och fortsätta informationen om multinationella företags verksamhet i Norden. Konkreta problem som kan uppstå i respektive nordiskt land skall kunna behandlas i detta sammanhang. Uppgifterna är angelägna och utgör ett av flera inslag i samarbetet kring företagsfrågor i Norden.

Utvecklingen av samarbetet inom energi- och byggsektorerna samt inom det regionalpolitiska området motsvarar i allt väsentligt utskottets intentioner. Riktlinjer för samarbetet inom dessa områden har erhållit ökad klarhet, vilket i sin tur ger bättre möjligheter till prioriteringar och konkretisering av olika åtgärder. Därutöver anser utskottet att samarbetet inom jord- och skogsbruk samt fiskeriområdet förefaller genomgå en intressant och konstruktiv utveckling.

Uppföljningen av den energipolitiska arbetsplanen genom särskilda samarbetsprogram på särskilda delområden är värdefull och bidrar också till en önskvärd koncentration av samarbetsinsatserna.

Det regionalpolitiska samarbetet befästs ytterligare genom ministerrådsförslagen om dels vidareutveckling av investeringsbankens regionalålaneordning dels satsningen på förstärkt samarbete på Nordkalotten. En förstärkning av Västnordensamarbetet anser utskottet vara en viktig fortsättning, framhåller utskottet i detta sammanhang. Samtidigt frågar dock utskottet om det skall vara nödvändigt att vänta till 1985 innan en revision av det regionalpolitiska samarbetsprogrammet kan äga rum.

Även om samarbetsprogrammet på bostads- och byggsektorn har blivit bättre efter behandlingen av detta på fjolårets session finns det anledning att efterlysa fler konkreta åtgärder på detta område. Det gäller särskilt sådana insatser som har stor betydelse för produktion och sysselsättning. Och utskottet fastslår följaktligen att en hög aktivitet inom byggsektorn har en särskilt stor betydelse för att stimulera sysselsättningen och ekonomin i våra länder.

Herr president! Det ankommer på Pär

Stenbäck att redovisa utskottets övervägningar rörande det nordiska samarbetet på biståndspolitikens område.

Meddelande

Det meddelades, att minister Urpo Lepänen intagit sin plats i rådet.

Stenbäck: Herr president! Som talesman för det ekonomiska utskottet beträffande de biståndspolitiska frågorna vill jag först konstatera, att i de enskilda nordiska länderna är biståndspolitiken ständigt i blickpunkten. Den debatteras i parlamenten och i partidebatten. Detta sker t.ex. nästa vecka i Finland, när riksdagen erhåller en redogörelse av regeringen om landets biståndspolitik. I Nordiska rådet har biståndspolitiken inte varit föremål för samma konsekventa intresse men här har vad jag förstår regelbundet förekommit initiativ, spörsmål osv. kring biståndspolitiken.

Ekonomiska utskottet konstaterar att det gått fyra år sedan rådet första gången anmodade ministerrådet att framlägga en plan för de konkreta områden, på vilka en harmonisering och koordinering kan åstadkommas med mottagarländernas bästa i åtanke. I utskottet tror vi att en koordinering kan ge betydande effektiviseringsvinster.

Varför tar då inte ministerrådet Nordiska rådet på allvar i denna fråga? Fyra år är en lång tid och någonting borde ha hänt under denna tid. Är det så, att alltför stora nationella intressen är förankrade i den egna biståndspolitiken eller är det helt enkelt så, att biståndsmyndigheterna är så upptagna av sina egna projekt och problem, att de inte anser sig kunna ägna tid åt det nordiska samarbetet? Mina egna erfarenheter från 70-talet, som baserar sig på det samarbete som då bedrevs inom Oslo-konventionens ram – numera är det ju fråga om Köpenhamns-konventionen – gav mig det intrycket, att en del biståndsbyråkrater uppfattade de nordiska koordineringsförsöken som ett hinder för den egna rörelsefriheten för förverkligandet av den nationella biståndspolitiken.

Man såg de nordiska mötena som tidskrävande och det parlamentariska trycket som alltid har förekommit för en mera koordinerad biståndspolitik som lite besvärande.

I dag har vi då kommit till en situation, som beträffande den konkreta koordineringen av samnordiska projekt egentligen är ganska prekär. Vi har på 60- och 70-talen utvecklat ett antal gemensamma projekt, som nu håller på att avslutas. Det redovisas i ministerrådets berättelse för en rad sådana projekt, som så småningom skall "nationaliseras" om man så får säga, nämligen som skall överföras för att förvaltas av ett enskilt nordiskt lands biståndsmyndigheterna. En sådan här överföring kan vara rationellt betingad. Den nordiska insatsen är kanske inte mera motiverad i alla avseenden, men jag tänker då på slutresultatet och det är det som också ekonomiska utskottet har fäst uppmärksamhet vid.

Nordiska rådet har under årens lopp sett de konkreta nordiska samarbetsprojekten som symboler för samarbetet på ett område, som Nordiska rådet har kunnat påverka från början. Då biståndspolitiken utformades i de nordiska länderna på 60-talet tog man genast i Nordiska rådet itu med den här saken och efterlyste samnordiska aktioner. Men nu om några år kommer dessa samnordiska aktioner tydligen att vara ett minne blott. Man kommer inte att administrera några gemensamma projekt om inte man tar nya beslut. Sannolikt är det på det viset, och det framgår också av ministerrådets berättelse, att man kanske har stirrat sig litet blind på Namibia-problematiken. Man har väntat på Namibias frigörelse och där skulle man gå in på en gemensam nordisk satsning och då skulle den så att säga nordiska ramen väl fyllas ut. Men ingenting har hänt, som vi vet, i Namibiafrågan och därför efterlyser vi här en klarhet på den här punkten. Hur skall det gå med det konkreta nordiska biståndssamarbetet? I ministerrådets berättelse talas det om att nordiskt biståndssamarbete i alla fall är ett bredare begrepp än det gemensamma projektet. Detta stämmer naturligtvis, men å andra sidan måste man fråga sig hur förpliktande detta bredare begrepp, alltså samarbete i internationella fora, det multilaterala samarbetet, den rådplägnings som sker i internationella sammanhang, är.

Jag vet att det förekommer och det är väldigt bra men det varierar i samarbetsintensiteten från fall till fall och det finns ingenting förpliktande i detta samarbete. De nordiska länderna behöver inte rådgöra trots att vi hör

till den s.k. like-minded-gruppen. Jag blir personligen litet betänksam, när jag i ministerrådets berättelse finner sådana uttryck som "strävan att förenkla, rationalisera och effektivera formerna för samarbetet". Detta skall man alltså syssla med under det kommande året. Sådana här skrivningar gör en parlamentariker misstänksam. Som f.d. statsråd så vet man ju vad det innebär. Man vet att det kan innebära en inskränkning och en minskning av samarbetsintensiteten. Som ett alternativ skriver man i ministerrådets berättelse att ett intensifierat utbyte av information och samråd skall ske. Detta är alltså sagt som ett alternativ. Det här språkbruket påminner också om en, skall vi säga, nedskrivning av samarbetets intensitet i stället för det konkreta projektsamarbete som jag här har efterlyst.

Vi har i det ekonomiska utskottet också diskuterat de initiativ, som Finlands statsminister tagit. Då talades det om Lomé-konventionen, något slags nordiskt samarbete med våra huvudmottagarländer, som skulle påminna om Lomé-konventionen. Vi har varit helt eniga i ekonomiska utskottet om att detta kanske inte var en riktigt träffande formulering, eftersom användningen av begreppet Lomé-konventionen för vilse men vi har ställt oss positiva till det utredningsarbetet. För att bygga upp ett nytt samarbetsmönster med våra mottagarländer har vi alltså ställt oss positiva till detta, men velat frågå begreppet Lomé-konventionen.

Jag skall här inte på utskottets vägnar kommentera frågan om u-landsutbildningen. Det framgår tydligt av vårt betänkande vad det är fråga om, och vi väntar oss att en ny melding ges till nästa session så som det står i vårt betänkande. Den viktiga frågan är att vi så snart som möjligt borde få en arbetsplan på biståndsområdet så som här efterlyses i det förslag som ekonomiska utskottet ställer, att Nordiska rådet hemställer till Nordiska ministerrådet att lägga fram en arbetsplan på det biståndspolitiska området.

Energiminister Enggaard: Fru præsident! Jeg skal i mit indlæg ikke gå i detaljer med hensyn til det energipolitiske samarbejde i Nordisk Ministerråds regie. Jeg har forstået, at statsråd Birgitta Dahl vil redegøre for en

række synspunkter her på ministrenes vegne.

Jeg tror, at den arbejdsplan for samarbejdet på energiområdet for 1982, som nu føres videre, i allerhøjeste grad er tilfredsstillende set fra et dansk synspunkt. Jeg vil kun trække nogle enkelte punkter frem, som jeg finder særlig interessante, og sige lidt om olie-gas-aktiviteten i det danske område – også i forlængelse af det, jeg sagde ved den tilsvarende debat i fjor.

Om energiforsknings-samarbejdet kun det, at der fra dansk side er en betydelig interesse for det energiforsknings-samarbejde, der finder sted mellem institutioner og forskere i de nordiske lande. Det er ikke noget nyt samarbejde, men det er blevet intensiveret med de nordiske energiministres oprettelse af en kontaktgruppe med repræsentanter for de programstyrende organer i de nordiske lande.

Jeg tror, samarbejdet om energiforskning er en vigtig forudsætning for et samarbejde inden for andre dele af energiområdet: selv på områder, hvor resultaterne har en mere langsigtet betydning, har samarbejdet derfor indirekte indflydelse på områder, der kan bidrage til løsningen af økonomiske og beskæftigelsesmæssige problemer.

Dernæst om aktiviteten på olie- og gasområdet. Som sagt havde jeg i fjor anledning til at redegøre lidt for udviklingen i det danske område. For selv om det er klart, at det vel i den store sammenhæng er det norske område, der såvel arealmæssigt som geologisk har en særlig dimension, og jeg tror heller ikke, at dette billede i de kommende år vil ændre sig, så er det naturligt for mig at pege på et par træk fra den danske aktivitet på det område.

Her i sommer blev den første udbudsrunde åbnet i det danske område for interesserede olieselskaber med henblik på ansøgning om tilladelse til efterforskning og indvinding af olie og gas. Ansøgningsfristen udløb i oktober, og vi har konstateret, at i alt 32 selskaber, heraf 8 danske, 2 svenske og 1 finsk, har ansøgt om tilladelse. Den danske regering er i flere henseender tilfreds med dette forløb. Olieselskabernes interesse for denne runde har således været stor, og antallet af ansøgende selskaber viser det: blot kunne vi have ønsket os, at et eller flere af de norske olieselskaber havde fulgt den interesse op, som de tidligere har vist for den danske undergrund.

Jeg har noteret mig, at den svenske regering i går har bebudet en forstærket indsats i efterforskningen med hovedvægten på Nord-søen og tilstødende havområder. Med den definition er de danske farvande taget i betragtning, og det hilser jeg med tilfredshed. Jeg tror derfor, at der er rimelig god udsigt til, at der i de kommende år kommer en aktivitet i vore områder, hvor op til 4 nordiske lande kan være med i efterforskning og indvinding. Interessen fra olieselskaberne er betydelig, men det gælder selvsagt i lige så høj grad også for de mange industrier i vore lande, som i stadig større grad vurderer deres fremtidige opgaver på tværs af sektorgrænserne.

Jeg tror, vi må konstatere, at udtrykket "Norden som hjemmemarked" på off-shore-området er et stykke vej borte i den daglige praksis, men jeg tror, det er vigtigt, at vi gør en indsats for at give vore industrier bedre muligheder for at være med. Det er jo i høj grad en international verden, denne off-shore-virksomhed. Men begrebet tekniske handelshindringer gælder også her. Det gælder, når specifikationer og andre udbudsbetingelser tenderer til at favorisere andre virksomheder uden for Norden i kraft af mange års angelsaksisk tradition. Jeg tror, at på dette område vil Nordisk Ministerråds virksomhed om samarbejdet på olie-gas-området være centralt placeret. Det har meget at gøre med, at en større del af arbejdspladserne i denne off-shore-virksomhed i fremtiden vil og kan skabes inden for vore lande, i stedet for at arbejdsmulighederne går til andre lande.

Fru præsident! Jeg tror, det nordiske energisamarbejde på mange måder er inde i en god gænge, og der er taget mange initiativer i de sidste år. Jeg har noteret mig, at også økonomisk udvalg giver dette samarbejde mange gode ord med på vejen, og jeg vil gerne udtrykke mit håb om, at energisamarbejdet fortsat kan udvikle sig på det grundlag, der er blevet lagt.

Statsrådet **Birgitta Dahl**: Fru president! I anslutning till denna session i Nordiska rådet visas en utställning kring det mest konkreta och förmodligen också det äldsta existerande nordiska energisamarbetet – NORDEL. Det är ett utomordentligt konkret och värdefullt

samarbete som sker inom NORDEL. Jag vill därför uppmana delegaterna att ta del av utställningen. Jag hoppas att den kommer att inspirera er till ökade ansträngningar till praktiskt nordiskt samarbete på många fält.

Det stora elavbrottet i Sverige den 27 december förra året illustrerade på ett drastiskt sätt NORDEL-samarbetet – på gott och ont. Å ena sidan drabbades även delar av Sjöland av det svenska avbrottet. Å andra sidan fick vi stor hjälp från våra nordiska vänner vid driftåteruppbyggnaden.

Jag är angelägen om att tacka för den. Samtidigt kan jag konstatera att det dessbättre bara dröjde några veckor till dess att vi genom NORDEL-samarbetet kunde se till att elförsörjningen i Danmark kunde fungera utan störningar trots omfattande problem vid danska kraftverk.

Den svenska regeringen tillsatte omedelbart en särskild kommission för att bl. a. föreslå åtgärder för att öka säkerheten i det svenska elnätet. Kommissionen är i full gång med sitt arbete och skall vara klar i augusti. Vid det senaste energiministermötet i Oslo informerade jag mina kolleger om avbrottet och om kommissionens uppgifter. Jag kommer naturligtvis också att redovisa resultat av kommissionens arbete så snart det är klart, så att man även i de övriga nordiska länderna kan dra nytta av de svenska erfarenheterna av ett avbrott av detta slag av vad man kan behöva göra för att förhindra avbrott och mildra konsekvenserna.

Fru president! Det nordiska energisamarbetet inom ministerrådets ram har egentligen bara tagit sin början från den arbetsplan för energisamarbete som ministerrådet fastställde för två år sedan. Ändå måste man konstatera, som ministerrådssekretariatets rapport och Gunnar Nilssons redovisning nyss visar, att det är mycket som hänt och mycket som är planerat för de närmaste åren på en lång rad samarbetsområden. Jag tycker att vi på detta område verkligen kan glädja oss åt ett mycket gott och fruktbart samarbete de nordiska länderna emellan. Låt mig ta upp några områden av betydelse.

På energihushållningsområdet, där en rad seminarier genomförts, har ett särskilt arbetsprogram utarbetats för perioden 1983–1985. En väsentlig del av programmet är inriktad mot industrin, vars energiförsörjning

är av stor betydelse för den samlade energipolitiken i samtliga nordiska länder. Arbetet kommer i stor utsträckning att inriktas på att sprida de erfarenheter man skaffat inom olika industribranscher i respektive land.

Ett annat viktigt samarbetsområde gäller energiforskningen. Där har vi sedan några år tillbaka under en försöksperiod en speciell kontaktgrupp vars uppgift är att söka möjligheter att samordna stödet till energiforskningen, ett stöd som för de nordiska länderna sammantaget uppgår till ca 90 miljoner danska kronor per år. Kontaktgruppen redovisade vid mitten av 1983 en halvtidsrapport över vad som gjorts dithills men också vad gruppen avsåg att ta initiativ till i det fortsatta arbetet. Däri ingick bl.a. att i högre grad göra de nationella seminarier som idag genomförs i respektive land till nordiska arrangemang och på så sätt vidga utbudet av seminarier för nordiska forskare. Man fann det också angeläget att fortsätta arbetet med att registrera och katalogisera alla de energiforskningsprojekt som förekommer i våra länder. Slutligen enades man om att utveckla och erbjuda en rad specialistkurser på i första hand olje- och gasområdet.

Det finns en rad områden där kontaktgruppen för energiforskning nu menar att vi bör gå vidare t.ex. när det gäller värmepumpar, vindenergi, alternativa drivmedel, bränsleförädling, förbränningsteknik, bränsleceller, sammansatta processer för elgenerering, kolteknologi och geologi i anslutning till energisektorn.

Ytterligare ett vitt programområde omfattar energiplanering. Jag är för min del övertygad om att en integrerad och långsiktig energiplanering är ett av de viktigaste instrumenten när det nu gäller att forma framtidens energisystem. Energiplaneringen måste ta sin utgångspunkt i att energifrågorna är en helhet där produktion, distribution och användning är delar av ett och samma system inom vilket man gör rationella avvägningar, t.ex. mellan tillförselåtgärder och hushållningsåtgärder.

Det nordiska arbetet på det här området kommer att inriktas mot bl.a. den teknologiska utvecklingens betydelse för energiplaneringen, energiplanering i krissituationer och långtidsmodeller baserade på en annan befolkningssammansättning än i dag.

Fjärrvärme är en mycket betydelsefull del

av värmeförsörjningen i Danmark, Sverige, Finland och Island. Ändå är samarbetet på det här området ännu så länge ganska litet utvecklat. Vi räknar dock med att det gemensamma forskningsprojekt som nu genomförs skall genomföras kring tekniska aspekter på fjärrvärmeutbyggnaden och kommer att leda till en lång rad samarbetsavtal mellan olika teknologiska institutioner i de nordiska länderna. Jag är för min del övertygad om att fjärrvärmeområdet, förutom att det ger oss bra uppvärmningssystem, också kan ge oss viktiga exportprodukter på litet sikt, när världens storstäder av främst miljö- och hälsoskäl måste gå över till mer utvecklade uppvärmningssystem.

När det gäller kol fick energiministrarna i juni förra året den andra delen av utredningen om en gemensam nordisk kolimport. Rapportens slutsats är att det under nuvarande förutsättningar inte ligger någon fördel i en gemensam nordisk kolimport. Ministerrådet har tagit fasta på denna slutsats och kommer således inte att etablera något samarbete på det här området.

Förra året lades också fram en rapport om alternativa drivmedel i Norden. Rapporten beskriver fördelar och nackdelar vid användningen av alternativa drivmedel och tar också upp vilka åtgärder som kan vidtas för att främja användningen av alternativa drivmedel. Vidare behandlar rapporten bestämmelser och lagar i de olika nordiska länderna som rör detta område.

Förra årets session förelades rapporten "Nordiskt samarbete om olja och gas". Rapporten pekar ut en rad områden som borde tas med i diskussionerna om vidgat nordiskt samarbete. Det gäller t.ex. utbyte och utnyttjande av expertis på prospektering och kartläggning av raffinaderiindustrin i Norden. Det gäller vidare behovet av kontinuerlig information om utvecklingen på gasområdet i Norden.

Detta har resulterat i att ämbetsmannakommittén nu satt igång en kartläggning av den nordiska raffinaderiindustrin. Man skall också kartlägga om det finns några faktorer som skapar problem i gränshandeln med oljeprodukter. Vidare har en särskild nordisk informationsgrupp om gasfrågor tillsatts.

I juni förra året tillsattes en kontaktgrupp för olje- och gasfrågor i Norden. Gruppens

uppgift är att ta tillvara nordiska samarbetsmöjligheter i samband med den fortsatta utvecklingen av verksamheten utanför Nordnorge. Jag vill, fru president, understryka den betydelse som den svenska regeringen fäster vid ett utvidgat och fördjupat samarbete kring offshoreverksamheten i Norden i syfte att främja industrin i våra respektive länder.

Energifrågorna griper ju över många områden, bl. a. hänger miljö- och energifrågor nära samman. – I detta sammanhang vill jag särskilt nämna att de nordiska länderna under år 1983 i det organ som blev upprättat för att genomföra ECE-konventionen om gränsöverskridande luftföroreningar, har företagit ett intensivt arbete för att nå en generell reduktion av svavelutsläppen i Europa.

Jag vill också särskilt nämna den betydelsefulla utveckling när det gäller miljövänlig teknik som nu pågår i Norden. Det gäller t. ex. energisnål teknik som värmepumpar och nya industriella processer samt teknik för förbränning och rening av fasta bränslen som klarar mycket stränga miljökrav. Denna teknikutveckling är av stor betydelse såväl för miljön i våra egna länder som när det gäller våra möjligheter att nå framgång i det internationella förhandlingsarbetet. Vi kan peka på en teknik som fungerar i dag, och då bör det vara mycket lättare att få andra länder att ställa upp på de strängare miljökrav som måste ställas.

Jag vill, inte minst mot bakgrund av statsminister Palmes inlägg i går och miljöministerrarnas rekommendationer, på energiministerrarnas vägnar understryka både det ansvar och de möjligheter som vi har på detta område.

Fru president! Det är, som framgår av den här redovisningen, en rad samarbetsaktiviteter som pågår och utvecklas. Som Gunnar Nilsson sade kan man inte nog understryka att det här samarbetet inte bara är värdefullt utifrån energipolitiska aspekter. De mycket stora investeringsbehov som föreligger i vår omvärld på energiområdet kan, om vi utnyttjar våra egna investeringsbehov till att utveckla vårt eget kunnande på energiteknikområdet, också spela en betydelsefull industri- och sysselsättningspolitisk roll i de nordiska länderna. Därför hoppas jag att det energisamarbete som vi har kommit i gång

med skall drivas vidare med samma entusiasm och framtidstro som har präglat arbetet under det gångna året.

Elsi Hetemäki-Olander övertog härefter ledningen av förhandlingarna

Statsråd Kåre Kristiansen: Det faktum att tre av Nordens energiministre har tatt ordet i denne debatt understreker i seg selv den kjensgjerning at energipolitikk er et av de viktigste områdene innen det økonomiske felt. Selv om forholdet mellom økonomisk vekst og tilgang på energi ikke er så entydig som tidligere, er avhengigheten fremdeles i høy grad til stede. Etter hendelsene i 1973 og 1979 har energiproblemene mer og mer stått fram som en flaskehals for økonomisk vekst og nyskaping. Det faktum at vår viktigste industrielle energibærer – petroleum – er så usikker med hensyn til anskaffelse har ført til at alle industrialiserte land har måttet ta hele sin energipolitikk opp til ny vurdering. Drastiske omstillinger har tvunget seg fram i mange land, og nye verdensomfattende interesseorganisasjoner som OPEC og IEA har oppstått.

Denne situasjon er i seg selv en sterk oppfordring til et nærmere samarbeid på det energipolitiske området også innen Norden. Heldigvis er det slik som min svenske kollega statsråd Birgitta Dahl gav uttrykk for, at vi allerede på mange felter har kommet godt i gang på dette området. De plattformer vi har skapt, bør kunne danne utgangspunkt for videre framstøt som er i alle nordiske lands interesse. Og jeg vil gjerne understreke nettopp dette moment: Skal felles samarbeidstiltak lykkes også innen denne sektor, må de være tilpasset et aktuelt behov hos de deltagende land, og de må gi relativt gunstige virkninger for alle som deltar. Velmente forslag som bygger på ensidige ytelser fra ett land, har vist seg ikke å være realistiske. Vi kan selsvagt ønske en langt større grad av idealisme i slike forhold, men erfaring tilsier at vi kommer lengst dersom vi bygger på det realistiske. Dessuten må, som nevnt, tiltakene være tilpasset behov og politisk aktuelle situasjoner.

På side 251 i rådets rapport gjøres det oppmerksom på at den norsk-svenske traktat av

25. mars 1984 om energisamarbeid har fått liten betydning. Sverige har f. eks. ikke nyttet avtalens mulighet for inngåelse av langsiktige avtaler om oljeleveranser fra Norge i en 20-årsperiode. Derimot er økte oljeleveranser i henhold til kortsiktige kontrakter betydelige både i 1982 og 1983. Forklaringen er vel ganske enkelt den at svenske kjøpere i den foreliggende situasjon har fått gunstigere priser ved å utnytte spotmarkedets muligheter, og det er klart at priser må bli avgjørende for slike forretningsmessige transaksjoner.

Norge har på sin side ikke nyttet opsjoner om kjøp av svensk elektrisk kraft i henhold til denne avtalen. Også dette har sin klare og rasjonelle begrunnelse. På grunn av den rikelege nedbør har Norge hatt så rikelig tilgang på vannkraft at vi bare i 1983 eksporterte ca. 13 TWh til Sverige og Danmark. Man bør derfor ikke trekke den forhastede slutning at den nevnte avtale mellom de to land er uten betydning. Hvis forholdene endrer seg, og det vet vi de vil gjøre, vil den snart kunne bli meget aktuell.

Jeg vil gjerne i denne sammenheng understreke den positive effekt NORDEL-samarbeidet har for denne samkjøring som foregår på elektrisitetskraftens område. Ordningen er velsignet lite byråkratisk, og den utnytter de deltakende lands relative fordeler slik at alle har nytte av samarbeidet. Erfaringer fra siste år har aktualisert spørsmålet om en økning av overføringsmulighetene mellom landene. Det er i gang arbeid med å øke kapasiteten for overføring mellom Danmark og Sverige, og det kan også bli aktuelt med en ny kabel for overføring mellom Danmark og Norge. Jeg viser til rapporten fra Investeringsbanken, der det framgår at energiområdet er tilgode sett i den sammenheng, og jeg viser i den forbindelse til de lån som er gitt til Nyset/ Steggja-anlegget i Norge og Oskarshamns-verkets Kraftgrupp i Sverige.

Det har i flere år vært stilt store forventninger til hva olje- og gassfunn utenfor Nord-Norge vil kunne bety for samarbeidet på Nordkalotten. Et rørledningsprosjekt sørover har inntatt en sentral plass i drøftelsene.

Det er i år forståelige tegn på resignasjon – forståelig fordi vi altså ennå ikke har gjort drivverdige funn i nord. La meg imidlertid understreke at det ikke er noen grunn for pessimisme for så vidt angår mulighetene for

funn på den nordnorske sokkel.

Vi er ennå bare i den spede begynnelse av letefasen – og har likevel funnet lovende forekomster. Da vi var i en liknende utviklingsfase i de sørlige områdene, hadde vi ennå ikke gjort så lovende funn.

Derimot er det nok større grunn til å dempe optimismen med hensyn til muligheter for en rørledning over land. De forundersøkelser som er utført, indikerer nok at dette neppe er den mest rasjonelle transportløsningen.

Regjeringen har gått til en økning av lete tempoet i nord for snarest mulig å få brakt på det rene hvor store ressursene egentlig er, og hvor de så finnes. Uansett løsningen på transportproblemet vil jeg tro at funn av drivverdige forekomster av olje eller gass ganske snart vil få gunstige ringvirkninger på økonomi og næringsliv på hele Nordkalotten. Den 9. konsesjonsrunde vil bli utlyst i juni måned i år. Denne utlysning vil omfatte ca. 25 blokker, som allerede er klarert av Stortinget, og som for de flestes vedkommende ligger i de nordlige farvann, på Tromsøflaket og på Haltenbanken.

Departementet arbeider allerede med en melding om en ny 10. runde. Vi regner med å få den ferdig i løpet av våren, og utlysning vil da kunne skje i 1985, om regjering og storting bestemmer seg for det.

Som kjent har den norske regjering i stor grad åpnet for deltakelse av utenlandske selskaper på den norske sokkel. Det vil fortsatt være Regjeringens politikk, selv om norske andeler nok vil øke etter hvert som våre selskaper vinner erfaring. Jeg har derfor med tilfredshet merket meg den svenske regjeringens signaler om å konsentrere sin lettevirk-somhet og utforskningsvirksomhet til Nord-sjøen.

Både til norske og utenlandske selskaper har imidlertid tildelingen først og fremst blitt foretatt ut fra en vurdering av kvalifikasjoner. Det er en overmåte verdifull ressurs dette gjelder, og den må produseres under så ekstremt vanskelige forhold at kravet til teknologisk innsikt nødvendigvis må bli utslags-givende i valg av operatør og også vanlige deltakere. Jeg sier dette for å peke på at vi også i fremtiden nok vil trenge tilgang på teknologi fra selskaper utenom Norden. Det er klart at de deltakendes innsikt i teknologi ikke er det eneste kriterium man bygger på.

Også andre forhold, som industriell innsats og know-how, forskningsinnsats m. v. selv-sagt er kriterier som en i denne sammenheng tar hensyn til. Det har hittil ikke vært noen omfattende deltaking fra svenske selskaper i denne letevirkomheten, og vi hilser derfor det nye svenske utspill med forventning. Jeg vil imidlertid peke på at Svenska Petroleum Exploration AB har vært med på vår sokkel i mange år, og har bl. a. ca. 15 pst. på det lovende Ulafeltet, hvor produksjonen antas å komme i gang fra 1987. I 8. runde søkte og fikk selskapet tildelt andeler på en blokk på Tromsøflaket. I forbindelse med en refinansiering og utvidelse av det tredje største norske selskapet, nemlig Saga, gikk Volvo inn med ca. 20 pst. av aksjeeierandelen i dette selskap, og ble derved medlem og operatør på den nye lovende blokk 34/7, den såkalte Diamantblokken, som også teknologisk er en uhyre interessant utfordring for de deltakende selskaper.

Det er riktig at norske selskaper ikke meldte seg til den runde på den danske sokkel som nå er under utvikling. Det var ikke på grunn av manglende interesse eller forståelse for nordisk samarbeid på dette område. Men jeg ber om at dette ses i lys av den omstendighet at vi fremdeles har gigantiske oppgaver på vår egen sokkel, og at den danske utlysning falt noenlunde sammen med den 8. norske runde, slik at de norske selskaper var svært opptatt nettopp med den. Utlysningen fant også sted på et tidspunkt da vi i Norge gjennomgår selve strukturen for organiseringen av den statlige innsats i dette området.

Man kan altså fastslå at en nordisk koordinering og et samarbeid også er i gang på oljesektoren, selv om det uomgjengelige krav til teknologisk innsikt og til kvalifikasjoner nok nødvendigvis vil føre til at utviklingen kan komme til å gå noe saktere i nordisk retning enn mange av oss egentlig ønsket, dersom man stod helt fritt i valget.

Statsrådet Thage G. Peterson: Fru president! Infør denna rådsessjon har ministerrådet lämnat en utförlig rapport om samarbetet på det industripolitiska området. Rapporten sammanfattar de överbägganden, slutsatser och förslag, som är resultatet av en översyn av det nordiska industripolitiska samarbetet

som ministerrådet beslutade om i januari 1982.

Våra ekonomier kännetecknas av kraftiga obalanser, och strukturella problem finns i många industribranscher. Arbetslösheten är oacceptabelt hög. Att komma till rätta med dessa problem är en förstahandsuppgift i alla de nordiska länderna. Ingen uppgift är viktigare för oss än att med all kraft bekämpa arbetslösheten. Politiken i våra länder måste inriktas på att angripa arbetslösheten och på att skapa nya jobb.

Den översyn av det nordiska industripolitiska samarbetet som ministerrådet har genomfört visar att en gemensam hållning i industripolitiska frågor är både möjlig och till nytta för våra länder. Gemensamma åtgärder kan på ett verksamt sätt bidra till en bättre industriell utveckling i Norden. Jag menar att ett samarbete är nödvändigt om vi skall kunna möta en allt hårdare internationell konkurrens. Vart för sig är de nordiska länderna för små för att klara de stora industriländerna. Tillsammans står vi starkare.

Att öka det tekniska FoU-samarbetet och att förstärka Nordens roll som hemmamarknad är enligt ministerrådets uppfattning det som bäst och snabbast kan ge våra länders industri en ökad styrka och en bredare bas i den internationella konkurrensen. Det är dessa två områden som jag nu kommer att uppehålla mig vid i mitt anförande.

I samtliga nordiska länder sker i dag ökade satsningar på teknisk forskning och utveckling, det vi sammanfattar i FoU-verksamhet. De höga kostnaderna för forsknings- och utvecklingsarbete ställer stora krav på projektens förutsättningar att nå lönsamhet, liksom stora krav på de ekonomiska ramarna som står till buds. Gemensamma FoU-projekt leder ju bl. a. till spridning av kostnaderna och därmed till ett ökat utrymme för fler projekt. Men det finns många fler fördelar att uppnå i delat ansvar, ökad spridning av resultaten, tillgång till mer kunskap som kan användas gemensamt av de nordiska länderna.

På ministerrådets uppdrag har ett förslag till principprogram utarbetats för hur det nordiska samarbetet på det tekniska FoU-området skall kunna bedrivas och utvecklas.

I detta förslag konstateras, att NORD-FORSK och Nordisk industrifond har tillkommit för att främja det nordiska tekniska

FoU-samarbetet. Det konstateras vidare att tillgängliga resurser i dessa gemensamma nordiska organ endast medger begränsade insatser. Ett ökat direkt samarbete mellan våra länders nationella FoU-främjande organ måste därför bli den bästa och viktigaste formen för ett utökat nordiskt FoU-samarbete. Som ett första steg har de nationella FoU-ansvariga organen och myndigheterna enats om en rad konkreta åtgärder för att få till stånd ett bättre samarbete. Man kommer fortsättningsvis bl. a. att kräva en redovisning av nordiska aspekter vid behandling av ansökningar om stöd till större forskningsprojekt eller program. Man kommer vidare att bevaka samsamarbetsmöjligheterna kring nationella kollektiva FoU-program. Man är överens om att gemensamt utveckla metoder för att utvärdera vetenskapligt FoU-arbete. Man kommer att tillsammans utföra långsiktiga analyser av vad som sker på forskningsområdet i andra länder som underlag för beslut om det offentliga FoU-stödet i våra egna länder. Man har beslutat att genomföra gemensamma planeringskonferenser inom vissa teknikområden.

Detta var några exempel på att ett konkret organiserat samarbete nu börjar ta form. Jag vill med glädje konstatera att vi nu kan se målsättningar och program föras ut i praktiskt nordiskt samarbete på detta område. Detta samarbete kan leda till ett bättre utnyttjande av de resurser, personellt och ekonomiskt, som totalt satsas i de nordiska länderna på den tekniska FoU-verksamheten. Det gäller också viktiga områden som t. ex. data och elektronik. På dessa två områden finns det helt säkert möjligheter till ett samarbete, till ett gemensamt utpräglande och ett gemensamt användande av de resurser som vi gemensamt förfogar över på t. ex. dataområdet.

I detta sammanhang behöver den samordnande roll som NORDFORSK och Nordisk industrifond har förstärkas. För detta krävs ökade möjligheter för att initiera och understödja nationella FoU-insatser, som kan göras i samverkan med andra nordiska länder. Detta menar jag att de nordiska industriministerna nu med förtur måste diskutera i ministerrådet.

Jag vill så beröra frågan om den nordiska hemmamarknaden. När det gäller en fortsatt utveckling av en nordisk hemmamarknad bör

det påpekas, att de nordiska länderna traditionellt fört en liberal politik när det gäller det egna näringslivets internationalisering. Genom denna inriktning har det nordiska näringslivet fortskridande integrerats, vilket positivt bidragit till den ekonomiska utvecklingen i Norden. För detta har den geografiska och kulturella närheten naturligtvis starkt bidragit.

Men låt oss samtidigt som jag säger detta erkänna att mycket återstår att göra. En fortgående integration av de nordiska marknaderna skulle ge våra länder sammantaget betydande fördelar. En viktig uppgift blir att stimulera till ett ökat industripolitiskt samarbete och att i praktisk politik i varje enskilt land följa upp fattade beslut för att föra det nordiska samarbetet vidare. Detta senare är inte minst viktigt.

Vi har nått enighet om att den nordiska marknadsaspekten bör väga tungt vid prövningen av tillståndsärenden om "nordiska etableringar". Detta speciella nordiska hänsynstagande står ej i motsats till de nordiska ländernas gemensamma strävanden att underlätta en vidare internationell ekonomisk integration.

Vi har funnit att möjligheter finns till vissa liberaliseringar och förenklingar i de nationella reglerna för företagsetableringar över gränserna. Också detta menar jag att vi nu med förtur måste diskutera i ministerrådet.

Industriministerna är vidare överens om, att möjligheterna att i ökande grad få nordiska företag introducerade på aktiebörserna i andra nordiska länder än hemlandet skall undersökas. Vidare kommer vi att undersöka om det går att mjuka upp hemvistkravet för näringsidkare och styrelseledamöter i aktiebolag. En uppmjukning av kraven på detta område bör särskilt kunna gynna det ekonomiska och industriella regionala samarbetet över gränserna.

Inom det industripolitiska området bör åtskilligt kunna göras på marknadsidan. Ökad kunskap och tillgång till respektive lands marknad bör kunna uppnås, till exempel genom samarbete beträffande underleveranser från mindre till större företag. Förutsättningarna för samarbete i fråga om offentliga inköp, s.k. offentlig teknikupphandling, bör också studeras.

En annan viktig uppgift i utvecklingen av

den nordiska marknaden är att undanröja tekniska och andra icke tullmässiga hinder för handeln över gränserna. Här har en undersökning kommit i gång om hur de nordiska ländernas provningsmyndigheter genom sitt samarbete i NORDTEST i högre grad skall kunna bidra till att de tekniska handelshindren minskar. I dag finns många olikheter i de nordiska ländernas provningskrav och godkännandebestämmelser, som borde kunna undanröjas – om vilja finns, vill jag tillägga. Det skulle säkert leda till en förenkling av varuutbytet mellan våra länder.

Jag vill avslutningsvis säga, att "Norden som hemmamarknad" är en fin och ambitiös målsättning, som berör många ansvarsområden. Det kommer att krävas en stor politisk vilja för att den nordiska hemmarknaden skall kunna förverkligas. Helt klart är att vi åtskilligt måste höja ambitionsnivån i det nordiska ekonomisk-politiska samarbetet, om vi skall kunna uppfylla vår målsättning.

Statsråd Syse: Ærede president! Jeg har gledet meg over Thage G. Petersons positive inlegg, og jeg slutter meg i det alt vesentlige til det han sa, både når det gjelder målet: å bekjempe arbeidsløsheten; og de midler han trakk frem. Ikke minst er jeg enig med ham når det gjelder betydningen av å styrke våre ambisjoner i markedspolitikken.

Skal det økonomiske samarbeid i Norden føres videre, kommer vi ikke utenom begrepet "Norden som hjemmemarked". Mener vi alvor med våre samarbeidsbestrebelsler, må vi også få til bedre overensstemmelse mellom liv og lære.

Vi har nådd langt når det gjelder samhandel i Norden, og parallelt har det også skjedd en positiv industriintegrasjon over landegrensene. I de siste par årene har det imidlertid kommet en del sand i det nordiske samarbeidsmaskineriet. Integrasjonen synes på visse felt å ha stanset opp. Vi har sett at de enkelte land i den økonomiske krisens kjølvann har falt tilbake til nasjonalistiske holdninger. Jeg tror det er viktig at gjensidighet nå blir det nye slagord i nordisk samarbeid.

Det må opprettes gjensidighet og balanse i den fortsatte integrasjonsprosess for næringslivet i Norden. Også i dag vil dette måtte bli mitt hovedbudskap. Vi er i Norge opptatt av

at det gis markedsadgang på likevilkår for nordiske selskaper i de enkelte land. Det gjelder særlig vilkårene for etablering. Den norske regjering legger stor vekt på å myke opp lover som setter forbud mot eller krever offentlig konsesjon ved etablering av næringsvirksomhet.

Dette gjelder også et felt som banketableringer, som har stor betydning for næringslivets utvikling. Vi har gitt utenlandske banker etableringsadgang og håper at svensk politikk vil bli tilsvarende liberalisert, slik at vi ikke må gjøre unntak for svenske banker fordi norske banker ikke får adgang i Sverige.

Det er så vel prinsipielle som praktiske grunner for at vi ønsker bedret og lik markedsadgang i Norden. Og skulle det ikke når det f. eks. gjelder banker, være tilstrekkelig med disse argumenter, kan man jo også glede seg over å ha solid gammeltestamentlig begrunnelse for den forretningsmessige nytte av å gå utenlands. Jeg vil gjerne referere til 5. Mosebok, som er helt klar i sin tale. Her står det:

"Du skal ikke kreve renter av din landsmann, hverken av penger eller av mat eller av noe annet skal du ta renter. Av utlendinger kan du kreve renter, men ikke av din landsmann."

Jeg håper dette vil styrke liberaliserings-tankegangen når det gjelder bankvesenet også i Sverige.

Vi har opplevd flere eksempler på at håndhevelsen av gjeldende regelverk, dvs. konsesjonslovgivning, aksjelovgivning, valutalov og skattebestemmelser, praktiseres på en restriktiv måte. Jeg vil i den sammenheng vise til hva som står i årsberetningen om det nordiske samarbeidet under industripolitikken.

Begrepet "Norden som hjemmemarked" kjøres der frem i første rekke.

Man slår fast at det nordiske markedsaspektet bør veie tungt ved vurderingen av søknader som gjelder nordiske etableringer. De nordiske industriministre har gitt sin tilslutning til at det nordiske markedet skal tillegges økt betydning i den nasjonale industripolitikken, noe som skal innebære liberal behandling av søknader om nyetableringer og sammenslåinger av foretak over grensene i Norden. Som det heter:

"Bara starka skäl kunna motivera ett av-

slag." Hvorvidt det er "skål"-ene som har vært for sterke, eller motivene som har vært for svake, er i og for seg likegyldig. Realiteten er at viljen som kreves for å etterleve våre ambisjoner, bør være sterkere. Ikke minst kan det påvises manglende nordisk holdning ved behandling av konsesjonssøknader. Det synes også å være slik at tendensene muligens er sterkest i Sverige. Dette har foranlediget en intern debatt, har jeg notert meg. Tidligere industriminister Nils G. Åsling kritiserer i en artikkel i "Svenska Dagbladet" 27. februar den svenske regjeringen for passivitet og manglende ambisjonsnivå i det økonomiske samarbeid. "Dagens Industri" av samme dato påpeker det samme og tar særlig opp den svenske "valutaproteksjonisme". Jeg ønsker ikke å gå i detalj. Jeg er overbevist om at det er brodne kar i alle land, og det er ikke min mening først og fremst å henge ut ett land, men jeg vil understreke nødvendigheten av at man viser vilje.

Jeg bør kanskje også si at vi i Norge imidlertid føler at vi fører en ganske liberal praksis, og vi vil i det lengste holde fast ved den praksis og helst gå videre, men det krever gjensidighet.

Jeg har merket meg at den svenske regjering 30. januar i Riksdagen avviste tanken om et felles nordisk eller norsk/svensk aksje-marked. Jeg beklager for så vidt dette. Det ville være noe av det viktigste vi kunne gjøre for å komme videre. En liberalisering overfor Norge og Norden ville ifølge finansminister Feldt virke diskriminerende overfor andre land og følgelig stride mot OECD-forpliktelsene. At vi har forpliktelser overfor OECD på dette område, er selvkjent også for norske myndigheter, men jeg ville ønske en positiv holdning til hva som kan gjøres innenfor de rammer OECD-forpliktelsene pålegger oss. En målsetting bør være å liberalisere mot det nivå de øvrige nordiske land har på dette felt. Jeg kan for så vidt også henvise til den uttalelse som de nordiske industriforbund har avgitt om dette spørsmålet.

Fra norsk side har vi iverksatt visse tiltak for å myke opp bestemmelsene. Vi har økt utlendingers adgang til å eie aksjeandeler. Samtidig har vi lettet på reglene om "valutainnledingers" rett til å kjøpe aksjer ute. Vi gir også stemmerett i henhold til eierandel. Fra norsk side ønsker vi gjensidighet også på

dette felt.

Jeg vil slutte mitt inlegg med å understreke den vekt vi tillegger det nordiske samarbeidet. Nettopp, derfor er det at jeg har tatt opp disse spørsmålene som jeg mener er blant de helt sentrale for en videre integrasjon. Skal vi komme videre, må vi akseptere at det vil bli spørsmål om å gi og ta. Nordisk samarbeid må være basert på gjensidighet og balanse.

Meddelande

Det meddelades, att statsråd Leif Arne Heløe intagit sin plats i rådet.

Minister Lindblom: Fru president! Under de senaste dagarna har en intensiv debatt förts om inriktningen av de nordiska ländernas ekonomiska politik. Vi befinner oss nu i en situation, där en viss ekonomisk uppgång har kunnat konstateras i samtliga länder, men där också flera frågetecken kan ställas om den internationella konjunkturuppgångens varaktighet.

Från många håll har krav rests på en stimulans av efterfrågan som ett lämpligt instrument att råda bot på de problem och den obalans som råder i de nordiska ekonomier. Dessa problem tar sig främst uttryck i en arbetslöshet, som i historiskt perspektiv ligger på en för de nordiska länderna hög nivå, också om den är betydligt lägre än i många andra industriländer. Arbetslösheten, och i synnerhet arbetslösheten bland de unga, är ett problem som absolut inte får underskattas vid planeringen av den ekonomiska politiken. Men jag tror ändå, att man skulle bedra sig själv, om man inbillade sig, att man kunde komma ifrån problemet genom stimulans av den inhemska efterfrågan. Om lösningen vore så enkel, skulle den nog ha lett till resultat för länge sedan.

Vi har nog orsak att se sanningen i vitögat och se hur läget i verkligheten ligger till. Den höga strukturella arbetslösheten å ena sidan och de stigande underskotten, också av strukturell art, i de nationella budgeterna å den andra visar tydligt, att sysselsättningen inte negligerats utan att man tvärtom försökt sköta den så att budgetunderskotten i flera nordiska länder tänjts till gränser som närmar sig de kritiska. Man kan med rätta fråga sig om en ökning av budgetunderskottet är rätt

väg att gå, i synnerhet som vi just nu upplever en viss, om än svag konjunkturuppgång. Detta gäller också Finland, trots att vi inte har ett lika stort budgetunderskott som vissa andra nordiska länder. Vi har en relativt utbredd enighet om att inte budgetunderskottet ytterligare kan ökas. I det rådande läget är det närmast fråga om att föra en så stram budgetpolitik som möjligt för att ha reserver i nästa konjunktursvacka, när läget på sysselsättningsfronten blir ännu svårare igen.

I ljuset av de internationella utvecklings-tendenserna är vi tvungna att acceptera, att en återgång till tidigare tillväxtnivåer i de nordiska ekonomierna inte mera kommer att bli aktuell. Det faktum att problemen i våra ekonomier i dag i främsta rummet är av strukturell natur måste vara utgångspunkten för våra ekonomisk-politiska åtgärder. Dessa problem kan inte lösas med hjälp av kortsiktig konjunkturpolitik utan de kräver långsiktigare satsningar inriktade främst mot utbildning, forskning och utvecklingsverksamhet. Dessa åtgärder, som i en vid mening kan innefattas inom industripolitikens ramar, leder inte till omedelbart synliga resultat, men å andra sidan är ökade insatser redan i dag nödvändiga för att våra länder skall kunna hålla jämna steg med den teknologiska utvecklingen.

Det är därför glädjande, att den industripolitiska sektorn fått en central position också på det nordiska planet och att industriministerna under en tvåårsperiod kunnat behandla ett antal konkreta samarbetsfrågor inom ramen för en nordisk industripolitisk arbetsplan. De resultat, som uppnåtts på basen av arbetsplanen, har för en stund sedan presenterats av industriminister Peterson och jag skall därför inte uppehålla mig vid den. Jag vill i alla fall konstatera, att beslutet om datateknologiprogrammet, vilket vi har givit fullt stöd från början, visar att man på nordiskt plan insett betydelsen av den snabba utveckling, som håller på att ske på området. Likaså visar det, att man är villig att ta vara på de samarbetsfördelar, som denna expansiva sektor erbjuder både industri och användare.

Vad gäller övrig forsknings- och utvecklingsverksamhet har en grundlig genomgång gjorts av möjligheter till ett utökad nordiskt samarbete. Mot bakgrund av den för nordiska förhållanden stora gemensamma satsningen på datateknologi är det förstäeligt, om än

beklagligt att denna sektor inte fått det budgettillskott de gjorda förslagen förutsatte och som i för sig hade stått i samklang med de nationella prioriteringarna av ny teknologi. Det är att hoppas, att denna brist åtminstone i viss utsträckning kan avhjälpas genom det intensifierade samarbetet som nu inlett mellan de nationella organen ansvariga för finansiering av teknisk forskning och utveckling.

I detta sammanhang är det slutligen skäl att nämna, att vi på det industripolitiska området har ett antal väl fungerande gemensamma institutioner i Norden. Nordiska industrifonden, Nordforsk och Nordtest samt Nordiska investeringsbanken har uppnått en respektable volym i sin verksamhet. Den tilltagande integrationen i näringslivet, vilken i vårt fall under 1980-talet främst tagit sig uttryck i finska företagsetableringar i Sverige, kommer att öka dessa institutioners betydelse. Också den nyligen grundade Nordiska projektexportfonden har fått ett mycket gott mottagande från näringslivets sida.

Fru president! Industripolitiskt och ekonomisk-politiskt samarbete mellan de nordiska länderna betyder i och för sig inte en harmonisering av politiken på dessa områden. Varje nordiskt land har sina egna problem och sina komparativa fördelar. Mellan industrierna i våra länder förekommer både samarbete och en betydande konkurrens såväl på den nordiska så kallade hemmarknaden som på tredje lands marknader. Trots att ekonomisk-politiska lösningar i ett nordiskt land ofta kritiseras i grannländerna, är vårt största intresse att den ekonomiska utvecklingen i de olika nordiska länderna skall gå i en positiv riktning. I Finland har vi vant oss vid att se de nordiska länderna som ett viktigt marknadsområde snarare än som konkurrenter.

Sedan diskussionen förklarats avslutad, skedde votering medelst voteringsapparat beträffande ekonomiska utskottets förslag till yttrande till Nordiska ministerrådet.

För ekonomiska utskottets yttrande röstade:

Esko Aho, Arne Andersson, Georg Andersson, Lennart Andersson, Stefán Benediktsson, Jo Benkow, Gunnar Berge, Jens Bilgrav-Nielsen, Johan Buttedahl, Kaj Bär-lund, Bjarne Mørk Eidem, Ólafur G. Einars-

son, Mikko Elo, Karin Flodström, Arne Gadd, Kirsti Kolle Grøndahl, Eiður Guðnason, Rune Gustavsson, Flemming Hansen, Guttorm Hansen, Ivar Hansen, J. K. Hansen, Karen Thurøe Hansen, Margit Hansen-Krone, Guðrún Helgadóttir, Elsi Hetemäki-Olander, Tytti Isohookana-Asunmaa, Olof Jansson, Paul Jansson, Karen Højte Jensen, Tyra Johansson, Anker Jørgensen, Arvo Kempainen, Sakari Knuutila, Erkki Liikanen, Paavo Lipponen, Grethe Lundblad, Astrid Murberg Martinsen, Helge Adam Møller, Inge Fischer Møller, Gunnar Nilsson, Odvar Nordli, Hans Nyhage, Sture Palm, Erlendur Patursson, Helena Pesola, Per Petersson, Páll Pétursson, Tuulikki Petäjaniemi, Håkon Randal, Heikki Riihijärvi, Gunvor Schnitler, Pétur Sigurðsson, Jimmy Stahr, Otto Steenholdt, Jens Steffensen, Pär Stenbäck, Ingrid Sundberg, Ilkka Suominen, Sten Svensson, Karin Söder, Peder Sønderby, Bernhard Tastesen, Petter Thomassen, Hans Olav Tungesvik, Ole Gabriel Ueland, Ola Ullsten, Bengt Wiklund, Odd With och Marjatta Väänänen.

Mot yttrandet röstade Margrete Auken, Hanna Kvanmo och Pirkko Turpeinen.

Carl I. Hagen och Lars Werner *avstod från att rösta*.

Frånvarande var:

Gro Harlem Brundtland, Ole Henriksen, Gunnel Jonäng, Hannu Kempainen, Preben Lange, Peter Muurman, Agnar Nielsen, Arne Skauge, Reilulf Steen, Friðjón Þórðarson, Pekka Tuominen och Laurits Tørnæs.

Yttrandet hade sålunda antagits med 70 röster mot 3. Två medlemmar avstod från att rösta.

Utskottets förslag, punkterna II–III, bifölls.

3

B 47/e: Ministerrådsförslag om riktlinjer för ekonomisk politik och nordiskt ekonomiskt samarbete

Ekonomiska utskottet hade föreslagit, att Nordiska rådet måtte antaga följande rekommendation:

Nordisk Råd rekommenderer Nordisk Ministerråd å konkretisere retningslinjene for økonomisk politikk og nordisk økonomisk samarbeid med det siktemål å framlegge en handlingsplan for økonomisk utvikling og full sysselsetting i samsvar med Nordisk Råds synspunkter, ved Rådets 33. sesjon.

Arvo Kempainen hade ett särskilt yttrande fogat till utskottets betänkande.

Berge (ekonomiska utskottets talesman): Fru president! På tross av at Økonomisk utvalg har en enstemmig innstilling, men med en særskilt uttalelse fra medlemmet Kempainen, har man utsett tre talsmenn på denne saken, og det skyldes vel kanskje en mistanke om at det vil være ganske umulig for en talsmann å få fram de nyanser som tross alt skjuler seg bak denne enstemmige innstilling.

Denne saken er jo allerede ofret betydelig oppmerksomhet på denne sesjon av en rekke talere i generaldebatten. Bakgrunnen for dette ministerrådsforslaget om retningslinjer for økonomisk politikk og nordisk økonomisk samarbeid er som kjent de tre medlemsforslag som kom til behandling på Rådets sesjon i Oslo i fjor, medlemsforslag fra de tre hovedgrupperingene – de konservative, midtgrupperingene og de sosialdemokratiske medlemmene av Nordisk Råd. Det lyktes den gang, på tross av forskjellige utgangspunkt, å komme fram til en enstemmig anbefaling fra Økonomisk utvalg, og en praktisk talt enstemmig rekommendasjon fra Nordisk Råd. Når dette lyktes, var det uttrykk for en sterk vilje og et sterkt ønske om gjennom et forsterket nordisk samarbeid å oppnå resultater som kunne bidra til å bringe Norden raskere ut av en tilstand av økonomisk stagnasjon og økende arbeidsledighet.

Det knyttet seg derfor betydelige forventninger til det arbeidet som skulle følges videre opp av Ministerrådet, og som skulle ta form av en handlingsplan for økonomisk utvikling og full sysselsetting i Norden.

Det er en enstemmig oppfatning i Økonomisk utvalg, og det ser ut til at den deles i betydelig grad av Rådets medlemmer, at Ministerrådet gjennom de felles retningslinjer som er lagt fram, har lagt ambisjonsnivået altfor lavt. Ja, det synes som om en ikke har tilstrekkelig tro på at man gjennom et forster-

ket nordisk samarbeid på dette området kan oppnå gunstigere resultater enn om man opererer hver for seg.

I en rapport som ble lagt fram for Nordisk Råds sesjon i 1980 fra Ministerrådet om nordisk økonomisk-politisk samarbeid ble følgende uttalt:

''... det föreligger ett stort ekonomiskt samberoende mellan de nordiska länderna.''

Og videre:

''De positiva spridningseffekter som skulle uppstå i vart och ett av de nordiska länderna vid en samtidig uppgång i den inhemska efterfrågan ansågs jämförbar med effekten av en expansion i något av de stora länderna – USA, Västtyskland eller Storbritannien.''

I det dokument som nå er lagt fram om retningslinjer for økonomisk samarbeid, gir man uttrykk for synspunkter som kan tolkes som noe av det stikk motsatte. I dokumentet heter det:

''De stora finansiella obalanserna i utgångsläget begränsar möjligheterna att motverka arbetslösheten genom expansion av den inhemska efterfrågan. En dylik expansion – även om den skulle ske samordnat, på nordisk nivå – skulle till stor del ''läcka'' ut från de nordiska länderna till omvärlden. Men den skulle med visshet även få negativa effekter på den relativa inflationstakten i Norden, varför dess sammanlagda effekter på sysselsättningen skulle bli negativ. En sådan isolerad inhemsk expansion inom Norden skulle således inte kunna bli annat än kortvarig och efterlämna fördjupade obalanser.''

Dette må oppfattes som mer prinsipielle uttalelser som i hvert fall jeg for min del vil reservere meg i forhold til, og jeg tror heller at vi skal legge til grunn det syn som også Ministerrådet gav uttrykk for i sin rapport lagt fram til sesjonen i 1980.

Når det gjelder utvalgets uttalelser til disse retningslinjene, finner jeg det unødvendig å referere eller kommentere dem nærmere. De taler for seg selv. Spørsmålet er hva som nå kan gjøres videre for å komme inn i et mer positivt spor. Jeg tror at det som kan gjøres, er at Ministerrådet tar signalene fra denne sesjon, noterer seg den uro, bekymring og misnøye som er kommet til uttrykk i Rådet, og på det grunnlaget setter seg som mål å legge fram et dokument til neste års sesjon

som fortjener betegnelsen nordisk handlingsplan for økonomisk utvikling og full sysselsetting. En del av premisene for hva en slik plan bør inneholde, vil en finne i denne enstemmige uttalelsen fra Nordisk Råd.

Jeg merket meg at den svenske industriministeren Thage G. Peterson nettopp avsluttet sitt innlegg med å gi uttrykk for et ønske om å øke ambisjonsnivået på det industripolitiske og økonomiske området innenfor Norden. Det er et ønske som parlamentarikerne selvfølgelig vil si seg fullt ut enig i, og kanskje kan det tas som et uttrykk for at man på ministersiden har en smule dårlig samvittighet for det dokument som er lagt fram.

La meg og til slutt få understreke at Ministerrådet i sitt videre arbeid med å konkretisere denne planen legger til grunn det som jeg vil kalle trepartssamarbeid – med andre ord at en allerede fra starten trekker inn arbeidstakernes og arbeidsgivernes organisasjoner. En har jo sett at det fra dette hold, ikke minst fra Nordens Faglige Samorganisasjon, er kommet konkrete forslag til nye samarbeidstiltak. Jeg tror det vil tjene alle parter, og det vil tjene det dokument som forhåpentligvis blir resultatet av denne prosessen at en trekker arbeidslivets parter med allerede fra starten av.

Suominen (økonomiska utskottets talesman): Årade fru president! Det måste anses som synnerligen betydelsefullt att tre olika medlemsförslag tillsammans fått till stånd ett samnordiskt förslag från regeringarna om gemensamma ekonomiska riktlinjer för att komma till rätta med de problem som våra länder i dessa dagar kämpar med.

Förslagsställarna har med skäl i första hand oroats av att den nordiska arbetslösheten på en mycket hög nivå blivit strukturell och att det finns en fara för att vi står i beråd att godkänna arbetslösheten som en del av det oundvikliga i vardagslivet.

Så får det naturligtvis inte vara. För en enskild människa är arbetslösheten inte bara ekonomiskt utan också andligt ett sådant slag, att vi inte får godkänna det för över 650 000 av våra medborgare. Ekonomiska utskottet har också vid utarbetandet av en rekommendation utgått ifrån att ministerrådets förslag inte tillräckligt beaktar sysselsätt-

ningsproblemets allvar. Samtidigt har utskottet uttryckt sin besvikelse över att man i förslaget inte uppnått en tillräckligt konkret nivå, utan att det bara innehåller riktlinjer.

Å andra sidan måste man konstatera att det finns vissa drag i ministerrådets förslag som är synnerligen glädjande. Huvudlinjen för den ekonomiska politiken är sålunda att marknadskrafterna bör understödjas, ländernas konkurrenskraft förbättras i fråga om de öppna sektorerna uttryckligen genom att förbättra företagens investeringsförutsättningar. För detta ändamål har våra länders regeringar naturligtvis många möjligheter i sin skatte- och ekonomiskpolitiska arsenal.

I det här sammanhanget måste jag peka på en mycket bra artikel som ingick i gårdagens Svenska Dagbladet, som tydligt visar att i USA, där man har litat på den lilla och den medelstora industrins förmåga att förnya sig och litat på marknadskrafterna, har man under de senaste 10 åren förbättrat sysselsättningen med ung. 2.5 % varje år, medan man i Europa, där man mera har litat på den offentliga sektorn och där man har försökt stöda de gamla industrierna, så har vi endast en tiondedels förbättring av sysselsättningen jämfört med USA. Om man läser sådana saker utan fördomar, så kan man se att det är marknadskrafterna man måste lita på. För de målen har våra länders regeringar naturligtvis många möjligheter i sin skatte- och ekonomiskpolitiska arsenal.

En inflationsbekämpande ekonomisk politik blir en central uppgift för våra regeringar då vi bara genom att hålla inflationen lägre än i de industriländer som konkurrerar med oss kan säkra att marknadsandelarna för de skandinaviska ländernas produkter ytterligare ökar. Endast en förstärkning av vår konkurrenskraft kan på lång sikt säkra att sysselsättningsnivån i våra länder stiger från nuvarande nivå.

Det är otvivelaktigt också alldeles riktigt att betona betydelsen av en fri handel och alla de medel som står till buds i de skandinaviska länderna var för sig och tillsammans då det gäller att försvara en fri världshandel och för att motarbeta dold eller öppen protektionism.

I detta sammanhang är det skäl att konstatera att ministerrådet i sitt förslag också fäst uppmärksamhet vid tekniska och juridiska hinder i handeln mellan våra egna länder. Jag

anser att det är alldeles centralt för befrämjandet av handeln mellan våra länder och det industriella samarbetet att dessa hinder avvecklas samt att friare kapitalrörelser och friare äganderätt av företag möjliggörs. I utskottets betänkande fäster man enligt min uppfattning med skäl uppmärksamhet vid att ministerrådet inte vid uppgörandet av riktlinjerna velat uppnå en särdeles hög ambitionsnivå. Man kan säga, att detta är förstäeligt i den meningen att man inte heller nationellt under nuvarande osäkra tider har fått till stånd långvariga konkreta program för att avskaffa obalansfenomen i ekonomin. Å andra sidan hade det ur hela det nordiska samarbetets synvinkel varit betydelsefullt om ministerrådet klart meddelat de gränser inom vilka man har att röra sig och hur bindande handlingsprogrammen nationellt kan göras och hur riktgivande samnordiskt. Denna gång påminner förslaget mera om ett verk av tjänstemän än om en politisk samnordisk och bestämmd viljeyttring.

Det är i detta sammanhang med glädje man lägger märke till att ministerrådet till slut beslutat komma med sitt förslag till ett nordiskt handlingsprogram på datateknologiområdet, och även med pengarna, till detta program. I fråga om denna framtidens sak, som rådet i fjol antog en rekommendation om, har man på rådets håll ivrigt väntat. Hittills har det varit osäkert om förslaget blir färdigt till sessionen och också om man kan nå överenskommelse om de ansevärd kostnader som handlingsprogrammet innebär.

Det industriteknologiska forsknings- och utvecklingssamarbetet kommer i framtiden med säkerhet i allt högre grad att stå i centrum för det ekonomiska samarbetet som gagnar oss alla. Den effektivisering av samarbetet som framtidens datasamhälle förutsätter i fråga om databehandling, dataförmedling och nyttjandet av data är säkert ägnad att underlätta ekonomin i framtiden i alla de nordiska länderna.

Forsknings- och utvecklingssamarbetet kan dock inte utvidgas tillräckligt om inte tillräckliga medel anslås för detta ändamål på ett trovärdigt sätt. Som min personliga åsikt vill jag konstatera att hur viktiga än många samnordiska kulturinstitut och andra samarbetsformer som grundar sig på vår gemensamma historiska tradition än är, så finns

problemområdena men också svaren på de frågor genom vilka man förbättrar våra medborgares all dagliga livsförutsättningar i framtidens samhälle, just inom datatekniken och överhuvud taget inom forskning och industriell utvecklingsverksamhet.

Fru president! Med ovanstående kommentarer kan jag ansluta mig till ekonomiska utskottets rekommendation om att ministerrådet från nuvarande bas bör fortsätta konkretiseringen av riktlinjerna för ekonomiskt nordiskt samarbete. Det finns en bra grund för den fortsatta behandlingen. Dess ideologiska grund är enligt min uppfattning fast då den grundar sig på betoningen av den enskilda människan och betydelsen av privat företagsverksamhet och betydelsen av detta som befrämjare av vårt nationella välstånd. Detta svarar vidare utmärkt väl mot traditionella, skandinaviska frihetsideal och demokratiska ideal.

Karin Söder (ekonomiska utskottets talesman): Fru president! På mittengruppens vägnar vill jag framhålla ett par saker i fråga om det som jag tidigare har kallat denna sessions sorgebarn, nämligen ministerrådsförslaget om riktlinjer för ekonomisk politik och full sysselsättning. Sällan, om ens någonsin efter Nordeks fall, har avståndet blivit så stort mellan å ena sidan de önskemål och förväntningar som parlamentarikerna uppställt och å andra sidan det resultat som vi till slut konfronteras med som när det gäller rekommendation 28/1983/e.

De tre största politiska grupperingarna i Nordiska rådet hade till förra rådssessionen väckt tre olika medlemsförslag på den ekonomiska politikens och sysselsättningens område.

Som det sagts flera gånger under denna session gjorde ekonomiska utskottet en mycket uppmärksam samskrivning – en mycket framåtsyftande kompromiss, skulle jag vilja säga. Utskottet efterlyste en handlingsplan för ekonomisk utveckling och full sysselsättning. Men vad fick vi?

Jo, handlingsplanen, som nu reducerats till riktlinjer, blev ett katalogartat dokument vars främsta kännetecken är att de konkreta prioriteringarna lyser med sin frånvaro. Ministerrådet brukar påpeka i budgetsammanhang att

vi parlamentariker inte prioriterar. Nu är det ministerrådet självt som inte prioriterar.

Vi lever i en det nordiska samarbetets tid där riktlinjer blandas med arbetsplaner, handlings- och samarbetsprogram. Kärt barn har som bekant många namn. För min del tycker jag dock att ministerrådet har börjat att bolla med väl många beteckningar för sina arbetsinstrument. Social- och miljöutskottets påpekande att ett förenhetligande på denna punkt är av nöden vill jag gärna instämma i. Allmänt sett är det trots allt vad man gör, dvs. får fram i form av resultat, som räknas, inte vad slutprodukten kallas för. Ekonomiska utskottet uppmanar i sitt betänkande nu ministerrådet att till nästa års rådssession lägga fram en handlingsplan för ekonomisk politik och full sysselsättning. Ministerrådet har, vilket jag vill erinra om, i olika sammanhang framhållit, att klart besked bör ges om huruvida en rekommendations intentioner kan uppfyllas eller ej. När ekonomiska utskottet nu åter upprepar sitt krav från år 1983 är det som när man i skolan ger bakläxa.

Risken är stor, för att inte säga överhängande, att problemen på ekonomins och arbetsmarknadens områden till år 1985 hinner bli ännu allvarligare än vad de är i dag, att arbetslösheten tillåts växa medan ministerrådets kvarnar mal tomgång. Detta skulle få många, inte minst ungdomar, att undra vad vi egentligen sysslar med inom de officiella nordiska samarbetsorganen. Vi vill således ha klart uttalade prioriteringar på det ekonomiska området, inte en ny uppräkningslista av vad som är tänkbart och möjligt att göra.

I en tid då jag vill kalla ministerrådseffekten eller minsta-gemensamma-nämnaprincipen härskar är det vår uppgift som nordiska parlamentariker att se till att kompromisserna i alla fall sker på en hög ambitionsnivå – att varje lands företrädare inte från början ger upp sina krav utan verkligen lägger fram dem för ministerrådet borde vara en självklarhet. Grundläggande måste vara att de åtgärder som vidtas i vart och ett av länderna samordnas i ett nordiskt perspektiv. Vad skall vi annars ha vårt nordiska samarbete till?

Vad som görs på den nationella nivån i de fem nordiska länderna måste samordnas så att åtgärderna inte motverkar eller tar ut varandra. På ett vidare internationellt plan,

framför allt inom OECD, bör vi dessutom tillsammans sträva efter att ge idéerna spridning. Expansiv kreditpolitik, förstärkt konkurrensutsatt sektor, ökad lönsamhet inom näringslivet samt bättre anpassning mellan utbud och efterfrågan, har ekonomiska utskottet enhälligt förordat, vilket jag endast hänvisar till. Även Nordens Fackliga Samorganisation, NFS, har lagt fram förslag av vilka en del är mycket intressanta och väl i linje med utskottets förslag.

Vi inom mittengruppen vill framhålla att forsknings- och utvecklingsarbetet måste gå vidare, varvid man beaktar möjligheterna att stärka innovationer på olika områden och ökar möjligheterna för de små och medelstora företagen att vara med om att bygga ut de produktiva investeringarna.

Mittengruppen säger, liksom NFS, att den höga realräntan är ett svårt problem om man vill främja offensiva och produktiva investeringar.

Mittengruppen framhåller också att det är viktigt att kapitalrörelserna görs fria.

Jag skulle i det sammanhanget vilja fråga vad det är som egentligen gäller i den svenska regeringen. Nyss hörde vi industriminister Thage Peterson i ett engagerat anförande räkna upp en lång rad samarbetsområden. Jag önskar verkligen att den svenska regeringen tar hänsyn till detta när den går in i ministerrådets samarbete. Han sade också om jag inte missuppfattat honom – jag har inte sett utskriften ännu – att han var för en friare aktiemarknad i Norden. Handelsminister Hellström sade i går att han ville medverka till friare kapitalrörelser och en ytterligare utveckling på detta område och sade att vi måste hjälpa till att "stärka varandras portföljer."

Däremot sade finansminister Kjell-Olof Feldt i en replik att svenska regeringen särskilt tillsammans med den norska regeringen haft överläggningar i fråga om fria kapitalrörelser och en gemensam aktiemarknad. Han konstaterade där att man inte kan etablera en sådan marknad eller en norsk-svensk aktiemarknad utan att komma i konflikt med övriga industriländer. Jag vet att finansminister Feldt skall framträda senare, och då tycker jag det vore bra att få svar på vad som gäller för den svenska regeringen, eftersom det har gjorts tre olika uttalanden i rådet. Jag tror det

vore viktigt för våra nordiska grannar att få veta vad den svenska regeringen egentligen tycker i den frågan.

Det är viktigt att handelshindren också i andra avseenden undanröjs. Det kommer att betyda mycket för arbetet med Norden som hemmamarknad. Även där var både den svenske handelsministern och den svenske industriministern mycket positiva, och det gläder mig.

Ett brev sägs betyda så mycket. Till nästa råds-session kan vi helt enkelt inte nöja oss med ännu ett brev om de arbetsmarknadspolitiska åtgärder som ministerrådet avser att förorda i Norden. Social- och miljöutskottet hade önskat att det nordiska samarbetsprogrammet på arbetsmarknadsområdet skulle ha reviderats till denna råds-session, vilket inte skett. För litet och för sent är tydligen ministerrådets arbetsmarknadspolitiska ledstjärna för närvarande. Vi har en gemensam nordisk arbetsmarknad sedan år 1954. Överenskommelsen reviderades efter mycken debatt inom Nordiska rådet år 1982. Den 1 augusti 1983 trädde arbetsmarknadsöverenskommelsen i sin nya form i kraft.

I stycket två i preamblen till arbetsmarknadsöverenskommelsen står att de fem ländernas regeringar har som mål att upprätthålla den fulla sysselsättningen. Sedan vi möttes i Stockholm för fem år sedan har arbetslösheten i de nordiska länderna fördubblats procentuellt sett, med undantag för Finland. Givetvis är jag medveten om att uppställda mål inte alltid kan hållas, men med tanke på hur debatten om den tilltagande arbetslösheten förts, inte minst i det här landet, vill jag erinra regeringarna om denna utfästelse. Vi förväntar oss således ett av inträngande analyspräglat prioriteringsdokument till nästa års råds-session.

Om de till årets session framlagda riktlinjerna för ekonomiskt samarbete och vidhängande brev om arbetsmarknadssamarbetet vill jag till sist säga, att den otålighet och besvikelse som Nordiska rådet visat måste leda till att ministerrådet omedelbart tar varje tillfälle i akt till konkret samarbete för att lindra de sysselsättningspolitiska problemen.

Tiden fram till nästa session får inte bli ett förlorat år.

Mötet avbröts härefter kl. 12.00 och återupptogs kl. 13.30.

Meddelande

Det meddelades, att social- och hälsovårdsminister Eva Kuuskoski-Vikatmaa intagit sin plats i rådet.

Kirsti Kolle Grøndahl (kulturutskottets talesman): Generelt må det være tillatt å uttrykke skuffelse over Ministerrådets forslag. I sin rekommandasjon nr. 28/1983 bad Nordisk Råd om en bred handlingsplan for økonomisk utvikling og full sysselsetting i Norden. Som svar får vi Ministerrådets retningslinjer, som mer bærer preg av å være en smal rapport enn et operativt handlingsprogram. Videre er det også viktig å legge merke til at rekommandasjonen kunne ha fått en langt bedre behandling dersom Ministerrådet hadde trukket større veksler på forskningssiden og utdanningssystemet.

Kulturutvalget har tatt for seg ministerrådsforslaget, Retningslinjer om økonomisk politikk og nordisk økonomisk samarbeid, med utgangspunkt i sitt arbeidsområde.

Kulturutvalget interesserer seg spesielt for ungdomsarbeidsløsheten, og denne interessen er av gammel dato. Vi omtalte bl.a. spørsmålet i yttrande nr. 3/83 på forrige års Nordiske Råds sesjon i forbindelse med budsjettet og i prioriteringsanbefalinger for øvrig. Utvalget har hele tiden vært av den oppfatning at en gjennomtenkt utdanningspolitikk og en sterk satsing på kultur både vil motvirke arbeidsløshet og dempe negative virkninger av den.

Fordi ungdomsarbeidsløsheten er et så omfattende og vanskelig problem i alle våre nordiske land, er det skuffende at retningslinjene heller ikke på dette området er mer konkrete.

I berettelsen C I har utvalget lagt merke til at regjeringenes ambisjoner når det gjelder ungdomsgarantien, er senket. Hovedvekten er nå lagt på utdanning. Spørsmålet som gjenstår å besvare, er imidlertid: Hva slags utdanning?

Under avsnittet om arbeidsmarkedstiltak i ministerrådsforslaget uttales det at arbeidsmarkedsutdanningen bør bli mer innrettet på industriens og næringslivets behov. Uttalelsen er så vag at man vel skal være litt forsiktig med å uttale seg om den, men det vil uansett måtte føre til en dreining i utdanningsinnholdet. Og jeg vil reservere meg noe

mot at man altfor sterkt dreier utdanningsinnholdet i denne retningen. For det første er industriens og næringslivets behov ofte noe kortsiktige. Et unntak er de industriledere som har såpass perspektiv i sin planlegging at de ser seg bra tjent med folk med god allmennutdanning. Men dessuten tror jeg at utagnet bygger på en snever og foreldet oppfatning av hvilke områder som vil og skal ha økt sysselsetningsvekst i framtidens samfunn. Det hadde derfor vært behov for en gjennomgripende nordisk utdanningsdebatt, en debatt hvor en så de kortsiktige og langsiktige utdanningstiltakene i sammenheng, en debatt som tok sitt utgangspunkt i diskusjonen om Norden som hjemmemarked, fordi Norden som hjemmemarked uvegerlig vil kreve nytenkning også på utdanningsområdet, nordkalottplanen like så.

På det generelle plan uttaler ministrene vilje til aktiv og samordnet innsats, og påpeker at det kan være nødvendig med nye og utradisjonelle metoder. Vakre ord – men hva betyr de?

Kulturutvalget uttaler at siden ministerrådsforslaget ikke gir noen opplysninger som kan konkretisere ministrenes gode hensikt, betrakter Kulturutvalget forslaget på dette område som verdiløst. Det er naturligvis positivt at den arbeidsgruppe som finansministrene har nedsatt skal arbeide videre. Men dette er neppe tilstrekkelig. Det er nødvendig med arbeidsgrupper og prosjektgrupper på alle Nordisk Råds områder. Det koster penger, men tiltak i fellesskap er billigere enn tiltak hver for seg, og arbeidsløshet er aller dyrest.

På Kulturutvalgets område er det såkalte "4-by-prosjektet", som konkret tar for seg tiltak i forbindelse med ungdomsgarantien, i ferd med å bli avsluttet. Evalueringen foretas nå, og det forlyder at man fra prosjektets side vil ende opp med en rekke anbefalinger, anbefalinger som regjeringene nå må følge opp. På kulturens område er man i ferd med å følge opp 4-by-prosjektet" med et "5-regions-prosjekt", som vil ta for seg hvordan kulturen kan brukes offensivt som en sysselsettingsfaktor. Jeg håper at sysselsettingen i denne forbindelse også vil ta med seg hva nærradio og lokal-TV kan brukes til i kulturell og sysselsettingsmessig sammenheng.

Ministerrådsforslaget anbefaler å tenke og

handle utradisjonelt. For et medlem av Kulturutvalget er det naturlig å peke på den arbeidsklassereserven som finnes innenfor kultursektoren. På dette område er det ikke noe problem å finne arbeidsoppgaver som både er nyttige, høyst påkrevde og meningsfylte. Som eksempel på slikt arbeid vil jeg litt summarisk nevne noen:

- arbeid i bibliotek og museer der det er behov for allsidig arbeidskraft, så som snekere, malere, lærere, preparanter, fotografer,
- idrettsarbeid, der man både trenger ledere og folk til vedlikehold,
- innenfor musiker- og teatervirksomheten,
- kulturregistrering,
- oppføring av kulturbygg,
- husflidssenter.

Man kan spørre hva som er så spesielt med disse forslagene. Det enkleste svaret er at man iallfall får utveksle erfaringer og ideer. Det har også Ministerrådet pekt på. Men det kunne vel også tenkes at man satset nordiske midler på tiltak med nordiske perspektiver. Bl. a. vet vi at bevilgningene over Nordisk Kulturfond ofte skaper tiltak som sysselsetter noen. Mange muligheter altså. Økonomisk utskottet har laget en rekommendasjon, der man ber om konkretisering. Kulturutskottet slutter seg til denne anbefalingen, og særlig vil vi peke på de muligheter til konkretisering som ligger i å benytte utdanning, forskning og kultur.

Inge Fischer Møller (social- og miljøutskottets talesman): Fru præsident! I social- og miljøudvalget har vi med meget store forventninger set frem til den handlingsplan, som skulle blive resultatet af rådsrekommendationen fra sessionen i 1983, der som bekendt blev afgivet på grundlag af tre medlemsforslag, som forenede tre af rådets fire politiske grupperinger i ønsket om en mærkbar samlet nordisk indsats til forbedring af de økonomiske og beskæftigelsesmæssige forhold i alle de nordiske lande.

Der er jo ingen uenighed om, hvilket problem der i dag er det alvorligste for os. Det er arbejdsmarkedssituationen, arbejdsløsheden og i særlig grad ungdomsarbejdsløsheden. Der kan og bør heller ikke være tvivl om nødvendigheden af hurtigvirkende, ekspan-

sive, økonomisk-politiske foranstaltninger kompletteret med en udbygget arbejdsmarkedspolitik, en indsats her, som i særlig grad må have social- og miljøudvalgets interesse.

Efter udvalgets opfattelse stiller den alvorlige økonomiske krise og den endnu alvorligere og stærkt stigende arbejdsløshed meget store krav til politisk vilje og beslutsomhed, som vi imidlertid ikke har fundet, at ministerrådsforslaget i tilstrækkelig grad giver udtryk for. Vi havde set frem til flere positive og mere dybtgående initiativer til fremme af en positiv økonomisk udvikling og en øget beskæftigelse.

Udvalget ønsker en almen økonomisk politik, som kan skabe forudsætninger for fuld beskæftigelse, og en arbejdsmarkedspolitik, som kan give udsigt til en væsentligt øget beskæftigelse og ikke blot nedsættelse af arbejdsløsheden med mere eller mindre kunstige midler.

Vi ønsker, at der skabes større interesse for arbejdskraftens bevægelighed fagligt som geografisk og gerne mellem de nordiske lande. Vi ønsker en undersøgelse af forholdet mellem økonomisk vækst og beskæftigelsessituationen og en sikkerhed for, at de nye investeringsmuligheder, der åbnes adgang til, ikke alene bidrager til at udvikle virksomhedernes teknologiske udstyr, men også kommer beskæftigelsen til gode. Vi ønsker også forståelse for og konstruktive forslag til løsning af kvindernes særlige arbejdsmarkedspolitiske problemer og mere interesse for de initiativer, der kommer fra både kvinde- og ungdomsgrupper. Datateknologien spiller også en rolle for kvinderne. Mange af os mener, at kvinderne bliver truede. Det må der tages hensyn til. Og vi ønsker, at man i højere grad interesserer sig for de løsningsmuligheder i arbejdsmarkedspolitikken, der ligger i en nedsættelse af arbejdstiden og en ny fordeling af arbejdsmængden.

Udvalget har for længe siden været inde på dette spørgsmål, da man i 1977 foreslog en udredning af de samfundsøkonomiske og sociale konsekvenser, som en betydelig arbejdstidsforkortelse ville kunne medføre, og i 1983 tog vi spørgsmålet op igen på et seminar, hvor der blandt majoriteten af de deltagende nordiske forskere, politikere, administratorer m. v. var enighed om behovet for en alsidig udredning af spørgsmålet om ar-

bejdsdelning som et middel til at mindske arbejdsledigheden. Jeg kan også erindre om udvalgets forslag fra 1977 – uddybet gennem gentagne spørgsmål – om oprettelse af et nordisk arbejdsmarkedsinstitut til udvikling af foranstaltninger til at møde nye arbejdsmarkedsproblemer.

Vi har med ministerrådsforslaget fået forelagt retningslinjer for økonomisk politik og nordisk økonomisk samarbejde. De er desværre ikke tilfredsstillende for social- og miljøudvalget. Vi har nogle ønsker, og de er ikke blevet imødekommet – heller ikke vore forventninger, og disse retningslinjer indeholder i øvrigt heller ikke tidsmæssige eller økonomiske planer for virkeliggørelsen af dele, som ligger inden for udvalgets sagsområde.

Man bør i særlig grad arbejde på at få forslag frem om aktuelle initiativer, der kan øge beskæftigelsen. Udvalget vil yderligere understrege betydningen af, at dette nordiske samarbejde gøres permanent med henblik på fortsat udvikling af økonomiske og arbejdsmarkeds-mæssige foranstaltninger, der kan give os mulighed for fuld beskæftigelse.

Udvalgets flertal nærer dog stadig forhåbninger om, at der kan bygges videre på det foreliggende materiale, og vil derfor ikke anbefale en afvisning af ministerrådsforslaget, idet jeg dog så stærkt som muligt vil understrege, at vi forventer, at den arbejdsgruppe, som finansministrene har nedsat til at fortsætte arbejdet, vil tage hensyn til de synspunkter, som social- og miljøudvalget har givet udtryk for.

Statsrådet **Feldt**: Fru president! Økonomiska utskottets betänkande över ministerrådets förslag till riktlinjer för ekonomisk politik och nordiskt ekonomiskt samarbete andas en betydande besvikelse inför det i utskottets mening magra och icke tillräckligt konkreta resultatet. Denna besvikelse är förståelig i ljuset av de förväntningar som återfanns i ekonomiska utskottets rekommendation vid förra sessionen. Utskottet noterar självt att befolkningen i de nordiska länderna "till dels valt ulik politisk kurs" för att lösa problemen och att det råder olika uppfattningar inom de enskilda länderna om hur man bäst skall lösa de ekonomiska problemen.

Enligt min uppfattning har emellertid ut-

skottet inte tillräckligt vägt in de betydande politiska skillnader som råder i praktiken i våra länder. Dessa skillnader har delvis sin grund i betydande olikheter i den underliggande ekonomiska situationen. Detta gäller såväl graden av obalans gentemot utlandet som statsfinansernas läge. Men dessutom bör det vara alla bekant, att det i våra länder råder betydande skillnader i synen på hur arbetsmarknadspolitik bör bedrivas, vilken nivå de offentliga utgifterna bör ligga på, liksom vad som är ett lämpligt skattetryck och hur detta skattetryck bör fördelas. Tar man dessa olikheter i närmare betraktande så framstår framläggandet av de gemensamma riktlinjerna av det slag vi nu har framför oss som en framgång även om de, som jag väl förstår, inte uppfyller de förväntningar som ekonomiska utskottet ställde på den.

Jag kan inte undgå att notera att ekonomiska utskottet självt i sitt betänkande noga undvikit att beröra dessa centrala områden i den ekonomiska politiken, att man säger annat än att det i "I utvalget finnes ... nyanser i synet på finanspolitikens utformning och på vekten i de offentliga överföringer".

Vilket värde har då det framlagda förslaget till riktlinjer? Enligt min mening är det av ett icke ringa värde att de nordiska regeringarna kunnat ena sig i en analys av de fundamentala faktorerna och drivkrafterna bakom en sund tillväxt som leder till ökad sysselsättning och minskad arbetslöshet. Den klarlägger också orsakerna till den arbetslöshet vi f. n. har.

Rekommendationerna beträffande den ekonomiska politikens utformning på den nationella nivån måste, mot bakgrund av de skiljaktigheter jag nyss talat om, med nödvändighet bli av tämligen generell slag. Men jag vill ändå peka på att riktlinjerna ger uttryck för en avsevärt mer nyanserad syn på budgetproblemen än vad som är vedtaget i många andra sammanhang. De redovisar också en uttalat positiv syn på arbetsmarknadspolitikens möjligheter. På denna punkt har därtill arbetsmarknadsministrarna kompletterat handlingsplanen med sina rekommendationer på arbetsmarknadspolitikens område. Jag noterar också med tillfredsställelse att utskottet delar vår uppfattning att reducerad inflation och minskade obalanser är nödvändiga förutsättningar för att få i gång ekonomisk utveckling och full sysselsättning.

I ett annat viktigt avseende ger ministerrådets förslag besked om en gemensam nordisk ståndpunkt, som också markerar en gemensam handlingslinje. I den internationella ekonomiska debatten – också den som förs mellan å ena sidan ländernas regeringar – har en skiljelinje uppstått mellan dem som menar att arbetslöshetskrisen i väsentlig grad skulle kunna hävas genom en mera aktiv politik för att öka den totala efterfrågan och å andra sidan dem som menar att en rad institutionella eller strukturella problem först måste lösas, innan den ekonomiska politiken kan läggas om i en mera expansiv riktning utan risk för ökad inflation eller andra balansstörningar.

De nordiska ländernas regeringar har här intagit ståndpunkten att en mera expansiv efterfrågepolitik är både möjlig och nödvändig för att arbetslösheten skall kunna bekämpas. Men om en sådan inriktning av den ekonomiska politiken skall ge avsedda resultat, måste den genomföras i ett större antal länder med sinsemellan stort handelsberoende.

I den ekonomisk-politiska debatten här i Norden har ibland framförts tanken på att de nordiska länderna isolerat från övriga i-länder skulle höja aktivitetsnivån i de egna ekonomierna genom en samtidig efterfrågeexpansion. Till följd av det rådande mönstret för utrikeshandeln i våra länder skulle emellertid denna efterfrågeökning till stor del komma att läcka ut till länder utanför Norden och därmed medföra en ytterligare försämring av den externa balansen i hela Norden. Detta skulle efter en tid tvinga fram en ny atstramning, som i sin tur skulle försämrade sysselsättningsläget.

Däremot delar vi den syn på detta problem, som framförts bl. a. av den europeiska fackföreningsrörelsen, nämligen att en större internationell aktion för att stimulera den ekonomiska aktiviteten skulle ge positiva effekter på sysselsättningen utan att förvärpa de enskilda ländernas balansproblem.

Det är mot den bakgrunden som de nordiska regeringarna verkat för den differentierade, men samordnade ekonomiska politik som OECD:s ministermöte i fjol rekommenderade. Enligt denna politik skulle de länder, främst de större OECD-länderna, som dämpat inflationen och uppnått jämvikt i bytesbalansen se till att utrymmet för tillväxt utnytt-

jades. Andra länder med stora obalanser, och hit hörde de nordiska länderna, borde fortsätta sina ansträngningar för att förbättra sitt läge. Vissa sydeuropeiska länder ansågs böra vidta aktiva åtgärder för att förbättra sin utrikesbalans. Det är dock med beklagande som vi nu måste konstatera att dessa rekommendationer inte följts av de dominerande industriländerna.

Nordens möjligheter att bli ett styrkebalte av tillväxt och stabilitet i ett Västeuropa där arbetslösheten stiger blir därför i avgörande grad beroende av våra möjligheter att åstadkomma en tillväxt i våra ekonomier, som bygger på en balanserad kombination av inhemsk och utländsk efterfrågan på våra varor och tjänster.

Ekonomiska utskottet föreslår rådet att rekommendera ministerrådet att konkretisera de föreslagna riktlinjerna i syfte att lägga fram en handlingsplan för ekonomisk utveckling och full sysselsättning till rådets nästa session.

Jag har noga studerat utskottets betänkande för att finna hållpunkter för i vilka avseenden och på vilket sätt denna konkretisering bör ske. På en punkt är utskottets uppfattning entydig ehuru inte särskilt konkret: bekämpningen av arbetslösheten måste prioriteras på ett helt annat sätt än vad som enligt utskottets mening sker i det nu framlagda förslaget. Dessutom vill utskottet att vi bör dels koncentrera oss på åtgärder som ökar näringslivet produktivitet, dels satsa betydande belopp på industriellt forsknings- och utvecklingsarbete, dels undersöka vilken betydelse en nordisk samordning av nationella investeringsprogram kan få, dels föreslå större nordiska samarbetsprojekt av stor betydelse för nordisk industri.

Allt detta är förträffliga ting, och jag kan förklara mig beredd att verka för nordiskt samarbete på alla dessa områden. Sådana insatser skulle naturligtvis underlättas, om ekonomiska utskottet velat antyda exempelvis något eller några större nordiska samarbetsprojekt som man eventuellt har i tankarna.

Men utskottets uppräknade av olika samsarbetsområden kan enligt min mening inte utgöra ens stommen till en handlingsplan av det slag utskottet efterlyser. Om man söker en konkret handlingsplan för en ekonomisk politik för full sysselsättning, måste den innehålla

bindningar av den nationella politiken på vissa centrala områden till ett sådant överordnat nordiskt mål. Regeringar och parlament måste således vara beredda att binda upp åtminstone grunddragen av sina beslut angående exempelvis kredit- och valutapolitik, budgetpolitik och arbetsmarknadspolitik, så att de kan samordnas i en gemensam nordisk plan.

För att nå rimlig effektivitet kan det t. o. m. visa sig nödvändigt att i vissa fall överföra den nationella beslutanderätten till gemensamma, övernationella organ.

Därför måste jag ställa följande fråga till utskottets talesmän och till övriga ledamöter i ekonomiska utskottet: Är det er mening att vi skall försöka åstadkomma ett sådant avgörande lyft av ambitionsnivån för det nordiska samarbetet? Det skulle i så fall, såvitt jag förstår, innebära att många av de projekt, som en gång inrymdes i den s. k. Nordekplanen, måste aktualiseras på nytt och föras ännu längre. Det skulle naturligtvis också innebära, att det nordiska samarbetets principiella karaktär, med sitt ringa inslag av övernationella organ, måste utvecklas i en helt annan riktning.

Jag är för min del givetvis beredd att söka efterfölja en rekommendation från Nordiska rådet enligt ekonomiska utskottets förslag. Jag kommer således att ta erforderliga initiativ för att vi skall kunna fortsätta och intensifiera finansministrarnas samarbete på detta område.

Men innan jag vågar dra slutsatsen att vårt arbete skall inriktas på en så väsentlig höjning av ambitionsnivån för nordiskt samarbete, som rekommendationen synes innebära, vill jag veta om Nordiska rådets medlemmar verkligen avser något sådant. I så fall skulle det vara av utomordentligt värde om man också gav en antydning om på vilka områden man anser att nordiska bindningar av de nationella besluten bör ske och i vilken utsträckning övernationella organ bör inrättas. Av de inlägg som gjorts hittills har jag inte blivit så mycket klokare i detta avseende. Jag ser alltså med spänning fram mot den fortsatta debatten.

Hagen: I de retningslinjer som finansminister Feldt har sendt Nordisk Råd, er det bl. a. forskjellige "handlingsmuligheder i inkomspolitikken". Det er bl. a. nevnt:

"Decentraliserede lønerørelser kan fremme en kostnadsutveckling som står i bättere samklang med bærekraften i resp. branscher eller foretag."

Og Økonomisk udvalg slutter seg til at man skal "arbejde for bedre samsvar mellem tilbud og efterspørgsel i arbejdsmarkedet".

Mitt spørsmål til den svenske finansminister er da om han kan tenke seg å overlate lønnsfastsettelsene i næringslivet til de enkelte bedrifter i forhandlinger mellom ledelse og de ansatte.

Og spørsmål nr. 2: Er det som her er sitert, en innrømmelse av at prisen på arbeidskraft, kostnaden for bedriftene, er en faktor som bør trekkes inn, for derigjennom også å åpne for balanse på arbeidsmarkedet gjennom en lavere pris på arbeidskraften?

Benkow: Så vidt jeg kunne forstå hr. Feldts innlegg, var han i virkeligheten svært fornøyd med det han hadde oppnådd. Det er ikke helt i samsvar med hva han har uttalt til herværende svensk presse. — Det er dog ikke min sak.

Han nevnte også til slutt at han ikke hadde blitt klokere av debatten. Det er da et utsagn som får stå for hr. Feldts regning. Meget kan tyde på at det er riktig. Men så høyt ambisjonsnivå har tross alt ikke jeg at jeg anser det som min oppgave å sørge for at han blir det.

Han stilte også et spørsmål til rådet om man hadde de ambisjoner som han beskrev — om man mente man burde få visse overnasjonale organer, og at man altså da ble mer beslutende. Det er et interessant spørsmål. Jeg hadde imidlertid ikke trodd at Feldt ville bruke av sin tilmålte tid til å stille slike spørsmål, men kanskje selv heller bidra til å besvare dem. Jeg vil således spørre finansminister Feldt hva han mener om det. Det ville være av betydelig interesse å få vite det.

Hanna Kvanmo: Sveriges finansminister snakker om faren ved disse store budsjettunderskuddene, og er veldig redd for hva som vil skje hvis de ikke går ned. Men her må det være noe som ikke stemmer. USA har jo det største underskuddet på statsbudsjettet som noen gang har vært, 186 milliarder dollar. Prisene stiger ikke, arbeidsledigheten går

ned, og Reagan lar humla suse – det er jo valgår i år. Hvor lenge tror man vi skal vente på den oppgangen som man hele tiden snakker om, som skal gjøre slutt på arbeidsledigheten, hvor lenge vil det vare før innstramningene i USA kommer og Norden står helt på bar bakke, med et allerede rekordstort antall arbeidsledige?

Karin Söder: Fru president! Statsrådet Feldt efterlyste konkrete projekt från utskottet. Men det är faktiskt regeringarna som skall lägga fram förslag – och dem har vi bett att få – som parlamentarikerna sedan skall ta ställning till.

I ekonomiska utskottet har vi aldrig velat införa något övernationellt organ. Det är faktiskt inte heller nödvändigt att göra det med de arbetsmetoder som Nordiska rådet har. Det går mycket väl att höja ambitionsnivån med de regler som finns.

Det skulle vara intressant få svar på frågan: Vad var det för åtgärder som statsrådet Feldt hade i tankarna men som han inte förde fram, eftersom han förutsatte att bl. a. den norska regeringen inte skulle gå med på dem? Det måste ha varit något mycket konkret, och vi är säkert många som vill veta vad det var.

I ekonomiska utskottet lade de olika parti-grupperingarna fram konkreta förslag så långt det är möjligt för parlamentarikergrupper att göra det. Utifrån den minsta gemensamma nämnaren åstadkom man ett gemensamt handlingsprogram. Det måste vara så man skall arbeta.

Jag har inte fått svar på min fråga vad som gäller för svenska regeringen i fråga om liberaliseringen av kapitalmarknader och aktiehandel.

Statsrådet Feldt: Fru president! Jag är naturligtvis glad över att mitt anförande väckte reaktioner. Jag har bara två minuter på mig för att besvara de frågor som ställdes. Först frågan om lönepolitiken.

I riktlinjerna redovisas olika typer av inkomstpolitik. Där redovisas att de olika länderna bedriver olika slag av inkomstpolitik som i vissa länder inte kallas inkomstpolitik och i andra länder gör det. Något ställningstagande till decentraliserade lönerörelser som

allena saliggörande lösning finns inte. Vi lägger dessutom till, vilket kunde ha citerats av frågeställaren, att decentraliserade lönerörelser visserligen kan stämma bättre överens med bärkraften i respektive företag men att de också medför risk för lönespiraler. Detta har bl. a. i Sverige lett till att vår förtjusning över företagsvisa löneuppgörelser är mycket måttlig och kommer att så förbli.

Jo Benkow besvarade min fråga genom att ställa samma fråga tillbaka. Det är naturligtvis ett sätt att hålla debatten vid liv, men särskilt fruktbart tycker jag inte det är.

Det är faktiskt inte jag som har ställt krav på en konkret handlingsplan för ekonomisk-politiskt samarbete. Jag var ute i ett mycket seriöst ärende, även om Jo Benkow inte begrep det, nämligen att få reda på detta: Finns den stämningen nu i Nordiska rådet att vi skall lyfta ambitionsnivån upp till en sådan konkretiseringsgrad att vi faktiskt samordnar den ekonomiska politiken? Om jag hade tid skulle jag kunna nämna alla de olika områden där den nationella suveräniteten gör en samordning av politiken mycket svår, om man inte bestämmer sig för att införa någon form av övernationellt agerande.

Jag var med vid förhandlingarna om NORDEK på 1960-talet, så jag vet vad det handlar om. Om man skall nå några resultat i form av samordning av nordisk politik måste man vara beredd att släppa ifrån sig en del av den nationella beslutanderätten. Diskuterar vi valutapolitiken, som är ett ytterligt intressant och viktigt ämne, kommer man omedelbart in på dessa frågor. Detsamma gäller kreditpolitiken – för att inte tala om budget- och skattepolitiken, som skulle vara väsentliga inslag.

När jag sade att jag inte blev klokare gällde det alltså frågan huruvida det i Nordiska rådet i dag finns en stämning för att ta upp tankarna från NORDEK-diskussionen. Vi var ganska långt komna i förhandlingarna den gången. Det var definitivt inte min avsikt att ådra mig herr Benkows misshag.

Till Karin Söder är inte mycket annat att säga än att dessa överläggningar som vanligt har pågått i en ämbetsmannakommitté. I denna kommitté framfördes naturligtvis från svensk sida åtskilliga förslag som andra länder inte accepterade. Jag finner ingen anledning att inför Nordiska rådet redogöra för

de olika turerna i detta arbete. Att, sedan dessa förhandlingar avslutats, offentligt eller hos någon enskild regering försöka uppnå resultat som vi inte hade uppnått vid tidigare förhandlingar fanns det varken tid eller utrymme för. Men efter det uppmuntrande stöd som jag nu har fått från i varje fall de svenska borgerliga partierna lovar jag att med stor kraft till deras meningsfränder i övriga nordiska länder föra fram krav på en aktiv samsättningspolitik, en aktiv offentlig budgetpolitik – allt detta som ni i den nationella debatten i Sverige bekämpar.

Anker Jørgensen: Fru præsident! Ministeren efterspurgte, hvad det var for overstatslige organer, der skulle være nødvendige i det nordiske samarbejde, og om vi var villige til at etablere dem.

Det synes jeg var at lægge lidt vel stærkt op. Sagen er jo ganske enkelt den, at det nordiske samarbejde selvfølgelig er baseret på, at der kan opnås enighed, men også på at man gør forsøg på at stille noget konstruktivt op, når det f. eks. gælder det økonomiske samarbejde til fordel for en bedre sysselsætning. Og det, vi i det økonomiske udvalg har kritiseret ministerrådet for, og jeg synes med rette, er, at man ikke har gjort det ringeste forsøg på at sige noget som helst konstruktivt og konkret, og når man så siger, at det må økonomisk udvalg eller medlemmerne af sessionen, af rådet, finde frem til, så kan det selvfølgelig være en rigtig betragtning, det vil jeg gerne medgive, men det er jo alligevel sådan, at ministrene og ministerrådet har ressourcer til rådighed, som vi andre normalt ikke har.

Men i øvrigt, skulle ministeren og ministerrådet være i bekneb for gode ideer, så kunne man jo kigge i det fællesprogram, som de nordiske landsorganisationer i samarbejde med det tyske Deutsche Gewerkschaftsbund har lavet, og som jo er et program, der har mange gode anvisninger på, hvad man kan gøre. Det ved jeg godt, at en socialdemokratisk regering måske kan få lidt svært ved at få accept hos konservative regeringer af, men nogle antydninger af, hvad man havde overvejet, kunne dog i hvert fald være værdifuldt for dette råd, når man skal diskutere de fælles problemer.

Benkow: Ærede president! Vi har for længst besvart de spørgsmål som finansminister Feldt har stilt om hva vi egentlig har ønsket. Bl. a. har den partigruppering jeg tilhører, vært av den bestemte oppfatning, og fremmet forslag om, at man skal ta skritt til et friere kapitalmarked og et friere aksjemarked. Og dersom han søker støtte – som han har gjort i en annen sammenheng – fra de borgerlige partiers side, kan han altså påregne den hvis han er enig i dette.

Jeg må også få lov å si følgende: Vi har ennå ikke fått noe svar på hvilke forslag Feldt hadde tenkt å komme med. Ingen vet noe om det – det er en blank godtkjøpspåstand inntil den er belagt med konkretisering. Vi har ennå ikke fått noe slikt svar. Det er mulig det ikke eksisterer noe slikt svar, og det er synd. Men hvis det som sagt er slik at man trenger borgerlig støtte for konkrete fremskritt slik de foreligger i forslags form, kan han regne med oss.

Hagen: Ærede president! Finansminister Feldt smøg seg behendig utenom det prinsipielle spørsmål som jeg stilte, så jeg skal stille det en gang til: Vil han og hans regjering akseptere at man også bør begynne å drøfte en lavere pris på arbeidskraften, altså lavere lønnskostnader, for å få balanse på arbeidskraftmarkedet, slik at bedrifter som i dag er gått konkurs, eller er på konkursens rand, vil overleve fordi kostnadene synker? Vil han akseptere at det også bør drøftes, og derved ta konsekvensen av utsagnet om at full sysselsetting er et overordnet mål? For da må det jo være overordnet f. eks. et annet begrep som levestandard.

Ellers vil jeg avvise at bedriftsvisе lønnsforhandling kan medføre noen risiko for "lønspiraler". Det vil i tilfelle kun skje i de bedrifter som har råd til det, og ikke i de bedrifter som ikke har råd til det. Og da er alt i orden.

Karin Söder: Fru president! Vi har faktisk i dag ett så allvarligt läge i de nordiska länderna att deras folk, på samma sätt som parlamentarikerna gjort, kräver att man lägger fram sina olika förslag och sedan försöker finna en kompromiss. Jag skulle önska att

regeringarna hade samma mod när det gäller att uppvisa både vad som gemensamt kan uppnås och vad det icke har kunnat bli enighet om.

Jag tycker faktiskt att det är litet fejt att skylla ifrån sig på ämbetsmannakommittéer. Min erfarenhet är faktiskt den att om ämbetsmannakommittéerna inte kan komma överens, kan statsråd och ministrar med ambitioner säga sig att de får försöka komma överens på en högre nivå.

Jag har haft samtal med företrädare för Nordens fackliga samorganisation, och jag kan försäkra att de i dag har mycket stora krav på regeringarna. Man är mycket oroad över den situation som råder. På samma sätt är det inom näringslivet. Det finns en mycket bred opinion i de nordiska länderna för konkreta förslag. Det är faktiskt ingen chikan för en regering att tala om vilka förslag som den lagt fram men som det inte kunnat bli enighet om.

Gunnar Nilsson: Fru president! Det gäller egentligen bara ett förtydligande som jag tycker mig böra göra i egenskap av ordförande i ekonomiska utskottet. Ekonomiska utskottets utlåtande över handlingsprogrammet är icke ensidigt riktat mot den svenska regeringen. Jag tycker att vi skall hålla det i minnet och låta debatten gå några steg längre, i stället för att göra den till en uppgörelse mellan utskottet och finansminister Feldt.

Ivar Hansen: Fru præsident! Jeg finder, at vi har nået et meget interessant punkt i de politiske drøftelser her på sessionen. Vi kan selvfølgelig beklage, at det ikke er lykkedes at komme længere med det forslag, som økonomisk udvalg i enighed har stillet. Vi må så tage til efterretning, at ministerrådet ikke har ment, at man i enighed kunne konkretisere en handlingsplan, mere, end man har gjort.

Jeg har med stor interesse fulgt den meningsudveksling, der nu har fundet sted, og jeg har også undret mig over det spørgsmål, som finansminister Feldt har stillet til udvalget og til Nordisk Råds medlemmer. Er det overstatslige organer, man ønsker genindført? Skal vi genoptage debatten om Nordek

fra 1960erne? Jeg tror ikke, det har ligget i vores ønske fra udvalgets side, og jeg vil da også tilføje, at et friere nordisk kapitalmarked er jo i og for sig en liberalisering, som i hvert fald ikke kræver overstatslige organer, et nyt Nordek.

Afskaffelse af handelshindringer, et andet væsentligt punkt, er jo heller ikke et forhold, som kræver indførelse af overstatslige organer, snarere tværtimod vil jeg sige, og derfor er det spørgsmål, jeg har siddet og tænkt på, finansminister Feldt: hvordan kommer vi nu videre? Udvalget har opfordret ministerrådet til nu at arbejde videre, og jeg vil gerne stille det spørgsmål til finansminister Feldt: vil ministerrådet give udvalget et tilsagn om nu i de kommende måneder virkelig at arbejde med en yderligere konkretisering, så vi kan komme videre med denne for Nordisk Råd meget vigtige sag?

Statsrådet Feldt: Fru president! Låt mig först göra ett mycket viktigt konstaterande. Jag har inte tagit upp denna debatt därför att jag önskar att Nordiska rådets samarbete skall ha en annan inriktning än det har, dvs. ett samarbete byggt på enighet kring varje förslag, utan särskilt mycket av övernationella inslag. Men jag måste ändå i klarhetens intresse få uppenbart vad som egentligen ligger bakom det nu så ofta upprepade kravet på ett handlingsprogram som skall vara mycket konkret. Avstår man från det – det har jag fått klart för mig av de gjorda inläggen, framför allt av det som Anker Jørgensen sade – och hänvisar till att ekonomiska utskottet inte har tänkt sig något sådant, och ännu mindre skulle vilja att finansministrarna eller något annan grupp av ministrar tar upp frågan, måste man naturligtvis leta sig fram till andra lösningar. Jag tycker att det var en poäng i att få detta klarlagt.

Dessa lösningar måste väl innebära att ambitionsnivån totalt sett får anpassas exakt till det som Anker Jørgensen angav, nämligen strävanden att vi kan bli eniga i varje enskilt fall. Det vore bra att få klarhet på denna punkt. Ministerrådet skall då arbeta vidare från utgångspunkten att det inte är någon allmän ambitionsnivåhöjning vad gäller samarbetets former som man eftersträvar men väl vad gäller dess innehåll.

Visst är jag glad över att det här gjordes ett antal inlägg. Men jag hade varit ännu gladare om också någon av mina kolleger från de övriga nordiska länderna hade velat begära ordet och ge sina synpunkter på det program som vi gemensamt har utarbetat. Gunnar Nilsson gjorde det självklara påpekandet att det är fem regeringar som är ansvariga för detta.

En friare kapitalmarknad och en handelsliberalisering är viktiga frågor. Det arbetas på en liberalisering av handeln, och vi har ingående diskuterat frågan om en friare kapitalmarknad. Men jag kan inte se att det är den typen av åtgärder som snabbt ger effekter på sysselsättningen i våra länder. Något som snabbt skulle ge sådana effekter vore naturligtvis om vi kunde komma fram till en efterfrågepolitik som medför att nivån på efterfrågan höjdes. Om vi vågade satsa samhällets pengar och resurser på stora investeringsprojekt för att höja investeringsnivån, skulle vi få en snabb effekt på sysselsättningen. Men om vi i dag inte ens kommer fram till någon antydning om vilka stora projekt vi kan tänka oss, får vi väl fortsätta att grubbla på detta.

Jag fick vidare frågan om vi kan tänka oss lönesänkningar för att åstadkomma ökad sysselsättning. Svaret är helt enkelt nej. Jag tror att det räcker med det beskedet.

Karin Söder anklagade mig för att vara feg, eftersom jag i en intervju sagt att jag inte velat ta upp en ny diskussion med den norska, den danska eller den finska regeringen om förslag som debatterats men som vi ännu inte kommit fram till någon enighet om. Jag tror att jag bäst gagnar det fortsatta arbetet, om jag upprepar de förslagen inför regeringarna och försöker nå resultat på den vägen. Det må nu kunna räcka med det utbyte av tankar som Kåre Willoch och jag hade i går.

Meddelande

Det meddelades, att utbildningsminister Ragnhildur Helgadóttir intagit sin plats i rådet.

Hanna Kvanmo: President! Det skulle i fjor ikke stor fantasi til for å forutse at det ikke ville gå å legge fram noen samlet handlings-

plan for økonomisk og sosial utvikling i Norden. Og det gikk da heller ikke. I stedet for en handlingsplan la Ministerrådet fram retningslinjer for hvordan økonomisk politikk skulle drives utad mot verden og innad i de enkelte land. Til gjengjeld er det i dokumentet full enighet om disse retningslinjene, og det er forbausende, for hele dokumentet er gjennomsyret av konservativt tankegods. Det er ikke mulig å finne spor etter de forslag som sosialdemokratene skal ha fått antatt. Det dokumentet er det som enkelte her kaller det minste felles multiplum.

Jag tror ikke det går å komme nærmere, iallfall ikke etter de teoretiske linjene som her er lagt opp. For det har antakelig ikke vært mulig, men det har kanskje heller ikke vært ønskelig å foreta seg noe med arbeidsledigheten, for den fremmer jo økonomiske mål som regjeringene har satt seg. Finansministrene vil alle bedre sine lands konkurransekraft, skaffe egne land markedsandeler ved å presse omkostningsnivået ned. For å få det til, trenger regjeringene arbeidsledighet. De trenger en hær av arbeidssøkende som står med lua i handa og ber om jobb uten å stille krav om anstendige lønns- og arbeidsmiljøforhold. Det tjener også til å kue fabevegelsen, slik at den ikke stiller for store krav.

Jeg har i det lengste trodd at dette var konservativ politikk som sosialdemokratene ikke ville gi sin støtte. Etter dette dokumentet, altså ministrenes retningslinjer, må jeg antakelig revidere min oppfatning. En del av de tiltak som er anbefalt, f. eks. demping av veksten i de offentlige utgifter og økt produktivitet, skaper i seg selv arbeidsledighet. Denne politikken føres jo allerede av de respektive regjeringene – de trenger ingen handlingsplan for å fortsette med det. For å møte arbeidsledigheten anbefales det å sette i gang arbeidsmarkedstiltak og la markedet klare resten. Også det gjøres i meget stor utstrekning.

I generaldebatten nevnte Karin Söder at arbeidsløsheten i Norden nå koster 25 milliarder "kronor". Dette tallet må jo være altfor lavt, tatt i betraktning at 650 000 mennesker i gjennomsnitt har vært uten arbeid i fjor. I Norge hadde vi et gjennomsnitt på 67 000 uten arbeidsinntekt, og det kostet mellom 5 og 6 milliarder kroner i arbeidsledighetstrygd og sysselsettingstiltak. I Norden er

det 10 ganger flere arbeidsledige, ergo må det bli ca. 50 milliarder kroner man har brukt for å holde arbeidsledigheten oppe, vil jeg si.

For 50 milliarder kroner pluss kanskje 10 milliarder kroner – la oss si det tallet – skulle det være mulig å få folk i arbeid – i nyttig arbeid, om enn kanskje ikke alltid for den enkelte så meningsfylt arbeid. Det regjeringene nå burde benytte anledningen til, er å sette i gang offentlige arbeider som utbygging av infrastrukturen i samfunnet, vedlikeholds- og utsmykningstiltak, utdanning, kunst og kultur og en bedre omsorg for barn og eldre. For arbeid avler arbeid – det kommer skatteinntekter inn til det offentlige, og man kan få i gang mer arbeid – som arbeidsledighet avler arbeidsledighet. Spiralen går nedover.

Men hva har så regjeringene konkret blitt enige om? – Jo, å avvise Nordens faglige samorganisasjoners forslag om felles nordiske konjunkturoversikter. Og så vil de fortsette arbeidet for en ytterligere liberalisering av kapitalbevegelsene i Norden innenfor OECDs regelverk. Hva har det med kampen mot arbeidsledighet å gjøre? Det er det sannelig ikke lett å se. EF med sine frie kapitalbevegelser har nå 12,8 millioner arbeidsledige, og det er 11,5 pst. Det nivået har vi nå tross alt ikke nådd i Norden ennå.

Ukontrollerte kapitalbevegelser vil ikke føre til noen nedgang i arbeidsledigheten. De kan derimot øke kapitalienes finanstransaksjoner, som ofte står i motstrid til det regjeringene vil oppnå med sin finanspolitikk.

Det Nordisk Råd nå burde gjøre, er å sette fart i utredningsarbeidet for å få iverksatt en nedkorting av arbeidstiden – innføre 6 timers arbeidsdag for alle. Men, sies det, det vil ikke gi flere jobber! Hvorledes kan det være sant når de eneste nye arbeidsplassene som nå kommer, kommer som deltidarbeid? I Norge lå antall årsverk utført i 1983 på samme nivå som i 1980, mens antall sysselsatte økte med 44 000 i samme tidsrom – altså deltid. Det er kvinnene i serviceyrkene som arbeider deltid, mennene, også i andre yrker, arbeider heltid. Det er blant menn at arbeidsledigheten øker mest. La oss nå se i øynene at med de store ungdomskullene vi får i årene framover, må vi dele på arbeid og inntekt. Får vi ikke ungdommen med, blir omkostningene større enn vi har råd til å bære i framtida. Vi må dele på arbeid og inntekt dersom vi

ikke skal skape et samfunn med to atskilte folkegrupper: De som har arbeid og inntekt, og de som ikke har. Vi må ta dette problemet alvorlig – det lar seg ikke overse. Og her må sannelig både Ministerrådet og Nordisk Råd for øvrig se at tiden nå er inne til å gjøre noe.

Så vil jeg bare avslutte med det som jeg spurte finansminister Feldt om i sted, og som jeg ikke fikk noe svar på: Hva gjør Norden når nå den vestlige veksten igjen stopper opp? Den kommer til å stoppe opp. Det går ikke an at USA kan fortsette med å ha underskott på sin balanse på nærmere 200 milliarder dollar. Det er klart det går i år, så lenge det er valgår, men neste år vil enhver president, uansett om det er Reagan eller en annen, måtte sette i gang med sine nedskjæringer, og da vil vi få merke ringvirkningene i Vesten før den forrige oppgangen har nådd oss.

Det er dessuten en annen ting som truer oss, og det er bankenes situasjon. Hvor lenge vil man kunne holde liv i de store bankene som har lånt ut til utviklingsland, som er nedtyngt av gjeld? Hvor lenge vil det systemet holde før det begynner å rakne?

Vi må i Norden nå prøve å beskikke vårt hus slik at vi ikke blir tatt på senga, slik som vi ble forrige gang, nemlig i 1929.

Statsråd Presthus: Ærede president! Min utmerkede kollega hr. Feldt etterlyste nylig i sin siste replikk hjelp fra sine nordiske kolleger. Nå må jeg tilføye at når vi tar replikk på en taler i Norge, er det ikke for å hjelpe, og jeg har derfor ventet til dette innlegget.

Det har vært meget interessant å følge debatten på grunnlag av Økonomisk utskotts betenkning over ministerrådsforslaget. Jeg forstår godt det sterke ønsket om å få seg forelagt en viktig og samlende plan for at vi i Norden skulle kunne klare i fellesskap det resten av verden ikke har maktet. Dette er viktige og sentrale spørsmål vi aldri har lov å gi opp arbeidet med. Skal vi nå frem, må vi ha ambisjoner – vi må ha viljen, og vi må ha motet. Vi må også ha realismen, ikke som en bremse og en hemske som skal hindre oss i å nå noen mål, men som et av de hensyn vi også må ta.

Den fremlagte rapporten bekrefter at de nordiske land har klare fordeler av et godt

samarbeid på det økonomiske området. Selv om både debatten her i Nordisk Råd og arbeidsgruppens rapport viser at de økonomisk-politiske problemene ikke er like i de nordiske land, er det likevel grunn til å understreke at vi i stor grad har felles plattform for å løse oppgavene.

Den urovekkende høye internasjonale arbeidsledigheten kaster, som det er pekt på her, sine skygger inn over Norden. I den felles innsats for å løse disse problemene er det en stor fordel at de nordiske land står hverandre så nær både sosialt og økonomisk som de heldigvis gjør. I det internasjonale samfunn fremstår utvilsomt forskjellene mellom våre nordiske land som små. Vi har felles utgangspunkt på de fleste områder. Det jeg her har fremhevet, har nemlig gjort det mulig for de nordiske land å opptre samlet i internasjonale fora som f. eks. innenfor OECD. Etter min mening er dette et saksområde der det nordiske samarbeidet nå effektivt har vært brukt, og hvor det kan brukes effektivt videre for å sikre felles nordiske interesser, men også interesser som hele verden har del i. I møte med de største og toneangivende nasjonene i verdensøkonomien som jo ofte har et annet økonomisk-politisk utgangspunkt enn de nordiske landene har, er felles opptreden fra Nordens side viktig for å øve reell innflytelse – noe som også har skjedd.

I den nåværende situasjonen med den høye ledigheten i svært mange land kan det være vanskelig å få forståelse for at internasjonal samordning er nødvendig. Derfor er de felles-nordiske bestrebelser på dette området viktigere enn de har vært på mange år.

I dagens økonomiske situasjon har vi felles interesse i å skape grunnlag for økt produksjon og vekstkraft i våre lands næringsliv. Vi bør derfor fortsette arbeidet for å avvikle tekniske og administrative hindringer for å få en friest mulig handel mellom de nordiske land.

Valutapolitikken er et annet område hvor god kontakt og samarbeid er viktig. Ofte dreier det seg her om nasjonale beslutninger som treffes under spesielle omstendigheter, for å si det forsiktig. Likevel peker ministerrådsforslaget på med rette at det bør legges vekt på informasjonsprosedyrer og vurderinger som gjør det mulig å trekke konsekvensene for nabolandene inn i vurderingene før vedkommende land tar beslutningen om valu-

takursendringer.

Vi må arbeide videre for å få til en ytterligere liberalisering innenfor valutareguleringer, herunder også handelen med aksjer. På dette området er det imidlertid ikke til å unngå at det enkelte lands næringspolitikk og penge- og kredittpolitikk setter visse grenser for hvor raskt det er riktig å kunne gå frem. Det er også grunn til å understreke at tiltak på dette området må balanseres ut mot regelverket innenfor OECD.

Det er også blitt hevdet at bl. a. den norske regjering skulle ha virket bremsende på å få til en mer aktiv handling innenfor det økonomiske samarbeidet. La meg derfor understreke at det ministerrådsforslag som finansminister Feldt her har lagt frem, ikke er noe kompromiss mellom enkelte særlig samarbeidsvillige regjeringer på den ene side og enkelte svært lite samarbeidsvillige regjeringer på den annen side. Det skulle også ha gått frem av den debatt som vi her har ført i disse dager.

Det er imidlertid de enkelte lands regjeringer som både må ta og som må bære ansvaret for å utvikle samarbeidstiltakene videre, samtidig som de tar rimelig hensyn til så vel spesielle nasjonale forhold som til mer generelle forpliktelser i vårt videre internasjonale samarbeid. På denne bakgrunn er det foreliggende forslag et skritt i riktig retning i det nordiske økonomiske samarbeidet. Det er helt klart og det fremgår av denne debatten, at det er ulike oppfatninger av hvor stort og viktig dette skritt har vært. Jeg har registrert den utålmodighet som Økonomisk utskott har gitt uttrykk for, og som også er kommet frem i debatten her i dag, og jeg vil si at det er en selvfølge at nettopp de synspunkter som har kommet frem på dette området, vil bli tillagt stor vekt i det videre arbeidet med saken.

Sten Svensson: Ärade president! En politik som genererar utveckling kännetecknas av att enskilda medborgare har möjlighet att samverka i så fria former som möjligt. Detta föder dynamik i näringslivet. Det innebär att politiska drömmar om en enda allomfattande lösning – som t. ex. den i Sverige om en fullt utbyggd fondsocialism – ersätts av ett allmänt erkännande av mångfaldens betydelse.

Vi måste föra en ekonomisk, arbetsmarknads- och näringspolitik som bygger på *generellt* verkande åtgärder. Stat och kommun skall, för att tala bildspråk, se till att jordmånen blir så bra som möjligt, men plantorna och skötseln av dem skall näringslivet självt svara för. Bidrags- och subventionspolitiken i Sverige har blivit ett enda stort misslyckande. Den har inte gett oss fler företagare och inte heller fler fasta arbetsplatser inom industrin.

Ett samhälle med framtidstro bygger på insikten att uppfinningsförmåga och idérikedom i vidaste mening är våra länders viktigaste tillgång. Men var idérikedomen finns vet ingen på förhand. Det vet inte statsmakterna, inte facket eller organisationerna heller. Först i efterhand kan man konstatera vilka uppslag som varit de bästa.

Därför måste idéerna konkurrera med varandra, och konsumenterna säga sin mening genom att utöva sin valfrihet.

De här synpunkterna tog Ilkka Suominen upp på ett förtjänstfullt sätt i sitt anförande tidigare i dag, och jag ber att få instämma.

Nyföretagandet är en förutsättning för framsteg. Vi måste belöna prestationer. Vi kan inte fortsätta att "rädda jobb". Pengarna räcker heller inte till för detta. Vi måste förbättra jordmånen så att förutsättningarna för nyskapande blir bättre. Då spirar nytänkande och satsningar på framtiden, och därmed reduceras de offentliga organens styrande funktion, och vi får en naturlig, marknadsorienterad tillväxt istället. Stater skall normalt inte heller driva företag.

Detta synsätt, fru president, är viktigt att slå fast vid behandlingen av ministerrådets förslag om riktlinjer för ekonomisk politik och nordiskt ekonomiskt samarbete.

De små och medelstora företagen spelar en avgörande roll i det Nordiska näringslivet. Näringspolitiken skall särskilt inriktas på att främja utvecklingen av sådana företag, där personligt engagemang och risktagande ständigt tillför våra samhällen nya resurser.

De svenska socialdemokraterna har visat, bl. a. genom höjningen av förmögenhetsskatten och de ändrade reglerna för nedskrivning av lager att de inte värnar om småföretagsamheten. Sverige har en orimligt stor offentlig utgiftsandel och ett gigantiskt budgetunderskott. Detta och nya regleringar och oklara

spelregler samverkar till att minska tron på framtiden och därmed viljan till långsiktiga satsningar.

Beslutet att införa löntagarfonder markerar det definitiva steget bort från marknadsekonomi. Endast de tre borgerliga partiernas löfte att omedelbart avveckla fonderna efter en valseger i 1985 års val gör att många företagare orkar fortsätta att satsa kraft och resurser i sina respektive företag.

Vänner av nordiskt samarbete inom det ekonomiska området måste, som Ulf Adelson påpekade under måndagens generaldebatt, beklaga den svenska socialdemokratins införande av löntagarfonder. Detta kommer – om inte fonderna avvecklas – att innebära att utvecklingen på det handelspolitiska området vänds i negativ riktning.

I Sverige kommer fonderna att hämma viljan till effektivitet och nya satsningar. Byråkratin kommer att öka – när det är motsatsen som så väl behövs. Vinstavgiften är utformad på ett sätt som innebär en progressiv beskattning av lönsamma och expansiva företag. Vinstavgiften är en straffskatt på framgång och tillväxt, vilket försämrar företagens långsiktiga utveckling. Industrin har inte brist på kapital men väl på lönsamma projekt. Någon redovisning över hur löntagarfundsstyrelserna skall kunna lyckas bättre har de svenska socialdemokraterna inte lyckats prestera.

Att återställa näringslivets konkurrenskraft, och därmed förutsättningarna för välståndsutvecklingen, är näringspolitikens viktigaste uppgift. Jag säger detta, fru president, som svar på Kjell-Olof Feldts fråga till oss ledamöter av ekonomiska utskottet.

Denna politik skall åstadkommas med *generella* medel som stärker livskraftiga företag, tryggar ett fritt näringsliv och en ekonomi i balans.

Det huvudsakliga ansvaret för industriell tillväxt i Nordens alla delar måste ligga inom den ekonomiska politikens ram. Bidrags- och subventionspolitiken skall avvecklas, skatterna sänkas, samhället avbyråkratiseras och den svenska fondsocialismen undanröjas.

Bärlund: Värderade president! Social- och miljöutskottet har haft möjlighet att uttala sig om ministerrådets förslag till riktlinjer för ekonomisk politik och nordiskt ekonomiskt

samarbete. Som utskottets talesman Inge Fischer Møller konstaterade här tidigare, går utskottet i sak på samma linje som ekonomiska utskottet, dvs. social- och miljöutskottet är besvikt över den låga ambitionsnivå som präglar ministerrådsförslaget.

Social- och miljöutskottet stöder även tanken på att ministerrådet i "latlåxa" får i uppdrag att göra upp ett nytt förslag till nästa rådssession. Utskottet vill dock gå ett steg ytterligare. Jag citerar: "Utskottet understryker vikten av att detta nordiska samarbete görs permanent i avsikt att fortsättningsvis främja ekonomiska och arbetsmarknadsmässiga åtgärder för att möjliggöra full sysselsättning".

Motivet bakom social- och miljöutskottets krav är att vi på nordisk nivå bör erkänna de aktuella realiteterna på arbetsmarknaden och i den ekonomiska utvecklingen. På kort sikt ser vi inte framför oss en situation med full sysselsättning i Norden, ens i bästa fall. Vidare är det viktigt att ge ministerrådet en klar och entydig förpliktelse från rådets sida att kontinuerligt följa med utvecklingen i Norden och göra insatser, vid behov snabbt – och här blir det väl i praktiken fråga om ekonomisk-politiska rekommendationer – för att stöda sysselsättningen. Rådet skulle här ha en viktig övervakningsfunktion vid sina årliga sessioner.

Jag är självfallet medveten om de svårigheter som inryms i målsättningen på en ambitiös och fortsatt politik för full sysselsättning. Den debatt som har förts här idag och igår har med önskvärd tydlighet understrukit de politiska och andra problem, som här finnes med.

Utvecklingen går inte alltid i samma takt i de olika länderna och sysselsättningsproblemen kan i olika länder kräva olika åtgärder. Det viktiga är i alla fall, menar jag, att vi sätter fast vår ambitionsnivå. Vi bör från rådets sida slå fast att full sysselsättning bör stå som primärt mål för den ekonomiska politiken.

Danmarks statsminister Poul Schlüter kastade dessvärre i sitt debattinlägg i går en hink kallt vatten i nacken på social- och miljöutskottets förhoppningar. Om jag förstod Schlüter rätt menade han, att enbart en finlipning av marknadsekonomin mekanismer i Norden räcker till för att att svara mot kraven på en aktiv ekonomisk politik. Jag tror

inte man kan nå enighet i rådet på basen av en så lågt ställd och begränsad ambition. Ilkka Suominen slog in på samma linje i morse i sin presentation av ekonomiska utskottets betänkande. Han hänvisade till en artikel i gårdagens Svenska Dagbladet. Jag läste artikeln efter hans inlägg, men den gav inget bevis för att hans uppfattning är hållbar och något annat bevis i den riktningen har jag inte heller kunnat träffa på. Mot den här bakgrunden får vi alltså hoppas att Danmark inte i ministerrådets fortsatta beredning hårdtrar sin tolkning av situationens krav. Om så sker står vi på sessionen 1985 inför en ny besvikelse i form av ett nytt utslått förslag från ministerrådet. Det skulle vara särskilt beklagligt, eftersom vi då sannolikt står inför, eller kanske redan befinner oss i, en internationell nedgångskonjunktur med allt vad det innebär för de nordiska ekonomierna och sysselsättningen här och med alla de krav som en sådan situation ställer på verkliga och effektiva ekonomisk-politiska och arbetsmarknadspolitiska insatser.

Tungesvik: Alle dei tre medlemsforslaga som vart framlagde på Nordisk Råds sesjon i fjor, gav uttrykk for djup uro over den økonomiske situasjon i dei nordiske land. Den økonomiske vekst frå 1970-åra var snudd om til nedgang, og arbeidsløysa auka faretruande. Denne utviklinga har seinare halde fram. I alle framlegga var det uttrykk for konkret vilje til å gjera noko for å bryta den økonomiske nedgangstendensen, og debatten i dag tyder på at denne viljen no er ytterlegare forsterka i alle politiske leirar.

Det er sjølvstgt ikkje noko nytt med samarbeid om økonomiske spørsmål i Nordisk Råd. Men medlemsforslaga og økonomisk utval si oppfølging av dette var eit uttrykk for ein sterkare og meir konsistent vilje til å gi økonomisk samarbeid ein endå meir sentral plass. Økonomisk utval lukkast i å sameina dei tre medlemsforslaga til ein rekommandasjon om ein handlingsplan, so me veit. Det vart her gjeve uttrykk for at det no var nødvendig med tiltak på internasjonalt, nasjonalt og nordisk nivå for å bryta stagnasjonen. Det var i seg sjølv ein stor siger at Økonomisk utval lukkast i å sameina dei tre forslaga til ei felles betenkning. Oppsiktsvekkjande nok var

det, i tillegg til semje om valutsamarbeid og arbeidsmarknadstiltak, òg semje om og vilje til å dempa veksten i dei offentlege utgifter og å arbeida for auka produktivitet i offentleg sektor og i næringslivet.

Økonomisk utval gjekk våren 1983 til Nordisk Ministerråd med oppmoding om konkretisering av den skisse til handlingsprogram som Økonomisk utval hadde lagt opp til. Frå Ministerrådets side vart svaret i denne omgang ikkje så oppmuntrande som Økonomisk utval kunne ønskja. I staden for ein konkret handlingsplan vart altså dei omtala retningslinjer for økonomisk politikk og nordisk økonomisk samarbeid framlagde. I tillegg har arbeidsmarknadsministrane lagt fram eit brev til Nordisk Råd, der planane for samarbeid på arbeidsmarknaden blir utdjupa.

Bakgrunnen for at det no trengst ein konkret og aktiviserande handlingsplan for sysselsetjing er dei dramatiske tal omkring sysselsetjingssituasjonen, som no alle kjenner. Det er ein klår auke i langtidsløysa, og ungdomen i Norden er den gruppe som er hardest råka. Det er klart at både nasjonalt og mellom dei nordiske land er tiltak på det næringspolitiske og arbeidsmarknadspolitiske området avgjerande føresetnader for å koma ut av denne situasjonen. Det ligg mykje skjult og open nød bak dei store arbeidsløysetal. Arbeidsløysa har så mange negative konsekvensar både for individ, familie og samfunnets framtid. Økonomisk utvals konklusjon er altså at ministerrådsforslaget ikkje innfrir dei krav utvalet meiner må stillast til eit framtidssretta nordisk samarbeid på dette feltet, og utvalet peiker på at den arbeidsgruppa som skal følgja opp ministerrådsforslaget, snarast bør koma i gang.

No er ikkje økonomisk utval utan forståing for dei vanskar arbeidet med ein slik plan inneber. Eg trur alle har forståing for dei tankar statsråd Haugstvedt gav uttrykk for då Stortinget drøfta nordisk samarbeid sist torsdag. Han gav uttrykk for eit ønske om at Stortinget måtte ha forståing for at vedtak i nordisk samanheng først måtte få tilslutnad i alle einskildland, for så å bli samordna på nordisk plan. Det er naturleg at slikt tar tid. Dess meir viktig er det no å intensivera innsatsen, og at alle ministrar – samarbeidsministrar, finansministrar og dei øvrige – er med for fullt.

Ein av grunntankane i det nordiske samarbeid er at samarbeid gir meirgevinstar som det ikkje er mogleg å oppnå på nasjonalt plan. Det ligg ei spesiell utfordring i å finna dei område der denne gevinsten kan hentast ut, også i sysselsetjingssamanheng.

Det sterkaste ønske frå Økonomisk utval er som nemnt ei sterkare konkretisering av dei tiltak ein skal ta fatt på. På dette grunnlag blir ballen spela tilbake til Ministerrådet ved at Økonomisk utval gjer framlegg overfor Nordisk Råd om ein ny rekommandasjon om å konkretisera retningslinjene for økonomisk politikk og økonomisk samarbeid med det siktemål å framleggja ein ny handlingsplan ved neste sesjon.

Som kjent er det i dag ein del positive oppgangstendensar i den internasjonale økonomi. Me får vona at dagens melding om kursfall på dollaren ikkje er uttrykk for at framgangen har stagnert.

Det er då særst viktig å sikra at dei positive tendensane kan halda fram og utviklast, og blant dei nødvendige tiltak på nasjonalt plan er ytterlegare reduksjon av inflasjonen, noko som er kome i godt gjenge i fleire land, og å dempa dei ulike typar ubalanse som ligg føre. Styrking av næringslivets konkurransevne er eit sentralt punkt i det arbeidet som står føre, og vidare samarbeid på datateknologiområdet og når det gjeld teknisk industriell forskning og utvikling. Det er grunn til å sjå nærare på nasjonale investeringsprogram, med det føremål å få klårlagt kor langt ein kan koma med nordisk samordning.

Som nemnt er ungdomens situasjon spesielt alvorleg. Dette har òg samanheng med familiepolitikken, som dei kristne partia i Norden legg stor vekt på, og som vart omtala i generaldebatten. Langvarig arbeidsløyse for eit ungt menneske kan vera så alvorleg at heile livsløpet kan bli forstyrta om den unge møter store vanskar i starten på dette feltet.

Arbeidet er ei Guds gåve. Det er vår utfordring å sjå til at flest mogleg får del i denne gåva. I ei rekkje dokument er retten til arbeid nedfelt som ein menneskerett. Me må stå fast på at dette er eit av dei aller viktigaste arbeidsmål for nordisk samarbeid.

Ueland: Då Nordisk Råd var samla til sin 31. sesjon i Oslo for eit år sidan, stod naturleg

nok spørsmålet om økonomisk politikk og den stadig alvorlegare sysselsetjingssituasjonen sentralt i debatten. I det året som no er gått, har arbeidsløysproblema forsterka seg, og nokon snarleg betring er det vanskeleg å påpeika.

Det er inga usemje om at stor arbeidsløys er svært alvorleg og kan føra med seg store skadeverknader både for samfunnet og ikkje minst for den enkelte som vert gåande arbeidslaus i lange periodar. Særleg er dei unge arbeidslause ofte i ein vanskelegare situasjon enn andre. Aukande arbeidsløys mellom ungdom må også samfunnet rekna med å betala, m. a. i form av auka sosiale problem, større alkohol- og narkotikaforbruk, auka kriminalitet og generell mistrivsel.

Når utviklinga likevel har vore så negativ, til tross for at alle ansvarlege politiske parti har som eit hovudmål å motarbeida arbeidsløysa, kan ein stilla spørsmålet om vårt politiske system i realiteten er i stand til å gjera noko effektivt for å stoppa den uheldige utviklinga. Dette spørsmålet må det vera rett å stilla, sjølv om situasjonen er noko lysare i våre nordiske land samanlikna med mange andre.

Eg er samd i Guttorm Hansen sitt synspunkt frå generaldebatten om at det truleg finst langt meir djupgåande årsaker til at vi ikkje er komne lenger i samarbeidet, enn dei vi kan finna ved å leita etter syndebukkar no.

Erfaringane som til no ligg føre, viser vel også at ikkje noko bestemt økonomisk opplegg har lukkast. Dette kan i neste omgang få mange av dei arbeidsledige – og kanskje då særleg ungdommen – til å tvila på om det politiske systemet dei lever i, i det heile fungerer skikkeleg.

Konservativ politikk har hovudvekt på innsparingar på offentlege budsjett, som skal kunna få inflasjonstakten nedover og forbetra eit land sin konkurransesituasjon. Men prisen – ja, den vil ofte vera aukande arbeidsløys, i alle fall på kort sikt. Den meir sosialistiske modellen med ein sterk planøkonomi og stort statleg pengeforbruk kan nok bremsa på arbeidsløysa på kort sikt, mens langtidsvirknaden nok diverre er meir enn tvilsom, ikkje minst når det gjeld utviklinga på arbeidsmarknaden.

Vi må fordomsfritt vera villige til å vurdere alle moglegheter for å skaffa alternative og

nye arbeidsplassar. Etter mitt syn er det viktig å hjelpe dei som har idear og tiltakslust, både praktisk og økonomisk til å koma i gang med nye tiltak. Samstundes skal ein ikkje sjå bort frå at arbeidsplassar som er i fare – ofte på grunn av tilfældigheiter – kan vera lettare å ta vare på enn det å skapa nye, og det er ofte ein meir effektiv måte å bruka pengar på. Slik hjelp kan i mange høve gjevast utan store økonomiske utteljingar, særleg dersom ein tek omsyn til kva det i realiteten kostar samfunnet å ha kvalifisert og god arbeidskraft gåande utan å ha noko å ta seg til, og at flytting av arbeidskraft over store avstandar dreg med seg både personlege og samfunnsmessige vanskar.

Men til tross for at det er skuffande at tilrådinga om ein handlingsplan no er blitt til retningslinjer – og førebels utan særlege praktiske resultat – har eg tru på at det er mykje å henta ved eit nært samarbeid mellom dei nordiske land.

Situasjonen må ikkje tolkast slik at oppgåva er for vanskeleg, og at dei enkelte landa får freista sjølv å løysa sine egne problem som best dei kan. Det er ingen grunn til å tvila på at gode idear og erfaringar som ein etter kvart får i dei einskilde landet, kan gje positive impulsar også til dei andre medlemslanda. At vi alt har ein fri arbeidsmarknad og langt på veg ein felles marknad for vår produksjon her i Norden, er med og sikrar vårt økonomiske fundament og motverkar at situasjonen skal utvikla seg endå meir negativt enn det vi alt har opplevd fram til no.

Vi har her eit politisk problem som er felles for dei fleste nordiske land, og vi står under eit sterkt press for å finna løysingar som kan akseptast, og som peikar framover. Er ikkje dette eit typisk nordisk spørsmål som vi må kunna samarbeida om? Elles ser eg ein fare for at heile vårt demokratiske styresett og den enkelte politikar si evne til å fylla ein oppgåve han er sett til, kan koma i miskreditt mellom folk flest.

Vi må ikkje koma i den situasjonen at spørsmålet om stor arbeidsløys vert sett i klasse med dei problema som vi ikkje maktar å gjera noko særleg med. Vanskane dei fleste nordiske landa står oppe i når det gjeld arbeidsløys, bør vera ein inspirasjon til å få fram konkrete resultat i det vidare arbeidet. Stega kan gjerne verta mange og små, men

dei må gå i rett ei, og dei må visa resultat. Eitt konkret mål til neste korsveg kunne f. eks. vera at ein iallfall ikkje får nokon ny auke i antalet på ledige i komande år.

Dette er ei oppgåve som vi som demokratiske land skulle kunna løysa. Vi må i alle fall ikkje sitja med hendene i fanget og la tilfældighetene få lov å bestemma framtida.

Hagen: Ærede president! Jeg må si det har vært meget interessant å følge denne debatten. Det som bl. a. har slått meg mest, er de urealistiske forventninger som mange parlamentarikere tydelig har hatt til Ministerrådet når det gjelder med ett slag og én handlingsplan å kunne løse alle sysselsettingsproblemer i Norden. For meg virker det faktisk som om enkelte svært gjerne vil velte ansvaret for sysselsettingssvikten i Norden over på Nordisk Ministerråd for derved å få det noe mer behagelig i sine hjemmeparlamentar.

Det er klart at Nordisk Ministerråd kan søke å finne fram til enhetlige tiltak. Men vi vet – hvis vi er ærlige – om de begrensninger som er lagt for Nordisk Ministerråds handlingsmulighet, både på grunn av institusjonenes oppbygging og fordi det gjelder enkelte land, og fordi det er regjeringer med forskjellig politisk retning. Jeg må si at her har jeg en viss forståelse for finansminister Kjell-Olof Feldt. Og tross alt: Hvis man leser retningslinjene, er det en del analyser som burde kunne benyttes for fremtiden.

Det jeg mest savner i debatten, er imidlertid en diskusjon om hva slags type inflasjon vi har hatt i Norden, og hva som er årsaken til at arbeidsledigheten kommer. For meg er det relativt klart at det skyldes noe så enkelt som at vi har tatt ut større inntekter og mer fordeler fra vårt totale næringsliv enn det har vært dekning for i produksjonen, med de internasjonale konkurranseforhold vi tross alt må leve under. Det er kostnadsiden i den økonomiske politikk og for bedriftene som er det store problemet. Vi vet at mange bedrifter nesten får internasjonale bestillinger, og hadde de kunnet være 5 pst. rimeligere, hadde bedriftene kanskje fått dem. En relativt liten marginal endring kunne altså ha medført betydelige endringer. Derfor burde man vist noe mer respekt når det gjelder den progressive beskatning, som er meget kost-

bar for bedriftene, og når det gjelder arbeidsgiveravgift, som også kommer på toppen av bruttolønningene.

Jeg synes også at om vi skal drøfte full sysselsetting som et overordnet mål, må vi ta konsekvensen ved å sette noe annet lavere, bl. a. levestandard. Jeg er overbevist om at mange ansatte som i dag går arbeidsledige, heller ville hatt en jobb til noe lavere lønn enn den de hadde, fremfor å gå arbeidsledig. Det er med beklagelse jeg må konstatere at finansminister Feldt og vel også representanter for øvrige sosialistiske partier klart sier nei til det virkemidlet som kunne ha berget mange av de jobber som er gått tapt i Norden i de senere år. Ialffall kunne man vise såpass respekt som å overlate til de ansatte i den enkelte bedrift selv å velge, og ikke gjennom minimumstariffer ved tariffavtalene på landsbasis nekte dem adgangen til en jobb.

Det har vært nevnt at man kan gå inn for økt etterspørsel internasjonalt. Jeg tror ikke det er løsenet. Det er markedsandelene både hjemme og ute til nordiske bedrifter som er problemet. Vi nyter bare litt godt av internasjonal etterspørselsøkning nettopp på grunn av våre små markedsandeler. Og det har vært oppgang, men vi har vært for dyre til å få vår andel av oppgangen. Nordisk Ministerråd burde derfor også drøfte konkurranseevnen, som kanskje det viktigste både hjemme og ute.

Jeg tror også at vi må gjenskape i politiske organer respekten for den gamle læresetning om å sette tæring etter næring og gjenskape det at vi over i hvert fall to–tre år skal ha balanse i de statlige og andre offentlige budsjetter. Det vi i realiteten gjør som politikere, er jo å låne på neste generasjons skattepenger. Jeg vil stille spørsmålstegn ved om det er særlig høymoralsk. Hvis hver enkelt av oss skulle låne penger og ovelate til våre barn gjennom tvang å betale regningen noe senere, ville de fleste dypt ta avstand fra det. Det er ikke noe bedre at politikere gjør det med andres penger.

Jeg synes også den makroøkonomiske debatt er altfor fremtredende. Vi burde bli mer opptatt av å vise respekt for hvorledes lover/forskrifter virker i den enkelte lille bedrift med 15–30 ansatte. Hva betyr det for den bedriften om vi foretar *det* politiske vedtak, *den* forskriften eller det det vedtaket? Det

er det som gjelder i den enkelte bedrift, vi burde ta hensyn til, ikke teoretiske nasjonal-økonomiske betraktninger.

La meg nevne en del ting man kanskje kunne drøfte i Nordisk Ministerråd og andre fora:

- Sette ned subsidier i de nordiske land parallelt og avtalt for å gi grunnlag for lavere bruttoskatter og derved lavere kostnader for næringslivet.
- Lage like kriterier i gjenværende støtteordninger og samordne disse.
- Gradvis trekke det offentlige helt ut av forretningsvirksomhet som private kan drive, slik at man har oppmerksomheten på det offentlige og det som det offentlige må stille med.

La meg også nevne at en konkurs i mange bedrifter kan være en måte å berge arbeidsplasser på fordi man får en gjeldssanering. Man kan få tilbake litt respekt for det å låne ut penger også. Videre kunne man gå inn for å privatisere virksomhet som det offentlige i dag driver, men som private bedrifter/organisasjoner kan overta, slik at vi igjen får oppmerksomheten samlet om de viktige tingene.

Det har også forbauset meg at man tar det for gitt at det skal være så stor etterspørsel etter arbeidsplasser. Vi vet at hvis man endrer familiebeskatningen og f.eks. barnehagesubsidieringen, ville mange gjerne kunne leve av én inntekt istedenfor at begge ektefeller skal søke seg ut i inntektsgivende arbeid. Endringer i familiebeskatningen til fordel for barnefamilie som vil gjøre det mulig for dem å leve av én inntekt, ville med ett slag kunne få store virkninger på arbeidskraftmarkedet i Norden. Man må altså ikke bare snakke om tilbud når det gjelder arbeidsplasser, men også om etterspørselen etter arbeidsplasser.

La meg endelig nevne deregulering, avbyråkratisering, som en sterkt kostnadsreducerende faktor for bedrifter. Lovverket og forskriftene har tvunget mange bedrifter til å ansette advokater og saksbehandlere bare for å påse at de ikke bryter noen lover. Deregulering og mer frihet vil både virke initiativskapende for næringslivet, som vi skal leve av, og redusere kostnadssiden.

Til slutt: Jeg er kommet til – etter en viss overveielse – at jeg vil stemme "ja" til innstillingen fra Økonomisk Utvalg. Jeg gjør det

fordi jeg synes Ministerrådet godt kan forsøke en gang til å lage en handlingsplan, men jeg er realistisk nok til å se de begrensninger som ligger i systemet, og derfor har jeg ikke de store forhåpninger til en konkret handlingsplan. For øvrig vil jeg si at denne innstillingen ble laget før jeg selv tiltrådte Økonomisk Utvalg.

Mørk Eidem: President! Hr. Hagen talte om mye, og det er vi fra Norge vant med. Han talte bl. a. om ledighetsproblematikken og spørsmålet om å lette situasjonen: Det var bare å endre familiebeskatningen, og så kunne kvinnen gå heime. Jeg vil gjerne spørre hr. Hagen: Kunne han tenke seg å gå heime?

Hagen: Ærede president! Jeg sa ikke at det bare er å endre familiebeskatningen. Jeg sa at det var et av de temaene som også burde drøftes, for nettopp å se på etterspørselssiden på arbeidskraftmarkedet.

Jeg sa heller ikke noe om kvinner. Jeg sa at det burde være mulig at den ene ektefelle, hvis man ønsket å leve av én inntekt, kunne gjøre det. Men hvis det var slik at jeg skulle ha sagt "kvinnen", vil jeg legge til at for de aller fleste familier ville det være naturlig. Det ville være noe man velger selv, det ville være noe man har lyst til, og det ville i hvert fall være bedre å overlate bestemmelsen til familiene, hvor ektefellene i fellesskap kom fram til hvordan de ville gjøre det, enn at politikere gjennom familiebeskatningssystemet osv. skulle tvinge begge ut i inntektsgivende arbeid.

Når det gjelder det helt personlige spørsmål som Bjarne Mørk Eidem stilte, kunne jeg nok si: Ja, over en periode kunne jeg godt tenke meg å få en "avslapning" fra Norges Storting.

Statsrådet **Anna-Greta Leijon:** Fru president! Jag skall begränsa mig till att tala i egenskap av ordförande i arbetsministrarnas ministerråd, även om det kunde vara frestande att gå in i den senaste debatten. Jag tillhör den halva av befolkningen som till stor del är skuld till den arbetslöshet som vi har i dag. Det är klart att om vi kvinnor liksom tidigare

var litet snällare, höll litet mer tyst och gick hem skulle vi inte bekymra politikerna så mycket. Men jag tänker som sagt avstå från att utveckla det resonemanget.

Arbetsministrarna har som tillägg till finansministrarnas ministerrådsförslag lagt fram ett meddelande, eller ett brev, med riktlinjer för gemensamma nordiska åtgärder och en översikt över nationella åtgärder som har vidtagits för att bekämpa arbetslösheten. Eftersom rådet i fjol också uppmanade arbetsministrarna att revidera det nordiska samarbetsprogrammet på arbetsmarknadsområdet, vet vi att de frågor som rör arbetsmarknadspolitiken kommer att vara viktiga också framöver i det nordiska samarbetet. Till nästa års råds-session skall vi redovisa samarbetsprogrammet på arbetsmarknadsområdet.

Vi har många års erfarenhet av nordiskt samarbete om arbetsmarknadspolitik. Det samarbetet har framförallt inneburit att vi har hållit varandra fortlöpande informerade om våra erfarenheter och tankegångar. Det har inte rört sig om en examination av det enskilda landets politik utan varit just ett utbyte av erfarenheter av olika insatser. Men det har lett till att många åtgärder har kunnat förverkligas nära nog samtidigt i de olika nordiska länderna.

Det nordiska arbetsmarknadssamarbetet har utöver detta direkta erfarenhetsutbyte under de senaste tio åren också bestått av att vi har gjort analyser och utredningar samt lagt fram rapporter om arbetsmarknadspolitiska problem. Denna utredningsverksamhet löser naturligtvis inte akuta arbetslöshetsproblem och ökar i och för sig inte heller sysselsättningen, men jag skulle ändå vilja påstå att den är en viktig förutsättning för att man skall kunna göra satsningar på sysselsättningsskapande åtgärder. Vi bör också ha i minnet att det i det nordiska arbetsmarknadssamarbetet egentligen inte finns några ekonomiska resurser avsatta för konkreta samnordiska arbetsmarknadsåtgärder. Sådana resurser har vi i Nordiska investeringsbanken och Nordiska industrifonden. Självklart är att de krav som har framförts i debatten här om ytterligare 100 000 kronor för arbetsmarknadssamarbetet inte heller skulle påverka den här bilden.

Arbetet med handlingsplanen för ekonomisk utveckling och nordiskt ekonomiskt

samarbete har visat att det nordiska samarbetsmönstret på flera områden ännu inte är tillräckligt praktiskt utformat så att det kan ge konkreta resultat. Arbetsministrarna har därför rekommenderat att de praktiska förutsättningarna för ett ekonomiskt samarbete i Norden analyseras.

Ur det gemensamma program som vi arbetsministrar presenterar för nordiska ministerrådet vill jag särskilt peka på några punkter, där jag tror att ett samarbete kan vara till ömsesidig nytta.

Det gäller först samarbetet för att få fram en effektivt fungerande arbetsförmedlingsservice. Vi har i alla våra länder stora strukturella förändringar som kräver flexibilitet, anpassning hos arbetsförmedlingen när det gäller att bistå både de arbetssökande och arbetsgivarna.

I det sammanhanget vill jag också särskilt peka på betydelsen av att tekniska hjälpmedel utnyttjas fullt ut. Där har vi sedan länge kontakter när det gäller ADB-utvecklingen inom våra olika förmedlingar. Jag är övertygad om att vi genom att utnyttja varandras erfarenheter kan göra stora vinster. Genom att se till att vi har ADB-system som fungerar sinsemellan och genom att vi kan gemensamt använda den nya tekniken kan vi få en bättre service på den nordiska arbetsmarknaden. Dessa frågor behandlades nyligen vid en nordisk konferens i Eskilstuna om ADB-samarbete inom arbetsförmedlingen.

Ett annat område där jag tror att vi kan ha stor nytta av att arbeta tillsammans gäller utforskandet av det som somliga kallar den tredje sektorn och andra kallar en del av den informella sektorn. På OECD-konferensen i Paris nyligen, som en del av de nordiska arbetsministrarna bevisade, var detta ett ämne som togs upp. Den konferensen visade att våra kunskaper är väldigt bristfälliga och att vi trevar oss fram på detta område. Det är väl ingen som tror att vi i denna sektor kan lösa arbetslöshetsproblemen, men den bör kunna ge ett inte ointressant marginellt bidrag, särskilt i glesbygdsområden. Genom att studera detta område tillsammans bör vi kunna utnyttja våra resurser effektivt och uppnå vinster i geografiska områden som gränsar till varandra.

Slutligen vill jag peka på frågan om arbetstider. Den är en storpolitisk fråga i alla våra

länder. Till denna session föreligger en första rapport som svar på Nordiska rådets rekommendation, enligt vilken ministerrådet skulle utreda konsekvenserna av en arbetstidsförkortning. Det som nu föreligger är en kartläggning av situationen i våra respektive länder. Den rapporten bör vara en god grund för fortsatt arbetstidssamarbete. Nästa steg tas vid NAUT:s vårmöte, då arbetsmarknadens parter också kommer att inbjudas till en större diskussion om arbetstidsfrågorna. Även på detta område bör vi ha mycket att tjäna på att tillsammans utreda olika konsekvenser av olika typer av arbetstidsförkortningar.

Det finns ibland en tendens att vilja övervärdera möjligheterna att genom nordiskt samarbete åstadkomma betydelsefulla förändringar och förbättringar i den nationella sysselsättningsutvecklingen. Vi har sett många exempel på det under de här dagarna. Jag vill betona att de ekonomiska insatser som krävs för att främja sysselsättningen och minska arbetslösheten måste varje enskild regering ta fram inom ramen för den nationella budgeten. Både regeringar och parlament för härvidlag en politik som överensstämmer med nationella intressen och skilda politiska partiers önskemål. Ibland kan de nationella intressena förenas i det internationella samarbetet. Då finns det ett politiskt grundlag för ett gemensamt agerande.

Det nordiska samarbetet har, som bl. a. Kjell-Olof Feldt påpekat, av tradition byggt på enhällighet i besluten. Det leder ofta till att det blir de som vill minst samarbete som får bestämma hur fort utvecklingen skall gå. Samarbetet på det nordiska planet, som baseras på enighet, leder ofta till minimilösningar. Det bör vara ett ansvar för oss, både för var och en för sig och för oss alla gemensamt, att vi kan lyfta det nordiska samarbetet över miniminivån.

Det har givits många exempel i denna debatt på hur man med ord säger sig vilja arbeta för en bättre utveckling på sysselsättningsområdet, en minskad arbetslöshet. Jag hoppas att vi under detta år skall kunna gå från de allmänna ordalagen till mera konkreta förslag. Arbetet med att ta fram det nordiska samarbetsprogrammet på arbetsmarknadens område ger många sådana tillfällen. Jag önskar alla rådets medlemmar välkomna att ta

del i den debatten. Även de som inte är direkt inblandade är välkomna att lämna synpunkter både här i debatten och senare under våren när vi skall arbeta fram det konkreta programmet. Men det behövs mer än ord från talarstolar för att bekämpa arbetslösheten i de nordiska länderna.

Helge Adam Møller: Ærede præsident! Jeg tror, at alle 87 medlemmer her i Nordisk Råd kender den danske eventyrdigter H. C. Andersen, Hans Christian Andersen. Han har skrevet mange eventyr, som er berømte og kendte over hele verden, og ét af dem, som jeg har tænkt over de sidste par dage, er eventyret, der hedder "Kejserens nye klæder".

Her i lunchpausen, da jeg besluttede at bede om ordet, tænkte jeg: gad vide, om jeg skal blive den eneste her i Nordisk Råd, der antyder, at kejseren — kejseren her er Nordisk Råd — ikke har nogen klæder på. Det har kejseren selvfølgelig, men jeg føler ikke, at vi i den sag, vi har behandlet her i dag og fortsat behandler, har alle klæder på. Jeg synes også, at debatten i dag og adskillige af indlæggene, måske især dem, der kom efter den svenske finansminister, understregede, at vi måske ikke er fuldt påklædte, så jeg vil godt være med til som det lille barn at sige: kejseren har intet tøj på!

Når jeg siger det en smule stærkt og ikke mener det helt så stærkt, så hænger det sammen med, at den opgave, man sidste år pålagde ministerrådet — jeg var ikke selv med sidste år, jeg er en af de mange nye her i år — reelt var en næsten umulig opgave. Det er også sagt fra anden side.

Når jeg siger "en næsten umulig opgave", så vil jeg godt henholde mig til noget af det, som økonomiudvalget selv konstaterer. Det konstaterer i fortrykket B 47, at fordi de forskellige nordiske lande har valgt demokratisk at have forskellige regeringer med forskellige holdninger, ja, så vælger hvert land og har valgt både i 1983 og her i 1984 at føre forskellig økonomisk og forskellig sysselsætningspolitik. Derfor konstaterer man, at på denne baggrund — det er økonomiudvalget, der konstaterer — er det forståeligt, at de nordiske retningslinjer for national økonomisk politik ikke kan blive så klare og konkrete som i

det enkelte nordiske land. Man siger altså selv, at de ikke kan blive særlig konkrete og klare. Derfor bør vi i Nordisk Råd ikke undre os så meget over, at de ikke er blevet konkrete.

Der er også mange, der har konstateret, at ambitionsniveauet nok har været lavt. Jeg tror såmænd ikke, at ambitionsniveauet hos de 5 finansministre har været lavt. Jeg kender dem ikke alle 5, men jeg er da sikker på, at han, som jeg kender, den danske, har haft et mindst lige så højt ambitionsniveau, som vi har haft her i Nordisk Råd, men problemet har jo altså været, som det er fremhævet tidligere, at man ikke kan blive enige, når man har diametralt eller næsten diametralt modsatte politiske opfattelser på disse områder.

Jeg vil godt sige, at hvis man nu læser, hvad der står i de 5 bilag, hvor de forskellige nordiske regeringer har gjort rede for, hvilken økonomisk politik og hvilken sysselsætningspolitik de fører, f. eks. det, der står under den svenske regering, så ved man, at der jo ville have stået noget ganske andet, hvis det var en Ulf Adelsohn, der havde været svensk statsminister. Der ville også have stået noget ganske andet i det, den danske regering har skrevet, hvis det var en Anker Jørgensen, der var statsminister. Derfor er det vel ikke unaturligt, når vi stiller en næsten umulig opgave, at vi så også får et vagt svar.

Formålet med dette indlæg er ikke, at vi skal undlade at vedtage indstillingen fra økonomisk udvalg. Jeg mener, vi skal vedtage den. Jeg mener bare, vi skal gøre os selv klart, at det svar, vi vil få næste år, ikke vil blive meget mere konkret end det, vi har fået i år, for det kan ikke ske, undtagen hvis man tænker sig, at de 5 regeringer stort set havde samme politiske overbevisning. Det tror jeg ikke, de vil få, i hvert fald ikke i 1985.

Derfor håber jeg, at næste år, når vi nu får disse svar, som altså ikke bliver meget mere konkrete end i år, så bruger vi ikke lige så lang tid på denne debat, en debat, som kan være interessant og spændende, men som måske afholder os fra at få debatteret og vedtaget nogle af de mange konkrete forslag, der jo også er kommet frem her, og som vi skal behandle de næste 2 dage.

Lad os til slut huske på, at ansvaret for at tage nye initiativer til nordisk samarbejde ganske klart påhviler os 87 medlemmer. Det

er Nordisk Råd, der ifølge konventionen har ansvaret for at tage initiativer, og det kan og bør vi ikke overgive till ministerrådet, især ikke, når det er på områder, hvor vi inderst inde godt ved, at det har det ikke nogen mulighed for at gøre bedre end vi – næsten tværtimod.

Industriminister Stetter: Ærede præsident! Kjell-Olof Feldt efterlyste indlæg fra sine ministerkolleger i de øvrige nordiske lande vedrørende retningen i et udvidet økonomisk samarbejde. Lad mig først sige, at jeg altid har været optimist med hensyn til det nordiske samarbejde, og den optimisme henter jeg i den kendsgerning, at der dybt i de nordiske befolkninger er en følelse af samhørighed.

Den nære forbindelse mellem de nordiske befolkninger eksisterer, uanset om der er politisk vilje og evne til at formalisere vort økonomiske samarbejde – og heldigvis for det. Det er skiftende danske regeringers erfaring, at vore nordiske lande ikke har vist en vilje til at administrere de foreliggende ressourcer og de foreliggende muligheder i fællesskab og til fællesskabets vel. Jeg kunne nævne mange oplagte eksempler herpå, men det vil jeg lade ligge i dag.

Sammenligner vi tallene for den nordiske samhandel i 1982 med de tilsvarende tal i 1972 – altså 10 år tidligere – vil vi se, at de som hovedregel lå relativt højere. De nordiske lande sælger således i dag en større part af deres produktion til andre markeder.

På den ene side betragter jeg dette som en positiv udvikling. I nordisk sammenhæng betyder det, at den interne nordiske samhandel ikke mere er så dominerende. Med andre ord, vi har arbejdet os væk fra den gensidige afhængighed og dermed vist, at de nordiske lande er konkurrencedygtige på det internationale marked. Personlig har jeg erfaret, at Danmarks hårdeste konkurrenter på markederne rundt om i verden ofte er virksomheder fra de øvrige nordiske lande.

På den anden side bør tilbagegangen i den nordiske samhandel tilskynde os til en øget indsats i det nordiske samarbejde med henblik på at undgå en yderligere tilbagegang. I den nuværende internationale økonomiske situation vil det være vanskeligt at kompensere for en sådan tilbagegang gennem øget eksport

til andre markeder.

En rapport fra Nordisk Ministerråds sekretariat, udarbejdet i efteråret 1983, peger på, at en udbygning af det nordiske økonomiske samarbejde bl. a. bør omfatte:

1) Arbejdet med at begrænse anvendelsen af konkurrenceforvridende statslige subsidier til næringslivet.

2) Arbejdet med at afskaffe restriktionerne for de kapitalbevægelser, der er af betydning for samarbejdet mellem erhvervsvirksomhederne i Norden.

3) Arbejdet med fjernelse af restriktionerne på etableringsområdet, hvor der i dag er hindringer, som vanskeliggør, at erhvervsvirksomheder etablerer sig i et andet nordisk land.

Fra dansk side er vi meget positivt indstillet over for en udbygning af det nordiske samarbejde på sådanne centrale felter. Der bør ske væsentlige fremskridt på disse områder, samtidig med at der fortsat arbejdes på at formindske de tekniske hindringer for den nordiske samhandel.

Jeg finder det skuffende, at der i ministerrådet fortsat er en vis tøven over for udbygning af samarbejdet på de nævnte centrale områder. Vi har i Danmark en række positive erfaringer fra en meget åben, liberal holdning. Disse erfaringer kunne indgå i arbejdet. Et første skridt kunne være, at de nordiske landes liberaliseringsniveau for etableringsret og kapitalbevægelser blev bragt op på linje med niveauet i de vestlige industrilande, som vi normalt sammenligner os med, samtidig med at alle de nordiske lande levede op til deres løfter over for De europæiske Fællesskaber om ikke at anvende konkurrenceforvridende subsidier.

Det er fremgået af det, jeg har sagt, at Danmark desværre ikke hidtil har set med optimistiske øjne på de store og afgørende muligheder i et udbygget fællesnordisk økonomisk-politisk samarbejde, men vi lægger megen vægt på at bevare de allerede opnåede resultater gennem en fortsat styrkelse af samarbejdet.

Ærede præsident! Det forekommer mig, at debatten på denne session viser, at der er små og forsigtige ændringer i de ellers fastlåste forhandlingspositioner på de felter, jeg har omtalt. Danmark deltager gerne i alle overvejelser om fremskridt, og vi stiller os til

rådighed med vore erfaringer med nødvendige liberaliseringer.

Samtidig med denne konstatering vil jeg advare mod, at man kunstigt puster små sager op til store og dermed skaber unødvendigt bureaukrati og administration. Det har vi de værre mange eksempler på. Den slags forsøg på at skabe en illusion om nordisk samarbejde gennem opbygning af fælles institutioner resulterer med stor sandsynlighed i irritation og negativitet over for hele ideen om det nordiske fællesskab.

De nordiske lande har i dag de nødvendige overnationale institutioner.

Ändring i medlemslistan

Det anmäldes, att Tuulikki Petäjaniemi lämnat sessionen och ersatts av Liisa Hilpelä.

Rådet beslöt att ändra medlemslistan i enlighet härmed.

Bernhardt Tastesen: Ærede præsident! Fra min side skal der også være en generel tilslutning til udvalgets konklusion om ministerrådets forpligtelse til at fremlæge en handlingsplan for økonomisk udvikling og fuld beskæftigelse. Men jeg hører til dem, der mener, at udvalgets konklusion måske ikke er vidtrækkende nok. Jeg mener ikke, at vi løser problemet fuld beskæftigelse alene i kraft af en forventet liberalisering, som industriminister Ib Stetter her sidst har gjort sig til talsmand for, eller ved kapitalkræfternes frie spil. Jeg tror, det er nødvendigt, at vi erkender den udvikling, vi er inde i, herunder en udvidet anvendelse af den moderne teknologi, som samtidig er på vej.

Den teknologiske udvikling har jo modsat, rettede kræfter i sig. På den ene side erkender vi alle – det kommer bl. a. til udtryk gennem forslag, der kommer til behandling senere her i dag – at vi skal bruge teknologien til at skabe fortsat økonomisk udvikling og fremskridt. Herom skal der ingen tvivl være. På den anden side ved vi også, at teknologiens udvikling vil gøre megen menneskelig

arbejdskraft overflødig. Vi står altså over for modsat rettede kræfter, som vi nødvendigvis må forholde os til. Vi kan bare se på den hidtidige udvikling. Op igennem 1960'erne og 1970'erne klarede vi problemet ved, at vi gennem automatisering af fremstillingssektoren med stort set det samme antal mennesker i den egentlige fremstillingssektor fik økonomisk vækst i vore samfund. Vi fik en økonomisk vækst i vore samfund, der muliggjorde en udbygning af den offentlige sektor. Vi fik en høj service med det resultat – som vi selv er stolte af – at vi her i de nordiske lande har udviklet velfærdssamfund. Dette har været et resultat af denne samtidige udvikling.

Nu står vi imidlertid i en situation, hvor der er grænser for væksten i den offentlige sektor. Der skal ske tilpasninger i den offentlige sektor, men der er grænser for væksten her.

Jeg mener, man i alt for lille grad er opmærksom på, at vi risikerer at være på vej fra at være velfærdssamfund til at blive forsørgelsesamfund for nogle. Det er virkelig en alvorlig udvikling, at for hver gang vi samles her i Nordisk Råd, vokser antallet af de arbejdsledige, som er sat udenfor. Jeg frygter, at disse tal – som udviklingen har været i alle landene – vil være endnu større, når vi mødes til næste år, hvis der ikke sker noget, så man forholder sig anderledes både til den økonomiske situation og til arbejdsmarkeds-situationen.

Situationen er i hvert fald i Danmark den, at vi er oppe på, at 22 pct. af de 18–65-årige i virkeligheden er uden for arbejdsmarkedet og lever af en eller anden form for indkomst-overførsler, hvad enten de er arbejdsledige eller på anden måde får penge overført.

Hvis den udvikling fortsætter i landene med forstærket kraft, vil vi få en opdeling i A-mennesker og B-mennesker, som simpelt hen vil føre til et klassesdelt samfund på en ny måde. Vi må se den udvikling, der sker, i det perspektiv, at økonomisk vækst alene ikke klarer problemerne. Der skal ske en fordeling af de samlede ressourcer, vi råder over, for at vi kan skabe livskvalitet i vore nordiske samfund. Vi må skabe en balance mellem det at have arbejde, det at være under uddannelse op gennem livsforløbet og det at have en kreativ fritid. Hvis det ikke lykkes at skabe denne balance, mislykkes også de nordiske velfærdssamfund på længere sigt.

I det danske socialdemokrati har vi erkendt, at der ligger en problematik her, ved at vi i vort program, som er et alternativ til den borgerlige, konservative, liberalistiske politik, siger, at det er den solidariske vej, vi skal gå. Vi vil nødvendigvis balance i økonomien, men vi vil samtidig, at de værdier, vi har, skal fordeles, så der bliver fuld beskæftigelse igen. Et middel hertil er en sænkning af arbejdstiden – i første omgang vel nok en sænkning af den daglige arbejdstid, men i et længere perspektiv måske også en sænkning af dele af den livslange arbejdstid.

Hvor er vi nu? Dansk LO og finsk LO synes at erkende, at der skal ske en sænkning af arbejdstiden. Dansk LO vil ved overenskomstforhandlingerne arbejde for en sænkning af arbejdstiden til 35 timer om ugen og jeg forstår, at finsk LO har den opfattelse, at arbejdstiden skal sænkes med 10 pct.

Derfor må jeg sige, at jeg faktisk er enig i den del af reservationen, som kommer fra Arvo Kempainen fra Finland, hvor han siger, at der må laves et samvirkende program for forkortelse af arbejdstiden i de nordiske lande. Jeg for mit vedkommende ser derfor gerne, at det handlingsprogram, man er på vej til at skulle lave inden for rammerne af ministerrådet, også tager det aspekt med, at man må vurdere en samordnet nordisk indsats med henblik på, hvordan vi i fællesskab kan forkorte arbejdstiden.

Margrete Auken: Fru præsident! Det var helt befriende endelig at høre en, der dog havde en lille smule visioner i forhold til det, vi er blevet præsenteret for her. På en måde har det allermest ikke bare beskæmmende, men forargelige været, at så mange er kommet til os og har sagt, både på venstrefløjen og i socialdemokratiet, at vi ikke har de konkrete alternative forslag. Det kan være rigtig nok, men i betragtning af, at finansministrene selv ikke har lavet deres arbejde, er det egentlig for galt, at vi skal komme her og lægge hele programmet frem på bordet. Det er dem, der er valgt til det, det er dem, der er betalt for det, og de har afleveret en gang pjask, så jeg synes, vi på forhånd har fuldstændig frikort til at være kritiske.

Men vi vil da godt komme dem lidt til hjælp og sige en lille smule om de retningslinjer.

som det så smukt er kommet til at hedde, og som vi jo diskuterede meget under generaldebatten.

Jeg synes, det er vigtigt, at vi gør os klart, at det, vi står over for her, ikke er et økonomisk valg, men et politisk valg, det er en politisk beslutning, om man skal have fuld beskæftigelse, selvfølgelig da ikke en økonomisk beslutning. Hvis man så ser de økonomiske retningslinjer igennem, som sådan henkastet er lagt for os, og som jeg i går karakteriserede som arvestykker, der var trukket frem af de konservative partiers pulterkamre, behøver man vist ikke at have ret meget kendskab til, hvad der lægges frem i OECD og andre steder for at vide, at konkurrenceevnen, sådan som den er beskrevet her – hvor det kun er noget med lave lønninger – intet har at gøre med, om et land klarer sig godt økonomisk. De lande, der klarer sig godt økonomisk, har faktisk høje lønninger, og det er, fordi de mener, at det med konkurrenceevne er noget med at være dygtig til at producere og ikke bare holde arbejderklassen nede så godt som man kan.

Så får vi at vide, at den model, vi har – jeg hørte det igen hos Kjell-Olof Feldt og andre – er, at man sidder med foldede hænder og venter på "Gud-Opsving": det må vel vende engang! som man siger – og nu hører vi, at det går lidt bedre i USA. Måske kommer Gud-Opsving og redder os alle sammen.

Rent bortset fra den religiøse magi, som ligger i denne venten på Gud-Opsving – der var en, der foreslog mig, at vi kunne lave en kollekt ved udgangen, efter at vi havde haft en bøn – om vi så skulle blive benådet af Gud-Opsving, så vi kunne få gang i det. Så er det jo sådan, som også Bernhardt Tastesen gjorde opmærksom på, at skal vi klare beskæftigelsen den vej rundt, skal vi hen i retning af en vækst, der er 4 gange så stor som den, vi havde i slutningen af 1960erne.

Jeg har i social- og miljøudvalget adskillige gange forsøgt at få ministerrådet til at sende os statistikker, som er lavet i den danske lavindkomstkommision, og som har vist, at under højkonjunkturen i Danmark i slutningen af 1960erne og i begyndelsen af 1970erne faldt beskæftigelsen i fremstillingssektoren. Vi havde generelt stigende beskæftigelse, men det var i den offentlige sektor, og det var i det område, som nu for store deles vedkom-

mende bliver overtaget af den ny teknologi. Det vil sige, at det altså er en firdobling af væksten i forhold til 1960erne.

Det betyder, at skulle vi endelig blive benådet af Gud-Opsving, kan vi ikke ønske os det, for det ville jo give så mange andre problemer af miljømæssig og ressourcemæssig art. Ud over at det er en fantastisk er det altså også en katastrofal strategi.

Herudover kan man naturligvis tænke anderledes. Man kan også tænke anderledes i produktion. Der ligger rundt omkring i Norden planer, som er samnordiske, om alternativt energi- og miljø Samarbejde. Det er ikke det atomkraftforetagende, jeg havde fat i i formiddags, men virkelig noget, der handler om beskæftigelse. Der er økonomi, der er valutabesparelse, der er alt det andet fine i disse planer, men de bliver aldrig inddraget i vort arbejde. Jeg har spurgt igen i ministerrådet, i ministerrådssekretariatet, i hvilket omfang man inddrog disse informationsgrupper, der sidder omkring universiteterne, omkring bevægelser som "Fremtid i vore hænder" i Norge, "Oprør fra midten" i Danmark, Foreningen Norden osv. Noget af det mest nordiske, veloplagte, fantasifulde, der foregår, og meget af det endda meget dygtigt. Det afvises med foragt af disse fossiler i Nordisk Ministerråd og omegn.

Der er bestemt muligheder for at tage fat, f. eks. omkring boliger, byfornyelse osv. Meget af det kan vi også hjælpe hinanden med. Dertil kommer, at det er vanvittigt, at vi ikke i en krisetid satser på uddannelse. Jeg mener såmænd ikke, at vi skal blive ved med at holde de unge mennesker i skole, i denne forlængede børnepassningsordning, fordi vi ikke ved, hvad vi skal stille op med dem. Men uddannelse til voksne. Der er et enormt behov, der ikke kræver ret mange ressourcer, det er en overflytning af penge, som nu udbetales til understøttelse, der skal bruges her, og samfundet bliver på lang sigt rigere. Jeg mener uddannelse i bred forstand, ikke denne helt kortsigtede, erhvervsrettede uddannelse, som jo er forældet, inden den er sat igennem.

Og så endelig, som også Bernhardt Tastesen var inde på, er det jo et spørgsmål om at dele, det her. Der er politik i, at de unge ikke skal i arbejde. Bedrøveligheden er ikke rigtig alvorligt ment. Der er mange i denne forsamling, som ikke har spor imod, at de unge er

blevet rettet smukt af og accepterer vores værdier og er begyndt at se pæne ud og opføre sig pænt. Der er helt bestemt mange i denne forsamling, der ikke er spor kede af, at kvinderne kommer pænt hjem igen. De siger det ikke, for så ved de, de vil blive båret ud med det samme. Men det kan formuleres på mange måder, pointen er den samme.

Ville vi dele arbejdet, kunne vi selvfølgelig løse beskæftigelsesproblemet. Det er et spørgsmål om nedsat – og jeg siger som kvinde – daglig arbejdstid. Det er et spørgsmål om at skaffe uddannelse i arbejdstiden, betalt frihed til uddannelse. Det er et spørgsmål om f. eks. at lave sabbatårs løsninger, så vi har lidt rullende beskæftigelse.

Der var nogle ideer mere, vi kunne godt foreslå, men jeg er ikke sikker på, at der er politisk vilje i den højreforsamling, som har siddet og styret det her, mens de socialdemokratiske ministre ganske åbenlyst har snorksovet.

Men jeg regner med, at vi, efter hvad der er foregået på dette møde, og efter hvad jeg hørte fra Bernhardt Tastesen og et par andre, skulle have bedre muligheder for, at vi fik noget anstændigt lagt for os til næste år.

Sedan diskussionen förklarats avslutad skedde votering medelst voteringsapparat beträffande ekonomiska utskottets förslag till rekommendation.

För rekommendationen röstade:

Esko Aho, Arne Andersson, Georg Andersson, Lennart Andersson, Stefán Benediktsson, Jo Benkow, Gunnar Berge, Jens Bilgrav-Nielsen, Gro Harlem Brundtland, Johan Buttedahl, Kaj Bärlund, Bjarne Mørk Eidem, Ólafur G. Einarsson, Mikko Elo, Karin Flodström, Arne Gadd, Kirsti Kalle Grøndahl, Eidur Guðnason, Rune Gustavsson, Carl I. Hagen, Flemming Hansen, Ivar Hansen, J. K. Hansen, Karen Thurøe Hansen, Margit Hansen-Krone, Ole Henriksen, Elsi Hetemäki-Olander, Liisa Hilpelä, Tytti Isohookana-Asunmaa, Olof Jansson, Paul Jansson, Karen Højte Jensen, Tyra Johansson, Gunnel Jonäng, Anker Jørgensen, Hannu Kempainen, Sakari Knuutila, Preben Lange, Erkki Liikanen, Grethe Lundblad, Astrid Murberg Martinsen, Helge Adam Møller, Inge Fischer Møller, Agnar Nielsen,

Gunnar Nilsson, Odvar Nordli, Hans Nyhage, Sture Palm, Helena Pesola, Per Petersson, Páll Pétursson, Heikki Riihijärvi, Gunvor Schnitler, Jimmy Stahr, Reiulf Steen, Otto Steenholdt, Jens Steffensen, Pär Stenbäck, Ingrid Sundberg, Ilkka Suominen, Sten Svensson, Karin Söder, Peder Sønderby, Bernhardt Tastesen, Petter Thomassen, Friðjón Þórðarson, Hans Olav Tunesvik, Pekka Tuominen, Ole Gabriel Ueland, Ola Ullsten, Bengt Wiklund, Odd With och Marjatta Väänänen.

Margrete Auken, Guðrún Helgadóttir, Arvo Kempainen, Hanna Kvanmo och Pirkko Turpeinen *avstod från att rösta.*

Frånvarande var:

Guttorm Hansen, Paavo Lipponen, Peter Muurman, Erlendur Patursson, Håkon Randal, Pétur Sigurðsson, Arne Skauge, Laurits Tørnæs och Lars Werner.

Rekommendationen hade sålunda antagits med 73 röster. 5 medlemmar avstod från att rösta.

4

B 53/e: Ministerrådsförslag om en nordisk handlingsplan på datateknologiområdet.

Ekonomiska utskottet hade föreslagit att Nordiska rådet i anledning av ministerrådsförslaget måtte antaga följande rekommendation:

Nordisk Råd rekommenderer Nordisk Ministerråd å veda en nordisk handlingsplan på datateknologiområdet i samsvar med ministerrådsförslag B 53/e og de synspunkter som er framført av Nordisk Råd.

Benkow (ekonomiska utskottets talesman): Ærede president! Selv om de nordiske land er konkurrenter på en del felter, finnes det samtidig flere områder hvor fellesinnsats vil være til gagn for alle de nordiske land. Datateknologien er et slikt område.

Ministerrådet ble under generaldebatten en smule kritisert for sin noe forsiktige oppfølging av Nordisk Råds tverrpolitiske ønske om en handlingsplan for økonomisk utvikling

og full sysselsetting. Men i dag er det faktisk grunn til å komplimentere Ministerrådet med at arbeidet på datateknologiområdet – og på telekommunikasjonsområdet – nå faktisk ser ut til å skyte fart. Ministerrådsforslaget om en økonomisk ramme på 100 mill. norske kroner for et nordisk program for industriell forskning og utvikling på datateknologiområdet må betraktes som intet mindre enn en milepæl i det nordiske samarbeidet. Dette forslaget er et konkret bidrag til å fremme økonomisk utvikling og full sysselsetting.

Det fremlagte ministerrådsforslag innebærer at datateknologien blir et av hovedområdene for det nordiske samarbeidet i årene fremover. Økonomisk utvalg deler Ministerrådets oppfatning av at datateknologiens nåværende og fremtidige betydning for samfunnsutviklingen gjør nordisk samarbeid om disse spørsmål nødvendig, og fremfor alt fordelaktig.

Målet for det planlagte og intensiverte nordiske samarbeidet er å bruke datateknologien som et redskap for å gjøre de nordiske lands industri, handel og forvaltning mer effektiv og konkurransedyktig. Samtidig er det viktig at de enkelte mennesker gis bedre muligheter til både å utnytte de fordeler som datateknologien gir, og å håndtere de problemer som kan følge med ny teknikk.

I regjeringenes forslag skisseres syv områder der Ministerrådet ønsker å gjøre en særskilt innsats. Tiltakene gjelder industriell utvikling, data- og telekommunikasjoner, standardisering, handelsprosedyrer og lovgivning, arbeidsliv, utdanning og grunnleggende forskning, det sosialpolitiske område og den offentlige forvaltning. Det er med andre ord en svært omfattende satsing vi står overfor. Da vil det kanskje også være lettere å forstå at programmet på dette tidspunkt ikke foreligger i detalj innenfor de enkelte områder.

Datateknologien og beslektede områder har selvsagt ikke bare betydning for industri og for annen næringsvirksomhet i den mer snevre og tradisjonelle forstand. Den nye teknologien vil utvikle en slags grenseoverskridende infrastruktur her i Norden av hittil helt ukjente dimensjoner, som vil påvirke folkenes hverdagsliv og leverkår. Så vil vi folkets velferd – og det kan det ikke være mye tvil om – ja, så har vi i virkeligheten ikke noe

valg. Hvis vi i Norden skal henge med – for ikke å snakke om dersom vi har ambisjoner om å rykke frem på tetplass – da har vi i virkeligheten ingen tid å miste.

Det foreligger særskilte uttalelser om saken fra sosial- og miljøutvalget, trafikkutvalget og kulturutvalget. Fra økonomisk utvalgs side vil vi gi spesielt uttrykk for at vi er glad for forslaget om å opprette en ordning med økonomisk støtte til datateknologiske utviklingsprosjekter. En nordisk satsning på slike kan bidra til å effektivisere det eksisterende næringsliv og kan gi grunnlag for ny virksomhet, og det er viktig, ikke minst i den situasjon som våre land nå befinner seg i.

Også i denne sammenheng kan det kanskje være grunn til å minne om at det er våre egne ambisjoner som skal være vår beste ressurs, og vi har gode ressurser, som lover godt for fremtiden. Derfor er Norden et område som sterkere og mer fortrøstningsfullt og med styrke kan og må satse på forskning og på anvendt teknologi.

I sin betenkning påpeker økonomisk utvalg at en viktig faktor som ikke diskuteres i forslaget til handlingsplan, er forholdet mellom den nordiske datapolitikk og den datapolitikk som føres på nasjonalt plan i de nordiske landene. Da er det viktig å ha for øye de begrensninger, men også de muligheter som her ligger, under oppfølgingen av planen.

Økonomisk utvalg har også enkelte andre bemerkninger, til dels i tråd med bemerkningene fra de andre utvalg, som senere skal redegjøre for sine uttalelser. For øvrig henviser jeg i så måte til økonomisk utvalgs innstilling om saken.

Som medlemmer av denne forsamling får vi oftere enn vi egentlig liker, høre klagesanger over hvor sendrektig Nordisk Råd arbeider. Rådet beskyldes for handlingslamelse, sammel og unødig byråkrati og alt hva vondt er. Ja vel, men om ikke annet så kan man vel i hvert fall si at behandlingen av denne sak er et eksempel på det stikk motsatte. Ministerrådet overleverte sitt forslag torsdag den 23. februar. I praksis mottok Rådets medlemmer forslaget da vi ankom hit til Stockholm søndag. Allerede i løpet av søndag og mandag har fire av Rådets utvalg rukket å behandle saken og avgi sine uttalelser som munner ut i økonomisk utvalgs betenkning. Og nå har vi onsdag, og på onsdag vil

altså Nordisk Råd kunne samle seg om å be Nordisk Ministerråd om å vedta en nordisk handlingsplan på datateknologiområdet i samsvar med det fremlagte forslag og de synspunkter som er fremført. Det er da ikke så aldeles dårlig det. ærede president, det går fremover.

Tempoet i Rådets behandling i denne sak synes jeg lover veldig godt, og det bør i virkeligheten da stå som både et symbol for sejsjonen og et eksempel til etterfølgelse for inn-satsen på andre viktige områder. Lykke til!

Karin Söder overtok herefter ledningen av forhandlingarna.

Statsrådet **Holmberg**: Fru president! Flera talare har uttryckt sig positivt om det datapolitiska samarbetet. Jag tycker det är glädjande inte minst mot bakgrund av att samtliga nordiska länder ligger internationellt sett långt framme i utvecklingen och användningen av datateknik och mikroelektronik. Mot den bakgrunden är det verkligen positivt att det datapolitiska samarbetet i Norden med den här sessionen praktiskt kan vidareutvecklas.

Arbetet med att forma en nordisk samarbetspolitik på dataområdet har bedrivits i olika etapper under ett antal år. Ett förslag till nordisk handlingsplan på datateknologiområdet föreligger nu.

Ett delvis nytt problem under 1980-talet är hur samhället skall möta kraven på förändringar i ett hårt ansträngt ekonomiskt läge. Varje möjlighet till effektivisering av den offentliga verksamheten måste därför tas till vara. I detta sammanhang kommer användningen av datatekniken att kunna spela en mycket betydelsefull roll. Det gäller för samtliga nordiska regeringar att successivt formulera en politik. Vad bör då särskilt uppmärksammas?

De informationsteknologiska frågorna har länge betraktats som frågor av rent teknisk natur. Den möjlighet till omdaning av samhällsförvaltningen som den nya teknologin rymmer har inte tillräckligt beaktats av oss politiker eller från folkstyrets utgångspunkter. Det är inte tekniken utan människorna som skall styra utvecklingen framåt. Då informationsteknologin påtagligt kommer att

gripa in i vår vardag, får användningen av ADB inte ses isolerat som en uppgift endast för organisatörer och datatekniker. Synsättet måste i allt högre grad präglas av att man från statsmaktsnivå ser ADB-användningen som ett viktigt redskap för politiska strävanden inom samhällsutvecklingen.

För myndigheterna måste planeringen av hur ADB-tekniken skall utvecklas ingå som en del i den normala verksamhetsplaneringen. Mycket viktiga frågor att beakta i detta sammanhang är de som rör individens situation. Jag tänker då i första hand på de anställdas möjlighet att engagera sig och påverka sin arbetssituation.

En central roll i detta sammanhang intar naturligtvis utbildningen. Allt talar för att utbildningen måste moderniseras och bättre sprida kunnandet om tekniken. En god bas-kunskap skapar också förutsättningar för den enskilda individen att skaffa sig ytterligare information och förstå samhällsproblemen i stort – i sin medborgarroll. Detta är det bästa sättet att förebygga teknikfientlighet men också den bästa garantin för att tekniken formas efter användarnas behov och inte gör oss till teknikens slavar. Utbildningen måste omfatta både fördjupad fackutbildning i tekniken och – för att låna ett gammalt folkhögskolebegrepp – allmän medborgerlig bildning. Naturligtvis är även forskningen och forskarutbildningen viktiga inslag.

Inom den offentliga sektorn har datatekniken hittills i första hand kommit till användning inom de olika organens myndighetsutövande verksamhet, t. ex. skatteadministrationen, folkbokföringen m. m. Det förs nu en viktig diskussion om välfärdsstaten och dess problem och behovet av förändring och förnyelse. Jag har kunnat konstatera att den diskussionen förs i samtliga nordiska länder.

Arbetet med att förbättra medborgarnas demokratiska möjligheter att aktivt medverka i samhällsodnningen och att skapa goda kontakter mellan enskilda och myndigheter måste nu ges en mer framskjuten plats. Medborgarna har rätt att kräva att den offentliga sektorns verksamhet formas utifrån skilda behov och önskemål – bl. a. en god service.

Den nya informationsteknologin har skapat förutsättningar för en utveckling av myndigheternas serviceroll i förhållande till medborgarna. Här finns mycket att utveckla. Förut-

sättningarna för olika samnordiska aktiviteter på detta område är goda.

De frågor jag nu berört – utbildnings- och forskningsfrågorna samt den offentliga sektorns effektivitet och service – har de nordiska regeringarna beaktat i det förslag till nordisk handlingsplan som nu förelagts sessionen. Utbildning och grundläggande forskning är ett av de sju teman som finns i handlingsplanen. Den offentliga sektorns effektivitet är ett annat. Ministerrådet föreslår också att medel avsätts för projektsamarbete på dessa båda områden.

Fru president! Jag har tidigare nämnt att datatekniken inte får isoleras till en rent teknisk fråga. Tekniken behöver tillämpas som ett medel att nå politiska mål. Jag tänker då bl. a. på ADB-tekniken som ett instrument för att skapa en mer decentraliserad beslutsorganisation. Utvecklingen inom data- och telekommunikationsområdet öppnar nya vägar för att lämna stora centralstyrda organisationer – till förmån för mer av lokalt beslutsfattande.

Antingen kan tekniken utnyttjas till ökad koncentration eller till att minska de geografiska avståndens avigsidor. De flesta av oss är mer eller mindre i händerna på maskin- och programvaruleverantörerna. För att bättre utnyttja det positiva i datatekniken krävs bättre kravspecifikationer från användarna bl. a. politikerna. En sådan samverkan motiveras också av krav på medbestämmandet i arbetslivet.

I den föreliggande handlingsplanen på datateknologiområdet föreslås att ett arbete inleds i syfte att utveckla metoder och hjälpmedel för användarnära systemutveckling och att sprida användningen av bra programvara. Detta arbete är intressant inte bara för den offentliga sektorn utan bör vara av intresse även för industrin.

Till sist, fru president, en sak om den fortsatta hanteringen. Det nordiska samarbete som nu skall ledas in i praktiska banor på datateknologiområdet – måste följas upp med konkreta nationella insatser. Vid utformningen av den egna politiken på området bör hänsyn tas till de nordiska grannarna. Jag utgår ifrån – när det gäller samarbetet inom den offentliga sektorn – att de olika nordiska ländernas s. k. rationaliseringsdirektorat aktivt kommer att ta sig an dessa viktiga frågor under de närmaste åren.

Statsråd Astrid Gjertsen: Ærede president! Ministerrådsforslaget om en nordisk handlingsplan på datateknologiområdet understrekar at målet for den er en nordisk samarbeidspolitikk, ikke en fellesnordisk datapolitikk. Jeg synes dette viser en nøktern holdning, og *det* er ikke noe negativt i vårt nordiske samarbeid. Ikke minst bør vi legge vekt på nøkternhet i vår behandling av spørsmål som vedrører datateknikk. Vi skal på ingen måte undervurdere dens betydning, men det er lett å fortape seg i ord som ved nærmere ettersyn viser seg ikke å romme noen klar betydning.

I våre små land, selv om vi ser Norden under ett, må vi avfinne oss med at andre i det store og hele vil avgjøre hvilken datateknikk som skal bli tilgjengelig, og hvilke anvendelser hjelpemidlene først og fremst tar sikte på. Vi kan ikke stenge våre grenser og bare ta imot det vi mest ønsker, og det vi er best forberedt til å ta imot. Det betyr ikke at vi bør ha noen fatalistisk innstilling. Vi har som velutviklede land muligheter til å bidra til utviklingen og til å få en betydelig andel av markedene for ny teknikk. Vi kan påvirke vår egen teknikk-anvendelse slik at den tilgodeser de hensyn som verdifulle tradisjoner gir uttrykk for, og slik at vi unngår de skadevirkninger som uhemmet og ubetenkt teknikkbegeistring kan resultere i. Men hvor viktig vi enn anser datateknisk utvikling for å være, er det ikke for oss naturlig å velge en "datapolitikk" som den primære, som andre politiske hensyn må bøyes under.

Også Ministerrådets forslag, med sine mange enkeltheter, avspeiler at datateknikken gjør seg gjeldende som en viktig faktor innen så mange ulike deler av vårt samfunnsnivå at man umulig kan tenke seg en datapolitikk som skal omfatte alle de politiske spørsmål hvor datateknikken må tas i betraktning, og som skal gi anvisninger på hvordan de bør løses. Våre politiske hovedmål kan vi ikke utlede av datateknikkens muligheter og begrensninger. Det betyr også at de normale politiske og administrative ansvarslinjer ikke bør brytes opp så snart dataspørsmål bringes på bane. De ansvarlige politiske myndighetene må også sørge for å kunne vurdere og beherske nye hjelpemidler og ikke bli for avhengig av den tekniske ekspertise.

I det hele åpner datateknikken for en større valgfrihet. Det må vi anse som et gode. Men

vi må ta det ansvar som følger av dette, og være aktsom mens valget fremdeles er åpent. Det kan vi neppe si att vi alltid har vært. Ofte har vi ventet til vi egentlig var stilt overfor et "fait accompli", hvor en teknikkbruk allerede var etablert, og det som gjenstod, var å bøte på de mindre heldige virkninger.

Vår hensikt med å oppnevne et "datapolitisk råd" i Norge, er ikke i første rekke å få et organ til hjelp i behandlingen av de dagsaktuelle praktiske datasaker som allerede ligger på politikernes bord. Det måtte i så fall være i de aller største og prinsipielt svært viktige sakene at man ville høre rådets oppfatning. Vårt ønske er at et vidsynt råd skal komme utviklingen noe på forskudd og med tyngden av sin innsikt sørge for at en politisk drøfting blir tatt opp uten preg av hastverk og på solid grunnlag.

Man må se på datateknikken og dens innflytelse i et bredt perspektiv. Fremdeles oppfatter mange datateknikken bare som et hjelpemiddel til effektivisering av kontorfunksjoner og administrativt arbeid. Man må se digital- og analogteknikk i industri og forskning, i helse- og undervisningssektoren og på alle øvrige samfunnsområder som allerede aktuelt. I det minste er disse områder fremtidige nedslagsfelt for datateknikken.

Den nye teknikk har brutt så mange barrierer at den stiller oss overfor spørsmål og i valgsituasjoner som det ikke tidligere har vært nødvendig å ta standpunkt til. Det gjelder de juridiske spørsmål som gjelder de rettigheter man kan hevde til data som angår en selv, eller som representerer en informasjon som man selv har skapt. Vi har dyptgående etiske problemer, aktualisert ved at data nå kan samles, gjennomgås og spres på måter som ville være utenkelige uten maskiners hjelp, og påvirke langt flere og langt sterkere enn før. Dette er spørsmål som politikerne må ta standpunkt til og som man må finne frem til felles holdninger til. Det er ikke minst som en hjelper i arbeidet med dem vi håper at et datapolitisk råd skal kunne virke.

Det ligger nær å spørre om ikke de nordiske land er så likeartede at de ikke kunne være sammen om et fellesnordisk "datapolitisk" organ. Jeg tror ikke det ville være noe særlig å vinne ved det. Man tenker ikke så meget bedre om man sitter i en bredere forsamling. Og det dreier seg om spørsmål av så

stor viktighet at ikke noen av våre land kan la være å ta dem opp i full bredde hos seg selv. Her tror jeg nok det er bedre å få et mangfold og en variasjon i tilnæringsmåten som vi ikke får ved å koordinere landenes innsats for sterkt. For de verdifulle tanker vil grensene mellom våre land alltid være åpne. Det er neppe ved å gjøre alt i fellesskap, men ved å utfylle hverandre og å dele våre resultater med hverandre at vi best kan støtte hverandre i det langsiktige og mest dyptgående datapolitiske arbeid.

Men vi står oppe i en rask utvikling som ikke bare krever ettertanke, men også praktiske tiltak som er jordnære uten å være trivielle. Ministerrådet har på grunnlag av Data-teknologigruppens utredning valgt ut en rekke områder hvor det kan være grunnlag for nordiske samarbeidstiltak. Det dreier seg om prosjekter for industriell utvikling og tiltak i det sosialpolitiske område, saker av handelspolitisk betydning og av viktighet for vårt undervisnings- og forskningsvesen. Jeg har ikke nevnt alle hovedområder og vil slett ikke gå inn på alle de enkeltforslag som till sammen skal representere en nordisk samarbeidspolitikk knyttet til datateknikkutviklingen.

Mitt hovedinntrykk er at man i den prosess som har ledet frem til Ministerrådets forslag, stort sett er kommet frem til forslag som tilfredsstillende krav man bør sette til nordiske samarbeidsprosjekter. Det må dreie seg om saker som er av felles interesse. Det må gjelde spørsmål som ikke krever et bredere internasjonalt samarbeid eller større ressurser enn de nordiske for sin løsning. Det bør være arbeider som ikke minst like rasjonelt kan gjøres innen det enkelte land.

Jeg tror vi tjener det nordiske samarbeid i sin helhet ved å innta en nokså kritisk holdning til forslag om samarbeidsprosjekter. Det er ikke nok at de kan utføres på nordisk basis. De blir ikke gode bare ved at de demonstrerer samarbeidsvilje. Et omhyggelig utvalg, kanskje av noe færre prosjekter, som blir gode fordi nettopp den nordiske samarbeidsrammen er den riktige, er det som best fremmer det nordiske samvirkets anseelse, og som stimulerer til videre utbygging.

La meg bare nevne noen få av enkeltforslagene som jeg finner særlig interessante, fordi den nasjonale basis ville være for snever, og

fordi vi ikke kan vente at de nordiske behov vil bli vel dekket av den brede internasjonale utvikling. Jeg ser samarbeidet om en selvstendig nordisk halvlederkomponentforsyning som særdeles viktig. Noen full uavhengighet av fjerne internasjonale leverandører verken kan man eller bør man ta sikte på, og det kan ikke være tale om hasardiøse gigantprosjekter. Men ikke bare som forsyningskilde til våre øvrige og for tiden ganske fremgangsrike datatekniske industri er det viktig å ha miljøer hvor den grunnleggende teknologi kan utvikles. Og det bør ikke bare være på teoretisk og laboratoriemessig måte, men også slik at kontakt med og forståelse av de praktisk-industrielle problemer er til stede. Jeg har full forståelse for at det her kreves videre utredning, og jeg tror at denne bør skje i nordisk fellesskap.

Utdannelse er et hovedproblem i datateknikkutviklingen. Men jeg vil særlig rette oppmerksomheten mot datateknikken som hjelpemiddel i undervisning. Fremdeles ser man ikke så meget av datateknikkstøttet opplæring og undervisning. Men at dette vil være et av de mest interessante og mest kritiske spørsmål om ganske få år, er jeg ikke i tvil om. Det vil gjelde undervisning i spesielle emner og undervisning for spesielle elevgrupper. Men ikke bare slikt. Også i den høyst alminnelige undervisning av de store og alminnelige elevgrupper vil datateknikken by på slike muligheter at det neppe blir mulig å si nei til dem. Fremstillingen av pedagogisk gode læreprogrammer er særdeles ressurskrevende. Det er ønskelig at vi her kan få et tilbud som er avpasset til det nordiske skolemiljø, og ikke må gi etter for påtrykket fra dem som nok vil fremby produkter som kan være gode, men som har utspring i et annet hjemmemarkeds kultur og tradisjoner. På dette området tror jeg hvert av våre land er for små, men at vi sammen er sterke nok til at vi alle bør se det nordiske som vårt eget.

Tiltakene med sikte på utvikling og produksjon av hjelpemidler for handikappede tror jeg også kan gi gode resultater i nordisk samarbeid. Og jeg synes det er et verdig mål for nordiske land å utnytte ny teknikkens muligheter til å lette tilværelsen for dem som ellers har begrensede muligheter til egen utfoldelse.

Og la meg si: Jeg finner ingen ulempe ved

at nordisk utviklingsarbeid, sprunget ut av hensyn til omsorg for svakstilte, eller av hensyn til å skape bedre arbeidsmiljø i våre egne kretser, også kan gi grunnlag for industri med henblikk på bredere markeder.

Med sikte på den "Aksjon Publikum" som jeg har tatt initiativet til i Norge, kan jeg bare uttrykke håp om at den foreslåtte studie av hvordan datateknikken kan bedre samfunnets service overfor sine borgere, vil gi verdifulle resultater. Jeg vil følge den med særlig interesse.

Det er et stort og mangesidig forslag Ministerrådet har lagt frem om nordisk samvirke på datateknikkområdet. Man kan spørre seg om ressursene står i det rette forhold til ambisjonene, og om man kanskje burde gått noe lenger i konsentrasjon om noen hovedsaker. Men heller enn å ta opp kritikk mot enkelttiltak vil jeg uttrykke håpet om at man under det videre arbeid i styringsgrupper m.m. viser en stadig vilje til å vurdere hva som bør føres frem og kanskje styrkes, og hva som kanskje ikke kan ventes å gi de ønskede resultater som nordiske prosjekter. Samarbeid er også et arbeid, og det krever sitt. Det er viktig at vi gjør bruk av det i de riktige oppgaver og ikke lar organiserte samarbeidsformer tynde der en uformell kontakt mellom fagfeller er det enkleste og mest effektive.

Jeg vil avslutte med å si at Ministerrådets forslag etter min oppfatning er et meget verdifullt bidrag til et nordisk samarbeid på et felt hvor mulighetene til å oppnå praktiske resultater bør være gode.

Sedan diskussionen förklarats avslutad skedde votering medelst voteringsapparat beträffande ekonomiska utskottets förslag till rekommendation.

För rekommendationen röstade:

Esko Aho, Arne Andersson, Georg Andersson, Lennart Andersson, Margrete Aukén, Stefán Benediktsson, Gunnar Berge, Gro Harlem Brundtland, Johan Buttedahl, Kaj Bärnlund, Bjarne Mørk Eidem, Ólafur G. Einarsson, Mikko Elo, Karin Flodström, Arne Gadd, Kirsti Kolle Grøndahl, Eidur Guðnason, Rune Gustavsson, Carl I. Hagen, Flemming Hansen, Ivar Hansen, Margit Hansen-Krone, Guðrún Helgadóttir, Liisa Hilpelä, Tytti Isohookana-Asunmaa, Olof

Jansson, Paul Jansson, Tyra Johansson, Gunnel Jonäng, Arvo Kempainen, Hannu Kempainen, Sakari Knuuttila, Hanna Kvanmo, Preben Lange, Erkki Liikanen, Grethe Lundblad, Astrid Murberg Martinson, Helge Adam Møller, Inge Fischer Møller, Agnar Nielsen, Gunnar Nilsson, Odvar Nordli, Hans Nyhage, Sture Palm, Helena Pesola, Per Petersson, Páll Pétursson, Håkon Randal, Heikki Riihijärvi, Gunvor Schnitler, Arne Skauge, Jimmy Stahr, Reulf Steen, Otto Steenholdt, Jens Steffensen, Pär Stenbäck, Ingrid Sundberg, Ilkka Suominen, Sten Svensson, Karin Söder, Peder Sønderby, Bernhardt Tastesen, Friðjón Þórðarson, Pekka Tuominen, Pirkko Turpeinen, Ole Gabriel Ueland, Ola Ullsten, Lars Werner, Bengt Wiklund och Marjatta Väänänen.

Frånvarande var:

Jo Benkow, Jens Bilgrav-Nielsen, Guttorm Hansen, J. K. Hansen, Karen Thurøe Hansen, Ole Henriksen, Elsi Hetemäki-Olander, Karen Højte Jensen, Anker Jørgensen, Paavo Lipponen, Peter Muurman, Erlendur Patursson, Pétur Sigurðsson, Petter Thomasen, Hans Olav Tungesvik, Laurits Tørnæs och Odd With.

Rekommendationen hade sålunda antagits med 70 röster.

5

A 662/e: Medlemsförslag om liberalisering av kapitalmarknaden och monetärt samarbete i Norden och A 673/e: medlemsförslag om en friare nordisk aktiemarknad

Rådet företog båda dessa saker i ett sammanhang.

Ekonomiska utskottet hade föreslagit, att Nordiska rådet i anledning av medlemsförslagen måtte antaga följande rekommendation:

Nordiska rådet rekommenderar Nordiska ministerrådet att främja ekonomisk och industriell utveckling i Norden genom åtgärder för friare kapitalrörelser och valutapolitiskt samarbete samt initiativ som syftar till en friare nordisk aktiemarknad.

Gunnar Berge, Paul Jansson, Anker Jørgensen, Arvo Kempainen och Gunnar Nilsson hade i en reservation fogad till utskottets

betänkande föreslagit att rådet icke måtte företaga sig något i anledning av medlemsförslagen.

Buttedahl (ekonomiska utskottets talesman): Ærede president! De to medlemsförslag som ligger till grunn for denne post på dagsordenen, har sitt utspring fra to av de nordiske partigrupperingar. Medlemmer av midten-gruppen tok sitt initiativ allerede i april i fjor. Initiativtakerne ber om konkrete tiltak for å liberalisere kapitalbevegelse over landegrensene for å fremme den økonomiske og industrielle utvikling i de nordiske land. Samtidig understreker de nødvendigheten av et tettere valutasamarbeid i Norden.

Medlemmer av den konservative gruppe fulgte opp med sitt forslag i oktober i fjor. Forslaget tok sitt utgangspunkt i en felles rapport fra de nordiske industriforbund, som hadde uttalt seg til fordel for en nordisk aksjeselskapsform. Forslaget går ut på et friere nordisk aksjemarked.

I mellomtiden var det kommet to utredninger fra Ministerrådet, den ene om valutapolitiske konsultasjoner. Senere er det kommet en tilleggsrapport om valutapolitiske tiltak for å fremme industrielle samarbeidsprosjekter over grensene.

Økonomisk utvalg har ført løpende diskusjoner om dette problemkompleks, og har funnet det hensiktsmessig å behandle de to medlemsforslagene under ett.

Under denne behandlingen har utvalget delt seg i et flertall, som består av medlemmene fra midten-partiene og de konservative partiene, og et mindretall, som består av medlemmene fra sosialdemokratene og venstresosialistene.

Flertallet har kommet ut med en positiv konklusjon som rekommanderer konkrete tiltak for å gjøre kapitalbevegelsene friere og det valutapolitiske samarbeid tettere. Flertallet anbefaler også at regjeringene tar initiativ som kan åpne for større frihet for det nordiske aksjemarked.

De sosialistiske medlemmer i økonomisk utvalg vil stemme imot disse rekommendasjoner og konkluderer sin reservasjon med å be Nordisk Råd ikke foreta seg noe i anledning disse to medlemsforslag.

En videreutvikling av det nordiske økono-

miske samarbeidet må skje over et bredt felt. Arbeidsplanen om "Norden som hjemmemarked" fra Nordisk Ministerråd er et viktig dokument som kartlegger flere felter hvor det nordiske samarbeidet kan utvikles videre. Norden som hjemmemarked har vært det overgripende mål som har samlet Nordisk Råd i flere sesjoner.

Vi har delt glede med hverandre når det er blitt meldt om positive tiltak på det nasjonale og nordiske plan for å fjerne tekniske og administrative handelshindringer. Jeg vil også tro at vi i hovedsak er enige om at noe av det viktigste som gjenstår å få gjort noe med, er å lette tilgangen på risikovillig kapital, spesielt til industrien. Dette vil sette bedriftene i stand til å innrette sin produksjon og markedsføring på det nordiske hjemmemarked.

Jeg går ut fra at vi alle ser behovet for at bedriftene finner hverandre over landegrensene og er ubundet av bransjeinndelingene. Spesielt i en tid med sviktende vekst i økonomien og en faretruende stigning i arbeidsløsheten kalles det på konstruktive nordiske samarbeidstiltak.

Flertallet i økonomisk utvalg ønsker å gå offensivt til verks for å få fram slike tiltak. Men vi ser at det ikke er lett å forene alle hensyn. Vil man målet, må man imidlertid også ville midlene. Vi mener at Ministerrådet må vise politisk vilje til å etablere bedre ordninger for kapitalbevegelsene mellom de nordiske land.

Flertallet er selsvagt klar over at vi som enkeltmedlemmer i OECD ikke kan gjennomføre liberaliseringar som diskriminerer andre OECD-land. I vår betenkning peker vi imidlertid på at organisasjonens kode for kapitalliberalisering gir visse muligheter for medlemsland som har etablert et visst samarbeidssystem seg imellom.

Dagens situasjon er den at kapital- og valutatransaksjoner er preget av nasjonale reguleringer i en grad som ikke gir oss rett til å gjennomføre de avgrensede nordiske liberaliseringer som kodens artikkel 10 åpner for. Det må derfor bli vår første oppgave å ta effektive skritt i retning av regelverk som er mer ensartede.

Samtidig må vi tilpasse oss OECD-reglene. Jeg har f.eks. med interesse notert meg at embetsmennene i sin tilleggsrapport NOU 1983:5 kan peke på liberaliseringstiltak som

vil få særlig betydning for små og mellomstore virksomheter, selv om de altså iverksettes overfor alle medlemsland. Men dette er kortsiktige oppgaver. På lengre sikt vil OECD kunne innse at en nordisk liberalisering er til fordel for tilsvarende bestrebelse innenfor en større gruppe av OECD-land.

Langt på vei må jeg forstå det slik at også de to tunge remissinstanser, nemlig Industrierbundets Fellesorgan og Nordens Faglige Samorganisasjon, deler en slik strategisk tankegang, selv om de legger ulik vekt på betydningen av å gå aktivt og raskest mulig til verks. Det som er viktig for flertallet, er at våre politisk ansvarlige nordiske organer ikke slår seg til ro med en bokstavtolkning av OECD-reglene, men legger opp til en strategi som sikrer nordiske samarbeidsprosjekter tilstrekkelig kapital.

Flertallet har med sin betenkning og sitt rekommendasjonsforslag ikke lagt opp til noen ideologisk forpostfektning med Rådets sosialistiske partier. Vi hadde vel håpet på at det skulle vært mulig å finne fram til felles konklusjoner, men så er ikke skjedd. Sosialdemokratene og venstresosialistene er engstelige for at en liberalisering i den retning som antydes i forslaget, lett kan skape press for ytterligere liberalisering også på andre områder. Til dette vil jeg si at vi ikke må avstå fra forsvarlige liberaliseringstiltak for å fremme et økonomisk samarbeid over landegrensene fordi vi er redd for at dette i neste omgang kan presse oss til å gå lenger enn forsvarlig på andre områder. Med et slikt utgangspunkt vil en ikke komme langt verken i det nordiske eller i annet internasjonalt samarbeid. En må til enhver tid vurdere de skritt en ønsker å ta ut fra felles interesser og felles mål. Jeg mener at det siktemål midtenpartiene og de konservative partiene har tatt på dette området, ikke gir noe grunnlag for å bli presset til uforsvarlig liberalisering på andre områder.

Det viktige i dag er å be våre regjeringer – og da uansett partifarge – å sette ny kraft inn i arbeidet for å løse et viktig problem for nordisk samarbeid på industriområdet.

På denne bakgrunn vil jeg anbefale plenarforsamlingen å gi sin tilslutning til den rekommendasjon som økonomisk utvalgs flertall har utarbeidet.

Ändring av medlemslistan

Det anmäldes, att Bengt Wiklund för resen av detta möte lämnat sessionen och ersatts av Lahja Exner.

Rådet beslöt att ändra medlemslistan i enlighet härmed.

Berge (reservanternas talesman): Ærede president! De socialdemokratiske medlemmene av økonomisk udvalg pluss medlemmet Arvo Kempainen har ikke kunnet slutte seg til flertallets forslag til rekommandasjon. Det har flere årsaker.

For det første kan det være grunn til å gjøre oppmerksom på at de valutareguleringer på kapitalområdet som finnes i de nordiske land i dag på ingen måte kan sies å være til hinder for en raskere økonomisk og industriell utvikling i Norden. Hvis jeg har forstått flertallets motiver rett, er det nettopp for å påskynde en slik utvikling at en har funnet behov for en ytterligere liberalisering.

Jeg merket meg òg at utvalgets talsman, Johan Buttedahl, i sitt innlegg i generaldebatten mandag uttalte følgende:

''Når det gjelder valutareguleringer, tror jeg det er grunn til å understreke at reguleringene på dette område i seg selv ikke utgjør noen vesentlig hindring for industrielt samarbeid i Norden.''

Med andre ord – det synes å herske bred enighet også i økonomisk valg om at de nåværende bestemmelser og reguleringer ikke utgjør noen vesentlig hindring.

De nordiske lands finansministre har òg uttalt seg om spørsmålet, og det konstateres i Ministerrådsmeldingen at av hensyn til den valutariske eller pengepolitiske situasjon er man i de fleste nordiske land tilbakeholden med å gjennomføre vidtgående liberalisering av kapitalbevegelsen. På denne bakgrunn synes jeg nok kanskje det er vel drøyt det som enkelte gav uttrykk for i generaldebatten, at sosialdemokratenes standpunkt i denne saken må oppfattes som at vi ønsker å være en bremsekloss i det nordiske samarbeidet. Et slikt utsagn er det selvsagt ingen dekning for på grunnlag av det standpunkt som er tatt i denne saken.

Størstedelen av valutatransaksjonene mellom de nordiske land skjer i dag uhindret. Det gjelder bl. a. valutatransaksjoner i forbindel-

se med varebytte og betaling av renter og avdrag. Når det gjelder direkte investeringer i andre nordiske land, har vi rett nok fortsatt valutareguleringer, men disse reguleringene praktiseres også meget liberalt og er i praksis ingen hindring. Et viktig poeng med disse reguleringene er allikevel at det skjer en registrering av samtlige transaksjoner over landegrensene, noe som igjen er av meget stor betydning for den etterfølgende skattekontroll. Med andre ord – man har lite å vinne ved en ytterligere liberalisering, men man vil på den annen side oppnå at skattekontrollen kan bli vesentlig svekket.

Et annet viktig moment er at de fleste nordiske land har et valutakurssystem med en fast kurs i forhold til en valutakurv som fastsettes av det enkelte land. Under et slikt system er det vesentlig å ha kontroll med transaksjoner i fordringer som er lett bevegelige over grensene, og som er uten direkte tilknytning til realøkonomiske transaksjoner. Derfor vil en vidtgående liberalisering av valutareguleringene vanskelig kunne la seg forene med et krav om en stabil valutakursutvikling.

Det er òg en rekke andre komplikasjoner, f. eks. det forhold at den totale omsetningen på Stockholmsbørsen i 1983 er 77 milliarder svenske kroner. Den tilsvarende omsetning på Oslo Børs er 7 milliarder kr., Helsingfors 1,7 milliarder kr. og København 1,4 milliarder kr. Man bruker litt forskjellige beregningsmetoder slik at tallene ikke er fullt ut sammenlignbare men dette forteller jo at aksjeomsetningen har et ganske annet omfang i Sverige – på Stockholmsbørsen – enn i de øvrige nordiske land, og det ville i praksis sannsynligvis bety at det er kursutviklingen ved noteringen på Stockholmsbørsen som ville bli avgjørende.

I Norge er det innført en ordning med betydelige skattefordeler i forbindelse med aksjesparing i såkalte aksjefond. Regjeringen har bebudet tilsvarende fordeler også ved individuell aksjesparing. Man gir med andre ord en skattefordel til norske aksjesparere for på den måten å tilføre norsk industri, norsk næringsliv økt kapital. Et nærliggende spørsmål til den norske finansministeren – dersom han hadde vært til stede – er om denne skattefordel skal kunne utnyttes til kjøp av aksjer på Stockholmsbørsen, med andre ord at disse

spesielle norske skattefordelene skulle komme en helt annen industri og næringslivet i andre land til del, istedenfor det som har vært hensikten.

Slik kunne man regne opp komplikasjon etter komplikasjon, noe som i sum da har medført at vi sosialdemokrater finner betenkelighetene langt større enn de eventuelle fordeler en slik liberalisering skulle kunne innebære.

Vi vil kanskje også be om at vi ikke blir tillagt andre motiver enn de vi egentlig har. Det kan jo ikke bli slik i det nordiske samarbeid at fordi man ikke vil akseptere et hvilket som helst liberaliseringsfremstøt, skal man bli karakterisert som bakstrevsk i forhold til det nordiske samarbeidet.

Lag meg til slutt også vise til at den danske industriminister, Ib Stetter, i et intervju med avisen Dagens Industri for 17. februar dette år klart gir uttrykk for at en forutsetning for etablering av et nordisk aksjemarked er, foruten frie valutareguleringer, at man også fjerner andre etableringsbestemmelser i de nordiske land. Ut fra hva Ib Stetter har uttalt om dette ved andre anledninger i nordisk sammenheng, er det ingen tvil om at han her tenker på den norske konsesjonsloven. Et nærliggende spørsmål til utvalgets hovedtalsmann er: Kunne f. eks. det norske Senterpartiet tenke seg å gå så langt som å oppheve også den norske konsesjonsloven dersom det er en forutsetning for å etablere et nordisk aksjemarked? Dette som en ytterligere understrekning av hvilke komplikasjoner man her egentlig står overfor.

Lag meg endelig få understreke at det at man har reguleringer, behøver selvfølgelig ikke innebære at man skal anvende dem til å diskriminere virksomheter i andre nordiske land. Det har i hvert fall ikke vært utgangspunktet for medlemmene fra de sosialdemokratiske partiene i økonomisk utvalg.

Hagen: Gunnar Berge sa nettopp at sosialdemokratene ikke ønsker å være noen bremsekloss i det nordiske samarbeid, og at det ikke er noe grunnlag for slike påstander. Jeg har sjelden vært vitne til et innlegg som bærer slikt preg av at man først har bestemt seg for konklusjonen på et ideologisk grunnlag, for deretter å lete med lys og lykte etter prak-

tiske begrunnelser for konklusjonen, som det Gunnar Berge nettopp fremførte. Hvis man ser på mindretallets innstilling, er det helt klart at man kan stille et spørsmål nettopp ved den generelle viljen til nordisk samarbeid, som bl. a. flere fra Norge og Det norske Arbeiderparti, inkludert tidligere statsminister Nordli, engasjerte seg så sterkt for i går. For i mindretallets innstilling står det:

''Ved en vidtgående liberalisering av kapitalbevegelsene vil det enkelte nordiske land ha små muligheter for å føre en selvstendig rente- og kredittpolitikk.''

Her er nettopp kjernen i problematikken i alt som heter samarbeid. Skal man samarbeide og ha felles opptreden, må man automatisk frasi seg retten til individuelle eller nasjonalt selvstendig besluttede handlinger. Det er nettopp her konflikten ligger. Man kan ikke både si at man skal opptre felles og samtidig ønske å opprettholde sin individuelle beslutningsrett. I denne saken, hvor disse tingene står rett mot hverandre, velger de sosialdemokratiske partier å si nei. De sier: Vi vil overhodet ikke gi fra oss muligheten til selv å bestemme. – Og det skjønner vi jo, i hvert fall når det gjelder Sverige, når vi husker den siste svenske devaluering, som også mindretallet her bruker som argument for ikke å gjøre noe, fordi man skal ha kursstabilitet. Skulle altså det nåværende system ha sikret oss kursstabilitet? Eksempelene viser at det er det stikk motsatte som er den reelle situasjonen.

Når Gunnar Berge hevder at de reglene man har i dag, praktiseres så liberalt at de er til liten hindring, burde konklusjonen etter mitt syn være: La oss ta bort reglene! La oss gjerne innføre en registreringsordning for skattemessige ting. Men hvis vi tok bort reglene, ville bedriftene og investorene vite at de hadde mulighet til nettopp å foreta investeringer i de forskjellige landene, kun med en registrering av skattemessige hensyn. I dag vet man ikke om ordningen, hvilke komplikasjoner som er til stede, om man får lov til å investere – og så lar man kanskje være å prøve.

Det kan heller ikke være noe argument at Stockholm Børs har så stor omsetning. Fra norsk og andre lands synspunkt ville det være en fordel å få muligheter for å skaffe seg kapital også på Stockholmbørsen. Det ville

mer enn nok oppveie f. eks. de ulempene det måtte være i Norge ved også å innføre skattefradrag for de personlige aksjeeierne som eier aksjer i selskaper i andre nordiske land. Det en i seg selv større aksjemarked vil være en fordel for alle med risikospredning og lette mulighetene for samarbeid for bedrifter over landegrensene, noe man altså hevder å gå inn for.

Jeg synes bildet blir enda tristere når man ser på flertallsinnstillingen sammenholdt med det Gunnar Berge sa. Det man kommer med i sitt rekommandasjonsforslag, er jo kun en prinsipputtalelse. Å be Nordisk Ministerråd

”att främja ekonomisk och industriell utveckling i Norden genom åtgärder för friare kapitalrörelser och valutapolitiskt samarbete samt initiativ som syftar till en friare nordisk aktiemarknad”, er ikke noen carte blanchefullmakt. Det er tvert om en prinsipiell uttalelse om at Nordisk Råd ønsker mer samarbeid og større frihet på dette meget viktige økonomiske området. Og så kommer altså forslaget fra sosialdemokratene, som skulle være så positive til det nordiske samarbeidet. Det lyder at:

”Nordisk Råd ikke foretar seg noe i anledning av medlemsforslagene.”

Er det noe som kan være mer negativt i søken etter nye samarbeidsområder enn å si at man ikke skal foreta seg noe? Jeg håper at flertallsinnstillingen fra Økonomisk utvalg blir vedtatt av Nordisk Råd.

Skaug: I ministerrådsforslaget om retningslinjer for økonomisk politikk og nordisk økonomisk samarbeid, som vi har diskutert nesten to hele dager til ende, berøres også Norden som hjemmemarked. Og her sies det bl. a. at det må stimuleres til samarbeid mellom foretak i de forskjellige nordiske land.

Det er nettopp dette aspekt ved det nordiske samarbeid det medlemsforslag som vi behandler nå, følger opp. For at nordiske bedrifter gjennom samarbeid skal operere med Norden som hjemmemarked og få styrke fra denne basis til å gå ut på verdensmarkedet, må vi regne med at samarbeidet også vil måtte dreie seg om gjensidige eierinteresser over de nordiske grenser og om felles investeringer. En liberalisering av kapitalmarkedet med en lettere adgang til hverandres børser

enn det vi har nå, er en forutsetning for at dette samarbeidet mellom bedriftene skal kunne utvikle seg videre.

Når Gunnar Berge har stabet opp en masse betenkeligheter for å kunne konkludere slik som han på forhånd hadde bestemt, nemlig at vi ikke skulle gjøre noe, må jeg si at mine betenkeligheter er betydelig mindre. Jeg har bare én betenkelighet av litt alvorlig karakter. Den heter lønnskakerfond, og det problemet befinner seg i Sverige. Det kan bli et problem når det gjelder å få flyt i investeringene over grensene, og for å få en viss grad av integrasjon mellom bedrifter i de forskjellige land i gang, fordi det er en risiko ved lønnskakerfond i Sverige og den innflytelse man får inn i bedriftene gjennom dette.

Et samarbeid om valutapolitiske tiltak er også av interesse, ikke minst fordi stabile valutaforhold er en viktig betingelse for den internasjonale handel.

Jeg hadde ikke selv tenkt å nevne den svenske devalueringen fra 1982 som et typisk eksempel på slike tiltak som vi bør unngå i forholdet mellom de nordiske land. Men jeg noterte meg at en av Sveriges sosialdemokratiske delegater i generaldebatten gav uttrykk for at de nordiske naboland ikke hadde lidd noen skade av devalueringen, og jeg vil ikke at et slikt feilaktig inntrykk skal sitte igjen. Ingen må være i den minste tvil om at de økonomiske belastningene devalueringen medførte for de øvrige nordiske land, var meget vesentlige.

La dette være sagt bare som en understrekning av behovet for et nærmere samarbeid i fremtiden på det valutapolitiske området.

Arbeidet med en mer liberal kapitalmarkedspolitikk vil være en av de sektorer hvor det nordiske samarbeid i årene fremover vil ha muligheter for å ekspandere. Jeg har notert meg med skuffelse at de sosialdemokratiske partier ikke vil være med på å utvikle det nordiske samarbeid på dette felt. Det virker her som disse partiets ideologiske ”rammebetingelser” setter grenser som rammer det nordiske samarbeid. Desto mer gledelig er det å kunne konstatere at ”midtengruppen” og den konservative gruppen har funnet frem til det positive fellesforslag som foreligger, og som er ment å være en pådriver for denne liberaliseringen.

Det sier seg selv at vi i et slikt liberaliseringsarbeid ikke kan gå på tvers av det regelverk som vi er forpliktet av gjennom vår deltakelse i OECD. Men både generell liberalisering av valutareguleringen innenfor OECDs regler så vel som en liberal praktisering av reglene mellom de nordiske land vil være viktig for bedrifter i Norden som ønsker nærmere samarbeid.

Jeg ser at sosialdemokratene i sin reservasjon som Gunnar Berge begrunnet her i sted, peker på at reguleringen i dag er meget liberal og i praksis ikke til hinder for direkte investeringer. Det er derfor å beklage at vi dessverre har et meget ferskt eksempel i det norsk-svenske samarbeidet som viser at den svenske valutaregulering i dag er til hinder for direkte investeringer.

Selskapet Investment AB D. Carnegie & Co. i Sverige fikk avslag på valutasøknad på 20 mill. sv. kr. for å investere som en av tre eiere i et nystiftet selskap, Union Shipping A/S i Norge. Opplegget var meget interessant og tok sikte på at aksjene etter hvert skulle noteres for salg både i Sverige og Norge.

Under klagebehandling av saken i Sveriges Riksbank ble søknaden på nytt avslått, men Karl Boo, Ingegjerd Troedsson og Johan Genandt gav følgende særskilte "yttrande" under behandlingen i banken, og den er interessant:

"Enligt här gällande valutaregler kan Investmentaktiebolaget D. Carnegies ansökan även enligt vår mening inte bifallas. Vi önskar dock särskilt uttala, att det är angeläget att valutareglerna snarast får en sådan utformning att större företag och företagsprojekt kan få en samnordisk prägel bl. a. därigenom att olika nordiska placerare kan delta med sina kapitalinsatser."

Dette skulle understreke at dersom sosialdemokratene virkelig vil videre med nordisk samarbeid i nærings- og arbeidslivet, så ligger oppgavene og venter, uten at det er snakk om å gi seg den rene liberalismen i vold. Det er relativt konkrete og enkle regelendringer som skal til for å få arbeidet i gang. Det er med andre ord ikke snakk om annet enn å ville. Den rekommendasjon som foreligger, er en beskjeden start for å komme i gang med dette. En mer positiv praktisk oppfølging her i Sverige – f.eks. med den saken som jeg nevnte – ville jo heller ikke være av vegen.

Gunnar Berge tok opp spørsmålet om aksjesparing med skattefradrag, som om det skulle være noe problem. For det første er dette en skattepolitisk avgjørelse, og vi kan velge at den gjelder for bare norske investeringer eller for alle investeringer, og ingen av de beslutningene vil likevel ødelegge funksjoneringen av f.eks. et felles aksjemarked.

Jeg er redd for at Carl I. Hagen hadde det riktige poenget: at konklusjonen var trukket, og at alle talenter er mobilisert for å finne brukbare kompliserende faktorer å legge på bordet. Jeg håper ikke at Rådet gjør dette. Dette er en sjanse til å fortsette det nordiske samarbeide, utvikle det videre på det praktiske plan med mennesker i det levende livet som driver dette videre, og som ikke er avhengig av at vi her i Nordisk Råd skal drive og slåss om bevilgninger for at det skal lykkes. De trenger bare vår velvilje og vår støtte.

Bärlund: Värderade president! Jag tänker inte gå in i den här debatten i själva huvudfrågan, men eftersom Arne Skauge hänvisade till en socialdemokratisk riksdagsman, som enligt honom skall ha sagt att den svenska devalveringen inte innebar skada för de andra nordiska länderna så vill jag korrigera det här påståendet. Jag tror att han hänvisade till Paavo Lipponens inlägg i går som behandlade den här frågan. I det här inlägget försökte Lipponen analysera devalveringen ur olika synvinklar med tanke på de alternativ som fanns vid devalveringen och med tanke på de erfarenheter man har haft av devalveringens effekt. Det finns allt med i det protokollet som är utdelat på bordet. Lipponen sade inte att den här devalveringen kunde godkännas och han efterlyste en bättre koordinering av valutapolitiken i Norden. Om det här inlägget av Arne Skauge gällde Lipponens tal så blev Lipponen fel citerad.

Sten Svensson: Fru president! En friare nordisk aktie- och kapitalmarknad är enligt min uppfattning ett centralt mål för det nordiska samarbetet. De långtgående restriktioner som finns beträffande utländskt ägande i företag måste mjukas upp. Det är en förutsättning för att det nordiska industrisam-

arbetet skall kunna få fart på allvar.

Den höga arbetslösheten kan långsiktigt enbart minskas genom en satsning på en förstärkning av marknadsekonomin. Fri konkurrens och liberalisering av handeln är viktiga led i det syftet. Dessa synpunkter utvecklas i det medlemsförslag som de konservativa/moderata partierna i Norden har lagt fram och som vi nu behandlar. Jag skall inte närmare referera innehållet i vårt medlemsförslag utan nöja mig med att peka på två viktiga synpunkter. Det har understrukits i medlemsförslaget att målsättningen för våra strävanden är en liberalisering av kapitalrörelserna i hela OECD-området. Den står sålunda i överensstämmelse med syftet i OECD:s kapitalliberaliseringsstadga. Detta förhindrar inte att en liberalisering i praktiken troligen får störst betydelse för utvecklingen i de nordiska marknaderna.

Vi har vidare framhållit att ett införande av en friare nordisk aktiemarknad skulle möjliggöra en internationalisering och integration av den industriella verksamheten inom de nordiska länderna. Det bör enligt vår uppfattning vara möjligt att inom den nordiska gemenskapens ram utveckla sådana regler som skulle möjliggöra en klar liberalisering av gällande praxis för registrering av aktiebolag och aktieköp i samtliga nordiska länder.

Vårt medlemsförslag och det yrkande vi framställt skall alltså sättas in i det sammanhang som vi berörde under den tidigare debatten om sysselsättningspolitiken och riktlinjerna för det ekonomiska samarbetet.

Problemen i västvärldens ekonomier och likaså här i Norden är i stor utsträckning orsakade av att marknadsekonomin funktionsätt har försvagats genom en rad politiska ingrepp. Centrala inslag i en politik som syftar till att återställa ekonomisk balans är således att förbättra marknadsekonomin funktionsätt. En mer liberal och öppen ekonomi i varje enskilt nordiskt land, där den fria konkurrensen befrämjas, liksom ett fritt konsumtionsval och fri etableringsrätt, kommer enligt vår mening att verka som en viktig stimulans för ytterligare etableringar över landsgränserna, för Norden som hemmamarknad och därmed också för det nordiska samarbetet. Vi är övertygade om att människornas initiativkraft och ansvarstagande bäst kommer till sin rätt i ett samhälle som värnar och

utvecklar det marknadsekonomiska systemet. Dessa synpunkter utvecklas närmare i det program för det nordiska samarbetet som de konservativa/moderata partierna utarbetat gemensamt.

Till delegaterna vid denna session har kommit ett brev från det svenska Aktiefremjandet. Jag tycker att de synpunkter som där redovisas är värdefulla, och jag anser att de bör tas till protokollet. Jag citerar därför ur detta brev följande:

”Man saknar konkreta snabba insatser i den nordiska tillvarons väsentligheter, dvs. i frågor om samarbete kring industri, företagsfinansiering, samhällsekonomi och resursfördelning, vilket är nödvändigt för små länder i en hårdnande världskonkurrens. Detta inser näringslivet och många andra som har direktkontakt med denna utveckling.

En fri handel med aktier mellan länderna är en både enkel och mycket konkret form av nordiskt samarbete. De hinder som finns går att övervinna. Aktiefremjandet har som ett första steg föreslagit en fri handel med aktier mellan Norge och Sverige därför att behoven där är mer markerade och hindren färre.

Det är vår förhoppning att Nordiska rådets delegater under denna session i god statsmannanda koncentrerar sig på att uppnå konkreta resultat i frågor som är betydelsefulla för Nordens medborgare och näringsliv. Ditt räknas samarbete, ägarutbyte och aktiehandel i nordiskt näringsliv.”

Detta brev är undertecknat bl. a. av Per Eckerberg. Jag vill nämna detta med tanke på att socialdemokraterna inte vill lyssna på våra synpunkter. Jag hoppas att de då i stället lyssnar på synpunkter från Per Eckerberg, som inte är vem som helst utan är känd i socialdemokratiska led.

Jag gjorde, fru president, samma iakttagelse som presidenten själv gjorde i går, nämligen att det var en skillnad mellan finansminister Feldt och statsrådet Mats Hellström i attityden till den fråga vi nu diskuterar. Jag är också förvånad över socialdemokraternas hållning och över att de ganska passivt fört debatten i dessa frågor.

Det är möjligt att jag har rätt när jag påstår att löntagarfondsfrågan kan spela en roll i detta sammanhang, genom att man är oenig om den. Jag kan väl knappast tro att Kjell-Olof Feldt har rekommenderat sina vänner i

broderpartierna att "baxa in några löntagarfonder" i sina respektive parlament. Men det skulle vara värdefullt om vi fick full klarhet om vilka motiv som verkligen ligger bakom de negativa attityder som har kommit fram i denna debatt.

Buttedahl: Det var egentlig til Gunnar Berge jag skulle hatt en replikk. Gunnar Berge målbar mindretallets reservasjon og påpekte en rekke komplikasjoner som kan oppstå. Det er jo ingen nyhet egentlig. Det er nettopp de store individuelle forskjeller vi har i de nordiske land og i OECD, som gjør at denne saken er komplisert og vanskelig. Men flertallet som jeg representerer, er altså villig til å be om at Ministerrådet skal arbeide videre med denne kompliserte saken.

I Norge som i andre nordiske land, er det lover og reguleringer som kan være til hinder for et bedre kapital- og valutasamarbeid og et friere aksjemarked. Den norske konsesjonslov som Berge nevnte, kan være et slikt hinder. Men det må da ikke forhindre at Ministerrådet skal kunne få den oppgaven som Nordisk Råd nå ber om. Vi vil senere kunne se hva det ligger i dette å fatte de nødvendige vedtak i denne saken, og om de er akseptable.

Jeg vil også – slik Arne Skauge gjorde – nevne problemet med det vedtatte lønnstakerfondet i Sverige, som vil kunne skape problemer og være en bremse på utviklingen mot et enhetlig regelverk i de nordiske land.

Berge: En av de betenkeligheter som vi har gitt uttrykk for i forbindelse med dette forslaget og en liberalisering av valutareguleringene, er at det kan bli vanskelig å føre en nasjonal rente- og kredittpolitikk. Carl I. Hagen så for sin del ikke noe problem ved det, og det overrasker ikke meg. Men mitt spørsmål går derfor til talsmannen for flertallet i utvalget, Johan Buttedahl: Ser han noen problemer ved å gi fra seg muligheten til å føre en nasjonal rente- og kredittpolitikk, med den betydning det selvfølgelig har i hele stabiliseringspolitikken? Ville det være et godt bidrag til nordisk samarbeid om et land skulle gi fra seg muligheten til å drive en nasjonal økonomisk politikk for kanskje å

rette opp en grunnleggende ubalanse, hvis det var det dreide seg om?

Det var det ene spørsmålet. Det andre spørsmålet er: Hvis det skulle forholde seg slik som den danske industriminister Ib Stetter har gitt uttrykk for, at også andre etableringshindringer, som f. eks. den norske konsesjonsloven, må fjernes, for at en skal kunne etablere et felles nordisk aksjemarked, er også hr. Buttedahl villig til å gå så langt som til å oppheve den norske konsesjonsloven, hvis det skulle vise seg nødvendig?

Buttedahl: Mindretallets talsmann, Gunnar Berge, stiller igjen en rekke spørsmål som han vet at vi ikke kan svare på idag. Vi har jo bedt om denne utredningen, for bl. a. å få klarlagt disse spørsmålene. Jeg tror ikke Berge forventer at vi skal kunne gi et ja- eller nei-svar på disse spørsmålene allerede i dag.

Sedan diskussionen forklarats avslutad skedde votering medelst voteringsapparat beträffande utskottets förslag till rekommendation och reservanternas förslag att rådet icke måtte företa sig något i anledning av medlemsförslagen.

För utskottets förslag röstade:

Esko Aho, Arne Andersson, Jo Benkow, Jens Bilgrav-Nielsen, Johan Buttedahl, Ólafur G. Einarsson, Rune Gustavsson, Carl I. Hagen, Flemming Hansen, Ivar Hansen, Karen Thurøe Hansen, Margit Hansen-Krone, Elsi Hetemäki-Olander, Liisa Hilpelä, Tytti Isohookana-Asunmaa, Olof Jansson, Karen Højte Jensen, Gunnel Jonäng, Hannu Kemppainen, Agnar Nielsen, Hans Nyhage, Helena Pesola, Per Petersson, Páll Pétursson, Håkon Randal, Heikki Riihijärvi, Gunvor Schnitler, Arne Skauge, Jens Steffensen, Pär Stenbäck, Ingrid Sundberg, Ilkka Suominen, Sten Svensson, Karin Söder, Peder Sønderby, Petter Thomassen, Friðjón Þórðarson, Hans Olav Tungesvik, Ole Gabriel Ueland, Odd With och Marjatta Väänänen.

För reservanternas förslag röstade:

Georg Andersson, Lennart Andersson, Margrete Auken, Gunnar Berge, Gro Harlem Brundtland, Kaj Bärlund, Bjarne Mørk Eidem, Lahja Exner, Karin Flodström, Arne

Gadd, Kirsti Kolle Grøndahl, Eíður Guðnason, J. K. Hansen, Guðrún Helgadóttir, Paul Jansson, Tyra Johansson, Anker Jørgensen, Arvo Kempainen, Sakari Knuutila, Hanna Kvanmo, Preben Lange, Grethe Lundblad, Astrid Murberg Martinsen, Gunnar Nilsson, Sture Palm, Erlendur Patursson, Jimmy Stahr, Bernhardt Tastesen, Pekka Tuominen, Pirkko Turpeinen och Lars Werner.

Stefán Benediktsson *avstod från att rösta.*

Frånvarande var:

Mikko Elo, Guttorm Hansen, Ole Henriksen, Erkki Liikanen, Paavo Lipponen, Peter Muurman, Helge Adam Møller, Inge Fischer Møller, Odvar Nordli, Pétur Sigurðsson, Reiulf Steen, Otto Steenholdt, Laurits Tørnæs och Ola Ullsten.

Rekommendationen hade sålunda antagits med 41 röster mot 31. 1 medlem avstod från att rösta.

6

C 3/e: Berättelse från Nordiska investeringsbanken

Ekonomiska utskottet hade föreslagit, att Nordiska rådet måtte lägga berättelsen om Nordiska investeringsbankens verksamhet 1983 och kontrollkommitténs berättelse till handlingarna.

Ivar Hansen: Fru præsident! Jeg kan for så vidt angår Den nordiske Investeringsbank henvise til den beretning, som er omdelt til medlemmerne af Nordisk Råd, og hvoraf det fremgår, at bankens virksomhed til stadighed øges, at bankens grundkapital, som man vil vide, jo for nylig er blevet fordoblet.

Det er økonomisk udvalgs opfattelse, at bankens ordinære udlånsvirksomhed er kommet ind i faste rammer.

Jeg skal også – kun for en ordens skyld – nævne, at bankens beretning og regnskaber selvfølgelig er gennemgået af revisionen og af den kontrolkomité, som Nordisk Råd selv vælger medlemmerne til, og at hverken revisorerne eller kontrolkomiteen har fundet noget at bemærke. Jeg skal derfor så igen kun med henvisning til den udmærkede beretning,

der er omdelt, anbefale, at man vedtager økonomisk udvalgs forslag om at tage Nordisk Investeringsbanks virksomhed i 1983 og kontrolkomiteens beretning til efterretning.

Medens jeg alligevel er på talerstolen, må jeg måske gøre den bemærkning til dagsordenens punkt 8 – beretning fra nordisk projektsportfond – hvor Ola Ullsten er udvalgets talsmand, at også her er udvalget enig om at indstille, at beretningen tages til efterretning, og det samme er tilfældet for så vidt angår punkt 14 på dagsordenen, hvor jeg er talsmand for udvalget. Også her indstiller man, at beretningen fra Nordisk Industrifond tages til efterretning af plenarforsamlingen.

Sedan diskussionen förklarats avslutad, *bifölls utskottets förslag.*

Páll Pétursson övertog härefter ledningen av förhandlingarna

7

C 15/e: 3: Berättelse från Nordiska projektexportfonden

Ekonomiska utskottet hade föreslagit, att Nordiska rådet måtte lägga berättelsen till handlingarna.

Utskottets förslag bifölls.

8

A 664/e: Medlemsförslag om nordiska mjuka projektinvesteringsslån

Ekonomiska utskottet hade föreslagit, att Nordiska rådet måtte antaga följande rekommendation:

Nordisk Råd rekommenderer Nordisk Ministerråd å utrede mulige former for en ordning med nordiske myke prosjektinvesteringsslån.

Aho: Herr president! Mjuka projektinvesteringsslån, alltså lån på icke-kommersiella villkor för projekt i utvecklingsländer, diskuterades redan 1980 rätt ingående som en möjlig nordisk samarbetsform. Detta skedde i samband med utredningen om nordisk pro-

jektexport. Tiden var dock den gången ännu inte mögen för en ordning av detta slag.

I ett medlemsförslag som väcktes i maj 1983 hemställdes om upprättandet av en ordning med nordiska projektinvesteringslån. Motiven bakom förslaget var bl. a. att utvecklingsländernas möjligheter att finansiera sitt stora behov av kapitalvaror genom mjuka projektinvesteringslån skulle förbättras, vilket var synnerligen viktigt i ett läge där den ekonomiska situationen i utvecklingsländerna närmast var katastrofal.

De mjuka projektinvesteringslånen skulle utgöra en naturlig utbyggnad av de nordiska projektinvesteringslånen och vidare skulle lånen säkra de nordiska länderna en likvärdig konkurrenssituation med de stora industriländerna, där det redan finns arrangemang av detta slag.

Ett system för nordiska mjuka projektinvesteringslån kräver ett noggrant förarbete. Vid behandlingen av saken i ekonomiska utskottet har det också blivit klart att det finns en rad principiella frågor som bör lösas innan man kan gå vidare. I utskottets betänkande om saken nämner vi bland frågor som bör utredas, frågan om en ordning av detta slag skall finansieras från existerande nationella biståndsmedel eller genom nya anslag, i vilken grad lånen skall räknas som bistånd eller inte, problemet med att de olika nordiska länderna har olika nationella ordningar med mjuka lån samt de nordiska ländernas internationella förpliktelser på området.

Ekonomiska utskottet föreslår att Nordiska rådet rekommenderar Nordiska ministerrådet att utreda möjliga former för en ordning med nordiska mjuka projektinvesteringslån.

Herr president! Jag får yrka bifall till utskottets förslag.

Sedan diskussionen förklarats avslutad skedde votering medelst voteringsapparat beträffande utskottets förslag till rekommendationen.

För rekommendationen röstade:

Esko Aho, Arne Andersson, Georg Andersson, Lennart Andersson, Margrete Auker, Stefán Benediktsson, Jo Benkow, Gunnar Berge, Jens Bilgrav-Nielsen, Johan Buttedahl, Kaj Bärlund, Bjarne Mørk Eidem, Ólafur G. Einarsson, Karin Flodström, Arne

Gadd, Eiður Guðnason, Rune Gustavsson, Flemming Hansen, Ivar Hansen, J. K. Hansen, Karen Thurøe Hansen, Margit Hansen-Krone, Guðrún Helgadóttir, Elsi Hetemäki-Olander, Liisa Hilpelä, Tytti Isohookana-Asunmaa, Olof Jansson, Paul Jansson, Karen Højte Jensen, Tyra Johansson, Gunnel Jonäng, Anker Jørgensen, Hannu Kemppainen, Sakari Knuutila, Hanna Kvanmo, Preben Lange, Astrid Murberg Martinsen, Helge Adam Møller, Agnar Nielsen, Gunnar Nilsson, Hans Nyhage, Sture Palm, Helena Pesola, Per Petersson, Páll Pétursson, Heikki Riihijärvi, Arne Skauge, Jimmy Stahr, Otto Steenholdt, Jens Steffensen, Ingrid Sundberg, Sten Svensson, Karin Söder, Peder Sønderby, Bernhardt Tastesen, Petter Thomassen, Friðjón Þórðarson, Hans Olav Tungesvik, Pekka Tuominen, Pirkko Turpeinen, Ole Gabriel Ueland, Ola Ullsten, Lars Werner och Marjatta Väänänen.

Carl I. Hagen avstod från att rösta.

Frånvarande var:

Gro Harlem Brundtland, Mikko Elo, Kirsti Kalle Grøndahl, Guttorm Hansen, Ole Henriksen, Arvo Kemppainen, Erkki Liikanen, Paavo Lipponen, Grethe Lundblad, Peter Muurman, Inge Fischer Møller, Odvar Nordli, Erlendur Patursson, Håkon Randal, Gunvor Schnitler, Pétur Sigurðsson, Reulf Steen, Pär Stenbäck, Ilkka Suominen, Laurits Tørnæs, Lahja Exner och Odd With.

Rekommendationen hade sålunda antagits med 64 röster. 1 medlem avstod från att rösta.

9

B 48/e: Ministerrådsförslag om en vidareutveckling av Nordiska investeringsbankens regionallåneordning

Ekonomiska utskottet hade föreslagit, att Nordiska rådet i anledning av ministerrådsförslaget måtte antaga följande rekommendation:

Nordisk Råd rekommenderer Nordisk Ministerråd å vedta en vidareutveckling av Nordisk Investeringsbanks regionallåneordning i samsvar med ministerrådsförslag B 48/e.

Ólafur G. Einarsson (ekonomiska utskottets talesman): Herr president! Nordiska investeringsbankens (NIB) regionallåneordning infördes år 1980 och framlades för Nordiska rådet som en del av ministerrådsförslaget B 28/e om handlingsprogram för nordiskt regionalpolitiskt samarbete. Syftet med låneordningen var att skapa möjligheter för finansiering av investeringar av nordiskt regionalpolitiskt intresse i utvecklingsområden i Norden. Regionallåneordningen är uppbyggd så att NIB lånar upp kapital på den internationella kapitalmarknaden. Detta kapital lånas sedan vidare till nationella kreditinstitutioner som administrerar lån till konkreta näringslivsprojekt.

Låneordningen evaluerades 1983. Det visade sig då, att erfarenheterna av låneordningen varierade länderna emellan, bl. a. på grund av varierande möjligheter att erhålla lån på annat sätt och varierande kreditpolitik. Låneordningen bedöms ha haft störst effekt i Island och på Färöarna. Erfarenheterna i Norge bedömdes också positiva, medan de var blandade i Sverige. Lånen var däremot av förhållandevis ringa intresse i Finland.

I ministerrådsförslaget, som nu framläggs för rådet, föreslås bl. a.

att försöksperioden förlängs fram till den 1 april 1986;

att Grönland omfattas av låneordningen;

att låneramen för år 1984 fastställs till 80 miljoner norska kronor och det totala lånebeloppet för 1985–1986 till knappt 400 miljoner norska kronor;

att 40% av låneramen reserveras för Västnorden;

att frågan om hur låneordningen kan göras mera attraktiv bör utredas och avgöras nationellt

och slutligen att låneordningen evalueras 1985.

I sitt betänkande över ministerrådsförslaget (B 28/e) om handlingsprogram för nordiskt regionalpolitiskt samarbete lade ekonomiska utskottet avgörande vikt vid att regionallåneordningen skulle kunna öka tillgången till kapital för regionalpolitiska åtgärder. Utskottet förutsatte, att regionallåneordningen inte skulle medföra motsvarande reduktion på nationellt plan av regionalpolitiska insatser till ifrågavarande områden. Utskottet förutsatte vidare att lånevillkoren skulle vara

som NIB:s normala villkor, utan inslag av subsidier.

Ekonomiska utskottet går nu in för att stödja förslaget om att förlänga försöksperioden. Det har länge varit utskottets åsikt att Västnorden är ett område som bör prioriteras högst i regionalpolitiskt sammanhang. Därför ansluter utskottet sig till förslaget om att Grönland nu skall omfattas av låneordningen och att 40% av låneramen reserveras för Västnorden. Utskottet ansluter sig vidare till förslaget om att utredning av hur lånen kan göras mera attraktiva bör ske nationellt. Detta hänger samman med det förhållandet att kreditpolitiken, som är blott en del av regionalpolitiken, väger olika i de skilda länderna. Särskilt attraktiva nordiska regionallån kan därför ha oönskade konsekvenser på vissa håll.

Som jag tidigare nämnde har regionallåneordningen inte fungerat tillfredsställande i Finland och mindre än en tredjedel av de medel som stått till förfogande har disponerats. Enligt vad utskottet kunnat erfara ligger orsakerna härför i att behovet av regionallån i stort kunnat tillfredsställas på den nationella lånemarknaden. Det är därför knappast skäl att kritisera utformningen av den nordiska låneordningen på denna punkt.

Ekonomiska utskottet föreslår därför att Nordiska rådet rekommenderar Nordiska ministerrådet att besluta om en vidareutveckling av Nordiska investeringsbankens regionallåneordning i överensstämmelse med ministerrådsförslaget B 48/e.

Hagen: Hr. president! Det er to hovedmetoder man kan bruke for å gi hjelp til bedrifter i spesielle områder. Den ene er å gi særlettelser når det gjelder skatter eller avgifter, og den andre er å gi tilskudd enten i form av subsidierte lån eller som direkte pengetilskudd. Fordi billige, subsidierte lån vil virke konkurransevridende overfor annen virksomhet i det samme området, er jeg kommet til at den særbehandling man gir enkelte bedrifter i enkelte områder, bør være ikke-konkurransevridende, altså særlig i form av en lavere arbeidsgiveravgift for alle bedrifter i de områder man ønsker å styrke. Jeg kan derfor av prinsipielle grunner ikke gå inn for å forlenge den nåværende ordningen. Gjennom

en lavere arbejdsgiveravgift som vil virke likt for all aktivitet i de områder man ønsker å tilgodese, vil man selvfølgelig også sette be-driftene i stand til å skaffe seg de lån de måtte trenge på det ordinære kredittmarked, helst gjennom de private kredittinstitusjoner.

Jeg ønsker derfor å stemme "nei" i denne saken.

Agnar Nielsen: Hr. præsident! Det er af meget stor vigtighed, at vi, der skal arbejde inden for Nordisk Råd, sætter os ind i hinandens problemer på de forskellige felter. Tidens ændringer vil altid ramme én mere end en anden, særlig på det økonomiske område.

For os færinger, som i modsætning til de større nordiske lande blot har et enkelt eksporterhverv, nemlig fiskeriet, blev det et stort økonomisk problem, at vi blev afskåret fra fjernfiskeriet og skulle omlægge til nærfiskeriet.

Når man tænker på det økonomiske samarbejdstiltag, udviklingen af Norden som hjemmemarked og samordningen af den generelle økonomiske politik, så har det nok haft størst indflydelse på det økonomiske forløb i de centrale dele af Norden. Man har derfor ikke været tilfreds med den regionale balance i Norden.

Jeg vil understrege, at vi bør bestræbe os meget kraftigt på at forbedre den regionale balance ved at styrke den regionalpolitiske indsats.

Jeg vil med det samme sige, at det er med stor tilfredshed, jeg noterer mig ministerrådets forslag om en ny forsøgsordning for Nordisk Investeringsbanks regionallåneordning. Færingers erfaringer med den tidligere forsøgsordning har været yderst positive, som det også fremgår af ministerrådsforslaget om en videreudvikling af Nordisk Investeringsbanks regionallåneordning. Jeg citerer:

"Det oplyses, at relativt sett har regional-låneordningen hatt størst effekt på Færøerne og i Island."

Jeg er derfor meget tilfreds med, at man forestiller sig en betydelig del af lånerammen afsat til Vestnordenområdet, dvs. Grønland, Island og Færøerne.

Jeg vil give forslaget min bedste anbefaling.

Sedan diskussionen förklarats avslutad skedde votering medelst voteringsapparat be-träffande utskottets förslag till rekommenda-tion.

För rekommendationen röstade:

Esko Aho, Arne Andersson, Lennart Ander-sson, Margrete Auken, Stefán Benedikts-son, Jo Benkow, Gunnar Berge, Jens Bil-grav-Nielsen, Johan Buttedahl, Kaj Bärlund, Bjarne Mørk Eidem, Ólafur G. Einarsson, Karin Flodström, Arne Gadd, Eíður Guðna-son, Rune Gustavsson, Flemming Hansen, J. K. Hansen, Karen Thurøe Hansen, Margit Hansen-Krone, Guðrún Helgadóttir, Elsi He-temäki-Olander, Liisa Hilpelä, Olof Jansson, Paul Jansson, Karen Højte Jensen, Tyra Jo-hansson, Gunnel Jonäng, Anker Jørgensen, Arvo Kempainen, Sakari Knuuttila, Preben Lange, Grethe Lundblad, Astrid Murberg Martinsen, Helge Adam Møller, Agnar Niel-sen, Gunnar Nilsson, Hans Nyhage, Sture Palm, Helena Pesola, Per Petersson, Páll Pé-tursson, Heikki Riihijärvi, Arne Skauge, Jimmy Stahr, Otto Steenholdt, Jens Steffen-sen, Ingrid Sundberg, Sten Svensson, Karin Söder, Peder Sønderby, Petter Thomassen, Friðjón Þórðarson, Hans Olav Tungesvik, Pekka Tuominen, Pirkko Turpeinen, Ole Gabriel Ueland och Ola Ullsten.

Mot rekommendationen röstade Carl I. Hagen.

Frånvarande var:

Georg Andersson, Lahja Exner, Gro Har-lem Brundtland, Mikko Elo, Kirsti Kolle Grøndahl, Guttorm Hansen, Ivar Hansen, Ole Henriksen, Tytti Isohookana-Asunmaa, Hannu Kempainen, Hanna Kvanmo, Erkki Liikanen, Paavo Lipponen, Peter Muurman, Inge Fischer Møller, Odvar Nordli, Erlendur Patursson, Håkon Randal, Gunvor Schnitler, Pétur Sigurðsson, Reulf Steen, Pär Sten-bäck, Ilkka Suominen, Bernhardt Tastesen, Laurits Tørnæs, Lars Werner, Odd With och Marjatta Väänänen.

Rekommendationen hade sålunda antagits med 58 röster mot 1.

10

B 49/e: Ministerrådsförslag om en förstärkning och utveckling av Nordkalottsamarbetet

Ekonomiska utskottet hade föreslagit, att Nordiska rådet i anledning av ministerrådsförslaget måtte antaga följande rekommendation:

Nordisk Råd rekommanderer Nordisk Ministerråd å forsterke og videreutvikle Nordkalottsam arbeidet, vesentlig i samsvar med retningslinjene som trekkes opp i ministerrådsforslag B 49/e.

Arvo Kempainen: Herr president! Ekonomiska utskottet hemställde i Helsingfors 1982 i sitt betänkande över ministerrådets berättelse bl. a. att ministerrådet på basen av rapporten "Naturgass i Nord" skulle utarbeta ett nytt handlingsprogram för regionalpolitik. Senare har utskottet betonat att Nordkalotten och Västnorden är de två högst prioriterade gränsregionala samarbetsområdena.

Ministerrådet har nu utarbetat ett konkret ramförslag till hur Nordkalottsamarbetet bör konkretiseras. Förslaget bygger på ett förslag av Nordkalottkommittén (NKK) och synpunkter från berörda ämbetsmannakommittéer. Huvudkonklusionerna i förslaget gäller bl. a. förstärkandet av handels- och industrisamarbetet på Nordkalotten, förbättrandet av samordningen av de resurser som finns i fråga om forskning och högre utbildning, utvecklandet av samarbetet mellan de nationella planerings- och utbyggnadsmyndigheterna i respektive län/fylken för stärkandet av näringslivet samt ökade nationella och nordiska resurser till området.

Ekonomiska utskottet uttrycker i sitt betänkande över förslaget sin tillfredsställelse över att det nu finns ett förslag för att förstärka och vidareutveckla Nordkalottsamarbetet. Vi konstaterar vidare att det är utmärkt att man i förslaget lägger så stor vikt vid att öka möjligheterna för att uppnå positiva effekter vid eventuella fynd av olja och gas utanför Nordnorge. Personligen vill jag ta tillfället i akt och ytterligare understryka betydelsen av detta, i all synnerhet som det inte direkt finns omnämnt i förslagets huvudkonklusioner.

Jag vill i detta sammanhang också påminna

om att arbetslösheten på Nordkalotten är tre gånger större än landsgenomsnittet i respektive land vilket i och för sig förpliktar till ökade ansträngningar såväl på nordisk som nationell nivå på detta område. Det bör noteras att ekonomiska utskottet i sitt betänkande konstaterar att det regionalpolitiska samarbetet budgetmässigt bör upprioriteras också genom att öka projektfinansieringen från nuvarande 3 milj. NOK till 10 milj. NOK inom regionalpolitiken och speciellt inom kalottsamarbetet.

Det är ytterst viktigt att få in kalottsamarbetet på en organiserad, målinriktad nivå. Äläggandet av kommuner och andra myndigheter att delta i utvecklandet av detta samarbete skapar en grund för ett bestående samarbete. Personligen vill jag dessutom betona det samarbete och umgänge som olika folk rörelser och enskilda medborgare frivilligt företar. Sålunda kan man i detta sammanhang inte låta bli att nämna fredsdagarna på Nordkalotten, som också detta år från hela Nordkalottområdet samlar hundratals människor som är intresserade av Nordkalottens framtid och fred till en gemensam sammankomst i Luleå.

Herr president! Med hänvisning till vad jag här anfört får jag yrka bifall till utskottets hemställan.

Margit Hansen-Krone: Hr. president! Nordkalotten har gjennom tidene spilt en sentral rolle i det uformelle nordiske samarbeid. I historisk sammenheng er den tid samarbeidet har vært formalisert gjennom offentlige og politiske organer, meget, meget kort.

Det tidligere samkvem mellom nasjonene på kalotten var basert på handelsvirksomhet og varebytte. Varene bestod fortrinnsvis av produkter laget av stedeagne råvarer og tilpasset det lokale marked og behovet til forbrukerne på Nordkalotten. Handelen og varebyttet var nødvendig for å kunne overleve, og ble ikke stoppet av grenser, toll- og avgiftsbestemmelser.

Hand i hand med handelen fulgte kulturutvekslingen, hvor språket spilte den absolutt viktigste rolle. Språket åpnet for muligheter for den enkelte – men skapte også stengsler som ikke bare har begrenset, men avskåret mange menneskelige utfoldelsesmuligheter og skapt sosiale skiller.

Med min bakgrunn fra et tre-språklig distrikt i Norge har jeg lyttet med den største forståelse og sympati til finnenes engasjerte innlegg i generaldebatten om det finske språks plass i svensk skole. Jeg tror at språket – eller språkene – fremdeles vil komme til å spille en stor, om ikke avgjørende, rolle i arbeidet med å utvikle et virkelig godt økonomisk samarbeid i tråd med ministerrådsforslaget.

Nordkalottsamarbeidet har vært holdt godt i gang av ildsjeler, private foreninger og interesserte forretningsfolk. Etter hvert er arbeidet blitt organisert og fått politisk og delvis også offentlig støtte. Imidlertid innebærer ministerrådsforslaget en ny giv. Nå vil ansvaret ikke lenger flyte eller sveve i det blå. Det vil bli større effektivitet også fordi organisasjonsformen blir strammet noe inn. Dermed vil beslutningsprosessen kunne gå meget raskere enn tilfellet er nå. Og dette er meget viktig fordi mange prosjekter og idéer venter på å bli realisert.

Ministerrådsforslaget tar opp flere områder innsatsen bør konsentreres om. Selv er jeg overbevist om at turisme og småindustri sett i sammenheng har store utviklingsmuligheter. Det var nemlig med hensikt jeg innledet med en smule historikk, fordi Nordkalotten på grunn av kommunikasjonsløshet og den tidligere isolerte geografiske plassering i forhold til de sentrale områder i Norden og Europa for øvrig har bevart meget av sitt opprinnelige miljø, særlig gjennom primærnæringene og handverket. Her finnes god, gammel brukskunst- og husflidstradisjoner som er spesielle på grunn av at svensk, finsk, samisk og norsk kultur har hatt så nær tilknytning til hverandre. En systematisk utbygging av turistnæringen kan også bli avgjørende for at det kan skapes småindustriprosjekter basert på de nevnte tradisjoner, men også med nye former og gode, moderne design.

Men det er ikke forsvarlig å investere millionbeløp i turisme bare med tanke på sommerdrift. Dette er også en stor hemsko i arbeidet med å skape trygge arbeidsplasser. Nordkalotten må derfor bygge ut vinterturismen. Forsiktige forsøk på dette har vist at mulighetene for helårsturisme så absolutt er til stede. Man bør bygge ut en hotell- eller motellkjede på Nordkalotten. Vi må utnytte kommersielt de spesielle forhold med lys og

mørke, slik vi allerede gjør når det gjelder salget av midnattsolen, som for øvrig oftest glimrer ved sitt fravær. Alt ligger til rette for at det innenfor området kan etableres tilbud til turister som ingen andre steder i verden kan by på eller konkurrere med.

En slik utbygging vil kreve kapital. Vi har alle muligheter, men ikke kapital til en slik utbygging. Kapital kan skaffes dersom vi får et friere penge- og aksjemarked i Norden. Jeg hadde håpet at iallfall rådsmedlemmene fra Nordkalotten ville se de muligheter som foreligger i et friere kapital- og aksjemarked i Norden for å utbygge næringslivet i dette området. Et friere aksjemarked vil gi innbyggerne på Nordkalotten, som ikke er de store kapitaleiere, muligheter til å bli medeiere i utbyggingsprosjektene. Dette vil skape interesse og samhørighet på tvers av grensene.

Sedan diskussionen forklarats avslutad skedde votering medelst voteringsapparat beträffande utskottets förslag till rekommendation.

För rekommendationen röstade:

Esko Aho, Arne Andersson, Georg Andersson, Lennart Andersson, Margrete Aukén, Stefán Benediktsson, Jo Benkow, Gunnar Berge, Johan Buttedahl, Kaj Bärlund, Bjarne Mørk Eidem, Ólafur G. Einarsson, Lahja Exner, Karin Flodström, Arne Gadd, Eišur Guðnason, Rune Gustavsson, Carl I. Hagen, Flemming Hansen, J. K. Hansen, Karen Thurøe Hansen, Margit Hansen-Krone, Guðrún Helgadóttir, Elsi Hetemäki-Olander, Liisa Hilpelä, Olof Jansson, Paul Jansson, Karen Højte Jensen, Tyra Johansson, Gunnel Jonäng, Anker Jørgensen, Arvo Kempainen, Hannu Kempainen, Sakari Knuutila, Preben Lange, Grethe Lundblad, Astrid Murberg Martinsen, Helge Adam Møller, Agnar Nielsen, Gunnar Nilsson, Hans Nyhage, Sture Palm, Erlendur Patursson, Helena Pesola, Per Petersson, Páll Pétursson, Heikki Riihijärvi, Gunvor Schnitler, Arne Skauge, Reiulf Steen, Otto Steenholdt, Jens Steffensen, Ingrid Sundberg, Sten Svensson, Karin Söder, Petter Thomassen, Friðjón Þórðarson, Hans Olav Tungesvik, Pekka Tuominen, Pirkko Turpeinen, Ole Gabriel Ueland, Ola Ullsten och Marjatta Väänänen.

Frånvarande var:

Jens Bilgrav-Nielsen, Gro Harlem Brundtland, Mikko Elo, Kirsti Kolle Grøndahl, Gutorm Hansen, Ivar Hansen, Ole Henriksen, Tytti Isohookana-Asunmaa, Hanna Kvanmo, Erkki Liikanen, Paavo Lipponen, Peter Muurman, Inge Fischer Møller, Odvar Nordli, Håkon Randal, Pétur Sigurðsson, Jimmy Stahr, Pär Stenbäck, Ilkka Suominen, Peder Sønnerby, Bernhardt Tastesen, Laurits Tørnæs, Lars Werner och Odd With.

Rekommendationen hade sålunda antagits med 63 röster.

11

A 677/e: Medlemsförslag om effektivare kontroll av nordiska projekt

Ekonomiska utskottet hade föreslagit, att Nordiska rådet i anledning av medlemsförslaget måtte antaga följande rekommendation:

Nordisk Råd rekommenderer Nordisk Ministerråd å sette iverk tiltak for å få istand en mer effektiv kontroll av sin prosjektvirksomhet.

Sten Svensson: Herr president! Förslagsställarna till det medlemsförslag som rådet nu behandlar vill ha återhållsamhet vid disponering av offentliga medel och noggrann kontroll av enskilda projekt för att effektivisera utnyttjandet av anslagen. Företrädare för moderata/konservativa och centerpartier i rådet hemställer därför i sitt medlemsförslag, A 677/e, att rådet skall rekommendera ministerrådet att vidta åtgärder i detta syfte.

Förslagen ligger klart i linje med femmannakommitténs förslag som bl. a. innebär en rad åtgärder för effektivisering och bättre resursutnyttjande inom det nordiska samarbetets ram. Huvudändamålet för femmannakommittén är att stärka parlamentarikernas roll genom att skapa en organisation med klarare ansvarsfördelning och en minskad koncentration på politiska detaljfrågor.

Ekonomiska utskottet betonade vid novembersammanträdet i Mariehamn 1983 behovet av återhållsamhet vid disponering av offentliga medel och noggrann kontroll av enskilda projekt för att effektivisera utnyttjan-

det av anslagen. En särskild anledning för utskottet att ta upp dessa frågor var den omständigheten att förslag hade lagts fram om en betydande uppräknig av anslagen till projektverksamheten.

Ekonomiska utskottet påpekade i sitt utlåtande till rådets budgetkommitté att det var en fördel om Nordiska ministerrådet gick igenom sina kontrollrutiner för att försäkra sig om att budgetmedlen används så rationellt som möjligt.

Den rent räkenskapsmässiga revisionen vid ministerrådet sker enligt ett särskilt reglemente. Någon fastare ordning för innehållsmässig sakrevision av de olika projekten finns däremot inte. Kontrollen utövas genom att de flesta projekten har s.k. styrgrupper som initierar projekten och följer arbetets gång och rapporterar till vederbörande ämbetsmannakommitté. Ansvar för den innehållsmässiga värderingen faller därför ytterst på det kontrollerande parlamentariska organet, dvs. på oss själva i Nordiska rådet. Det stora antalet projekt och dessas ofta tekniska karaktär gör denna kontrolluppgift svår att i praktiken utföra effektivt.

Det är därför angeläget att ett större antal av projekten under ministerrådet kan bli föremål för en grundlig efterhandsgranskning. I det aktuella medlemsförslaget framställs önskemålet om att söka utforma en modell för kontroll av projektmedlens användning genom att på något sätt komplettera den räkenskapsmässiga revisionen med vad som i Sverige benämns förvaltningsrevision. Förvaltningsrevision innebär granskning av en myndighets eller en verksamhets effektivitet och produktivitet. I denna granskning ligger en kontroll av att verksamheten bedrivs på ett ändamålsenligt, planmässigt och från ekonomiska synpunkter tillfredsställande sätt.

Förvaltningsrevisionen avser att ge idéer och impulser till förbättringar på alla nivåer och i de olika avseenden som angivits vara verksamhetens mål. Dess yttersta syfte är att främja effektiviteten i statsförvaltningen.

Översatt till kontroll/sakrevision av ministerrådsprojekt torde ett sådant förfarande innebära att man identifierar och preciserar de mål som skall eftersträvas med ifrågasvarande projekt, klarlägger vilka ekonomiska och andra resurser som skall användas samt där- efter studerar effekten, dvs. i vilken utsträck-

ning målen nåtts. Slutligen bör man relatera de vunna resultaten till de formulerade målen och de gjorda insatserna.

Detta kommer att ställa ökade krav särskilt i två avseenden: exaktare formulering och bestämning av de mål man vill uppnå med ett föreslaget projekt, samt ökad expertinsats för att vid projektets avslutning – och också under dess gång – bedöma i hur hög grad målet blivit uppfyllt.

Målsättningen är således att åstadkomma ett allt bättre resursutnyttjande, vilket inte minst är angeläget i en ansträngd samhälls-ekonomisk situation.

Ett granskningsprogram bör sålunda läggas upp som omfattar både den rent räkenskapsmässiga revisionen och kontrollen av att de budgeterade medlen används för avsett ändamål och även i slutändan får avsett resultat.

Ekonomiska utskottet har vid sin behandling av medlemsförslaget funnit att det är fördelaktigt att ett förslag till förvaltningsmodell kan vara färdigt så snart som möjligt och föreslår enhälligt att Nordiska rådet rekommenderar Nordiska ministerrådet att vidta åtgärder för att få till stånd en mer effektiv kontroll av sin projektverksamhet.

Mot denna bakgrund får jag, herr president, yrka att rådet måtte antaga utskottets förslag till rekommendation.

Sedan diskussionen förklarats avslutad skedde votering medelst voteringsapparat beträffande utskottets förslag till rekommendation.

För rekommendationen röstade:

Esko Aho, Arne Andersson, Georg Andersson, Lennart Andersson, Margrete Auker, Stefán Benediktsson, Jo Benkow, Gunnar Berge, Johan Buttedahl, Kaj Bärlund, Bjarne Mørk Eidem, Ólafur G. Einarsson, Lahja Exner, Karin Flodström, Arne Gadd, Eiður Guðnason, Rune Gustavsson, Carl I. Hagen, Flemming Hansen, J. K. Hansen, Karen Thurøe Hansen, Margit Hansen-Krone, Guðrún Helgadóttir, Elsi Hetemäki-Olander, Liisa Hilpelä, Tytti Isohookana-Asunmaa, Olof Jansson, Paul Jansson, Karen Højte Jensen, Tyra Johansson, Gunnel Jonäng, Anker Jørgensen, Arvo Kempainen, Hannu Kempainen, Sakari Knuutila, Preben Lange, Grethe Lundblad, Astrid Mur-

berg Martinsen, Helge Adam Møller, Gunnar Nilsson, Hans Nyhage, Sture Palm, Erlendur Patursson, Helena Pesola, Per Petersson, Páll Pétursson, Heikki Riihijärvi, Gunvor Schnitler, Jimmy Stahr, Reiulf Steen, Otto Steenholdt, Jens Steffensen, Ingrid Sundberg, Sten Svensson, Karin Söder, Bernhard Tastesen, Petter Thomassen, Friðjón Þórðarson, Hans Olov Tungesvik, Pekka Tuominen, Pirkko Turpeinen, Ole Gabriel Ueland, Odd With och Marjatta Väänänen.

Frånvarande var:

Jens Bilgrav-Nielsen, Gro Harlem Brundtland, Mikko Elo, Kirsti Kalle Grøndahl, Gutorm Hansen, Ivar Hansen, Ole Henriksen, Hanna Kvanmo, Erkki Liikanen, Paaavo Lipponen, Peter Muurman, Inge Fischer Møller, Agnar Nielsen, Odvar Nordli, Håkon Randal, Pétur Sigurðsson, Arne Skauge, Pär Stenbäck, Ilkka Suominen, Peder Sønderby, Laurits Tørnæs, Ola Ullsten och Lars Werner.

Rekommendationen hade sålunda antagits med 64 röster.

12

A 661/e: Medlemsförslag om ett besökssystem mellan mindre och medelstora företag i Norden

Ekonomiska utskottet hade föreslagit, att Nordiska rådet icke måtte företaga sig något i anledning av medlemsförslaget.

Utskottets förslag bifölls.

13

C 15/e: 1: Berättelse från fonden för teknologi och industriell utveckling och C 15/e: 2: Berättelse från fonden för svenskt-norskt industriellt samarbete (SNIF)

Nordiska rådet beslöt att företaga ovanstående två saker i ett sammanhang.

Ekonomiska utskottet hade föreslagit, att Nordiska rådet måtte lägga berättelserna till handlingarna.

Utskottets förslag bifölls.

14

E 22: Fråga till Nordiska ministerrådet angående samarbeite kring datateknologins regionalpolitiska konsekvenser¹

Aho: Herr president! Motiveringen till den fråga jag vill ställa har delats ut redan i förväg, så för att spare tid vill jag bara hänvisa till den tryckta motiveringen och ställa följande fråga till ministerrådet:

Vilka åtgärder avser ministerrådet att vidta för att utveckla ett nordiskt samarbeite kring datateknologins regionalpolitiska konsekvenser?

Statsrådet Thage G. Peterson: Herr president! Nordiska ämbetsmannakommittén för regionalpolitik inledde under 1983 en förstudie "Datateknologins regionala konsekvenser och potentialer". Förstudien skall vara färdig i mars 1984.

Syftet med förstudien är att samle in materiale som kan belysa utviklingstendenser beträffande koncentration respektive decentralisering av produktion av varor og tjenester i samband med introduktion av datateknologiske hjælpemiddel. Materialet borde derfor kunne bilde bas for værdering av mőjligheter og behov inom enskilda branscher, när det gäller att ta hänsyn till datateknologi og tele-teknik i samband med regionalpolitiska överväganden.

Ämbetsmannakommitténs speciella styrgrupp för studien skall i mitten av mars dra konklusioner av den genomförda studien, diskutera vilka nya krav dessa ställer på regionalpolitiken og föreslå mera ingående studier på området. Mot denna bakgrund är det ännu för tidigt för ministerrådet att ta ställning till uppföljningsåtgärder.

Ministerrådet har i sin budget för 1984 avsatt 2 milj. NOK för datateknologiske ändamål. Resursbehovet till eventuell vidareføring av studien kommer att beaktas i samband med disponeringen av dessa medel senere under året.

Det kan för övrigt opplyses, att det inom det regionalpolitiske samarbeitsområdet pågår olika aktiviteter av datateknologisk karakter. Jag kan nämna følgende:

– Nordiske instituttet for regionalpolitisk forskning (Nord-REFO) har i sin egen forskningsverksamhet engageret sig i temat "Re-

gionala konsekvenser av strukturänderinger og teknisk utvikling".

– På Nordkalotten arrangerades under sommaren 1983 ett elektronikk- og dataforum. I det fortsatte arbeidet kommer i samarbeite mellom foretak og forskning att utføres en kartlegging av mőjligheterna att stimulere utviklingen inom elektronikk- og data-sektoren i regionen.

– I Mittnorden pågår konkret försöksverksamhet avseende kunnskapoppbygging inom området datorstødd konstruksjon og produksjon, s. k. CAD/CAM-teknikk.

– For nærvarande planeres også inom Kvarken-samarbeidet projekt som gjelder teknisk utviklingssamarbeite og innovasjoner.

Diskussionen förklarades härefter avsluttad.

15

E 28: Fråga till Nordiska ministerrådet angående det nordiske bistands-samarbeidet¹

Pirkko Turpeinen: Herr president! Nordiske rådet oppmanade for fyra år sedan ministerrådet att framlegge en plan med forslag till konkrete åtgärder for en harmonisering og koordinering av de nordiske ländernas bistandsinsatser, særskilt med tanke på mottagarländernas behov.

Jag skulle gjerne vilja fråga nordiske ministerrådet: Vilka åtgärder avser ministerrådet vidta for att utvide det nordiske bistands-samarbeidet?

Statsråd Haugstvedt: Ærede president! De nordiske land har gjennom mange år samarbeidet for å fremme den økonomiske og sosiale utvikling i utviklingslandene, og det er på disse områdene vokst fram et mangeartet og vidtavnende mønster av samarbeidsaktiviteter.

Sentralt i det nordiske bistands-samarbeidet står felles opptraden i en rekke internasjonale utviklingsorganisasjoner som FN's utviklingsprogram, UNICEF og andre spesialorgan samt innenfor Verdensbanken og de regionale utviklingsbankene.

Videre foregår det en samordning av visse

¹ Frågan tryckt s. 2055.

¹ Frågan tryckt s. 2063.

bistandsprosjekter og programmer mellom to eller flere av de nordiske land samt formell og informell løpende informasjon og erfaringsutveksling. De fellesnordiske prosjekter i Kenya, Tanzania og Mosambik utgjør av den grunn bare en liten del av det nordiske bistandssamarbeidet.

Embetsmannskomiteen for bistandsspørsmål nedsatte ved sitt møte den 23. februar i år en arbeidsgruppe som har fått i oppdrag å utarbeide en oversikt og en sammenlikning av de ulike former for eksisterende nordisk bistandssamarbeid. Gruppen vil avgi rapport til Embetsmannskomiteen på deres møte, som skal holdes i juni måned dette år. På bakgrunn av oversikten vil vi vurdere betydningen av det eksisterende samarbeid på bistandsområdet på nytt og studere i hvilken utstrekning dette kan utvides, og i hvilken utstrekning det kan effektiviseres til gagn for utviklingslandene.

Konklusjonene i dette arbeidet tar vi sikte på å fremlegge for Embetsmannskomiteen og for den rådgivende komite for bistandsspørsmål i løpet av 1984, og de vil deretter bli drøftet i Ministerrådet. Nordisk Råd vil således bli informert om arbeidet med denne sak i Ministerrådets årsberetning til neste sesjon.

Jeg vil avslutningsvis få understreke at ovennevnte arbeid ikke tar sikte på å endre den eksisterende formelle ramme for fellesnordiske bistandsprosjekter som er nedfelt i den såkalte København-avtalen av 5. mars 1981.

Pirkko Turpeinen: Herr president! Jag tackar minister Haugstvedt för svaret. Inom biståndspolitiken borde man i hög grad beakta u-ländernas situation i ekologiskt hänseende och se de ekonomiska faktorerna i ett globalt perspektiv. Jag vill därför ställa följande tilläggsfråga:

Vilka konkreta initiativ avser ministerrådet vidta för att man inom biståndspolitiken på internationell nivå i högre grad skall beakta de ekologiska aspekterna på bistandsarbetet?

Statsråd **Haugstvedt:** Hr. president! De nordiske land har i sin vurdering av u-hjelp-prosjektene slik de forefinnes i dag, også i meget sterk grad tatt økologiske hensyn.

Dette innebærer at vi ikke går inn for prosjekter som vi vet kan føre til miljømessige skader. Videre betyr det at vi aktivt støtter prosjekter som desidert har til formål å fremme miljømessige hensyn, samt prosjekter hvor miljøaspekter er ivaretatt. Gjennom utarbeidelse av rapporten "Miljø og bistand i 1982" har de nordiske land arbeidet seg fram til felles målsetting for hvordan miljøsidene kan fremmes innenfor bistanden. Jeg vil i denne forbindelse få nevne at rapporten ble møtt med stor interesse internasjonalt, og deler av denne rapporten ble av den grunn oversatt til engelsk og distribuert til internasjonale utviklingsorganisasjoner.

Spørsmålet om den videre oppfølging av arbeidsgruppens rapport ble drøftet av Embetsmannskomiteen for bistandsspørsmål på et møte den 23. februar i år. Det var ved denne anledning enighet om at arbeidsgruppen skal møtes på nytt for å drøfte den videre oppfølging av rapporten samt andre miljøaktiviteter innenfor bistandsområdet. I første omgang tar vi sikte på å arrangere fellesnordiske kurser og seminarer om miljøsidene innenfor bistandssamarbeidet, og videre vurdere hvordan man på fellesnordisk basis kan trekke frivillige organisasjoner sterkere inn i arbeidet med å fremme miljøaspekter.

Jeg vil avslutningsvis få understreke at alle de nordiske land til nå har lagt – og også legger – betydelig vekt på oppfølgingen av rapportens rekommandasjoner i sine interne rutiner, og at vi vil prioritere den videre nordiske samordning på dette området meget høyt.

Jeg håper at spørreieren kan være fornøyd med dette svaret.

Diskussionen förklarades härefter avslutad.

16

D 1984/25/1974/e: Meddelande om rekommendation nr 25/1974 angående undersökning av de multinationella företagens roll i de nordiska ländernas ekonomi

D 1984/3/1978/e: Meddelande om rekommendation nr 3/1978 angående högre skoglig utbildning

D 1984/3/1981/e: Meddelande om rekommendation nr 3/1981 angående samarbete för

att etablera internationella bestämmelser för bruk av alternativa drivmedel

D 1984/19/1982/e: Meddelande om rekommendation nr 19/1982 angående nordiska underleveranser

D 1984/27/1983/e: Meddelande om rekommendation nr 27/1983 angående samarbete inom bostads- och byggområdet

D 1984/28/1983/e: Meddelande om rekommendation nr 28/1983 angående handlingsprogram för ekonomisk utveckling och full sysselsättning

D 1984/29/1983/e: Meddelande om rekommendation nr 29/1983 angående handlingsprogram på datateknologiområdet

D 1984/30/1983/e: Meddelande om rekommendation nr 30/1983 angående ökning av Nordiska investeringsbankens grundkapital

Rådet beslöt att företaga ovanstående saker i ett sammanhang.

Ekonomiska utskottet hade föreslagit, att Nordiska rådet måtte lägga meddelandena till handlingarna och anse spörsmålen för rådets del slutbehandlade.

Utskottets förslag bifölles.

Mötet avslutades kl. 16.00.

Protokoll

5:e mötet

Torsdagen den 1 mars 1984 kl. 09.00–11.55 och kl. 15.00–17.00

Presidenter: Karin Söder (1–6), Jo Benkow (6–10), Páll Pétursson (11–23) och Anker Jørgensen (23–25).

Dagordning

1. Meddelelse om valg av formann og nestformann i Informasjonskomiteen

2. C 1: Nordisk Ministerrådsberetning om det nordiske samarbeid inkl. bilag 1 (*Sosial- og miljøutvalgets betenkning*)

3. A 631/s: Medlemsforslag om opprettelsete av et nordisk sentrum for hjertetransplantasjoner

4. A 632/s: Medlemsforslag om samarbeid i spørsmål om en undersøkelse av de gjennom trafikulykker hjerneskadetes situasjon i Norden

5. A 652/s: Medlemsforslag om et nordisk handlingsprogram mot narkotika

6. A 657/s: Medlemsforslag om felles nordisk modell for beregning av naturressurser

7. A 669/s: Medlemsforslag om forsterket sosialmedisinsk innsats

8. A 671/s: Medlemsforslag om nordisk handlingsprogram for legemiddelregistrering

9. A 672/s: Medlemsforslag om radio- og fjernsynsprogram om kreft og dens forebygelse

10. B 51/s: Ministerrådsforslag om et nordisk samarbeidsprogram på arbeidsmiljøområdet

11. B 52/s: Ministerrådsforslag om revisjon av 1976 års overenskomst mellom Danmark, Finland, Island, Norge og Sverige om regler for godskrivning av kvalifikasjonsperioder m. m. i forbindelse med rett til dagerstatning ifølge arbeidsløshetsforsikringen

12. E 1: Spørsmål til Nordisk Ministerråd vedrørende internasjonal konvensjon om barns rettigheter (rek. nr. 11/1982/s)

13. E 19: Spørsmål til Nordisk Ministerråd vedrørende en europeisk miljøkonvensjon (rek. nr. 7/1978/s)

14. E 2: Spørsmål til Nordisk Ministerråd vedrørende forskningssamarbeid om bilavgassers innvirkning på helse og miljø (rek. nr. 29/1981/s, 30/1981/s)

15. E 5: Spørsmål til Nordisk Ministerråd vedrørende forsureningsproblemene (rek. nr. 20/1983/s)

16. E 20: Spørsmål til Sveriges regjering vedrørende sjøtransport av radioaktivt avfall

17. E 21: Spørsmål til Sveriges regjering vedrørende opparbeiding av atombrensel

18. E 6: Spørsmål til Nordisk Ministerråd vedrørende nordisk kontaktorgan for narkotikaspørsmål (rek. nr. 14/1982/s)

19. E 7: Spørsmål til Nordisk Ministerråd vedrørende organisert samarbeid mellom Nordisk Akademikerråd (NAR) og Nordisk Ministerråd

20. E 13: Spørsmål til Finlands og Sveriges regjering vedrørende bevaring av ydelser for pensjonister ved flytting fra Sverige til Finland

21. E 3: Spørsmål til Norges regjering vedrørende internasjonalt forbud mot hvalfangst

22. E 4: Spørsmål til Norges regjering vedrørende hvalfangst

23. E 16: Spørsmål til Norges regjering vedrørende kysthvalfangst

24. E 24: Spørsmål til Nordisk Ministerråd vedrørende program for forkortning av arbeidstiden (rek. nr. 6/1975/s)

25. Avskrivning av følgende rekommendasjoner:

3/1974/s Nordisk vidareutbildning för fysioterapeuter

19/1975/s Nordisk samarbetsprogram på arbetsmarkedsområdet

7/1977/s Nordisk institutt for arbeidsmarkdsspørsmål

5/1979/s Samnordisk utbildning og forskning om problemer som følger av alderdom

6/1979/s Bevaring av selstammen i Østersjøen og Kattegatt

7/1979/s Rensing av kommunalt avløpsvann

21/1981/s Nordisk arbeidsmarked for helse-, pleie- og veterinærpersonale

23/1981/s Forsterkede ressurser for forskning og utbildning på rusmiddelsområdet

27/1981/s Samarbeid om forebyggende tiltak for kropp og sjel

1/1982/s Nordisk overenskomst om felles arbeidsmarked

9/1982/s Program for ministerrådets samarbeid på sosiale- og helsepleieområde

13/1982/s Nordisk overenskomst om samarbeid innen den yrkesinnrettede rehabilitering og arbeidsmarkedsutbildning

16/1982/s Revidert samarbeidsprogram på likestillingsområdet

16/1983/s Program for samarbeid om miljøvern

1

Anmälan av informationskommitténs val av förman och vice förman

Det anmäldes, att vid möte den 29 februari valts:

förman: Guðrún Helgadóttir, Island

vice förman: Rune Gustavsson, Sverige

Ändringar i medlemslistan

Det anmäldes, att Egon Jensen intagit sin plats i rådet och att J. K. Hansen lämnat sessionen, att Robert Pedersen intagit sin plats i rådet och att Jimmy Stahr lämnat sessionen, att Arne Andersson lämnat sessionen och ersatts av Tore Nilsson, att Arvo Kempainen lämnat sessionen och ersatts av Anna-Liisa Jokinen, att Erkki Liikanen lämnat sessionen och ersatts av Antti Kalliomäki, att Ingrid Sundberg för 5:e och 6:e mötet lämnat sessionen och ersatts av Siri Häggmark, att

Karl-Erik Häll återtagit sin plats i rådet och att Karin Flodström lämnat sessionen samt att Bengt Wiklund återtagit sin plats i rådet och att Lahja Exner lämnat sessionen

Rådet beslöt att ändra medlemslistan i enlighet härmed

2

C 1: Nordiska ministerrådets berättelse om det nordiska samarbetet inkl. bilaga 1 (social- och miljöutskottets betänkande)

Social- och miljöutskottet hade föreslagit,

A. att Nordiska rådet med anledning av de avsnitt av Nordiska ministerrådets berättelse som hänvisats till social- och miljöutskottet, kapitel I (berörda delar) kapitel VI, kapitel VII, kapitel VIII, kapitel X och kapitel XX samt bilaga I, antar följande yttrande:

1. för att konkretisera och realisera det nordiska arbetet och för att åter betona samarbetets betydelse för den enskilde medborgaren bör uppföljningen av de avtal och överenskommelser som träffats de nordiska länderna emellan ägnas ökad nationell uppmärksamhet,

2. den tekniska utvecklingen måste styras på ett sådant sätt att dess mänskliga konsekvenser blir positiva,

3. Nordiska ministerrådet bör vid den 33:e sessionen redovisa de hinder som idag föreligger för att en nordisk arbetsmiljökonvention skall kunna ingås,

4. goda villkor och möjligheter bör tillskapas för nyföretagande och för de små och medelstora företagen,

5. problem inom livsmedelsområdet av handelsteknisk natur bör ägnas ökad uppmärksamhet.

Rådet anser vidare

6. att samarbetet för att bekämpa luftföroreningar bör ges hög prioritet,

7. att samarbetsinsatserna för att hindra de stora mänskliga, sociala och ekonomiska problem som ungdomsarbetslösheten innebär måste intensifieras,

8. att det nordiska samarbetet på rusmedelsområdet (alkohol och narkotika) fortsatt bör utvidgas och fördjupas.

9. att orsakerna till födelsetalens förändring över en längre tidsperiod i de nordiska

länderna bör analyseras i ett jämförande nordiskt perspektiv.

10. att samarbetet om barns miljö och uppväxtvillkor bör intensifieras.

B. att rådet lägger dessa avsnitt till handlingarna.

With (social- och miljöutskottets talesman): Ærede president! Sosial- og miljøutvalget har et ganske imponerende arbeidsfelt. På vanlig måte har utvalget behandlet de deler av ministerrådets virksomhetsberetning som angår helse- og sosialpolitikk, arbeidsmarkedspolitik, arbeidsmiljø, miljø, likestilling og ernærings spørsmål – som er et samarbeidsområde som er kommet til i de senere år. På bakgrunn av dette omfattende saksområdet har vi også i år funnet det riktig å ha to talsmenn på utvalgets betenkning. Utvalgets nestformann, Kaj Bärlund, vil presentere utvalgets syn hva angår det arbeidsmarkeds- og arbeidsmiljøarbeidet som er gjort.

Før jeg går inn på de ulike saksområdene, vil jeg berøre de mer prinsipielle spørsmålene som hører hjemme i beretningens innledningskapittel.

I lys av den økonomiske situasjon er det naturlig at den nordiske debatten konsentrerer seg om spørsmål som berører økonomi og sysselsetting. I år som i fjor preger disse temaene debatten, og det er et samlet ønske om en ny giv. Premissene bak er dog noe nyanserte, og det er naturlig at sosial- og miljøutvalget streker under at en nødvendig realøkonomisk tilpassing kan komme til å kreve sin pris.

Selv om vi ser de økonomiske realitetene, overskrider vi en farlig grense om vi i en slik sammenheng ensidig konsentrerer oss om økonomiske spørsmål, slik at sosialpolitikken kommer i bakgrunnen. De demokratiske tradisjonene i Norden gjør det ikke naturlig å nedprioritere sosialpolitikken uten alvorlige politiske konsekvenser. Samtidig er det viktig at realismen er til stede, og at vi stadig må lete etter nye løsninger og utveier for å nå våre mål og forsvare de menneskelige verdiene.

I den økonomisk anstrengte situasjonen de nordiske land i dag befinner seg i, er det viktig å skape de riktige forutsetningene for forandringer. Viljen til å nytte fantasi og

kreativitet for sammen å skape noe nytt og spennende for de nordiske borgerne, blir viktig i 1980-årenes politiske debatt dersom en skal unngå handlingslammelse og stagnasjon. Vi må prøve å få fram og ta vare på de ressurser og impulser som forskning, frivillige organisasjoner og enkeltmennesker representerer.

Sosial- og miljøutvalget er også opptatt av Nordens rolle i Europa og verden for øvrig. Det er viktig å være klar over at den nordiske modellen også blir påvirket av det internasjonale samfunnet. Det er derfor viktig med – og et økt behov for – fortsatt nordisk samarbeid i internasjonale sammenhenger.

Som tidligere år vil Sosial- og miljøutvalget gjøre oppmerksom på de muligheter inngåtte avtaler og overenskomster gir det enkelte menneske i Norden. Forutsetningen er at den enkelte vet hvordan en skal benytte seg av dette, og informasjonsarbeidet er da svært viktig. Viktige avtaler og overenskomster i denne sammenheng er trygghetskonvensjonen, arbeidsløshetsforsikringsoverenskomsten, overenskomsten om felles nordisk arbeidsmarked osv. En viser til betenkningen over fjorårets beretning og ønsket om en systematisk kartlegging av alle tekniske og administrative hindringer for at inngåtte avtaler/overenskomster skal kunne anvendes av den enkelte nordiske borger. Det er med tilfredshet utvalget kan konstatere at Ministerrådet har innfridd dette ønsket. Utvalget vil også denne gang understreke nødvendigheten av nasjonal oppfølging for at dette skal komme den enkelte til nytte.

Det er ikke mulig å belyse alle arbeidsområder, og jeg avgrenser meg derfor til å nevne noen få.

Av de områder som Sosial- og miljøutvalget prioriterer høyest, vil jeg nevne samarbeidet på rusmiddelområdet. Dette synet finner vi igjen i mange rekommandasjoner de siste årene, og nå sist i et medlemsforslag om nordisk handlingsplan mot narkotika. Det er utvalgets mening at nordiske samarbeidsanstrengelser på dette området vil kunne redusere misbruket av alkohol, narkotika og psykofarmaka, i alle de nordiske land. Rusmiddelmissbruk er blitt et stadig voksende problem, ikke minst i de yngre aldersgrupper, og alkohol er ofte inngangsporten til alt rusmiddelmissbruk – noe ikke alle liker å høre.

Omsorgen for barn er også slått fast som en forutsetning for sosial, kulturell og økonomisk fremgang i det enkelte land. Om vi skulle være litt skjønnlitterære for anledningen, kan vi si at det ikke å satse på barn og barnefamilier, er som å klippe livet ved selve roten. En finner derfor at de igangsatte prosjekter innen dette området er svært viktige.

Utvalget er tilfreds med at den felles utdanning av personell for døvblinde kommer i gang. Motivene for å gjøre noe for denne gruppen er mange og gode, og nordisk samarbeid fører til både bedre og billigere ordninger enn om det skulle løses nasjonalt.

Utvalget kan også med tilfredsstillelse konstatere at et spørsmål som Nordisk Råd lenge har vært optatt av, luftforurensningene, blir viet større oppmerksomhet av ministrene. Både budsjettet for 1984 og referat fra miljøvernministrenes nylig avholdte møte viser dette. Forurensningsproblemet er vårt i særklasse største miljøproblem, og det har også økonomiske konsekvenser. Nye kunnskaper gjør at vi stadig ser dimensjonene klarere, og at dette er et internasjonalt problem. Norden bør fortsatt arbeide for internasjonale konvensjoner mot grenseoverskridende luftforurensninger, men må også få minsket sine egne svovelutslipp. Utvalget har for øvrig gitt uttrykk for at de nordiske land bør inngå en overenskomst om blyfri bensin.

I fjorårets betenkning over beretningen understreket utvalget det verdifulle i at de nordiske land samarbeidet om likestillingsspørsmål på det internasjonale plan. På denne bakgrunn foreslo utvalget at det skulle avsettes midler til en nordisk kvinnekonferanse, bl. a. som en forberedelse til kvinnekonferansen i Nairobi i 1985. Målet er å få en oversikt over oppnådde reelle likestillingsresultater og å formulere de likestillingskrav/tiltak som er spesifikke for Nordens kvinner. Konferansen blir arrangert i Gøteborg 2.–5. mai 1984. Et av hovedspørsmålene der blir hvordan man skal unngå at den økonomiske krisen i første rekke rammer kvinner. Men la oss i denne sammenheng ikke glemme at måten en sak presenteres på, har meget å si for hvordan den vil bli oppfattet. Dette gjelder ikke minst likestillingssaken. Her vil en utstrakt hånd ofte bety mer enn en knyttet neve – for ennå står mye igjen.

Det vil ellers være uheldig dersom likestil-

lingsdebatten ensidig skulle bli oppfattet som en kamp for frigjøring fra det omsorgsarbeid som hjemmet stiller en overfor. Mange har sett på det nordiske likestillingsarbeidet som et "sorgens barn", men mange tegn tyder nå på at noe positivt skjer. At Likestillingsutvalget har fått de samme arbeidsmuligheter/status som de andre embetsmannskomiteene er en stor fordel for arbeidet.

Et viktig spørsmål er også hvordan familien i Norden skal se ut i fremtiden. Kanskje er det i familiepolitikken vi til syvende og sist skal hente fornyelsen og troen på vår fremtid. Men det begynner å haste.

Med disse ord vil jeg anbefale tilslutning til den uttalelse som Sosial- og miljøutvalget har fremlagt om Nordisk Ministerråds beretning.

Bärlund: Värderade fru president! Social- och miljöutskottets ordförande Odd With redogjorde här nyss för utskottets synpunkter på en del av de avsnitt i ministerrådets berättelse som har behandlats av utskottet. I enlighet med vad som har varit brukligt i social- och miljöutskottet har vi delat på det här uppdraget så att jag i det här sammanhanget som utskottets viceordförande skall presentera utskottets synpunkter på arbetsmarknads- och arbetsmiljösamarbetet.

Utskottet har både i sitt betänkande och vid mötet med arbetsministrarna i november 1983 framhållit att utgångspunkten för arbetsmarknadspolitiken måste vara att försöka maximera sysselsättningen, inte bara att minimera arbetslösheten. Det är den allmänna ekonomiska politikens uppgift att skapa förutsättningarna för full sysselsättning. Utskottet delar alltså ministerrådets uppfattning att man bör driva en ekonomisk politik, som gör att behovet av arbetsmarknadspolitiska åtgärder minimeras. Men verkningarna av en sådan ekonomisk politik är långsamma och de räcker inte ensamma till. På kort sikt måste alltså arbetsmarknadspolitiken bära en stor del av ansvaret för att minska arbetslösheten. Det innebär att den måste tilldelas betydande resurser nationellt och nordiskt.

Bland frågor inom arbetsmarknadsområdet som utskottet särskilt har lagt vikt vid kan jag nämna bekämpandet av ungdomsarbetslösheten. Utskottet framhåller att det är av största vikt att kraftfulla och väl genomtänkta

åtgärder sätts in för att hålla arbetslösheten nere bland ungdomarna. För att man på längre sikt skall kunna lösa problemen krävs det att orsakerna till den trendmässigt växande ungdomsarbetslösheten undanröjs. Utskottet stöder det arbete som igångsatts i NAUT:s regi i syfte att finna medel för att råda bot på ungdomsarbetslöshetsproblemen.

En särskild fråga som utskottet speciellt har kommenterat är de problem som har uppstått kring Nordkalottens arbetsmarknadsutbildningscenter i Övertorneå. En svensk utredning om organisationsformerna för arbetsmarknadsutbildning har lagts fram och kan tänkas få negativ betydelse för det samarbete som bedrivs mellan Finland, Norge och Sverige i fråga om AMU-centret i Övertorneå. Utskottet ser med oro på hotet mot AMU-centrets verksamhet och önskar att frågan löses i positiv riktning.

Ministerrådet har till denna session lagt fram ett förslag om revision av 1976 års nordiska överenskommelse om arbetslöshetsförsäkring. Eftersom saken behandlas skilt för sig senare under detta möte, skall jag här inte kommentera utskottets explicita önskemål om utformningen av denna revision.

Också när det gäller arbetsmiljösamarbetet kommer ett ministerrådsförslag att behandlas senare i dag. Det är förslaget om ett reviderat samarbetsprogram på arbetsmiljöområdet. Utskottet har dels haft möjlighet att redan under beredningsskedet påverka utformningen av programmet och har i sitt betänkande utförligt kommenterat förslaget. Jag skall därför här nöja mig med att säga, att social- och miljöutskottet ansluter sig till ministerrådets principiella utgångspunkter, nämligen att det fortfarande är angeläget att ge arbetsmiljöfrågorna hög prioritet, att man genom nordiskt samarbete kan inbespara nationella resurser och höja kvaliteten på arbetsmiljöverksamheten i de enskilda länderna samt genomföra forskningsprojekt, som inte är möjliga att utföra i bara ett land.

Utskottet har anfört synpunkter på den verksamhet som under året har bedrivits på arbetsmiljöområdet. Utskottet vidhåller sin tidigare framförda uppfattning att samarbetet om yrkeshygieniska gränsvärden och på den psykosociala arbetsmedicinens område bör intensifieras. Utskottet uttalar sin tillfreds-

ställelse med att flera viktiga projekt har slutförts eller inletts under året, bl. a. projektet för kartläggning och bekämpning av hälsofara förorsakad av trädamm och om arbetsmiljöfaktorer som kan framkalla fosterskador, liksom om cancerframkallande och mutativa effekter av styren. Flera av projekten har sitt upphov i rekommendationer från Nordiska rådet.

Allmänt framhåller utskottet att arbetsmiljöpolitiken inte bör få styras av kortsiktiga aspekter, utan att rätten till en säker arbetsmiljö för de anställda bör vara den primära utgångspunkten för allt arbete. Vår ökade kunskap om de likaså ökande riskerna i arbetsmiljön bör leda till ökade ansträngningar att minimera dem. Utskottet anser därför att det är värdefullt att ministerrådet är villigt att höja ambitionsnivån på detta samarbetsområde.

Värderade president! Med dessa ord vill jag i likhet med utskottets ordförande yrka bifall till social- och miljöutskottets förslag.

Statsrådet **Lundkvist**: Fru president! Industrialiseringen, som under vårt sekel skapat förutsättningar för en i stora delar av världen framgångsrik kamp mot nöd och fattigdom, har också haft en annan sida. I dag upplever vi sålunda med full styrka de risker för miljöförstörelse och missushållning med knappa resurser som följt i spåren på en i många andra avseenden positiv utveckling.

Jag konstaterar hur man på sina håll under trycket av en ogynnsam ekonomisk utveckling vill ge avkall på omsorgen om vår miljö. Jag upplever som miljöminister hur företag använder arbetslöshet som ett hot för att komma undan miljövärdmyndigheternas krav.

Det skulle självfallet vara att göra miljöpolitiken en björntjänst, om människorna fick ett intryck av att frågan om en god livsmiljö inte innefattar den oro de känner för rätten till arbete och skyddet för de svaga grupperna i samhället. Sambandet mellan en aktiv politik för sysselsättning och ekonomisk utveckling och våra möjligheter att bedriva en framgångsrik miljöpolitik ligger därför i öppen dager. Att trygga människors rätt till en god livsmiljö kräver sålunda en helhetssyn på samhällsutvecklingen, en helhetssyn som

omfattar både ekonomisk utveckling,ushållning med naturresurserna och hänsyn till såväl den yttre miljön som arbetsmiljön.

Insatserna för en aktiv miljöpolitik och åtgärderna för att trygga sysselsättningen och den sociala välfärden måste därför gå hand i hand med varandra. En gynnsam ekonomisk utveckling får inte köpas till priset av rovdrift på naturen eller risker för människans hälsa. Miljön blir inte mindre förstörd av att utsläppen sker i en lågkonjunktur.

Vi kan glädja oss åt ett gott samarbete på nordisk nivå när det gäller miljöfrågor – jag talar här i första hand om de yttre miljöfrågorna. Nordiska miljöskyddskonventionen och vårt gemensamma miljövårdsprogram är ett uttryck för detta. Miljöministrarna har under sessionen haft ett sammanträde där vi fattat beslut om ett gemensamt nordiskt agerande i viktiga miljöfrågor. Det gäller bilismens avgas- och bullerproblem, där ministerrådets inställning kommer att redovisas utförligt av minister Christensen i de frågesvar som kommer att lämnas under dagen.

Det gäller även den viktiga frågan om försurningsproblemen, som också kommer att bli föremål för ett frågesvar.

På den punkten kan jag på ministerrådets vägnar meddela att vi vid ett möte idag på morgonen enats om ett gemensamt nordiskt uttalande från miljöministrarnas sida med anledning av den rapport som just lagts fram för den brittiska regeringen i försurningsfrågorna.

Vi konstaterar i vårt uttalande att den forsknings- och utredningsverksamhet som bedrivits såväl nationellt som internationellt har gett oss omfattande kunskaper om försurningens orsaker och effekter och att vi vet tillräckligt för att kunna konstatera att försurningen håller på att leda till dramatiska förändringar av vår naturmiljö, förändringar som kan vara oåterkalleliga. Vi slår gemensamt fast att försurningen nu måste bekämpas med kraftfulla åtgärder.

Vi vänder oss emot att det i den engelska rapporten förutsattes att man i avvaktan på ytterligare forskning och utveckling skall skjuta en reell nedskärning av de brittiska utsläppen framför sig i tiden.

Vi konstaterar att ett godkännande av rapportens förslag skulle innebära ett svårt underlag för det internationella miljöarbetet. De

nordiska ministrarna skulle uppfatta ett beslut i enlighet med rapportens uttalande som ett steg tillbaka i förhållande till vad som uppnåddes vid Stockholmskonferensen 1982 om försurning av miljön och det beslut som fattades vid det första mötet med det verkställande organet för EEC-konventionen om långväga gränsöverskridande luftföroreningar.

Därför uppmanar de nordiska miljöministrarna i stället Storbritannien till att ansluta sig till det förslag om att reducera svavelutsläppen med 30 % före 1993 som de nordiska länderna har lagt fram.

Sverige har sedan lång tid tillbaka ägnat stor uppmärksamhet åt de negativa effekterna på hälsa och miljö av luftföroreningarna. Redan år 1968 beslutades om generella regler för att begränsa svavelutsläppen vid oljeeldning. År 1976 lade den dåvarande socialdemokratiska regeringen fram en proposition med förslag till åtgärder för att kraftigt begränsa dessa. En ny lag om svavelhaltigt bränsle infördes. Med stöd av denna lag har förbud att förbränna eldningsolja med högre svavelhalt än 1 % successivt införts. Skärpta krav på rening ställdes i samband härmed när det gällde industriella processer. I propositionen angavs som målsättning att svavelutsläppen skulle halveras fram till år 1985, vilket vi redan klarat.

Sverige har under alla dessa år arbetat aktivt på det internationella planet mot denna miljöfara. Skogsdöden i Västtyskland har gett oss anledning att ytterligare intensifiera våra ansträngningar. Den inventering vi gjort i de tio sydligaste länen i Sverige har gett oss besked om att skogsskadorna har börjat visa sig också i vårt land.

Den svenska skogsinventeringen är en mycket oroande varningssignal, som vi tar på största allvar. Samtidigt som vår skog visar dessa tecken på skador vet vi att försurningen av annan mark och av sjöar, vattendrag och grundvatten fortsätter med oförminskad hastighet. Ingen kan vara likgiltig inför de bevis som här samlas på att miljön inte kan bära all den negativa påverkan vi utsätter den för. Ytterst gäller det vårt ansvar inför kommande generationer.

Vi måste vända denna starkt oroande trend och se till att miljön får en chans att återhämta sig från årtionden av föroreningssbe-

lastning – en belastning som än så länge bara fortsätter. Det är svaveldioxid och kväveoxider vi talar mest om i försurningssammanhang, men vi vet att luftmassorna transporterar en mängd olika miljö- och hälsofarliga substanser. Och vi vet vad denna kunskap manar oss till att göra: minska våra utsläpp av ämnen som skadar människor och miljö.

Orsakerna till försurningen av mark och vatten måste angripas på bred front. Utsläppen från energianläggningar, från industrin och från bilarna måste begränsas. Övergödslingen och användningen av surgörande gödselmedel i jord- och skogsbruket måste kontrolleras. Skogsbrukets metoder måste granskas. Inga vägar får lämnas oprövade i vårt arbete för att komma till rätta med de svåra luftförorenings- och försurningsproblemen.

Regeringen har nyligen tillkallat en särskild aktionsgrupp mot försurningen. Gruppen, som arbetar under min ledning, skall snabbt ta fram underlag för ett samlat åtgärdsprogram mot luftföroreningarna. Ingen möda kommer att lämnas osparad för att Sverige skall kunna göra sin insats i kampen mot de allvarliga miljöproblem som luftföroreningarna skapar. Vi gläder oss åt att vi kan föra den kampen gemensamt med övriga nordiska länder.

Margrete Auken: Fru præsident! Jeg vil bare ganske kort spørge Svante Lundkvist, hvor ambitiøst det svenske forsurningsprogram er. Jeg har ikke kunnet få klarhed over, om det er mere ambitiøst end de 30 pct. over en 10 års periode, som vi har fået præsenteret i Danmark, og som i realiteten indebærer – ingenting!

Det har der imidlertid været nordisk konsensus om, og jeg vil gerne vide, om Sverige reelt har taget bedre skridt, for hvis de ikke har taget bedre skridt, bliver det lidt hult med al den snak.

Statsrådet Lundkvist: Fru president! Vi har på nordisk nivå varit överens om att föra fram som ett samlat program en reducering med 30 procent under en period fram till 1993 inom ramen för EEC-konventionen. Vi har föreslagit den nivån för att kunna vinna en så bred anslutning som möjligt. Det är 35 länder

som är med i konventionen och vi har bedömt det som realistiskt att vi lägger oss på 30-procentsnivån för att få största möjliga samling. När vi ser oss omkring i vår omvärld kan vi konstatera att det finns länder som i hög grad tvekar redan inför den reduceringen.

Sedan står det varje land fritt att gå ännu längre. Jag redovisade att vi på en tioårsperiod har reducerat våra utsläpp med 50 procent, och vi skall klara 30 procent ovanpå detta. Vi fortsätter att tillämpa den principen att vi skall använda de bästa kända tekniska metoderna för de reningsanläggningar som behöver komma till stånd i vårt land. Ambitionerna är alltså mycket höga.

Margrete Auken: Jeg takker Svante Lundkvist meget for svaret, og jeg vil bare her uddybende have oplyst – for kulafbrændingen er jo det tungeste problem – om man går ind for afsvovlingsanlæg, for dér er jo det store spring i økonomien. I forlængelse heraf vil jeg gerne spørge, hvordan man forholder sig til kulkøb i Sydafrika. Det var noget af det, kulværkerne i Danmark lagde frem, at man kunne løse problemet ved at købe svovlfattigt kul, og svovlfattigt kul, det er jo model Sydafrika.

Statsrådet Lundkvist: Fru president! Vi kommer inom några veckor att lägga fram en proposition för den svenska riksdagen där vi redovisar de krav som vi kommer att resa vid kolförbränning. Jag kan väl avslöja så mycket som att vi kommer att tillämpa den princip som jag nyss har redogjort för, nämligen att den bästa kända tekniken skall användas i sammanhanget.

Minister Ahde: Rouva presidentti! Pääministeri Palme, pääministeri Sorsa ja Ruotsin ympäristöasioista vastaava ministeri, maatalousministeri Lundkvist ovat jo esitelleet Pohjoismaiden yhteistyön keskeistä merkitystä ympäristönsuojelun alalla. Haluan myös tähdentää tätä. Onhan suurin osa vaikeimmista ympäristöongelmista luonteeltaan ehdottomasti kansainvälisiä.

Pohjoismaat ovat ympäristönsuojelussakin

toimineet yhteistyössä siitä saakka, kun ympäristön suojeleminen alettiin tiedostaa tärkeäksi yhteiskunnalliseksi tehtäväksi. Meillä on monia yhteisiä ympäristöongelmia, joskaan ne eivät yhtä voimakkaasti koske kaikkia viittä Pohjoismaata yhtä aikaa. Yhteistoinnin ja todennäköisesti usein vain yhteistoinnin voimme toivoa saavamme vaikeatkin kansainväliset ympäristönsuojelun ongelmat ratkaistuksi.

Pohjoismaiden yhteistyö ympäristönsuojelun alalla ulottuu ympäristönsuojelun kaikille lohkoille. Mainitsen pari esimerkkiä.

Uhanalaisten eläin- ja kasvilajien suojelun ensimmäinen edellytys on, että tällaiset lajit nimetään sekä kartoitetaan niiden esiintyminen ja esiintymispaikat. Maasta toiseen muuttavien lajien suojelu vaatii yhteistyötä Pohjoismaiden kesken ja tietenkin myös paljon laajemmalti. Pohjoismaat ovat läheisessä yhteistyössä uhanalaisten lajien suojelussa, erityisesti suojelun perusteina olevien selviytysten teossa.

Toinen esimerkkini on melko kaukana alkuperäisluonnon suojelusta. Tarkoitin meluntorjuntaa, jonka toteuttamiselle yhtenäisten mittaus- ja arviointimenetelmien kehittäminen on aivan välttämätöntä. Yhteistyössä Pohjoismaat ovat erityisesti paneutuneet tämän hetken kenties pahimman melunlähteen, liikenteen, aiheuttaman meluhaitan arviointimenetelmien kehittämiseen ja yhtenäistämiseen.

Nämä kaksi esimerkkiä osoittavat, miten monipuolista Pohjoismaiden yhteistyö ympäristönsuojelun alalla on. Laajojen kansainvälisten yhteistyöjärjestöjen, joiden jäsenet edustavat koko Euroopan tai lähes kaikkia teollisuusmaita taikka koko maapalloa, toiminta ympäristönsuojelun alalla on etenkin silloin, kun ongelman selvitys aloitetaan, yleensä epävarmaa ja hapuilevaa. Jos Pohjoismaat ovat etukäteen paneutuneet ongelmaan sekä sen syihin ja ratkaisumahdollisuuksiin, ne voivat huomattavastikin edistää asian käsittelyä näissä kansainvälisissä järjestöissä. Tällöin on kuitenkin tärkeätä, ettei esiinnytä kaikkitietävänä, koska ympäristönsuojelun ongelmien ratkaisemisen poliittiset edellytykset joudutaan usein luomaan vaikein ja pitkäaikaisin neuvotteluin.

Vesien ja maaperän happamoituminen on tämän hetken ajankohtaisin ympäristönsuoje-

luongelma Pohjoismaissa. Happamoituminen uhkaa luonnon kestäkykyä kaikissa Pohjoismaissa. Ruotsissa ja Norjassa happamoitumisen aiheuttamat haitat ovat jo levinneet laajalle ja niistä on hyvin paljon saatavana tutkimusaineistoa. Suomessa sen sijaan on todisteita alkanut kertyä vasta aivan viime aikoina. Kymmenissä ja mahdollisesti sadoissa pienissä järvissä voidaan jo havaita happamoitumisen aiheuttamia vaurioita myös meillä Suomessa. Vesiemme yleensä suuri humuspitoisuus jarruttaa happamoitumista, mutta hapan laskeuma murtaa lopulta tämänkin esteen.

Suurinta huolta Suomen kannalta kannetaan kuitenkin metsien tulevaisuudesta. Äskettäin julkaistun, tutkimuksiin perustuvan ennusteen mukaan tällaisia haittoja saattaa alkaa esiintyä maamme herkimmillä alueilla muutaman vuoden kuluttua ja laajemmaltikin tulevina vuosikymmeninä. Silloin metsänkasvu alkaa heiketä. Happamoituminen romahduttaa tässä vaiheessa maaperän puskurijärjestelmän sangen nopeasti, jolloin eräät kasveille haitalliset alkuaineet alkavat esiintyä vesiliukoisina yhdisteinä. Nämä puolestaan lienevät tärkeimpiä syitä Keski-Euroopassa paikoin jo havaittuun täydelliseen havumetsän tuhoutumiseen. Tilanne on toisin sanoen mitä vakavin, vaikka Suomen puissa ei vielä näykään muita kuin ilmassa olevien happamien aineiden, kuten rikkidioksidin, välittömästä vaikutuksesta johtuvia vaurioita.

Ilman rikkidioksidipitoisuus sinänsä on Suomessa lähes kaikkialla melko pieni, joten tällaisia välittömiä vaurioita on vain melko pienillä alueilla. Happaman laskeuman määrä sen sijaan on Etelä-Suomessa yhtä suuri kuin Etelä-Skandinaviassa.

Pohjoismaat ovat asettaneet tavoitteeksi 30%:n vähennyksen rikin kokonaispäästöistä kaikissa Euroopan valtioissa vuoteen 1993 mennessä. On mahdollista ja jopa todennäköistäkin, ettei vähennys ole Suomen, Norjan eikä Ruotsin kannalta riittävä. Jostain täytyy kuitenkin alkaa. Tämänkin vähennyksen aikaansaaminen vaatii monilta valtioilta suuria taloudellisia ja poliittisia ponnistuksia, koska niiden lähes koko energiatuotanto perustuu suhteellisen runsasrikkiseen polttoaineeseen.

Myös Suomelle 30%:n vähentäminen on

kallis urakka. Siitä tinkiminen ei ole kuitenkaan mahdollista, sillä jokseenkin puolet maamme eteläpuoliskoja kuormittavasta happamasta laskeumasta on peräisin omista lähteistämme. Happaman laskeuman vähentäminen on rikkikysymyksessä tärkein tehtävä. Kustannukset täytyy peittää aiheuttamisperiaatteen mukaisesti. Varat joudutaan siten keräämään niiltä, jotka käyttävät rikkipitoisia polttoaineita tai näitä polttamalla tuotettua energiaa. Rikkipäästöjen vähentäminen sen sijaan on kohdennettava sinne, missä vähennys voidaan taloudellisesti edullisimmin toteuttaa. Näin aiheuttamisperiaate järkevimmin toteutuu tässä yhteydessä.

Merensuojelu on Pohjoismaissa elintärkeä kysymys. Olemmehan kaikki merenkulkijakansoja ja rannikkovaltioita, vaikka riippuvuutemme merenkulusta ja meren luonnonvaroista onkin erilainen. Itämeren rannikkovaltioiden asianomaiset ministerit kokoontuvat parin viikon kuluttua Helsinkiin, sillä tänä vuonna on kulunut kymmenen vuotta Itämeren merellisen ympäristön suojelua koskevan kansainvälisen yleissopimuksen tekemisestä Itämeren seitsemän rannikkovaltion kesken. Sopimus on edelleen laajin ja monipuolisin meriympäristön suojelua koskeva kansainvälinen sopimus. Sitä on toteutettu sen erilaisten allekirjoittajavaltioiden kesken parhaimmessa yhteistyön hengessä ja ilmapiirissä, sellaisessa jota esimerkiksi Euroopan turvallisuus- ja yhteistyökonferenssin päätöksiä kirjakin edellyttää.

Itämeren suojelusopimusta eli Helsingin sopimusta täydentää Gdanskin sopimus, joka koskee Itämeren elollisten luonnonvarojen suojelua ja käyttöä. Kun Helsingin sopimus tehtiin, se oli esimerkki muillekin, erityisesti YK:n ympäristöohjelman, UNEPin, tuella aikaansaaduille sopimuksille, joista meidän osamme maapalloa parhaiten tunnetaan Välimeren suojelusopimus. Pohjanmeren ja siihen liittyvien Atlantin osien suojelusta on puolestaan omat sopimuksensa.

Suomessa Helsingin sopimusta ei kuitenkaan nähdä esimerkkinä ainoastaan siitä, miltä merensuojelua koskevan kansainvälisen asiakirjan tulee näyttää vaan nimenomaan onnistuneesta yhteistyöstä valtioiden kesken. Tässä suhteessa pidämme Itämeren suojelusopimusta varsin rohkaisevana esimerkkinä.

Pohjoismaat ovat muutamien vuosien ajan yhdessä pohtineet keinoja ympäristönsuojelun ottamiseksi huomioon kehitysyhteistyössä. Asiasta laaditun pohjoismaisen selvityksen edellyttämät toimet kussakin maassa ovat käynnissä. Suomikin, joka usein on hitaasti kiiruhtaja, on saamassa ympäristönsuojelusta ja kehitysyhteistyöstä vastaavien viranomaisten yhteisin toimin ehdotuksen, jonka toteuttaminen voisi merkitä ympäristönsuojelun periaatteiden ja tavoitteiden sisällyttämistä myös Suomen toimintaan kehitysyhteistyössä. Ratkaisevan tärkeä perusta tälle työlle on ollut asiaa koskeva pohjoismaainen yhteinen selvitys.

Kehitysmaiden ympäristöongelmat koskevat koko maapalloa. Tämä käy selvästi ilmi myös toisesta, piakkoin valmistuvasta pohjoismaisesta selvityksestä. Ympäristönsuojelukysymysten pohjoismaisen virkamieskomitean alainen työryhmä on nimittäin saamassa valmiiksi maapallon ympäristöongelmia koskevan selvityksen, jonka tarkoitus on etsiä Pohjoismaiden yhteisiä näkemyksiä siitä, mitkä ovat maapallon vaikeimmat ympäristöongelmat ja mitä Pohjoismaissa voitaisiin ja tulisi tehdä niiden ratkaisemiseksi. Tällaisen hankkeen arvo ja ominaispaino kansainvälisessä yhteistyössä on paljon suurempi kuin jos kukin Pohjoismaista yrittäisi yksin tehdä vastaavan selvityksen ja kukin näistä valtioista yrittäisi yksin ajaa tavoitteitaan.

Rouva presidentti! Suomessa aloitti loka-kuun 1 päivänä viime vuonna toimintansa uusi ympäristöministeriö. Suomessa on hallinnonuudistusten valmistelu pitkällistä ja mutkallista työtä niin kuin kai muuallakin maailmassa. Ympäristöministeriön perustaminen olikin siksi aika huomattava muutos Suomen hallinnossa. Tämä muutos ei suinkaan vielä ole päättynyt, sillä vaikka lääninhallinnoissa onkin asianomaiset yksiköt, ympäristönsuojelutoimistot, niiden voimavarojen ja toimivallan kehittäminen vaatii vielä paljon työtä. Lisäksi on ympäristönsuojelun kunnallishallintoa uudistettava ja vahvistettava.

Ympäristöministeriön rajoja ei vielä liene lopullisesti piirretty. Jotkin oikaisut näyttävät perin tarpeellisilta, jotta saisimme mahdollisimman toimivan ministeriön aikaan.

Ympäristöministeriön perustaminen Suomeen merkitsi, että ympäristönsuojelu on saanut valtakunnan päätöksenteossa sille

kuuluvan aseman. Ministeriön toimialaan kuuluvat ympäristönsuojelutehtävien ja luonnonsuojelutehtävien lisäksi myös kaavoitus- ja rakennusasiat sekä asuntoasiat. Siten ministeriö voi monipuolisesti kehittää ja parantaa ihmisten elinympäristöä ja elämänlaatua sekä toimia ihmisen ja muun luonnon välisten suhteiden saattamiseksi tasapainoon.

Ympäristönsuojelu on erittäin kansainvälistä toimintaa. Pohjoismaiden yhteistyö tällä alalla sekä kaavoitus- ja rakennusasioissa ja asuntoasioissa on niin läheistä, että se on osa jokapäiväistä työtä kussakin Pohjoismaassa. Ympäristöministeriön yhteydet muihin Pohjoismaihin luotiin jo entisen, hajanaisen ympäristöhallinnon aikana. Hallinnon uudistamisen ansiosta meillä nyt on mahdollisuus entisestäänkin vahvistaa ja kehittää näitä varsin hyviä suhteita.

Minister **Ahdes** anförande i svensk översättning: Fru president! Statsminister Palme, statsminister Sorsa och den svenske miljöministern, jordbruksminister Lundkvist har redan varit inne på den centrala roll, som det nordiska samarbetet spelar inom miljövärderna. Jag vill också betona detta. Majoriteten av de svåraste miljöproblemen är ju ovedersägligen internationella till sin natur.

De nordiska länderna har även inom miljövärderna samarbetat alltsedan man började inse att miljövärderna är en viktig samhällelig uppgift. Vi har många gemensamma miljöproblem, även om dessa inte drabbar samtliga fem nordiska länder med samma kraft samtidigt. Det är genom gemensamma krafter – och sannolikt ofta enbart med gemensamma krafter – som vi kan hoppas att vi skall kunna lösa till och med de svåra internationella problemen inom miljövärderna.

Inom miljövärderna utsträcker sig det nordiska samarbetet till miljövärdens samtliga delområden. Jag nämner ett par exempel.

Den första förutsättningen för skyddandet av hotade djur- och växtarter är att man utpekar sådana arter samt kartlägger deras förekomst och förekomstplatser. Skyddandet av arter som flyttar från land till land kräver samarbete mellan de nordiska länderna och naturligtvis också på mycket bredare bas. De nordiska länderna har nära samarbete i fråga om skyddandet av hotade arter, speciellt i fråga om att företaga utredningar som utgör grunden för skyddandet.

Mitt andra exempel är rätt långt borta från skyddet av den ursprungliga naturen. Jag avser bullerskyddet, för vars genomförande det är alldeles nödvändigt att utveckla enhetliga mättnings- och värderingsmetoder. I samarbete har de nordiska länderna speciellt satt sig in i att utveckla och förenhetliga värderingsmetoder för den bullerolägenhet som förorsakas av den för närvarande kanske värsta bullerkällan, trafiken.

Dessa två exempel visar hur mångsidigt det nordiska samarbetet inom miljövärderna är. Verksamheten inom de stora internationella samarbetsorganisationerna, vars medlemmar representerar alla europeiska industriländer eller nästan alla industriländer eller hela jordklotet, inom miljövärderna är i allmänhet osäkert och trevande, i synnerhet i början av problemets klarläggning. Om de nordiska länderna i förväg har satt sig in i problemet och i dess orsaker och lösningsmöjligheter, kan de till och med i betydande grad främja sakens behandling i dessa internationella organisationer. Därvid är det emellertid viktigt, att man inte uppträder som allvetande, emedan de politiska förutsättningarna för lösandet av miljövärdensproblemen ofta måste skapas genom svåra och långvariga förhandlingar.

Försurningen av vattnen och jorden är för närvarande det mest aktuella miljövärdensproblemet i Norden. Försurningen hotar naturens bärförmåga i samtliga nordiska länder. I Sverige och Norge har de av försurningen föranledda olägenheterna redan spridit sig långt, och rikligt forskningsmaterial är tillgängligt angående dessa skador. I Finland har bevis däremot börjat samlas alldeles på sistone. I tiotals och möjligen hundratals små sjöar kan man redan lägga märke till skador föranledda av försurningen även hos oss i Finland. Den i allmänhet höga humushalten i våra vatten bromsar försurningen, men den sura nederbörden bryter till slut även detta hinder.

De största bekymren från finländsk synpunkt gäller dock skogarnas framtid. Enligt en nyligen utgiven, på undersökningar grundad prognos kan sådana olägenheter börja förekomma på de känsligaste områdena i vårt land efter några år och även i större utsträckning under kommande årtionden. Då börjar skogarnas tillväxt bli svagare. I detta skede kommer försurningen att få jordens buffertsystem att förfalla rätt snabbt, varvid dessa

för växter skadliga grundämnen börjar förekomma som vattenlösliga föreningar. Dessa torde åter utgöra en av de viktigaste orsakerna till den i mellersta Europa ställvis redan iakttagna fullständiga förstörelsen av barrskogen. Läget är med andra ord mycket allvarligt, även om man på träden i Finland inte ännu kan se andra skador än skador beroende på den omedelbara effekten av i luften förekommande sura ämnen, såsom svaveldioxid.

Luftens svaveldioxidhalt i och för sig är i Finland nästan överallt rätt låg, så att sådana omedelbara skador enbart förekommer på rätt begränsade områden. Mängden av den sura nederbörden är däremot i södra Finland lika stor som i södra Skandinavien.

De nordiska länderna har som mål uppställt en minskning om 30% i de totala svavelutsläppen i samtliga europeiska stater intill år 1993. Det är möjligt och till och med sannolikt att minskningen inte är tillräcklig från Finlands, Norges och Sveriges synvinkel. Någonstans måste man dock börja. Även åstadkommandet av denna minskning kräver från många stater stora ekonomiska och politiska ansträngningar, emedan deras så gott som hela energiproduktion grundar sig på bränsle med tämligen hög svavelhalt.

Även för Finland innebär en minskning om 30% höga kostnader. Det är ändå inte möjligt att pruta därpå, ty omkring hälften av den sura nederbörd som belastar vårt lands sydliga del härstammar från våra egna källor. Minskandet av den sura nederbörden är den viktigaste uppgiften i svavelfrågan. Kostnaderna bör täckas i enlighet med vållandepincipen. Medlen måste sålunda samlas från dem som använder svavelhaltiga bränslen eller genom förbränning av dessa alstrad energi. Minskandet av svavelutsläppen bör däremot riktas där minskningen kan förverkligas ekonomiskt förmånligast. Härigenom förverkligas vållandepincipen på det mest rationella sättet i detta sammanhang.

Havets skyddande är en livsviktig fråga i Norden. Vi är ju alla sjöfararfolk och kuststater, även om vårt beroende av sjöfarten och av havets naturresurser är olika. Vederbörande ministrar från kuststaterna kring Östersjön samlas om ett par veckor i Helsingfors, ty i år har det förflutit tio år sedan slutande av den internationella konventionen

om skydd av Östersjöns marina miljö mellan de sju kuststaterna kring Östersjön. Konventionen är fortfarande den mest omfattande och mångsidigaste internationella överenskommelsen angående skyddet av havsmiljön. Den har förverkligats de olika undertecknarstaterna emellan i den bästa samarbetsanda och -atmosfär, sådan som förutsattes till exempel av slutdokumentet från den europeiska säkerhets- och samarbetskonferensen.

Konventionen om Östersjöns skyddande eller den så kallade Helsingforskonventionen kompletteras av en Gdanskkonvention som angår skyddandet och utnyttjandet av Östersjöns organiska naturresurser. Då Helsingforskonventionen åstadkoms, var den ett exempel för andra konventioner, i synnerhet sådana som åstadkommits med stöd av FN:s miljöprogram, UNEP, av vilka konventioner den bäst kända i vår del av världen är konventionen om skyddande av Medelhavet. Beträffande skyddandet av Nordsjön och av de därtill anslutna delarna av Atlanten finns det åter egna konventioner.

I Finland ser man dock inte Helsingforskonventionen enbart som exempel på hur en internationell konvention angående havets skyddande bör se ut, utan uttryckligen som exempel på lyckat samarbete staterna emellan. I detta avseende anser vi att konventionen om Östersjöns skyddande är ett rätt uppmuntrande exempel.

De nordiska länderna har under några år gemensamt övervägt olika medel för att bevara miljövården i biståndssamarbetet. De åtgärder som förutsatts i en nordisk utredning i saken är under arbete i varje land. Även Finland, som ofta skyndar långsamt, håller på att, genom gemensamma insatser av för miljövård och biståndssamarbete ansvariga myndigheter åstadkomma ett förslag vars genomförande skulle kunna innebära att miljövårdens principer och målsättningar också blir medtagna i Finlands verksamhet i biståndssamarbetet. En grund av avgörande betydelse för detta arbete har varit den gemensamma nordiska utredningen i saken.

U-ländernas miljöproblem angår hela jorden. Detta framgår tydligt även av en annan nordisk utredning, som kommer att fullbordas rätt snart. En arbetsgrupp som fungerar under Nordiska ämbetsmannakommittén för miljövårdsfrågor håller nämligen på att full-

borda en utredning gällande jordens miljöproblem, vars målsättning är att söka fram gemensamma nordiska synpunkter om vilka som är jordens svåraste miljöproblem och vad man kunde och borde göra i Norden för att lösa dem. Ett dylikt projekts värde och egenvikt i det internationella samarbetet är mycket högre än om varje nordiskt land skilt för sig skulle försöka företaga en motsvarande utredning och om var och en av dessa stater allena skulle försöka bedriva sina målsättningar.

Fru president! Det nya miljöministeriet inledde sin verksamhet i Finland den 1 oktober i fjol. I Finland är beredningen av administrativa reformer ett långvarigt och komplicerat arbete, liksom väl även annorstädes i världen. Miljöministeriets inrättande var därför en ganska betydande förändring i Finlands förvaltning. Denna förändring har ingalunda avslutats ännu, ty även om det inom länsförvaltningarna finns vederbörande enheter, miljövårdsbyråer, så kräver umecklandet av deras resurser och befogenhet ännu mycket arbete. Dessutom bör miljövårdens kommunala förvaltning förnyas och stärkas.

Miljöministeriets gränser torde ännu inte slutgiltigt ha dragits. Några korrigeringar är alldeles nödvändiga för att vi skall kunna åstadkomma ett så fungerande ministerium som möjligt.

Miljöministeriets inrättande i Finland innebär att miljövården har fått den ställning i landets beslutsfattande som tillhör den. Förutom miljövårdsuppgifterna och naturskyddsuppgifterna omfattar ministeriets verksamhetsfält även planerings- och byggnadsärendena samt bostadsärendena. Sålunda kan ministeriet på ett mångsidigt sätt förbättra människornas levnadsmiljö och livskvalitet samt verka för att åstadkomma balans i relationerna mellan människan och den övriga naturen.

Miljöskyddet består av mycket internationell verksamhet. Det nordiska samarbetet inom detta område samt i fråga om planerings- och byggnadsärenden och bostadsärenden är så intimt att det utgör en del i det dagliga arbetet i varje nordiskt land. Miljöministeriets kontakter med de övriga nordiska länderna blev ju redan skapade under den tidigare, splittrade miljöförvaltningens tid. Tack vare förvaltningsreformen har vi nu en

möjlighet att ytterligare stärka och utveckla dessa rätt goda relationer.

Ändringar i medlemslistan

Det anmäldes, att Esko Aho lämnat sessionen och för resten av denna dag ersatts av Karl-Gunnar Fagerholm och för 7:e mötet av Seppo Pelttari samt att Mikko Elo lämnat sessionen och ersatts av Riitta Järvisalo-Kanerva.

Rådet beslöt att ändra medlemslistan i enlighet härmed.

Minister **Eeva Kuuskoski-Vikatmaa**: Fru president! Det är med en viss tillfredsställelse vi idag kan konstatera att det socialpolitiska samarbetet uppvisar en dynamisk och positiv helhetsbild. Detta är särskilt glädjande då den socialpolitiska sektorn utgör ministerrådets näst största sektor i medelsförbruk och kanske största mått i verksamhetens bredd. Att en sådan koloss bland ministerrådets insatsområden måste vägledas på ett aktivt och inspirerande sätt för att undgå förstelnade former säger sig självt. Det vilar ett stort ansvar på ministerrådet och ämbetsmannaplanet ävensom på de talrika styrelser för självständiga institutioner inom området ledningsgrupper osv. för att den socialpolitiska sektorn kan fortsätta att utvecklas gynnsamt. Framför allt blir sekretariatets funktion som koordinator för verksamheten avgörande.

Jag nämnde inledningsvis att socialpolitiken uppvisar en dynamisk bild idag. Vad jag då särskilt hade i tankarna är det s. k. "dövsblinda-projektet", som i budgeten för år 1985 kommer att tilldelas närmare 2,5 miljoner NOK eller snart sagt lika mycket som projektbudgeten för socialpolitiken i övrigt sammanlagt uppgår till. Det är glädjande att man har velat satsa nya medel på detta projekt, som för övrigt måste anses vara både sakligt och formellt väl förberett och underbyggt. Det är min uppfattning att vi inom socialpolitiken kommer att kunna frambringa likadana mål för kännbara gemensamma satsningar. Det är viktigt att socialpolitikens "stora träd" visar fortsatt livskraft.

Huruvida socialpolitiken i våra nordiska

länder generellt skall klara sig i våra utsatta samhällsekonomier är en fråga där vi hämtat och hämtar stöd av varandra.

Vårt samråd om socialpolitiken och välfärdsstaten är därför värdefullt. Samma gäller övrig utredningsverksamhet inom ministerrådet.

Jag vill då särskilt notera utredningen om "arbetslöshetens omkostnader i Norden", där den första rapporten föreligger till sessionen.

Det är meningsfullt att koppla den nordiska debatten med den nationella. Social- och hälsovårdens möjlighet att klara av problem som gäller relationer människor emellan är mera begränsad än vi antagit. En framgångsrik insats från vårdens sida förutsätter att man kunde stödja sig på insatser från anhöriga och andra närstående i större uträkning. Samtidigt är det aktuellt att finna på metoder och sätt som stöder alternativ levnadsstil och framför allt alternativa vårdformer.

Man diskuterar för tillfället hos oss hur strängt det lagstadgade socialskyddet bör trygga den uppnådda inkomstnivån för s. k. bättre lottade, eller om socialskyddets uppgift främst är att trygga en rimlig inkomst. Det som överstiger den rimliga utkomsten får individen ordna på bästa sätt själv. Det finns således olika strävanden i debatten. Därför är fördomsfrihet till nytta. Framtiden är i varje fall alltid mer eller mindre överraskande eller osäker.

Vi måste därför vara kreativa både nationellt och på det nordiska planet. Samtidigt med att vi försöker finna innovationer och nya uppslag, genomförs på den socialpolitiska sektorn utvärderingar av de gemensamma institutionerna. Särskilt intressant är den utvärdering som till sommaren -84 skall bli klar rörande Nordiska hälsovårdshögskolan. Skolan har sedan slutet av 1970-talet fungerat i ministerrådets regi och jag tror att man redan nu kan säga att överföringen av ansvaret på ministerrådet i stort sett fallit väl ut. Nu väntar nya utmaningar på skolan såväl på det nordiska som internationella planet och utvärderingsarbetet faller tidsmässigt väl in i bilden. Från finsk sida efterlyser vi en avrapportering av arbetet gärna i samband med det socialpolitiska ministermötet som skall hållas i Finland i augusti.

Att samarbetet i stort sett går bra bör dock

inte förleda oss att tro att vi skulle få gott betyg på alla punkter. Enligt finsk uppfattning, vilken social- och miljöutskottet även ger uttryck för i sitt betänkande, framskrider inte arbetet avseende uppföljningen av nordiska avtal och överenskommelser av betydelse för den enskilde nordiske individen med önskvärd målmedvetenhet. Denna fråga som på det nordiska planet går under arbetsnamnet "Codex Nordicum" sammanhänger nära med debatten om nordiska medborgares ställning. Denna ställning regleras delvis av den nordiska trygghetskonventionen som trädde i kraft år 1982. Denna konvention bör vidare bearbetas, så att den även inrymmer principer med avseende på individens servicebehov, inte bara beskriver de sociala förhållanden som grundar sig på socialförsäkring. – I detta arbete bör särskilt vissa målgrupper uppmärksammas, såsom barn, unga, äldre och andra specialgrupper som patienter etc.

På tal om barn borde konventionen kunna innehålla bestämmelser angående utplacering av tvångsomhändertagna barn i annat nordiskt land. Detta är ett problem som möjligen kunde regleras bilateralt.

Den fria nordiska arbetsmarknaden medför även problem för många unga. Det är lätt att flytta från ett land till ett annat, men bland ungdomarna som ger sig ut på äventyr eller som söker arbete finns det alltid sådana som råkar illa ut, och som till slut hamnar i en ond cirkel av alkohol- och narkotikamissbruk. Detta är i hög grad ett samnordiskt problem. Det behövs både förebyggande åtgärder, vård på ort och ställe, samt försök att motivera dessa unga att återvända hem för att få vård och stöd. Ansvarsfördelningen om hur detta skall organiseras borde regleras i trygghetskonventionen.

Utvisningsinstitutet borde inte tillämpas, så som dessvärre sker idag, för att avlägsna socialt missanpassade ungdomar från ett nordiskt land till ett annat. Sistnämnda fråga gäller inte direkt trygghetskonventionen, men borde penetreras av berörda myndigheter.

Jag gav inledningsvis uttryck för tillfredsställelse med samarbetet hittills på socialpolitikens område. Avslutningsvis vill jag uttrycka tillförsikt inför framtiden. Jag tror att den positiva behandlingen denna sektor fått framför allt i budgetsammanhang kommer att sporra till nya insatser.

Ueland: Vyrde president! Dei fleste politiske parti i Norden sluttar opp om parolen om å føra ein aktiv miljøvernpolitikk. Men vi må passa oss for at det ikkje vert berre med dette. Vi må setja opp konkrete mål, og vi må vera villige til å setja inn effektive tiltak for å nå desse måla.

Dei siste oppslaga om skogkatastrofen i Tyskland illustrerer dei enorme problema som vi står framfor om vi ikkje er villige til å setja inn nødvendige tiltak, og at dette må skje før klokka er "fem over tolv".

Eit anna eksempel som vi i Norge har fått merka, er tap av gode og verdfulle fiskevatn på grunn av sur nedbør. Meir enn halvparten av fiskevatna i dei fire fylka på Sørlandet – det gjeld Rogaland, Vest-Agder, Aust-Agder og Telemark – er øydelagda i perioden frå 1940 til 1975. Om denne utvikling held fram, vil desse fire fylka mista 80 pst. av fiskevatna sine innan 1990.

Dette er to eksempel blant mange på eit problem som krev stor politisk vilje og stor politisk innsats. Det var derfor med glede eg hørde statsminister Olof Palme sitt innlegg i generaldebatten og den politiske vilje som der kom fram både til å rydda opp i vårt eige hus her i Norden og til i fellesskap å leggja press på land utanfor Norden.

Det har lenge vore kjent at dei britiske ansvarlege for energiforsyning etterlyser meir forskning for at aktive og kostnadskreivande tiltak skal verta sette inn mot utslepp av SO₂. Den nye rapporten som det no vert vist til, underbyggjer i store trekk ein slik argumentasjon.

Men om ei utsetjing av effektive tiltak vert gjort til offisiell britisk politikk, vil det internasjonale samarbeidet få eit alvorleg tilbakeslag. Dei fleste land er for lenge sidan blitt overtyste om at vi har nok forskningsresultat for å ta til å handla no. Ny forskning er sjølv sagt velkommen, men nye forskningsprosjekt må ikkje nyttast som påskot for å halda tilbake snarlege og strengt nødvendige tiltak.

1984 vert eit viktig internasjonalt år i kampen mot sur nedbør. Vi har lov til å venta at ECE-konvensjonen om langtransporterte luftforureiningar blir følgd opp med meir forpliktande avtalar i tråd med dei målsettingar om utsleppsreduksjonar som er nedfelte i nordiske vedtak. Mykje tyder på at dei mål som her er sett, m. a. om å redusera utslepp

av SO₂ med 30 pst. innan 1993, reelt sett ikkje går langt nok. Omfanget av dokumenterte skadar aukar på. Difor vil det vera oppsiktsvekkjande om den britiske regjeringa i tilfelle går inn for ein tiltakspause i fem år, i påvente av nye forskningsresultat. Det bør difor seiest klart frå om at dette ikkje er nokon veg å gå i det internasjonale samarbeidet. Vårt håp ligg i at gruppa av land som krev forpliktande tiltak, kan bli større, og at også Storbritannia sluttar seg til desse landa.

Eg er difor glad for det initiativ som dei nordiske miljøvernministrane no har tatt, og som har klar adresse til britiske styresmakter, det initiativet som denne forsamlinga nettopp er blitt orientert om på møtet her i dag. Men her, som i så mange andre høve, er det viktig ikkje å konsentrera seg om å finna syndebukkar. Ein skal ikkje sjå bort frå at det finst land i Europa som har sterke forureiningar, og der ein når det gjeld den politiske viljen og praktiske tiltak enno ikkje er komen i gang. La oss òg konsentrera vår interesse om desse.

Minister Leppänen: Rouva presidentti! Pohjoismaiden neuvoston tähän istuntoon on jätetty valtiovarainministerien taloudellisen kehityksen ja täystyöllisyyden toimintasuunnitelma. Käymättä käsiksi raportin työstämässä ilmenneisiin seikkoihin voitaneen vetää se johtopäätös, että maittemme pääministerit eivät olleet raportin työllisyyttä koskevaan osaan tyytyväisiä, koska antoivat työministerielle kiireelliseksi tehtäväksi työvoimapoliittisen yhteistyöohjelmansa puitteissa määrillä ne toimet, joihin kansallisesti ja yhteispohjoismaisesti aiotaan ryhtyä työllisyyden lisäämiseksi. Kuten arvoisa neuvosto hyvin tietää, ollaan yhteispohjoismaista työmarkkinaohjelmaa neuvoston omasta aloitteesta parhaillaan uusimassa ja ohjelma aiotaan esitellä neuvostolle vuoden kuluttua.

Työministerit tekivät kiireellisesti ja aika suurissa vaikeuksissa neuvoston jäsenille jaettavaksi pikaraportin kansallisista toimista työllisyyden hoitamiseksi ja suunnitelmistaan yhteispohjoismaisella tasolla lyhyellä tähtäyksellä. Näitä suunnitelmia tarkasteltaessa ja analysoitaessa on muistettava, että tiiviistä pohjoismaisesta työmarkkinayhteistyöstä huolimatta työttömyyden lieventämiseksi

tehtävät toimenpiteet ovat ensisijaisesti kansallisia.

Suurella kiinnostuksella olen tutustunut sosiaali- ja ympäristövaliokunnan kannanotoihin työmarkkinaohjelman tiimoilta. Sanoohan valiokunta, että työmarkkinoiden ongelmia ei voida ratkoa vain perinteisin työmarkkinapoliittisin tempuin; tarvitaan monenlaisten toimenpiteiden yhdistelmiä, jotta työttömyyttä vastaan voidaan taistella. Valiokunta mainitsee uusia tuotantoalueita kuten ympäristönsuojelu, energiatekniikka, biotekniikka sekä edellytyksiä muutokselle ja muutoksen hyväksymiselle. Valiokunta peräänkuuluttaa mielikuvitusta, luovuutta, tahtoa luoda yhdessä jotain uutta ja jännittävää yhteiskuntiemme parhaaksi.

On hyvä ja mielenkiintoista todeta, että nämä samat ajatukset olivat vahvasti esillä myös OECD:ssä äskettäin pidetyssä ns. rakennemuutoskonferenssissa, ja näitä samoja ajatuksia me Suomen työvoimaministeriön taholta tarjoamme myös yhteispohjoismaisen työmarkkinapoliittisen uudistustyön rakennusaineiksi.

Tältä pohjalta on syntynyt keskustelu työmarkkinoiden ns. kolmannelta sektorista, joka saattaa olla avain ongelmien ratkaisuun. Uskon, että yhä pienempi osa työvoimaa riittää tuottamaan tarvitsemamme tavarat – yhä suuremman osan työvoiman tarpeesta korvaa teknologia. Sama suuntaus koskee tavanomaisten palvelujen tuottamista. Ei myöskään liene realistista eikä mielekästäkään odottaa julkisin varoin voitavan työllistää vapautuvaa työvoimaa kokonaisuudessaan. Yhtä huono ratkaisu on hyväksyä työttömyys ikään kuin sen määräisi kohtalo tai joku ylempi voima, johon ei voida vaikuttaa.

Teollisuusmaissa on totuttu etsimään ratkaisua työttömyyden ongelmiin makrotasolla. On syytä katsoa, millaisia ratkaisuja löydetään mikrotasolla, millaista aloitteellisuutta, kekseliäisyyttä, millaisia innovaatioita syntyy ruohonjuuritasolla. Kolmas sektori voi näin olla yleisnimi hyvin laajalle alueelle inhimillistä toimintaa, joka ei ilman muuta ole rajattavissa perinteiselle markkinatalous- tai julkiselle sektorille. Yleistä määritelmää, joka kattavasti kuvaasi aluetta, ei ole helppo antaa, mutta käsitteen edelleen kehittelyn olisin mielelläni antamassa NAUT:lle, jotta – kun uusittu yhteispohjoismainen työ-

markkinaohjelma vuoden päästä tuodaan tälle foorumille – meillä olisi käsissämme todella uusi ulottuvuus työmarkkinakeskustelussa.

OECD:n kokouksessa yritin määritellä kolmannen sektorin professori Arkhibukin näkökulmien pohjalta arvohierarkian lähtökohdista. Tämä lähestymistapa voi olla hyödyllinen.

Toinen tärkeä näkökulma työmarkkinaohjelman uudistamistyössä on tarkastella työmarkkinoittemme toimivuutta siinä mielessä, miten ne eivät toimi, ts. mitä esteitä työvoiman liikkumiselle ja yksityisen ihmisen hyväksytyksi tulemiselle toisessa Pohjoismaassa on. Tätä tarkastelukulmaa palvelee se kartoitustyö, jota tehdään ns. Pohjoismaiden kansalaisuus – käsitteen pohjalta. Tässä yhteydessä tulisi selvittää myös kysymys valtiollisesta äänioikeudesta ja pyrkiä ratkaisuun tarvittaessa lähtemällä liikkeelle asteittain niin, että valtiollinen äänioikeus voisi alkaa kahden- tai kolmenvälisenä.

Vielä ainakin näyttää siltä, että käsityksemme siitä, mitä pohjoismaalaisten tasavertainen kohtelu tarkoittaa, ovat erilaiset. Viitataan tässä mm. niihin johtopäätöksiin, jotka ovat vedettävissä Suomessa tänä keväänä pidetyn Suomen ja Ruotsin ns. moniministerikokouksen kommunikasta: yksimielisiä oli tiin siitä, että maittemme alueilla olevien, toisesta Pohjoismaasta kotoisin olevien kielellisten vähemmistöjen, tulee saada palvelut omalla kielellään. Käsituksemme siitä, mitä näillä palveluilla tarkoitetaan, näyttävät olevan erilaiset. Esimerkiksi Ruotsin tulkinnan mukaan palveluihin kuuluu peruskoulun alasteen opetus ja sitten taas aikuisten saamat palvelut. Jostain syystä peruskoulun yläaste ja lukio jäävät palvelujen ulkopuolelle. Ajattelu ei meidän suomalaisten mielestä näytä kovin johdonmukaiselta. Kehityksen kulku on kuitenkin osoittanut, että Pohjoismaiden neuvostossa omaksuttu ajattelu pienten askelten edistyksestä usein johtaa hyvään lopputulokseen. Toivon, että Ruotsissa pian ollaan valmiita ottamaan tuo puuttuva askel isompienkin lasten koulunkäynnin varmistamiseksi heidän omalla kielellään.

Minister **Leppänen** anförande i svensk översättning: Till Nordiska rådets session har inlämnats finansministrarnas verksamhets-

plan för ekonomisk utveckling och full sysselsättning. Utan att gå in på faktorerna som framgått vid förberedandet av rapporten kan man dra den slutsatsen, att våra länders statsministrar inte var nöjda med den del av rapporten som behandlade sysselsättning, eftersom de gav åt arbetsministrarna i brådskande uppdrag att inom ramen för det arbetskraftspolitiska samarbetsprogrammet definiera de åtgärder, som man nationellt och samnordiskt tänker skrida till för att öka sysselsättningen. Som det ärade rådet väl vet håller man på rådets eget initiativ på att förnya det samnordiska arbetskraftsprogrammet och det är meningen att presentera programmet för rådet om ett år.

Arbetsministrarna gjorde brådskande och med ganska stora svårigheter en snabbrapport att delas ut till rådets medlemmar, vilken behandlar nationella åtgärder för skötande av sysselsättningen och berättar om arbetsministrarnas planer på samnordisk nivå på kort sikt. Då man betraktar och analyserar dessa planer måste man komma ihåg, att trots det intensiva nordiska arbetsmarknadssamarbetet är åtgärderna för lindrande av arbetslösheten i första hand nationella.

Med stort intresse har jag bekantat mig med social- och miljöutskottets ställningstagande gällande arbetsmarknadsprogrammet. Utskottet säger ju att arbetsmarknadens problem inte kan lösas endast genom traditionella arbetsmarknadspolitiska medel; det behövs kombinationer av flera olika åtgärder, för att man skall kunna kämpa emot arbetslösheten. Utskottet nämner nya produktionsområden såsom miljöskydd, energiteknik, bioteknik, samt förutsättningar för förändring och för godkännande av förändringar. Utskottet efterlyser fantasi, skapande, vilja att tillsammans skapa något nytt och spännande för våra samhällens bästa.

Det är bra och intressant att konstatera, att dessa samma tankar var starkt framme i OECD i den nyligen hållna sk. strukturförändringskonferensen, och samma ideer erbjuder vi för finska arbetskraftsministeriets del till byggnadsmaterial också i det samnordiska arbetsmarknadspolitiska förnyelsearbetet.

Från denna grund har det uppstått diskussion om arbetsmarknadens s. k. tredje sektor, vilken kanske kan vara nyckeln till proble-

mens lösning. Jag tror att en allt mindre del av arbetskraften behövs för att producera de produkter vi behöver – en allt större del av arbetskraftsbehovet ersätts av teknologin. Den samma inriktningen gäller för producerande av service. Det är knappast realistiskt och inte heller meningsfullt att vänta sig att man med offentlig medel i sin helhet kan sysselsätta den arbetskraft som blir ledig. En lika dålig lösning är att godkänna arbetslösheten som om den vore bestämd av ödet eller någon högre kraft, som man inte kan påverka.

I industriländerna är man van att söka lösningen på arbetslöshetsproblemen på makronivå. Det är skäl att se vad för slags lösningar man kan finna på mikronivå, hurtad initiativtagande, hurdan uppfinningsrikedom, vilka slags innovationer som föds på gräsrotsnivån. Den tredje sektorn kan således vara en allmän benämning för ett mycket brett område mänsklig verksamhet, som inte utan vidare kan begränsas till den traditionella marknadsekonomi- eller offentliga sektorn. Det är inte lätt att ge någon allmän definition, som skulle beskriva området i sin helhet, men jag skulle gärna överlåta åt NAUT att vidare utveckla begreppet så, att då det förnyade samnordiska arbetsmarknadsprogrammet om ett år presenteras för detta forum, skulle vi ha till hands en verkligt ny dimension i vår arbetsmarknadsdiskussion.

Vid OECD:s möte försökte jag definiera den tredje sektorn på basen av professor Arkhibuks synpunkter med värdehierarkin som utgångspunkt. Detta behandlingssätt kan vara nyttigt.

En annan viktig synvinkel i arbetsmarknadsprogrammets förnyelsearbete är att betrakta våra arbetsmarknaders funktionsduglighet sett från hur de *inte* fungerar, med andra ord vad för slags hinder det finns för arbetskraftens rörlighet och för den enskilda människans godkännande i ett annat nordiskt land. Denna synvinkel betjänas av det kartläggningsarbete, som görs utgående från det s. k. nordiskt medborgarskap-begreppet. I detta sammanhang borde man utreda också frågan om statlig rösträtt och söka en lösning vid behov så att man startar stegvis och så att den statliga rösträtten kunde börja som bilateral eller trilateral.

Det verkar åtminstone ännu, som om våra

uppfattningar om vad jämlik behandling av nordbor innebär skulle gå isär. Jag hänvisar här bland annat till de slutsatser, som man kan dra av kommunikén från det i våras i Finland hållna sk. flerministermötet mellan Finland och Sverige: man var ense om att språkliga minoriteter från ett annat nordiskt land, som bor på våra länders områden skall få service på sitt eget språk. Våra uppfattningar om vad man avser med dessa serviceformer ser ut att skilja sig från varandra. Enligt den svenska synen räknas till servicen t. ex. undervisning i grundskolans lågstadium och sedan igen service för fullvuxna. Av någon orsak stannar grundskolans högstadium och gymnasiet utanför servicen. Vi finländare anser att tänkesättet inte är riktigt logiskt. Utvecklingens gång har dock visat att det i Nordiska rådet antagna tänkesättet om de små stegens framsteg ofta leder till ett gott slutresultat. Jag hoppas att man i Sverige snart är redo att ta det bristande steget för att försäkra att också de äldre barnen kan gå i skola på sitt eget modersmål.

Knuutila: Rouva presidentti! Myönteistä tämänkertaisessa Pohjoismaiden neuvoston istunnossa on se, että työllisyyskysymys on noussut todella sillä tavalla esille kuin nykyinen tilanne ja ongelman syvyys kaikissaikin Pohjoismaissa vaativat. Tämä selvitys, jonka me tämän istunnon aikana olemme saaneet työttömyyden kustannuksista Pohjolessa, osoittaa, että mm. työttömyysturva on hyvin erilainen eri Pohjoismaissa ja parhaimmillaan se on lähes 90% ansiotasosta.

Kun meillä on työmme pohjana täällä Heltingin sopimus, joka edellyttää lainsäädännön yhtenäistämistä, kun meillä on pohjoismainen työmarkkinasopimus, jonka tavoitteena ja perustana on täystyöllisyyden ajattelu, niin lähdän siitä, että myös työttömyysturvan kohdalla päästäisiin yhtenäiseen ja korkeaan tasoon. Silloin kun työttömille maksetaan työttömyysturvana noin 90% ansiotasosta eli lähes sama, minkä yksityinen ihminen saisi työstä palkkaa – etenkin nuorempien ihmisten kohdalla tämä pätee – niin sellaisessa tilanteessa on kyllä helpompi löytää jo tuolle yksilölle myös työpaikka eli toteuttaa täystyöllisyys vaikkapa kolmatta sektoria apuna käyttäen, mihin täällä mm. minis-

teri Leppänen äsken puheenvuorossaan viittasi.

Knuutila anförande i svensk översättning: Fru president! Positivt vid denna session i Nordiska rådet är att sysselsättningsfrågan verkligen har tagits upp på det sätt som dagens situation och problemets djup i alla nordiska länder kräver. Den redogörelse som vi under denna session har fått om arbetslöshetens kostnader i Norden, påvisar att bl. a. arbetslöshetsskyddet är mycket olika i olika nordiska länder och att det i bästa fall utgör nästan 90% av förtjänstnivån.

När vi som grund för vårt arbete har Helingsfors-avtalet, vilket förutsätter harmonisering av lagstiftningen, och vi har ett nordiskt arbetsmarknadsavtal, där sysselsättningstänkandet ugör en av målsättningarna och grunderna, så utgår jag därifrån att man också i fråga om sysselsättningsskyddet uppnår en enhetlig och hög nivå. När man betalar åt de arbetslösa som arbetslöshetsskydd ca 90% av förtjänstnivån, det vill säga nästan samma som en privatperson skulle få som lön för sitt arbete – framförallt gäller detta yngre människor – då är det nog lättare att i en sådan situation för denna person också finna en arbetsplats, det vill säga genomföra full sysselsättning till exempel med hjälp av den tredje sektorn, till vilket här bl. a. minister Leppänen hänvisade i sitt anförande.

Sedan diskussionen förklarats avslutad, skedde votering medelst voteringsapparat beträffande social- och miljöutskottets förslag till yttrande till Nordiska ministerrådet.

För social- och miljöutskottets yttrande röstade:

Georg Andersson, Lennart Andersson, Margrete Auken, Stefán Benediktsson, Jo Benkow, Gunnar Berge, Jens Bilgrav-Nielsen, Kaj Bärlund, Bjarne Mørk Eidem, Ólafur G. Einarsson, Arne Gadd, Kirsti Kolle Grøndahl, Eidur Guðnason, Rune Gustavsson, Flemming Hansen, Ivar Hansen, Karen Thurøe Hansen, Guðrún Helgadóttir, Elsi Hetemäki-Olander, Liisa Hilpelä, Siri Häggmark, Karl-Erik Häll, Tytti Isohookana-Asunmaa, Olof Jansson, Paul Jansson, Egon Jensen, Karen Højte Jensen, Tyra Johansson, Anna-Liisa Jokinen, Riitta Järvisalo-

Kanerva, Anker Jørgensen, Antti Kalliomäki, Hannu Kemppainen, Sakari Knuuttila, Grethe Lundblad, Astrid Murberg Martinsen, Peter Muurman, Gunnar Nilsson, Tore Nilsson, Odvar Nordli, Hans Nyhage, Sture Palm, Robert Pedersen, Helena Pesola, Per Petersson, Páll Pétursson, Heikki Riihijärvi, Gunvor Schnitler, Pétur Sigurðsson, Reulf Steen, Jens Steffensen, Pär Stenbäck, Ilkka Suominen, Sten Svensson, Karin Söder, Peder Sønderby, Bernhardt Tastesen, Petter Thomassen, Friðjón Þórðarson, Pirkko Turpeinen, Ole Gabriel Ueland, Ola Ullsten, Bengt Wiklund, Odd With och Marjatta Väänänen.

Frånvarande var:

Gro Harlem Brundtland, Johan Buttedahl, Karl-Gunnar Fagerholm, Carl I. Hagen, Gutorm Hansen, Margit Hansen-Krone, Ole Henriksen, Gunnel Jonäng, Hanna Kvanmo, Preben Lange, Paavo Lipponen, Helge Adam Møller, Inge Fischer Møller, Ågnar Nielsen, Erlendur Patursson, Håkon Randal, Arne Skauge, Otto Stenholdt, Hans Olav Tunesvik, Pekka Tuominen, Laurits Tørnæs och Lars Werner.

Yttrandet hade sålunda antagits med 65 röster.

Utskottets förslag, punkt B, bifölls.

3

A 631/s: Medlemsförslag om upprättande av ett nordiskt centrum för hjärttransplantationer

Social- och miljöutskottet hade föreslagit, att Nordiska rådet icke måtte företaga sig något i anledning av medlemsförslaget.

Rune Gustavsson (social- och miljöutskottets talesman): Fru president! Det medlemsförslag som vi nu skall behandla mynnar ut i en hemställan om att Nordiska rådet rekommenderar ministerrådet att i brådskande ordning vidta åtgärder för att upprätta ett nordiskt centrum för hjärttransplantationer.

Förslaget har remissbehandlats och därefter diskuterats vid ett antal möten i social-

och miljöutskottet. Representanter för utskottet har också deltagit i ett seminarium för hjärttransplantationer i Norden som hölls i Stockholm för några veckor sedan.

Utskottet har därefter åter behandlat medlemsförslaget. På grundval av de remissutlåtanden som vi fått och den samstämmiga uppfattning som redovisades vid seminariet i Stockholm har utskottet uttalat att utskottet för sin del anser att medlemsförslaget syftar till att upprätta ett nordiskt centrum för hjärttransplantationer. Utskottet, som bl. a. har tagit intryck av remissorganens svar, anser därför att det inte nu synes vara motiverat att driva frågan om ett nordiskt centrum för hjärttransplantationer.

Jag ber att få yrka bifall till utskottets förslag.

Sedan diskussionen förklarats avslutad, *bifölls utskottets förslag.*

4

A 632/s: Medlemsförslag om samarbete i fråga om en undersökning av de genom trafikolyckor hjärnskadades situation i Norden

Social- och miljöutskottet hade föreslagit, att Nordiska rådet i anledning av medlemsförslaget måtte antaga följande rekommendation:

Nordiska rådet rekommenderar Nordiska ministerrådet att

1. företa en utredning av de genom olyckor i trafiken hjärnskadades livssituation, omfattande arbetslivet, den sociala situationen, inkomstnivån, rehabiliteringsmöjligheterna och familjelivet. Som ett första steg i en sådan utredning bör resultaten av eventuellt redan befintliga eller pågående nationella undersökningar inom området kartläggas,

2. på grundval av denna utredning föreslå åtgärder på nordiskt och nationellt plan i syfte att förbättra de genom trafikolyckor hjärnskadades ställning.

Helena Pesola (social- och miljöutskottets talesman): Ärade fru president! I anknytning till det nordiska trafiksäkerhetsåret 1983 väckte några medlemmar av rådet i maj i fjol ett medlemsförslag, som gick ut på en rekommendation till ministerrådet om att låta utre-

da de genom olyckor i trafiken hjärnskadades livssituation, omfattande arbetslivet, den sociala situationen, inkomstnivån, rehabiliteringsmöjligheterna och familjelivet. Vidare föreslogs att ministerrådet på basen av denna utredning skulle föreslå åtgärder på nordiskt och nationellt plan för att förbättra situationen för denna grupp av hjärnskadade människor.

Remissinstanserna har till övervägande del varit positivt inställda till förslaget. Man har allmänt instämt i förslagsställarnas uppfattning att det vore nyttigt att genom en samnordisk kartläggning få fram basuppgifter om dessa hjärnskadades svårigheter t. ex. när det gäller rehabilitering och återanpassning till arbetslivet, för att på så sätt kunna få fram en helhetsbild av vilka svårigheterna är och vilka åtgärder som krävs av olika instanser för att avhjälpa dem på bästa sätt. Vissa instanser har påpekat att förslaget delvis sammanblandar två olika saker, nämligen trafik-säkerhetsarbetet, som förebygger hjärnskador i trafiken, och de traumatiskt hjärnskadades livssituation, som är föremålet för huvudintresset i förslaget. Vidare har en del remissinstanser invänt att en undersökning som den föreslagna borde omfatta alla hjärnskadades situation, inte bara dem som har skadats i trafiken.

Social- och miljöutskottet har dock funnit medlemsförslagets grundtanke vara så pass intressant, att utskottet har beslutat föreslå rådet att anta en rekommendation i stort sett enligt förslagsställarnas yrkande. Utskottet har framfört vissa tilläggsynpunkter. Bl. a. menar utskottet att den föreslagna undersökningen uttryckligen borde omfatta också hjärnskadade barn och ungdomar, eftersom hjärnskador ofta kan påverka en människas livssituation under hela livet. Vidare menar utskottet att det första steget i den nordiska utredningen kunde utgöras av en kartläggning av de undersökningar som har utförts eller som bäst utförs på nationellt plan i de nordiska länderna.

Ärade fru president! Med dessa ord vill jag yrka bifall till social- och miljöutskottets förslag.

Sedan diskussionen förklarats avslutad, skedde votering medelst voteringsapparat beträffande social- och miljöutskottets förslag till rekommendation.

För rekommendationen röstade:

Georg Andersson, Lennart Andersson, Margrete Auken, Stefán Benediktsson, Gunnar Berge, Jens Bilgrav-Nielsen, Kaj Bärnlund, Bjarne Mørk Eidem, Karl-Gunnar Fagerholm, Kirsti Kolle Grøndahl, Eidur Guðnason, Rune Gustavsson, Flemming Hansen, Ivar Hansen, Karen Thurøe Hansen, Margit Hansen-Krone, Ole Henriksen, Liisa Hilpelä, Siri Häggmark, Karl-Erik Häll, Tytti Isohookana-Asunmaa, Olof Jansson, Paul Jansson, Egon Jensen, Karen Højte Jensen, Tyra Johansson, Anna-Liisa Jokinen, Riitta Järvisalo-Kanerva, Anker Jørgensen, Antti Kalliomäki, Hannu Kemppainen, Hanna Kvanmo, Grethe Lundblad, Astrid Murberg Martinsen, Peter Muurman, Helge Adam Møller, Inge Fischer Møller, Gunnar Nilsson, Tore Nilsson, Odvar Nordli, Sture Palm, Helena Pesola, Heikki Riihijärvi, Gunvor Schnitler, Pétur Sigurðsson, Reijulf Steen, Jens Steffensen, Pär Stenbäck, Sten Svensson, Karin Söder, Peder Sønderby, Bernhard Tastesen, Friðjón Þórðarson, Hans Olav Tungesvik, Pirkko Turpeinen, Ole Gabriel Ueland, Ola Ullsten, Bengt Wiklund, Odd With och Marjatta Väänänen.

Frånvarande var:

Jo Benkow, Gro Harlem Brundtland, Johan Buttedahl, Ólafur G. Einarsson, Arne Gadd, Carl I. Hagen, Guttorm Hansen, Guðrun Helgadóttir, Elsi Hetemäki-Olander, Gunnel Jonäng, Sakari Knuuttila, Preben Lange, Paavo Lipponen, Agnar Nielsen, Hans Nyhage, Erlendur Patursson, Robert Pedersen, Per Petersson, Páll Pétursson, Håkon Randal, Arne Skauge, Otto Steenholdt, Ilkka Suominen, Petter Thomassen, Pekka Tuominen, Laurits Tørnæs och Lars Werner.

Rekommendationen hade sålunda antagits med 60 röster.

5

A 652/s: Medlemsförslag om ett nordiskt handlingsprogram mot narkotika

Social- och miljöutskottet hade föreslagit, att Nordiska rådet i anledning av medlemsförslaget måtte antaga följande rekommendation:

Nordiska rådet rekommenderar Nordiska ministerrådet

att utarbeta ett gemenamt nordiskt handlingsprogram mot narkotika och

att utreda förutsättningarna för ett gemenamt data- och informasjonssystem med sikte på att få ett bättre beslutsunderlag för att bekämpa narkotikasituasjonen.

Margrete Auken hadde i en reservation, fogad till utskottets betänkande, föreslagit, att Nordiska rådet i anledning av medlemsförslaget måtte antaga följande rekommendation:

Nordisk Råd rekommenderer Nordisk Ministerråd at udrede mulighederne for at udvikle et fælles data- og informasjonssystem til anvendelse i forbindelse med bekæmpelse af narkotikamisbrug.

Margit Hansen-Krone (social- och miljöötskottets talesman): Sosial- og miljøutvalget i Nordisk Råd har behandlet et medlemsforslag om et handlingsprogram mot narkotika, fremsatt av medlemmer av den konservative gruppe i Nordisk Råd. Forslaget har vært på en omfattende remissbehandling, og er grundig behandlet på flere møter i utvalget.

Gjennom årene har Nordisk Råd vedtatt en rekke rekommendasjoner med sikte på å bekjempe bruken av rusgifter. I flere av disse viktige forslag har intensjonen nettopp vært å forhindre misbruk av narkotiske stoffer, og sette en stopper for spredning av narkotika i Norden.

Det foreliggende medlemsforslag bygger bl. a. på det allerede igangsatte nordiske samarbeid på rusgiftområdet. Derfor har forslagsstillerne tatt med som begrunnelse i selve forslaget en oppstilling av de tiltak og forordninger som er iverksatt.

Forslagsstillerne har villet presisere nødvendigheten av og behovet for samordning av tiltakene og ressursbruken for ytterligere å kunne effektivisere arbeidet. Utvalget har sluttet seg til forslagsstillerne i synet på at rekommendasjonens første punkt avgrenses til å gjelde handlingsprogram mot narkotika.

Utvalget er enig i at kampen mot narkotika må forsterkes dersom man skal nå det ærgjerrige mål å gjøre Norden til et narkotikafritt område.

Utvalget presiserer samtidig behovet for å effektivisere bekjempelsen også av misbruk

av alkohol og vanedannende medisinske medikamenter. Disse forhold blir understreket i utvalgets uttalelse, og jeg skal komme tilbake til dette senere i innlegget.

Rekommendasjonens andre del, om å få utredet forutsetningene for et fellesnordisk data- og informasjonssystem med sikte på å få et bedre beslutningsgrunnlag for bekjempelse av narkotikaproblemene, har fått positiv tilslutning av remissinstansenes flertall. Et felles nordisk data- og informasjonssystem kan i fremtiden bli avgjørende for en effektiv narkotikabekjempelse. Utvalget slutter seg også til dette punktet i rekommendasjonen.

Et handlingsprogram mot narkotika skal selvsagt ikke medføre at kampen mot andre rusgifter blir svekket. Utvalget er enig med både forslagsstillerne og de fleste remissinstanser i at narkotika er et av samfunnets vanskeligste medisinske og sosiale problemer, som medfører store økonomiske konsekvenser både for den enkelte og for samfunnet.

Disse problemer deler Norden med de fleste andre sammenlignbare land i verden. Særlig alvorlig er det at innslaget av "tung" narkotika øker, at brukergruppene blir stadig yngre, og at lovbrudd, prostitusjon og vold følger i narkotikamisbrukets kjølvann.

Utvalget unnlater dog ikke å advare mot bruk av andre rusmidler. Det kan i teorien ligge en viss fare i å særbehandle narkotika i forhold til andre rusmidler. Utvalget sier derfor at det er viktig at handlingsprogrammet tar hensyn til at alkohol og legemidler ofte er innfallsporten til narkotikamisbruk. Det er kanskje en like stor fare i at ulikhetene i de nordiske land når det gjelder alkoholpolitikken, kan føre til et diffust og lite konkret handlingsprogram mot narkotika, om alle rusmidler skulle behandles under ett. Tross de betenkeligheter som er nevnt, støtter utvalget forslaget om et nordisk handlingsprogram mot narkotika og uttrykker et sterkt ønske om at det må bli mest mulig konkret. På grunn av det eksisterende samarbeid mellom de nordiske land har vi gode tradisjoner å bygge på, selv om enkelte ulikheter gjør seg gjeldende i synet på rusmidler. Det er bare å vise til arbeidet i de mange nordiske institusjoner og offentlige organer på dette området. Felles for meget av arbeidet i disse institusjonene er at det i stor grad bygger på tidligere

vedtatte rekommandasjoner i Nordisk Råd, og er av forebyggende karakter. Dette er viktig og grunnleggende, men det må også følges opp av tiltak som spenner over alle deler av samfunnslivet, og som tar sikte på å stoppe både tilbud og etterspørsel av narkotika.

Ut fra det som nå er sagt, støtter utvalget medlemsforslaget, både første del om å utarbeide et nordisk handlingsprogram mot narkotika og andre del om å utrede forutsetningene for et felles data- og informasjonssystem.

Kun ett av utvalgets medlemmer, Margrete Auken, har reservert seg mot forslaget om et felles-nordisk handlingsprogram mot narkotika og har gitt uttrykk for sitt syn i sin reservasjon.

Utvalget uttrykker ønske om at det blir satt i gang nye tiltak, og at allerede igangsatte tiltak blir systematisk koordinert og effektivisert innenfor rammen av et handlingsprogram.

Utvalget er kjent med at Kontrollorganet for narkotikas spørsmål, en arbeidsgruppe nedsatt av de nordiske justisministre, har lagt fram et arbeidsdokument som vil bli et verdifullt grunnlag for utarbeidelsen av et handlingsprogram.

Utvalget ser det positive i at Kontaktorganet og Sosial- og miljøutvalget har arbeidet parallelt, og regner med at dette kan bidra til at et handlingsprogram fra Ministerrådet kan fremmes relativt hurtig i 1985.

Med henvisning til det framførte henstiller Sosial- og miljøutvalget om at Nordisk Råd rekommanderer Nordisk Ministerråd å utarbeide et felles nordisk handlingsprogram mot narkotika og å utrede forutsetningene for et felles data- og informasjonssystem med sikte på å få et bedre beslutningsunderlag for å bekjempe narkotikaproblemene.

Margrete Auken: Fru præsident! Problemet med narkotika i Norden er for alvorlig til at måtte drukne i propaganda. Det forslag, der er lagt frem, har ikke ét eneste konkret innhold. Det repeterer, hvad der har været lavet tidligere. Der er ingen visioner i det. Man får en fornemmelse af, at det alene handler om at promovere sine forslagsstillere.

Dette ville være ganske ligegyldigt og i øvrigt noget, vi var vant til i Nordisk Råd, og

behøvede ikke at afstedkomme en reservation. Hvis vi skulle reservere os over for alt, hvad der var ligegyldigt, ville vi få nok at gøre med at reservere os.

Når jeg alligevel har valgt at gøre det her, er det, fordi vi har fået flere remissinstansers ord for overflødigheden, enkelte steder sagt helt klart, at selve problemerne med at enes om et sådant handlingsprogram vil komme til at beslaglægge tid og arbejde for de mennesker, som skulle bruge deres kræfter på narkotikabekæmpelse. Altså, man kommer til at sidde og bekæmpe hinanden i stedet for at bekæmpe narkotikaen.

Jeg vil gerne her særlig fremhæve den svenske socialstyrelses bemærkninger til det:

''Socialstyrelsen anser att en vidareutveckling och förstärkning av det nordiska samarbetet i kampen mot narkotikamissbruken är önskvärd.'' – Ja, hvem gør ikke det? – ''Styrelsen delar dock ej motionärernas uppfattning att detta bör ske genom att utarbeta ett särskilt handlingsprogram. Som bekant finns i Norden inte en helt enhetlig syn på hur narkotikafrågorna bör angripas. Risk finns därför att det skulle komma att ta mycken tid och kraft för att ta fram ett handlingsprogram, som dessutom riskerar att bli ganska urvattnat. Det är socialstyrelsens uppfattning att värdet av ett sådant handlingsprogram inte motsvarar de arbetsinsatser och kostnader som skulle krävas för att ta fram ett sådant. Socialstyrelsen avstyrker därför förslaget i den delen.''

Jeg vil helt tilslutte mig dette og mener, at rådet bør gøre det samme, for ikke at kompromittere sig. Jeg er en lille smule skuffet over, at i hvert fald flere af socialdemokraterne af skræk – ikke for narkotikaen, men for højre, har tilsluttet sig dette forslag.

Statsråd **Heløe:** Fru president! Det er, som det fremgår av saksdokumentene, betydelige forskjeller i narkotikasituasjonen landene i Norden imellom. Misbruket er mer utbredt i Danmark, Sverige og Norge enn i Finland og Island. Et fellestrekk for samtlige land er imidlertid at cannabis misbrukes i mange ungdomsmiljøer. På tross av enkelte oppmuntrende trekk – som at nyrekrutteringen synes å avta og antallet tyngre misbrukere å stagnere noe – deler vi også en alvorlig be-

kymring for at situasjonen kan forverre seg. Produksjonen og handelen med narkotika i verden fortsetter å øke. Kokain er kommet til som et nytt stoff i mange vesteuropeiske land. Det er naturlig å se de nordiske land som ett narkotikamarked, det er attraktivt bl. a. på grunn av sin høye levestandard.

Det nordiske sosial- og justisministermøtet i Oslo 16. – 17. februar dette år ble holdt som oppfølging av det tilsvarende møtet i Stockholm 19. februar 1982. I løpet av de to årene som er gått, har en særskilt styringsgruppe som ble opprettet for å styrke samarbeidet på politi- og tollsektoren, lagt frem sine forslag. Nordisk kontaktmannsutvalg for narkotika-problemer har i samme tidsrom utarbeidet et forslag til nordisk handlingsprogram mot narkotika. De to gruppenes rapporter danner grunnlaget for ministrenes diskusjon og beslutninger.

Er det så korrekt, som Margrete Auken nevnte, at det arbeidet som er på gang, egentlig drukner i propaganda, at vi bekjemper hverandre mer enn vi bekjemper narkotikaomsetningen? Jeg tror på ingen måte at det er en korrekt fremstilling.

Det var bred enighet om at samarbeidet mellom politiet og tollvesenet bør styrkes ytterligere. Systemet med nordiske politisambandsmenn på strategiske steder rundt omkring i verden har vist seg verdifullt og vil bli vurdert med sikte på hensiktsmessig utbygging og justering av ordningen. For å gjøre narkotikamarkedet mer gjennomsiktig bør det skje en systematisk sammenstilling av de opplysninger om narkotikastrømmene til, fra og mellom de nordiske land som de enkelte lands politi- og tollmyndigheter sitter inne med. En viss standardisering av politiets og tollvesenets tekniske hjelpemidler i de nordiske land anses ønskelig. Det kan også være nødvendig å ta i bruk spesielle etterforskningsmetoder for å beslaglegge større narkotikapartier og skaffe bevis mot de virkelige bakmennene som introduserer disse varer på det skandinaviske marked. For å styrke opplæringen av politi- og tolltjenestemenn tas det sikte på å utveksle undervisningsplaner og undervisningspersonell. Det er også behov for økt utveksling av opplysninger mellom politiet og tollvesenet.

Ministrene var enige om at arbeidet med de forslag som er referert her, og de øvrige for-

slag som foreligger fra den nevnte styringsgruppen, skal føres videre i et nordisk samarbeid med representanter for sentrale nordiske politi- og tollmyndigheter.

Restriktive kontrolltiltak for å redusere ulovlig innførsel og omsetning av narkotika er det ene viktige hovedområdet for narkotikapolitikken. Det andre, og kanskje minst like viktige, er å redusere etterspørselen etter disse stoffene. De forebyggende tiltak bør på lengre sikt gis en sterkere stilling. Narkotika-problemene må settes inn i et samfunnsmessig helhetsperspektiv, og derfor bør forebyggende tiltak, behandling og rehabilitering ses i nær sammenheng med den generelle politikk som føres i samfunnet.

Det er i de nordiske land lagt ned betydelige ressurser i å utvikle forskjellige typer av informasjonsmaterieell om narkotika, og da til ungdom og andre målgrupper. Ministrene gikk inn for å intensivere et nordisk samarbeid på dette området, herunder etablere et system hvor løpende ajourført informasjon, bl. a. om kokain, gjøres tilgjengelig i samtlige nordiske land.

Ministrene gikk også inn for et samarbeid om tiltak i skolene og for utveksling av erfaringer om hvordan offentlige instanser som skole-, sosial-, helse-, politi-, kulturmyndigheter osv. kan samarbeide med frivillige organisasjoner og foreldregrupper om utvikling av arbeidsmåter og tiltak.

Begrensninger både i kapasitet og metoder skaper fortsatt betydelige problemer i behandlings- og rehabiliteringsarbeidet med stoffmisbrukere i alle våre nordiske land. Nasjonale erfaringer med utvikling av behandlingsmetoder vil fortsatt bli stilt til rådighet for de øvrige nordiske land gjennom virksomheten i kontaktmannsorganet. Representanter for de nordiske land vil bli innbudt til nasjonale konferanser om behandlings-spørsmål. Man vil også søke å innlede et nærmere samarbeid om de særlige problemer som er forbundet med behandling av stoffmisbrukere innen kriminalomsorgen. Ministrene gikk dessuten inn for økt utveksling av personell innenfor behandlings-, rehabiliterings- og andre innsatsområder bl. a. ved innenfor Nordisk Ministerråd å arbeide for en utvidelse av det eksisterende program for tjenestemannsutveksling i Norden.

Betydningen av å få bedre kunnskaper om

utviklingen av narkotikamisbruket og dets konsekvenser på de forskjellige samfunns-sektorer ble også understreket. Det er nemlig av stor betydning å klarlegge virkningene av de forskjellige tiltak som vi har på dette feltet. Et fortsatt nordisk samarbeid om dette bør forankres i Nordisk Nämnd för Alkohol- och Drogforskning.

Til slutt: Det internasjonale samarbeidet ble også viet betydelig oppmerksomhet i ministrenes møte. De nordiske land legger stor vekt på å samarbeide gjennom FN og andre internasjonale organer. En samordning av politikken innen de ulike internasjonale organer kan gi den størst mulige innflytelse på de vedtak som fattes i fora av denne type. Sammen bør vi også arbeide for at samordningen mellom de forskjellige FN-organer og mellom disse og andre internasjonale og regionale organer bedres. Det er viktig at narkotikaproblemene gis høy prioritet også innen andre internasjonale organer enn dem som er tillagt ansvar for narkotikas spørsmål. De nordiske land vil arbeide for at flere land slutter seg til konvensjonen om psykotrope stoffer, og at flere av de stoffene som kan misbrukes, bringes inn under denne konvensjonen.

En mer inngående redegjørelse for drøftingene i ministermøtet foreligger i form av et kommuniqué.

Margrete Auken: Fru præsident! Jeg bliver nødt til at sige til statsråd Heløe, at der fik vi anskueliggjort problemet. Jeg citerede fra den svenske socialstyrelse, at der er risiko for, at det skal komme til at tage megen tid og mange kræfter at nå frem til dette handlingsprogram. Vi risikerer, at vi kommer til at bekæmpe hinanden mere end narkotikaen. Jeg har da ikke sagt, at vi gør det i øjeblikket. Jo, her måske, men da ikke dér, hvor organerne arbejder sammen. Det, der skete i februar 1982, hvor de nordiske justitsministre havde møde, var faktisk, at der kom et temmelig godt program, der var betydelig bedre end, hvad nogen her har kunnet præstere. Det er derfor jeg siger, det her drejer sig om propagandasiden og ikke om narkotikasiden. Vi hører ikke et eneste ord om arbejdsløshed, ikke et eneste ord om, at alle disse unge mennesker er sparket ud af samfundet. Tværti-

mod tales der kun om kontrol og efterforskning.

Efterforskningsmetoderne er noget af det, vi virkelig kan blive uenige om, for her er retssamfundet på højkant.

Jeg synes ikke, vi skal vedtage et handlingsprogram, der dræber kampen mod narkotikaen i stedet for narkotikaen.

Bernhardt Tastesen: Ærede præsident! Da dette medlemsforslag blev fremsat, var det i realiteten allerede besluttet, at der skulle laves et handlingsprogram imod narkotika. Dette var besluttet på baggrund af drøftelser, som de nordiske socialministre og justitsministre havde haft, og på baggrund af en opgave, som derved tildeltes nordisk kontaktmandsorgan. Den tilbagemelding, som er kommet til social- og miljøudvalget, går jo også ud på, at nordisk kontaktmandsorgan er i gang med at udarbejde et handlingsprogram imod narkotika.

Når vi ser på dette medlemsforslag og ser på, hvad det indeholder, nikker vi genkendende til en række beslutninger, som vi har taget her i Nordisk Råd igennem årene. Det er altså en opsummering af beslutninger, som vi tidligere har taget. Man kunne derfor i og for sig sige, at forslaget til handlingsprogram var overflødigt, for det var besluttet i forvejen. Da forholdet således er det, at der er tale om en beslutning, som i virkeligheden bare bekræftes, er der ingen grund til at stemme imod. Jeg må derfor anbefale, at man stemmer for dette handlingsprogram.

Til sin tid, når vi ser handlingsprogrammet, når det bliver forelagt her i Nordisk Råd, må vi tage stilling til, om det indeholder sådanne ting, som fru Margrete Auken her har gjort opmærksom på at det eventuelt kunne indeholde. Jeg må sige, at jeg ligesom den svenske socialstyrelse har betænkelighed ved, hvad det er for noget, man går i gang med. Visse passager i statsråd Heløes udtalelser her kunne give anledning til, at man måske måtte frygte, at kontrolsiden fik en højere prioritet end forebyggelsessiden.

Når vi taler om narkotikamisbrug, drejer det sig både om at gøre efterspørgslen mindre og om at gøre udbuddet mindre. Der er brug for en indsats begge steder. Men det væsentlige er, at man opprioriterer hensynet til fore-

byggelse, altså sørger for, at de færrest mulige unge mennesker efterspørger disse ødelæggende stoffer. Det har noget at gøre med samfundets totalmiljø. Samfundets totalmiljø, at få skabt et samfund der bruger alle sine mennesker, var det, debatten i går i første række drejede sig om. Det er den målsætning, vi i fællesskab politisk må have. Man kan frygte, at dette forslag, som den konservative gruppe har fremsat her, fokuserer for meget på kontrolsiden.

En passage i statsråd Heløes udtalelser om det retssikkerhedspolitiske får mig til at sige: Det er klart, at politiets efterforskningsarbejde må være så effektivt som muligt, men der findes nogle grænseområder, hvor vi kommer ind på begrebet retssikkerhed, som man samtidig må tage hensyn til, når man arbejder med disse ting. Det spørgsmål er oppe i debatten i Danmark en gang imellem. Jeg ved ikke, i hvilket omfang det er oppe i debatten i de andre nordiske lande. Disse hensyn må i hvert fald tages med og tillægges afgørende vægt i overvejelserne.

Da der ikke i forslaget står noget, man kan være imod, anbefaler jeg, at man stemmer for. Så vender vi tilbage til en stillingtagen, når vi ser ministerrådets forslag til et handlingsprogram.

Pirkko Turpeinen: Fru president! Jeg finder utskottets rekommendation ganske ensidig. Jeg har selv arbejdet som psykiater i 10 år med unga narkotikamisbrukare och har varit med om att vidta förebyggande åtgärder i Finland. Jag kan inte se hur utskottets förslag skulle kunna lösa detta enorma problem. Jag tycker att svenska socialstyrelsen hade rätt i sitt yttrande att utvecklandet av ett sådant handlingsprogram skulle kunna ta mycket tid och krafter och dessutom riskera att bli ganska urvattnat. Därför hoppas jag att vi i Nordiska rådet kunde finna möjligheter att diskutera narkotikaproblemet mera noggrant och vidta åtgärder efter en diskussion. Därför stöder jag Margrete Aukens reservation i dagens situation och hoppas att vi når något mera konstruktiva åtgärder i framtiden.

Grethe Lundblad: Fru president! Jag har begärt ordet därför att jag gärna från denna talarstol vill tillbakavisa ett enligt min uppfattning mycket dumt påstående av Margrete

Auken att det på något sätt skulle vara partipolitiska spekulationer som ligger bakom socialdemokraternas i Norden inställning i narkotikafrågan. Det är det inte, och det tycker jag att Margrete Auken utifrån våra diskussioner i utskottet mycket väl borde känna till.

Narkotikaproblemet är faktiskt fortfarande mycket allvarligt. Jag kommer från en gränsort, där man dagligen gör stora beslag av tung narkotika värd flera miljoner kronor ibland. Åtminstone på denna ort vet man att såväl kontroll som vård av narkotikamisbrukare och förebyggande av narkotikamisbruk samt kampanjer mot narkotikamisbruk är åtgärder som måste gå hand i hand.

Till samma resultat har den svenska narkotikakommissionen, som i dagarna lägger fram sitt förslag, också kommit. Just dess resultat kan kanske vara en bit i pusslet när det gäller att få fram ett nordiskt handlingsprogram.

Det har funnits tider då grupper i Danmark har haft en flummig inställning i narkotikafrågan. Det fick till följd att det tog alldeles för lång tid innan vi på nordiskt plan kunde komma till skott när det gällde att vidta rejäla åtgärder mot narkotikan.

Nu hoppas jag emellertid att den tiden är över och att vi tillsammans verkligen kan sätta in ett samlat angrepp mot narkotikan – det gift som är en enorm nedbrytande kraft för vår annars så fina nordiska ungdom.

Benkow: Ærede president! Det er nok riktig det som flere har vært inne på, også Margrete Auken, at det er langt frem før vi har et apparat som kan hjelpe unge og andre som er i nød, og som er offer for narkotikamisbruk. Og det forebyggende arbeid er jo i denne sammenheng helt sentralt. Men jeg vil gjerne si på vegne av den norske delegasjon at uansett hva man måtte mene om de enkelte elementer i en handlingsplan, som sikkert er ufullkommen, så er det i hvert fall bred politisk enighet i vårt land, fra venstre til høyre, blant sosialdemokrater og konservative, om at vi vil gjøre alt vi makter for å finne frem til hensiktsmessige behandlingsmetoder, hjelp og støtte og rehabilitering.

Når man her i en viss grad har pekt på det rettssikkerhetsmessige, hva man kan gjøre med kontroll, så er jeg oppriktig talt veldig redd for at selv med en kolossal sosialmedi-

sinsk innsats på dette område, om vi anstrenger oss til yttergrensen av våre ressurser, vil likevel det måtte kunne tones ned i forhold til det helt sentrale, å stoppe denne internasjonale forbrytervirksomhet og sørge for at de nordiske markeder ikke er attraktive. Og da må jeg si som ekte konservativ at en avskrekkende virkning, at man må ta konsekvensene av sine ulovlige handlinger, er og blir et kjent forebyggende element. Det er visse psykologiske mekanismer her som man ikke kan se bort fra. Og at vi her har felles gjerning å gjøre i det nordiske er åpenbart, det kan det overhodet ikke være tvil om. Og som sagt, selv om alle sammen er villig til å erkjenne at det selvfølgelig ikke i og med at vi vedtar en handlingsplan, er slik at alle problemer fordamper, så kan jeg oppriktig talt ikke se noen fornuftig grunn til ikke å være med og støtte forslaget som her er fremmet av et flertall.

Margrete Auken: Fru præsident! Det var som at oppleve et da capo fra for 2 år siden, hvor Jo Benkow også dengang insinuerede, at man i Danmark ikke gikk ind for at straffe narkotikaforbrydelser. Det var jo det, vi hadde debatten om for 2 år siden, hvor Norge var brutt ud af det fælles arbejde og havde lavet strafammer på 21 år. 21 år! Og så tror man, at det hjelper. Og fordi vi kritiserede det, sagde Jo Benkow fuldstændig som nu, eller antydde Jo Benkow fuldstændig som nu, at vi i Danmark nærmest var tilbøjelige til ikke at ville straffe narkotikaforbryderne.

Det er sådan nogle vanvittige – og jeg mener vanvittige – diskussioner, det her kan ende op i, og dermed altså igen i det, som jeg kalder propagandasnak og ikke alvorlig indsats for dette tunge problem.

Benkow: Ærede president! Når det gjelder dakapnummer, skal det meget godt gjøres å overgå Margrete Auken. La meg for øvrig si at jeg ikke har hatt de danske lokale variasjoner i tankene et øyeblikk. De er meg – for å si det like ut – fullstendig og knekkende likegyldig. Jeg har et nordisk perspektiv på dette. Dersom fru Margrete Auken kunne bruke sin dikteriske kraft til noe annet enn å tolke mine innlegg på en helt annen måte enn

det var ment, ville meget være vunnet, selv om det er lite håp om at så skjer.

Når det så gjelder straff, er ikke jeg noe særlig interessert i lange straffer for straffens egen skyld. Den slags gammeltestamentlig rettsfilosofi er meg uendelig fjern. Men det er sikre psykologiske mekanismer, velkjente i alle fora – til og med her – at man frykter konsekvensen av de ulovlige handlinger. Det som er det sentrale, er at dersom muligheten for pågrepelse er stor, slik at et maksimalt antall av dem som bedriver denne virksomheten, blir pågrepet og straffet, da vil disse forretningsforbryterske interesser forstå at dette er et marked hvor risikoen rett og slett er for stor. Det er dette jeg taler om. Så får fru Margrete Auken pleie sine ganske spesielle – jeg vet ikke hva jeg skal karakterisere det som, det er best å la det være.

Margrete Auken: Fru præsident! Jeg var glad for at høre her til sidst, at det, som Jo Benkow mente, var, at vi skulle sikre efterforskningen. Det er hovedindsatsen i Danmark, det er dér, vi går ind.

Det, som jeg hørte – og som jeg altså hørte forkert, jeg undskylder meget – Jo Benkow sige i sit første indlæg, var, at det var så vigtigt, at vi lagde vægt på den afskrækkende virkning ved straffen – men det var åbenbart en fejl, og vi kan altså enes. Men efterforskningsiden ligger allerede i justitsministerens handlingsplan; den ligger dér, og så behøver vi ikke at sidde og vedtage noget her for i dag.

Karen Thurøe Hansen: Fru præsident! Det er egentlig fantastisk, at man kan sidde på sin plads i denne sal og høre Margrete Auken insinuere, at forslagsstillerne til dette forslag vedrørende narkotika, som vi virkelig anser for at være den største fare for vor ungdom i dag, blot er stillet for at fremme vore egne interesser. Mener Margrete Auken, at hun alene har patent på at stille forslag i dette råd? Jeg tror virkelig, at Margrete Auken har et så stort horn i siden på den borgerlige side af dette råd, at det er derfor, hun fremsætter sin mistro.

Jeg er glad for, at Bernhardt Tastesen går ind for og vil stemme for forslaget. Jeg kan måske til en vis grad være enig med ham i, at

vi skal igennem dette bureaukratiske system, men det forhindrer jo ikke de respektive lande i hver for sig stadig væk at gøre alt, hvad man kan for at bekæmpe narkotikaen. Man kan derfor sige, at vi i Nordisk Råd kan komme med vore resultater af denne forskning, sammenligne dem og så fra Nordisk Råds side prøve at få et handlingsprogram igennem og en vedtagelse om, at vi gensidigt støtter hinanden i dette problem.

Vi støtter det simpelt hen, fordi de unge er i fare. Vi bekæmper narkotikaen af al magt, og jeg er glad for, at vi har fået forhøjet strafgrænsen for dem, der handler med narkotika, og som er med til at tjene millioner på andres ulykke. Det er det, vi meget gerne fra konservativ side vil anbefale, at man hjælper os med, så vi i det hele taget prøver på gennem en effektiv kontrol at bekæmpe narkotikaen.

Inge Fischer Møller: Fru præsident! Jeg vil godt starte med at sige, at det her forslag er så vigtigt, at det drejer sig om ikke at skyde forskellige politiske partier uhæderlige motiver i skoene. Men jeg synes, der mangler lidt i debatten. Når man taler om misbrugere, så er det ikke kun et spørgsmål om unge. Vi ved fra dansk side, at vi har en meget stor gruppe af misbrugere, der er over 30 år, og derfor synes jeg, at vi i det videre arbejde skal prøve at finde ud af: hvad er egentlig årsagen til, at så mange søger glemsel? Der er jo ikke nogen, der bevidst ønsker og søger en tilværelse, der er så kummerlig, som man har, når man er stofmisbruger. Det synes jeg, vi skal tænke på i det videre arbejde.

Jeg vil godt sige, at jeg vil ikke her komme ind på strafframmen. Min partifælle Bernhardt Tastesen har ved forskellige lejligheder givet udtryk for, hvad vi mener om det fra socialdemokratiets side. Men jeg vil godt understrege, at spørgsmålet er så vigtigt, og det ville være glædeligt, hvis vi i Nordisk Råd kunne diskutere det på et sagligt niveau og også prøve at finde frem til, hvad årsagen er til, at så mange mennesker søger glemsel i noget så ulykkeligt som narkotikamisbrug.

Sedan diskussionen forklarats avslutad, skedde votering medelst voteringsapparat huruvida utskottets förslag till rekommendation eller reservantens förslag till rekommendation skulle upptas till slutlig omröstning.

För utskottets förslag till rekommendation röstade:

Georg Andersson, Lennart Andersson, Jo Benkow, Gunnar Berge, Jens Bilgrav-Nielsen, Kaj Bärlund, Ólafur G. Einarsson, Karl-Gunnar Fagerholm, Arne Gadd, Kirsti Kolle Grøndahl, Eíður Guðnason, Rune Gustavsson, Flemming Hansen, Ivar Hansen, Karen Thurøe Hansen, Margit Hansen-Krone, Elsi Hetemäki-Olander, Liisa Hilpelä, Siri Häggmark, Tytti Isohookana-Asunmaa, Olof Jansson, Paul Jansson, Egon Jensen, Karen Højte Jensen, Tyra Johansson, Gunnel Jonäng, Riitta Järvisalo-Kanerva, Anker Jørgensen, Antti Kalliomäki, Hannu Kemppainen, Sakari Knuutila, Grethe Lundblad, Astrid Murberg Martinsen, Peter Muurman, Helge Adam Møller, Inge Fischer Møller, Agnar Nielsen, Gunnar Nilsson, Tore Nilsson, Odvar Nordli, Hans Nyhage, Sture Palm, Erlendur Patursson, Robert Pedersen, Helena Pesola, Per Petersson, Páll Pétursson, Hákon Randal, Heikki Riihijärvi, Gunvor Schnitler, Pétur Sigurðsson, Arne Skauge, Reulf Steen, Otto Steenholdt, Jens Steffensen, Pär Stenbäck, Ilkka Suominen, Sten Svensson, Karin Söder, Peder Sønderby, Bernhardt Tastesen, Petter Thomassen, Friðjón Þórðarson, Ole Gabriel Ueland, Ola Ullsten, Bengt Wiklund och Odd With.

För reservantens förslag till rekommendation röstade: Margrete Auken, Stefán Benediktsson, Guðrún Helgadóttir, Ole Henriksen, Anna-Liisa Jokinen och Pekka Tuominen.

Hanna Kvanmo *avstod från att rösta.*

Frånvarande var:

Gro Harlem Brundtland, Johan Buttedahl, Bjarne Mørk Eidem, Carl I. Hagen, Guttorm Hansen, Karl-Erik Häll, Preben Lange, Paavo Lipponen, Hans Olov Tungesvik, Pekka Tuominen, Laurits Tørnæs, Lars Werner och Marjatta Väänänen.

Reservantens förslag hade sålunda förkastats med 67 röster mot 6. 1 medlem avstod från att rösta.

Härefter skedde votering, medelst voteringsapparat beträffande utskottets förslag till rekommendation.

För rekommendationen röstade:

Georg Andersson, Lennart Andersson, Jo Benkow, Gunnar Berge, Jens Bilgrav-Nielsen, Kaj Bärlund, Ólafur G. Einarsson, Karl-Gunnar Fagerholm, Arne Gadd, Kirsti Kolle Grøndahl, Eidur Guðnason, Rune Gustavsson, Flemming Hansen, Ivar Hansen, Karen Thurøe Hansen, Margit Hansen-Krone, Guðrun Helgadóttir, Elsi Hetemäki-Olander, Liisa Hilpelä, Siri Häggmark, Tytti Isohookana-Asunmaa, Olof Jansson, Paul Jansson, Egon Jensen, Karen Højte Jensen, Tyra Johansson, Anna-Liisa Jokinen, Gunnel Jonäng, Riitta Järvisalo-Kanerva, Anker Jørgensen, Antti Kalliomäki, Hannu Kempainen, Sakari Knuuttila, Grethe Lundblad, Astrid Murberg Martinsen, Peter Muurman, Helge Adam Møller, Inge Fischer Møller, Agnar Nielsen, Gunnar Nilsson, Tore Nilsson, Odvar Nordli, Hans Nyhage, Sture Palm, Erlendur Patursson, Robert Pedersen, Helena Pesola, Per Petersson, Páll Pétursson, Håkon Randal, Heikki Riihijärvi, Gunvor Schnitler, Pétur Sigurðsson, Arne Skauge, Reiulf Steen, Otto Steenholdt, Jens Steffensen, Pär Stenbäck, Ilkka Suominen, Sten Svensson, Karin Söder, Peder Sønnderby, Bernhardt Tastesen, Petter Thomassen, Friðjón Þórðarson, Ole Gabriel Ueland, Ola Ullsten, Bengt Wiklund och Odd With.

Mot rekommendationen röstade: Margrete Auken, Stefán Benediktsson, Ole Henriksen, Hanna Kvanmo och Pirkko Turpeinen.

Frånvarande var:

Gro Harlem Brundtland, Johan Buttedahl, Bjarne Mørk Eidem, Carl I. Hagen, Guttorm Hansen, Karl-Erik Häll, Preben Lange, Paavo Lipponen, Hans Olav Tungesvik, Pekka Tuominen, Laurits Tørnæs, Lars Werner och Marjatta Väänänen.

Rekommendationen hade sålunda antagits med 69 röster mot 5.

6

A 657/s: Medlemsförslag om gemensam nordisk modell för beräkning av naturresurser

Social- och miljöutskottet hade föreslagit, att Nordiska rådet i anledning av medlems-

förslaget måtte antaga följande rekommendation:

Nordiska rådet rekommenderar Nordiska ministerrådet att vidtaga åtgärder i syfte att åstadkomma en gemensam nordisk beskrivningsmodell för naturresurser.

Jo Benkow övertog härefter ledningen av förhandlingarna.

Bärlund (social- och miljöutskottets talesman): Värderade president! Kartläggningen av våra naturresurser har på senaste tid vuxit starkt i många länder. Bl. a. i Norge och Frankrike har man försökt att utveckla ett system för katalogisering av naturresurserna. Också inom flera internationella organisationer såsom FN och OECD arbetar man inom detta område.

En kartläggning av naturresurserna är viktig ur många synpunkter. Den tekniska och ekonomiska utvecklingen har förutom välstånd fört med sig problem i form av misshushållning med naturresurser och belastning av vår miljö. Det är egentligen först under 1970-talet som det blivit allmänt erkänt att bruttonationalprodukten utgör en alltför smal grund när det gäller att mäta det allmänna välbefindandet och att en större betoning av vår miljö och våra resurser är nödvändig. Personligen anser jag att detta inte kan understrykas nog. En gemensam nordisk beskrivningsmodell för naturresurser skulle vara ett betydande steg i en bättre riktning.

Det medlemsförslag som ligger till grund för ärendet gäller en gemensam nordisk modell för *beräkning* av naturresurser medan social- och miljöutskottet alltså föreslår att åtgärder vidtages i syfte att åstadkomma en gemensam nordisk *beskrivningsmodell* för naturresurser. Utskottet finner att nackdelarna med en beräkningsmodell av det slag som föreslås är att det endast omfattar naturresurser som i ekonomisk mening är klassificerade som råvaror och att det därför är nödvändigt att behålla en vidare ram för beskrivning av miljö- och naturresurserna och låta kopplingarna till det ekonomiska systemet utgöra en del av en mer omfattande beskrivning. En sådan modell skulle objektivt beskriva förändringar utifrån följande aspekter: föroreningsmängder, resursförbrukning, på-

verkan på ekologiska system, estetik, kulturella förhållanden, befolkningsförändringar, inverkan på energiförsörjning och markanvändning.

Låt mig ännu en gång påminna om att man i Norge och andra länder och internationella organisationer arbetar med dessa frågor och att det alltså finns en god grund att bygga vidare på. Uppgörande av en nordisk modell för beskrivning av naturresurser skulle utgöra en god bas för ett samnordiskt agerande i det bredare internationella samarbetet. Även oberoende av hur det går i arbetet utom Norden i ärendet vore skapandet av en gemensam nordisk beskrivningsmodell för de nordiska länderna en vinning med tanke på utnyttjandet av naturresurserna på ett förnuftigt sätt.

Värderade president! Vår framtid ligger i vår miljö och våra naturresurser. Låg mig alltså yrka bifall till utskottets förslag!

Sedan diskussionen förklarats avslutad, skedde votering medelst voteringsapparat beträffande utskottets förslag till rekommendation.

För rekommendationen röstade:

Georg Andersson, Lennart Andersson, Margrete Auken, Stefán Benediktsson, Jo Benkow, Gunnar Berge, Jens Bilgrav-Nielsen, Kaj Bärlund, Ólafur G. Einarsson, Karl-Gunnar Fagerholm, Arne Gadd, Kirsti Kolle Grøndahl, Eidur Guðnason, Rune Gustavsson, Flemming Hansen, Margit Hansen-Krone, Guðrún Helgadóttir, Elsi Hetemäki-Olander, Siri Häggmark, Tytti Isohookana-Asunmaa, Tyra Johansson, Anna-Liisa Jokinen, Gunnel Jonäng, Riitta Järvisalo-Kanerva, Anker Jørgensen, Antti Kalliomäki, Hannu Kempainen, Sakari Knuutila, Hanna Kvanmo, Grethe Lundblad, Peter Muurman, Helge Adam Møller, Inge Fischer Møller, Agnar Nielsen, Gunnar Nilsson, Tore Nilsson, Odvar Nordli, Hans Nyhage, Sture Palm, Robert Pedersen, Helena Pesola, Håkon Randal, Pétur Sigurðsson, Arne Skauge, Reulf Steen, Otto Steenholdt, Jens Steffensen, Pär Stenbäck, Sten Svensson, Karin Söder, Peder Sønderby, Bernhardt Tastesen, Petter Thomassen, Friðjón Þórðarson, Pirkko Turpeinen, Ola Ullsten, Bengt Wiklund och Marjatta Väänänen.

Frånvarande var:

Gro Harlem Brundtland, Johan Buttedahl, Bjarne Mørk Eidem, Carl I. Hagen, Guttorm Hansen, Ivar Hansen, Karen Thurøe Hansen, Ole Henriksen, Liisa Hilpelä, Karl-Erik Häll, Olof Jansson, Paul Jansson, Egon Jensen, Karen Højte Jensen, Preben Lange, Paavo Lipponen, Astrid Murberg Martinsen, Erlendur Patursson, Per Petersson, Páll Pétursson, Heikki Riihijärvi, Gunvor Schnitler, Ilkka Suominen, Hans Olov Tungesvik, Pekka Tuominen, Laurits Tørnæs, Ole Gabriel Ueland, Lars Werner och Odd With.

Rekommendationen hade sålunda antagits med 58 röster.

7

A 669/s: Medlemsförslag om förstärkt socialmedicinsk insats

Social- och miljöutskottet hade föreslagit, att Nordiska rådet i anledning av medlemsförslaget måtte antaga följande rekommendation:

Nordiska rådet rekommenderar de nordiska ländernas regeringar att kunskapsområdet socialmedicin som en del av samhällsmedicinen får en starkare ställning i såväl grundutbildningen som i efter- och vidareutbildningen av hälso- och sjukvårdspersonal.

Margrete Auken (social- och miljöutskottets talesman): Hr. præsident! Social- og miljøudvalget har behandlet medlemsforslag A 669/s om forstærket socialmedicinsk indsats.

Forslaget indeholder tre dele. For det første foreslås forsøgsordninger i form af tværfagligt arbejde mellem primærsundhedstjeneste, socialvæsen og lokale organisationer og foreninger, som bidrag til en bedre vurdering af socialmedicinsk indsats i social- og sundhedstjenesten.

Dernæst foreslås en stærkere placering af den socialmedicinske disciplin i undervisningsplanerne for lægeuddannelserne.

Endelig ønsker forslagsstillerne skærpet kontrol med ordinerung af medicin med vane-dannende virkning.

Baggrunden for forslaget er et ønske om udvidet indsats over for misbrug af alkohol,

narkotika og visse lægemidler, og der henvises bl. a. til, at lægeordineret medicin kan være lige så vanedannende som ulovligt benyttede rusgifte.

I social- og miljøudvalget har man været helt enig med forslagsstillerne i, at man ved hjælp af socialmedicinsk undervisning kan fremme et helhedssyn på mennesker og på sundhed. Udvalget har da også flere gange peget på behovet for udvidelse af undervisning i sociale aspekter på Nordiska hälsovårdshögskolan.

Vi finder, at den traditionelle sundhedstjeneste kun har begrænsede muligheder for at forbedre folkesundheden på områder, der er påvirket af alkohol og andre misbrug, af miljø og arbejdsmiljø, af ændret livsstil m. v.

Arbejdet med folkesundheden vil ofte kræve en ny strategi på baggrund af en fordybelse i sammenhængen mellem de faktorer, der har betydning for helbredet og forholdet mellem disse og de sociale mønstre. Det er vigtigt, at både læger og andre personalegrupper i sundheds- og omsorgstjenesten, såvel i specialuddannelserne som i fortsatte uddannelser, bliver fortrolige med socialmedicinen som et væsentligt element i sygdomsforebyggelsen.

Vi kan derfor fuldt ud gå ind for denne del af forslagsstillerens forslag.

Hvad angår forslaget om forsøgsordninger med integrering af social- og sundhedsvæsenet i lokalområderne, er udvalget derimod i tvivl. Vi har på remissvarene forstået, at sådanne forsøg har været i gang i længere tid flere steder i Norden, netop med henblik på gennem tværfagligt samarbejde at udvikle metoder og redskaber til vurdering af den forebyggende indsats.

Efter udvalgets opfattelse skulle det således ikke være nødvendigt at organisere yderligere forsøgsvirksomhed.

Vi er i udvalget enige med forslagsstillerne i, at det er vigtigt at skærpe holdningen til lægeordinering af vanedannende præparater, men det er samtidig indtrykket, at de medicinske myndigheder i de seneste år, helt på linje med hensigten med forslaget, i ganske betydelig grad har effektiviseret kontrollen med receptudskrivning af lægemidler, der kan være vaneudviklende. Jeg mener derfor ikke, at der er nogen grund til i øjeblikket yderligere at forstærke sundhedsmyndighe-

dernes kontrolvirksomhed.

Jeg henviser i øvrigt til udvalgets betænkning og skal på udvalgets vegne henstille, at Nordisk Råd i anledning af medlemsforslaget vedtager den rekommandation til de nordiske landes regeringer, som udvalget enstemmigt har foreslået, og som netop er oplæst af præsidenten.

Bernhardt Tastesen: Som medforslagsstiller til dette medlemsforslag vil jeg godt udtrykke min utilfredshed med, at kun det ene af de tre forslag, som er fremsat, går igennem her.

Jeg er meget glad for, at vi nu om lidt beslutter at opprioritere socialmedicinske hensyn i den lægevidenskabelige uddannelse. Der er mange ting, som er bekræftet fra lægeside og fra social side, som gør, at det er nødvendigt, at den, som får sin lægevidenskabelige uddannelse, samtidig i højere grad har sin opmærksomhed henvendt på det socialmedicinske aspekt. Derfor er det selvfølgelig godt, at vi vedtager rekommandationen om, at socialmedicinen både i uddannelsen og i efteruddannelsen skal forstærkes.

Med hensyn til forsøgsprojektet forstår jeg, at der er så mange forsøg i gang, at dette gør et forslag om et socialmedicinsk forsøgsprojekt overflødigt. Derfor vil jeg gerne henstille til dem, der skal beskæftige sig med social- og miljøudvalgets anliggender i fremtiden, at de indsamler det materiale, som kan fortælle os, hvordan det nære samarbejde mellem sundhedssektoren og socialektoren er, hvilket erfaringsudbytte der har været, således at man kan drage nytte af de erfaringer, som kommer frem her. Det er det, der har været sigtet med den del af medlemsforslaget, og jeg håber derfor, at man kan melde tilbage, at man har sådanne positive erfaringer, som politiske beslutningstagere kan drage nytte af.

Med hensyn til kontrollen med udskrivning af recepter på vanedannende stoffer, fortæller remissvarene klart, at denne kontrol i de fleste lande med undtagelse af Danmark ser ud til at fungere meget tilfredsstillende. Det hænger måske sammen med Danmarks normalt liberale indstilling til mange ting, men på dette område strækker min liberalitet sig ikke så langt. Derfor bliver der altså en dansk vinkel tilbage for den danske

sundhedsstyrelse i forbindelse med kontrol med udstedelse af recepter på vanedannende midler. Det er et problem, som man særlig må have opmærksomheden henvendt på.

Jeg anbefaler selvfølgelig, at man stemmer for forslaget, som det foreligger nu.

Sedan diskussionen förklarats avslutad, skedde votering medelst voteringsapparat beträffande utskottets förslag till rekommendation.

För rekommendationen röstade:

Georg Andersson, Lennart Andersson, Margrete Auken, Stefán Benediktsson, Jo Benkow, Gunnar Berge, Jens Bilgrav-Nielsen, Johan Buttedahl, Kaj Bärlund, Ólafur G. Einarsson, Karl-Gunnar Fagerholm, Kirsti Kolle Grøndahl, Eidur Guðnason, Rune Gustavsson, Flemming Hansen, Ivar Hansen, Margit Hansen-Krone, Guðrún Helgadóttir, Elsi Hetemäki-Olander, Liisa Hilpelä, Siri Häggmark, Tytti Isohookana-Asunmaa, Paul Jansson, Egon Jensen, Tyra Johansson, Anna-Liisa Jokinen, Gunnel Jonäng, Riitta Järvisalo-Kanerva, Anker Jørgensen, Antti Kalliomäki, Hannu Kemppainen, Sakari Knuutila, Hanna Kvanmo, Grethe Lundblad, Astrid Murberg Martinsen, Peter Muurman, Helge Adam Møller, Inge Fischer Møller, Agnar Nielsen, Gunnar Nilsson, Tore Nilsson, Odvar Nordli, Hans Nyhage, Sture Palm, Robert Pedersen, Helena Pesola, Håkon Randal, Heikki Riihijärvi, Pétur Sigurðsson, Reulf Steen, Otto Steenholdt, Jens Stefensen, Pär Stenbäck, Ilkka Suominen, Sten Svensson, Karin Söder, Peder Sønderby, Bernhardt Tastesen, Friðjón Þórðarðarson, Pekka Tuominen, Pirkko Turpeinen, Ole Gabriel Ueland, Ola Ullsten, Bengt Wiklund, Odd With och Marjatta Väänänen.

Frånvarande var:

Gro Harlem Brundtland, Bjarne Mørk Eidem, Arne Gadd, Carl I. Hagen, Guttorm Hansen, Karen Thurøe Hansen, Ole Henriksen, Karl-Erik Häll, Olof Jansson, Karen Højte Jensen, Preben Lange, Paavo Lipponen, Erlendur Patursson, Per Petersson, Páll Pétursson, Gunvor Schnitler, Arne Skauge, Petter Thomassen, Hans Olav Tungenesvik, Laurits Tjørnæs och Lars Werner.

Rekommendationen hade sålunda antagits med 66 röster.

8

A 671/s: Medlemsförslag om nordiskt handlingsprogram för läkemedelsregistrering

Social- och miljöutskottet hade föreslagit, att Nordiska rådet i anledning av medlemsförslaget måtte antaga följande rekommendation:

Nordiska rådet rekommenderar Nordiska ministerrådet att låta utarbeta ett handlingsprogram för läkemedelsregistrering.

Rune Gustavsson (social- och miljöutskottets talesman): Herr president! Medlemsförslaget innehåller en hemställan om ett nordiskt handlingsprogram för läkemedelsregistrering. Det bygger på uppfattningen att vi – med ledning av de erfarenheter som vunnits av läkemedelssamarbete – nu bör gå vidare och utarbeta ett handlingsprogram för att göra registreringarna av ett läkemedel i de nordiska länderna likvärdiga och på sikt göra det möjligt att få ett nordiskt godkännande av läkemedel som undersökts och registrerats i ett land.

Social- och miljöutskottet menar att det också är viktigt att se ett nordiskt samarbete om registrering som ett led i ett utökat internationellt samarbete. Läkemedelsbranschen är i hög grad internationell, och utvecklingen pekar också mot en ökad internationalisering.

Utskottet delar förslagsställarnas uppfattning att det nu är tid att gå längre i samarbetet, och därför bör ett handlingsprogram utarbetas för att göra registreringarna av läkemedel i de nordiska länderna likvärdiga och på sikt möjliggöra nordiskt godkännande av läkemedel som undersökts och registrerats i ett land.

Herr president! Jag yrkar med detta bifall till social- och miljöutskottets förslag.

Sedan diskussionen förklarats avslutad, skedde votering medelst voteringsapparat beträffande utskottets förslag till rekommendation.

För rekommendationen röstade:

Georg Andersson, Lennart Andersson, Margrete Auken, Stefán Benediktsson, Jo Benkow, Gunnar Berge, Jens Bilgrav-Nielsen, Johan Buttedahl, Ólafur G. Einarsson, Karl-Gunnar Fagerholm, Kirsti Kolle Grøndahl, Eíður Guðnason, Rune Gustavsson, Ivar Hansen, Margit Hansen-Krone, Guðrún Helgadóttir, Elsi Hetemäki-Olander, Liisa Hilpelä, Siri Häggmark, Tytti Isohookana-Asunmaa, Paul Jansson, Egon Jensen, Tyra Johansson, Anna-Liisa Jokinen, Gunnel Jonäng, Riitta Järvisalo-Kanerva, Anker Jørgensen, Antti Kalliomäki, Hannu Kempainen, Sakari Knuutila, Astrid Murberg Martinsen, Inge Fischer Møller, Agnar Nielsen, Gunnar Nilsson, Tore Nilsson, Odvar Nordli, Hans Nyhage, Håkon Randal, Heikki Riihijärvi, Pétur Sigurðsson, Reulf Steen, Otto Steenholdt, Jens Steffensen, Pär Stenbäck, Ilkka Suominen, Sten Svensson, Karin Söder, Peder Sønderby, Bernhardt Tastesen, Petter Thomassen, Friðjón Þórðarson, Pekka Tuominen, Pirkko Turpeinen, Ole Gabriel Ueland, Ola Ullsten, Bengt Wiklund, Odd With och Marjatta Väänänen.

Frånvarande var:

Gro Harlem Brundtland, Kaj Bärlund, Bjarne Mørk Eidem, Arne Gadd, Carl I. Hagen, Flemming Hansen, Guttorm Hansen, Karen Thurøe Hansen, Ole Henriksen, Karl-Erik Häll, Olof Jansson, Karen Højte Jensen, Hanna Kvanmo, Preben Lange, Paavo Lipponen, Grethe Lundblad, Peter Muurman, Helge Adam Møller, Sture Palm, Erlendur Patursson, Robert Pedersen, Helena Pesola, Per Petersson, Páll Pétursson, Gunvor Schnitler, Arne Skauge, Hans Olav Tungesvik, Laurits Tørnæs och Lars Werner.

Rekommendationen hade sålunda antagits med 59 röster.

9

A 672/s: Medlemsförslag om radio- och televisionsprogram om cancer och dess förebyggande

Social- och miljöutskottet hade föreslagit, att Nordiska rådet i anledning av medlemsförslaget anmodar rådets presidium att upp-

märksamma rundradioorganisationerna på angelägenheten av att i anslutning till den samnordiska informationsverksamheten om cancer som de riksomfattande cancerförningarna i Norden planerar, besluta om en samtidig insamlingsperiod, förslagsvis år 1986 eller 1987.

Pétur Sigurðsson (social- och miljöutskottets talesman): Hr. præsident! Det er bekendt, at kræft i vor del af verden er en af de hyppigste dødsårsager. Hver tredje beboer i Norden lider af kræft, specielt når alderdommen nærmer sig, hvilket kræver en stor del af de midler, vi bruger til sundhedssektoren.

Kræft er en sygdom blandt voksne og ældre mennesker, som betyder, at med stigende alder bliver der flere kræfttilfælde, som kræver en større andel af vort sundhedsbudget. Det eneste, som kan modvirke denne udvikling, er videreudvikling af den videnskabelige kræftforskning.

Det er social- og miljøudvalgets mening, at hovedansvaret for udviklingen af den videnskabelige forskning skal hvile på staten selv. Men udvalget deler medlemsforslagets mening, at den private finansiering, som videnskabelige institutioner og foreninger arbejder med, har afgørende betydning. De ressourcer, kræftforskningen får fra offentlig side, dækker kun en del af behovet. Den frivillige, private hjælp er derfor af allerstørste betydning, hvilket alle er enige om. Efter kontakt med personer inden for kræftforeninger foreslår de, som står bag medlemsforslaget, at Nordisk Råd støtter en samnordisk oplysnings- og indsamlingskampagne ved at anbefale ministerrådet, at der gives støtte til, at de nordiske radio- og televisionsselskaber beslutter sig til samtidig at gennemføre en programserie i hele Norden om kræftsygdommene, set under såvel den forebyggende som den behandlende og forskningsmæssige synsvinkel.

Social- og miljøudvalget siger i sin udtalelse, at det støtter medlemsforslagets hensigter. Udvalget forstår vigtigheden af at oplyse almenheden om kræft, og understreger, at radio og TV kan være af afgørende betydning i bekæmpelsen af sygdommene.

Medlemsforslaget har været til remissbehandling på sædvanlig måde, og de fleste har

udtalt sig positivt. Nogle af remissorganerne, som støtter forslaget, understreger den selvstændige stilling, radio- og televisionsselskaberne har. Udvalget er blevet informeret om, at det hører til undtagelserne, at radio og TV deltager i oplysnings- og indsamlingskampanjer, hvad medlemsforslaget foreslår.

Social- og miljøudvalget anmoder rådets præsidium om at gøre radio- og televisionsselskaberne opmærksomme på den store interesse, der kan være for en beslutning om en samtidig indsamlingsperiode, f. eks. i årene 1986 eller 1987, som tilsluttes den samnordiske oplysningskampanje, kræftsygdommenes landsforeninger planerer.

Sedan diskussionen förklarats avslutad, *biföljs utskottets förslag.*

10

B 51/s: Ministerrådsförslag om ett nordiskt samarbetsprogram på arbetsmiljöområdet

Social- och miljöutskottet hade föreslagit, att Nordiska rådet i anledning av ministerrådsförslaget måtte antaga följande rekommendation:

Nordiska rådet rekommenderar Nordiska ministerrådet att med beaktande av de synpunkter, inte minst vad gäller jämställdhet och arbetstider, som framförts av Nordiska rådet antaga ett reviderat program för samarbete i arbetsmiljöfrågor samt att kontinuerligt och i fortlöpande kontakt med Nordiska rådet och arbetsmarknadens parter vidareutveckla och fördjupa det nordiska arbetsmiljö-samarbetet.

Astrid Murberg Martinsen (social- och miljöutskottets talesman): Etter at det i samband med 31. sesjon ble klart at et revidert samarbeidsprogram på arbeidsmiljøområdet ville komme til denne sesjonen i form at et ministerrådsförslag, har Sosial- og miljøutvalget lagt opp til en omfattende og grundig behandling. Det ble nedsatt en egen arbeidsgruppe, det ble innkalt sakkyndige, og utvalget møtte arbeidsmiljøministrene den 16. november i Mariehamn for å drøfte et foreløpig utkast. I tillegg har forslaget vært ute på en omfattende remissbehandling. Nordens Faglige Samorganisasjon, de nordiske arbeidsgiverne

og mange andre institusjoner og organisasjoner har uttalt seg.

Det var en markert økt satsing på arbeidsmiljøspørsmål i hele Norden på 1970-tallet, og mye ble gjort for å bedre situasjonen. Likevel er det viktig å være klar over at forholdene endres raskt, bl. a. på grunn av den tekniske utviklingen, noe som i neste omgang fører til at omfanget av og innholdet i de ulike faremomenter i arbeidsmiljøene også endrer seg.

1980-tallets utfordringer er derfor ikke mindre. Det er tilstrekkelig å nevne ord som kjemikalier, gasser, stress, usikkerhet omkring arbeidsplasser for å illustrere dette. Det er derfor stor fare for at trange budsjetter og prioriteringstenkning kan føre til stagnasjon på dette området. En forebyggende innsats for å skape bedre helse har også positiv innvirkning på framtidige budsjetter. Utvalget støtter derfor det som er sagt i Ministerrådsforlaget om behovet for konsekvensanalyser.

Så til konkrete punkt/avsnitt i ministerrådsforlaget. Det er umulig å kommentere alle punkt i forslaget. Utvalget har da også konsentrert sin betenkning om noen av de viktigste punktene. Utvalget finner det verdifullt at Ministerrådet gjennom dette forslaget vil utvikle og effektivisere det nordiske samarbeid på arbeidsmiljøområdet ytterligere.

På to punkter har utvalget likevel avvikende synspunkter:

– En mener at programmets ramme er for snever, ved at en hovedsakelig har bygd på industrisektoren som modell. Arbeidsmiljøet er like viktig i skole, administrasjon, helse- og sosialsektor osv.

– En mener at et arbeidsmiljøprogram må ta utgangspunkt i både menns og kvinners faktiske situasjon i arbeidslivet. En bør tilstrebe å få arbeidsplassen slik at begge kjønn kan sysselsettes. Bl. a. har kvinnene de siste årene kommet med i en rekke tidligere mannsdominerte yrker.

Utvalget ønsker også å streke under den interesseavveining som alltid vil måtte finne sted mellom hva det koster, hvordan produksjonsprosessen skal utformes rent teknisk, og hvordan det menneskelige aspektet skal tas vare på. En tjener på å få klart fram denne interesseavveiningen.

Utvalget deler den oppfatningen at lov-

givning, forskning, utdanning og informasjon er de grunnleggende virkemidlene i arbeidsmiljøpolitikken. Likevel vil en feste oppmerksomheten på at sanksjoner i samband med brudd på regelverk er forholdsvis sjelden, og også denne delen må vies oppmerksomhet.

Utvalget vil også denne gang streke under at det fortsatt er ønskelig å inngå en arbeidsmiljøkonvensjon for å få til ytterligere harmonisering. Utvalget har merket seg at Ministerrådet er enig i målene, og det ville derfor være ønskelig å få en redegjørelse og begrunnelse for hvorfor en arbeidsmiljøkonvensjon ikke kan inngås.

I samband med utvalgets behandling av de enkelte underavsnitt i ministerrådsforslaget tar jeg fram noen synspunkter:

– Når det gjelder de kjemiske risiker, er utvalget fornøyd med at dette er blitt et eget innsatsområde. Omfanget av slike risiker øker, og utvalget ønsker en intensivering av samarbeidsinnsatsene på dette området. Nyeste kunnskap om innvirkning på biologi og arveanlegg bør føre til at også disse aspekter kommer tilstrekkelig med.

– Når det gjelder arbeidstid, mener utvalget at dens betydning for døgnyrtemen, sosiale problem, likestilling og helse er viktig i denne sammenheng. Ministerrådet henvisninger til nordiske utredninger om arbeidsledighet, tilbud på og etterspørsel etter arbeidskraft osv. hører mer hjemme i et arbeidsmarkedspolitisk program. Men også når det gjelder arbeidstid, bør det etter min mening være et samarbeid mellom arbeidsmiljø- og arbeidsmarkedsetat og ministrene.

– Når det gjelder datateknologi, støtter utvalget fullt opp om arbeidet for å gi arbeidsmiljøspørsmålene en fremskutt plass i "handlingsprogrammet for datateknologi". Utvalget støtter også i hovedsak innholdet i underavsnitt om arbeidsulykker, biologiske risiker, fysiske faktorer, fysiske belastninger, psykososiale belastninger, samordning av lovgivningen, arbeidsmiljø/helse/økonomi og internasjonalt arbeidsmiljø samarbeid.

Utvalget vil uttrykke sin fulle støtte til at arbeidsmarkedets parter blir tatt med på et tidlig stadium ved felles møter og utveksling av informasjon. Men utvalget vil også streke under det store behovet for konkrete prosjekter. Den nasjonale oppfølgingen av det

nordiske utredningsarbeidet må effektiviseres om det skal komme til konkret og praktisk nytte.

Med disse kommentarene anbefaler jeg på vegne av utvalget at Nordisk Råd vedtar en positiv rekommendasjon med hensyn til samarbeidsprogrammet, og at Nordisk Ministerråd kontinuerlig videreutvikler og fordyper det nordiske arbeidsmiljø samarbeidet i fortløpende kontakt med Nordisk Råd og arbeidslivets parter.

Statsrådet Anna-Greta Leijon: Herr president! Jag ber att få tacka stortingsrepresentant Astrid Murberg Martinsen för hennes inlägg som företrädare för social- och miljöutskottet. Jag vill också passa på att tacka för det som vi tycker goda samarbetet mellan ministerrådet och utskottet inte minst när det gäller att utarbeta det här arbetsprogrammet på arbetsmiljöområdet.

Det är glädjande att kunna konstatera att Nordiska rådet och ministerrådet i allt väsentligt är eniga om huvudlinjerna i den nordiska arbetsmiljöpolitiken.

Det nya programförslaget är i många avseenden annorlunda än det tidigare. Det beror bl.a. på den utveckling som har skett under de gångna åren såväl när det gäller synen på arbetsmiljöfrågorna som sättet att lösa dem. Det är trots allt sju år sedan grunden lades för nuvarande program. Revisionen 1981 var ju inte särskilt omfattande.

Det nya programmet är i ett avseende likt det föregående. Det använder nämligen samma vida arbetsmiljöbegrepp och omfattar alltså hela arbetslivet. Programförslaget får således inte tolkas som om det skulle vara begränsat till industrisektorn.

Arbetsmiljöpolitikens medel är främst lagstiftning, tillsynsverksamhet, forskning och utveckling samt utbildning och information. Dessa frågor behandlas liksom målsättningarna och formerna för samarbetet och parternas roll i arbetet.

Ministerrådet avser att även i fortsättningen driva ett brett samarbete på dessa områden. Särskilt vill jag nämna bekämpning av arbetsolycksfall, kemiska risiker, fysiska och psykosociala belastningar, arbetstidsfrågor samt frågor om samordning av lagstiftning och föreskrifter. Till detta kan läggas att t. ex.

arbetsmiljöaspekter i samband med datateknologi intar en framskjuten plats i den nordiska handlingsplanen på datateknologiområdet. För övrigt är samarbetet mellan teknisk utveckling och arbetsmiljöverksamhet ett genomgående tema i programmet.

Arbetstidsfrågorna har i hög grad stått i fokus under senare tid. Ministerrådet har i dagarna fått en utförlig kartläggning av arbetstidsförhållandena i Norden. Vi hoppas att man härigenom har skapat en god grund för en fortsatt diskussion om arbetstidssamarbetet. Jag delar den uppfattningen att dessa frågor inte rör bara sysselsättningsaspekter utan också väldigt många andra frågor som hänger samman med arbetsmiljön och andra sociala aspekter.

I budgetförslaget för år 1985 har särskilda medel reserverats för ett tvärsektorielt arbetstidsprojekt. Vi kommer med all säkerhet att få anledning att återkomma till dessa frågor många gånger under det kommande året.

Social- och miljöutskottet har också ansett att jämställdhetsfrågorna borde ha fått en mer framträdande plats i det nya arbetsmiljöprogrammet. Som jag uppfattar det finns det ändå inte några skillnader i sak mellan utskottet och ministerrådet när det gäller att betona vikten av ökad jämställdhet i arbetslivet. I det nya samarbetsprogrammet på arbetsmiljöområdet betonas arbetstidsfrågornas betydelse för jämställdhet, kvinnornas specifika situation i samband med kemiska risker m. m. Slutsatsen i programmet är att arbetsmiljöverksamheten alltid måste utgå från människans egenskaper oavsett kön. Arbetsmiljöverksamheten får därigenom en klar jämställdhetsprägel. I det nuvarande samarbetet finns ett antal projekt som berör kvinnornas särskilda ställning. Jag tycker emellertid att social- och miljöutskottet tillsammans med jämställdhetsutskottet och nordiska ämbetsmannakommittén för arbetsmiljöfrågor bör dryfta om det finns behov av insatser utöver dem som har diskuterats tidigare.

Jag vill också ta upp frågan om en nordisk arbetsmiljökonvention.

Social- och miljöutskottet tycker att en nordisk arbetsmiljökonvention bör ingås, det framgick också av det tidigare inlägget. Denna fråga har diskuterats väldigt mycket, senast i november 1983. Bl. a. framhöll ministerrådet då att man var överens om de mål-

sättningar och motiv som ligger till grund för tanken på en konvention. Av utskottets formuleringar kan man dra slutsatsen att man i första hand vill ta upp frågor som rör lagstiftning och föreskriftsverksamhet. Utskottet anser att det ligger en motsägelse i att ministerrådet säger sig arbeta för att uppnå likformiga regler samtidigt som man avvisar tanken på en formellt bindande konvention. Utskottet vill att ministerrådet klarare talar om vilka hinder man anser föreligga.

Syftet med ministerrådets samarbete kring arbetarskyddsföreskrifter är i huvudsak två.

För det första att höja kvaliteten på föreskrifterna och att harmonisera dem i den utsträckning som är ändamålsenlig. I nuvarande samarbetsprogram sägs att graden av harmonisering måste utgå från de nationella särförhållandena. Inte heller Helsingforsavtalet ger avkall på medlemslänternas suveränitet i dessa frågor. Även om jag som företrädare för ministerrådet här värnar om medlemslänternas rätt till nationellt suveräna beslut innebär detta inte att jag och mina kolleger skulle vara motståndare till samordning och harmonisering.

För det andra har en ökad harmonisering av föreskrifter både handelspolitisk och teknisk-ekonomisk betydelse samtidigt som man spar resurser genom arbetsdelning. Utarbetandet av arbetarskyddsföreskrifter är emellertid en komplicerad process där arbetsmarknadens parter har en avgörande roll. De slutliga föreskrifterna är resultatet av olika intresseavvägningar på nationellt plan. Ingen av de nordiska ländernas regeringar anser det således motiverat eller möjligt att genom konvention binda sig för gemensamma föreskrifter. Man önskar i stället utveckla det frivilliga samarbetet ytterligare. Arbetsmarknadens parter som ju deltar i arbetsmiljöarbetet också på nordiskt plan har inte heller framfört önskemål om ett bindande nordiskt föreskriftssamarbete.

Det är min förhoppning att jag har lyckats förklara varför ministerrådet inte anser en nordisk arbetsmiljökonvention lämplig.

Till sist: Ministerrådet har för avsikt att snarast möjligt efter denna session fastställa ett nytt samarbetsprogram på arbetsmiljöområdet, vilket jag tror kan vara till gagn för oss alla.

Ändring i medlemslistan

Det anmäldes, att Hannu Kemppainen lämnat sessionen och för del av detta möte ersattes av Esko Almgren och därefter för resten av sessionen ersatts av Timo Kietäväinen.

Rådet beslöt att ändra medlemslistan i enlighet härmed.

Minister Eeva Kuuskoski-Vikatmaa: Herr president! Ministerrådets ordförande Anna-Greta Leijon belyste redan på ett förträffligt sätt utgångspunkterna för samarbetsprogrammet på arbetsmiljöområdet.

Vi kan konstatera, att samarbetet på arbetsmiljöområdet har utvecklats positivt och givit goda resultat. Föreliggande program kommer att ge möjligheter att ytterligare utveckla samarbetet. Jag tänker då särskilt på programmets tolv klart avgränsade samarbetsområden.

Sjukdomar i stöd- och rörelseorganen utgör en av de största arbetsbetingade sjukdomsgrupperna. Detta är allvarligt såväl ur individens som folkhälsans och nationalekonomisk synpunkt. Därför är det viktigt, att man prioriterat detta problemområde vid sidan av olycksfallsriskerna och de kemiska riskerna.

Frågan om en förkortning av arbetstiden debatteras i alla nordiska länder. Som motiv i debatten har man angivit såväl arbetslösheten som hälsoskäl. Man hävdar bl. a., att produktivitetsökningen kan användas förutom för löneökningar även för en förkortning av arbetstiden. Det är på kort sikt knappast realistiskt att på nordiskt plan söka genomföra en gemensam arbetstidspolitik. Det är därför viktigt, att studera arbetstidens olika aspekter och i samarbete få kunskap om effekterna av olika lösningar. I samarbetet bör arbetstidsfrågan behandlas mera än tidigare även ur familjepolitisk och jämställdhetssynvinkel.

Ett omfattande kommittébetänkande, i vilket man studerar arbetstider bl. a. i ljuset av arbetsmiljö-, familje-, arbetskrafts-, utbildnings- och kulturpolitiska synpunkter, har nyligen avgivits i Finland. Kommittébetänkandet utgör en viktig grund för oss i Finland för den fortsatta arbetstidsdebatten. Minis-

terrådets färskta utredning om arbetstids- och ledighetsfrågor ger även en god bas för arbetet i de enskilda länderna liksom på nordiskt plan.

Frågan om en nordisk arbetsmiljökonvention har aktualiserats från rådets sida. Som framgick av arbetsmarknadsminister Anna-Greta Leijons anförande ser ministerrådet det inte som meningsfullt att eftersträva en sådan konvention. Denna ståndpunkt betingas såväl av sakliga som formella orsaker.

Jag anser dock, att man för att gå utskottets önskemål delvis till mötes bör kunna bygga ut samarbetet vid utarbetandet av arbetsskyddsföreskrifter.

Det är ju bl. a. fråga om att man genom föreskrifterna överför kunskap om arbetsmiljön och dess risker samt elimineringen av riskerna för tillämpning på arbetsplatserna till arbetstagare, samarbetsorgan och arbetsgivare. Ett nordiskt samarbete som syftar till en harmonisering är naturligt och viktigt av många grunder. En långtgående harmonisering är emellertid inte aktuell vid alla tillfällen utan kan ske efter prövning på vissa angelägna områden. Ur Finlands synvinkel är det också viktigt att notera att en likformighet i de väsentliga kraven i föreskrifterna är en värdefull sak för näringslivet särskilt för att man därmed bidrar till att undanröja handels hinder.

Arbetsmiljö, hälsa och ekonomi utgör ett nytt intressant samarbetsområde i programmet. Det behövs ännu mycket ny kunskap om sambanden mellan arbetsmiljö och ekonomi och en konkret kunskap på området kan ytterligare bidra till att utveckla arbetsmiljöverksamheten. Jag vill dock betona att människans hälsa självklart inte får betraktas bara eller ens i första hand ur ett ekonomiskt perspektiv.

Med anledning av diskussionen om jämställdhetsfrågorna i arbetsmiljösammanhang vill jag understryka, att den tekniska utvecklingen redan i hög grad har eliminerat de hinder som finns i arbetsmiljön för ett fritt val av yrke oavsett kön. I framtiden blir det kanske lättare att oberoende av kön fritt välja yrke och därmed arbetsmiljö. Detta kräver också att vi vågar frigöra oss från gamla attityder. Jag anser det viktigt, att undersökningar om dessa frågor på olika sätt främjas inom ramen för det nordiska samarbetet.

Herr president! Jag önskar ännu till slut framföra min glädje över det värdefulla bidrag som denna session kan ge med tanke på det nordiska samarbetsprogram på arbetsmiljöområdet som förhoppningsvis kan fastställas inom kort.

Helge Adam Møller: På grund af valget i Danmark var hverken jeg eller min forgænger til stede i miljøudvalget, da man afgav betænkning for en måned siden. Vi er næsten enige i betænkningen. Der er dog to områder, vi godt vil fremhæve her.

Det ene er spørgsmålet om den nordiske arbejdsmiljøkonvention. Her deler vi ikke udvalgets indstilling om, at en sådan er ønskelig. Vi er enige med ministerrådet.

Det andet spørgsmål, jeg vil trække frem, er det, der er nævnt flere gange fra talerstolen, nemlig ligestilling. Vi er enige i alt, hvad der står, med én meget væsentlig undtagelse. Man skriver i betænkningen, at under en overgangsordning kan såkaldt positiv særbehandling anvendes til støtte for det dårligst stillede køn, og positiv særbehandling er vi imod. Hvis man behandler det ene køn særlig positivt, betyder det, at man giver det andet køn negativ særbehandling, og det kan vi ikke acceptere.

Jeg må også nævne, at det er imod artikel 2 i FNs menneskerettighedskonvention, hvor der udtrykkeligt står, at intet menneske må behandles forskelligt på grund af tro, race eller køn, og giver man det ene køn negativ særbehandling, overtræder man altså FNs menneskerettighedskonvention.

Sedan diskussionen forklarats avslutad, skedde votering medelst voteringsapparat bekræftende utskottets förslag till rekommendation.

För rekommendationen röstade:

Esko Almgren, Georg Andersson, Lennart Andersson, Margrete Auken, Stefán Benediktsson, Jo Benkow, Gunnar Berge, Kaj Bärlund, Karl-Gunnar Fagerholm, Arne Gadd, Eidiur Guðnason, Rune Gustavsson, Flemming Hansen, Margit Hansen-Krone, Guðrún Helgadóttir, Elsi Hetemäki-Olander, Liisa Hilpelä, Siri Häggmark, Paul Jansson, Tyra Johansson, Anna-Liisa Jokinen, Riitta

Järvisalo-Kanerva, Anker Jørgensen, Antti Kalliomäki, Sakari Knuuttila, Hanna Kvanmo, Grethe Lundblad, Astrid Murberg Martinsen, Helge Adam Møller, Agnar Nielsen, Gunnar Nilsson, Tore Nilsson, Hans Nyhage, Sture Palm, Erlendur Patursson, Robert Pedersen, Helena Pesola, Páll Pétursson, Håkon Randal, Gunvor Schnitler, Otto Steenholdt, Jens Steffensen, Sten Svensson, Karin Söder, Peder Sønderby, Bernhard Tastesen, Friðjón Þórðarson, Ole Gabriel Ueland, Ola Ullsten, Lars Werner, Bengt Wiklund, Odd With och Marjatta Väänänen.

Frånvarande var:

Jens Bilgrav-Nielsen, Gro Harlem Brundtland, Johan Buttedahl, Bjarne Mørk Eidem, Ólafur G. Einarsson, Kirsti Kolle Grøndahl, Carl I. Hagen, Guttorm Hansen, Ivar Hansen, Karen Thurøe Hansen, Ole Henriksen, Karl-Erik Häll, Tytti Isohookana-Asunmaa, Olof Jansson, Egon Jensen, Karen Højte Jensen, Gunnel Jonäng, Preben Lange, Paavo Lipponen, Peter Muurman, Inge Fischer Møller, Odvar Nordli, Per Petersson, Heikki Riihijärvi, Pétur Sigurðsson, Arne Skauge, Reulf Steen, Pär Stenbäck, Ilkka Suominen, Petter Thomassen, Hans Olav Tungesvik, Pekka Tuominen, Pirkko Turpeinen, och Laurits Tørnæs.

Rekommendationen hade sålunda antagits med 53 röster.

Meddelande

Presidenten: Presidenten har mottatt en anmodning fra Guðrún Helgadóttir om å få fremføre et spørsmål utenfor dagsordenen. Presidenten er kjent med spørsmålets innhold, og det er adgang for presidenten, med plenarforsamlingens tilfattelse, å avvike den oppsatte dagsorden. Det er presidentens oppfatning at den tid som nå står igjen til lunsj, best kan utnytted til å fravike dagsordenen dersom ingen i plenarforsamlingen ønsker å motsette seg dette. Kan man anse denne øredøvende taushet som et samtykke? – Presidenten forstår det slik.

Guðrún Helgadóttir: Jeg takker for, at jeg får lov at påpege her, at vi i går fik et papir om de nordiske statsministres beslutning om,

at der skal dannes en gruppe af, som det hedder, "ledande företrädare för näringslivet", for at give af deres erfaringer til nordisk økonomisk samarbejde. Pehr Gyllenhammar og Ulf Sundqvist skal tage initiativet.

Jeg synes, at vi inden sessionen slutter, skulle have lidt nærmere oplysninger om, hvad dette indebærer, gerne skriftligt i morgen.

Jeg tænker på svar på spørgsmål som: Hvordan bliver dette finansieret? Hvordan skal denne gruppe komme ind i det nordiske samarbejdsprogram på arbejdsmiljøområdet? Hvorfor kun företrädare? Hvorfor ikke også arbejdere? Osv. Jeg synes helt bestemt, at vi har krav på at få lidt nærmere oplysninger om dette.

Presidenten: Presidenten vil ikke anbefale noen debatt om dette tema, men går ut fra at ministerrådsiden har oppfattet signalet slik at rette vedkommende, dersom man ønsker det, her kan imøtekomme noe som presidenten tror er et rimelig og berettiget ønske.

Mötet avbröts härefter kl. 11.55 och återupptogs kl. 15.00.

Páll Pétursson övertog härefter ledningen av förhandlingarna.

11

B 52/s: Ministerrådsförslag om revision av 1976 års överenskommelse mellan Danmark, Finland, Island, Norge och Sverige om regler för gottskrivning av kvalifikationsperioder m.m. i samband med rätt till dagsersättning enligt arbetslöshetsförsäkringen

Social- och miljöutskottet hade föreslagit, att Nordiska rådet i anledning av ministerrådsförslaget måtte antaga följande rekommendation:

Nordiska rådet rekommenderar Nordiska ministerrådet att anta en reviderad överenskommelse om förmåner vid arbetslöshet med de förändringar som social- och miljöutskottet föreslagit.

Grethe Lundblad (social- och miljöutskottets talesman): Herr president! Social- och miljöutskottet har beslutat att tillstyrka det föreliggande ministerrådsförslaget under förutsättning att ministerrådet tar hänsyn till utskottets synpunkter när överenskommelsen slutligen upprättas.

Det är ju alltid positivt när en ny nordisk överenskommelse blir till som ger vidgad trygghet för de nordiska medborgare som flyttar mellan våra länder eller som arbetar i annat nordiskt land än hemlandet. På så vis kan vi bit för bit bygga upp ett nordiskt medborgarskap. Men man får inte glömma att det är starka variationer i nivån på arbetslöshetsstödet och tidslängden under vilken det utbetalas och att på det sättet den reella tryggheten kan vara skenbar så länge vi inte har mer likartade förmåner.

Den första av de synpunkter som social- och miljöutskottet har önskat få beaktade av ministerrådet är att man vid permittering inte endast skall kunna få ut förmåner vid arbetslöshet om man stannar kvar och står till arbetsmarknadens förfogande i sysselsättningslandet. Utskottet anser att man också skall kunna återvända till bosättnings- eller hemlandet och där vara anmäld som arbetssökande.

Nu har ministerrådet redan tillsatt en arbetsgrupp som skall försöka finna en lösning på problemet för dem som permitteras. Utskottet hoppas att denna grupp kan arbeta så snabbt att resultatet kan tas med i den slutliga överenskommelsen.

För det andra: den föreliggande överenskommelsen söker göra en klarare avgränsning av begreppet gränsarbetare till sådana som dagligen återvänder till sitt hemland. Hittills har också s. k. veckopendlare varit betraktade som gränsarbetare, men denna grupp tas nu bort och betraktas som vanliga arbetare på den gemensamma nordiska arbetsmarknaden. Utskottet är dock litet oroligt för att det kan bli tolkningstvister och att det kan bli svårt att tillämpa överenskommelsen på vissa udda gränsarbetarfall.

Vår tredje anmärkning beror på att utskottet har uppmärksammat att begreppet sammanboende, som i ministerrådets förslag likställs med äktenskap, avviker från den definition som finns i försäkringssystemen i vissa av våra länder. Vi föreslår därför att den lag-

enliga definitionen i varje enskilt land blir gällande.

Till sist: det är bra med nordiska överenskommelser och allra bäst om Nordens invånare också kan förstå vad de innehåller. Nu är det naturligtvis svårt att skapa en juridiskt oantastlig text, men, kära ministerråd, försök att i den slutliga utformningen få texten litet förenklad så att även vi vanliga människor kan förstå vilka rättigheter vi får!

Med dessa ord, herr president, yrkar jag å utskottets vägnar bifall till den föreslagna överenskommelsen och ber att man tar hänsyn till utskottets kommentarer vid den slutliga utformningen.

Statsrådet **Anna-Greta Leijon**: Herr president! Grethe Lundblad vädjar till oss att vi skall ta hänsyn till att vanliga människor skall förstå vad vi har kommit överens om på nordiskt plan. Det är krångligt att samordna olika länders system för arbetslöshetsersättningar. Även om vi från ministerrådets sida nog har försökt att göra bestämmelserna begripliga, håller vi med Grethe Lundblad och utskottet om att vi inte har lyckats tillfullo. Jag tycker att vi skall göra ett försök att formulera om en del av meningarna så att deras innebörd blir klarare.

Jag stöder också förslaget från social- och miljöutskottet om att vi skall göra tillämpningsregler som blir enkla och som vi kan sätta i händerna på de enskilda människorna, som behöver det stöd som den nya överenskommelsen kan ge.

Jag är glad att kunna notera att utskottet håller med ministerrådet om att det trots allt är ett framsteg att man har kunnat komma så långt som man har gjort genom den nya överenskommelsen.

Social- och miljöutskottet har också anmärkt på att i några av de nationella försäkringsbestämmelserna likställs sammanboende inte med äktenskap på det sätt som sker i den föreslagna överenskommelsen. Utskottet har föreslagit en något annorlunda lydelse, och jag finner att ministerrådet har anledning att överväga utskottets förslag på denna punkt.

Det finns, som Grethe Lundblad sade, en punkt där vi fortsätter arbetet. Det gäller de arbetstagare som råkar ut för permitteringar. Den frågan arbetar vi vidare med.

Eftersom jag skall fatta mig kort vill jag till sist bara säga att social- och miljöutskottet också har önskat att de nya bestämmelserna om arbetslöshetsförmåner skall infogas i den nordiska konventionen om social trygghet vid en framtida revidering av den konventionen. I detta önskemål instämmer jag.

Sedan diskussionen förklarats avslutad, skedde votering medelst voteringsapparat be-
träffande utskottets förslag till rekommendation.

För rekommendationen röstade:

Georg Andersson, Lennart Andersson, Margrete Auken, Jo Benkow, Gunnar Berge, Johan Buttedahl, Kaj Bärlund, Ólafur G. Einarsson, Karl-Gunnar Fagerholm, Eidur Guðnason, Rune Gustavsson, Flemming Hansen, Guttorm Hansen, Margit Hansen-Krone, Guðrún Helgadóttir, Elsi Hetemäki-Olander, Liisa Hilpelä, Siri Häggmark, Karl-Erik Häll, Tytti Isohookana-Asunmaa, Paul Jansson, Karen Højte Jensen, Tyra Johansson, Anna-Liisa Jokinen, Gunnel Jonäng, Antti Kalliomäki, Hanna Kvanmo, Preben Lange, Paavo Lipponen, Grethe Lundblad, Astrid Murberg Martinsen, Peter Muurman, Helge Adam Møller, Inge Fischer Møller, Tore Nilsson, Hans Nyhage, Sture Palm, Helena Pesola, Per Pettersson, Páll Pétursson, Håkon Randal, Heikki, Riihijärvi, Gunvor Schnitler, Arne Skauge, Otto Steenholdt, Karin Söder, Peder Sønderby, Bernhard Tastesen, Petter Thomassen, Friðjón Þórðarson, Pekka Tuominen, Pirkko Turpeinen, Ola Ullsten, Bengt Wiklund och Marjatta Väänänen.

Frånvarande var:

Esko Almgren, Stefán Benediktsson, Jens Bilgrav-Nielsen, Gro Harlem Brundtland, Bjarne Mørk Eidem, Arne Gadd, Kirsti Kolle Grøndahl, Carl I. Hagen, Ivar Hansen, Karen Thurøe Hansen, Ole Henriksen, Olof Jansson, Egon Jensen, Riitta Järvisalo-Kanerva, Anker Jørgensen, Sakari Knuutila, Agnar Nielsen, Gunnar Nilsson, Odvar Nordli, Erlendur Patursson, Robert Pedersen, Pétur Sigurðsson, Reiulf Steen, Jens Steffensen, Pär Stenbäck, Ilkka Suominen, Sten Svensson, Hans Olav Tungesvik, Laurits Tørnæs, Ole Gabriel Ueland, Lars Werner och Odd With.

Rekommendationen hade sålunda antagits med 55 röster.

12

E 1: Fråga till Nordiska ministerrådet angående internationell konvention om barnens rättigheter (D 1984/11/1982/s)¹

Tyra Johansson: Herr president! Eftersom min fråga redovisats vid det tryck som skickats ut, vill jag gå direkt till slutklämman i den: Hur långt har man kommit i att samordna de nordiska ländernas hållning till en internationell barnkonvention, och hur ser ministerrådet på möjligheterna att få till stånd en konvention av reell betydelse?

Minister Eeva Kuuskoski-Vikatmaa: Ärade president! Frågan om en internationell konvention om barnens rättigheter har varit under behandling i FN's kommission för de mänskliga rättigheterna sedan 1979, då frågan blev aktuell på grund av ett förslag framfört av Polen. Själva sakinnehållet om barnens rättigheter finns redan upptaget i såväl den så kallade Genève-deklarationen från år 1924 som i deklarationen om barnens rättigheter, vilken godkändes år 1959.

Arbetsgruppen som förbereder barnkonventionen möttes vid månadsskiftet januari-februari och godkände bland annat fyra nya artiklar, av vilka en baserade sig på ett av de nordiska länderna gemensamt framfört kompromissförslag. Allt som allt har arbetsgruppen godkänt 18 artiklar.

FN:s kommission, som för närvarande sammanträder i Genève, har informerats om arbetsgruppens framsteg.

Enligt deltagarnas bedömning erfordras ytterligare mellan 7 och 10 artiklar som berör substansfrågor, innan arbetsgruppens uppdrag kan anses vara slutfört.

Efter detta kommer förslaget att behandlas i kommissionen för de mänskliga rättigheterna för att därefter framläggas i FN's generalförsamling.

De nordiska ländernas representanter har visat sig mycket aktiva inom arbetsgruppen. Särskild uppmärksamhet har riktats på frågor

som rör barns rätt till självbestämmande och det sätt på vilket dessa frågor regleras i de nordiska ländernas lagstiftning. Enligt uppgift kommer Norge att ta initiativ till att föreslå att Europarådet arrangerar ett möte i Strassbourg under hösten 1984, där konventionsförslagen kan diskuteras.

Representanterna för de nordiska länderna möttes i januari detta år i Helsingfors för att diskutera arbetet kring barnkonventionen och man kan med tillfredsställelse konstatera att deltagarna uppnådde principiell enighet om de allmänna riktlinjerna. Dylika förberedande diskussioner på nordisk nivå är värdefulla och kommer att hållas även i fortsättningen.

I detta skede är det naturligtvis svårt att framföra slutliga värderingar över vilken betydelse konventionen kommer att få när den – som man får hoppas – om några år godkänns, men om arbetet fortsätter enligt de linjer som nu utstakats, har man goda skäl att hoppas att konventionen kommer att få reell betydelse.

Tyra Johansson: Herr president! Jag tackar för svaret på min fråga. Frågeinstitutet är ju mycket bra när det gäller att till hela rådet få fram information i frågor som utskotten svarar för. Det var en mycket värdefull information som lämnades för oss i utskottet, utöver det knapphändiga material som vi tidigare har fått.

Vi har i utskottet intresserat oss för barnens förhållanden. Vi inser att om barn i våra välmående länder kan ha det besvärligt, är det ännu svårare för dem som bor i länder med helt andra, mer pressande och otrygga förhållanden. Krig, terror, flyktingläger, torka, svält, naturkatastrofer – allt detta drabbar ju i högsta grad barnen. Att leva och växa upp utan rättigheter måste prägla dem för hela deras framtid. Därför tackar jag för det positiva svar som jag fick, och jag ser fram mot vad som vidare kan göras med den målsättning som arbetsgruppen har.

Sedan diskussionen förklarats avslutad, meddelades att behandlingen av meddelandet fortsätter i social- och miljöutskottet.

¹ Frågan tryckt s. 2031.

13

E 19: Fråga till Nordiska ministerrådet angående en europeisk miljökonvention (D 1984/7/1978/s)¹

Statsrådet **Lundkvist**: Ärade president! De nordiska länderna har – vart för sig och i samarbete – engagerat sig i tillblivelsen av de avtal som i dag existerar eller är under förhandling beträffande miljöskyddet i Europa. Det finns ett brett spektrum av sådana avtal, t. ex. beträffande naturvårn, luftförorening och vattenförorening. De verkställande organen för dessa avtal eller konventioner utgör viktiga fora för miljövärdssamarbetet mellan de europeiska länderna.

FN:s ekonomiska kommission för Europa (ECE) är med sin miljökommission det mest betydelsefulla organet för samarbetet mellan staterna i Europa och i Nordamerika. Viktiga dokument för miljövärdssamarbetet mellan dessa länder är bl. a. slutdokumentet från den europeiska säkerhets- och samarbetskonferensen och de två aktstycken som godkändes av de två uppföljningsmötena.

Stort inflytande på utvecklingen av det internationella miljösamarbetet – beträffande miljöregler och -standarder – har även Organisationen för ekonomiskt samarbete och utveckling (OECD) haft.

Om man gör en utvärdering av de existerande avtalens omfattning och effektivitet, kommer man i vissa fall att finna avtal som icke har följts upp tillräckligt – eller mål som mot förväntan icke har nåtts.

De nordiska ländernas miljöministrar diskuterade således på ett möte i november 1983 situationen på det maritima området.

Man konstaterade att varken samarbetet mellan länderna eller arbetet i de enskilda länderna i alla avseenden har drivits med tillräcklig beslutsamhet och effektivitet. Miljöministrarna beslutade därför att det internationella marina samarbetet skall prioriteras högt, och man anslöt sig till ett initiativ från Förbundsrepubliken Tyskland om genomförandet av en konferens om miljöförhållanden i Nordsjön. Man var vidare eniga om att eutrofieringsfrågan i Östersjön bör tilläggas större vikt i Helsingforskommissionens arbete.

Arbetet med luftföroreningsproblemen, särskilt försurningen, äger rum inom ramen av ECE-konventionen. I svaret på fråga E 5 kommer min kollega Christian Christensen att redogöra för de initiativ och aktiviteter som pågår på detta fält. Det mest intressanta med ECE-konventionen är att man därigenom har skapat ett folkrättsligt bindande miljöavtal, som omfattar både öst och väst.

Ministerrådet och de enskilda nordiska länderna är således mycket aktiva och kommer också i framtiden att vara aktiva i det europeiska miljösamarbetet. Något initiativ till en allmän miljökonvention för Europa kommer dock inte att tas under den närmaste framtiden. Ministerrådet hänvisar därför till det ställningstagande som framgår av meddelandet om rekommendation nr 7/1978 om en europeisk miljökonvention. Förutsättningarna för etableringen av ett sådant mer generellt avtal om miljöskydd har inte ändrat sig.

Margrete Auken: Hr. præsident! Jeg vil gerne takke for svaret, men synes måske nok, det var svært at høre, om ministerrådet er rigtig opmærksomt på det problem, vi har med næsten samtlige konventioner, nemlig at de ikke forhindrer forurening, men regulerer den. Nogle konventioner er bedre end andre. Vi skal om lidt høre, hvordan landene gebærder sig, når Norge skal gøre rede for sin holdning i den internationale hvalkommission. Det er vanskeligt at komme igennem med en virkelig miljøbevidst holdning. Jeg synes, det ville være fint, om Norden i endnu højere grad, end det sker – men det sker bedre end de fleste andre steder – ville gå i spidsen både med krav til konventionerne, med krav til de andre lande og med konsekvens selv. I og for sig også meget gerne med vilje til at ændre konventionerne dér, hvor de er for svage. F. eks. er Paris-konventionen, som jeg ved, at de nordiske miljøministre har lavet en fælles indstilling til, en meget svag konvention. Man må også være villig til at sætte pres bag kravene, når de tilsidesættes af de lande, de handler om.

Jeg mener naturligvis, at man skal have så meget sans for konventioner, at man respekterer sine egne konventioner. Jeg tænker her på nordisk miljøkonvention, som har været på prøve – og er dumpet med et brag inden

¹ *Frågan tryckt s. 2052.*

for det sidste år. Den burde have været i anvendelse i forbindelse med "Sigyn" og atomaffaldstransporterne gennem de danske farvande, selv om Sverige henholder sig til aftalen af 14. marts 1857. Således dumpede nordisk miljøkonvention første gang. Anden gang, den dumpede, var i forbindelse med olieboringerne ved Hesselø, hvor Danmark ikke respekterede konventionen. Danmark handlede i konventionens ånd, skrev miljøminister Chr. Christensen til mig, men ånden var altså ikke identisk med kravene. Her burde Sverige naturligvis have protesteret. Jeg er ikke bange for protester fra Sverige, selv om Sverige er meget bange for protester fra andre.

Det vil jeg egentlig godt have en kommentar til.

Statsrådet **Lundkvist**: Herr president! Det som fru Auken tog opp beträffande bl. a. fartyget Sigyn kommer att diskuteras senare på dagordningen. Fru Auken kom i det sammanhanget alltså in på frågor som inte hör hemma under det som vi nu diskuterar.

Vi som är miljöministrar i Norden tycker att den nordiska miljöskyddskonventionen bygger på principer som många länder borde kunna ansluta sig till. Vi försöker tillämpa dessa principer på de avtal och övriga konventioner som vi ställt oss bakom. ECE-konventionen är ett exempel på en konvention i samband med vilken vi försöker få en rad andra länder att anslutna sig till de principer som den nordiska miljöskyddskonventionen bygger på.

Jag tror att vi bör arbeta på det sättet. Vi löser inte miljöproblemen bättre genom att försöka åstadkomma ytterligare en generell miljökonvention, som fru Auken frågat efter. Det är inte antalet konventioner som är det viktiga, utan det är att vi får effektivitet i tillämpningen av de konventioner som vi redan arbetar efter. Jag tror att man kan säga att de nordiska länderna i varje fall jämfört med vad som sker i omvärlden arbetar föredömligt och försöker åstadkomma effektivitet.

Margrete Auken: Hr. præsident! Man har åbenbart svært ved at forstå hinanden i Nor-

den. Jeg har ikke bedt om – heller ikke i det skriftlige spørgsmål – en ny miljøkonvention. Jeg har præcis spurgt om, hvordan man effektiviserede konventionerne, og så har jeg spurgt til den nordiske miljøkonvention, som har det med at blive ved at være et princip. Principper bliver naturen altså ikke holdt ren af. Det kræver handling. Det var det, jeg spurgte til, ikke en ny konvention. Vi har accepteret, at den ikke kan komme.

Sedan diskussionen förklarats avslutad meddelades, att behandlingen av meddelandet fortsätter i social- och miljöutskottet.

14

E 2: Fråga till Nordiska ministerrådet angående forskningssamarbete om fordonsavgasernas inverkan på hälsa och miljö (D 1984/29/1981/s och D 1984/30/1981/s)¹

Tyra Johansson: Herr president! För att alla skall veta vad miljöminister Christensen kommer att svara på skall jag läsa upp min fråga. I övrigt hänvisar jag till texten i det utskickade materialet.

Hur ser ministerrådet på de hittills uppnådda resultaten av samarbetet om fordonsavgaser och på möjligheterna att uppnå miljöskyddsprogrammets målsättning?

Miljöminister og minister for nordiske anliggender **Christian Christensen**: Hr. præsident! Forurening fra vejtrafik er et betydeligt problem for et stort antal mennesker i alle de nordiske lande. De to væsentligste problemer er luftforureningen fra bilernes udstødningsgasser og støjforureningen. I de nordiske lande har man i de seneste år arbejdet stadig mere intensivt med løsningen af disse problemer og i denne sammenhæng anvendt både skærpede krav til udsendelsen af forurening og de midler, som står til rådighed via trafikplanlægningen, planlægning af boligområder og forskellige afhjælpende foranstaltninger.

Ministerrådet har set det som naturligt, at de nordiske lande samarbejder om disse ting, og har givet udtryk for dette i det nye samarbejdsprogram på miljøbeskyttelsesområdet.

¹ Frågan tryckt s. 2032.

Ud over samarbejdet mellem de nordiske lande må det understreges, at væsentlige og holdbare fremskridt i begrænsningen af bilforureningen bør ske i et bredere internationalt samarbejde.

Spørgeren vil finde en detaljeret dokumentation og sammenfatning af situationen vedrørende bilstøj og udstødningsgasser fra biler i de enkelte nordiske lande og i en større international sammenhæng i de to nordiske udredninger, som ministerrådet netop har publiceret, nemlig NU 1983: 13: Bulleremission från motorfordon og NU 1983: 14 Bilavgasser – målsætninger og strategi.

Jeg kan dertil føje, at miljøministerrådet for et par dage siden her på sessionen holdt møde bl. a. for at diskutere fællesnordiske målsætninger for begrænsning af forurening fra motorkøretøjer. Spørgeren retter specielt opmærksomheden mod udstødningsgasserne, og jeg kan berette, at miljøministrene var enige om, at de nordiske lande så snart som muligt bør skærpe kravene til udslip af forurenende stoffer fra køretøjer til et niveau, som kan opnås ved anvendelse af den bedst tilgængelige teknik. Dette forudsætter i dag anvendelse af katalytisk rensning, dvs. ved trevejskatalysatorer.

Anvendelsen af denne rensningsteknologi forudsætter blyfri benzin, og miljøministrene er derfor enige om, at forholdene bør lægges til rette, for at blyfri benzin snarest muligt bliver tilgængelig for bilisterne i de nordiske lande.

Miljøministrene er således enige om, hvilken målsætning landene bør have på dette område. Man er ligeledes enige om, at de konkrete beslutninger om indførelse af blyfri benzin og skærpselsen af udslipskravene må træffes så snart som muligt under hensyntagen til udviklingen i det øvrige Europa. For at dette tidspunkt ikke skal skydes for langt ud i fremtiden, er de nordiske lande enige om fortsat at samarbejde for at påvirke andre europæiske lande. Særlig konstaterer de nordiske miljøministre med tilfredshed den udvikling Forbundsrepublikken Tyskland har indledt på området. Social- og miljøudvalget anbefaler i sin betænkning over ministerrådets beretning for 1983, at de nordiske lande indgår en overenskomst om blyfri benzin i 1984.

De nordiske lande har som nævnt tidligere

til hensigt at arbejde nationalt og internationalt, specielt med landene i Vesteuropa, for at beslutning om indførelse af blyfri benzin og skærpede udslipskrav træffes snarest muligt. På denne baggrund finder ministerrådet ikke, at der for tiden er behov for, at de nordiske lande indgår en formel aftale om indførelse af blyfri benzin.

Tyra Johansson: Herr president! Jag tackar för den grundliga redovisningen. Den var mycket nyttig för utskottet och som jag tror för hela rådet. Det är ett utmärkt komplement till det som framhållits i det övriga materialet. Av den framgår att målsättningen är klar, och jag vill uttala min tillfredsställelse med det. Men jag vill ändå lägga till en liten fundering: Vore det ändå inte en bra idé att få till stånd ett avtal mellan de nordiska länderna? Vi kunde på det sättet föregå med gott exempel, om ett sådant avtal kunde också så småningom bli underlag för en internationell konvention.

Sedan diskussionen förklarats avslutad, meddelades att behandlingen av meddelandena fortsätter i social- och miljöutskottet.

Ändring i medlemslistan

Det anmäldes, att Sakari Knuutila lämnat sessionen och ersatts av Saara-Maria Paakinen.

Rådet beslöt att ändra medlemslistan i enlighet härmed.

15

E 5: Fråga till Nordiska ministerrådet angående försurningsproblemen (D 1984/20/1983/s)¹

Rune Gustavsson: Herr president! Motiveringen till min fråga återfinns i handlingarna, och frågan lyder: Vad har de nordiska ländernas regeringar gjort för att driva på det internationella samarbetet i försurningsfrågan?

¹ Frågan tryckt s. 2036.

Miljøminister og minister for nordiske anliggender **Christian Christensen**: Hr. præsident! Jeg skal ved besvarelsen af dette spørgsmål om, hvad de nordiske landes regeringer har gjort for at fremme det internationale samarbejde i forsuringsspørgsmålet, ikke fortælle mig i en lang historisk beretning. Blot vil jeg henvise til, at de nordiske lande tog problemet op internationalt ved FN's konference i 1972 og spillede en afgørende rolle i det arbejde, som førte frem til ECE-ministermødet om miljøspørgsmål i efteråret 1979 og til ECE-konventionen om langtransporteret, grænseoverskridende luftforurening. Denne aftale trådte som bekendt i kraft den 16. marts 1983, og de nordiske lande har siden arbejdet aktivt inden for konventionens rammer for at få tilslutning fra alle ECE-landene til et nordisk forslag om en 30 pct. reduktion af de årlige nationale svovludslip inden for de næste 10 år.

De nordiske miljøministre har løbende drøftet forsuringsspørgsmålene, senest på et ministermøde i november 1983. Ved denne lejlighed var man enig om fuld opslutning til en indbydelse fra Canada til et møde på ministerplan for de 9 lande, som støtter det nordiske 30 pct. forslag. Mødet afholdes i Ottawa den 20.-21. marts her i år og vil give bekræftelse på, at disse 9 lande er fast bestemt på at reducere deres svovludslip med 30 pct.

De enkelte nordiske lande har i senere år afsat store ressourcer til arbejdet med forsuringsspørgsmålet, nationale udredninger, som redegør for mulige alternative niveauer for reduktion af svovludslippene, herunder et alternativ med 30 pct. reduktion, er under udarbejdelse eller er afsluttet i landene.

På dette grundlag vil de nordiske lande og andre lande, som støtter 30 pct. reduktionsforslaget, kunne vise andre lande, at store reduktioner er mulige, hvordan det kan ske, og hvad det vil koste. I denne sammenhæng skal det pointeres, at målet er størst mulig reduktion. De 30 pct. er således et minimum, og det endelige reduktionsniveau bør sandsynligvis blive større.

Dette tema vil blive drøftet videre på et møde på ministerplan fra alle ECE-lande i München i juni 1984 og på næste møde i ECE-konventionens styringsorgan i september 1984. De nordiske lande vil arbejde aktivt

på begge møder for at få andre ECE-lande til at forpligte sig til den samme målsætning for reduktion af svovludslip, som de 9 lande har forpligtet sig til.

På det forskningsmæssige område vil jeg henvise til det arbejde, som de nordiske lande har gennemført for at styrke deres deltagelse i det europæiske overvågningssystem. Der er ydet et væsentligt bidrag fra ministerrådets budget til det nordiske samarbejde om metoder til overvågning af langtransport af luftforurening. Forskningsarbejde gennemføres som nævnt også inden for rammerne af ECE-konventionen, særlig om virkninger af sur nedbør og om kontrolteknologier. Endelig skal jeg nævne to programmer, som ministerrådet har i gang på dette område. Det er for det første de 5 projekter om miljøeffekter af energiproduktion, som afsluttes i 1985. For det andet er det et nyt program til måling og analyse af luftforureninger, som starter i dette forår med en specialbevilling. Dette sidstnævnte program gennemføres i årene 1984, 1985 og 1986.

For fuldstændighedens skyld vil jeg nævne det arbejde med bekæmpelse af forurenede udslip fra biler, som er omtalt i svaret på spørgsmål E-2, som jeg lige er kommet med fra denne talerstol. Biludstødning bidrager til forureningen med kvælstofoxider og bør derfor med i en samlet bedømmelse af forsuringproblemerne.

Til slut vil jeg pointere, at de nordiske landes regeringer anser forsuringproblemet som et af de mest væsentlige miljøproblemer. Vi er alle optaget af at styrke kundskaben om årsagerne til forureningen og af at skabe de løsninger, som kan sikre vort miljø på længere sigt. I dette arbejde samvirker de nordiske lande både på myndighedsplan og på politisk plan.

Rune Gustavsson: Herr president! Jag ber att få tacka miljöminister Christian Christensen för svaret.

Vi tog ett miljöprogram för ett år sedan på sessionen i Oslo, men vi har fått mycket kunskap om dessa frågor sedan dess. Jag ställde min fråga för att höra hur ministerrådet har arbetat under den här tiden. De aktiviteter som har förekommit under den här sessionen visar att min fråga har fått effekt.

Jag ber också att få tacka för vad den svenske miljöministern Svante Lundkvist uttalade i morse.

Försurningen är ett gränslöst problem. Vi har också ett gränslöst ansvar för att rädda miljön, även om skadorna märks först i ett grannland och inte i det egna landet. Luften rör sig efter lagar som inte skrivs av människor. Med vindarna transporteras stora mängder föroreningar som drabbar vatten, skogar, konstskatter, liv och hälsa. De ekonomiska kostnaderna av detta blir alltmer uppenbara, och det är kanske då som man börjar lyssna mer än man gjort tidigare.

Skandinavien är särskilt känsligt för surt nedfall, samtidigt som de förhärskande vindarna i Europa för upp stora mängder utsläpp till oss. I Sverige är läget kritiskt. Vi räknar med att det är kritiskt i 18 000 sjöar och i 9 000 mil rinnande vatten. Vart tionde träd i södra Sverige är skadat. För oss är försurningen den mest dramatiska och akuta miljöförstörelse som vi har drabbats av. Ministerrådet har en mycket stor uppgift i att driva opinion i dessa frågor för åtgärder både på det nationella planet och på nordiskt plan.

Det har sagts mycket under denna session om vad vi har gjort både i Sverige och i andra länder. Men det är också viktigt att tala om vad vi inte har gjort och vad vi bör göra.

Eftersom det var Danmarks miljöminister som svarade vill jag läsa upp några rader ur ett brev som länsstyrelsen i Halland har tillställt den svenska regeringen. Man åberopar vikten av ett internationellt kraftfullt arbete och skriver:

''En annan angelägen uppgift i arbetet med att förbättra luftföroreningsituationen i Västsverige är att de danska miljövärdsmyndigheterna förmås att medverka till att utsläppen från de danska kolkraftverken bringas ned. Dessa jämförelsevis stora och näraliggande utsläppskällor borde med stöd av gällande nordiska miljövärdskonvention kunna åläggas iakttaga en högsta utsläppsnivå enligt de regler som gäller för Sverige.''

Miljöminister og minister for nordiske anliggender **Christian Christensen**: Hr. præsident! Jeg takker for denne lille hilsen fra vores broderfolk på den anden side af Sundet.

Med denne lille oplysning har Rune Gustavsson foruden at bidrage positivt til at rejse dette meget alvorlige spørgsmål her i salen også fortalt, at denne sag ikke kan klares nationalt. Det er internationalt, det er grænseoverskridende, netop på baggrund af resultaterne i de svenske søer, i de svenske, de tyske, de norske, de canadiske skove og på bygningerne rundt omkring i verden.

Dette kan understreges af, at da vi fra EF-området var i Athen og besøgte Akropolis, fik vi at vide, at luftforureningen har skadet bygningerne mere i de sidste 25 år, end den har gjort i de forudgående 2 500 år. Hermed er det sat i relation. Det er ikke bare søer og skove, men også bygninger der skades.

På denne baggrund kan jeg oplyse, at det er mig en glæde, at vi i Nordisk Ministerråd er helt enige om at følge forsøringsudvalgets forslag om en reduktion på 30 pct. op. Herved placerer vi Norden i en førerposition med hensyn til bekæmpelse af luftforureningen. Så skal jeg føje til nationalt og broderskabsmæssigt, at den danske regering forhåbentlig i løbet af næste uge gør forslag klar til nedbringelse af forureningen.

Rune Gustavsson: Herr president! Det här är ett internationellt problem. Jag har med intresse lyssnat på vad ministerrådet har sagt och tänker framföra till England. Men detta är en fråga för hela Europa, inte bara för Västeuropa. Ministerrådet måste därför också diskutera hur ni skall kunna få en diskussion med öststaterna. Även de skickar upp en del föroreningar till oss. Det är viktigt att vi tar itu med hela problemet.

Miljøminister og minister for nordiske anliggender **Christian Christensen**: Hr. præsident! Jeg skal kort svare, at det er vi allerede i gang med. Jeg havde fornøjelsen af i juli måned 1983 at være i Østtyskland og drøfte forsøringsproblemerne, da vi erfarede, at Østtyskland overhovedet ikke gik ind for det nordiske forslag om en reduktion på 30 pct. over 10 år. Der var megen forståelse, og jeg kan sige, at jeg i løbet af sommeren genoptager i Danmark forhandlingerne med Østtyskland om dette problem.

Rune Gustavsson: Herr president! Jag emotser nästa års session, då vi får en redovisning av mycket stora insatser från ministerrådet.

Vi kan inte vänta på att forskarna blir eniga – då dör skogen.

Sedan diskussionen förklarats avslutad, meddelades att behandlingen av meddelandet fortsätter i social- och miljöutskottet.

16

E 20: Fråga till Sveriges regering angående sjötransport av radioaktivt avfall¹

Margrete Auken: Hr. præsident! Den store nordiske Krig udkæmpes åbenbart i øjeblikket på miljøfronten mellem Danmark og Sverige!

Jeg støtter meget svensk kritik af dansk tilbageholdenhed, men savner svensk støtte, når det er Danmarks miljøproblemer, det handler om. I spørgsmålet om de svenske atomaffaldstransporter gennem de danske snævre farvande har Sverige været totalt arrogant. Vi havde debatten oppe i fjor, bad om at få en række oplysninger, men fik dem ikke.

Der er ikke tilvejebragt de analyser, vi har ønsket, af risiko ved brand til søs. Vi har ikke set dokumentation for, at Sverige ikke kunne beholde sine transporters hjemme ved en jernbanetransport. Det har siden hen vist sig, at "Sigyn", som skulle være et af verdens sikreste skibe, hverken kan sejle eller lade være. Det er i hvert fald ikke bevist, at det er et godt skib. Det danske industriministerium har været meget bekymret for dets sødygtighed i hårdt vejr, men der er ikke blevet reageret fra Sveriges side, der er ikke blevet svaret på tilbud om at være med i udredningsarbejdet. Sverige har i det hele taget ikke opført sig særlig nordisk i det her tilfælde. Og så kan vi oven i købet se frem til, at fra 1985, hvor det centrale lager i Oscarshamn skal åbnes, bliver der en decideret livlig trafik gennem Øresund og Store Bælt.

Jeg vil på denne baggrund gerne spørge, hvornår Sverige vil dokumentere, at den danske uro omkring atomaffaldstransportski-

bet "Sigyn"s sejlads med højradioaktivt affald igennem danske farvande er ubegrundet, og at søtransport er den sikreste transportform.

Statsrådet **Birgitta Dahl:** Herr president! Får jag som svar på Margrete Aukens fråga säga följande:

Enligt min mening råder det klarhet beträffande farhågorna för transporterna i danska farvatten. Jag har bl. a. träffat den danska miljöministern Christiansen den 23 augusti 1983 och diskuterat frågan. Vi åtog oss därvid från svensk sida att hålla den danska regeringen informerad genom att översända sjöfartsverkets slutsatser efter granskning av haverikommissionens slutrapport och danska synpunkter på den samt slutsatser beträffande fartygets egenskaper i övrigt. Den rapporten har i september förra året översänts till den danska miljöministern.

Vi har också allmänt förklarat oss beredda att lämna information i frågor av gemensamt intresse när det gäller sjötransporter av använt kärnbränsle genom fortlöpande samråd mellan berörda myndigheter och genom kontakter mellan representanter för berörda departement och ministerier.

Sedan dess har en expertgrupp, tillsatt av den svenska delägaren i det franska rederi som äger fartyget, grundligt sammanställt och analyserat erfarenheterna hittills av Sigyn. Vid genomgången har man kunnat bekräfta vad den svenska ansvariga myndigheten, sjöfartsverket, redan tidigare sagt, nämligen att Sigyn är sjösäker. En serie åtgärder i fråga om driftsrutiner och tekniska detaljer har dock beslutats, i första hand för att förbättra manöverförmågan i trånga passager. Dokumenterade praktiska erfarenheter föreligger vidare numera av fartygets egenskaper i mycket hårt väder. Mot denna bakgrund kommer den svenska regeringen att svara på en ny hänvändelse i ärendet från den danska miljöministern, genom en skrivelse från den svenske kommunikationsministern, som den inom regeringen ansvarige för sjösäkerhetsfrågor.

Transportsystemet som betjänar de svenska kärnkraftverken bygger bl. a. på mellan-

¹ Frågan tryckt s. 2053.

lagret CLAB vid Oskarshamnverket. I samband med att koncessionen gavs av regeringen för CLAB föreskrev denna att en sjötransportplan för specialfartyget Sigyns utnyttjande skulle godkännas av sjöfartsverket. Så har också skett våren 1982. Inför detta beslut samrådde sjöfartsverket med de berörda svenska säkerhetsmyndigheterna, kärnkraftinspektionen och strålskyddsinstitutet. Därutöver skedde samråd även med danska myndigheter. Så skedde trots att enligt den nordiska miljöskyddskonventionen en sådan skyldighet inte föreligger på just detta område. Vi ville nämligen arbeta i konventionens anda.

I anslutning till detta samråd uttalade den dåvarande miljöministern Holst att man från dansk sida godkände den svenska planen.

Margrete Auken: Hr. præsident! Det er mig ikke muligt at takke for noget svar, da jeg ikke har fået det. Der er blevet holdt et foredrag, jeg har hørt før, om, at Sverige venligst vil informere Danmark, men derudover kan vi bare passe os selv og være tilfredse med, at vi bliver behandlet næsten på samme niveau, som DDR behandler os i spørgsmålet om DDRs atomkraftværk – og det er ikke godt.

Vi får kun informationer. Vi bliver ikke budt med, når der skal undersøges. Den ekspertgruppe, der sidder, er jo "Sigyn"s egen. Det er jo altid bedst og tryggest at blive kontrolleret af sig selv, så slipper man for yderligere vrøvl.

Jeg kan oplyse rådet om, at den danske miljøminister i november skrev til Birgitta Dahl og gjorde helt klart opmærksom på, at der ikke er enighed mellem Danmark og Sverige, og gjorde rede for, hvorfor det danske industriministerium betragter de undersøgelser, der er lavet i Sverige omkring "Sigyn"s manøvreedygtighed, som utilfredsstillende. Det er faktisk vore farvande, dette her skal foregå i, og hårdt vejr har vi både i sunde og bæltet og oppe omkring Nordsøen. Vi har i øjeblikket stor fornøjelse af at skulle lede efter nogle tønner med giften dinoseb. Man finder ikke sådan noget, når det går galt.

Men vi skal åbenbart bare være trygge og glade, fordi den svenske regering så venligt har lovet – i miljøkonventionens ånd – at informere os.

Jeg vil godt til slut citere fra miljøminister Christian Christensens brev. Efter at der er gjort nøje rede for, hvorfor vi er bekymrede, står der:

"Jeg ville finde det rigtigst, om en sådan undersøgelse efter de bedste traditioner for nordisk samarbejde blev udført i et fællesskab, herunder også om det finansieringsmæssige, mellem svenske og danske myndigheder, og jeg skal derfor opfordre til, at man fra svensk side iværksætter en sådan fælles svensk-dansk undersøgelse."

Dette brev er mig bekendt ikke blevet besvaret, og hvis det, vi har hørt nu, skal være svaret, så ville det egentlig være ganske interessant at få Christian Christensen herop og høre, hvordan det lyder i ministerens øren. Han skal naturligvis slippe, men det er åbenlyst, at vi her er blevet blankt afvist. Jeg ved ikke, hvad det er for "bedste traditioner for nordisk samarbejde", Christian Christensen henviser til i sit brev, men det er nok de stik modsatte af dem, vi blev præsenteret for i tilfældet "Sigyn".

Statsrådet Birgitta Dahl: Herr president! Skålet till att vi tvingas diskutera samma frågor på nytt och att jag tvingas återkomma med samma information är att Margrete Auken inte vill ta sakargument.

Som jag alldeles riktigt informerade om redan förra året arbetade den svenska regeringen i bästa nordiska anda när vi utgick från att det godkännande av planen som de danska myndigheterna och den dåvarande danska miljöministern gav uttryck för var någonting som skulle gälla oss emellan. Det hör nämligen till god tradition i samarbetet mellan länder. Vi har inte vid något tillfälle försummat att ge Danmark alla de informationer som behövs.

Vad vi inte kan göra är att tillsätta en kommitté för att arbeta med uppgifter som tillkommer säkerhetsmyndigheter i Sverige, antingen det är sjöfartsverket, kärnkraftinspektionen eller strålskyddsinstitutet. Det har att göra med att vi i Sverige är utomordentligt noggranna med att säkerhetsmyndigheterna inte under några förhållanden får sättas under politiska förmyndare vare sig av den svenska regeringen eller av internationella kommittéer. Deras integritet och självständiga bedömning måste vi till varje pris slå vakt om.

Om detta samtalande Christian Christensen och jag i augusti, och vi nådde samförstånd på den punkten att vi icke kan ingripa i säkerhetsmyndigheternas bedömning.

Efter vårt sammanträffande har vi till den danska miljöministern översänt den svenska säkerhetsmyndighetens bedömning av haverikommissionens rapport och de slutsatser den ger anledning till.

Vad som nu pågår – det har jag svarat Christian Christensen – är en bedömning hos sjöfartsverket av den rapport som jag refererade till i mitt svar och som inom kort kommer att översändas till Danmark i enlighet med vad jag har anfört i mitt svar.

Margrete Auken: Hr. præsident! Det nordiske samarbejde vokser med dagen.

Nu fik vi altså her klart at vide, at der ikke kan blive tale om en så politisk indblanding som danske eksperter. Det er helt tilstrækkeligt, at de virksomheder, der ejer Sigyn og har hele deres økonomi osv. involveret i det, fremlægger resultaterne, SKBF sidder med i denne ekspertkomité, så vidt jeg ved. Det er dem, der kontrollerer det. Hvorimod sådan noget politisk noget som Danmark, der jo kunne lægge pres i sagen, ikke skal komme med.

Jeg kan godt fortælle, at en af grundene til dansk uro er, at de simulatorforsøg, der er lavet, ikke tager højde for, at "Sigyn" ingen maskinkraft har. Det er en stor ko! Det var måske meget godt, at man lavede nogle undersøgelser, som viste, at dette her skib kunne tåle at sejle. Det går på grund hver gang i indsejlingen til Barsebäck. Så retter man på det, men det skal jo ud af Barsebäck havn også. Det skal f. eks. rundt om Danmarks kyster, og der blæser det jævnlige.

Jeg synes, det er rystende. Og jeg synes, at dette at henvise til, at miljøminister Erik Holst på et tidspunkt, hvor vi havde fået at vide, at det var verdens bedste skib, har sagt, at det var i orden, skulle være en bindende aftale mellem Danmark og Sverige. Ikke tegner godt for det videre samarbejde.

Statsrådet **Birgitta Dahl:** Herr president! Jag beklagar mycket att jag måste begära ordet igen, men det skall bara ta 30 sekunder.

Kära Margrete Auken! Det som nu pågår och som vi snart kommer att skicka över en

rapport om är en självständig genomgång som sjöfartsverket gör av den rapport som har utarbetats av bl. a. SKBF. Det är alltså inte någon part med intressen i frågan som säger det sista ordet, utan det är den säkerhetsmyndighet vars integritet vi till intet pris vill skada.

Helge Adam Møller: Hr. præsident! Der kunne måske være nogle – jeg tror det nu ikke – der troede, at Margrete Auken talte alle danskers sag på dette område. Men jeg synes hun taler med to tunger.

Margrete Auken har jo været voldsomt optaget – ligesom resten af Nordisk Råd – af forsøringsproblematikken. Hun har nævnt, både i forgårs, i går og i dag, forskellige spørgsmål om forsuring på grund af energifremstilling med kul, med olie og med andre fossile brændstoffer.

Når der så endelig er et land, her Sverige, som bl. a. har taget konsekvensen af, at man forsurer voldsomt ved at bruge olie og kul, og er gået over til at fremstille meget af sin energi ved atomkraftværker, som er den måde, der skaber mindst forurening, mindst forsuring, som er den mest miljøvenlige energiform, ja, så bliver svenskerne også angrebet meget kraftigt for dette. Hvor er konsekvensen?

Diskussionen förklarades härefter avslutad.

17

E 21: Fråga till Sveriges regering angående uppbyggnad av atombränsle¹

Margrete Auken: Hr. præsident! Jeg kan benytte lejligheden til at forklare hr. Helge Adam Møller, hvad det er, der sker. Valget mellem pest og kolera accepterer jeg ikke. Jeg vil gerne undgå begge dele. Sverige har faktisk nu påført sig begge dele.

Man står med et stort atomaffaldsproblem, som nok belaster os, men selvfølgelig er langt, langt alvorligere, når det ses i en international sammenhæng. Sverige har betalt, vi

¹ Frågan tryckt s. 2054.

kan ikke rigtig få oplyst hvor meget, men vi ved, at for et par år siden var vi oppe på 195 millioner udevaluerede svenske kroner, som blev betalt til det franske oparbejdningsanlæg Cap de la Hague. Dette anlæg er nødvendigt for Frankrig, for at det kan køre hele sin plutoniumøkonomi. Sverige har derudover bundet sig til at betale 10 pct. af alle reelle omkostninger ved den franske plutoniumindustri i Cap de la Hague.

I betragtning af, at vi i øjeblikket har sikkerhedskonference her i Stockholm, at vi til hver en tid har svenske socialdemokratiske politikere til at stå og tale om sikkerhed i verden, for slet ikke at tale om solidaritet med u-landene, skal vi lige gøre opmærksom på, at dette bidrag til oparbejdning fra Sverige har medvirket til at 7 atombomber er blevet prøvesprængt i det stakkels Stillehav og at der er udsigt til, at det fortsætter. Sverige plejer at svare, at man ikke kan bryde en sådan aftale, man er forfærdelig ked af det, men man kan ikke bryde en sådan aftale. Jeg må fortælle Sverige, at det har Australien faktisk gjort med nøjagtig disse her begrundelser, og jeg mener, at hvis de nordiske lande skal bevare et omdømme som u-lands-solidariske og i videste forstand miljøbevidste i internationale sammenhænge, så må vi være konsekvente, og så er stillehavsøer faktisk vigtigere, end om Sverige taber ansigt et øjeblik.

I tirsdags kunne vi glæde os over, at det var lykkedes at få skabt et fællesnordisk forslag om stop for udledning af radioaktivt affald fra oparbejdningsanlæg. Men hvad er det her værd, hvis Sverige stadig væk bidrager til det franske system? Det kommer til at koste Sverige meget mere, 10 pct. også af de udgifter, vi nu pålægger Frankrig, og som jeg synes, vi skal pålægge Frankrig. Hvordan tror Sverige egentlig, at det bliver et frit valg om nogle år, om man skal sælge plutonium til Frankrig? Det ville være ganske spændende at få forklaret. Vi ved godt, at Sverige indtil nu siger, at der bliver intet plutonium i franske bomber. Rent bortset fra, at jeg har svært ved at se, hvordan man kender den ene plutoniumpartikel fra den anden, den hollandske fra den svenske osv., så vil jeg gerne have at vide, hvordan man efter så mange penge anbragt ikke fristes til at sælge det, der bliver "det sorte guld" meget snart.

Statsrådet **Birgitta Dahl**: Herr president! Margrete Auken har fået den svenske regeringen hur stort belopp SKBF och därmed Sverige hittills har betalt till utbyggnaden av La Hague till följd av 80-talsavtalet ingånget mellan SKBF och Cogéma den 16 mars 1978 och hur säkerhet kan ges för att det inte kommer att upparbetas något svenskt kärnbränsle.

De ekonomiska villkoren för upparbetning av svenskt använt kärnbränsle är fastlagda i affärskontrakt mellan de berörda företagen och har inte offentliggjorts.

Jag betraktar den bindning till upparbetning som blev följden av den s. k. villkorlagen, som kom till under en tidigare regering, som olycklig. Det finns bättre metoder för slutligt omhändertagande av använt kärnbränsle. Riksdagen antog i januari i år en ny lag om kärnteknisk verksamhet som trädde i kraft den 1 februari 1984. I förarbetena till den nya lagen framhåller jag att direktdeponering är den metod som bör vara en huvudlinje. I den nya lagen förekommer inte några bindningar till upparbetning. Jag har vidare uttalat att regeringen inte kommer att godkänna några nya upparbetningsavtal.

Får jag så, herr president, tillägga ett par ord till det skriftliga svaret.

Hittills har icke ett öre av svenska statsmedel använts för detta ändamål, inte heller av de medel som avsätts för avfallshantering genom en särskild avgift på kärnkraftproducerad el. Inte heller är något av det bränsle som Sverige har fört ut – inte enligt det s. k. 1980-talskontraktet, utan enligt 1970-talets – föremål för upparbetning. Så kommer icke att ske förrän plutoniumstudier och andra studier har genomförts. Men redan nu finns avtal med Frankrike och IAEA som säkerställer på flerdubbelt sätt att någon risk för kärnvapenspridning den här vägen icke föreligger.

Om detta upplyste jag Margrete Auken och Nordiska rådet förra året i Oslo. Trots detta upprepar Margrete Auken dessa för Sverige kränkande påståenden att vi skulle bidra till kärnvapenspridning och till provsprängningarna i Polynesien. Jag vill deklarerat, herr president, att förrän Margrete Auken har tagit tillbaka dessa både ohederliga och kränkande påståenden är jag icke beredd att föra någon ytterligare diskussion i den här frågan.

Margrete Auken: Hr. præsident! Vi kunne jo overveje, om der kunne komme noget ud af en diskussion! I så fald ville jeg gøre meget for det.

Jeg bliver nødt til at sige, at SKBF, altså det svenske firma, har oplyst i 1982 i tidskriftet *Ny Teknik*, at da havde man betalt 195 millioner svenske kroner til Frankrig til udvidelsen af UP-3, altså plutoniumfabrikken 3.

Det kan godt være, og det må jeg reservere mig for, at Birgitta Dahl ikke er klar over, at betingelsen for det franske atomvåbenprogram er, at Cap de la Hague udbygges. Det kan godt være, og hvis det er i dyb uskyldighed, at fru Brigitta Dahl taler nu, så vil jeg godt give en undskyldning, men så vil jeg nok sige, at det var på tide måske at lære lidt om det.

Så vidt jeg kan se, og jeg kan ikke forestille mig andet, er den svenske regering klinkende klar over, hvad det er, man er med i, og at man fremdeles betaler 10 pct. hele tiden af de udgifter, Frankrig har, til at opbygge oparbejdningsanlæg. Og uden oparbejdning ingen Superphønix, uden Superphønix ingen plutoniumøkonomi, som Frankrig satser på. Det er et helt klart fransk ønske at blive, som de selv siger, selvforsynende med plutonium. Det bliver i næste omgang, medmindre man er frygtelig naiv, til et spørgsmål om prøvesprængningerne i Polynesien, og derfor bliver Sveriges troværdighed i dette spørgsmål meget, meget blakket. Da det er så fortvivlende, at når man kommer uden for Norden, bliver vi andre taget til indtægt, således at det Sverige gør, kommer til at ramme os andre, så kommer Norden til at stå som nogle skrækelige hyklere, når vi kritiserer det, der foregår i Polynesien.

Og så må jeg endelig minde om én gang til, at Australien har med nøjagtig disse begrundelser afbrudt den kontrakt, som Sverige skammer sig meget over, beklager, ser bort fra osv., men som man altså alligevel fortsætter med, fordi man åbenbart sætter sin egen meget, meget tvivlsomme prestige over solidaritet med den tredje verden.

Jeg må måske undskylde, måske bøje mig for, at ministeren er uvidende om disse sammenhænge.

Diskussionen forklarades herefter avsluttet.

18

E 6: Fråga till Nordiska ministerrådet angående Nordiska kontaktorganet för narkotikafrågor (D 1984/14/1982/s)¹

Statsråd Heløe: Det nordiske kontaktutvalget for narkotikaproblemer ble opprettet av de nordiske lands justisministere i 1970. Hensikten var å bidra til en uformell utveksling av informasjon og erfaringer mellom de berørte departementer og myndigheter. Dette samarbeidet har fungert godt.

Ved det nordiske sosial-, helse- og justisministermøtet om narkotika i februar 1982 fikk imidlertid kontaktutvalget ansvaret for visse konkrete samarbeidstiltak. Dette har aktualisert spørsmålet om å formalisere samarbeidet på området.

På regjeringshold vurderer vi nå spørsmålet om hvordan det nordiske samarbeidet på dette området bør organiseres. I den forbindelse er vi opptatt av å finne en form med mest mulig fleksibel organisasjon og minst mulig byråkrati. Samtidig er det viktig at vi oppretter kanaler for informasjon til og fra de forskjellige ministerrådsorganer. Dette skulle også kunne sikre at de nordiske parlamentarikere får den informasjon om narkotikasamarbeidet som de har uttrykt ønske om.

Ved den endelige beslutning vil man kunne ta i betraktning de synspunkter som nå er kommet frem under sesjonen, sist nå i formiddag, bl. a. om de organisatoriske aspekter i medlemsforslaget A 652/s om et nordisk handlingsprogram mot narkotika.

Rune Gustavsson: Herr president! Jag tackar för svaret. Att kontaktorganets formella ställning diskuteras i ministerrådet ser jag som en öppning mot en förändring som förhoppningsvis bör leda till att kontaktorganet kan fungera på ett bättre sätt än för närvarande.

Det hänvisas till social- och miljöutskottets betänkande om ett nordiskt handlingsprogram mot narkotika, men jag vill poängtera att utskottet där inte har tagit upp de organisatoriska frågor som gäller kontaktorganet. Jag hoppas att ministerrådet snarast tar ställning till frågan och för att understryka all-

¹ Frågan tryckt s. 2037.

varet i narkotikaproblmatiken vill jag hänvisa till de initiativ som tagits till samarbete i narkotikafrågan, nu senast den rekommendation som denna session har antagit om ett nytt handlingsprogram mot narkotika.

Sedan diskussionen förklarats avslutad, meddelades att behandlingen av meddelandet fortsätter i social- och miljöutskottet.

19

E 7: Fråga till Nordiska ministerrådet angående organiserat samarbete mellan Nordiska akademikerrådet (NAR) och Nordiska ministerrådet¹

Statsrådet **Anna-Greta Leijon**: Herr president! Nordiska ministerrådet har på olika sätt indragit arbetsmarknadens parter i det nordiska samarbetet. Detta har skett bl. a. genom att parterna fått möjlighet att lägga fram förslag om nordiska projekt och yttra sig över projektförslag, genom att parternas representanter inbjudits till möten och överläggningar med projektgrupper, ämbetsmannakommittéer och ministerråd i sina olika sammansättningar samt genom att arbetsmarknadsorganisationerna löpande fått information om verksamheten från ministerrådssekretariatet. Av naturliga orsaker har kontakten mellan ministerrådets organ gällt i första hand arbetsmarknads- och arbetsmiljöområdet men även t. ex. samarbete på jämställdhetsområdet.

I den reviderade överenskommelsen om en gemensam nordisk arbetsmarknad stadfästes både i artikel 9, som behandlar Nordiska arbetsmarknadsutskottets uppgifter, och i artikel 10 att ministerrådets organ skall ha kontakt med arbetsmarknadens parter i frågor som gäller det nordiska arbetsmarknadssamarbetet samt arbetsmarknad och sysselsättning i Norden.

I samarbetsprogrammet på arbetsmiljöområdet, såväl i nuvarande program som i ministerrådsförslaget om ett reviderat program, stadfästes arbetsmarknadsparternas roll i samarbetet. Ministerrådet (arbetsmiljöministrarna) samt parterna har vidare enats om formerna för samverkan.

Även i samarbetsprogrammet på jämställdhetsområdet betonas betydelsen av ett samarbete med arbetsmarknadens parter och regelbundna kontakter förekommer.

Ministerrådet har hittills haft ett kontinuerligt samarbete med Nordens fackliga samorganisation och de centrala arbetsgivarförningarna i Norden. Samarbetet har drivits enligt former som motsvarar de principer som ministerrådet fastställt år 1976. Sålunda har ministerrådet berett möjligheter för de stora sammanslutningarna på arbetsmarknaden i Norden att delta i samarbetet. Vid olika tillfällen har ministerrådet dessutom direkt eller via nationella myndigheter som deltar i samarbetet konsulterat andra nationella eller nordiska arbetstagar- och arbetsgivarorganisationer. Sådana kontakter har förekommit särskilt i frågor som mera direkt berör vederbörande organisationers intressen. De kontakter ministerrådet hittills haft med akademikerorganisationerna och Nordiska akademikerrådet har ministerrådet upplevt som nyttiga och värdefulla bidrag vid utvecklandet av det nordiska samarbetet.

Jag önskar därför som svar på riksdagsman Pär Stenbäcks fråga å ministerrådets vägnar, där jag för tillfället är ordförande för arbetsmarknadsministrarna och arbetsmiljöministrarna, meddela att ministerrådet kommer att be berörda ämbetsmannakommittéer undersöka hur NAR på ett ändamålsenligt sätt kan delta i det nordiska samarbetet i ministerrådets regi.

Stenbäck: Herr president! Jag ber att få tacka statsrådet för det positiva svaret och den positiva inställning som detta svar återspeglar vad beträffar Nordiska akademikerrådets möjlighet att få denna status som jag efterlyser i mitt spörsmål. Men jag vill i alla fall utnyttja möjligheten att något förundra mig över det förhållande, att den positiva tonen i svaren ju pekar på att denna fråga ju inte borde vara problematisk i något som helst avseende – det talas i svaret om det nyttiga, värdefulla bidraget i utvecklandet av det nordiska samarbetet som NAR hittills har gett och att ministerrådet har upplevt det på detta sätt, men i alla fall är konklusionen den, att man skall låta undersöka huru NAR på ett ändamålsenligt sätt kan deltaga i det nordiska samarbetet i ministerrådets regi.

¹ Frågan tryckt s. 2038.

Om det är möjligt att ställa en tillägsfråga, så skulle jag gärna fråga: Vad har det uppstått för komplikationer? Är den här frågan inte så pass enkel och så pass självfallen när vi vet, att Nordens fackliga samorganisation och de centrala arbetsgivarföreningarna i Norden har kunnat tas med i detta i det kontinuerliga samarbetet med ministerrådet? Varför är det mera komplicerat att få med NAR i detta samarbete, när grundinställningen tycks vara så positiv? Varför kunde vi inte i dag få ett konkret besked om att Akademikerrådet omedelbart kan få denna status? Varför behövs det beredningsarbete och vilka är komplikationerna som har inträffat här?

Diskussionen förklarades härefter avslutad.

20

E 13: Fråga till Finlands och Sveriges regeringar angående bevarandet av förmåner för pensionärer vid flyttning från Sverige till Finland¹

Statsrådet **Sten Andersson**: Herr president! Huvudsyftet med den nordiska socialkonventionen är att på ett klart och ändamålsenligt sätt reglera vilket lands sociallagstiftning som skall gälla för personer som flyttar mellan de nordiska länderna. För de allra flesta förmånstagare gäller, i de fall en konflikt mellan två länders system kan uppstå, den enkla grundprincipen att det är bosättningslandets regler som skall gälla och bosättningslandets förmån som utbetalas. Man får alltså de förmåner som gäller i det land där man är bosatt. Detta gäller bl. a. på folkpensionsområdet. Eftersom de nationella systemens uppbyggnad och förmånsnivåerna aldrig kan vara identiska i två nordiska länder uppstår därför vid en flyttning förändringar i förmånsnivån som för den enskilde ibland är positiva, ibland negativa. Det är sådana verkningar som här aktualiseras av herr Bärlund.

Finlands och Sveriges socialministrar har under en gemensam överläggning den 24 januari 1984 i Helsingfors kring migrationsfrågor dryftat den nu aktuella frågan om folkpensionsförmåner till dem som flyttar mellan

Sverige och Finland. Vi beslöt då att under våren detta år inleda ett samarbete på tjänstemannaplanet för att skapa klarhet i problematiken kring pensionsfrågorna. Den nordiska socialkonventionens bestämmelser kommer att bilda basen för dessa diskussioner.

Bärlund: Värderade president! Det är positivt att det problem som avses i detta spörsmål har aktualiserats på ministernivå och att man utreder frågan vidare. Jag skulle i alla fall gärna vilja ställa en tillägsfråga till minister Sten Andersson för att få en viss konkretisering av slutet av hans svar, dvs.: Har man på ministernivå i dag en grundinställning att den problematik som avses i spörsmålet borde lösas i enlighet med de tankar som där mer eller mindre explicit framförts? Det är nämligen bland pensionärerna en uppfattning att pensionen har införtjänats under tiden i förvärvslivet. Då kanske just pensionsnivån sänks när man flyttar tillbaka – i detta fall från Sverige till Finland – leder detta till en speciellt bitter inställning bland pensionärerna; de uppfattar läget som så att de blivit av med någonting som de redan under en lång följd av år införtjänat i Sverige.

Den andra frågan utöver preciseringen gäller tidsramarna för det tjänstemannaarbete man nu skall inleda: När är det tänkt att denna utredning skall vara klar så att man på ministernivå kan fatta beslut i ärendet?

Statsrådet **Sten Andersson**: Herr president! På dessa tillägsfrågor vill jag bara svara att tjänstemannakommittén har utsatt ett första sammanträde till den 16 mars. Skälet till att man över huvud taget vill föra dessa diskussioner är naturligtvis en insikt om att här finns ett problem som skall lösas. Problemlösningarna måste – det har den finske ministern och vi varit överens om – ske på grundval av den nordiska socialkonventionen. Från svensk sida har vi sagt att begär Finland sådana överläggningar, kommer vi att ställa oss positiva till att man tar upp dem inom den ram som den nordiska socialkonventionen anger.

Diskussionen förklarades härefter avslutad.

¹ Frågan tryckt s. 2045.

21

E 3: Fråga till Norges regering angående internationellt förbud mot valfångst¹

Grethe Lundblad: Herr president! Med stöd av den motivering som jag har anfört vill jag fråga Norges regering:

Hur motiverar Norges regering att man har ställt sig utanför valfångstkommissionens beslut om totalstopp för valfångsten? Tänker Norges regering utöver den kvotminskning som skett medverka till att förhindra utrotningen av valarna?

Statsråd **Haugstvedt:** På vegne av den norske regering skal jeg få lov å gi følgende svar:

På FNs miljøvernkonferanse i 1972 stemte Norge for det forslag som da forelå om et tidsbegrenset opphør av den kommersielle hvalfangst, slik dette begrep da ble oppfattet. Norge har også både før og etter denne konferanse arbeidet aktivt såvel innenfor Den internasjonale hvalfangstkommissjon som i andre fora for å utvirke bedre forvaltningsregler for utnyttelse og bevaring av hvalressursene og for at fangst utelukkende skal være tillatt på et forsvarlig vitenskapelig grunnlag.

Siden 1972 er antallet hval som på årsbasis blir fanget, blitt redusert med om lag to tredjedeler, og alle de hvalbestander som på noen måte er truet, er i dag underlagt Hvalfangstkommissjonens fredningsbestemmelser. Intensjonene i det forslag som i sin tid ble fremmet på miljøvernkonferansen i 1972, er derfor i dag langt på vei blitt oppnådd.

Til tross for dette fattet Hvalfangstkommissjonen i 1982 et vedtak om midlertidig stans i all kommersiell hvalfangst fra og med fangstsesongen 1985–86. Dette vedtak var ikke anbefalt av Kommissjonens vitenskapelige komite. Norge var et av de land som stemte mot dette vedtaket og benyttet også den rett som konvensjonen har fastsatt, til å kunne reservere seg mot Kommissjonens forvaltningsvedtak.

Når den norske regering fant å måtte gå til dette skritt, var det ut fra vår grunnleggende holdning til forvaltning og utnyttelse av ha-

vets levende ressurser. Dette må skje på en vitenskapelig forsvarlig måte og ut fra det vi etter hvert lærer om de økologiske sammenhenger i havet. Etter vår oppfatning er det ikke saklig grunnlag for å sette prinsipielle skiller mellom hvalene og andre levende ressurser i havet, slik at hvalene skulle være unntatt fra all beskatning. Det må være den best mulige vitenskapelige innsikt som danner grunnlag for å avgjøre hvordan den enkelte art og bestand skal beskattes, eller om det er behov for fredning eller andre bevaringstiltak.

Etter norsk oppfatning er det Vitenskapskomiteen i IWC som kan gi oss grunnlaget for å treffe slike beslutninger. Vitenskapskomiteen har som nevnt ikke tilrådd moratorievedtaket, som etter vår mening er altfor generelt, og som ikke tar hensyn til individuelle forskjeller mellom bestandene.

Hvalfangstkommissjonen kan etter norsk oppfatning best medvirke til å forhindre utryddelse av hvaler ved å bygge på vitenskapelige vurderinger av de forskjellige arter og bestander og på dette grunnlag drive en effektiv kontroll av kvoter og andre fangstvilkår. Fra norsk side er vi innstilt på også i fremtiden å medvirke lojalt til en slik forvaltningspolitikk.

Grethe Lundblad: Herr president! Inom Nordiska rådet har vi bedrivit ett intensivt arbete för att skydda naturen och växterna i Norden, men vi får inte glömma havens natur. Ekologin och djurlivet i de arktiska havsområdena bör inte berövas sin artrikedom och sin balans. Just därför är det allvarligt att Norge inte har velat följa valfångstkommissionens beslut.

På något sätt tycker jag att det är litet ynkligt att norska politiker gömmer sig bakom vetenskapsmännen. Jag har talat med en vetenskapsman som har varit med i valfångstkommissionen i samband med detta beslut och han säger att det oftast är vetenskapsmännen från valfångstnationerna som ställer sig negativa. Det kastar kanske ett speciellt ljus över denna fråga.

Även om man minskar sin fångst finns det fortfarande risk för att valbeståndet närmar sig utrotning. Då kan vi inte vänta på att forskarna skall forska vidare. Mot bakgrund

¹ Frågan tryckt s. 2033.

av det hot som föreligger mot miljön måste vi politiker då kunna styra de politiska besluten. Jag tycker att Norge mot bakgrund av den risk som finns för att valarna skall utrotas borde ha gått med på detta moratorium. Det är ju inte fråga om ett förbud för gott utan om ett uppehåll i valfångsten.

Man säger i det norska svaret att man är beredd att följa den förvaltningspolitik som valfångstkommissionen beslutat. Då undrar jag: Kan Norge mot bakgrund av detta tänka sig att följa ett förbud för vissa år eller för vissa delar av valbeståndet? I dag fångar Norge 685 fler valar per år än den internationella valfångstkommissionen förordar för 1984. Och för 1985 undrar man hur det blir. Därför vill jag fråga den norske handelsministern: Tänker Norge besluta att avsevärt minska sin fångstkvote under 1985 för att verkligen medverka till att vi får större säkerhet för valbeståndet i de arktiska havsområdena i Norden?

Statsråd Haugstvedt: La meg igjen få understreke at Norge ønsker å følge Vitenskapskomiteens anvisninger når det gjelder fangst av hval. Det er av usedvanlig stor betydning at det er vitenskapsmennene som avgjør disse spørsmål. Politikerne er ikke de som er best egnet til å vurdere ressursene i havet. Det gjelder ikke bare hval. Det gjelder alle ressursene – innenfor de ulike fiskeslag – som Norge forvalter i sin økonomiske sone.

Det er veldig viktig for oss å understreke at vi ønsker å følge de tilrådinge som gis av Vitenskapskomiteen, og jeg vil svare positivt på spørsmålet fra Grethe Lundblad: Når det gjelder den fangst som skal skje i fremtiden vil den skje i takt og i pakt med de tilrådinge som vi får fra Vitenskapskomiteen. Vi ønsker ikke å fange mer hval enn det vi får tillatelse til gjennom de kvoter som Vitenskapskomiteen fastsetter. Men ut fra et forvaltningsmessig synspunkt og ut fra et ressurs-synspunkt mener vi at det er både riktig og fornuftig ressurspolitikk å bruke de ressurser som havet gir oss, til menneskeføde, og det er det som er bakgrunnen for vår hvalfangst.

Margrete Auken: Hr. præsident! Jeg er fuldstændig enig i grundsynspunktet hos Grethe Lundblad, at tvivl skal komme natu-

ren til gode, og at de videnskabelige beregninger må have en sekundær betydning. Men jeg ved ikke, om Asbjørn Haugstvedt er klar over, at i 1983 anbefalede den videnskabelige komité rent faktisk dette moratorium, også omfattende den norske hvalfangst, og at anbefalingen for så vidt angår den norske vågehvalkvota gik ud på, at den skulle nedskæres fra 1.790 hvaler til 635 hvaler. Det er en meget drastisk nedskæring, hvis det skulle være en bestand, der ikke var truet. Den blev vedtaget enstemmigt, og de norske videnskabsmænd stemte for den.

Jeg vil også lige fortælle Asbjørn Haugstvedt – i forlængelse af hans omtale af den imponerende indsats, Norge skulle have ydet for beskyttelsen af hvalerne – at Norge er det land i IWC, der har protesteret flest gange, siden det blev stiftet. Norge har simpelt hen rekorden i protester.

Grethe Lundblad: Herr president! I svaret finns vissa antydningar om att man från norsk sida vill försöka få en annan definition av uttrycket kommersiell valfångst, och liknande tongångar har jag hört också från annat håll. Risken är att sådana försök att omformulera villkoren kan medverka till att ännu mer av kustvalfångsten hamnar utanför detta begrepp. Andra länder, som egentligen vill följa förbudet, kan då på grund av en uppmjukning av definitionen också komma att fånga fler valar.

Norge kan alltså, om man försöker uppmjuka begreppet, medverka till att hotet mot valarnas fortbestånd blir verkligt stort. På det sättet luckrar man då upp det beslut som har tagits både vid FN:s miljökonferens och senare. Det skulle vara mycket allvarligt om Norge, som deltar i det nordiska miljövårdsarbetet, skulle inta en sådan hållning i denna viktiga fråga. Jag vädjar till Norge att inte göra det.

Statsråd Haugstvedt: La meg gjøre det helt klart for Nordisk Råd at Norge har fulgt alle de henstillinger som vi har fått fra Vitenskapskomiteen, når det gjelder å redusere fangsten av hval. Vi har redusert vår fangst fra 1735 hval till ca. 650 hval i 1983, slik innstillingen fra Vitenskapskomiteen gikk ut

på. Det er viktig at vi holder klart for oss at vi følger Vitenskapskomiteens vurderinger og innstillinger i disse spørsmål. Vi ønsker en klok og forstandig ressursforvaltning.

Jeg vil gjerne gjøre oppmerksom på at Norge fanger én type hval, nemlig vågehval. Og den rasen har aldri vært truet. Jeg vil gjerne gjøre Grethe Lundblad oppmerksom på det.

Vi har redusert vår fangst også fordi vitenskapsmennene har kommet fram til at det bør være reduksjoner i enkelte år. Kommer de fram til slikt i fremtiden også, vil den norske regjering sørge for at det fanges det antall hval som blir fastsatt av de offentlige kommisjoner i den sammenheng. Jeg vil gjerne gjøre både Margrete Auken og Grethe Lundblad oppmerksom på at det er den norske regjeringens politikk på dette felt.

Diskussionen förklarades härefter avslutad.

22

E 4: Fråga till Norges regering angående valfångst¹

Guðrún Helgadóttir: Hr. præsident! Det er sikkert riktig, at Norge har fulgt alle Den Internationale Hvalfangstkommissjons bestemmelser hidtil, men nu skal reglerna förändras, og det er helt bestemt interessant for nordiske parlamentarikere og for Nordens folk at høre om, hvilke nye, spesielle sociale og kulturelle kriterier inden for Den Internationale Hvalfangstkommissjons definition af oprindelige folkeslags livsnødvendige hvalfangst, Norge har fundet frem for at retfærdiggøre dets krav om en særstilling for dets kommercielle hvalfangst.

I 1975, da den såkaldte NMP – New Management Procedure – var under forberedelse, anerkendte Norge, at den type hvalfangst, man diskuterede, "small type"-fangsten af vågehvaler, var utvivlsomt kommerciel hvalfangst. De regler, som man enedes om, fredede nogle hvalstammer. Andre, bl.a. Nordøstatlantens vågehvaler, måtte fortsat være kommerciel fangst, i hvert fald indtil det

blev videnskabeligt bekræftet, at også de var i fare. Mens man endnu kunne fange vågehvaler, fandt nordmændene det altså rimeligt, at man definerede deres vågehvalfangst som kommerciel hvalfangst, og de eksporterede jo også en del af fangsten til Japan. Det gør de ikke mere. Da man nu ved, at stammen er i fare, og frygter, at en fredning kan være nødvendig inden alt for længe, synes Norge på flugt fra sin accept af de definitioner – for at kunne fortsætte sin kommercielle hvalfangst.

Derfor spørger jeg nu om, hvilke nye kriterier man har fundet frem til?

Statsråd Haugstvedt: Jeg er taknemlig for at fru Helgadóttir helt klart i innledningen til sitt innlegg slo fast at Norge til nå har fulgt de internasjonale regler når det gjelder fangst av hval.

Jeg vil innledningsvis gjerne presisere at det ikke er korrekt, slik det hevdes i grunngivelsen til spørsmålet, at Den internasjonale hvalfangstkommissjon har definert hvalfangst i to klart atskilte kategorier. Til tross for det vedtak som ble fattet om forbud mot kommersiell hvalfangst, har Hvalfangstkommissjonen selv aldri foretatt noen definisjon av hva som menes med slik fangst. Heller ikke har kommissjonen gitt noen klar og entydig definisjon av øvrige fangstformer.

Det er derimot riktig at det særlig i senere år har vært en tendens til en nokså grov sondring mellom to hovedtyper av fangst: På den ene side den såkalte kommerisielle fangst, som i utgangspunktet vel har vært oppfattet som den mer industrieltpregede fangst, og som også var den fangstkategori Hvalfangstkommissjonen opprinnelig befattet seg med. På den annen side den fangst som har vært drevet av eskimoer, og som har vært karakterisert som "urbefolkningsfangst". – Derimot har kommissjonen hittil ikke gitt noen særlig vurdering av den mer tradisjonelle småhvalfangst, som har vært drevet i liten skala som en lokal kystnæring i tilknytning til vanlig fiske, og som opprinnelig var unntatt fra Hvalfangstkommissjonens reguleringer.

Da IWC i 1982 vedtok sitt forbud mot kommersiell fangst, ble det samtidig vedtatt en særlig forvaltningsordning for såkalte urbefolknings fangst til livsopphold. Kommissjonen har ved dette erkjent at det finnes

¹ Frågan tryckt s. 2034.

former for ikke-kommersiell fangst som på nærmere angitte vilkår vil kunne fortsette, også etter at forbudet mot den kommersielle fangst skal tre i kraft frå og med 1985/86.

Den særordning som da ble etablert, er knyttet til etnologiske særtrekk ved de folkegrupper som driver fangsten, nemlig de såkalte urbefolkninger, eller opprinnelige folkeslag, i praksis eskimoene i Alaska, på Grønland og i det nordøstlige Sibir. Dersom man ser på de måter fangsten drives på, er det i mange henseender vesentlig likhet mellom f. eks. den fangst som drives fra Grønland og den norske småhvalfangsten. Det synes derfor prinsipielt urimelig at man skal tillate den ene form for slik fangst og forby den annen så lenge også de bestander som det fanges på, i begge tilfeller av Hvalfangstkommisjonen er klassifisert som beskattbare.

Når vi fra norsk side har gjort gjeldende at også den norske småhvalfangsten burde kunne anerkjennes som forskjellig fra kommersiell fangst i relasjon til kommisjonens moratorievedtak, er dette dels begrunnet med den likhet denne har med øvrige fangstformer som fortsatt skal tillates, og dels med at den så klart skiller seg fra den virkelige kommersielle pelagiske fangst i stor skala, som Norge for sin del opphørte med i 1960-årene.

Hr. president! Jeg har et svar som jeg nok må bruke enda 3–4 minutter på, hvis det er tillatt. Jeg føler at jeg må få lov å forklare dette grundig for spørsmålsstilleren.

Presidenten: Tiden er ude.

Statsråd **Haugstvedt:** Er taletiden omme? – Vel, da beklager jeg meget at ikke spøreren får et fyldestgjørende svar fra norsk side. Men det er altså reglementet som forhindrer meg i å gi spøreren det svar hun fortjener.

Presidenten: Jeg synes, man må holde sig til reglerne.

Guðrún Helgadóttir: Hvor lang tid er der til svaret?

Præsidenten: Spørsmål kan motiveres muntlig af spøreren inden for en tidsramme på højst 3 minutter. Til besvarelse af spørgsmålet disponerer hver regeringsrepræsentant over 5 minutter. Derefter kan spøreren og andre medlemmer af rådet få ordet i 3 minutter hver. Til yderligere indlæg kræves plenarforsamlingens samtykke.

Guðrún Helgadóttir: Hr. præsident! Jeg brugte ikke hele min tid forleden, så jeg synes, det ville være rimeligt, at ministeren fik resten af min tid.

Først vil jeg sige til ministeren, at den grønlandske vågehvalfangst har været drevet i århundreder og er en vigtig del af de oprindelige folks kultur. Alle produkter fra hvalfangsten, også af vågehvaler, forbruges. Den norske kysthvalfangst af vågehvaler startede først i 1934, efter at man systematisk efter størrelse havde udryddet de store hvaler fra kysten. Desuden er det kun halvdelen af produkterne fra den norske vågehvalfangst, der forbruges, nemlig kød og spæk. Resten dumpes i havet.

Om definitioner vil jeg sige, at Den Internationale Hvalfangstkommission har helt fra året 1974 tildelt hvalfangstkvoter, som helt klart bygger på en sondring mellem, hvad der er livsnødvendig hvalfangst, og hvad der er kommerciel hvalfangst. Det betyder faktisk ikke spor, om det er en formel eller en uformel definition. Den Internationale Hvalfangstkommission har utvetydigt gjort brug af den bedst mulige videnskabelige rådgivning ved tildeling af kvoter.

Alle de nordiske lande er blandt verdens rigeste. Vi vil gerne gælde for at være foregangslande og for at være miljø- og ressourcebevidste. Hvis et eller flere nordiske lande ikke er villige til at følge det internationale samarbejde om miljø- og ressourcebevarelse op på grundlag af de bedst mulige videnskabelige råd, så er det ikke bare skadeligt for alle de nordiske lande, men man påtager sig også et stort ansvar for at begrænse, ja eventuelt ødelægge det internationale samarbejde om værn af miljø og ressourcer.

Jeg kan ligesom ministeren ikke nå at sige alt det, jeg gerne vil sige, men én ting vil jeg sige til Norge: hvis islændingene har råd til at begrænse eller faktisk standse deres hvalfangst, så har Norge det også.

Statsråd **Haugstvedt**: Her må være alvorlige misforståelser til stede i salen, særlig da fra spørrerens side. Vi har drevet norsk vågehvalfangst i mange hundre år på Norges kyst. Det er en del av kystbefolkningens næringsgrunnlag. Det har vært det gjennom mange hundre år – det er ikke noe som har utviklet seg fra 1934 fram til i dag. Jeg vil derfor gjerne gjøre det helt klart at i den nordlige landsdel har vi basert oss på en beskatning som er i nøye overenstemmelse med det våre vitenskapsmenn mener at hvalstammen tåler. Vi ønsker ikke å gå lenger enn det. Derfor vil jeg tilbakevise enhver tale om at Norge er med og ødelegger hvalressursene i havet.

Det var atskillig mer som kunne vært sagt i denne sammenheng, men på bakgrunn av tidsbegrensningen vi jeg avslutte med dette.

Diskussionen förklarades härefter avslutad.

23

E 16: Fråga till Norges regering angående kustvalfångst¹

Margrete Auken: Hr. præsident! Jeg er meget skuffet over statsråd Haugstvedts svar. Det var ikke noget svar på mit spørgsmål, om man ville undgå, at hele fredningsarbejdet brød sammen. Jeg vælger nu at tolke det manglende svar således, at Norge ikke søger at komme ind med en subsistenskvota, men opretholder sin protest, for så står Norge i den situation, at man siger: vil vil ikke give afkald, vi vil ikke påtage os de problemer.

Vel er det et af verdens rigeste lande, men der er da nogle mennesker, der kommer i klemme. Det er der hver gang vi laver beskyttelsesarbejde, så er der nogen der kommer i klemme, og vi kan ingenting lave, hvis et problem, der er så lille som det her er i den store sammenhæng, skal have lov til at standse arbejdet. Jeg vil gerne se det land – Japan, Peru – der så ikke skulle kræve den status, hvis Norge gør det. Så vil jeg næsten hellere have, at Norge står med den – undskyld – latterlighed eller uanstændighed omkring sig, end at man forsøger at få subsi-

stenskvota, og dermed giver argument til samtlige andre hvalfangerlande for at kunne fortsætte.

Statsråd **Haugstvedt**: Som jeg har gitt uttrykk for i et tidligere svar, anser vi fra norsk side at det må være rimelig at fangstformer som drives under tilnærmet likeartede livsvilkår, bør behandles mest mulig likt, såfremt det er et biologisk forsvarlig grunnlag for fangsten og denne ellers skjer i overensstemmelse med de øvrige reguleringsvedtak som er fastsatt av IWC.

Dette er en klar norsk politikk på dette området, og med det svar bør Margrete Auken være fornøyd.

Hanna Kvanmo: President! I vår nasjonalsang står det: "Kvinner selv stod opp at strede som de vare menn". Og her forekommer det meg at det virkelig er en kvinnekrig igang. Jeg må jo si at jeg sitter her og begynner faktisk å få litt medfølelse med samarbeidsministeren fra Norge, som til de grader nå blir utsatt for angrep som jeg vil si ikke hele tiden har vært helt saklige fra noen av damene. Vi har, som det har vært presisert, fulgt de regler og de påbud som er blitt pålagt oss. Det vi ikke har gjort, er å gå med på å stanse hvalfangsten fra 1985/86 mens vi ennå forhandler om å få lov til å fortsette å ta noen hval. Og det er ikke bare fordi at vi har dårlig råd – selvfølgelig har vi god råd – vi har bedre råd enn Island på mange måter, det er klart. Men det er tre-fire lokalsamfunn på kysten som er fullstendig avhengig av å ha hvalfangsten som inntekt i tillegg til det fisket de har, slik at de kan overleve.

Så snakker man om å bevare ressursene i havet. Nå her om dagen hørtes det ut som at bare man fikk i gang olje- og gassutvinning utenfor Nord-Norge, skulle vi utvikle hele Nordkalotten, og da skulle det bli arbeid både til svensker, nordmenn osv. Men er dere ikke klar over at den største trusselen mot livet i havet er oljeboringen utenfor kysten? Jeg vil si at her bør man derfor nå roe seg litt. Det er klart at hvis Den internasjonale hvalfangstkommisjonen fremdeles står fast på at hvalfangsten skal slutte i årsskiftet 1985/86, vil Norge bøye seg for det. Norge har ingenting

¹ Frågan tryckt s. 2048.

annet å gjøre enn å bøye seg for det, for hvis vi vil at andre land skal overholde våre bestemmelser, og hvis vi vil at andre land skal overholde internasjonale bestemmelser, må vi følge dem. Så enkelt er det. Vi kommer nok til å stoppe hvalfangsten hvis Hvalfangstkommisjonen står på sitt.

Margrete Auken: Hr. præsident! På baggrund af de svar, vi får i øjeblikket, er man lige ved at ønske, at Norge vil opretholde sin protest og indtage den status som protesterende nation i stedet for at definere sig som urbefolkning, der skal have subsistenskvota. De argumenter, der bruges for at skulle være en urbefolkning, der skal have subsistenskvota, kan med langt bedre ret – økonomisk, kulturelt, socialt – bruges af omtrent samtlige andre hvalfangerlande i verden, lige bortset fra Sovjet.

Derfor er mit spørgsmål, hvordan Norge vil sikre, at denne her manøvre med at få sig definert som urbefolkning, der skal have subsistenskvota, ikke får hele det internasjonale hvalbeskyttelsesarbejde til at bryde sammen? Der er vel ikke et eneste land, bortset fra Sovjet, der så ikke skulle kunne fange hvaler, og Sovjet har ingen glæde af at trække sin protest tilbage, for de har alene glæde af den arktiske fangst.

Anker Jørgensen overtog herefter ledningen av förhandlingarna.

Statsråd Haugstvedt: Jeg må få lov å gjøre det helt klart at Norges holdning i denne saken ikke fører til noen form for sammenbrudd av noen form for forhandlinger innenfor hvalfangstorganisasjonene. Norge har et forstandig synspunkt på ressursforvaltningen i havet, og vi vil ikke medvirke til noe som fører til at havets ressurser blir oppbrukt. Det har vi lært for mye av i vårt land. Disse vurderingene som her er gjort av Margrete Auken, får stå for hennes egen regning.

For øvrig syns jeg det var interessant at Hanna Kvanmo trådte til. Det syns jeg er prisverdig. Det kan være godt med en viss støtte iblant, og jeg syns Hanna Kvanmo gjorde det på en så utmerket måte at jeg kan avslutte nå.

Diskussionen förklarades herefter avsluttad.

24

E 24: Fråga till Nordiska ministerrådet angående ett samnordiskt program för förkortning av arbetstiden (D 1984/6/1977/ s)¹

Anna-Liisa Jokinen: Herra puheenjohtaja! Viitaten pöydille jaettuun perusteluun esitän Arvo Kempvaisen puolesta Pohjoismaiden ministerineuvostolle seuraavan kysymyksen:

Mihin toimenpiteisiin aikoo Pohjoismaiden ministerineuvosto ryhtyä aikaansaadakseen yhteispohjoismaisen ohjelman työajan lyhentämiseksi?

Anna-Liisa Jokinens fråga i svensk översättning: Med hänvisning till motiveringen som delats ut på borden ställer jag på Arvo Kempvaisens vägnar följande fråga till Nordiska ministerrådet

Vilka åtgärder ämnar Nordiska ministerrådet vidtaga för att åstadkomma ett samnordiskt program för förkortning av arbetstiden?

Statsrådet Anna-Greta Leijon: Ärade president! Arbetstidsfrågorna är mycket aktuella i de nordiska länderna. Redan 1977 antog Nordiska rådet en rekommendation (nr 6/1977) enligt vilken man önskade få utrett de samhällsekonomiska och sociala konsekvenser som en betydande arbetstidsförkortning skulle kunna medföra. Som det framgår av riksdagsman Arvo Kempvaisens fråga har ministerrådet bl. a. med anledning av denna rekommendation drivit ett samarbete kring arbetstidsfrågorna. Samarbetet skall byggas ut och i hög grad samordnas tvärsektorieellt med sikte på att kartlägga effekterna av olika arbetstidsförändringar. Arbetstidsfrågor tas således upp inom olika nordiska samarbetssektorer som arbetsmiljö, arbetsmarknadspolitik, jämställdhets- och regionalpolitik m. fl. I dagarna har också en rapport – Arbetstid i Norden – presenterats i NU-serien (1983:10). Jag kan därför inte instämma med frågeställarens åsikt att arbetet skulle stampa

¹ Frågan tryckt s. 2058.

på stället. Samtidigt vill jag också varna för att se en förkortning av arbetstiden som en patentrösning på sysselsättningsproblemen. De utredningar som hittills gjorts om sambandet mellan arbetstid och sysselsättning ger inget entydigt belägg för en sådan slutsats.

Sedan diskussionen förklarats avslutad, meddelades att behandlingen av meddelandet fortsätter i social- och miljöutskottet.

25

D 1984/3/1974/s: Meddelande om rekommendation nr 3/1974 angående nordisk vidareutbildning för fysioterapeuter

D 1984/19/1975/s: Meddelande om rekommendation nr 19/1975 angående nordiskt samarbetsprogram på arbetsmarknadsområdet

D 1984/7/1977/s: Meddelande om rekommendation nr 7/1977 angående nordiskt institut för arbetsmarknadsfrågor

D 1984/5/1979/s: Meddelande om rekommendation nr 5/1979 angående samnordisk utbildning och forskning rörande åldrandets problem

D 1984/6/1979/s: Meddelande om rekommendation nr 6/1979 angående bevarande av sälstammen i Östersjöområdet och Kattegatt

D 1984/7/1979/s: Meddelande om rekommendation nr 7/1979 angående rening av kommunalt avloppsvatten

D 1984/21/1981/s: Meddelande om rekommendation nr 21/1981 angående nordisk arbetsmarknad för hälso-, sjukvårds- och veterinärpersonal

D 1984/23/1981/s: Meddelande om rekommendation nr 23/1981 angående förstärkta resurser för forskning och utbildning på rusmedelsområdet

D 1984/27/1981/s: Meddelande om rekommendation nr 27/1981 angående samarbete på friskvårdsområdet

D 1984/1/1982/s: Meddelande om rekommendation nr 1/1982 angående ny nordisk överenskommelse om gemensam arbetsmarknad

D 1984/9/1982/s: Meddelande om rekommendation nr 9/1982 angående program för ministerrådets samarbete på social- och hälsovårdsområdet

D 1984/13/1982/s: Meddelande om rekommendation nr 13/1982 angående nordisk överenskommelse om samarbete inom den yrkesinriktade rehabiliteringen och arbetsmarknadsutbildningen

D 1984/16/1982/s: Meddelande om rekommendation nr 16/1982 angående reviderat samarbetsprogram på jämställdhetsområdet

D 1984/16/1983/s: Meddelande om rekommendation nr 16/1983 angående program för samarbete om miljövärd

Rådet företog ovannämnda saker i ett sammanhang.

Social- och miljöutskottet hade föreslagit, att Nordiska rådet måtte lägga meddelandena till handlingarna och anse spörsmålen för rådets del slutbehandlade.

Utskottets förslag bifölls.

Mötet avslutades kl. 17.00.

Protokoll

6:e mötet

Torsdagen den 1 mars 1984 kl. 17.00—20.40

Presidenter: Anker Jørgensen (1), Elsi Hetemäki-Olander (2—9), Karin Söder (9—13)

Dagordning

1. A 676/j: Medlemsförslag om arbetsformene i det nordiske samarbeidet

2. C 1: Nordisk Ministerråds beretning om det nordiske samarbeid (*Juridisk utvalgs betenkning*)

3. A 675/j: Medlemsförslag om endring av "Trafikkutvalget" til "Kommunikasjons- og teknologiutvalget"

4. B 50/j: Ministerrådsförslag om et revidert samarbeidsprogram på konsumentområdet

5. A 655/j: Medlemsförslag om samordnede tiltak mot diskriminering av homoseksuelle

6. A 659/j: Medlemsförslag om et forskningsinstitutt for nordisk rett

7. Melding om rek. nr. 24/1974/j om samnordisk innsats vedrørende samenes kjerneområder

8. Melding om rek. nr. 2/1982/j om lovgivningssamarbeide på arbeidsrettens område

9. E 11: Spørsmål til Nordisk Ministerråd vedrørende felles nordisk autorisasjon av tolker og translatorer

10. E 15: Spørsmål til Sveriges regjering vedrørende språklig registrering av finner i Sverige

11. E 26: Spørsmål til Nordisk Ministerråd angående ikrafttredelsen av Den nordiske språkkonvensjon

12. E 27: Spørsmål til Sveriges regjering vedrørende stemmerettsspørsmål

13. Avskrivning av følgende rekommandasjoner:

12/1980/j Ensartede sikkerhetsforskrifter for amatørboksing

5/1983/j Endring av Helsingforsavtalens artikler 44, 47, 48, 49, 55, 60, 61 og 63 angående Færøyenes, Grønlands og Ålands representasjon i Nordisk Råd

6/1983/j Endring av Nordisk Ministerråds arbeidsordning angående Færøyenes, Grønlands og Ålands deltakelse i arbeidet i Ministerrådet og dets organ

7/1983/j Granskning av og forslag til endringer i ulike nordiske samarbeidsavtaler angående Færøyenes, Grønlands og Ålands deltakelse i samarbeidet

8/1983/j Endring av artikkel 8 i Helsingforsavtalen angående skoleundervisning om Færøyene, Grønland og Åland

9/1983/j Endring av Helsingforsavtalens artikkel 58

I

A 676/j: Medlemsförslag om arbetsformerna i det nordiska samarbetet

Juridiska utskottet hade föreslagit,

A. at Nordisk Råd i anledning af medlemsförslag A 676/j om samarbejdsformerne i det nordiske samarbejde vedtager følgende rekommandation:

Nordisk Råd opfordrer Nordisk Ministerråd til inden den 1. september 1984 at fremlægge de forslag vedrørende ministerrådets virksomhed, som udredningen om samarbejdsformerne i nordisk samarbejde (*NU 1983:9*) giver anledning til.

B. at Nordisk Råd i anledning af medlemsförslag A 676/j om samarbejdsformerne i nordisk samarbejde pålægger

Nordisk Råds presidium inden den 1. september 1984 efter et tæt samarbejde med juridisk udvalg og rådets delegerationer at fremlægge de forslag vedrørende Nordisk Råds virksomhed, som udredningen om samarbejdsformerne i nordisk samarbejde (*NU 1983:9*) giver anledning til.

Guttorm Hansen (juridiska utskottets talesman): Hr. president! Juridisk utvalgs betenkning om den såkalte 5-mannskomiteens utredning om arbeidsformene for nordisk samarbeid i framtida er for Rådet en stor sak. Betenkningen er i sin form en rekommandasjon til Nordisk Ministerråd om å behandle utredningen og komme med forslag innen 1. september 1985 og et pålegg til Rådets presidium om innen samme tidsrom å legge fram forslag – og det heter her – i et nært og tett samarbeid med juridisk utvalg og med de nasjonale delegasjonene.

Betenkningen er altså anbefalinger om behandlingsmåten uten å ta standpunkt til forslagene. Jeg finner det allikevel oppsiktsvekkende dersom Rådet ved denne sesjonen ikke ville benytte anledningen til å gi visse signaler om hvordan rådsmedlemmene ser på komiteutredningen til de organer som skal behandle den videre. De endelige forslag vil bli behandlet på sesjonen i 1985, men for å bli med i beslutningsprosessen allerede nå er det naturlig å gi uttrykk for synspunkter på komiteens utredning.

Når jeg gjør dette, må jeg understreke at jeg verken taler på juridisk utvalgs vegne eller den norske delegasjonens vegne i noe av det jeg sier, da sakens realiteter ikke er behandlet i disse organer. Men på juridisk utvalgs vegne kan jeg si at vi sterkt vil gi uttrykk for at den tidsfrist som er satt av utvalget, må holdes. Det gir oss muligheter til å behandle forslagene tilfredsstillende før det tas endelig standpunkt på sesjonen i Reykjavik i 1985.

Videre vil jeg understreke at juridisk utvalg, som Rådets konstitusjonelle utvalg, legger sterk vekt på at presidiet i sin saksforberedelse legger opp til dette nære og tette samarbeid med utvalget, og utvalget har da også lagt opp sin foreløpige møteplan med sikte på dette.

Jeg vil så gå over til noen personlige re-

leksjoner og vurderinger av Rådets framtidige arbeidsformer.

Nordisk Råds historie er kort, men den er lang nok til at arbeidsformene er blitt tradisjon. Og arbeidsformenes mønster ble lagt på en tid da Nordisk Råd var en helt annen organisasjon enn i dag. Rådet var i det første 10-året først og fremst et råd for nordiske parlamentarikere som gjennom Rådet tok initiativ overfor de nordiske regjeringer. Rådets presidium og de nordiske landenes statsministre formaliserte fellesmøter fra 1956, men det meldte seg mer og mer et behov for at Rådet skulle få en virkelig "motpart" på regjeringssiden. Og etter at Helsingforsavtalen ble undertegnet i 1962 og det nordiske samarbeid traktatfestet måtte man gå videre, og man gikk videre gjennom den såkalte Fagerholm-komiteen, som framla sine forslag i 1969. Disse forslag resulterte i en revisjon av Helsingforsavtalen i 1971 og en revisjon av Rådets arbeidsordning. Den viktigste strukturendring ved revisjonen av avtalen i 1971 var at vi fikk Ministerrådet, og at Nordisk Råd ble tillagt en kontrollfunksjon ved siden av sin rådgivende og initiativtakende rolle. Det var nå skapt et nytt organisasjonsmønster med – jeg sier det i anførsel – en "regjeringsside" og en "parlamentarikerside" i Nordisk Råd. Samtidig fikk vi oppbyggingen av sekretariatene for Ministerrådet og for Rådets presidium, og med bakgrunn i den nordiske kulturavtalen også et eget kultursekretariat.

Denne strukturendring av Nordisk Råd har nå vart i omkring 12 år. Erfaringene vi har høstet, er vel både gode og dårlige. Men grunnlaget for den 5-mannskomiteen – som i parentes bemerket bl. a. omfattet to meget utmerkede kvinnelige representanter – som ble opprettet i november 1982 for å vurdere arbeidsformene i Rådet, er å finne i det faktum at en rekke av de arbeidsformer vi bruker i Nordisk Råd i dag, har sin bakgrunn i den struktur vi hadde før vi fikk den nye struktur med ministerråd og hele den revisjon av Helsingforsavtalen vi fikk i 1971. Disse arbeidsformene ble med på lasset, og de er på flere måter utilstrekkelige, de tar ikke tilstrekkelig hensyn til den organisasjonsendring som er skjedd i Rådet, og som nå har vart i 12 år. Resultatet er blitt at arbeidet i Rådet er blitt mer uoversiktlig. Resultatet er blitt at

papirmengden er økt sterkt, og at nye medlemmer i Rådet har meget vanskelig for å finne fram i arbeidsprosedyrene.

5-mannskomiteens arbeid var derfor et høyst velkomment bidrag til å få Rådet til å ta opp sine arbeidsformer til kritisk gransking. Og komiteens egen hurtige arbeidsform burde i seg sjøl være et godt eksempel på at det går an å arbeide hurtig og godt også i Nordisk Råd. I løpet av ett år løste komiteen den oppgave den hadde fått mandat til å utrede. Jeg tror at komiteens arbeid vil komme til å gi resultater i det framtidige arbeidet i Nordisk Råd.

Komiteen har særlig konsentrert seg om samarbeidsformene mellom Ministerrådet og Nordisk Råd, om sekretariatsfunksjonene, om arbeidsdeling og om samarbeidsformer mellom ministre og råd. Utredningen går inn på arbeidsformene både i Rådets møter, i utvalgene og når det gjelder saksgang. Jeg vil gjerne gjenta at jeg er av den oppfatning at alt i alt er dette et meget verdifullt arbeid.

Det komiteen behandler minst etter min oppfatning, er selve beslutningsprosessen, dvs. spillereglene mellom ministerråd og Rådet. I våre nasjonale parlamenter vil dette samspill – eller som vi sier av og til – forholdet mellom regjering og parlament ha nedfelt seg i et sett av uskrevne spilleregler som regulerer spillet, som setter opp grenser og varselkilter, og der begreper og ord har sin spesielle betydning. Nordisk råd mangler i stor utstrekning dette fundament for sitt arbeid, og det gjør at konflikter og motsetningsforhold og mangel på handlingsevne ofte gjør seg gjeldende både for Ministerrådet og for Rådet. Den debatt vi hadde i sesjonen i går ettermiddag, er på mange måter en ganske god illustrasjon på hvordan selve begrepsapparatet i Rådet er uklart. Nordisk Råds rekommendasjon fra i fjor var å be Ministerrådet om en "handlingsplan" for økonomisk samarbeid. Som svar kommer fra Ministerrådet et dokument som heter "Retningslinjer". Jeg syns den debatt vi hadde i går illustrerer godt at vi bør få avklart hva ordene betyr i nordisk sammenheng, få avklart hva begreper som handlingsplan, som samarbeidsprogram, som retningslinjer og liknende egentlig står for. Når ordskiftet i går bl. a. fra ministersiden kom til å dreie seg om "et høyere ambisjonsnivå", som betydde at man

fra Rådets side nærmest ville kreve overnasjonalitet, ja, da viser det oss alle hvor uklart dette egentlig er i den organisasjon vi arbeider i.

Et spesielt problem ligger også i hvordan dokumentasjonen – dvs. papirstrømmen – skal forenkles og gjøres mer oversiktlig. I dag ser vi resultatet av en ustrukturert utvikling der selve dokumentasjonsprosedyrene har sin opprinnelse, tror jeg, i det gamle Nordisk Råds arbeidsformer. Det må kunne gjøres enklere, det må kunne gjøres mer oversiktlig og mer samlet enn i dag. Det er en oppgave som Ministerrådets sekretariat og presidie-sekretariatet må kunne samarbeide om under ledelse av ministerråd og presidium.

De nye budsjettprosedyrene og forslaget om å opprette et eget budsjett- og kontrollutvalg er et godt steg videre for å gi Rådet økte kontrollmuligheter. Spørreinstuttet bør også gis større rom ut fra muligheten til på denne måte å kontrollere saker under arbeid. Det kunne kanskje føre til at de mange løslapper med meddelelser om de enkelte saker kunne samles under en enkel rubrikk, f. eks. i C 1.

Når det gjelder C 1, har dette dokument fått en form som både gjør det til en melding om arbeidet i foregående år og samtidig til en beskrivelse og en slags plan for arbeidet framover. Det gjør hele dokumentet noe u håndterlig. Jeg kunne godt tenke meg at C 1 ble en ren beretning om arbeidet, og at budsjettet ble lagt fram i en annen form, ikke bare som en taloppstilling, men i en annen form som også var beskrivende, og som faktisk inneholdt planene for arbeidet videre framover fra Ministerrådets side.

Mange vil si at det ikke er arbeidsformene det kommer an på, men på den politiske vilje til å ville samarbeide. Det er nok riktig, men i et politisk arbeid i demokratiske land er arbeidsformene realiteter for å nå fram med den politiske vilje. Derfor tror jeg den debatt og de beslutninger som den vil føre til, vil være en del av framtida for det nordiske samarbeidet. Vi har fått et grunnlag for debatt og beslutninger, og jeg håper vi har overskudd nok og mot og fantasi nok til å finne fram til bedre arbeidsformer for Nordisk Råd.

Det er klart at det nordiske samarbeid av komiteen klart forankres i nasjonale beslutninger og gjennomføringer. Det finnes ingen

overnasjonale toner i det som skrives om beslutningsprosessene. Dette fører da fram til at komiteen ønsker å gi samarbeidsministrene en sterkere stilling og videre at samarbeidsministrenes stedfortreder får det nordiske samarbeid som eneste oppgave. Jeg synes det er et godt forslag. Den svenske regjering har gått foran her med utnevningen av en statssekretær for nordisk samarbeid.

Når det gjelder Rådet, går komiteen inn for å øke presidiets makt og beslutningsmyndighet, og det er mye som kan tale for at kollegiet får mer beslutningsmyndighet. Det som taler imot, er den skjeve politiske sammensetning som presidiet har hatt, på grunn av de forskjellige tradisjoner ved valg av presidiemedlemmer i de enkelte land. Etter forrige sesjon var presidiet sammensatt av tre konservative, en midtenrepresentant og en sosialdemokrat. Ved valgene på årets sesjon ble resultatet like skjevt politisk, to konservative, to midtenrepresentanter og en sosialdemokrat. Et organ som så dårlig avspeiler den politiske sammensetningen i rådet, er faktisk ikke egnet til å ta politiske beslutninger.

Komiteen har ikke tatt opp valgprosedyrene for presidiemedlemmer, men isteden valgt det jeg vil kalle en halvløsning ved å foreslå at presidiets suppleanter skal delta. Det retter opp noe av den politiske ubalanse, ja betydelig, men fremdeles vil det vel måtte bli slik at de fem medlemmer av presidiet ved voteringer vil avgjøre.

Styrking av presidiesekretærens stilling er et hovedpunkt i reformforslaget på dette området. Dette forslaget vil sikkert vekke debatt, men det må være en konsekvens av at presidiets myndighet skal styrkes.

Det såkalte sekretærkollegiet, dvs. de fem nasjonale sekretærer og deres innvirkning vil tilsvarende bli mindre. Her er det en balansegang, noe også den eneste reservasjon i komiteutredningen gir uttrykk for. Men jeg tror det er viktig å slå fast at Nordisk Råds presidium ikke kan eller skal ha to slags sekretariater til sin rådighet. Presidiesekretariatet må være sekretariatet, sekretærkollegiet bør være presidiesekretærens rådgiver og det som kanaliserer delegasjonens synspunkter til sekretariat og presidium og tilbake til delegasjonene. Jeg håper vi vil være i stand til under sakens gang å finne det gode balansepunktet her.

Når det gjelder de nasjonale sekretariater, vil jeg meget sterkt understreke at de i dag representerer kontinuiteten i Nordisk Råds arbeid. Dette er blitt og vil bli en meget viktig funksjon på grunn av de langt hyppigere utskiftninger som skjer i delegasjonene. Det er få av delegatene som representerer den meget verdifulle ressurs som kontinuitet representerer i dette arbeidet.

Forslaget om sammenslåing av ministerrådssekretariatet og kultursekretariatet er en sak som jeg ikke vil kommentere før det foreligger reaksjoner fra de som dette hører inn under, nemlig ministersiden.

Det er viktig til slutt å understreke det komiteen sjøl så sterkt understreker, nemlig at det er de samlede vurderinger og begrunnelser som må være grunnlaget for det videre arbeid.

Det er et signal til alle oss som skal arbeide videre med saken om ikke å hefte oss i enkeltspørsmål, ikke glemme de samlede vurderinger og ikke falle for fristelsen til å plukke ut enkeltsaker og godta dem uten å ha en samlet plan for det vi gjør.

Elsi Hetemäki-Olander: Herr president! Redan i sitt betänkande över Nordiska rådets Finlands delegations föregående berättelse konstaterade finska utrikesutskottet att man bör försöka stärka ministerrådets beslutsfattande och verkställande befogenheter samt Nordiska rådets verksamhet i fråga om initiativ, rådgivning och uppföljning. I år säger utskottet så här: I detta betänkande som är av central betydelse med tanke på utvecklandet av det nordiska samarbetet i framtiden föreslog kommittén bland annat att Nordiska rådets och Nordiska ministerrådets ställning i det nordiska samarbetet förstärkes och samarbetsministrarna ges tillräckliga koordineringsfullmakter. Vidare bör beslutanderätt överföras från administrativa till politiska organ. Enligt utrikesutskottets mening understök kommittén alldeles riktigt vikten av att beredningen och uppföljningen på det nationella planet förbättras.

Tiden har varit knapp för delegationen att djupgående dryfta den här saken. Vi skall göra det under mars månad. Vi har förstått, att då juridiska utskottet samlas den 29 mars måste delegationerna redan ha något slags uppfattning om saken, så att medlemmarna

kan ge sina råd till representanterna i juridiska utskottet. Jag för min del vill påpeka några särskilda ställen i betänkandet, som redan har diskuterats i Finland. Jag vill inte säga att vi har tagit ståndpunkt. Tvärtom. Inom delegationen har vi försökt att inte göra färdiga ståndpunkter, utan fältet är så att säga öppet, men frågorna har ställts.

Det har t. ex. sagts att en kraftig centralisering av samarbetet till vardera partens mest centrala organ kan innebära ökad administrativ effekt, men den behöver inte nödvändigtvis inom Nordiska rådet betyda utökade möjligheter att utöva inflytande för de nationella delegationernas och deras medlemmars vidkommande, även om kommittén nog lyfter fram dessa värden.

Jag för min del är också rädd att tyngdpunkten i samarbetet ytterligare förskjuts till regeringssidan. Den har liksom bättre maskineri för ändamålet, vilket vi som parlamentariska medlemmar i Nordiska rådet inte kan vara tillfreds med. Säkert kan en del uppnås genom intensifierade kontakter mellan de nordiska rådsdelegationernas sekretariat och regeringarnas ställföreträdarkontor, om vi får ett sådant.

Och sedan några andra frågor. Här under sessionen har man faktiskt redan praktiserat några förslag. Vi har kunnat förkorta talartiden till 7 minuter och för några få till 15 minuter. Det tycker jag har varit en bra och konkret åtgärd. Men jag beklagar det, att fast presidiet vände sig till ministerrådet för att åstadkomma ett frågesystem också mellan sessionerna, som skulle ha varit av betydelse, ville ministerrådet inte gå med på det, så som presidiet hade velat. Det skulle alltså betyda att de frågor som vi nu har gjort och hört på kanske inte skulle vara så många under själva sessionen men i stället skulle göra den stora publiken uppmärksam på nordiskt samarbete också under året, då det alltså då och då skulle dyka upp viktiga nordiska angelägenheter. Jag vill påpeka att man ännu en gång borde fundera på den här saken.

Guttorm Hansen talade redan om partigrupperingarnas betydelse och jag anser, att den klara partigrupperingen, som för första gången har kommit klart till synes vid årets session har gett spänning och liv åt sessionen och vi kan fortsätta vidare med det här. Men jag vill påpeka att ett sådant gränsland som

t. ex. Finland är, har alltid också sina nationella angelägenheter att framhäva och det kan vara vissa punkter där de nationella synpunkterna överstiger det partipolitiska. Man kan alltså inte vara helt logisk i det avseendet.

Och utskottens storlek. Det skall också funderas över, huru arbetet kommer att föranstaltas, därför att kulturutskottet och ekonomiutskottet har efter att de har fått nya medlemmar blivit enorma. De är nästan omöjliga att arbeta i. Det skall man alltså litet fundera på och fundera huruvida man möjligen kan inrätta arbetsutskott men samtidigt ta hänsyn till att medlemmarna i hela utskottet måste få reda på sakerna.

Sedan är det förstas den viktiga frågan: Vem skall göra vad eller skall det vara presidiesekretariatet eller sekreterarkollegiet som skall bestämma över sakerna. Då jag som parlamentariker och långvarig president i den finska delegationen tänker på den här saken, anser jag att det är viktigast att man skulle få mera smidighet i arbetet, att man skulle få mera tillit till varandra och att arbetet inte bara skulle gå från den ena sekreterarens bord till en annans utan att parlamentarikerna verkligen kunde säga sitt om sakerna. Men det kommer säkert att diskuteras mera om den saken.

Till de svåraste frågorna i samband med den fortsatta behandlingen av förslagen hör utan tvivel kommitténs förslag om en sammanslagning av kulturbudgeten och den allmänna budgeten och även av kultursekretariatet i Köpenhamn och det allmänna sekretariatet i Oslo. En centralisering för utan tvivel med sig vissa fördelar ur helhetens synpunkt organisatoriskt sett. Samtidigt efterlyser man emellertid garantier för att kultursamarbetets utvecklingsmöjligheter i framtiden åtminstone inte kommer att försämrats. Det har man inte sett till i kommittébetänkandet och det är det som jag är mest rädd för. Kommittén förutsätter nog själv att denna fråga kräver tilläggsutredningar. Man har inte t. ex. alls kommit fram med tanken att då kunde alltid den motsvarande ministeriegruppen ta hand om sina egna medel. Nu gör man bara en gemensam budget. Man kunde tänka sig att ha ansvariga ministrar för fördelningen utav det.

Här har jag tagit upp några saker, men en

sida som inte egentligen har kommit fram så bra är informationsplaneringen. Det är klart att den måste förenklas. Samtidigt betonar kommittén att det bör finnas politiskt ansvar för informationsarbetet också i fortsättningen. Kommitténs förslag innebär att presidiet i framtiden skulle ha ett särskilt ansvar för informationsverksamheten, men det sägs inte på vilket sätt det skulle ske. Eftersom informationsarbetets organisation inte närmare har granskats alls av kommittéer, bör man därför i den fortsatta beredningen fästa särskild uppmärksamhet just vid denna fråga.

Jag vill i detta sammanhang hänvisa till kulturutskottets betänkande över Nordiska ministerrådets berättelse rörande det nordiska samarbetet. Utskottet konstaterar att den nuvarande organisatoriska uppbyggnaden av informationsarbete innebär splittring av såväl ekonomiska som personella resurser. En splittring, som även påverkar arbetets effektivitet. Utskottet anser därför att man bör sträva till ökad samordning av informationsinsatserna såväl på nordiskt som på nationellt plan. Härför talar enligt kulturutskottet inte minst det faktum, att nordiskt samarbete bland den stora allmänheten uppfattas som nordiskt samarbete oberoende av det organ, som driver detta.

För min del vill jag tillägga, att man vid denna samordning av arbetet även bör få en organisation som på lika villkor fyller det anspråk så väl den parlamentariska sidan som regeringssidan ställer på informationsverksamheten. Ökad samordning på nordiskt plan ställer även ökade krav på samordningen av Nordiska rådets och ministerrådets information på nationellt plan. För att en samordnad informationsverksamhet skall kunna genomföras behöver vi på nationellt plan nordiska informationsenheter med större resurser än man för närvarande i allmänhet har i de enskilda länderna. Det behövs också därför att den stora allmänheten och till och med pressen – som vi har glädjen att ha här med oss – har felaktiga uppfattningar om de steg som vi faktiskt har gjort inom årens lopp i vårt arbete som är av stor betydelse och kommer också i fortsättningen att vara.

Guðrún Helgadóttir: När vi snakker tale-tid, så har jeg et forslag at fremlægge.

Det er for os, som hele tiden udtrykker os

på et fremmed sprog, sådan, at det tager simpelt hen længere tid at være intelligent på udenlandsk, og jeg synes bestemt, at vi skulle have et minut længere hver gang.

Lennart Andersson: Herr president! Tidigare talare har redan konstaterat att femmannakommittén gjort ett mycket förtjänstfullt arbete. Däri kan jag instämma. Rapporten är en bra utgångspunkt för diskussioner om de reformer som är nödvändiga för att effektivisera det nordiska samarbetet. Den socialdemokratiska partigruppen i Nordiska rådet har uttalat att förberedelser för beslut med anledning av kommitténs förslag bör inledas utan onödigt dröjsmål. Presidiet och juridiska utskottets fortsatta arbete bör därför bedrivas med sikte på att rådets 33:e session skall kunna besluta i alla de olika delfrågorna.

I femmannakommitténs rapport är en av huvudpunkterna förslaget om att presidiet ställning skall stärkas. Jag har ingen svårighet att se motiven för detta. Inte desto mindre inger förslaget vissa betänkligheter.

Kommittén säger:

”Et slikt ansvar forutsetter at presidiet har myndighet til å ta flere og mer omfattende beslutninger enn hittil. Det forutsetter også en bedre politisk avklaring før beslutninger treffes.”

För att leva upp till denna ambition föreslår kommittén att suppleanterna regelmässigt skall delta i presidiet möten. Men de får ett mycket begränsat inflytande genom att de endast ges yttrande- och förslagsrätt – dock inte rösträtt.

Jag vill fästa rådets uppmärksamhet på att vi under långa tider haft – och för närvarande har – en dålig överensstämmelse mellan den partipolitiska sammansättningen i å ena sidan presidiet och å andra sidan rådsförsamlingen.

I nuläget är det socialdemokraterna som är starkt missgynnade av rådande ordning. Även ett motsatt förhållande är lika felaktigt. Därför anser jag att detta är en stor principiell fråga, som det är angeläget att komma till rätta med.

Vi vill från socialdemokratiskt håll understryka betydelsen av att man i ökad utsträckning kan upprätthålla den partipolitiska balansen i presidiet. Det kan tänkas innebära att

man behöver bryta de traditionella mönstren för val till de ledande posterna.

Kanske är det en framkomlig väg att öka antalet presidieledamöter från föreslagna fem till tio och att endast utse personliga suppleanter för dessa. En sådan modell borde i vart fall kunna prövas under frågans fortsatta behandling.

Låt mig säga klart ut, att en förstärkt ställning för presidiet svårligen kan accepteras, om det inte finns vilja att ens försöka lösa det problem jag här påtalat.

En annan av huvudpunkterna i förslaget gäller budgetkommittén. Den föreslås få en annorlunda sammansättning och bli ett kombinerat budget- och kontrollutskott. Tanken är riktig. I kommitténs rapport saknas emellertid en diskussion och förslag om hur det nya utskottet i praktiken skall kunna fullgöra en kontrollerande/reviderande uppgift. Det kan gälla motsvarigheten till vad vi i Sverige kallar förvaltningsrevision, eller det kan gälla revisionen av projekt, till vilka medel anvisas över budgeten. Här behövs en klarare fixerad ansvars- och uppgiftsfördelning mellan budget- och kontrollkommittén, rådets övriga utskott och slutligen de nationella myndigheter, som fullgör vissa revisionsuppgifter inom rådet och dess olika organ. Jag utesluter heller inte att utskottet kan komma att behöva vissa personella resurser för att kunna fullgöra sin del i denna process. Det bör, förutsätter jag, bli en av de viktigare uppgifterna för juridiska utskottet att i den fortsatta handläggningen av rapporten pröva just denna sida av det nya utskottets arbete.

En annan viktig del av rapporten är förslaget om att lägga samman kulturbudgeten och den allmänna budgeten. Jag anser att förslaget är väl underbyggt. En sådan sammanslagning kan ha flera fördelar i dagens situation, då allt fler samarbetsfrågor griper in i varandra. Som exempel kan nämnas det omfattande samarbete som inletts på tele-kommunikations- och etermediaområdet.

Jag ser också gärna att den administrativa effektivisering, som är motiv för sammanslagningen, kombineras med en kraftfull satsning på de delar av kultursamarbetet som mera direkt når ut till breda befolkningsgrupper och som kan engagera nya grupper i den nordiska kulturgemenskapen.

Som ytterligare motivering för och förtydli-

gande av min uppfattning vill jag bara kort hänvisa till dels vad som sägs i Oslo-sessionens rekommendation (nr 10/1983), dels vad ministerrådets rådgivande kommitté anför i sin i december 1983 antagna långtidsplan.

På samma sätt som jag accepterar budgetsamordningen är jag positiv till att sekretariatet förs samman. Nuvarande delning framstår som föga rationell.

Herr president! Enligt min uppfattning är det nödvändigt att i det fortsatta beredningsarbetet ta upp en viktig fråga, som inte berörts i utredningen. Det gäller samarbetet mellan rådets olika utskott och de olika ministerråden.

Vi kan konstatera att Nordiska rådet för närvarande har fem utskott, medan vi har ett rätt stort antal ministerråd. Detta matematiska faktum bekräftar att varje utskott redan i dag är beroende av flera ministerråd. I framtiden blir detta förhållande säkerligen ännu mera markant.

När vi nu står i begrepp att göra en översyn av rådets arbetsformer, bör det skrivas in i reglementena att ett utskott har rätt att kalla till sig olika ministerråd för information och överläggning i de frågor som rådet hänvisat till berört utskott.

Kommittén föreslår att samarbetsministrarna skall få en förstärkt roll, vilket jag anser är positivt. I detta avsnitt borde skrivningarna och rekommendationerna till regeringarna ha varit fastare. Med all respekt för ministrarnas kapacitet så krävs det också vid deras sida personella resurser för att ta sig an de många praktiska uppgifter som hör samarbetet till. De svenska erfarenheterna från senaste året ger belägg för detta och kanske kan tjäna som förebild.

Till sist några kommentarer till ett par frågor, som har direkt anknytning till utredningens förslag.

Jag anser att femmannakommittén borde ha sagt något om de nationella sekretariatens roll och resurser. Här är tydligen förhållandena mycket skiftande. Det är en fråga om resurser när de nationella sekretariatet skall gripa sig an uppgiften att följa upp och föra ut rådets beslut. Detta arbete fordrar ett omfattande samarbete med folk rörelser, organisationer, näringsliv, studieförbund, massmedia m. m.

Jag vill slutligen anmäla, att jag anser det

som en brist att kommittén inte gått vidare beträffande partisamarbetets ökade roll. Men till förutsättningarna för detta får jag anledning återkomma i annat sammanhang, eventuellt genom ett medlemsförslag.

Buttedahl: Innledningsvis vil jeg gi uttrykk for at jeg synes Femmannskomiteen, eller Benkow-komiteen som vi ønsker å kalle den i Norge, har gitt en bred og solid analyse av arbeidsformene innen det nordiske samarbeidet. Det er positivt at vi får anledning til fordomsfritt å kunne diskutere enkelthetene ved dette samarbeidet. Vi er alle opptatt av at Nordisk Råds organer må aktualiseres og effektiviseres.

Jeg er enig i at parlamentarikernes og ministrenes innflytelse over det nordiske samarbeidet må forsterkes i forhold til embetsmenn og tjenestemenn. Jeg vil imidlertid understreke at arbeidet i de ulike embetsmannskomiteer er av største viktighet. Men jeg tror også at antall embetsmannskomiteer bør reduseres. I dag er nærmere 20 komiteer i arbeid. Likeledes bør disse komiteene bestå av færre medlemmer. Men disse medlemmer bør være sentrale personer i hvert enkelt land.

Samarbeidsministrenes stilling må styrkes. Jeg synes, i likhet med komiteen, at dette best kan skje ved at hver enkelt samarbeidsminister får en fast stedfortreder på heltid.

Det er vel en kjensgjerning at arbeidet med nordiske spørsmål ofte kommer langt ned på sakslistene både i angjeldende departement, i regjeringen og i nasjonalforsamlingen. Men dette kan etter mitt syn lett endres ved at det nå skal prioriteres en styrking av samarbeidsministrenes stilling.

Det bør understrekes hvor viktig det er at de nordiske land debatterer nordiske saker i sin egen nasjonalforsamling. Det øker de enkelte partienes interesse for nordiske spørsmål. I Norge har vi hvert år en debatt over en stortingsmelding om Nordisk Råds virksomhet det siste år. Denne debatten er alltid en fin opptakt for vår delegasjon – ja, for hele Stortinget – til sesjonssamlingene. Mange av de aktuelle nordiske spørsmålene blir her debattert slik at delegasjonen vet om Stortingets holdning til de fleste saker rådet skal fatte vedtak om. Dette er en styrke både for delegatene, for partigruppene og for delegasjonen som helhet.

Nordisk Råds arbeid baserer seg formelt og tradisjonelt på de nasjonale delegasjonene. Begrepe parti og partigrupper har kommet inn først i den senere tid.

Jeg synes det er riktig at Nordisk Råd nå er vitalisert gjennom en sterkere parti- og gruppepolitisering. Det bidrar til at arbeidet gis en større spenst og virkelighet. Men det er av stor viktighet at en hele tiden avbalanserer partipoliseringen mot bevaringen av de nasjonale interesser. Dette er en vanskelig grenseoppgang, men den hører med i helhetsbildet.

Skal partigruppene fungere tilfredsstillende, bør de få bedre arbeidsvilkår. Ikke minst vil jeg fremheve at de medarbeidere som gruppene må ha for å fungere som gruppe, må gis en naturlig plass i samarbeidsapparatet. På den måten kan gruppene få et fastere organisatorisk grunnlag å arbeide på.

En sentral rolle i det partipolitiske arbeidet utføres av de nasjonale partisekretærene. Jeg synes at disse må få mulighet til å kunne delta offisielt på rådssesjonene. Jeg vet at det er innvendinger mot å øke antall personer til sesjonene, men samtidig bør en tenke over at bl. a. sakkyndige kan anmelde seg uten innskrenkninger. Derfor ber jeg om at det vurderes nøye om ikke de enkelte partienes generalsekretærer bør være med ved sesjonen.

Benkow-komiteens innstilling inneholder en rekke forslag til forbedringer av virksomheten i Nordisk Råds organer. Jeg får ikke tid til å gå inn på flere enkeltpunkter nå, men jeg synes forslagene er så konstruktive at Ministerrådet og Presidiet har et godt utgangspunkt for videre debatt. Forhåpentligvis vil dette føre til en betydelig vitalisering av det nordiske samarbeidet og gi samarbeidet enda større kraft og tyngde – eller som vi ofte sier i Norge, gi samarbeidet en ny giv.

Marjatta Väänänen: Herr president! Det är alltid nyttigt att begrunda det nordiska samarbetets verksamhetsformer. I själva verket kunde det vara till fördel att införa denna punkt på föredragningslistan i alla sessioner. Till den grad viktig är vår uppgift, nämligen att utforma de politiska och administrativa ramarna för det nordiska samarbetet, vars ändamålsenlighet beror av hur väl samarbetet lyckas, vilka resultat som kan uppnås och hur

mycket stöd medborgarna, utgående från detta, ger det nordiska samarbetet. Också jag anser att den ledande grundtanken här skall vara att Nordiska rådet först och främst är och förblir de nordiska parlamentariskernas gemensamma forum. Då de partipolitiska grupperingarna nu är ett faktum måste de nationella intressena dock gå före de partipolitiska. Då vi nu dessutom börjar behandla detta förslag i våra nationella delegationer är det skäl att komma ihåg att det inte enbart är fråga om ett paket som måste godkännas som en helhet.

Ett av de viktigaste ärenden, som upptagits i rapporten, är frågan om upplösandet av det nordiska kultursamarbetet i dess nuvarande, avtalsbaserade form, frågan om nedläggandet av kultursekretariatet i Köpenhamn och dess förening med sekretariatet i Oslo samt den allmänna nordiska budgeten, som fastställs av samarbetsministrarna och deras ställföreträdare.

Dessa förslag, som onekligen kommer att inverka djupgående på samarbetet, har motiverats med hänvisning till behovet av en viss administrativ symmetri och strävan att underlätta samordningen. Vi bör dock fråga oss, om administrativ symmetri är så värdefullt och om vi inte redan uppnått tillräcklig samordning, då budgetutskottet handhar alla nordiska organs budget-, löne-, skatte- och andra gemensamma frågor. Därutöver följer, styr och övervakar, samt de facto också samordnar Nordiska rådet och dess utskott allt nordiskt samarbete, både dess former och dess innehåll.

Strävan efter den typ av geografisk och institutionell koncentration, som kommittén synbarligen avser, är enligt min mening inte motiverad. En hopslagning av sekretariatet kommer med tiden att innebära att ettdera sekretariatet, antingen det i Oslo eller det i Köpenhamn, kommer att upphöra och införlivas med det andra. På detta sätt skulle vi gå miste om den fördel som lokaliseringen av nordiska förvaltningsorgan i olika huvudstäder medför, med den följden att två medelstora förvaltningsenheter ersätts av ett stort byråkraticentrum. Detta skulle knappast medföra några nämnvärda inskränkningar i personalresurserna, med undantag av det tekniska området.

En sammanslagning av budgeterna skulle

medföra en olägenhet, som kommittén själv erkänner, nämligen att prövningen av nationella och nordiska projekt skulle försvåras. Hittills har kultur- och undervisningsministrarna beslutat om den nordiska kulturbudgetens innehåll och omfattning efter förhandlingar med Nordiska rådets kulturutskott. Anslagen har upptagits i de nationella budgeterna, i de vederbörande ministeriernas huvudtitlar. Det nordiska kultursamarbetet har varit nära förknippat med den nationella kulturpolitiken och kompletterat denna, och därmed har det förverkligat kulturavtalets principer, enligt vilka det nordiska samarbetet har som mål att med hjälp av gemensamma program, avtal och institutioner främja utvecklingen på sådana områden, inom vilka motsvarande resultat i de enskilda länderna skulle kräva oproportionerligt stora ekonomiska satsningar.

Kommittén konstaterar att en dylik nationell och nordisk ansats bör antas på fackministrarnas gemensamma ansvar, men definierar inte närmare ansvarsfördelningen mellan å ena sidan fackministrarna, och å andra sidan samarbetsministrarna. Detta ger upphov till ständiga konflikter gällande behörighetsområdet. Den rådande tendensen tycks peka mot en koncentrerings av budgetmakten – och därmed all reell makt – till samarbetsministrarna på fackministrarnas bekostnad, fastän Helsingfors-avtalet uttryckligen betonar det nordiska samarbetets organiska karaktär och vikten av direkta kontakter mellan de olika förvaltningsgrenarna och myndigheterna.

Kulturavtalet och de organ, som tillsatts med stöd därav, har fungerat mycket väl och framgångsrikt. Kultursamarbetet är den äldsta och längst utvecklade samarbetsformen i Norden och det utgör i många hänseenden en grund för allt annat samarbete. Nordiska rådet och ministerrådet liksom även de nationella delegationerna bör noga överväga alla fakta, förrän de vidtar åtgärder för att rubba det nuvarande välfungerande samarbetet.

Karin Söder: Herr president! Jag skall försöka efterkomma presidentens uppmaning att fatta mig kort. Min ståndpunkt framgår av det betänkande som vi diskuterar, eftersom jag hade privilegiet att få tillhöra femmannakom-

mittén, eller Benkowkommittén som jag också gärna vill kalla den.

Jag vill bara klarlägga några av de utgångspunkter som vi hade för våra förslag. I den här debatten och tidigare under sessionen har det gjorts uttalanden som tyder på rena missförstånd om våra intentioner. Däremot hade Guttorm Hansen uppfattat våra intentioner helt korrekt, och jag kan i långa stycken instämma i vad han sade.

Vår utgångspunkt var att verkligen leva upp till det uppdrag som vi hade: att göra arbetsreformerna effektiva, att stärka det politiska innehållet i rådets arbete både på parlamentarikersidan och på ministersidan. Säkerställt finns det saker och ting att invända mot i detaljer och kanske också i större sammanhang i vårt förslag, och det måste vi självfallet i det fortsatta resonemanget vara öppna för. Själva utgångspunkten för den helhet som vi har försökt skapa var emellertid att den skulle vara så formad att de politiska besluten skulle ha en snabb färd från förslag genom Nordiska rådets parlamentariska församling till ministerråd och sedan – och det är en av våra viktigaste synpunkter – uppföljning i respektive parlament.

Här har sagts att vi har velat undergräva de nationella delegationernas och sekretariatens befogenheter. Om man studerar dokumentet skall man finna att vi lägger mycket stor vikt vid uppföljningen av de beslut som vi fattar här. Varje delegat har som en mycket viktig uppgift att se till att ministrarna i respektive regering verkligen fullföljer de intentioner om vilka vi har fattat beslut i den här församlingen. Det enda sättet att vitalisera det nordiska arbetet är att vi inte glömmer det sista ledet, att föra ut våra beslut i verkligheten.

Jag träffade en mycket erfaren nordist, kanske den mest erfarne av oss alla, som betonade just detta att vi tidigare alltför litet har tänkt på att arbetet måste slutföras. Vi kan fatta bra beslut i Köpenhamn, Reykjavik och Oslo, men blir beslutet inte verklighet har det ingen betydelse. Vi kan ingå kulturavtal så vackra att man nästan får tårar i ögonen, men blir de inte verklighet är de inte mycket värda. Det är detta vi har velat betona i vårt arbete. Vi har själva ett stort ansvar att fylla den formella delen av våra arbetsformer med ett reellt innehåll. Om detta kan inte stadgas, det är fråga om intresse från de

enskilda delegaterna att fullfölja intentionerna.

När vi föreslagit en sammanslagning av sekretariatet och budgetarna har vi mycket kraftigt understrukt att det absolut inte får innebära någon nedrustning på den kulturella sidan. Som samarbetsminister kan jag dock omvittna att gång efter annan och allt oftare – jag tror att Svante Lundkvist kan verifiera det – har vi i frågor som skall lösas gemensamt tvister om hur mycket den ena delen av ministerrådet skall betala och hur mycket den andra skall betala. Kultur är all mänsklig verksamhet, och det blir allt tydligare i dag. Vi kan inte i längden skilja det ena från det andra. Men låt oss slå vakt om kulturen – det är den det gäller – och det kan man göra också i ett sammanslaget sekretariat.

Vi har inte tagit ställning till var sekretariatet skall ligga. Jag delar synpunkten att vi skall ha institutioner, eller sekretariat, i alla våra huvudstäder. Den frågan skall vi försöka lösa gemensamt.

När det gäller presidiesekretariatets ställning har vår utgångspunkt också varit att stärka parlamentariskernas ställning. Det är inte fråga om en centralisering utan om att få en bättre parallellställning mellan parlamentariskernas inflytande genom sitt presidium och ministerrådet.

Jag upprepar: De nationella delegationerna och deras sekretariat föreslår vi skall få större ansvar för uppföljningen än nu. Det är inte fråga om att nedrusta de nationella sekretariatet.

Jag lovade att fatta mig kort, och jag skall därför sluta med att säga att vi skall se till den samlade helheten. Jag hoppas att vi i presidiet och i alla andra organ som skall behandla den här frågan skall med stor öppenhet diskutera alla de förslag som läggs fram för att den samlade helheten skall bli så bra som möjligt. Intentionerna skall vara att Nordiska rådets arbete skall utvecklas till fromma för de nordiska medborgarna.

Statsrådet Lundkvist: Herr president! Femmannakommitténs utredning fick ett mycket positivt mottagande av statsministrarna och presidiet. Från dessa håll framhölls att betänkandet ger en god grund för det vidare arbetet på att utveckla vår samsarbetsorganisation.

Statsministrarna uppdrog åt samarbetsministrarna att behandla utredningens förslag när det gäller ministerrådets verksamhet och förhållandet mellan rådet och ministerrådet. Rådet kommer, om utskottets förslag får dess stöd, att ge samarbetsministrarna ett intensivt arbetsprogram. Det gäller att på kort tid gå igenom och ta ställning till ett stort antal förslag. Några av dem griper in i regeringarnas eget arbete. Andra förslag kräver ett genomförande i flera etapper, och det blir en grannlaga uppgift att arbeta fram den enighet som är en avgörande förutsättning för att utredningens intentioner skall förverkligas. Samarbetsministrarna är helt på det klara med att det vidare arbetet skall ske i nära kontakt med rådets presidium.

Utgångspunkten för vår behandling av femmannakommitténs utredning är den breda enighet om att förstärka och vidareutveckla det nordiska samarbetet, som kommit till uttryck under denna session. Vi har också uppfattat en gemensam vilja att effektivisera och förstärka instrumenten för samarbetet, självfallet utan att försvaga det parlamentariska inflytandet. Vi har i Norden strävat efter att undvika en omfattande byråkratisering av våra samarbetsorgan. Den nordiska administrationen är liten – jämfört både med andra internationella organ och med administrationen i våra hemländer. I våra gemensamma sekretariat arbetar mindre än 150 personer. Det är på många sätt en fördel. I stället fungerar vi i hög grad genom samordning av nationell expertis.

Det viktiga nu är att skapa en mer rationell beslutsprocess. Detta bör ske bl. a. genom att vi skapar en klarare ansvarsfördelning i de nordiska uppgifterna, en starkare ställning för det nordiska samarbetet i den nationella beslutsprocessen, väl fungerande kontakter mellan ministerrådet och rådet och ett intensivare samspel mellan de officiella organen, intresseorganisationer och folkrörelser.

Med detta som utgångspunkt hoppas samarbetsministrarna, på vilkas vägnar jag nu har talat, kunna redovisa ett gott arbetsresultat den 1 september.

Jag vill tillfoga några personliga synpunkter, först med anledning av att Elsi Hemmälä-Olander var litet besviken över att vi inte hade stannat för att ge medlemmar möjlighet att ställa skriftliga frågor mellan ses-

sionerna och få dem skriftligt besvarade. Vi har när vi diskuterat detta sagt att det som är viktigt är att vi verkligen kan förankra det nordiska samarbetet i våra parlament. Vi tycker att det skulle vara fel att från parlamenten lyfta bort debatten om de frågor som bör diskuteras.

Vi tycker att det är naturligare att man i stället har möjlighet att mellan sessionerna ställa frågor till samarbetsministrarna i parlamenten och att de i sin tur får fördela besvaret på de fackministrar som har uppgiften att handlägga de frågor som det kan gälla. Vi tror att det kan vara en väl så god väg att på detta sätt få till stånd både en förankring i parlamenten och dessutom en sådan publicitet kring det nordiska samarbetet som vi också önskar.

Jag vill till slut helt kort, eftersom tiden är knapp, personligen instämma med Karin Söder när det gäller kulturfrågornas ställning i Nordiska rådet för det fall att vi skulle välja den här föreslagna lösningen. Jag är övertygad om att kulturfrågorna icke kommer att förlora på denna lösning.

Meddelande

Det meddelades, att minister Taxell intagit sin plats i rådet.

Lipponen: Herr president! Först ett par allmänna anmärkningar. I utskottsarbetet borde man så långt som möjligt behandla betänkandet som helhet och inte låta olika specialintressen riva sönder den grundläggande linjen i betänkandet: betonandet av parlamentariernas ansvar och deras förutsättningar att fatta politiska beslut, förenklandet av arbetsformerna och större samordning av olika aktiviteter. Här finns tydligen risker för att centrifugala krafter i fortsättningen kan behärska behandlingen.

Ett av de svåraste problemen i vårt arbete är i vilken grad de nordiska parlamentarierna i praktiken kan ägna sig åt nordiska frågor, då man hela tiden bör ge prioritet åt inhemska problem. Den stora allmänheten uppskattar kanske inte det nordiska arbetet så väldigt högt, och många inser inte att det oftast gäller att komplettera och ge impulser till det inhemska sociala, kulturella och ekonomiska reformarbetet.

Bördan blir särskilt stor för presidietts medlemmar.

Ökningen av resurserna för partigrupperna kan bidra till att parlamentarikerna får bättre förutsättningar att förbereda sig för rådsarbetet. En ytterligare institutionalisering av partigrupperna bör dock inte öka den polarisering mellan partierna som redan har gått långt nog här. Vi är ju främst representanter för våra respektive länder.

Sedan vill jag i egenskap av avgående ordförande i informationskommittén kommentera informationsverksamheten. Femmannakommittén har i sitt betänkande konstaterat att det behövs mera kunskaper om det nordiska samarbetet både bland de politiskt aktiva och den stora allmänheten. Kommittén anser att de politiska beslutsfattarna borde beräkna det allmänna behovet av information och dess målsättningar, varvid detaljutformningen är en teknisk fråga inom ramen för dessa givna linjer. Därför anser kommittén att planeringen av informationsverksamheten kan förenklas och föreslår att den nuvarande informationskommittén läggs ner och att dessa uppgifter överförs till presidiet, dock med den reservationen att Nordisk Kontakt-tidskriften även i fortsättningen skall ha ett redaktionsråd.

Informationskommittén förde vid sitt möte i januari en inledande diskussion om femmannakommitténs förslag. Informationskommittén avger senare sitt utlåtande om betänkandet men jag framför redan i detta skede för min del några kommentarer om kommitténs förslag.

Både informationskommittén och femmannakommittén poängterar att informationsverksamheten även i fortsättningen bör ha en politisk ledning. Om man tar förslagen i betänkandet till utgångspunkt kan den parlamentariska ledningen för informationsverksamheten förstärkas t. ex. så att en medlem i presidiet skulle ta ett speciellt ansvar för informationsärendena.

Femmannakommittén understryker också att informationsverksamheten är en gemensam sak både för parlamentariker och regeringar. I betänkandet granskas dock inte närmare informationsverksamhetens organisation i Nordiska rådet eller i ministerrådet. I betänkandet sägs dock att koordineringen sker så att presidiet och samarbetsministrar-

na delvis beslutar om budgeten och godkänner linjerna för den gemensamma informationsverksamheten.

Det kan frågas om detta är tillräckligt, om vi strävar till en långregående enhetlighet i informationsverksamheten. Inom rådet gjordes i mitten av 1970-talet en utredning närmast om innehållet i informationsverksamheten och innehållet har ständigt följts upp i informationskommittén. Koordineringen av verksamheten har däremot inte närmare utretts.

Informationsverksamhetens nuvarande organisatoriska system innebär splittrade ekonomiska och personella resurser och inverkar på arbetsresultaten. Alla nordiska sekretariat har någorlunda informationsresurser. Nationellt finns det stora skillnader i verksamheten, vid ministerrådets sida finns det t. ex. inte nationell informationspersonal och endast två av rådets nationella sekretariat har informationsresurser. I diskussionen om informationsverksamhetens organisation måste man också fästa uppmärksamhet vid att även den stora allmänheten är intresserad av hur det nordiska samarbetet fungerar. För dess vidkommande är det inte och får inte heller vara avgörande, i vilket av rådets organ detta arbete görs. Vid behandlingen av femmannakommitténs betänkande bör man enligt min uppfattning därför noga utreda koordineringen av informationsverksamheten både på det nordiska och nationella planet.

Palm: Herr president! Mitt inlägg beträffande femmannakommitténs rapport kan bli mycket kort efter att informationskommitténs förre ordförande Paavo Lippanen nu haft ordet.

En förändring på detta område ter sig naturlig för den som under många år varit ledamot i informationskommittén.

Informationsresurserna är splittrade mellan ministerrådet i Oslo, kultursekretariatet i Köpenhamn och presidiensekretariatet i Stockholm. När effekterna av denna splittring vid många tillfällen utvecklat sig till ett onödigt revirtänkande på tjänstemannanivå har behovet av samordning upplevts mycket påtagligt.

Informationskommitténs parlamentariskt utsedda ledamöter har vid flera tillfällen

tingats uppehålla sig vid dessa problem, och för att åstadkomma en effektiv samordning föreslår därför femmannakommittén nu att presidiet i fortsättningen övertar ansvaret för informationsfrågorna.

Utöver de synpunkter som Paavo Lipponen utvecklat vill jag för min del framhålla betydelsen av att om rådet kommer att överföra dessa uppgifter till president blir det nödvändigt för dessa starkt politiskt engagerade personer som finns i presidiet att reservera tillräckligt med tid och intresse också för de många detaljmässiga uppgifter som utgör delar i informationsverksamheten. Sker inte detta, riskerar informationsverksamheten att bli en renodlad tjänstemannaangelägenhet. Och en sådan utveckling vill vi naturligtvis inte ha.

Enligt min mening innebär därför den föreslagna förändringen att presidieledamöterna tvingas ägna stor omsorg åt att ange de övergripande målen och därefter dra upp riktlinjerna för informationsaktiviteterna. Lika självklart blir det också presidiets sak att utvärdera hur de uppställda målen infriats.

Kort sagt – det är presidiet som reellt skall ta det fulla och övergripande ansvaret, medan tjänstemännen får stå för genomförandet av framlagda planer och projekt. Vi vill naturligtvis inte uppleva att det parlamentariska inflytandet kommer att minska som ett resultat av den föreslagna förändringen. Mot den bakgrunden tror jag att det kan bli nödvändigt att om något år i särskild ordning se över hur informationsverksamheten med dess nya uppläggnings fungerat.

I detta sammanhang vill jag också säga några ord om handhavandet av tidskriften Nordisk Kontakt, där jag har en annan mening än den som femmannakommittén ger uttryck åt.

Jag har tillhört tidskriftens redaktionskommitté sedan 1968 och har funnit att den nuvarande ordningen beträffande redaktionskommitténs sammansättning fungerat mycket bra.

Tidskriften har som bekant sedan begynnelsen för snart 30 år sedan redigerats av mycket kvalificerade och omdömesgilla politiska journalister från de fem medlemsländerna.

För att upprätthålla en fullständig politisk balans – som ingen vid något tillfälle ifråga-

satt – har redaktionskommittén bestått av tio personer, som ansvarat för tidskriften. Det betyder att varje land representeras av två ledamöter från de politiska huvudriktningarna i de olika länderna. Detta system har fungerat oklanderligt, och såväl uppslag och synpunkter som eventuella klagomål har alltid kunnat framföras genom dessa parlamentariker. På detta sätt har tidskriften haft en helt unik karaktär. Vi har också fått många bevis på att den genom sin objektiva, redovisande nyhetsförmedling från de fem ländernas parlament varit mycket uppskattad i parlamenten, i departement, hos myndigheter, tidsningsredaktioner och undervisningsanstalter, som efterfrågar en rak faktaredovisning.

Jag vet också att Nordisk Kontakts redaktörer har satt värde på att vid de återkommande överläggningarna med parlamentarikerna i kommittén kunnat tillföras nya impulser i sitt arbete.

Nu föreslår femmannakommittén att den ordning som hittills varit gällande skall ändras, så att redaktionskommittén minskas till hälften och således skulle bestå av fem personer. Dessa personer skulle utnämnas av presidiet efter förslag av de nationella delegationerna.

Herr president! Med hänvisning till de motståndningar som ibland kommer till uttryck beträffande den politiska sammansättningen i rådets olika organ anser jag att femmannakommitténs förslag på denna punkt bör avvisas. Det är onödigt att hamna i sådana diskussioner, och när det gäller sammansättningen av redaktionskommittén för en tidskrift av detta slag vore det olyckligt.

Den nuvarande ordningen beträffande redaktionskommitténs sammansättning – som tillämpats i snart 30 år – innebär klar politisk balans, oavsett hur valen faller ut till de olika parlamenten vid olika tillfällen. Detta har fungerat på ett korrekt sätt. Därför är en ändring av de nuvarande principerna olämplig. Jag anser nämligen att tidskriftens dokumentära karaktär inte i något sammanhang skall behöva ifrågasättas. Därför föreslår jag att redaktionskommittén även fortsättningsvis bör rekryteras enligt nuvarande grunder.

Nyhage: Herr president! I sitt betänkande angående medlemsförslaget om arbetsfor-

merna i det nordiska samarbetet uttalar juridiska utskottet sin tillfredsställelse över det arbete som femmannakommittén utfört. Det finns enligt min mening anledning att här ytterligare understryka detta. Det är ett grundligt och väl genomarbetat material som föreligger och som utmynnar i en rad förslag om åtgärder.

Femmannakommitténs rapport utgör en god grund för det fortsatta arbetet, i vilket den givna ambitionen skall vara att än mer stärka, förbättra och intensifiera det nordiska samarbetet. Kommittén står enhällig bakom rapporten, vilket jag betraktar som en styrka.

Vi har i juridiska utskottet klart markerat att utskottet i nuläget inte har tagit ställning till förslagen från femmannakommittén. Detta är enligt min uppfattning en naturlig och konsekvent markering med hänsyn till den roll utskottet skall spela i den fortsatta handläggningen av ärendet. Viktigt är emellertid att vi nu så snabbt som möjligt från skilda håll erhåller synpunter och förslag som vi kan diskutera och väga in i arbetet med att åstadkomma ett så fullödigt samarbetsprogram som möjligt.

Dagens debatt är naturligtvis av stor betydelse i detta sammanhang, och jag noterar att ett antal konstruktiva och intresseväckande synpunter har framförts, som säkert kommer att vara av värde i det fortsatta arbetet.

Utan att föregripa juridiska utskottets realbehandling tillåter jag mig att här göra ett par noteringar.

Den ena är att vi måste vara mycket observanta på att den produkt vi till slut åstadkommer inte får innebära en ökad byråkratisering av det nordiska arbetet. Målsättningen måste tvärtom vara att utan att ge avkall på noggrannhet och effektivitet söka begränsa omfattningen av administration och pappersexercis.

Det andra jag vill uttala är att jag mot bakgrund av min om än begränsade erfarenhet av arbetet i budgetkommittén känner stark sympati för vad femmannakommittén anför beträffande ett särskilt budget- och kontrollutskott med från övriga utskott helt fristående ledamöter. Därigenom kan åstadkommas en obunden och självständig behandling av budgetärendena liksom en värdefull uppstramning av granskningsfunktionen. Det är givetvis en nödvändighet att en preciserad instruk-

tion av uppgifterna för detta organ utarbetas.

Slutligen, herr president, vill jag starkt betona nödvändigheten av att arbetet med hörande frågor nu bedrivs på ett sådant sätt att Nordiska rådet kan ta ställning till färdiga förslag vid nästkommande session i Reykjavík. I juridiska utskottet har vi av just detta skäl fastlagt sammanträdestiderna för den förestående sexmånadersperioden, och vi förutsätter givetvis att den i utskottsbetänkandet angivna tidsramen skall hålla.

Eiður Guðnason: Herr president! I vissa av inläggen i den här debatten har man kunnat spåra en klar oro för möjligheten att i framtiden utveckla kultursamarbetet – vilket våra länder genom kulturavtalet har förbundit sig till – om vi inte har en särskild kulturbudget eller ett särskilt kultursekretariat.

Det är också skäl att ställa frågan, om inte inrättandet av ett särskilt budgetutskott inom Nordiska rådet kan leda till att kulturutskottet får mindre budgetinflytande. Ett avskaffande av kulturbudgeten och ett inrättande av ett särskilt budgetutskott kan tillsammans föra till en försvagning av kultursamarbetet. Jag vet att många av oss i kulturutskottet är allvarligt oroade över de inbyggda riskerna i dessa förslag. Alla i utskottet är intresserade av att utskottet så fort som möjligt får diskutera kommitténs förslag.

Nu har det ju sagts att beredningen av förslagen för Nordiska rådets del skall ske i nära samarbete mellan presidiet och juridiska utskottet, men de övriga utskotten får inte glömmas bort i inledningsskedet – eller senare, för den delen. Jag riktar därför en allvarlig vädjan till presidiet att så fort som möjligt engagera utskotten i behandlingen av femmannakommitténs förslag. Debatten här i eftermiddag bekräftar också behovet av att de olika utskotten får uttala sig om förslaget.

Stenbäck: Herr president! Jag hörde till dem som i den allmänna debatten uttalade mig om femmannakommitténs betänkande och anlade synpunter på det för att jag tyckte frågan var så pass viktig att den borde om möjligt profileras redan i den allmänna debatten. Jag behöver därför inte upprepa vad jag sade då. Ett av mina huvudtema var – vill jag

påminna om – att jag i stort sett tyckte mig kunna godkänna femmannakommitténs betänkande, det finns många bra saker där som jag inte p. g. a. tidsbristen bryr mig om att räkna upp. Det kan gälla allt från indragande av informationskommittén till stödet för partigrupperingarna, vilka ju är ett faktum i dag. Jag har själv varit skeptisk till partipolitisering av Nordiska rådet eftersom det kan leda till vissa negativa konsekvenser. Att regeringsskiftet i olika länder kan leda till förändrade länderståndpunkter, skall jag inte gå in på nu. Jag stöder en förstärkning av resurserna i presidiesekretariatet, uppbyggandet av en verklig motpol till det redan nu starka ministerrådssekretariatet. Men jag polemiserade i mitt anförande också mot det att man därav skulle dra slutsatsen att en sammanslagning av kultursekretariatet i Köpenhamn med ministerrådssekretariatet i Oslo skulle vara nödvändig. Jag kom då till slusatsen att om det i alla fall skulle bli så, vilket jag inte hoppas, behöver vi faktiskt heltidsanställda nordiska samarbetsministrar med nordisk portfölj att handlägga. Jag har hört tongångar i den här debatten som går ut på att femmannakommitténs betänkande skulle vara ett paket – varför är det ett paket? Den frågan vill jag ställa.

Vi måste som parlamentariker ha fulla möjligheter att ta ställning till delar – naturligtvis också till helheten – men till delar av detta betänkande utan att känna oss tvungna – som man säger på engelska "take it or leave it" – så kan det inte vara. Man hänvisar till historiska erfarenheter hur svårt det har varit att få till stånd delreformer, men vi är väl herre över vårt eget öde – eller våra egna beslut här och torde ha fulla möjligheter att också ta delbeslut om så är nödvändigt.

Grunden för frågan om sammanslagning av sekretariaten lades ju i den s. k. Kortekommittén, som, vad jag kan komma ihåg, inte var en parlamentarikerkommitté eller en politikerkommitté. Och jag tror mig veta – jag vet inte om det helt stämmer – att någon djupare analys eller dryftning utgående från normala demokratiska och parlamentariska principer hur en sammanslagning kommer att påverka vårt samarbetssystem inte skedde i femmannakommittén utan man registrerade Kortekommitténs betänkande. Jag utgår därför från att den parlamentariska granskningen

av konsekvenserna av sammanslagning av sekretariaten börjar nu, eftersom den inte har skett i full utsträckning tidigare. Det har sagts i debatten – min vän Karin Söder var just en av anhängarna till detta – att vi måste se det som en helhet och vi får inte avbryta "snabbfärden" mot beslut. Jag vill inte vara med om att avbryta den här snabbfärden. Den får gärna för mig gå till beslut redan om ett år, men jag hoppas att det fortsatta beredningsarbetet inte ensidigt skall utgå från att en sekretariatssammanslagning blir aktuell. Jag tycker att det vore fel att ha det som en utgångspunkt eftersom jag har kunnat notera många röster som har ställt sig skeptiska till detta. Ett av de få argument som jag hört anförda var av Svante Lundkvist, som sade att det finns ständiga tvister om vem som skall betala. Det är ett argument som jag hört tidigare, jag tror att det argumentet borde illustreras bättre, eftersom här står andra och viktigare principer på spel i samband med sammanslagningen. Förekommer det verkligen tvister av så betydande art att de måste lösas genom en sammanslagning av dessa sekretariat, då måste det verkligen vara fråga om – ville jag säga – nästan blodiga tvister. Går dessa budgetgränsdragningstvister inte att lösa genom normala förhandlingar mellan två jämställda tjänstemän? Det har också sagts i debatten att vi får akta oss för centrifugala krafter. Jag tror att det var Paavo Lipponen som använde det uttrycket – och ville man vara polemisk så kunde man säga att den centrifugala kraftens motsats är den demokratiska centralismen eller någonting i stil med att vi bör samlas beslutsprocessen i ett slags stor nordisk pool där vi effektivt kan motverka dessa centrifugala krafter. Så kan det ju inte vara. Inte är det sådana värden som står på spel här, för enligt min politiska syn, något som jag sade i den allmänna debatten, så bygger det nordiska samarbetet i mycket hög utsträckning på att vi sprider de nordiska institutionerna, sprider de nordiska tjänsterna runt om i Norden, till alla delar av Norden, också de svagaste delarna. Vi har i det nordiska samarbetet gjort ett förtjänstfullt arbete genom att placera nordiska institutioner på Färöarna, i Island och runt om i Norden. Vi fick kämpa länge i Finland för att få våra nordiska institutioner och jag anser att vi inte har riktigt tillräckligt ännu.

Vi vill bygga upp ett starkare parlamentarisk inflytande på det allt mera kompliserade nordiska samarbetet, är det sist och slutligen fråga om. Vi har aktiva och duktiga rådsmedlemmar, parlamentariker som effektivt kan övervaka det arbete som tjänstemännen gör oberoende av i vilka institutioner de befinner sig. Och vi har klart i den här debatten pekat på att statsrådets, samarbetsministrarnas, uppgift är ganska otacksam med tanke på hur kompliserat och mångfaldigt detta samarbete har blivit. Jag vill avsluta med att säga herr president, att ett av de ledande argumenten, som jag uppfattat det, är att en sammanslagning är rationell. För min del vill jag säga att allt inte är rationellt i det nordiska samarbetet. Det finns mycket känslor i det nordiska samarbetet och för mig är det en känslomässig fråga att vi kan bevara olika institutioner på olika håll i Norden. Jag sade det och upprepar det ännu, det skulle bära mig mycket emot att beröva en nordisk huvudstad en så central institution. Visserligen sade Karin Söder att man gemensamt skall lösa vilka slags institutioner som skall komma i stället, men vi har inte hört någonting om vad som skulle kunna komma i stället. Det är inte bara rationalitet och rationalism som kan avgöra hur vi skall se på de här frågorna: vi har byggt upp ett system som går ut på att engagera alla och sprida våra tjänster och sprida våra institutioner så brett som möjligt. Tack.

Karin Söder: Herr president! Jag tänker inte gå in i någon lång polemik utan vill bara göra ett tillrättaliggande.

När jag talade om att vi skall se hela processen som ett sammanhållet helt gjorde jag inte det från doktrinära synpunkter vare sig som medlem i femmannakommittén eller som medlem av presidiet. Jag menar att slutprodukten måste vara ett sammanhållet helt där varje länk griper in i nästa så att hela processen – från medlemsförslag över vår parlamentariska församling till ministerrådets beslut och verkställighet – verkligen håller samman så att vi inte förlorar i effektivitet.

Sedan kan jag också inte minst som decentralist hålla med om att det kan vara bra med centrifugala krafter.

Inom presidiet kommer vi att beakta alla synpunkter, men vi kommer också att se till helheten.

Benkow: Hr. president! Den komiteen jeg har hatt den ære å lede, har ikke hatt noen ambisjoner om å legge frem et sesam-sesam. Vi tror ikke vi har hatt en slags tryllestav i vår hånd, som plutselig ville føre til ny dynamikk og overveldende nordisk aktivitet. Vårt mandat har bl. a. vært å arbeide med så negativt ladede begreper som effektivitet, rasjonalisering, forbedrede arbeidsmetoder. Det er ikke noe særlig heroisk over slike ord, men det har vært vårt mandat og det forklarer også hvorfor den foreliggende betenkning er som den er.

Det er påpekt at den på en rekke områder ikke gir svar. Det kan jeg bekrefte. Men vi mente ikke at det var innenfor rammen av de ambisjoner vi kunne ha. Vi fikk vårt mandat den 8. desember 1982, avgav vår innstilling ferdig til trykning den 21. oktober. Og det er ganske kort tid. Men alt i alt så har vi da kunnet kaste et *visst* streiflys! Og det gleder meg at så mange har fått anledning til å lese betenkningen – det virker faktisk som om dette er et av de sjeldne unntak – og det kan kanskje tyde på at man har valgt et klokt format.

Når det så gjelder de meget vektige synspunkter som mange her har fremført, sier det seg jo selv at 5-mannsutvalget ikke har plassert noen prestisje i saken. Vi har pekt på problemer og prøvd å anviser noe som vi håper kan være løsninger til overveielse for en innsiktsfull parlamentarisk forsamling, og på den annen side for Ministerrådets organer.

Men det er allikevel et par ting jeg har et visst behov for å kommentere litt.

Jeg hadde i grunnen håpet at nordismen var så solid forankret i alle de nordiske land at det ikke var så avgjørende for det emosjonelle engasjement om man hadde et særskilt institutt eller et særskilt sekretariat akkurat på sitt nasjonale territorium. Jeg føler meg personlig overbevist om at det ikke vil føles som noe nasjonalt overgrep for oss nordister i Norge om f. eks. resultatet av Ministerrådets behandling skulle bli at sammenslåingen resulterer i at dette sekretariatet blir liggende i København. Der føler jeg meg hjemme, nesten like mye hjemme som i Oslo. Jeg tror heller ikke at det er slike ting som bærer oppe de norske parlamentariskernes nordiske engasjement. Det er ikke det. Det er i virkeligheten ikke noen sammenheng mellom det for-

hold at vi har et ministerrådssekretariat i Oslo, og at vi av og til på Løvebakken slår til nordisk – det er helt andre saker det dreier seg om. Men jeg aksepterer fullt ut Pär Stenbäcks litt emosjonelle betoning her – det kan også fortone seg litt annerledes ut fra hvilket utsiktspunkt man betrakter det. Jeg har forståelse for det, og det kan man diskutere videre.

Men dersom man altså skulle legge vekt på elementene i vårt mandat, som altså hadde slike nær sagt sidrumpete elementer som rasjonalisering, effektivisering, bedre metoder og fremfor alt bedre koordinering, er en sammenslåing åpenbart rasjonelt. Det sier seg selv at det vil ikke få et byråkrati til å ese – det vil få et byråkrati til å bli redusert, dersom det er et selvstendig mål, og mange mener det. Men kan slike ting oppfattes som om man er målbærer for en filosofi som går i retning av større sentralistisk makt, så fri og bevare meg vel! Vi må kunne være såpass realistiske alle sammen – kan vi ikke være det? – at vi innser at vi savner det vi kan kalle en selvstendig nordisk drivkraft, med et helt spesielt mandat både på den parlamentariske side og på ministersiden. Det kommer ganske enkelt av at i vårt ganske stressede og hårdt prøvede hverdagsliv er det de nære ting i nasjonal sammenheng som f. eks. legger 100 pst. beslag på alle de utmerkede fagministre vi har i alle de nordiske land. Og at ikke samarbeidsministeren for nordiske anliggender da skulle ha et særskilt og eksklusivt ansvar i tillegg til det en fagminister har, er meg uforståelig – dersom man altså mener noe med at man vil videre, og det er vel egentlig ikke noen grunn til å tvile på det. Det er således i denne sammenheng man ønsker at samarbeidsministrenes innflytelse og fremfor alt rett og plikt til å ta nordiske initiativ skal bli så sterkt fremhevet.

Så til den meget forståelige debatt om presidiets forhold i fremtiden. Det er klart at for et representativt demokrati kan det i sin ytterste konsekvens ende med at det er en liten tilbaketrasket krets som sitter og tar de avgjørende beslutninger i folkets navn, men det er jo ikke slik det er tenkt. Jeg må imidlertid være enig med både Guttorm Hansen og andre i at dersom man skal ha rimelig mulighet for konsensus, må et presidium som blir tillagt noe større makt og myndighet, også ve-

sentlig bedre reflektere den politiske maktfordeling i Norden samlet og i hvert enkelt land. Og det er selvsagt at man der vil være åpen for å drøfte andre løsninger enn dem som er introdusert som komiteens.

Jeg tror nok kanskje at det også er grunn til å understreke at de som nå har nært frykt for kulturens skjebne dersom man skulle få et felles budsjett, har vært folk som er satt til å vokte spesielt over kulturens interesser, nemlig medlemmer av Kulturutvalget. Ja, det ville nesten være påfallende om man ikke påpekte dette. Men jeg har den tiltro til de samlede grupperinger av politikere at jeg mener de kjenner kulturavtalen og kjenner sine forpliktelser. Den som i virkeligheten i dag har en særstilling blant landenes ministre, det er kulturministeren – fremfor samarbeidsministeren. Og det må kunne være slik. Vi må ha slik tro på vårt kulturelle engasjement at vi til enhver tid tør måle den kulturelle innsats mot behovene på andre områder som heller ikke er helt ubetydelige – det vil jeg i det lengste tro.

Så har vi forholdet mellom presidiesekretariatet og de nasjonale sekretariater. Det tror jeg er det vanskeligste spørsmålet når det kommer til stykket. Jeg har forståelse for begge de synspunkter som her kommer frem. Man frykter at de nasjonale delegasjoners innflytelse kan bli mindre, og at den parlamentariske innflytelse kan bli tilsvarende mindre. En slik risiko kan man selvfølgelig forestille seg. På den annen side må vi også på den folkevalgte side ha et apparat til vår rådighet som kan matche ministrenes, og som også har en selvstendig initiativrett og initiativplikt. Men jeg må, under disse forhold, likevel erklære meg enig med dem som sterkt påpeker at de nasjonale delegasjoners sekretariater i enkelte land er klart underbemannet og helt ute av stand til, selv med en kolossal innsats, å løse de meget store oppgaver man forlanger av dem at de skal løse. Samtidig med at presidiesekretariatet styrkes, peker dette derfor også i retning av å styrke de nasjonale delegasjonssekretariater. Jeg føler oppriktig talt at for et presidium, et presidium som skal være spesifikt nordisk, må det være riktig å henholde seg til et nordisk presidiesekretariat, og at de respektive delegasjoner i kraft av å være parlamentariske medlemmer skal henholde seg til sine nasjonale delega-

sjoner. Den debatten vil det ta lang tid å komme igjennom, og de mange synspunkter her tror jeg vil kunne bidra til en mer dyptpløyende analyse enn den vi hittil har maklet å få i stand.

Når det så gjelder synet på informasjonsarbeidet, merket jeg meg Sture Palms ord om at man nå måtte være beredt på å gjøre en betydelig større innsats som presidium dersom ikke noe verdifullt skulle gå tapt. Det tror jeg er en oppfatning som deles fullt ut av 5-mannsutvalget.

Ellers var jeg svært glad for at så mange fant at dette var et rimelig brukbart utgangspunkt. Jeg er også av den oppfatning – og det vil jeg gjerne si – at det ikke er noen alt-eller-intet-filosofi vi har lagt til grunn. Det ville være meningsløst, for vi er hele tiden avhengig av konsensus. Men i et slikt samarbeid som vårt må vi ta og gi. Og nedfeller det seg rimelig flertall for forstandige, praktiske løsninger, skal i hvert fall jeg, i tilfelle jeg selv representerer et mindretall – som den demokrat jeg ønsker å kalle meg selv – gjerne vike i denne sammenheng.

Til slutt kanskje også noen ord om det partipolitiske samarbeid over landegrenser. Jeg hørte også med til dem som så på dette med en viss skepsis. Jeg var engstelig for at man bare skulle innføre mer vitale, festlige og spenstige debatter, med den underholdningsverdi det har, men samtidig blokkere for konsensus. Nå har det vist seg at det ikke har gått slik. Undertegnede har tatt feil – det er ikke første gang og vil heller ikke bli siste gang. Dette kommer av at man har forstått begrensningene som her foreligger. Og siden det er grunn til å registrere at dette samarbeidet har kommet for å bli, sier det seg selv at det er helt naturlig at man også følger opp og gir dette partipolitiske samarbeidet slike arbeidsvilkår at det kan fungere slik et flertall i denne forsamling tydeligvis ønsker.

Stenbäck: Herr president! Jag har stor respekt for Jo Benkow, som vi alla här i salen, för hans logik och hans rationalitet. Det är goda egenskaper för en parlamentariker och jag uppskattar dem till fullo. Jag efterlyser i det fortsatta utredningsarbetet också en klar analys av just de rationella argumenten som talar för sammanslagningen. Jag tycker inte

att vi har fått redovisat tillräckligt sådana rationella argument för de rationaliseringsvinster som här förutsetts ske genom sammanslagning av sekretariatet. Jag tycker att vi öppet skall erkänna att det skall ingå en viss emotionell dimension i nordiskt samarbete. Och det är inte huvudsaken kanske för mig just detta. Det finns många andra argument som jag inte på grund av tidsbrist här hinner redovisa för. Man skall öppet medge att det nordiska samarbetet har vuxit fram steg för steg under årens lopp, ungefär som den engelska grundlagen, som icke existerar, och därför tycker jag att vi också skall erkänna ett faktum att vi har ett system som vuxit fram med åren. Jag skulle uppfatta det som en förlust om jag som samarbetsminister t. ex. skulle vara tvungen att resa enbart till en huvudstad. Eftersom det finns vissa emotionella värden också i detta att vi har ett utspritt decentraliserat institutionssystem, trots att det inte kanske till alla delar är så rationellt. Därför är jag väldigt glad över Jo Benkows slutplådering här, där han säger att femmannakommitténs medlemmar inte är bundna till varje enskild detalj, utan vi skall ha en prutmån, en diskussionsmån. Jag var nämligen rädd från början att sammansättningen med framstående parlamentariker och politiker kommer att binda just femmannakommitténs förslag till partigrupperingar och så gör man partipolitiska beslut och så är allt låst och ingenting kan påverkas. Tack herr president!

Olof Jansson: Herr president! Jag skall vid detta tillfälle ytterligare något utveckla den tanke jag tog upp i generaldebatten, nämligen att man i samband med övervägandet, granskningen och eventuell revidering av arbetsreformerna också gärna skulle försöka att finna en form för direkt kontakt, direkta arbetsmöjligheter, mellan de självstyrda områdena och Nordiska rådets presidium enligt de nya samarbetsformerna. Det kanske kunde tolkas så, eftersom jag tog upp detta mitt i lovsången över den lyftning som har skett för oss, att det skulle vara något av en kritik. Jag kan säga att det inte alls var syftemålet på något sätt. Man måste bara i det skedet säga allt så fruktansvärt kort på grund av tidsbegränsningen.

Men frågan var aktuell i ett tidigt beredningsskede i den s. k. Petri-kommittén, aktualiserad som en direkt arbetsmöjlighet i presidiet för de självstyrda områdena, samtidigt med förslaget om de egna delegationerna. Ingen av dessa frågor blev omfattade i Petri-kommittén, utan båda sattes på sidan, medan den ena gick vidare genom den danska reservationen, nämligen frågan om egna delegationer. Och i detta slutskede, när de egna delegationerna infördes, så är det möjligt att dessa två frågor inte längre kom att granskas i deras inbördes förhållande.

Motivet för en direkt medverkan har förstärkts genom de egna delegationernas tillkomst. Och skall en förbättring kunna ske därvid, då är det lämpligt just nu när arbetsformerna debatteras, bereds och eventuellt ändras. Man har ju enligt kommittébetänkandet gått in för bl. a. just en breddning och en förstärkning av presidiets arbetsformer, exempelvis genom suppleanternas deltagande. Förstärkning av denna breddning borde ju ytterligare kunna ske om man kan finna en sådan form att även de självstyrda områdena kan delta i presidiets arbete. Jag gör här icke anspråk på rösträtt, det bör kunna finnas en annan form, en framkomlig form.

Därmed inte heller på något sätt sagt, att det inte skulle ha fungerat gott tidigare med högsta vitsord. Men när vi har haft budskap fram till presidiet, har man ju varit tvungen att gå fram på det personliga planet, det är ju så det har arbetats tidigare. Nu, med de egna delegationerna så är det ju en organisationsform det är fråga om i samarbetet och arbetet. Och det är därför frågan måste anses motiverad. Jag hoppas detta kan övervägas i den fortsatta beredningen av arbetsformerna och mötas med samma goda vilja och förståelse som tidigare kommit oss till del. Alltså det är inte fråga om annat än en god fullbordan av ett redan tidigare uppnått gott resultat för vår del.

Sedan diskussionen förklarats avslutad skedde votering medelst voteringsapparat beträffande juridiska utskottets förslag till rekommendation.

För rekommendationen röstade:

Georg Andersson, Lennart Andersson, Stefán Benediktsson, Jo Benkow, Gunnar

Berge, Jens Bilgrav-Nielsen, Johan Buttedahl, Kaj Bärlund, Bjarne Mørk Eidem, Ólafur G. Einarsson, Karl-Gunnar Fagerholm, Arne Gadd, Kirsti Kolle Grøndahl, Eidiur Guðnason, Rune Gustavsson, Carl I. Hagen, Flemming Hansen, Karen Thurøe Hansen, Margit Hansen-Krone, Guðrún Helgadóttir, Elsi Hetemäki-Olander, Liisa Hilpelä, Siri Häggmark, Karl-Erik Häll, Tytti Isohokkanen-Asunmaa, Olof Jansson, Paul Jansson, Karen Højte Jensen, Tyra Johansson, Anna-Liisa Jokinen, Gunnel Jonäng, Anker Jørgensen, Antti Kalliomäki, Timo Kietäväinen, Hanna Kvanmo, Paavo Lipponen, Grethe Lundblad, Astrid Murberg Martinsen, Peter Muurman, Inge Fischer Møller, Agnar Nielsen, Gunnar Nilsson, Tore Nilsson, Hans Nyhage, Saara-Maria Paakkinen, Sture Palm, Helena Pesola, Per Petersson, Páll Pétursson, Håkon Randal, Heikki Riihijärvi, Gunvor Schnitler, Pétur Sigurðsson, Arne Skauge, Reiulf Steen, Otto Steenholdt, Jens Steffensen, Pär Stenbäck, Sten Svensson, Karin Söder, Peder Sønderby, Bernhardt Tastesen, Petter Thomassen, Friðjón Þórðarson, Hans Olav Tungesvik, Pekka Tuominen, Pirkko Turpeinen, Ole Gabriel Ueland, Ola Ullsten, Lars Werner, Bengt Wiklund, Odd With och Marjatta Väänänen.

Frånvarande var:

Margrete Auken, Gro Harlem Brundtland, Guttorm Hansen, Ivar Hansen, Ole Henriksen, Egon Jensen, Riitta Järvisalo-Kanerva, Preben Lange, Helge Adam Møller, Odvar Nordli, Erlendur Patursson, Robert Pedersen, Ilkka Suominen och Laurits Tørnæs.

Rekommendationen hade sålunda antagits med 73 röster.

Utskottets förslag, punkt B, bifölls.

Elsi Hetemäki-Olander övertog herefter ledningen av förhandlingarna.

2

C 1: Nordiska ministerrådets berättelse om det nordiska samarbetet (juridiska utskottets betänkande)

Juridiska utskottet hade föreslagit.

1. at Nordisk Råd i anledning af Nordisk Ministerråds beretning om det nordiske sam-

arbejde. C 1/1984, vedtager følgende udtalelse:

Nordisk Råd opfordrer Nordisk Ministerråd til

1) at iværksætte en samlet undersøgelse af erfaringerne fra de nordiske lande, hvor udøvelse af samkvemsret mellem skilte forældre og børn kan gennemtvinges med bistand fra politi eller anden offentlig myndighed.

2) at foretage en vurdering af behovet for regler om kredittøb ved brug af kontokort,

3) at søge arbejdet med udarbejdelsen af forslag til nye købelove fremskyndet.

4) at etablere et samarbejde med henblik på gennemførelse af ensartede regler om produktansvar og i første omgang undersøge mulighederne for at gennemføre ensartede regler om ansvar for skader forvoldt af medicinalprodukter, og

5) at redegøre udførligt i ministerrådsberetningen (C 1) til sessionen i 1985 for resultaterne af de nordiske forhandlinger i 1984 om regler om erstatning for miljøskader.

II. at Nordisk Råd tager til efterretning:

1) Kapitel III, Lagstiftningssamarbetet, og kapitel IV, Konsumentpolitik, i Nordisk Ministerråds beretning C1/1984, og

2) de dele af kapitlerne I (Indledning) og II (Sammenfatning), som er behandlet i juridisk udvalgs betænkning over beretningen.

Bernhardt Tastesen: Hr. præsident! Juridisk udvalg har i den omdelte betænkning over Nordisk Ministerråds beretning om det nordiske samarbejde til denne session redegjort for sit syn på samarbejdet på de områder, som juridisk udvalg beskæftiger sig med. Jeg kunne for så vidt nøjes med at henvise til betænkningen, og når jeg som ikke blot nyvalgt udvalgsformand, men tillige nyt medlem i juridisk udvalg nu skal informere plenarforsamlingen om udvalgets hovedsynspunkter, må jeg selvsagt i vidt omfang holde mig til betænkningen og kan endnu ikke tilføre redegørelsen den mere personlige nuancering, en udvalgsformand med længere funktionsperiode bag sig end jeg ville kunne gøre. Mit indlæg vil derfor ikke blive langt – også fordi der derved vil blive mulighed for, at mine udvalgskolleger kan supplere mig, hvis de tør, hvis jeg måtte have overset eller

glemt et eller andet, og jeg tænker her selvfølgelig på den lange debat, vi lige har haft.

Som Nordisk Råds konstitutionsudskott er det naturligt, at juridisk udvalg har konstateret, at de lange og vanskelige forhandlinger forud for sidste session om Færøernes, Grønlands og Ålands deltagelse i det nordiske samarbejde resulterede i vedtagelse af en række betydningsfulde forslag, og at disse forslag inden denne session er blevet gennemført med det glædelige resultat, at nu også Grønland har sin egen repræsentation i rådet.

Det er også i sin egenskab af konstitutionsudskott, at juridisk udvalg forud for denne session har engageret sig stærkt i arbejdet med gennemførelsen af resultaterne af femmandskomiteens arbejde. Og nu har vi jo haft en god og lang debat med mange synspunkter og med mange indlæg, og jeg kan bekræfte det, flere medlemmer af juridisk udvalg har udtalt her under debatten, at vi nu grundigt vil overveje de synspunkter, der er kommet frem i samarbejde med præsidiet og selvfølgelig også med kontakt til ministerrådet i den sidste fase, således at vi når frem til et resultat, som forhåbentlig vil være et fremskridt for det nordiske samarbejde.

Som noget nyt fra juridisk udvalgs side vil man se, at oplægget til plenarforsamlingens stillingtagen til det nordiske samarbejde på konsumentområdet i år kommer fra juridisk udvalg. At dette område nu hører under juridisk udvalg, anser udvalgets medlemmer for betydningsfuldt, idet der herved skabes en nærmere forbindelse end tidligere mellem juridisk udvalgs hidtidige og fortsatte arbejde med en række lovgivningsemner af betydning for det konsumentpolitiske område, men af mere traditionel karakter – aftaleret, køberet osv. – og de initiativer på det konsumentpolitiske område, der inden for de ved lov fastsatte rammer har til formål at forbedre den almindelige forbrugers stilling og viden. Juridisk udvalg hilser det velkomment, at ministerrådet samtidig tilsyneladende har taget initiativ til en forstærket indsats på konsumentområdet. Dette fremgår jo af selve ministerrådsberetningen, og det er udmøntet dels i det ministerrådsforslag om et revideret samarbejdsprogram på konsumentområdet, som skal forelægges plenarforsamlingen lidt senere denne aften, dels i forslaget til ministerrå-

dets budget for 1985, hvor bevillingerne til netop det konsumentpolitiske arbejde foreslås øget, så beløbet kommer op på 3.290.000 NOK.

Af den del af udvalgets betænkning, som omhandler det traditionelle område for juridisk udvalgs samarbejde med ministerrådssiden – lovgivningssamarbejdet – vil man se, at flere af de områder, som juridisk udvalg særlig har hæftet opmærksomhed ved, har nær forbindelse til det konsumentpolitiske. Når juridisk udvalg således foreslår, at plenarforsamlingen skal opfordre Nordisk Ministerråd til at foretage en vurdering af behovet for regler om kredittøb ved brug af kontokort, at søge arbejdet med udarbejdelsen af forslag til nye købelove fremskyndet, og at etablere et samarbejde med henblik på gennemførelse af ensartede regler om produktansvar, er det altså klare eksempler på juridisk udvalgs prioritering af et arbejde, der i første række skal komme den almindelige forbruger til gode.

Lad mig i denne sammenhæng fremdrage, at juridisk udvalgs medlemmer ikke er tilfredse med, at ministerrådet trods opfordringer hertil, vedtaget af Nordisk Råds plenarforsamling, ikke har kunnet etablere et samarbejde med det sigte at gennemføre ensartede regler om produktansvar. Juridisk udvalg har for at få et sådant samarbejde etableret forsøgt at angribe sagen fra forskellige synsvinkler og prøver igen i år ved at foreslå, at der indledes et samarbejde med det formål at gennemføre sådanne regler om produktansvar og i første omgang undersøge mulighederne for at gennemføre ensartede regler om ansvar for skader forvoldt af medicinalprodukter.

Når jeg har sagt dette – og dermed videregivet udvalgets kritiske indstilling til samarbejdet på dette område – er det heldigvis ikke symptomatisk for udvalgets indstilling i øvrigt til samarbejdet med de nordiske justitsministre. Det fremgår klart af betænkningen, og det er væsentligt for udvalgets medlemmer at understrege, at samarbejdet med de nordiske justitsministre fungerer godt. Det årlige kontaktmøde mellem juridisk udvalg og de nordiske justitsministre er af stor betydning for samarbejdet, og det intensiverede samarbejde mellem justitsministrene og deres departementer er ikke forløbet, uden at det

har sat sig tydelige spor i positiv retning. Jeg skal ikke her opregne de mange eksempler herpå i både ministerrådets beretning og udvalgets betænkning, men blot gentage, at de findes.

Ikke mindst fra det familieretlige område kunne der nævnes eksempler, og der tages her stadig nye spørgsmål op. På baggrund af, at reglerne om, hvilke foranstaltninger der kan bringes i anvendelse i tilfælde af, at en part modsætter sig gennemførelse af afgørelser af forældremyndighed eller samkvemsret, adskiller sig noget de nordiske lande imellem, foreslår juridisk udvalg i år, at man foretager en sammenligning af erfaringerne for så vidt angår tvangsmæssig gennemførelse af samkvemsret med bistand fra politi eller anden offentlig myndighed.

Juridisk udvalg foreslår endvidere, at det samarbejde om regler om erstatning for miljøskader, som måske så småt er ved at komme i gang, og som efter juridisk udvalgs mening burde være betydelig mere intensivt, for fremtiden undergives en mere udførlig rapportering fra ministerrådets side.

Lad mig, hr. præsident, til sidst bede forsamlingen hæfte opmærksomheden ved det øgede samarbejde de nordiske justitsministre og de nordiske politi- og anklagemyndigheder imellem om fælles indsatser til bekæmpelse af forskellige former for alvorlig kriminalitet. Det er betydningsfuldt, at dette samarbejde udvikles og forstærkes. Jeg kan hertil oplyse, at vi i juridisk udvalg er gået i gang med i samarbejde med Nordisk Samarbejdsråd for Kriminologi at tilrettelægge et seminar om narkotikakriminalpolitik, som formentlig vil kunne afholdes engang i løbet af 1985.

Med disse bemærkninger skal jeg indstille ministerrådets beretning til forsamlingens godkendelse for så vidt angår de emner, som juridisk udvalg har beskæftiget sig med, og opfordre Nordisk Råd til at vedtage den udtalelse, som juridisk udvalg har foreslået i sin betænkning.

Statsrådet Wickbom: Fru president! Det är en tillfredsställelse att konstatera att det av lång tradition präglade nordiska lagstiftningssamarbetet kan upprätthållas och fördjupas. Och det i en tid av snabb utveckling på de flesta områden i samhället. När det gäller nya

lagstiftningsprojekt har samarbetet ofta kunnat inledas på ett tidigt stadium vilket varit av stort värde.

Det är också en glädje att notera att resultatet av det nordiska lagstiftningsarbetet och planerna för detta i allt väsentligt stämmer överens med de önskemål som juridiska utskottet har uttalat. Denna breda uppslutning är en viktig förutsättning för ett fortsatt framgångsrikt samarbete.

Mot denna bakgrund är det värdefullt med de regelbundet återkommande kontakterna mellan juridiska utskottet och de nordiska justitieministrarna. Jag tänker då inte bara på våra tankeutbyten vid Nordiska rådets sessioner utan också på de överläggningar som under senare år har hållits i samband med utskottets höstmöten.

Det är inte min mening att nu närmare gå in på de frågor som juridiska utskottet särskilt har berört i det betänkande som nu behandlas eller de frågor som utskottets ordförande har tagit upp. Jag vill i stället – närmast som en komplettering till ministerrådets berättelse – kortfattat beröra några frågor som har behandlats på det nordiska planet under de senaste månaderna, och då vid olika möten på tjänstemannanivå.

Lagstiftningen om *äktenskaps- och arvsrätt* behandlades senast i december 1983. Från svensk sida presenterades då dels remissutfallet på de svenska familjelagssakkunnigas förslag till äktenskapsbalk, dels de ändringar som f. n. övervägs under arbetet på en proposition i ämnet. Deltagarna i mötet var ense om att dessa ändringar skulle verka i riktning mot en nästan fullständig rättslikhet i Norden på detta område.

De båda *konventioner om bortrövande av barn* som år 1980 har antagits av Europarådet resp. Haagkonferensen för internationell privaträtt behandlades vid ett möte i november 1983 mellan företrädare för Danmark, Finland, Norge och Sverige. Man redovisade positivt intresse för de båda konventionerna och diskuterade den lagstiftning som behövs för att tillträda konventionen. Avsikten är att det fortsatta arbetet i Sverige skall resultera i en departementspromemoria i höst. Dessförinnan skall emellertid ytterligare nordiska departementsöverläggningar äga rum.

Ett nordiskt möte om *artificiella inseminationer* hölls i januari 1984 mellan representan-

ter från Danmark, Finland, Norge och Sverige. Också de norska och svenska socialdepartementen var representerade. Från svensk sida presenterades utredningsbetänkandet "Barn genom insemination" och de planer som finns i Sverige att under våren 1984 lämna en proposition i ämnet. Från dansk, finsk och norsk sida såg man inga problem med att Sverige genom en sådan tidsplan skulle komma att gå före de övriga nordiska länderna med lagstiftning om insemination.

Det nordiska lagstiftningsarbetet på *konsumenttjänstområdet* håller nu på att ge resultat. I Sverige avser regeringen att inom kort lämna ett förslag till konsumenttjänstlag. Även i Finland och Norge förbereds propositioner i ämnet. I Danmark pågår utredningsarbete. Ett flertal överläggningar på området har ägt rum i en mycket positiv anda.

Juridiska utskottet har vid flera tillfällen understrukt vikten av samarbete i kampen mot *narkotikakriminalitet*. Ministerrådet delar utskottets uppfattning vad gäller prioriteringen av denna fråga. Ämnet utgör också ett regelbundet återkommande inslag på dagordningen vid nordiska justitieministermöten och möten med ämbetsmannakommittén för lagstiftningsfrågor. Som den norske socialministern Leif Arne Heløe tidigare i dag mera i detalj har redogjort för har helt nyligen hållits ett möte mellan de nordiska social- och justitieministrarna där man har kartlagt åtgärder för att ytterligare stärka samarbetet i Norden mot narkotika.

Jag vill avslutningsvis också erinra om att den svenska *rösträttskommittén* inom kort lägger fram sitt betänkande som bl. a. innehåller förslag från utredningens majoritet om rätt för nordiska medborgare som är bosatta i Sverige att delta i val till Sveriges riksdag. De nordiska justitieministrarna har kommit överens om att närmare diskutera frågan om nordiska medborgares rösträtt i parlamentsval när remissbehandlingen av det svenska betänkandet har genomförts. Som redan framgått bl. a. av vad statminister Olof Palme tidigare denna vecka sagt i frågan kommer den svenska prövningen av förslaget att ske i ljuset av förutom remissbehandlingen också fortsatta nordiska kontakter i frågan.

Det är av grundläggande vikt att man lägger ner möda på att i takt med samhällsut-

vecklingen bevara den betydande rättslikhet som i dag gäller i fråga om sådan lagstiftning som är av grundläggande betydelse för de nordiska medborgarnas möjligheter att leva och verka i Norden. Med detta mål för våra ögon och med den uppslutning som torde råda kring det målet menar jag att det nordiska lagstiftningsarbetet har goda förutsättningar att förbli framgångsrikt.

Minister Leppänen: Rouva puheenjohtaja! Jag talar på finska. Siirtolaisasioita Suomessa koordinoivana ministerinä jatkan jonkin verran täällä käytyä keskustelua pohjoismaisesta kansalaisuudesta ja äänioikeudesta.

Vapaiden pohjoismaisten työmarkkinoiden toteutuminen vuonna 1954 oli aikanaan merkittävä avaus kansalaisoikeuksien ja vapauksien aluella. Kansalaisoikeuksien eri alueilla on vielä paljon tehtävissä. Yksi merkittävimmistä kysymyksistä on pohjoismaisen valtiollisen äänioikeuden toteuttaminen. Kysymystä voidaan lähteä ratkaisemaan joko yhteispuhjoismaiselta pohjalta tai tässä vaiheessa valmiuksien suhteen pitemmällä olevien maiden osalta kahden- tai kolmenväliseltä pohjalta. Asiaa voi lähestyä nimenomaan lähtemällä siitä, että valtiollinen äänioikeus ja kansalaisuus voidaan erottaa eli että voi vaikuttaa myös yhteiskunnallisiin asioihin siellä missä vakinaisesti asuu.

Tässä kysymyksessä liikkeellelähtö voisi tapahtua selvittämällä koko laajuudessaan kaksoiskansalaisuuden mahdollisuudet niin, että jokainen säilyttää oman alkuperäisen kansalaisuuden sekä että jokaisella on myös tiettyjä oikeuksia antava pohjoismainen kansalaisuus. Erityisesti yhteisten pohjoismaisten työmarkkinoiden ja Pohjolan kotimarkkina-alueena sekä yleisimpien inhimillisten perusoikeuksien laajentamisen kannalta asiaan liittyvän selvitystyön eteenpäin vieminen olisi varsin hyödyllistä. Pohjoismaisen yhteistyön puitteissa tulisi selvittää, mitä etuja kaksoiskansalaisuus voisi tuoda keskusteluun, ja toisaalta, mitä mahdollisia haittoja kaksoiskansalaisuuden toteuttaminen Pohjoismaissa aiheuttaisi.

Kaksoiskansalaisuuden mahdollistaminen poistaisi useita epäkohtia eikä pakottaisi ketään luopumaan oman maansa kansalaisuudesta. Oman maan kansalaisuuden säilyttä-

minen on ihmisen identiteettiin liittyvä merkittävä rakennustekijä. Kaksoiskansalaisuus poistaisi esimerkiksi perintöasioissa ilmenevät epäkohdat. Asevelvollisuuskysymyksen ratkaiseminen olisi erityishuomiota edellytettävä kysymys, joka sekin on erilaisilla joustavilla säännöstoilla ratkaistavissa.

Erityisesti tässä vaiheessa on tärkeätä ministerineuvostossa selvittää, mitkä ovat esteet tämän asian nopealle eteenpäin viemiselle.

Minister Leppänen's anförande i svensk översättning: Fru president. Såsom den minister som koordinerar migrantärendena i Finland önskar jag i någon mån fortsätta den debatt som förts här om nordiskt medborgarskap och nordisk rösträtt.

Förverkligandet av den nordiska arbetsmarknaden år 1954 var på sin tid en betydelsefull inledning på medborgarrättigheternas och -friheternas område. Det återstår mycket att göra inom de olika delområdena gällande medborgarrättigheterna. En av de mest betydande frågorna är förverkligandet av nordisk statlig rösträtt. Man kan börja lösa frågan antingen på samnordisk bas eller, i detta skede, på bi- och trilateral bas mellan länder med längre framskriden beredskap. Man kan uttryckligen närma sig denna sak genom att utgå från att statlig rösträtt och medborgarskap kan skiljas åt, dvs. att man också kan medverka i de samhälleliga ärendena där man är permanent bosatt.

I denna fråga skulle starten kunna ske genom att man i dess hela omfattning utreder möjligheterna till dubbelt medborgarskap så att var och en bevarar sitt eget ursprungliga medborgarskap samt att var och en dessutom har ett nordiskt medborgarskap som ger vissa rättigheter. I synnerhet med tanke på den gemensamma nordiska arbetsmarknaden och på Norden som hemmamarknadsområde samt på utvidgandet av våra vanligaste mänskliga grundrättigheter skulle det vara värdefullt att vidareföra det utredningsarbete som sammanhänger med saken.

Inom ramen för det nordiska samarbetet borde man utreda vilka fördelar som skulle kunna medföras av ett dubbelt medborgarskap i debatten och, å andra sidan, vilka eventuella olägenheter som skulle kunna för-

anledas av förverkligandet av dubbelt medborgarskap i Norden.

Möjligheten till dubbelt medborgarskap skulle eliminera flera olägenheter och inte tvinga någon att avstå sitt eget lands medborgarskap. Bevarandet av det egna landets medborgarskap är en med människans identitet sammahängande betydande konstruktionsfaktor. Dubbelt medborgarskap skulle till exempel avskaffa olägenheterna som förekommer i arvsfrågor. Lösandet av värnpliktsfrågan är en fråga som kräver speciell uppmärksamhet, men den kan också lösas genom olika flexibla regelverk.

I synnerhet i detta skede är det viktigt att inom ministerrådet utreda vilka hindren är för ett snabbt vidareförande av denna sak.

Minister Taxell: Fru president! Må det tillåtas mig att under juridiska utskottets ärenden ta upp två frågor som anknyter till juridiska utskottet och som vardera på ett eller annat sätt har berörts också tidigare under Nordiska rådet.

Frågan om den nordiska rösträtten kom upp i generaldebatten och har åtminstone i Finland ägnats betydande uppmärksamhet i offentligheten de senaste dagarna. Det är därför kanske skäl att notera, att sedan Nordiska rådet senast samlades till session har justitieministrarna tangerat frågan vid två separata möten. Man har då beslutat invänta resultatet av arbetet i den svenska rösträttskommittén, vilket väntas föreligga senare denna månad. Det har emellertid framkommit, att man i de olika länderna ser frågan litet olika inte minst beroende på, vilka förutsättningarna att göra ändringar i grundlagarna bedöms vara. Tydligt varierar inställningen även mellan olika partigrupperingar.

För egen del har jag uttalat mig positivt i frågan om nordisk rösträtt. Inte minst erfarenheterna i fråga om sverigefinländarnas röstningsdeltagande i riksdagsvalen i Finland – det har varit mycket lågt, kring 10% – ger anledning att tro att intresset för val i det land där man är bosatt är större än för val i hemlandet. Frågan är emellertid komplicerad och i behov av utredning. Därför har justitieministeriet i Finland beslutat göra en studie i frågan som vi hoppas skall klarlägga olika frågeställningar både i ett nationellt och ett

internationellt perspektiv. Det vore värdefullt om de nordiska länderna kunde enas åtminstone om att tillsammans utreda den nordiska rösträtten. Ses den inte av olika skäl som en framkomlig väg finner jag för min del inte hinder föreligga för lösningar av bilateral karaktär. Det är dock svårt att tänka sig lösningar, som medvetet möjliggör s.k. dubbelröstning, dvs. i såväl det land där nordbon är medborgare som i det land där han är bosatt.

Jag tror emellertid, att vi inte skall skapa några tvingande stadganden i det fall vi utvidgar rösträtten, utan ge de nordiska medborgarna själva rätten att välja i vilketdera landet de önskar utnyttja sin rösträtt. Jag vill uttrycka förhoppningen att inget nordiskt land skriker till ensidiga lagstiftningsåtgärder beträffande utvidgad rösträtt så länge diskussionen på nordiskt plan hålls levande. Som sagt hoppas jag på att vi kunde enas om ett gemensamt utredningsarbete.

Till slut vill jag på den här punkten understryka, att frågan om nordisk rösträtt förhoppningsvis kunde frigöras från olika slags sneglande på snäva partipolitiska synpunkter. Skall vi utveckla det nordiska samarbetet och stärka de enskilda nordiska medborgarnas ställning bör vi se till vad som gagnar dem som enskilda medborgare, inte vad som gagnar partierna.

Det andra ämnet, fru president, gäller den nordiska språkkonventionen, som vi i Nordiska rådets 29:de session i mars 1981 i Köpenhamn godkände, då vi kunde konstatera, att ett förslag till nordisk språkkonvention förelåg efter många års beredning. Också om konventionen, som sedermera den 17 juni 1981 undertecknades av alla de nordiska länderna blev närapå blott av rekommendationskaraktär – det fanns förhoppningar och strävanden till mera tvingande stadganden – innebar den likväl ett konkret och omedelbart framsteg i den samnordiska språkpolitiken, en strävan till ökad språklig jämlikhet. Utgående från den stora beredvillighet, som i beredningsskedet visades också från norsk och dansk sida att även för finskans del i praktiken omsätta konventionen och efter att också Island, som deltagit i beredningen, meddelat att man i sak kan godta konventionen utformad i ikraftträdelsestadgandet så, att konventionen träder i kraft efter det att fyra länder ratificerat den.

I dag, snart tre år efter undertecknandet, har konventionen ratificerats av Sverige, Norge och Finland. Enligt vad jag erfarit har man i Danmark vissa svårigheter att inom kommunalförvaltningen kunna anta konventionens bestämmelser om tolkserVICEN. Från isländsk sida har man meddelat, att en ratifikation för Islands del inte kräver någon ny lagstiftning.

Min förhoppning är att det snart skulle visa sig möjligt att lösa de danska svårigheterna – konventionen är ju endast på vissa punkter förpliktande – och att Danmark kunde ratificera konventionen. Likaså vill jag hoppas att Island ville ratificera konventionen. Vi har som bekant från finsk sida ansett konventionen särskilt viktig, inte minst med tanke på de i Sverige bosatta finnarnas rätt till service på modersmålet. Vi värdesätter därför högt att Sverige ratificerat konventionen i snabb ordning. Det är kanske skäl att ytterligare understryka, att den nordiska språkkonventionen har en ganska stor betydelse också mera allmänt för det nordiska samarbetet. Det är inte heller skäl att glömma, att den baserar sig på en tanke, som uttalades av Nordiska rådet för snart 20 år sedan. Därför är det vår förhoppning att den snart också kunde vara i kraft. Tack fru president.

Statsrådet **Wickbom**: Fru president! Eftersom en principdiskussion i rösträttsfrågan fördes under generaldebatten, hade jag för min del inte för avsikt att annat än mycket kort klarlägga den svenska inställningen nu. Med anledning av Christoffer Taxells inlägg vill jag emellertid uttrycka min tillfredsställelse över att det finska justitiedepartementet nu gör vissa undersökningar i rösträttsfrågan. Jag vill också på nytt betona och för Christoffer Taxell bekräfta att ensidig lagstiftning från svensk sida inte genomförs så länge nordiska överläggningar pågår.

Sedan diskussionen förklarats avslutad skedde votering medelst voteringsapparat beträffande juridiska utskottets förslag till yttrande till Nordiska ministerrådet.

För juridiska utskottets yttrande röstade:
Georg Andersson, Lennart Andersson,

Stefán Benediktsson, Gunnar Berge, Jens Bilgrav-Nielsen, Johan Buttedahl, Bjarne Mørk Eidem, Karl-Gunnar Fagerholm, Arne Gadd, Kirsti Kolle Grøndahl, Eíður Guðnason, Rune Gustavsson, Carl I. Hagen, Flemming Hansen, Karen Thurøe Hansen, Margit Hansen-Krone, Guðrún Helgadóttir, Elsi Hetemäki-Olander, Liisa Hilpelä, Siri Häggmark, Karl-Erik Häll, Tytti Isohookana-Asunmaa, Paul Jansson, Karen Højte Jensen, Tyra Johansson, Anna-Liisa Jokinen, Gunnel Jonäng, Anker Jørgensen, Antti Kalliomäki, Timo Kietäväinen, Preben Lange, Paavo Lipponen, Grethe Lundblad, Astrid Murberg Martinsen, Peter Muurman, Helge Adam Møller, Inge Fischer Møller, Agnar Nielsen, Gunnar Nilsson, Tore Nilsson, Hans Nyhage, Saara-Maria Paakkinen, Sture Palm, Helena Pesola, Páll Pétursson, Håkon Randal, Heikki Riihijärvi, Gunvor Schnitler, Pétur Sigurðsson, Arne Skauge, Reiulf Steen, Otto Steenholdt, Jens Steffensen, Pär Stenbäck, Sten Svensson, Karin Söder, Peder Sønderby, Bernhard Tastesen, Friðjón Þórðarson, Pirkko Turpeinen, Ola Ullsten, Lars Werner, Bengt Wiklund, Odd With och Marjatta Väänänen.

Frånvarande var:

Margrete Auken, Jo Benkow, Gro Harlem Brundtland, Kaj Bärlund, Ólafur G. Einarsson, Guttorm Hansen, Ivar Hansen, Ole Henriksen, Olof Jansson, Egon Jensen, Riitta Järvisalo-Kanerva, Hanna Kvanmo, Odvar Nordli, Erlendur Patursson, Robert Pedersen, Per Petersson, Ilkka Suominen, Petter Thomassen, Hans Olav Tungesvik, Pekka Tuominen, Laurits Tørnæs och Ole Gabriel Ueland.

Yttrandet hade sålunda antagits med 65 röster.

Utskottets förslag, punkt II, bifölls.

3

A 675/j: Medlemsförslag om ändring av "Trafikutskottet" till "Kommunikations- och teknologikutskottet"

Juridiska utskottet hade anmält, att behandlingen av medlemsförslaget fortsätter i juridiska utskottet.

Utskottets anmälan lades till handlingarna.

4

B 50/j: Ministerrådsförslag om reviderat samarbetsprogram på konsumentområdet

Juridiska utskottet hade föreslagit, att Nordiska rådet i anledning av ministerrådsförslaget måtte antaga följande rekommendation:

Nordisk Råd rekommenderer Nordisk Ministerråd att vedtage et revideret samarbejdsprogram på konsumentområdet under hensyntagen til de synspunkter og præciseringer, som Nordisk Råds juridiske udvalg har udtrykt i sin betænkning af 24. januar 1984 over ministerrådsforslag B 50/j.

Lennart Andersson: Fru president! Ministerrådet framlägger till denna session ett reviderat samarbetsprogram på konsumentområdet och fortsätter därmed det både konstruktiva och framgångsrika samarbete som ägt rum på detta område ända sedan slutet av 1940-talet.

Det nu gällande handlingsprogrammet fastställdes av ministerrådet 1980 efter hörande av Nordiska rådet. Utvecklingen hade då kommit så långt att 1980 års program var till sin konstruktion väl uppbyggt och till sitt innehåll noga genomarbetat.

Den revidering av programmet som skett från 1980 och fram till nu har inte sin grund i någon kritik av programmet och dess innehåll utan är i stället ett resultat av den fortlöpande positiva dialog som under åren pågått mellan ministerrådet och Nordiska rådet när det gäller de konsumentpolitiska frågorna. Den fortlöpande dialogen har varit av stort värde. Det visas bl. a. av att 1983 års verksamhet har varit omfattande. Den fylliga redovisningen finns intagen i ett särtryck till C 1.

Juridiska utskottet anser att det reviderade handlingsprogram som plenarförsamlingen nu har att ta ställning till är realistiskt och innehåller klart uttalade prioriteringar. Utskottet ansluter sig till programmet, men pekar på några avsnitt som bör preciseras ytterligare innan ministerrådet slutligen fastställer innehållet i programmet.

Utskottet anser att man bör ge en hög prioritet till en värdering av de fördelar och nackdelar som den teknologiska utvecklingen bjuder konsumenterna.

Likaså anser utskottet att det är väsentligt att de nordiska konsumentorganisationerna tar aktiv del i ett allt bredare internationellt samarbete.

Utskottet är helt ense med ministerrådet om att utvecklingen säkerligen kräver att alla berörda myndigheter i fortsättningen är särskilt uppmärksamma på de problem som även inom konsumentområdet möter utsatta grupper, såsom barn, handikappade, invandrare och äldre personer.

De resurser som finns till forskning och konkreta initiativ bör inriktas på områden som marknadsföringsmetoder, marknadsföringseffekter, hushållsekonomi och konsumenternas inflytande.

Realinkomstutvecklingen kräver att det görs särskilda insatser på det hushållsekonomiska området såsom budgetrådgivning, undersökning av effekterna av en utökad användning av datateknologi samt ta till vara konsumenternas intresse när det gäller inflytande på varusortiment, affärernas öppethållandetider och hela butiksstrukturen.

Utskottet ger vidare sitt fulla stöd till ansträngningarna på att uppnå en större produktssäkerhet och framhåller detta ämnesområdes nära anknytning till lagstiftningsarbetet om produktansvar, en fråga som starkt engagerar det juridiska utskottet. Ett fortsatt aktivt arbete med att uppnå större produktssäkerhet och även ett produktansvar har stor betydelse för alla konsument.

Utskottet förutsätter att ministerrådet ställer erforderliga pengar till förfogande för att genomföra programmet.

Utskottet föreslår att Nordiska rådet rekommenderar ministerrådet att antaga det reviderade samarbetsprogrammet på konsumentområdet under hänsynstagande till de synpunkter och preciseringar som det juridiska

ka utskottet har uttryckt i sitt betänkande.

Fru president! Jag yrkar bifall till utskottets förslag.

Statsrådet **Feldt**: Fru president! Juridiska utskottets betänkande över ministerrådets förslag till reviderat samarbetsprogram på konsumentområdet speglar en glädjande bred parlamentarisk samling kring strävandena att ta till vara konsumenternas intressen.

Som påpekas av juridiska utskottet präglas det nu framlagda, reviderade förslaget till samarbetsprogram av en striktare prioritering av konsumentpolitiska åtgärder än vad som, ganska naturligt, var fallet med det första programmet på området. Jag skall inte här göra någon genomgång av programmet i dess helhet, utan uppehålla mig vid några av de problem som programmet särskilt avser att lyfta fram.

Många hushåll i de nordiska länderna har under senare år tvingats konstatera att deras realinkomster minskat. I det nordiska samarbetet kommer därför hushållsekonomiska frågor att ges en framträdande plats. En arbetsgrupp är för närvarande verksam med att ta fram ett detaljerat program för ett sådant samarbete. Den kommer successivt att lägga fram sina förslag under det närmaste halvåret.

Ny teknologi, särskilt elektronisk sådan, blir alltmer en del av konsumenternas vardag. I många fall kan den nya tekniken hjälpa hushållen att spara tid eller pengar, men den skapar också en rad konsumentproblem. Ett samarbete pågår på detta område. Ministerrådet menar att detta samarbete blir viktigt också i framtiden. Redan nu under våren kommer konsumentaspekter på reklam i satellit-TV-sändningar att redovisas i en rapport, och samarbete pågår beträffande bl. a. utbyggnad av kabel-TV, video och teledata. Inte minst möjligheterna att använda den nya informationsteknologin i konsumentupplysningen kommer att studeras. Datatekniken i dagligvaruhandeln är ett annat område som studerats från konsumentsynpunkt. Också här kommer en rapport under våren. Rapporten behandlar i första hand datakassor men berör också betalkortsproblematiken.

I programmet sågs också att samarbetet skall medverka till att stärka Norden som

hemmamarknad. Detta kan ske genom bl. a. harmonisering av de nationella reglerna kring konsumentvaror som säljs i de nordiska länderna.

Det finns relativt få tvingande bestämmelser på konsumentvaruområdet. I den mån det finns sådana – det gäller i så fall huvudsakligen säkerhetsaspekter och vissa typer av märkning – kommer ansträngningar också i fortsättningen att göras för att så långt som möjligt harmonisera dessa. Att de nordiska konsumentmyndigheterna använder samma metoder då man provar t. ex. hushållskapitalvaror är i detta sammanhang viktig. Samarbetet kring gemensamma provningsmetoder liksom beträffande frivillig märkning är väl utvecklat och kommer att fortsätta. I detta sammanhang kan också nämnas att även själva provningarna av hushållskapitalvaror till viss del genomförs gemensamt. På detta sätt undviks dubbelarbete och betydande resurser kan sparas.

Som utskottet påpekar i sitt uttalande hänger det konsumentpolitiska samarbetet kring produktsäkerhet nära samman med det nordiska lagstiftningssamarbetet om produktansvar. Ministerrådet kommer även i fortsättningen att verka för att de två berörda ämbetsmannakommittéerna håller varandra underrättade om arbetet och vid behov också samarbetar i frågan.

Slutligen vill jag nämna att en viktig del av samarbetet gäller den löpande utvärderingen av såväl nationella som nordiska konsumentpolitiska aktiviteter. Exempel finns på projekt där man sökt jämföra olika nationella lösningar på snarlika konsumentproblem. Vidare sker en uppföljning av hur de nordiska arbetsresultaten har kunnat föras ut nationellt. I samband med denna utvärdering uppmärksammas också frågan om kostnader för konsumenterna och näringslivet.

Fru president! Resultaten av det fortsatta samarbetet på konsumentområdet kommer att löpande redovisas vid de årliga sessionerna i Nordiska rådet.

Min förhoppning är att det fortsatta samarbetet kommer att ytterligare bidra till vår gemensamma strävan att skapa bästa möjliga betingelser för konsumenterna.

Statsråd **Astrid Gjertsen**: Ærede president! Det samarbeidsprogram som nå legges frem for de kommende år, er det andre programmet for konsumentområdet. Samarbeid mellom konsumentorganisasjonene har eksistert i lang tid. Dette har gitt gode resultater, og disse har dannet grunnlaget for det organiserte samarbeidet som nå finner sted i regi av Nordisk Ministerråd.

Etter min oppfatning er det en klar fordel at samarbeidet organiseres fast, og at man kan legge det opp slik at felles prosjekter kan gjennomføres med midler fra Ministerrådet.

Det er også en stor fordel med et felles samarbeidsprogram som trekker opp linjene fremover. På denne måten kan politiske organer på et tidlig tidspunkt komme inn og rette oppmerksomheten mot felt man mener bør prioriteres. Likeledes kan man bidra til at arbeidet på dette feltet følger samfunnsutviklingen slik at man kan legge bort arbeidsoppgaver som tiden har løpt fra.

I vårt kompliserte forbrukersamfunn er det viktig at vi gjennom forbrukerpolitikken bidrar til at markedet fungerer så effektivt som mulig, til beste for de enkelte forbrukere. Markedsmekanismen har imidlertid sine begrensninger og i slike tilfeller bør forbrukerpolitikken komme inn med informasjon, eventuelt med regler omkring farlige produkter og med lovbeskyttelse der det kan være påkrevd. Det er også viktig at man legger vekt på og tar initiativ til en dialog med næringslivet og andre interessegrupper.

Forbrukerpolitikken må ikke isolere seg og arbeide i et vakuum. Vi er ikke motstandere, men samarbeidspartnere som alle har et felles mål, å få markedet til å fungere så effektivt som mulig til beste for så vel forbrukere som næringslivet og dets arbeidsplasser.

I mange andre land enn de nordiske er det store og livskraftige private forbrukerorganisasjoner. I noen grad har vi private organisasjoner også i Norden, men de har ikke det omfang og det økonomiske grunnlag som andre steder. Det er derfor politisk enighet om at vi fortsatt skal ha en offentlig forbrukerpolitikk i Norden, og at vi fortsatt vil støtte dette arbeidet økonomisk.

Med de trange økonomiske rammer vi opererer med i våre land for tiden, er det imidlertid absolutt påkrevd at forbrukerarbeidet prioriterer sine oppgaver meget høyt, at

man er villig til å legge bak seg felt som synes mindre aktuelle nå, og at man er åpen for og på offensiven for å ta opp de saker som i dag er viktige for forbrukerne. På denne bakgrunn legger vi i Norge stadig større vekt på forbrukerhensynene ved offentlige og private tjenester.

Det reviderte samarbeidsprogrammet som nå legges frem, tar etter min mening hensyn til disse momentene jeg har anført.

Det understreker at hardere prioritering må til, og bl. a. at det i disse tider er nødvendig med en større satsing på husholdsøkonomiske spørsmål. Jeg tror det er viktig at forbrukerne får alle den hjelp vi kan gi, for at de kan få sine penger til å strekke til og foreta den nødvendige planlegging av sin egen økonomi.

Jeg er også opptatt av hva den nye teknologien betyr, og i stigende grad vil komme til å bety, for oss som forbruker. Jeg vil derfor anmode dem som arbeider med forbrukersaker i de nordiske land, og som forbereder og planlegger de nordiske budsjettene, om å vie dette området økende oppmerksomhet. Vi står overfor en rivende utvikling her, bl. a. med betaling ved kort, bruk av elektronisk betalingsformidling, EAN-kodemerking av varer i butikkene, som kanskje vil medføre dårligere prisopplysning til forbrukerne osv.

Jeg vil sterkt understreke viktigheten av et effektivt nordisk samarbeid på konsumentområdet. Med de begrensede ressurser vi har til disposisjon på det offentlige området er det overordentlig viktig at vi i Norden kan arbeide i fellesskap og dra nytte av hverandre. Våre forhold er såpass like at mye arbeid må kunne utføres av ett land og komme til nytte i et annet. Vi har imidlertid ikke råd til å sløse, og alle prosjekter må derfor nøye vurderes ut fra den praktiske nytte forbrukerne kan ha av dem.

Jeg har merket meg at det videre internasjonale samarbeidet er trukket frem i programmet, og jeg er helt enig i at man ser det som vesentlig i det nordiske arbeidet å samordne landenes stillingtagen til behandlingen av konsumentspørsmål i andre internasjonale organer.

Sedan diskussionen förklarats avslutad skedde votering medelst voteringsapparat beträffande juridiska utskottets förslag till rekommendation.

För rekommendationen röstade:

Georg Andersson, Lennart Andersson, Stefán Benediktsson, Gunnar Berge, Jens Bilgrav-Nielsen, Johan Buttedahl, Bjarne Mørk Eidem, Ólafur G. Einarsson, Karl-Gunnar Fagerholm, Arne Gadd, Kirsti Kolle Grøndahl, Eidur Guðnason, Rune Gustavsson, Flemming Hansen, Ivar Hansen, Karen Thurøe Hansen, Margit Hansen-Krone, Guðrún Helgadóttir, Elsi Hetemäki-Olander, Liisa Hilpelä, Siri Häggmark, Karl-Erik Häll, Tytti Isohookana-Asunmaa, Olof Jansson, Paul Jansson, Karen Højte Jensen, Tyra Johansson, Anna-Liisa Jokinen, Gunnel Jonäng, Anker Jørgensen, Antti Kalliomäki, Timo Kietäväinen, Hanna Kvanmo, Grethe Lundblad, Astrid Murberg Martinsen, Peter Muurman, Helge Adam Møller, Inge Fischer Møller, Agnar Nielsen, Tore Nilsson, Hans Nyhage, Saara-Maria Paakkinen, Sture Palm, Helena Pesola, Per Petersson, Páll Pétursson, Håkon Randal, Heikki Riihijärvi, Gunvor Schnitler, Pétur Sigurðsson, Arne Skauge, Reulf Steen, Otto Steenholdt, Jens Steffensen, Pär Stenbäck, Sten Svensson, Karin Söder, Peder Sønderby, Bernhard Tastesen, Friðjón Þórðarson, Hans Olav Tungesvik, Pekka Tuominen, Pirkko Turpeinen, Ola Ullsten, Lars Werner och Bengt Wiklund.

Frånvarande var:

Margrete Auken, Jo Benkow, Gro Harlem Brundtland, Kaj Bärlund, Carl I. Hagen, Guttorm Hansen, Ole Henriksen, Egon Jensen, Riitta Järvisalo-Kanerva, Preben Lange, Paavo Lipponen, Gunnar Nilsson, Odvar Nordli, Erlendur Patursson, Robert Pedersen, Pétur Sigurðsson, Ilkka Suominen, Peter Thomassen, Laurits Tørnæs, Ole Gabriel Ueland, Odd With och Marjatta Väänänen.

Rekommendationen hade sålunda antagits med 65 röster.

5

A 655/j: Medlemsförslag om samordnade åtgärder mot diskriminering av homosexuella

Juridiska utskottet hade föreslagit, att Nordiska rådet i anledning av medlemsförslaget måtte antaga följande rekommendationer:

1. Nordisk Råd rekommenderer Nordisk Ministerråd inden for de gældende loves rammer i de enkelte nordiske lande at gennemføre forsknings-, udrednings- og oplysningsarbejde vedrørende homoseksuelles stilling i de nordiske lande samt at undersøge mulighederne for at ophæve lovgivning, som diskriminerer homoseksuelle, og for gennem lovgivning at fremme homoseksuelles ligestilling og beskyttelse mod forskelsbehandling.

2. Nordisk Råd opfordrer de nordiske landes regeringer til inden for FN og andre internationale organer at samarbejde i spørgsmål, som berører homoseksuelles menneskerettigheder, med henblik på at hindre diskriminering.

Heikki Riihijärvi hade i en reservation fogad till utskottets betänkande föreslagit, att Nordiska rådet icke måtte företaga sig något i anledning av medlemsförslaget.

Bernhardt Tastesen (juridiska utskottets talesman): Fru præsident! Elleve medlemmer af Nordisk Råd, fra Danmark, Finland, Norge og Sverige, omfattende socialdemokratiske medlemmer, medlemmer fra midterpartierne, fra de konservative og fra venstresocialisterne, har fremsat det medlemsforslag om samordnede foranstaltninger mod diskriminering af homoseksuelle, der er blevet behandlet i juridisk udvalg.

De elleve forslagsstillere – jeg er selv en af dem – betragter enhver form for diskriminering af grupper, der har en anden livsform end flertallet, som uacceptabel i et demokratisk samfund og som stridende mod grundlæggende medborgerretsprincipper og menneskerettigheder.

Vi må derfor også vende os imod den behandling af og den holdning over for homoseksuelle, som vi ulykkeligvis møder i dag rundt omkring i verden og endog i de nordiske lande, hvor respekten for menneskerettighederne ellers er almindeligt anerkendt.

Der er store forskelle på, hvorledes man i de nordiske lande forholder sig til de homoseksuelles stilling i samfundet, og vi har fundet det naturligt at gøre opmærksom på Europarådets rekommandation nr. 924, hvori det anbefales, at homoseksuelle helt ligestilles med heteroseksuelle.

Vi har i forslaget påvist eksempler på den forskelsbehandling, som homoseksuelle kan komme ud for i dag, og vi har peget på nødvendigheden af, at der gennem lovgivningsarbejde og gennem et forsknings- og udredningsarbejde og ikke mindst gennem aktiv oplysning og undervisning gøres en indsats for at bekæmpe den uvidenhed, de fordomme og den traditionelle og reaktionære selvgothed hos mange af vore medborgere, som bidrager til de vanskeligheder, der møder homoseksuelle kvinder og mænd i skole og arbejde og i samfundet som helhed.

Juridisk udvalg har gennem de indhentede remissudtalelser kunnet konstatere, at den aktuelle lovgivning i de nordiske lande er udtryk for en ikke helt sammenfaldende bedømmelse af homoseksuel aktivitet, og vi må bl. a. med henvisning til Helsingforsaftalen understrege de nordiske landes forpligtelse til at søge at opnå størst mulig overensstemmelse såvel på privatrettens område som i den strafferetlige lovgivning, ligesom vi må understrege vore forpligtelser som demokratiske nationer til, at der i lovgivning såvel som i medmenneskelig holdning vises den størst mulige hensyntagen til minoriteterne.

Enkelte remissinstanser har ikke kunnet overholde den angivne remissfrist, og f. eks. det danske justitsministerium har først efter juridisk udvalgs færdigbehandling af sagen været i stand til at fremsende sin udtalelse, der stort set går ud på, at der ikke er behov for særlige foranstaltninger fra nordisk side på dette område. Udvalgsflertallet er absolut ikke enig heri, og det er min overbevisning, at denne udtalelse ikke ville have ændret udvalgets behandling af forslaget eller indstillingen hos flertallet af juridisk udvalgs medlemmer.

Udvalgets flertal føler, at der uanset den fremskridtsvenlige holdning, der – også på dette område – stort set præger vore myndigheder, dog er behov for en nordisk påpegnings af nødvendigheden af, at man hurtigst muligt går i gang med et forsknings-

udrednings- og oplysningsarbejde vedrørende de homoseksuelles stilling og med en undersøgelse af mulighederne for at ophæve eller ændre diskriminerende lovgivning, ligesom flertallet finder det væsentligt, at de nordiske lande på det internationale plan forstærker indsatsen for at hindre diskriminering af homoseksuelle.

Idet jeg i øvrigt skal henvise til udvalgets betænkning, skal jeg på vegne af juridisk udvalgs flertal henstille, at Nordisk Råd i anledning af medlemsforslag A 655/j vedtager de to rekommandationer, én til Nordisk Ministerråd og én til de nordiske landes regeringer, som flertallet har foreslået, og som netop er oplæst af præsidenten.

Vedrørende reservationen fra et finsk medlem er ordvalget af en sådan karakter, at det stærkt understreger nødvendigheden af dette forslags vedtagelse.

Riihijärvi: Ärade president! Här har talats mycket om ungdomens arbetslöshet och miljöförstöringen. Ändå har ingen talat om livets förstörelse, perversiteter som är skadliga i synnerhet för Nordens ungdom. När vi upp-täcker att miljön förstörs, då vill vi förhindra det. Men vad gör vi när vi ser det sedliga livets ruiner? Hittills har man alltid sagt ja åt alla perversiteter, allt i frihetens namn. Men vad är frihet utan ansvar? Det är anarki! Nu är det hög tid att ta ansvar för det sedliga livet i Norden. Det är alldeles vilseledande att tala om de homosexuellas diskriminering. I några nordiska länders lagstiftning, t. ex. i Finlands lag är det endast en straffbar gärning om man offentligen uppmanar någon till otukt mellan personer av samma kön. Lagens mening är att i synnerhet skydda ungdomen som är nationens framtid. Vi har som medlemmar i Nordiska rådet ansvar för Nordens sedliga tillstånd. Under hårda tider håller endast det folk vars sedlighet är hållbar. Finlands lag kan vara exempel för andra nordiska länders lagstiftning när det är fråga om homosexualitet. Nu har vi tid att väcka upp det olympiska spelets motto: mens sana in corpore sano – en sund själ i en sund kropp! Ärade president! För min del anser jag att lagstiftningen i Finland är sådan att den ej diskriminerar de homosexuella och ej heller ger möjlighet att sprida denna form av perversitet. Jag föreslår att sakens behandling avslutas.

Jens Steffensen: Ærede fru præsident! Kristeligt folkeparti i de nordiske lande finder ingen som helst grund til at iværksætte en undersøgelse om at samordne foranstaltninger mod en diskrimination, som ikke eksisterer, af homoseksuelle.

Ægteskab kan efter det kristne grundsyn kun indgås mellem en mand og en kvinde og ikke mellem mennesker af samme køn. Dette grundsyn hviler lovgivningen i vore nordiske lande på. Der er derfor ikke tale om nogen diskrimination. Vi har fuldt ud forståelse for de særlige problemer, homoseksuelle kan have, men vi ønsker ikke at lovgive imod naturens orden.

Hvordan de enkelte mennesker vil indrette sig, og hvilke samlivsformer man ønsker at indrette sig med, skal vi ikke blande os i – det bliver den enkelte persons eget valg – men vi vil fastholde, at det kristne grundsyn for ægteskabet er bærende for vore nordiske lande. Jeg vil gerne henvise til, hvad den danske justitsminister har svaret juridisk udvalg på spørgsmålet.

Den danske justitsminister konkluderer, at der findes ikke i de gældende regler under justitsministeriets område bestemmelser af nogen art, som stiller de homoseksuelle dårligere på grund af deres homoseksualitet end andre borgere.

Hvad angår punkt 2 i forslaget om samarbejde i FN og andre internationale organer om at sikre de homoseksuelles menneskerettigheder, svarer den danske justitsminister, at et sådant samarbejde allerede foregår, og at man selvfølgelig fortsat vil være opmærksom på, at diskrimination ikke finder sted af de homofile.

Justitsministeren finder derfor ikke, at der fra dansk side er behov for, at Nordisk Råd særskilt opfordrer de nordiske landes regeringer til et sådant samarbejde inden for dette område.

Kristeligt folkeparti i Norden deler helt den danske justitsministers opfattelse, og vi vil stemme imod forslaget, som det foreligger. Men jeg understreger, at det har ikke noget at gøre med diskriminering eller med en negativ holdning til de mennesker, det drejer sig om.

Pirkko Turpeinen: Fru president! Psykiatrisk eller psykologisk finns det inget bevis

på att det andliga eller sexuella förhållandet mellan mannen och kvinnan kunde vara mera positivt, jämställt och mera främja den andliga tillväxten än det andliga och sexuella förhållandet mellan två människor av samma kön.

I båda förhållandena kan det förekomma beroende, undergivenhet och våld eller kreativitet och glädje vilka ökar den andliga tillväxten.

Därför anser jag att man på basen av förslaget från rådets juridiska utskott borde handla så att ministerrådet vidtar åtgärder att utreda och harmonisera lagstiftningen så att man med lagstiftningen under inga förhållanden sätter människor i olika rang på grund av sin människorelations- eller sexuella inriktning. Vid sidan om utvecklandet av lagstiftningen borde man öka forsknings-, utrednings- och upplysningsarbetet om de homosexuellas ställning i Norden.

Tungesvik: Som det har framgått av hr. Jens Steffensens innlegg, gir Kristeleg Folkeparti i Norge i hovudsak si tilslutning til dei synspunkt han har framlagt.

Norge har vedtatt ei spesiell endring av straffeloven nettopp med det siktemål å forebygga diskriminering av homofile. Diskriminering av homofile er etter norsk lov forbode på line med diskriminering på grunn av rase, religion og kjønn. Det finst i dag ingen reglar i norsk lovgjeving som diskriminerer homofile. Me ser særleis difor heller ikkje noko behov for å setja i gang gransking av om det er mogleg å oppheva lovgjeving som diskriminerer homofile i vårt land.

Skulle ein støtta det framlagde medlemsforslag og Juridisk utval si innstilling, måtte det difor vera for å oppmoda til å granska forholda i andre nordiske land. På eit så følsamt område som dette må det etter Kristelig Folkepartis syn vera ei nasjonal sak for det enkelte land å avgjera kva gransking ein vil setja i gang.

I Juridisk utval si innstilling heiter det m. a.:

''Opplysningsvirksomheden må selvfølgelig foregå inden for de gældende loves rammer, men det ligger i medlemsforslaget, at muligheden for at ophæve bl. a. sådanne barrierer skal undersøges, og at gennemførte forsk-

nings- og utredningsprosjekter kan være foranstaltninger, som medvirker til en sådan ophævelse."

Den mest nærliggjande tolking av denne utsegn – og som det tydeleg har framgått i utspel frå dei homofiles organisasjonar som har kome – er at det er ekteskapslovgjevinga som her er ei av dei "barrierer" det er tale om.

Kristelig Folkeparti vil ikkje under noko omstende kunna akseptera ekteskap mellom to personar av same kjønn, same kva seksuell legning dei måtte ha. Og dette synet har sjølv-sagt ingenting med diskriminering av homofile å gjera. Det er ei holdning som i prinsippet gjeld alle menneske, same kva eigenskapar eller legning dei har.

Når det gjeld punkt 2 i forslaget, som gjeld oppmoding til dei nordiske lands regjeringar om å samarbeida i FN og andre internasjonale organ om spørsmål som gjeld homofiles menneskerettar, er det eit arbeid som innanfor det generelle menneskerettsarbeidet er i god gjenge. Me har elles ingén spesielle merknader til denne delen av forslaget, men ser heller ikkje spesielt behov for å skilja dette arbeidet ut frå anna arbeid om menneskerettar.

Ut frå ei samla vurdering finn me i Kristelig Folkeparti å måtta røysta mot utvalets innstilling slik den no føreligg.

Når dette er sagt, vil eg gjerne understreka at det syn som her er gitt uttrykk for, ikkje har noko å gjera med diskriminering eller med negativ holdning til dei menneske det gjeld. Dei er og skal behandlast som fullverdige medmenneske i alle samanhengar, men sjølve skaparordninga skal me gjennom lov og regelverk vera yttarst varsame med å rokka ved.

Eg vil elles til slutt gi min fulle tilslutning til det hr. Tastesen uttala om at me i medmenneskeleg holdning tar størst mogleg omsyn til minoritetar.

Inge Fischer Møller: Fru præsident! Nu gælder det om at lægge bånd på sin holdning, når man har hørt repræsentanten for Finland og min egen danske kollega fra kristeligt folkeparti, Jens Steffensen.

Jeg skal ikke gå ind i den argumentation, blot understrege, at man ikke kan lovgive

om, hvem der skal elske hinanden. Man kan heller ikke gå gennem livet med bind for øjnene. Derfor er det vigtigt at anerkende og acceptere, at nogle har et kærlighedsliv, der går i en anden retning end flertallets. Derfor finder jeg det vigtigt, at vi støtter forslaget fra juridisk udvalg, for på den måde at skabe tryghed for menneskene og skabe åbenhed omkring de forhold, som nogle – trods mange oplysninger – anser for pinlige. Jeg anser det ikke for pinligt men er blandt dem, der gerne vil have ordnede regler for alt. Da jeg læste forslaget med den finske reservation, troede jeg at det var en trykfejl, da jeg læste ordet "perversitet". Men lad det være.

Jeg håber, at forslaget vil få flertal, og så må vi i de forskellige lande arbejde for, at det bliver en realitet, og skabe åbenhed.

Og så vil jeg godt sige til den finske repræsentant, der sidder dér: det var nærliggende at tage en diskussion med dig nu. Det skal jeg lade være med, men jeg vil godt invitere dig på en kop kaffe og fortælle dig lidt om, hvad det drejer sig om, når vi skal skabe tryghed og åbenhed for alle grupper af mennesker i vort samfund.

Benkow: Fordi jeg er konservativ, ønsker jeg å stemme for dette forslaget.

Det er sikkert vanskelig å påpeke formelle realiteter i lovgivningen som kan innebære diskriminering. Men i min egen omgang – sikkert også i de flestes omgang her, enten dere vet det eller ikke – finner man homoseksuelle som kan vitne om at de føler seg diskriminert. Jeg har ikke vært i tvil om at det er en riktig iakttagelse de gjør, så selv om jeg for så vidt deler det synspunkt at det kanskje er en grense for hva man kan greie å utvirke ad lovgivningens vei, synes jeg at tilslutning til denne rekommendasjonen er av holdningsskapende betydning og viser respekt for skaperverket – så forunderlige veier det enn kan fortone seg å ha tatt for mange av oss. Det kan være til ettertanke.

Jeg har vanskelig for å forstå at fordomsfrie kvinner og menn kan ha noe imot forsknings-, studievirksomhets- og opplysningsarbeid vedrørende homoseksuelles stilling. Det vil jeg varmt støtte.

Jeg merket meg at min venn og kollega Tungesvik i og for seg ikke hadde noen be-

merknings til punkt 2 i forslaget her, selv om han altså egentlig ikke fant det så svært nødvendig. Men dersom det kan være håp om at flere kan slutte seg til noe av det som her foreslås, kunne man kanskje ta under overveielse å dele voteringen i et punkt 1 og et punkt 2, i håp om at man da får større tilslutning.

Bernhardt Tastesen: Fru præsident! Til Heikki Riihijärvi fra Finland har jeg den bemerkning, at der er en generell beskyttelseslovgivning også i vore landes lovgivning – jeg tenker på Danmark, Norge og Sverige – som drejer sig om beskyttelse af mindreårige. Det har ikke noget med den problemstilling at gøre. Det er forskelsbehandlingen, som vi har afskaffet i vore lande, og det glæder os, at vi har konstateret i remissvaret, at Island er på vej til at indrette sin lovgivning på linje med lovgivningen i Danmark, Norge og Sverige, så diskriminationen forsvinder dér, og vi kan have forhåbninger om, at et politisk initiativ i Finland måske vil foranledige, at den paragraf i den finske straffelov, som blev læst op her, og som vi anser for at være helt ude af trit med den samfundsudvikling, vi har i øjeblikket, bliver ændret, så den får et andet indhold.

Til Jens Steffensen vil jeg sige, at ingen anfægter, at ægteskabet skal hvile på et kristent grundlag. Jeg tror endda heller ikke, vi behøver at udelukke, at to personer af samme køn, som lever sammen, kan have en dyb kristelig indstilling. Jeg tror faktisk også, at den mulighed kan være til stede, men det kan være at jeg tager fejl, og at Jens Steffensen ved det bedre end jeg.

Dernæst må jeg sige, at det jeg sagde i første omgang måske kunne give anledning til en misforståelse vedrørende det danske justitsministeriums holdning. Der er ingen advarsel fra det danske justitsministerium om, hvad vi skal foretage i nordisk sammenhæng. Det, der står i det danske justitsministeriums svar, er, at man ikke i dansk sammenhæng finder anledning til at foretage sig noget. Må jeg citere fra skrivelsen:

”Der findes ikke i de gældende regler under justitsministeriets område bestemmelser, som stiller de homoseksuelle dårligere på grund af deres homoseksualitet end andre

borgere, men justitsministeriet vil naturligvis fortsat være opmærksomt på de væsentlige spørgsmål, der rejses i det foreliggende medlemsforslag, således at de homoseksuelles særlige situation også tages i betragtning ved udarbejdelsen af nye regler inden for justitsministeriets område.”

Jeg tænker her på ægteskabslovgivningens retsvirkninger og f. eks. udlændingeloven. Det er i hvert fald områder, som kunne komme ind i sådanne overvejelser.

Justitsministeriet fortsætter med at udtale:

”For Danmarks vedkommende finder man på den anførte baggrund ikke behov for, at der gennemføres særlige undersøgelser eller et særligt oplysningsarbejde vedrørende de homoseksuelles stilling.”

Jeg tror nu nok, at der også kunne være behov for et oplysningsarbejde i Danmark, så for den sags skyld tror jeg de har vurderet fejl i justitsministeriet, men man har altså anlagt en dansk synsvinkel og ikke i denne forbindelse en nordisk synsvinkel, og det vi skal gøre i denne sag er jo at anlægge en fællesnordisk synsvinkel.

Agnar Nielsen: Ærede fru præsident! Vi er nok mange politikere inden for Nordisk Råd, der ville være med til at stille familierpolitikken i fokus og satse maksimalt på at styrke familiens situation og stilling i de nordiske lande.

Nu foreligger der så et medlemsforslag, der opfordrer til, at der iværksættes forsknings-, udrednings- og oplysningsarbejde vedrørende de homoseksuelles stilling i de nordiske lande og til ved lovgivning at fremme bøssers og lesbiskes ligestilling og beskyttelse mod forskelsbehandling.

Forslaget opfordrer også de nordiske regeringer til at arbejde for homoseksuelles rettigheder. Nu kan man se udtalelsen i bilaget fra justitsministeriet:

”For Danmarks vedkommende finder man på den anførte baggrund ikke behov for særlige undersøgelser eller et særligt oplysningsarbejde vedrørende de homoseksuelles stilling.”

Endvidere heder det:

”Man finder derfor ikke fra dansk side behov for, at Nordisk Råd særskilt opfordrer de nordiske landes regeringer til et sådant samarbejde inden for dette område.”

Nu kan vi vende og dreje dette forslag som vi vil, men vi kommer ikke udenom, at dette medlemsforslag vil være med til at krænke ægteskabet og ægteskabslovgivningen, og det kan jeg ikke være med til.

I tidernes morgen blev det sagt af Ham som har skabt både mand og kvinde: "Jeg vil give manden en medhjælper". Og hvad fik så Adam? Var det en stor og kraftig arbejdsmand, der kunne trække læsset? Nej, han fik en dejlig velskabt kvinde.

Den eneste diskrimination mod homoseksuelle er ægteskabslovgivningen, som i sig selv ikke er nogen diskriminering, og jeg mener derfor, at man skal stemme nej til medlemsforslaget. Jeg vil ikke være med til at trække ægteskabet så langt ned i sammenstilling med homoseksuelle.

Jens Steffensen: Fru præsident! Jeg har kun en kort bemærkning til Bernhardt Tastesen om ægteskab for mennesker af samme køn.

Det er just derfor, der ikke er tale om diskriminering, hr. Tastesen, for hvis der er tale om, at man ønsker ægteskab, så er der efter min opfattelse tale om en samlivsform og ikke om ægteskab, og samlivsformerne mener jeg ikke, vi skal blande os i.

Margit Hansen-Krone: Siden jeg er en av medforslagsstillerne, vil jeg bare få si at jeg er absolutt en forsvarer av ekteskapet og familien. Man kjenner imidlertid til at mange homofile som søker hjelp hos sjelesørgere og hos spesialister innenfor legestanden, blir tilrådd å inngå ekteskap med en heterofil for å kunne bekjempe sin seksuelle legning, og jeg vil da bare spørre om det er riktig på den måten å bringe to mennesker inn i et ulykkelig samliv. Det er her to parter som kommer inn i bildet, og bl. a. på den bakgrunn har jeg personlig gått inn for å støtte dette forslaget. Jeg mener også at det fremdeles finnes en del diskriminering av de homofile som er uverdige, og det er forhold vi kan rette på.

Margrete Auken: Fru præsident! Det der kalder mig herop, er den åbenlyse bagtalelse af kristendommen, som jeg følte, dog ikke i fru Margit Hansen-Krones indlæg, men i det foregående indlæg, hvor man nærmest beskrev det som om det Gud havde institutio-

naliseret, var den medhjælpende hustru og sengekammerat.

Jeg skulle hilse og sige, at det ikke er meningen. Det, der er på spil i kristendommen, er, at kærligheden, også den fysiske kærlighed, den evne menneskene har fået til at vise kærlighed over for hinanden, kan vokse og udfolde sig, og den evne har også homoseksuelle.

Der er en stor opgave for ikke mindst præster i sjælesorgen at give de homoseksuelle tillid til den seksualitet, som kan forbinde dem med andre mennesker, i stedet for at blokere dem som det sker mange steder i vores lovgivning.

Der står ingen ting i forslaget om ægteskabet, men det er måske en hjælp til disse mennesker, at vi lovgivningsmæssigt finder andre veje, således at deres forhold ikke konstant bliver belastet af et diskriminerende samfunds afvisning af deres kærlighedsevne.

Sedan diskussionen förklarats avslutad skedde votering meddelst voteringsapparat beträffande utskottets första förslag till rekommendation och reservantens förslag att rådet inte måtte företaga sig något i anledning av medlemsförslaget.

För rekommendationen röstade:

Georg Andersson, Lennart Andersson, Margrete Auken, Stefán Benediktsson, Jo Benkow, Gunnar Berge, Jens Bilgrav-Nielsen, Johan Buttedahl, Bjarne Mørk Eidem, Ólafur G. Einarsson, Karl-Gunnar Fagerholm, Arne Gadd, Kirsti Kolle Grøndahl, Eidur Guðnason, Margit Hansen-Krone, Elsi Hetemäki-Olander, Liisa Hilpelä, Siri Häggmark, Karl-Erik Häll, Tytti Isohookana-Asunmaa, Olof Jansson, Paul Jansson, Karen Højte Jensen, Tyra Johansson, Anna-Liisa Jokinen, Gunnel Jonäng, Anker Jørgensen, Antti Kalliomäki, Timo Kietäväinen, Hanna Kvanmo, Preben Lange, Paavo Lipponen, Grethe Lundblad, Astrid Murberg Martinsen, Peter Muurman, Helge Adam Møller, Inge Fischer Møller, Gunnar Nilsson, Hans Nyhage, Saara-Maria Paakkinen, Sture Palm, Helena Pesola, Per Petersson, Håkon Randal, Gunvor Schnitler, Arne Skauge, Reulf Steen, Otto Steenholdt, Pär Stenbäck, Sten Svensson, Karin Söder, Peder Sønderby, Bernhardt Tastesen, Petter Thomasen, Friðjón Þórðarson, Pekka Tuominen,

Pirkko Turpeinen, Ola Ullsten, Lars Werner, Bengt Wiklund och Marjatta Väänänen.

Mot rekommendationen röstade: Carl I. Hagen, Agnar Nielsen, Tore Nilsson, Heikki Riihijärvi, Jens Steffensen, Hans Olav Tungesvik och Odd With.

Rune Gustavsson, Flemming Hansen, Ivar Hansen, Karen Thurøe Hansen och Páll Pétursson *avstod från att rösta*.

Frånvarande var:

Gro Harlem Brundtland, Kaj Bärlund, Guttorm Hansen, Guðrún Helgadóttir, Ole Henriksen, Egon Jensen, Riitta Järvisalo-Kanerva, Odvar Nordli, Erlendur Patursson, Robert Pedersen, Pétur Sigurðsson, Ilkka Suominen, Laurits Tørnæs och Ole Gabriel Ueland.

Rekommendationen har sålunda antagits med 61 röster mot 7.

Härefter skedde votering beträffande utskottets andra förslag till rekommendation.

För rekommendationen röstade:

Georg Andersson, Lennart Andersson, Margrete Auken, Stefán Benediktsson, Jo Benkow, Gunnar Berge, Jens Bilgrav-Nielsen, Johan Buttedahl, Bjarne Mørk Eidem, Ólafur G. Einarsson, Karl-Gunnar Fagerholm, Arne Gadd, Kirsti Kolle Grøndahl, Eiður Guðnason, Carl I. Hagen, Flemming Hansen, Margit Hansen-Krone, Elsi Hetemäki-Olander, Liisa Hilpelä, Siri Häggmark, Karl-Erik Häll, Tytti Isohookana-Asunmaa, Olof Jansson, Paul Jansson, Karen Højte Jensen, Tyra Johansson, Anna-Liisa Jokinen, Gunnel Jonäng, Anker Jørgensen, Antti Kalliomäki, Timo Kietäväinen, Hanna Kvanmo, Preben Lange, Paavo Lipponen, Grethe Lundblad, Astrid Murberg Martinson, Peter Muurman, Helge Adam Møller, Inge Fischer Møller, Gunnar Nilsson, Hans Nyhage, Saara-Maria Paakkinen, Sture Palm, Helena Pesola, Per Petersson, Håkon Randal, Gunvor Schnitler, Arne Skauge, Reiulf Steen, Otto Steenholdt, Jens Steffensen, Pär Stenbäck, Sten Svensson, Karin Söder, Peder Sønderby, Bernhardt Tastesen,

Petter Thomassen, Hans Olav Tungesvik, Pekka Tuominen, Pirkko Turpeinen, Ola Ullsten, Lars Werner, Bengt Wiklund, Odd With och Marjatta Väänänen.

Mot rekommendationen röstade: Agnar Nielsen, Tore Nilsson och Heikki Riihijärvi.

Rune Gustavsson, Ivar Hansen, Karen Thurøe Hansen och Páll Pétursson *avstod från att rösta*.

Frånvarande var:

Gro Harlem Brundtland, Kaj Bärlund, Guttorm Hansen, Guðrún Helgadóttir, Ole Henriksen, Egon Jensen, Riitta Järvisalo-Kanerva, Odvar Nordli, Erlendur Patursson, Robert Pedersen, Pétur Sigurðsson, Ilkka Suominen, Friðjón Þórðarson, Laurits Tørnæs och Ole Gabriel Ueland.

Rekommendationen hade sålunda antagits med 65 röster mot 3.

6

A 659/j: Medlemsförslag om ett forskningsinstitut för nordisk rätt

Juridiska utskottet hade föreslagit, att Nordiska rådet icke måtte företaga sig något i anledning av medlemsförslaget.

Utskottets förslag bifölls.

7

D 1984/24/1974/j: Meddelande om rekommendation nr 24/1974 angående samnordisk insats för skydd av miljön i samernas kärnområden

Juridiska utskottet hade föreslagit, att Nordiska rådet måtte lägga meddelandet till handlingarna i avvaktan på nytt meddelande till nästa ordinarie session.

Utskottets förslag bifölls.

8

D 1984/2/1982/j: Meddelande om rekommendation nr 2/1982 angående lagstiftnings-samarbetet på arbetsrättens område

Juridiska utskottet hade föreslagit, att Nordiska rådet måtte lägga meddelandet till handlingarna i avvaktan på nytt meddelande till nästa ordinarie session.

Statsrådet **Wickbom**: Fru president! I det betänkande som nu behandlas framhåller juridiska utskottet att man har diskuterat frågan om ett vidgat arbetsrättsligt samarbete med de nordiska justitieministrarna utan att detta har lett till något påtagligt resultat.

Jag vill trots den sena timmen i klarhetens intresse understryka vad utskottet redan har pekat på, nämligen att arbetsrättsfrågorna inte i något av de nordiska länderna ligger inom justitieministrarnas ansvarsområde. Jag vill betona att enligt arbetsordningen står det utskottet fritt att vid sina överläggningar bjuda in de olika ministrar eller ministerråd med ansvar för skilda frågor som utskottet önskar höra. Jag kan därför för min del inte se att det skulle behöva uppstå några sådana problem av formell eller praktisk natur som utskottet befarar.

Lennart Andersson: Fru president! Som talesman för utskottet hade jag räknat med att få det första inlägget men skall gärna göra ett par kommentarer nu.

De arbetsrättsliga frågorna är av mycket stor betydelse, och det betänkande som utskottet nu har framlagt för plenarförsamlingen kan indelas i två avsnitt. Först gäller det det sakliga innehållet beträffande hur de arbetsrättsliga frågorna skall behandlas, sedan kommer den mer formella handläggningen av ärendet i fortsättningen.

De arbetsrättsliga frågorna i sak anser jag och flera ledamöter i juridiska utskottet har mycket stor betydelse i Nordiska rådets fortsatta arbete. Jag skall nöja mig med att konstatera det. Ministerrådet kommer under 1984 att lägga fram en översikt över hur de arbetsrättsliga frågorna har lösts i de olika länderna. Vi anser från utskottets sida att det är bra att den översikten kommer.

När det gäller hur dessa frågor i fortsätt-

ningen skall behandlas inom rådets olika utskott är vi inne på den principiella fråga som jag berörde när vi talade om femmannakommitténs rapport om hur rådets arbete skall organiseras i fortsättningen. Vi menar från juridiska utskottets sida att ett utskott måste kunna ha möjlighet att lyssna till olika ministerråd för att ta del av informationen i stora frågor.

Nordiska rådet har hänvisat de arbetsrättsliga frågorna till juridiska utskottet. Det är vår uppgift att bereda dessa frågor och återkomma till plenarförsamlingen med förslag. För att vi skall kunna fullgöra vår beredningsuppgift måste vi kunna kalla till oss arbetsmarknadsministrar och andra ministerråd. Det anser vi att vi skall kunna göra i fortsättningen, och vi avser att återkomma till plenarförsamlingen med ett förslag längre fram.

Sedan diskussionen förklarats avslutad, *biföljs utskottets förslag.*

9

E 11: Fråga till Nordiska ministerrådet angående gemensam nordisk auktorisation av tolkar och translatorer¹

Liisa Hilpelä: Fru president! Frågan lyder: Vilka åtgärder avser Nordiska ministerrådet vidta för att enhetliga regler för auktorisation av translatorer och tolkar skall kunna införas i de Nordiska länderna?

Minister **Ragnhildur Helgadóttir**: Fru president! Den nordiska språkkonventionen kommer att träda i kraft under år 1984 under förutsättning av att ett fjärde nordiskt land ratificerar konventionen. I enlighet med konventionens artikel 8 kommer Nordiska ministerrådet då att följa tillämpningen av konventionen. Tillgången till tolkar och översättare av god kvalitet kommer därvid att vara betydelsefull för att ge konventionen ett reellt innehåll.

Det totala behovet av tolkar och översättare i de nordiska länderna påverkas också av invandringen till Norden från andra delar av världen. Därmed berörs också tolk- och över-

¹ Frågan tryckt s. 2043.

sättarresurserna inom andra språk än de nordiska. I flera av de nordiska länderna utreds frågor om utbildning och auktorisation av tolkar och översättare.

Olika frågor med anknytning till migrationen till och från Norden kommer att ges ökad uppmärksamhet inom det nordiska samarbetet på migrationsområdet i den särskilda kontaktgrupp som bildats under Nordiska arbetsmarknadsutskottet. Denna grupp har till uppgift bl. a. att lägga fram förslag om det framtida nordiska samarbetet på detta område. I detta sammanhang avser man att diskutera förutsättningarna för nordisk samverkan i fråga om utbildning av tolkar och översättare. Resultatet av detta arbete kan komma att ge underlag för överväganden om behovet av enhetliga regler och också i fråga om examination och auktorisation.

Diskussionen förklarades härefter avslutad.

10

E 15: Fråga till Sveriges regering angående språklig registrering av finnar i Sverige¹

Muurman: Fru president! Jag hänvisar till min skriftliga fråga och noterar att det skriftliga svaret har blivit mig tilldelat och att jag är tillfredsställd med det.

Statsrådet Wickbom: Fru president! Peter Muurman har ställt frågan därför att registreringen på språklig grund enligt hans uppfattning är motiverad med hänsyn till behovet av exakta uppgifter om antalet finnar i Sverige som utgångspunkt för en riktig dimensionering av redan beslutade och planerade insatser av språklig art inom socialtjänst, utbildning och annan samhällsservice.

Den svenska regeringen har självfallet ingen annan uppfattning än att ett förverkligande av de invandrapolitiska målen förutsätter djupgående kunskap bl. a. om olika etniska och språkliga gruppers omfattning, sammansättning och utbredning.

Den svenska invandrapolitiska kommittén har därför fått i uppdrag att närmare analyse-

ra begreppen etnisk och språklig minoritet som en utgångspunkt för att pröva möjligheterna att statistiskt närmare ange minoriteternas storlek. I direktiven till kommittén erinras i det sammanhanget om att offentlig registrering av etnisk och språklig tillhörighet har framförts som en möjlighet att få fram sådan kunskap som Muurman efterlyser. Det finns givetvis även andra användbara metoder när det gäller att precisera en språkgrupps storlek, exempelvis genom olika typer av undersökningar. Uppgifter av det här slaget samlas redan nu in i skolan om finskspråkiga elever.

Invandrapolitiska kommittén förväntas överlämna sitt betänkande om invandrar- och minoritetspolitiken till regeringen under våren 1984. Det är därför inte möjligt att nu uttala sig om vilka åtgärder regeringen kan komma att vidta i den här frågan. Först måste vi alltså avvakta kommitténs förslag och därefter remissutfallet.

Diskussionen förklarades härefter avslutad.

11

E 26: Fråga till Nordiska ministerrådet angående ikraftträdande av den nordiska språkkonventionen (D 1984/32/1981/j)¹

Elsi Hetemäki-Olander: Jag hänvisar till den skriftliga frågan, som lyder så här: Vilka åtgärder avser ministerrådet att vidtaga i syfte att påskynda ikraftträdandet av den nordiska språkkonventionen?

Minister Matthias Á. Mathiesen: Ærede præsident! Som det fremgår af ministerrådets meddelelse om opfølgning af Nordisk Råds rekommandation nr. 32/1981, er Island og Danmark for øjeblikket ved at undersøge mulighederne for at ratificere den nordiske sprogkonvention. Dette arbejde, der stadig er i gang, forventes for Islands vedkommende at medføre ratifikation i løbet af dette år, hvorved 4 lande har ratificeret, og konventionen vil kunne træde i kraft. Det er med andre ord Island og Danmark, der nu natio-

¹ Frågan tryckt s. 2047.

¹ Frågan tryckt s. 2043.

nalt undersøger, om man vil kunne leve op til konventionens krav.

På denne baggrund er det ikke aktuelt for Nordisk Ministerråd som sådant at tage noget særskilt initiativ i den retning, som angives i spørgsmålet.

Elsi Hetemäki-Olander: Fru ordförande! Jag tackar för svaret. Vi från finsk sida väntar innerligt att man skulle få en ratifikation under detta år. Men jag vill gärna också ställa frågan: vad skall ministerrådet sedan göra så att också Danmark kommer med?

Minister Matthías Á. Mathiesen: Ærede præsident! Efter dette spørgsmål og dette svar her vil ministerrådet selvfølgelig prøve at få alle de 5 lande med, hvis det er muligt.

Sedan diskussionen förklarats avslutad, meddelades att behandlingen av meddelandet fortsätter i juridiska utskottet.

12

E 27: Fråga till Sveriges regering angående rösträtt för nordbor i parlamentsval¹

Stenbäck: Fru president! Eftersom stadgarna tycks förutsätta det så läser jag den här frågan:

1. Har den svenska regeringen för avsikt att på egen hand och utan beaktande av ställningstaganden i sina grannländer införa rösträtt för nordiska invandrare i riksdagsval?

2. Finner den svenska regeringen det acceptabelt att till Sverige inflyttade nordbor efter tre års boende i landet erhåller rösträtt i flera parlamentsval?

3. Vill den svenska regeringen medverka till att en gemensam nordisk utredning tillsättes som på ett förbehållslöst och från nordisk ömsesidighetssynpunkt tillfredsställande sätt utreder de viktiga rösträttsfrågorna?

Statsrådet Wickbom: Fru president! Frågan om rösträtt vid de svenska riksdagsvalen för invandrare som inte är svenska medborgare har som bekant utretts av en särskild

kommitté, 1983 års rösträttskommitté. Denna har vid en presskonferens den 14 februari i år redovisat resultatet av sitt arbete. Betänkan- det överlämnas dock först den 14 mars. Det skall därefter remissbehandlas.

Den svenska regeringen har alltså ännu inte tagit ställning till det förslag som kommittén avlämnar. Vi får först avvakta remiss- behandlingen.

När det sedan gäller det nordiska samarbetet på detta område kan jag erinra om att de nordiska justitieministrarna har diskuterat frågan både vid sitt möte i Visby i juni 1983 och i anslutning till det gemensamma mötet med juridiska utskottet i Mariehamn i november i fjol. Man kom då överens om att ta upp saken igen när remissbehandlingen av det svenska betänkandet hade genomförts.

De nordiska justitieministrarna kommer att mötas igen i juni i år, och jag tycker att det kan vara naturligt att ta upp frågan till diskussion då. Som för övrigt redan framgått bl. a. av vad statsminister Olof Palme tidigare denna vecka sagt så är den svenska regeringen alltså positivt inställd till fortsatta nordiska kontakter i denna fråga.

Stenbäck: Fru president! Så som här framgick har en del av svaret redan getts under denna session i statsminister Palmes yttrande och justitieminister Wickboms kommentar till justitieminister Taxells inlägg här tidigare i dag. Vad jag har velat betona med detta spørsmål är naturligtvis den nordiska aspekten. Den pressdebatt som har förts förefaller ha visat att Sverige skulle vara berett att gå fram på egen väg. Det framgår nu att den svenska regeringen är beredd att fortsättningsvis anlägga en nordisk aspekt och föra de nordiska förhandlingarna vidare. Det är jag helt tillfredsställd med och hoppas att problemet med den dubbla rösträtten nogsnart skall beaktas i det här sammanhanget. Jag ställer ingen tillägsfråga eftersom den svenska regeringen har meddelat att saken är på hälft i beredningen och att svaret på mina egentliga frågor kommer att ges i ett senare skede.

Det viktiga är att poängtera den nordiska aspekten.

Diskussionen förklarades härefter avslutad.

¹ Frågan tryckt s. 2044.

13

D 1984/12/1980/j: Meddelande om rekommendation nr 12/1980 angående enhetliga säkerhetsföreskrifter för amatörboxning, D 1984/5/1983/j: Meddelande om rekommendation nr 5/1983 angående ändring av Helsingforsavtalets artiklar 44, 47, 48, 49, 55, 60, 61 och 63 avseende Färöarnas, Grönlands och Ålands representation i Nordiska rådet, D 1984/6/1983/j: Meddelande om rekommendation nr 6/1983 angående ändring av Nordiska ministerrådets arbetsordning avseende Färöarnas, Grönlands och Ålands deltagande i arbetet i ministerrådet och dess organ, D 1984/7/1983/j: Meddelande om rekommendation nr 7/1983 angående granskning av och förslag till ändringar i olika nordiska samarbetsavtal avseende Färöarnas, Grönlands och Ålands deltagande i samarbetet, D 1984/8/1983/j: Meddelande om rekommendation nr 8/1983 angående ändring av artikel 8 i Helsingforsavtalet avseende skolundervisning om Färöarna, Grönland och Åland och D 1984/9/1983/j: Meddelande om rekommendation nr 9/1983 angående ändring av Helsingforsavtalets artikel 58

Rådet företog ovannämnda saker i ett sammanhang.

Juridiska utskottet hade föreslagit, att Nordiska rådet måtte lägga meddelandena till handlingarna och anse spörsmålen för rådets del slutbehandlade.

Utskottets förslag bifölls.

Mötet avslutades kl. 20.40.

Protokoll

7:e mötet

Fredagen den 2 mars 1984 kl. 09.00

Presidenter: Jo Benkow (1–14), Anker Jørgensen (14–20) och Karin Söder (20–39).

Dagordning

1. Redegjørelse angående en fristående nordisk arbeidsgruppe

2. C 1: Nordisk Ministerråds beretning om det nordiske samarbeid (*Trafikkutvalgets betenkning*)

3. A 638/t: Medlemsforslag om ytterligere samordning av trafikkpolitikken

4. A 667/t: Medlemsforslag om nordisk samarbeid angående turistguider

5. A 639/t: Medlemsforslag om bygging av en jernbanetunnell under Kvarken

6. A 648/t: Medlemsforslag om energibesparing innen transport- og trafikksektoren

7. A 663/t: Medlemsforslag om transportøkonomisk utredning av transportveier mellom nordiske og utenomnordiske land

8. E 17: Spørsmål til Nordisk Ministerråd vedrørende prosjektet Scandinavian Link

9. E 18: Spørsmål til Norges og Sveriges regjeringer vedrørende kilometeravgift på kjøring med lastebiler

10. E 29: Spørsmål til Nordisk Ministerråd angående regnesenter for værprognoser (rek. nr 4/1983/t)

11. E 30: Spørsmål til Nordisk Ministerråd angående forenklinger av vegmerkningsystemet

12. E 8: Spørsmål til Danmarks regjering vedrørende Øresundsforbindelsene

13. Avskrivning av følgende rekommandasjoner:

27/1968/t Felles trafikklovgivning

15/1972/t Enhetlige bestemmelser i Norden angående fritidsbåter

27/1974/t Nordisk institutt for skjærgårdsforskning

4/1975/t Passasjer- og bilferge mellom Island, Færøyene og øvrige Norden

11/1977/t Forbedring av barns trafikkmiljø
10/1979/t Ratifikasjoner av sjøsikkerhetskonvensjonen SOLAS 1974

11/1979/t Beruselse til sjøs

7/1980/t Forbedrede vilkår for fergetrafikken i Norden vintertid

20/1982/t Trafikkseparasjon for sjøfarten

14. C 1: Nordisk Ministerråds beretning om det nordiske samarbeid inkl. bilagene 1, 2, 3 og 4 (*Kulturutvalgets betenkning*)

15. C 4/k: Beretning fra Nordisk kulturfond (betenkning fra utvalget for granskning av Nordisk kulturfonds forvaltning)

16. E 12: Spørsmål til Nordisk Ministerråd vedrørende nordisk tentamens- og eksamensgyldighet

17. Melding og tilleggs melding om rek. nr. 3/1982/k om økt radio- og TV-samarbeid i Norden

18. A 635/k: Medlemsforslag om samarbeid vedrørende mottaking av utenomnordiske fjernsynssendinger

19. A 668/k: Medlemsforslag om felles nordisk forbud mot spredning av reklame via kabel- og satellit-TV

20. A 642/k: Medlemsforslag om støtte til nordiske utstillinger

21. A 643/k: Medlemsforslag om samnordisk utdanning av Montessorilærere

22. A 658/k: Medlemsforslag om framtidssforskning om Norden

23. A 660/k: Medlemsforslag om støtte for regional informasjonsvirksomhet

24. A 670/k: Medlemsforslag om økt støtte til nordisk idrettsutveksling

25. A 665/k: Medlemsforslag om samnordisk pensjonistkultur

26. A 666/k: Medlemsforslag om seminar om skapende samarbeid i Norden

27. Melding om rek. nr. 13/1980/k angående opplysning og forskning om de menneskelige rettigheter

28. Melding om rek. nr. 11/1981/k om utvekslings- og stipendieordning for billedkunstnere

29. Melding om rek. nr. 5/1982/k om felles program for den acceleratorbaserte forskning i Norden

30. E 10: Spørsmål til Nordisk Ministerråd vedrørende fjernsynsprogram for sjøfolk (rek. nr. 8/1976/k)

31. E 14: Spørsmål til regjeringene i Danmark, Finland, Island og Sverige vedrørende de nordiske forfatterstipendier (rek. nr. 9/1981/k)

32. E 23: Spørsmål til Sveriges regjering om undervisning på finsk (rek. nr. 14/1975/k)

33. E 31: Spørsmål til Sveriges regjering angående undervisning i svensk som andre språk

34. E 25: Spørsmål til regjeringene i Sverige og Finland om formidling av Finlands TV-program til finner bosatt i Sverige (rek. nr. 20/1971/k)

35. Avskrivning av følgende rekommandasjoner:

14/1972/k Utgivelse av en nordisk historie

13/1977/k Undervisning i nordiske språk ved utenlandske universitet og læreranstalter

14/1977/k Utførsel av antikviteter fra de nordiske land

20/1979/k Økt nordisk samarbeid om barn og kultur

21/1980/k Idrettsmedisinsk samarbeid

12/1981/k De nordiske forskerkursene

6/1982/k Mer nordisk instilling hos kulturtidsskriftene i Norden

10/1983/k Nordisk kultursamarbeid

36. Bemyndigelse for presidiet til å oppnevne komiteer

37. Bemyndigelse for presidiet til å beslutte om fordelingen av felles utgiftene mellom delegasjonene for 1985

38. Fastsettelse av tid og sted for neste sesjon

39. Sesjonens avslutning

Ändringar i medlemslistan

Det anmeldes, att Rune Gustavsson lämnat sessionen och ersatts av Elver Jonsson, att Grethe Lundblad lämnat sessionen och ersatts av Karin Flodström samt att Ingrid

Sundberg återtagit sin plats i rådet och att Siri Häggmark lämnat sessionen.

Rådet beslöt att ändra medlemslistan i enlighet härmed.

1

Redogörelse angående en fristående nordisk arbetsgrupp

Statsrådet **Lundkvist**: Herr president! De nordiska statsministrarna har uppdragit åt mig att lämna ett svar på Guðrún Helgadóttirs fråga i går, och vad jag nu skall säga är därför statsministrarnas besked på denna punkt.

Pehr G. Gyllenhammar och Ulf Sundqvist har informerat statsministrarna om att det är deras avsikt att bilda en arbetsgrupp som skall bestå av ledande företrädare för näringslivet i vid mening. Gruppen skall verka fristående från de officiella samarbetsorganen. Gruppen skall i sitt arbete sträva efter att tillföra det pågående nordiska samarbetet viktiga erfarenheter och impulser.

Statsministrarna har välkomnat detta initiativ av två ledande företrädare för det nordiska näringslivet. Någon finansiering av denna grupps verksamhet från nationella statliga eller nordiska medel är inte förutsatt. Initiativtagarna kommer själva att ta kontakt med personer som kan tänkas ingå i gruppen, och det har angivits att dessa skall hämtas från bl. a. företagen, fackföreningsrörelsen och forskningen.

2

C 1: Nordiska ministerrådets berättelse om det nordiska samarbetet (trafikutskottets betänkande)

Trafikutskottet hade föreslagit,

A. att rådet med anledning av de avsnitt i ministerrådets berättelse som trafikutskottet behandlat antar följande yttrande:

1. Nordiska rådet hemställer till Nordiska ministerrådet att se över transportöverenskommelsen i syfte att få fram bättre rapportering om samarbetet och dess finansiering.

2. Nordiska rådet hemställer till Nordiska ministerrådet att verka för att de kommunika-

tionsmässiga intressena bättre tillvaratas vid dess behandling av datateknologin.

3. Nordiska rådet hemställer till Nordiska ministerrådet att låta utvärdera den effektivisering och besparing inom kommunikationssektorn som blir följden av ökad datorisering och ny teleteknik.

4. Nordiska rådet hemställer till Nordiska ministerrådet att regelbundet redogöra för harmoniseringen av trafiklagstiftningen i Norden.

5. Nordiska rådet hemställer till Nordiska ministerrådet att det prioriterar arbetet med seminariet om kultur och turism.

B. att rådet lägger kapitel XI och kapitel XII i ministerrådets berättelse till handlingarna.

Marjatta Väänänen (trafikutskottets talesman): Herr president! Trafikutskottet har under det år som gått sedan förra sessionen liksom tidigare haft ett gott och förtroendefullt samarbete med ministerrådet och de andra nordiska samarbetsorganen inom vår samarbetssektor. Vid det årliga mötet med trafikministrarna i november hade vi möjlighet att föra en öppen och informativ diskussion om de viktigaste frågorna på kommunikationssektorn för närvarande. Det möte med Nordiska ämbetsmannakommittén för transportfrågor som tidigare har hållits före mötet med ministerrådet har däremot av praktiska skäl fallit bort, vilket sammanhänger med tidtabellen för den nya budgetproceduren. Däremot har trafikutskottet haft höringar och sammanträffanden med andra organ, framför allt NORDTEL, Nordiska turistrådet, Scannet, Nordinfo och med representanter för flygbolag. Utskottet har även haft en höring om Tele-X-projektet och besökt ESAB i Kiruna.

Jag vill uttrycka utskottets fortsatta tillfredsställelse över att få del av utkastet till de avsnitt av ministerrådsberättelsen som hör till trafikutskottets sektor redan i oktober månad. Jag tror att vi i detta avseende är i ett bättre läge än de andra utskotten och vi ser gärna att denna ordning fortsätter.

För att gå över till själva ministerrådsberättelsen, så vill trafikutskottet gärna framhålla, att de avsnitt som trafikutskottet har behandlat allmänt sett är betydligt spänstigare

skrivna än vad som har varit fallet under de senaste åren.

Texten är kortare och mera koncis och har gjorts mera aktuell i tiden. Vi har vidare med tillfredsställelse noterat, att berättelsen utöver den deskriptiva redogörelsen för det fortlöpande projektarbetet också innehåller mycket av diskussion och uppslag för det fortsatta samarbetet. Detta är ett önskemål som utskottet flera gånger har framfört, och som nu alltså till stor del har infriats.

Ministerrådet har även givit en kommentar till de flesta av punkterna i det yttrande som rådet i fjol antog på basen av trafikutskottets betänkande. Även i det här avseendet är trafikutskottet bättre tillgodosett än de flesta andra utskott, men vill dock än en gång upprepa önskemålet om att samtliga punkter i yttrandena kommenteras i följande berättelse från ministerrådet.

Några små skönhetsfläckar har naturligtvis inte kunnat undvikas. Den i och för sig viktiga redogörelsen för samarbetet för ökad säkerhet i flyg-, sjö- och järnvägstrafiken kunde ha varit mera levande formulerad. Som det nu är, upprepar t. ex. sjösäkerhetsdelen i något förkortad version fjolårets text.

Inledningskapitlet till berättelsen, som innehåller en sammanfattning av det viktigaste som skett eller kommer att ske inom det nordiska samarbetet, har dock ytterst sparsamt beaktat trafikutskottets arbetsområde. Detta kan ses som ett uttryck för den anspråklösa andel som samarbetet på vår sektor har i de aktiviteter som finansieras över ministerrådets budget.

NÄT har under året publicerat en sammanställning över det arbete som har utförts på grundval av det nordiska transportavtalet under de tio år avtalet har varit i kraft. Utskottet har noterat detta med stor tillfredsställelse. Rapporten har bidragit till att aktivera den debatt som har förts inom utskottet under året om en kritisk granskning av samarbetet under transportavtalet. Till detta ansluter sig trafikutskottets önskemål om en sammanställning av riktlinjerna för transportpolitiken i de nordiska länderna. En sådan sammanställning har utskottet länge efterlyst, och det är därför utmärkt att arbetet på en sådan sammanställning nu har inletts. Sammanställningen är avsedd att utgöra underlag för utskottet – och förhoppningsvis också för mi-

nisterrådet, när man skall bedöma på vilka områden det är behövt och möjligt att sätta in samnordiska och nationella åtgärder för att göra de nordiska ländernas transportsystem så väl koordinerade och samstämda som möjligt, vilket kan få betydande positiva ekonomiska verkningar. En annan fråga i samband med transportavtalet, som trafikutskottet har tagit upp med trafikministrarna, är frågan om bättre rapportering om de samarbetsområden under transportavtalet, som nu handhas av andra samarbetsorgan än ministerrådet, främst NORDTEL och NORDPOST. Dessa stora och viktiga samarbetsområden, bl. a. hela telekommunikationssektorn, sköts självständigt av berörda myndigheter och finansieras utanför den nordiska samarbetsbudgeten. Utskottet har framställt önskemål om kontinuerlig och utförlig rapportering om dessa samarbetssektorer och deras finansiering. Om transportavtalet ställer hinder i vägen i detta avseende, anser utskottet att man bör kunna se över transportavtalet, något som också är motiverat redan av det skälet att samarbetet under avtalet nu har pågått i tio år och en evaluering vore nyttig.

Nordiska turistutskottet kommer under 1984 att revidera sitt gällande samarbetsprogram. Utskottet kommer att ha möjlighet att uttala sig om det reviderade programmet innan det fastställs. Även inom trafiksäkerhetssektorn kommer samarbetet att värderas under detta år i och med att resultaten av det nordiska trafiksäkerhetsåret följs upp, bl. a. med ett seminarium som trafikutskottet arrangerar i september.

Under förra året fördes inom trafikutskottet en debatt, som har avsatt spår dels i förslaget till yttrande om C 1, dels också i form av ett medlemsförslag om ändring av trafikutskottets namn. Denna debatt har gällt utskottets roll när det gäller det nordiska samarbetet på telekommunikations- och datateknologiområdet.

Bakgrunden till detta är att man inom utskottet alltmera har insett angelägenheten av att ta ett fastare grepp om dessa viktiga samarbetsområden.

Som jag tidigare nämnde har dessa samarbetssektorer sköts självständigt av berörda statliga myndigheter i de nordiska länderna. TV-satellitsamarbetet har för sin del behandlats av kulturutskottet, vilket är naturligt med

hänsyn till att de politiska aspekterna på satellitsamarbetet. Satellitverksamheten inbegriper dock även en rad aspekter som gäller rena telekommunikationsfrågor. Men därtill försiggår inom telekommunikationsområdet en mycket snabb utveckling av de tekniska lösningarna. Dessa har egentligen inte hittills behandlats inom rådet, bortsett från specialområden såsom en utveckling som innebär att den tidigare klara gränsen mellan telekommunikationsområdet och datateknologisektorn utsuddas genom att de båda områdena ömsesidigt expanderar in i varandra.

Trafikutskottet anser att dessa hittills icke behandlade frågor naturligt hör in under trafikutskottets sakområde. Utskottet har beslutat att i framtiden ägna dessa frågor en aktiv bevakning och har lagt upp ett arbetsprogram för sig självt med detta syfte. Det medlemsförslag om ändring av utskottets namn, som har behandlats här vid sessionen, får ses som ett symbolmässigt uttryck för denna ambition hos utskottet. I medlemsförslagens motiveringar har rätt klara avgränsningar för själva arbetsområdet dragits upp. Vi har den uppfattningen att själva gränsdragningen mellan de olika utskottens arbetsområden inte bör bereda några problem, då det är fråga om ett samarbetsfält som helt enkelt inte tidigare behandlats i rådet.

I anknytning till detta har trafikutskottet föreslagit två yttrandepunkter som dels går ut på att ministerrådet bör verka för att de kommunikationsmässiga intressena tillvaratas mera aktivt vid ministerrådets verksamhet på datateknologiområdet, dels på en utvärdering av de effekter i form av effektivisering och inbeparingar inom kommunikationssektorn som kan följa på den ökade datoriseringen och den nya teletekniken. Den senare punkten anknyter till ett arbete som redan igångsatts inom Nordisk kommitté för transportforskning.

Slutligen vill jag nämna att utskottet föreslår att yttrandet innehåller en punkt om regelbunden rapportering om harmoniseringen av trafiklagstiftningen i de nordiska länderna. Detta hänger samman med att den gamla rekommendationen i saken nu föreslås avskrivna. Mycket har gjorts på området, men ännu återstår luckor. Utskottet vill att rådet på detta sätt fortsättningsvis skall få möjlighet att följa harmoniseringsarbetet.

Herr president! Med dessa ord vill jag yrka bifall till trafikutskottets förslag till yttrande om sak C 1.

Statsrådet **Boström**: Herr president! Datateknologi och telekommunikationer är högaktuella och spännande områden där de nordiska länderna har många gemensamma intressen. I trafikutskottets betänkande över ministerrådets berättelse över förra årets arbete får jag emellertid intrycket att utskottet menar att trafik- och kommunikationsfrågorna inte i tillräcklig grad betonats i de allmänna resonemangen om den nya teknologin. Utskottet vill också att teleförvaltningarnas roll skall ses över och att de datateknologiska frågorna och frågorna om telekommunikationer skall tas upp till politisk diskussion inom ministerrådet. I sitt förslag till yttrande över årsberättelsen hemställer utskottet slutligen om en utvärdering av den nya teknikens effekter inom kommunikationssektorn.

Vi befinner oss fortfarande i inledningsfasen av den nya teknologins användning inom trafik- och kommunikationssektorn. Det viktigaste nu är därför att vi ökar våra kunskaper om allt det nya som är på frammarsch. För att kunna driva utvecklingen vidare på ett sätt som gynnar vår sektor måste vi ha en god kunskapsbas. I detta skede är det extra viktigt att vi håller god kontakt med varandra inom Norden och lämnar varandra information om vad som händer i våra respektive länder. NÄT, dvs. ämbetsmannakommittén för transportfrågor, har därför som en första åtgärd beslutat att utse kontaktpersoner i respektive ministerium.

När nu engagemangen i dessa frågor ökar, är det naturligt att också den politiska diskussionen intensifieras. Det är också naturligt att teleförvaltningarnas roll kommer i fokus. Jag kan nämna att telefrågor och frågan om televerkets roll i Sverige står högt på listan över prioriterade områden.

Den nya tekniken kan användas till allt från rationalisering i ett enskilt företag till omfattande system för platsbokning hos järnvägar eller flyg och för köp och försäljning av transporttjänster. Att låta utvärdera effekterna av datateknologins och telekommunikationernas betydelse över hela detta gigantiska fält är inte praktiskt möjligt. Studier över mindre

delar måste dock självfallet göras. Som framgår av 1983 års C 1 planerar NÄT att påbörja projektverksamhet under samlingsrubriken datateknologi. Denna projektverksamhet kommer förhoppningsvis att bidra till den kunskap om datateknologins effekter som utskottet efterlyser.

Det är som bekant en viktig del av nordiskt samarbete att de nordiska länderna kan agera gemensamt i de större internationella sammanhangen. Ett sådant sammanhang är CEMT – den europeiska transportministerkonferensen. För att avrunda kapitlet om telekommunikationer och datateknologin vill jag därför nämna att man efter ett nordiskt initiativ påbörjat ett CEMT-projekt om transportsektorns bruk av telekommunikationer och datateknologi.

Idén Norden som hemmamarknad kommer som jag nyss sade också att uppta stor del av vår tid framöver. Norden som hemmamarknad är naturligtvis helt beroende av väl fungerande transporter och kommunikationer. Det kan därför sägas att allt nordiskt samarbete som läggs ner inom vårt ansvarsområde gynnar Norden som hemmamarknad. Detta förhållande har bidragit till att vi valt att skjuta just trafik och kommunikationer i förgrunden i arbetet med hemmamarknadsidén. Jag menar dock att man också på ett mer direkt sätt kan ta hänsyn till hemmamarknadens behov i projektarbetet. Tittar vi på de projektplaner som NÄT redan nu har, ser man att flera pågående och planerade projekt faller väl inom ramen för Norden som hemmamarknad också i en mer inskränkt bemärkelse: näringslivets transportkostnader, sammanställningen av skatte-, taxe- och avgiftspolitik, transport av farligt gods och datateknologin. Det pågår också sonderingar inför ett samarbete om typbesiktning av fordon. Målet för detta skulle vara att en bilmodell, som blivit typgodkänd i ett nordiskt land, skulle kunna godtas i ett annat land utan ytterligare provning. Ett sådant gemensamt typbesiktningssystem skulle betyda en hel del för såväl bilindustrin och dess underleverantörer som bilkonsumenterna. Det nordiska trafiksäkerhetsrådet, NTR, kommer att ansvara för ett eventuellt projekt.

Jag vill också något kommentera första punkten i trafikutskottets förslag till yttrande. Det handlar om en översyn av transport-

avtalet för att få fram en bättre rapportering om samarbetet och dess finansiering. Detta har jag förstått så, att trafikutskottet önskar bättre kunskaper om det nordiska samarbete som bedrivs i andra former än dem som traditionellt redovisas i C I. En sammanställning av nordiskt samarbete i alla dess former vore kanske intressant att få. – Kontakter i mer eller mindre institutionaliserade former finns på en mängd plan. Det vore också intressant att veta vilka finansiella och andra resurser som används. – Kunskaper om omfattning och kostnader skulle ju kunna leda till andra prioriteringar och annan planering. Emellertid har jag den misstanken – en ganska stark misstanke för övrigt – att det arbete som skulle behöva läggas ner på att få fram en användbar sammanställning inte skulle stå i proportion till nyttan av sammanställningen.

Till sist, herr president, en del av trafik-samarbetet som jag hittills inte berört gäller trafiksäkerheten. Också på det området pågår ett omfattande nordiskt samarbete. Dessvärre tvingades vi framför allt i Sverige 1983 konstatera att antalet döda i trafiken – som minskat under ett stort antal år – åter ökat. Det är till stor del mc- och cykelolyckor som svarat för denna oacceptabla utveckling. I Sverige arbetar vi nu på olika plan för att komma till rätta med dessa problem. Även det Nordiska trafiksäkerhetsrådet planerar att förstärka sina insatser när det gäller cyklister och motorcyklister säkerhet. De oskyddade trafikanternas situation var ju också ett huvudtema i de aktiviteter som gått av stapeln under det nordiska trafiksäkerhetsåret.

Självfallet hade vi helst sett att trafiksäkerhetsåret hade avslutats med andra siffror i dödsfallsstatistiken än vad som blev fallet. De tragiska siffrorna skall dock inte vara det vi minns av trafiksäkerhetsåret 1983. De seminarier och andra arrangemang som hållits inom ramen för NTÅ har väl svarat mot de förväntningar vi haft och bör på sikt bidra till förbättringar. Nu pågår ett omfattande uppföljningsarbete av de på många håll engagerade insatser som gjorts under året. Vid förra årets session avslutade min finske kollega sitt anförande inför Nordiska rådet med en förhoppning om att rådet skulle ta på sig uppgiften att ansvara för ett seminarium där uppföljningen av trafiksäkerhetsåret skall redovi-

sas. Jag vill nu passa på att tacka för att rådet åtagit sig uppgiften!

Mørk Eidem: På bakgrund av förslaget till rekommendationstekst som trafikutvalget har kommit med när det gäller "att se över transportöverenskommelsen i syfte att få fram bättre rapportering om samarbetet och dess finansiering", uttalade statsråden att han var inte säker på att resultatet ville stå i förhåll till de pengar som måtte till för att få detta klarlagt.

Jeg vil gjerne i denne sammenhengen nevne at en av sekretærene i den finske delegasjonen allerede har foretatt en "sammanställning" over ikke uvesentlige samarbeidsområder på nordisk plan, men som på grunn av transportavtalens utforming ikke betegnes som nordisk samarbeid. Det er på denne bakgrunn vi gjerne vil at transportavtalen blir sett igjennom for å klarlegge at det arbeid som skjer innenfor samarbeidet, kommer i organiserte former, og at ikke en avtale rent formelt hindrer at så skjer.

Sedan diskussionen förklarats avslutad, skedde votering medelst voteringsapparat beträffande trafikutskottets förslag till yttrande till Nordiska ministerrådet.

För trafikutskottets yttrande röstade:

Arne Andersson, Georg Andersson, Lenart Andersson, Margrete Auken, Stefan Benediktsson, Jo Benkow, Gunnar Berge, Kaj Bärlund, Bjarne Mørk Eidem, Karin Flodström, Arne Gadd, Kirsti Kolle Grøndahl, Eiður Guðnason, Flemming Hansen, Margit Hansen-Krone, Guðrún Helgadóttir, Ole Henriksen, Elsi Hetemäki-Olander, Liisa Hilpelä, Karl-Erik Häll, Tytti Isohookana-Asunmaa, Paul Jansson, Egon Jensen, Tyra Johansson, Anna-Liisa Jokinen, Elver Jonsen, Gunnel Jonäng, Anker Jørgensen, Antti Kalliomäki, Timo Kietäväinen, Hanna Kvanmo, Paavo Lipponen, Astrid Murberg Martinsen, Peter Muurman, Gunnar Nilsson, Hans Nyhage, Saara-Maria Paakkinen, Sture Palm, Seppo Pelttari, Helena Pesola, Per Petersson, Páll Pétursson, Håkon Randal, Gunvor Schnitler, Otto Steenholdt, Jens Steffensen, Ingrid Sundberg, Sten Svensson, Karin Söder, Peder Sønnerby, Petter Thomassen,

Hans Olav Tunesvik, Pirkko Turpeinen, Ole Gabriel Ueland, Lars Werner, Bengt Wiklund, Odd With och Marjatta Väänänen.

Frånvarande var:

Jens Bilgrav-Nielsen, Gro Harlem Brundtland, Johan Buttedahl, Ólafur G. Einarsson, Carl I. Hagen, Guttorm Hansen, Ivar Hansen, Karen Thurøe Hansen, Olof Jansson, Karen Højte Jensen, Riitta Järvisalo-Kaneriva, Preben Lange, Helge Adam Møller, Inge Fischer Møller, Agnar Nielsen, Odvar Nordli, Erlendur Patursson, Robert Pedersen, Heikki Riihijärvi, Pétur Sigurðsson, Arne Skauge, Reiulf Steen, Pär Stenbäck, Ilkka Suominen, Bernhardt Tastesen, Friðjón Þórðarson, Pekka Tuominen, Laurits Tørnæs och Ola Ullsten.

Yttrandet hade sålunda antagits med 58 röster.

Utskottets förslag, punkt B, bifölls.

3

A 638/t: Medlemsförslag om ytterligare samordning av trafikpolitiken

Trafikutskottet hade föreslagit, att Nordiska rådet i anledning av medlemsförslaget måtte antaga följande rekommendation:

Nordiska rådet rekommenderar Nordiska ministerrådet att snarast tillstålla rådet en sammanställning över gällande riktlinjer för de nordiska ländernas trafik- och transportpolitik för att skapa underlag för framtida överväganden om ytterligare harmonisering av transportpolitiken i Norden.

Mørk Eidem (trafikutskottets talesman): Den trange samfunnsøkonomiske situasjonen de senere årene er en av grunnene for at Trafikkutvalget har diskutert mulighetene for å få til et økt transportøkonomisk samarbeid. Hensikten er bl. a. å få senket de store nasjonale transportkostnadene.

Ulike regler for skatter og avgifter i de nordiske land er en del av bakgrunnen for disse store kostnadene. En harmonisering ville kunne bidra til økt internordisk transport og dermed til en kostnadssenkning.

Selv om regelkaoset og langtransportstrei-

ken i Frankrike ikke har direkte aktualitet i Norden, har vi også her uløste konflikter. Jeg viser i denne sammenheng til det spørsmål som representanten Sønderby i dag stiller om konflikten i nord – om konflikten i Danmark – noe vi i Norge bør ta meget alvorlig, og ikke som statsminister Willoch drive populær og lettvent polemikk. Det ville også være ønskelig om Finlands avgiftspolitik overfor norske lastebiler i nord på nytt ble tatt opp til drøfting med sikte på et liknende resultat som det som er oppnådd for svenske lastebiler i samme område.

Etter utvalgets mening kan det første steget for å få til et fornyet samarbeid om transportpolitikken i de nordiske land være å få i stand en undersøkelse og sammenstilling av dagens transportpolitikk. Dette er drøftet med Ministerrådet og formulert i utvalgets Nordisk Råds uttalelse til Ministerrådets beretning de siste tre år. Dette var lenge resultatløst, men det noteres nå med tilfredshet at NÅT og Ministerrådet, med bakgrunn i medlemsforslaget, har forberedt en utredning om skatte-, avgifts- og takstpolitikken, investeringspolitikken og de direkte reguleringer. En samlet oversikt over transportpolitiske tiltak i Norden vil være til stor hjelp ved en ny vurdering av den transportpolitikk som føres, og som underlag for å bedømme hvor langt det er ønskelig å gå i harmoniseringsbestrebelsene.

Om tilgjengelige midler setter begrensninger, har ikke utvalget noe å bemerke til at utredningen utføres etappevis.

Det er Trafikkutvalgets mening at en ved å få denne sammenstillingen på område etter område vil kunne oppnå økonomiske fordeler, noe som vil være av betydning.

Jeg anbefaler Trafikkutvalgets enstemmige forslag til rekommendasjon vedtatt av Rådet.

Sedan diskussionen forklarats avslutad, skedde votering medelst voteringsapparat beträffande utskottets förslag till rekommendation.

För rekommendationen röstade:

Arne Andersson, Margrete Aukén, Stefan Benediktsson, Jo Benkow, Gunnar Berge, Kaj Bärlund, Bjarne Mørk Eidem, Mikko Elo, Karin Flodström, Arne Gadd, Kirsti Kalle Grøndahl, Eiður Guðnason, Flemming

Hansen, Margit Hansen-Krone, Guðrún Helgadóttir, Ole Henriksen, Elsi Hetemäki-Olander, Liisa Hilpelä, Karl-Erik Häll, Tytti Isohookana-Asunmaa, Olof Jansson, Paul Jansson, Egon Jensen, Tyra Johansson, Anna-Liisa Jokinen, Elver Jonsson, Gunnel Jonäng, Anker Jørgensen, Timo Kietäväinen, Sakari Knuuttila, Hanna Kvanmo, Erkki Liikanen, PaaVo Lipponen, Astrid Murberg Martinsen, Peter Muurman, Hans Nyhage, Sture Palm, Seppo Pelttari, Helena Pesola, Per Petersson, Håkon Randal, Gunvor Schnitler, Otto Steenholdt, Jens Steffensen, Sten Svensson, Karin Söder, Petter Thomassen, Pekka Tuominen, Pirkko Turpeinen, Ole Gabriel Ueland, Bengt Wiklund, Odd With och Marjatta Väänänen.

Frånvarande var:

Georg Andersson, Lennart Andersson, Jens Bilgrav-Nielsen, Gro Harlem Brundtland, Johan Buttedahl, Ólafur G. Einarsson, Carl I. Hagen, Guttorm Hansen, Ivar Hansen, Karen Thurøe Hansen, Karen Højte Jensen, Preben Lange, Helge Adam Møller, Inge Fischer Møller, Agnar Nielsen, Gunnar Nilsson, Odvar Nordli, Erlendur Patursson, Robert Pedersen, Páll Pétursson, Heikki Riihijärvi, Pétur Sigurðsson, Arne Skauge, Reiulf Steen, Pär Stenbäck, Ingrid Sundberg, Ilkka Suominen, Peder Sønderby, Bernhard Tastesen, Friðjón Þórðarson, Hans Olav Tungesvik, Laurits Tørnæs, Ola Ullsten och Lars Werner.

Rekommendationen hade sålunda antagits med 53 röster.

4

A 667/t: Medlemsförslag om nordiskt samarbete beträffande turistguider

Trafikutskottet hade föreslagit, att Nordiska rådet i anledning av medlemsförslaget måtte antaga följande rekommendation:

Nordiska rådet rekommenderar Nordiska ministerrådet

1. att utreda möjligheterna att införa likartade bestämmelser för utbildning av turistguider i de nordiska länderna,

2. att verka för att man i det nordiska lagstiftningssamarbetet tillvaratar turistguidernas trafiksäkerhet och arbetsmiljö.

Marjatta Väänänen (trafikutskottets talesman): Herr president! Det har länge varit ett mål för det nordiska samarbetet att främja och utveckla turismen mellan länderna. Utvecklingen har verkligen varit gynnsam: den årliga gränsöverskridande trafiken mellan Finland, Norge och Sverige är ca 36 milj. personer. Årligen passerar 12 milj. personer Öresund. Allt sedan slutet av 1970-talet har man framhållit vikten av de sociala och kulturella aspekterna i den internordiska turismen. Trafikutskottet har vid flera tillfällen betonat att ökad vikt bör läggas vid kultur, inklusive historia, konst och idrott då det gäller resandet mellan länderna.

I medlemsförslaget om nordiskt samarbete beträffande turistguider konstateras att de grundläggande likheterna i de nordiska ländernas kulturer ger nordiska turister alldeles speciella förutsättningar att förmedla och ta del av de andra nordiska ländernas nationella och regionala kultur. Utskottet delar denna åsikt. Likaså delar utskottet förslagsställarnas mening att det är viktigt att det nordiska samarbetet på det officiella planet i högre grad än hittills uppmärksammar turistguidernas betydelsefulla funktion i turistlivet.

Den första klämman i medlemsförslaget gäller en utredning av möjligheterna att införa likartade bestämmelser för utbildning och auktorisering av turistguider i de nordiska länderna och utskottet förenar sig i denna men önskar dock inte en "nordisk" auktorisation, vilket också många remissyttranden varnar för.

I den andra klämman i förslaget hemställs om att verka för att i nordiskt samarbete utarbeta harmoniserande föreskrifter om trafiksäkerhet och arbetsmiljöer i bussar för turistguider. Trafikutskottet föreslår här en något vidare kläm, dvs. att man i det nordiska lagstiftningssamarbetet tillvaratar turistguidernas trafiksäkerhet och arbetsmiljö.

I förslaget finns också en tredje kläm om upprättandet av ett nordiskt forum för kontakt mellan turistguider. Utskottet avvisar dock klämman med hänvisning till att ett samarbete mellan turistguider bäst sköts av turistguidernas egna organisationer.

Herr president! Trots en förhållandevis livlig turistverksamhet mellan de nordiska länderna blir ofta en stor del av ländernas rika kulturliv oupptäckt. Ett bättre nordiskt samarbete beträffande turistguider skulle vara ett

steg mot att minska denna olägenhet. Låt mig alltså yrka bifall till utskottets förslag.

Sedan diskussionen förklarats avslutad, skedde votering medelst voteringsapparat beträffande utskottets förslag till rekommendation.

För rekommendationen röstade:

Arne Andersson, Margrete Auken, Stefán Benediktsson, Jo Benkow, Gunnar Berge, Kaj Bärlund, Bjarne Mørk Eidem, Ólafur G. Einarsson, Karin Flodström, Arne Gadd, Kirsti Kolle Grøndahl, Eidur Guðnason, Flemming Hansen, Ivar Hansen, Margit Hansen-Krone, Guðrún Helgadóttir, Ole Henriksen, Elsi Hetemäki-Olander, Liisa Hilpelä, Karl-Erik Häll, Tytti Isohookana-Asunmaa, Olof Jansson, Paul Jansson, Egon Jensen, Tyra Johansson, Anna-Liisa Jokinen, Elver Jonsson, Gunnel Jonäng, Riitta Järvisalo-Kanerva, Antti Kalliomäki, Hanna Kvanmo, Paavo Lipponen, Astrid Murberg Martinsen, Peter Muurman, Helge Adam Møller, Gunnar Nilsson, Hans Nyhage, Saara-Maria Paakkinen, Sture Palm, Helena Pesola, Per Petersson, Håkon Randal, Gunvor Schnitler, Jens Steffensen, Sten Svensson, Karin Söder, Peder Sønderby, Friðjón Þórðarson, Pekka Tuominen, Pirkko Turpeinen, Ole Gabriel Ueland, Bengt Wiklund, Odd With och Marjatta Väänänen.

Frånvarande var:

Georg Andersson, Lennart Andersson, Jens Bilgrav-Nielsen, Gro Harlem Brundtland, Johan Buttedahl, Carl I. Hagen, Gutorm Hansen, Karen Thurøe Hansen, Karen Højte Jensen, Anker Jørgensen, Timo Kietäväinen, Preben Lange, Inge Fischer Møller, Agnar Nielsen, Odvar Nordli, Erlendur Patursson, Robert Pedersen, Seppo Pelttari, Páll Pétursson, Heikki Riihijärvi, Pétur Sigurðsson, Arne Skauge, Reiulf Steen, Otto Steenholdt, Pär Stenbäck, Ingrid Sundberg, Ilkka Suominen, Bernhard Tastesen, Petter Thomassen, Hans Olav Tungesvik, Laurits Tørnæs, Ola Ullsten och Lars Werner.

Rekommendationen hade sålunda antagits med 54 röster.

5

A 639/t: Medlemsförslag om byggande av en järnvägstunnel under Kvarken

Trafikutskottet hade föreslagit, att Nordiska rådet icke måtte företaga sig något i anledning av medlemsförslaget.

Per Petersson (trafikutskottets talesman): Herr president! Trafikutskottet har behandlat ett medlemsförslag vari hemställt att Nordiska rådet skall rekommendera Sveriges och Finlands regeringar att företa en grundlig utredning av förverkligandet av landförbindelse under Kvarken i form av en järnvägstunnel, inbegripande en kartläggning av projektets ekonomiska, miljömässiga och regionalpolitiska effekter.

Av en rätt omfattande remissomgång framgår att ansvariga myndigheter i såväl Finland som Sverige anser att ekonomiska förutsättningar under överskådlig tid kommer att saknas för att utföra projektet.

Herr president! Trafikutskottet har enhälligt samma mening och föreslår att Nordiska rådet icke företar sig något i anledning av medlemsförslaget.

Sedan diskussionen förklarats avslutad, *biföljs utskottets förslag.*

6

A 648/t: Medlemsförslag om energibesparing inom transport- och trafiksektorn

Trafikutskottet hade föreslagit, att Nordiska rådet icke måtte företaga sig något i anledning av medlemsförslaget.

Guðrún Helgadóttir (trafikutskottets talesman): Under hela 70-talet och det som har gått av 80-talet, har energifrågorna utgjort ett av de centralaste problemen i vår del av världen. Dessa problem har följaktligen inte förbigåtts av Nordiska rådet, som har haft dem uppe i en rad sammanhang och ägnat stort intresse åt minskning av energiförbrukningen och utveckling av nya energikällor. Rådet har bl. a. antagit rekommendationer om produktion och bruk av bränslesnäla, miljövänliga

och trafiksäkra motorfordon och bilmaterial och rekommendationer om alternativa drivmedel. Vidare har Nordiska ämbetsmannakommittén för transportfrågor (NÄT) tillsatt en arbetsgrupp kring energifrågorna. Den leder för närvarande två projekt på området. Även Nordiska kommittén för transportforskning (NKTF) höll en konferens om alternativa drivmedel i somras, där bil- och petroleumproducenter fanns bland deltagarna.

Vid konferensen, som arrangerades av NKTF, deltog bl. a. parlamentariker, forskare, ämbetsmän från departement och trafikmyndigheter samt representanter från bilindustrin och petroleumbranschen i Norden. Dessutom deltog två utomnordiska representanter, en från bilindustrin och en från petroleumbranschen.

Såväl bilbranschens som petroleumbranschens företrädare intog en officiellt skeptisk inställning till försök med alternativa bränslen och utvecklingsprojekt i anslutning här till. Samtidigt framgick under seminariet att såväl bilföretagen som oljebolagen, om än i varierad utsträckning, bedriver ett omfattande eget forsknings- och utvecklingsarbete inom bränsleområdet.

Medlemsförslaget, som nu är till behandling, om energibesparing inom transport- och trafiksektorn går ut på att få fram ett samordnat program för att tillvarata möjligheterna till energibesparingar inom transport- och trafiksektorn.

Trafikutskottet har i samband med behandlingen hemställt i en skrivelse till NÄT om en översikt av det samnordiska energibesparingsarbetet inom denna sektor.

Herr president! Med hänsyn till det omfattande samarbete som redan nu existerar på energiområdet finner trafikutskottet det inte motiverat nu i detta skede att föreslå ytterligare energibesparingsåtgärder inom trafik- och transportsektorn.

Trafikutskottet föreslår därför att rådet inte företar sig något med anledning av detta medlemsförslag.

Sedan diskussionen förklarats avslutad, *biföljs utskottets förslag.*

7

A 663/t: Medlemsförslag om transportekonomisk utredning av transportvägar mellan nordiska och utomnordiska länder

Trafikutskottet hade föreslagit, att Nordiska rådet icke måtte företaga sig något i anledning av medlemsförslaget.

Peder Sønderby (trafikutskottets talesman): Hr. præsident! Trafikudvalget har behandlet medlemsförslag A 663/t om transportøkonomisk udredning af transportveje mellem nordiske og ikke-nordiske lande, og forslaget indeholder 2 elementer:

1) Intensivering af arbejdet med at få etableret en ensartet statistik over godstransporter i Norden.

2) Udførelse af en transportøkonomisk undersøgelse af godstransporter og -omkostninger i Norden og mellem Norden og omverdenen.

Som det fremgår af kommentarerne til medlemsforlaget, har der allerede gennem årene været taget forskellige initiativer til forbedring af de nordiske transportstatistikker.

En bedre fællesnordisk statistik på dette område vil uden tvivl være værdifuld.

På den anden side skal man bl. a. af hensyn til en fornuftig anvendelse af de stadig mere knappe ressourcer, der er til rådighed på transportområdet, passe på, at der ikke sker en unødvendig overlappning i forhold til arbejde, der allerede er i gang.

En arbejdsgruppe nedsat under NKTF fremlagde i januar 1983 en arbejdsrapport: "Behov for og organisering af en fælles løbende transportstatistik". På baggrund af denne rapport har Nordisk Ministerråd fra 1983 og 1984 bevilget midler til opfølgning af arbejdet, og der er herefter indgået aftale om, at en arbejdsgruppe under NKTF skal vurdere mulighederne for at forbedre den eksisterende fællesnordiske transportstatistik både på kortere og på længere sigt.

Dette arbejde forventes slutført i 1984.

En øget indsats på nordisk plan ud over det, der allerede er iværksat, kan næppe være påkrævet på nærværende tidspunkt. I hvert fald bør resultatet af det igangværende projekt afventes.

Til punkt 2 vil jeg sige, at generelt set kan

der nok være behov for, at transportsystemets betydning for næringslivet belyses nærmere, både den tekniske og den økonomiske side af problemet.

Også på dette punkt er der imidlertid grund til at rette opmærksomheden mod det arbejde, det allerede er sat i gang, og mod det medlemsforslag nr. 638, som Bjarne Mørk Eidem lige har gjort rede for, som trafikudvalget støtter, og som ministerrådet har bakket op.

På Nordisk Ministerråds budget for 1984 og 1985 er der således afsat midler til et projekt om reduktion af næringslivets transportomkostninger. Målet er dels at kortlægge næringslivets muligheder for gennem teknisk og organisatorisk rationalisering – herunder brug af EDB – at reducere omkostningerne og forbedre konkurrenceevnen, dels at få belyst mulighederne for at gøre bl. a. vejinvesteringer så optimale som muligt ud fra en teknisk-økonomisk betragtning samt at få harmoniseret køretøjsforskrifter. Jeg vil også foreslå, at vi undersøger afgiftspolitikens indflydelse. På mødet i Mariehamn med ministerrådet fik vi løfte om at få en opgørelse over afgiftssystemet på trafikområdet i de nordiske lande. Det har vi brug for, også i forbindelse med den debat, som foregår vedrørende vejafgiftsproblemet, og som bliver taget op senere i dag under sag E 18. Enhver afgiftsforhøjelse vil forøge erhvervslivets omkostninger, og i dag er afgiftssystemet i transportsektoren jo forskelligt i Norge, Sverige og det øvrige Europa og Danmark; det burde vi undersøge og prøve at harmonisere, således at samfærdsel over grænserne, Norden som hjemmemarked, blev gjort lettere.

Der er også i 1983 igangsat et projekt "Færger og lastbiler", som skal udrede færgetrafikkens udvikling i Norden og dens betydning for internationale godstransporter.

Projekter af denne art bør være målrettede, både hvad angår afgrænsning og ambitionsniveau. Et mere bredt formuleret forsknings- eller udredningsprojekt som det, der er lagt op til i medlemsforslaget, må derimod frygtes at kunne få en meget teoretisk karakter og at ende med et resultat, der ikke er anvendeligt i praksis.

Hertil kommer, at den meget vigtige del af transportvejene mellem Norden og det øvrige Europa, som går over dansk område – fore-

løbig uden afgifter – på afgørende vis vil blive berørt af de store beslutninger, der skal træffes i relation til Øresunds- og Storebæltsforbindelserne.

Jeg vil i denne forbindelse takke de nordiske trafikministre, fordi de alle støttede et dansk ønske om en ændring af AGR-aftalen, således at hovedmotorvej 45 fulgte et dansk forslag, et dansk ønske, om at gå op gennem Jylland i stedet for syd om Danmark. Nu håber vi, den vesttyske regering vil følge det nordiske forslag.

En afklaring af situationen omkring Store Bælt kan ikke forventes før i 1985, hvor der er bebudet en redegørelse herom fra den danske regering til folketinget, idet vi i øjeblikket undersøger både tunnelmuligheder og finansieringsmuligheder, det være offentligt eller, som jeg foretrækker, privat.

Trafikudvalget har derfor valgt at anvende ressourcerne inden for de områder, som jeg har nævnt, og som kan foretages inden for det arbejde, der er i gang, men vi vil i udvalget nøje følge udviklingen omkring transportsystemets betydning for næringslivets omkostninger.

Udvalget har derfor foreslået, at rådet ikke skal foretage sig noget i anledning af medlemsforslaget, og jeg skal anbefale, at rådet følger udvalgets forslag.

Sedan diskussionen förklarats avslutad, *bi-fölls utskottets förslag.*

8

E 17: Fråga till Nordiska ministerrådet angående projektet Scandinavian Link¹

Ole Henriksen: Hr. præsident! Har ministerrådet kendskab til projektet Scandinavian Link, og hvis dette er tilfældet, kan der så gives yderligere oplysninger om projektet og om, hvilken holdning ministerrådet har til de offentliggjorte planer?

Statsrådet Boström: Herr president! Som framgått av massmedia är det ett internationellt konsortium av industrier – och inte de berörda ländernas regeringar – som tagit initiativet till projektet Scandinavian Link. Än

¹ *Frågan tryckt s. 2050.*

så länge inskränker sig de nordiska regeringarnas kunskaper om projektplanerna i huvudsak till vad som stått att läsa i tidningarna eller framgått av radio och TV. Vi utgår emellertid ifrån att regeringarna inom kort kommer att få närmare information om projektet. Innan vi fått denna information är det svårt att ens ta en preliminär ställning till planerna.

Ole Henriksen: Hr. præsident! Jeg takker for svaret. Jeg forstår godt, at man ikke kan give konkrete oplysninger på spørgsmålet, fordi planerne ikke er offentliggjort endnu, men vi må da se frem til, at de planer, der alligevel nok ligger i skuffen hos hr. Gyllenhammar, kommer frem en af de nærmeste dage.

Det, der er mest bekymrende, er, at man nu skal vente et helt år, inden man kan stille det samme spørgsmål igen og få et svar om, hvad der er sket. Det er jo ærgerligt, når planen måske offentliggøres i morgen, at Nordisk Råd ikke får mulighed for at behandle eller se på den side af sagen, før vi mødes igen i Reykjavík.

Jeg synes, at en del af det svar, der ligger her, handler om den udtalelse, statsministrene kom med den 29. februar, hvor man hilser denne kommercialisering af Nordisk Råd meget velkommen. Det er vel nok under disse auspicer, man skal se Scandinavian Link.

Det er beklageligt, at vi ikke kan komme nogen vegne med dette spørgsmål i denne samling, men at vi først om et år skal diskutere den faktiske privatisering af Nordisk Råds samarbejde, der foregår i løbet af det kommende år.

Minister Melchior: Hr. præsident! Hr. Ole Henriksen behøver ikke at være så nervøs for, at planen bliver offentliggjort i morgen. Vejdirektoratet under ministeriet for offentlige arbejder i Danmark har just modtaget indbydelse til at sende en repræsentant til en arbejdsgruppe om en ikke-eksisterende plan, så der går nok nogen tid. Derfor ikke nogen stor bekymring i den anledning.

Jeg vil gerne benytte lejligheden til, da vi diskuterer på baggrund af alene pressemeddelelsen, at nævne, at det i disse presserygter er blevet fortalt, at planen skulle finansieres gennem broafgifter og vejafgifter. Jeg vil

gerne afgive den melding, at den danske regering er principiel og reel modstander af vejafgifter. Vi skulle gerne harmonisere i Norden og i Europa i øvrigt gennem afskaffelse af vejafgifter og ikke gennem indførelse af sådanne.

Diskussionen forklarades härefter avslutad.

9

E 18: Fråga till Norges och Sveriges regeringar angående kilometeravgift på lastbilstransporter¹

Sønderby: Hr. præsident! Jeg har begrundet mit spørgsmål skriftligt, og jeg spørger, om regeringerne i Norge og Sverige vil dispensere fra bestemmelserne om kilometeravgift for danske vognmænd for at afskaffe den eksisterende forskelsbehandling.

Statsråd **Johan J. Jakobsen:** Ærede præsident! Danmarks avgiftssystem for lastebiler er helt forskellig fra Norges og Sveriges. Danmark har en årsavgift, Sverige både årsavgift og kilometeravgift, mens Norge har en kilometeravgift og en købsavgift som vil være fjernet fra 1985. Dette fører til at norske og svenske lastebiler kører avgiftsfrit i Danmark, mens danske lastebiler må betale kilometeravgift i Norge og Sverige. Det skal imidlertid understrekes at udenlandske lastebiler verken i Norge eller Sverige beskattes hardere enn innenlandske lastebiler. Svensk årsavgift oppkreves for øvrig ikke for danske lastebiler i Sverige.

Et argument som brukes til støtte for det danske ønskemål om avgiftsfritak spesielt i Norge, er at Norge tidligere har inngått noen få bilaterale avtaler med andre land om gjensidig avgiftsfritak for lastebiler. Dette gjelder land som Italia, Jugoslavia, Sovjet, Spania, Ungarn, Romania og Vest-Tyskland. Disse bilaterale avtalene er alle basert på sterkt begrensede kvoteregulerte kjøretillatelser begge veier og er inngått fordi de avgiftsreduksjoner norske transportører har oppnådd, har vært betydelige. Sverige har ikke inngått slike avtaler.

¹ Frågan tryckt s. 2051.

De problemer vi står overfor på dette området, skyldes at landene har valgt forskjellige avgiftssystemer. Det er derfor vanskelig å finne noen god løsning på de problemer hr. Sønderby har tatt opp. Dersom man fra norsk og svensk side skulle innrømme fritak for kilometeravgiften for danske biler ved kjøring i Norge og Sverige, ville det bety at danske lastebiler ble beskattet lavere enn landenes egne lastebiler. Den konkurransevridning dette ville innebære, ville ikke være i samsvar med de harmoniseringsbestrebelse som i dag foregår innenfor det nordiske samarbeidet.

Dersom danske trailere skulle få en lavere avgiftsbelastning enn norske og svenske lastebiler, er det grunn til å frykte en forsterket "skjevfordeling" av de bilaterale lastebilstransporter mellom de tre land.

Allerede i dag har de danske vognmenn ca. 85 pst. av de bilaterale lastebilstransporter mellom Norge og Danmark. I Sverige har de danske vognmenn størstedelen av de bilaterale lastebilstransporter mellom Sverige og Danmark.

Et avgiftsfritak for danske lastebiler ville derfor av nevnte grunner møte sterke protester fra lastebileiere i Norge og Sverige. Alle forhold tatt i betraktning kan jeg vanskelig se at vi kan imøtekomme ønskemålene fra Danmark.

Hovedårsaken til de problemer hr. Sønderby har tatt opp i sitt spørsmål, er som nevnt de ulike avgiftssystemer som er etablert i de nordiske land. I Norge satses det for tiden sterkere på et avgiftssystem bygd på det såkalte kostnadsansvarsprinsippet, et prinsipp som innebærer at avgiftene i større grad skal reflektere de faktiske kostnader.

Innenfor rammen av Nordisk Råd bør en drøfte mulighetene for en sterkere harmonisering av avgifter, regelverk og kjøretøybestemmelser i Norden. Målet må være å gi transportørene i de nordiske land mest mulig like rammevilkår som grunnlag for en sunn konkurranse. Det er først og fremst gjennom dette arbeidet en kan løse det problem som her er tatt opp fra dansk side. Jeg viser i den forbindelse til behandlingen av medlemsforslag A 638/t.

Sønderby: Jeg takker den norske trafikkmister for svaret på de to regerings vegne,

men jeg vil da ikke si, at jeg er helt tilfreds med svaret. Jeg hadde håpet, at vi hadde mødt lidt mere positiv vilje.

Som jeg sagde i min begrundelse for spørsmålet, skulle vi gerne rydde de sager væk, som generer det nordiske samarbejde, og jeg hadde håpet, at vi hadde fået muligheder for at drøfte dette yderligere.

Jeg takker ministeren, fordi han svarede, at inden for rammerne af Nordisk Råd må vi drøfte mulighederne for en stærkere harmonisering af afgifter og køretøjsbestemmelser i Norden.

Jeg vil gerne gøre den svenske og den norske regering opmærksomme på, at afgiftssystemerne jo er forskellige, som det blev sagt i svaret. I Norge og Sverige har man brugssystemet, kostnadsprincippet, og i Danmark har vi samme system som i de øvrige europæiske lande, nemlig faste afgifter. Det bevirker, at de norske og de svenske lastbiler kører gratis igennem Danmark, idet de får moms og afgifter refunderet. Derfor er der altså ingen betaling for disse vogne, når de kører i Danmark.

Jeg vil derfor håbe, at vi inden for rammerne af Nordisk Råd, inden for ministerrådet, vil drøfte en stærk harmonisering af afgifter, regler og køretøjsbestemmelser i Norden. Jeg ved, der er også problemer i forbindelse med køretøjer fra Finland.

Statsråd Johan J. Jakobsen: Hr. president! Jeg har forståelse for at det på dansk side opfattes urimelig at norske og svenske lastebiler kan kjøre gratis på danske veier, mens danske lastebiler må betale en avgift på tilsvarende trafikk i Norge og Sverige. Men dersom en ser på det andre alternativet, det danske forslaget, vil det innebære at danske lastebiler skal kjøre gratis på norske og svenske veier, mens norske og svenske trailere skal betale en avgift i sine respektive land.

Jeg vil gå ut fra at en på dansk side ser at dette heller ikke er noen særlig god løsning, og jeg er enig med Sønderby i at vi skal arbeide innenfor Nordisk Råds rammer med å fjerne hindringer mellom landene, hindringer som reduserer samhandel og som kan virke konkurransevridende. Men jeg tror, som jeg allerede har sagt, at løsningen først og fremst

ligger i en bedre harmonisering av själve avgiftssystemene. Så länge vi har så vidt forskjellige avgiftssystemer i de nordiske land, er det også vanskelig å finne en løsning som ivaretar alle de kryssende hensyn vi her står overfor.

Ivar Hansen: Jeg lyttede med meget stor interesse til minister Jakobsens svar, hvoraf det fremgik, at man ikke kunne imødekemme det danske ønske om afgiftsfritagelse, men der lå trods alt i svaret, at man var indstillet på at arbejde på en harmonisering af vores afgiftssystemer.

Nu kan en sådan harmonisering jo godt have lange udsigter og som statsminister Kåre Willoch nævnte her i begyndelsen af sessionen under generaldebatten, ligger der jo et forslag på folketingets bord om indførelse af afgift, når norske vognmænd kører i Danmark.

Det ville egentlig være beklageligt, om et sådant forslag blev gennemført, og derfor ville det være rart, om vi her i dag kunne få lidt mere konkrete tilsagn fra norsk side om, at man vil gå ind i forhandlinger om en harmonisering.

Den mest enkle form for harmonisering, jeg umiddelbart kan få øje på, er, at man gennemfører det, vi foreslår, nemlig at danske vognmænd kan køre afgiftsfrit i Norge, lige så vel som norske vognmænd kan køre afgiftsfrit i Danmark.

Minister Jakobsen sagde, at norske vognmænd næppe ville kunne forstå det, hvis man skulle kunne køre afgiftsfrit i Norge for danske vognmænds vedkommende, men det er jo det, norske vognmænd kan i dag på danske landeveje.

Derfor vil jeg gerne spørge minister Johan J. Jakobsen: er det i virkeligheden ikke den mest enkle harmonisering, hvis vi siger til hinanden, at transport med erhvervskøretøjer kan foregå afgiftsfrit hos jer og hos os? Så har vi kvittet den forskelsbehandling, der nu finder sted. Derfor vil jeg stærkt opfordre den norske regering til endnu en gang at overveje gennemførelse af en afgiftsfritagelse for danske køretøjer. Herved vil man skabe lige konkurrencemæssige vilkår. Det har vi jo ikke i dag.

Marjatta Väänänen: Herr president! Den här frågan är inte en fråga som gäller bara Danmark och Norge. Det är en internordisk fråga. Det är nämligen så att Sverige också tillämpar kilometeravgift på dieseldrivna turistbilar med en totalvikt över 3 500 kg, vilket har betydelse bland annat för turister som vill turista i Sverige med sådana fordon. Det gäller först och främst finländska turister. Dessa fordon, ombyggda från lastbilar, är rätt vanliga i Finland, då man i Finland får bygga om en lastbil med en totalvikt om minst 3 500 kg till ett campingfordon utan att betala skatt för ombyggnaden. Däremot måste man betala skatt om man vill bygga om en paketbil (skåpvagn) med en totalvikt mindre än 3 500 kg till campingfordon.

Vad jag härmed vill säga är, att om man eventuellt slopar kilometeravgiften för danska och möjligen andra nordiska lastbilar, så borde man också avskaffa kilometeravgifter för den icke kommersiella turisttrafiken i Norden.

Minister Melchior: Hr. præsident! For klarheds skyld vil jeg gerne stille et spørgsmål til min norske kollega: er det rigtigt opfattet, at tyske og andre europæiske landes lastbiler er fordelagtigere stillet ved kørsel i Norge end danske lastbiler?

Hvis dette er rigtigt opfattet, vil min norske kollega så samarbejde om at få denne umulige situation ud af verden?

Presidenten: Det var bare presidentens tålmodighed som førte til at presidenten ikke avbrød siste taler. Det ligger hinsides reglementet at ministere stiller spørsmål til ministere i spørretimen, men fordi vi er så elskverdige, viser vi overbærenhet. Presidenten må også her be plenarforsamlingen å akseptere at man da går utover reglementets adgang for en enkelt statsråd til å svare to ganger, ellers vil det åpenbart kjennes svært urimelig for statsråd Johan J. Jakobsen, som blir gitt ordet med plenarforsamlingens tillatelse.

Statsråd Johan J. Jakobsen: Hr. president! Ivar Hansen hadde i sitt innlegg et for så vidt

ideelt utgångspunkt, nemlig konkurransemessig like forhold i Norden. Hvis en tar utgangspunkt i likhetsprinsippet, som tydeligvis hr. Hansen la vekt på, så ligger likheten i at danske lastebiler skal kjøre gratis i Norge og Sverige mot at norske og svenske lastebiler kjører gratis i Danmark. Men hvis en trekker dette prinsippet videre, oppstår det også en ulikhet av betydelig rekkevidde og konsekvenser, nemlig den ulikhet at dette betyr at norske og svenske lastebiler i så fall, i Sverige og Norge, må kjøre med en høyere avgiftsbelastning enn konkurrerende danske lastebiler. Dette som fra én synsvinkel framstår som likhet, har som konsekvens en ulikhet, og det er nettopp de ulike avgiftssystemer som skaper dette problemet. Jeg føler meg overbevist om at de norske transportørene ikke ville oppfatte dette som et uttrykk for en "nordisk anda" eller et likhetsprinsipp. Og når vi da i tillegg vet at 85 pst. av den bilaterale transporten mellom Norge og Danmark går på danske vognmenn sine biler, vil en lett se at dette er en vanskelig sak å "dra" både i Norge og i Sverige.

Når det så gjelder det spørsmål som transportminister Melchior reiste om den avtale som er etablert mellom Norge og Vest-Tyskland, er den, som jeg allerede har nevnt i mitt første innlegg, knyttet kun til begrensede kjørekvoter mellom de to land. Forholdet er nemlig når det gjelder Vest-Tyskland, at en avtale som ble inngått i 1983, hadde sammenheng med at norske transportører i Vest-Tyskland betalte en døgnavgift som i løpet av ett år for norske lastebileiere beløp seg til 10 mill. kr. Dette har en fått fritak for mot den ytelse at vesttyske trailere kjører gratis i Norge. Jeg kan si at denne økonomiske motytelse representerer ca. 500 000 kr. Dette er en betydelig fordel for norsk næringsliv og for norsk lastebilnæring, noe en ikke kan si når det gjelder den danske modellen som er lansert her i dag.

Diskussionen forklarades härefter avsluttad.

10

E 29: Fråga till Nordiska ministerrådet angående räknecenter för väderprognoser (D 1984/4/1983/t)¹

Palm: Herr president! Min fråga är utlagd på delegaternas bord, och jag behöver därför inte föredra den i dess helhet. Med hänsyn till de komplicerade turerna vill jag dock ge en viss bakgrund till den mycket kortfattade frågeställningen.

Jag framhåller i min fråga att Nordiska rådet förra året antog en rekommendation med uppdrag till ministerrådet att kartlägga möjligheterna för upprättande av ett gemensamt räknecenter för väderprognoser i Norden samt undersöka om en samkörning av de meteorologiska institutionernas datakapacitet eventuellt redan i ett tidigt skede kunde genomföras.

Jag påminner i min fråga också om att det meteorologiska direktörsmötet's engagemang i frågan och att en rapport från en arbetsgrupp framlades november 1982. Av rapporten framgick att de nordiska länderna skulle få stor nytta av ett nytt kvalificerat prognosystem. Gruppen ansåg att förutsättningar för ett nordiskt samarbete var mycket goda beroende på likartade behov och tekniska lösningar samt att erforderlig kompetens redan existerade i Norden. Totalutgifterna för ett sådant projekt beräknas till 12 miljoner norska kronor, varav 5,5 miljoner skulle sökas som bidrag från Nordiska ministerrådet. En projektansökan om ett anslag för 1984 om 324 000 norska kronor till projektets första fas insändes till Nordiska ministerrådet hösten 1983.

Enligt de uppgifter vi nyligen fått förut-sättes att även de deltagande länderna är beredda att ställa nödvändiga medel till förfogande. Det ursprungliga medlemsförslaget syftade till att projektet skulle betraktas som ett sammanhållet nordiskt projekt och finansieras som ett sådant. Enligt nuvarande planer föreligger risk för att projektet kan blockeras om inte alla länder ställer tillräckliga medel till förfogande.

Jag vill därför ställa följande fråga till ministerrådet: Kan detta projekt igångsättas under innevarande år?

¹ Frågan tryckt s. 2064.

Minister **Melchior**: Jeg tror, at svaret ville blive det samme under alle omstændigheder, nemlig at ministerrådet anser det for betydningsfuldt, at der indledes et nordisk samarbejde til tilvejebringelse af et sikrere grundlag for udarbejdelse af kortfristede vejrprognoser.

I overensstemmelse hermed er det besluttet at anvende beløb af størrelsesordenen 300.000–400.000 kr. i 1984, og samme beløb i 1985. Disse 2 bevillinger er i denne uge blevet færdigbehandlet i budgetkomiteen i Nordisk Råd, og ministerrådet vil senere i dag holde et møde om denne sag.

Formerne for finansiering af de meteorologiske institutter varierer fra land til land. Der foregår diskussioner mellem ministerrådet og de meteorologiske institutter om mulighederne for at stille nationale midler til disposition i fornødent omfang. Jeg kan derfor ikke konkret besvare spørgsmålet, om det vil være muligt at igangsætte projektet i indværende år.

Jeg skal for egen regning tilføje, at den danske regering for sit vedkommende er beredt til at bevilge de nødvendige nationale midler til igangsættelse og gennemførelse af dette projekt.

Palm: Herr president! Vi som aktualiserat frågan anser att detta är en mycket angelägen sak. Man talar i dessa dagar mycket om data-teknologiskt samarbete, och vi har funnit att det är naturligt att ta itu med detta.

När vi lade fram vårt förslag tänkte vi att det skulle vara ett naturligt samnordiskt projekt som kunde finansieras över ministerrådets budget. Om en del skall finansieras ur ministerrådets budget och en annan del över de nationella budgeterna kan den risken uppstå, om någon sätter sig på hasorna, som vi säger på svenska, att projektet blir försenat. Jag vill ge uttryck för oron att den risken kan vara ganska stor. Jag vill bara föra vidare den oro som många känner över att frågan kan fördröjas i onödan. Jag hoppas att förseningen inte blir lång.

Vi har en ny session i Reykjavík om ett år vid ungefär samma tid, och frågan kommer att behålla sin aktualitet tills den blir löst. Detta är ett utomordentligt påtagligt och konkret nordiskt samarbetsprojekt som folken i

de nordiska länderna anser angeläget att få realiserat.

Mørk Eidem: Da Budsjettkomiteen drøftet disponeringsforslag nr. 3 for 1984, lå der et forslag om bevilgning til dette prosjekt på 320 000 kr., og i budsjettet for 1985 som Rådet behandlet her på onsdag, lå det et forslag på nær 1/2 mill. kr. for 1985 til dette prosjekt. Det ble også opplyst at de øvrige midler for 1985, 3,5 mill. kr., skal tas av nasjonale midler.

Vi har mange prosjekter i Norden som finansieres på denne måten, og det har i sammenheng med Budsjettkomiteens behandling av dette prosjektet ikke med et eneste ord vært stilt spørsmål om ikke nasjonale midler i tilstrekkelig grad ville bli stilt til disposisjon, for at dette forslaget kunne bli vedtatt.

Jeg minner videre i denne sammenheng om at disse beløpene går fra samferdselsbudsjettet i Nordisk Råd, og i Trafikkutvalget har vi godtatt en nedskjæring av andre vesentlige prosjekter for å skaffe rom for nettopp dette prosjekt. Videre har vi forutsatt at det etter statsministrenes uttalelse i 1981 egentlig burde vært finansiert med såkalt "friske penger". Men når vi likevel har gått med på å ta det av samferdselsbudsjettet, forutsetter vi at budsjettet blir virkeliggjort. Og når det gjelder 3,5 mill. kr. delt på fire eller fem land på 1985, er det jo nesten for håndpenger å regne. Jeg tar det derfor som en selvfølge at dette prosjektet blir virkeliggjort.

Sedan diskussionen förklarats avslutad, meddelades att behandlingen av meddelandet fortsätter i trafikutskottet.

11
E 30: Fråga till Nordiska ministerrådet angående förenklingar av vägmärkningssystemet¹

Sten Svensson: Herr president! Med åberopande av den skriftligt framförda motivering- en ber jag att få ställa följande fråga:

Vilka åtgärder anser ministerrådet möjliga att vidta inom ramen för de gemensamma

¹ Frågan tryckt s. 2065.

nordiska reglerna för att förenkla vägutmärkningssystemet på sätt som bl. a. skulle med föra besparingar av offentliga medel?

Statsråd **Johan J. Jakobsen**: Hr. president! Som en modell för förenkling har Sten Svensson föreslått att man burde ha ett vegskilt informere om flere trafikregler. F. eks. kunne ett og samme vegskilt angi forkjørsveg, hastighetsbegrensning og parkeringsforbud.

La meg understreke at en tilfredsstillende trafikkavvikling innen og mellom de enkelte land forutsetter tydelige vegskilt som er lette å forstå. Som påpekt av Sten Svensson, samordnes vegskiltene innhold og utforming i det internasjonale samarbeidet som pågår på vegtrafikkområdet. Dette samarbeidet har ført til at man nå stort sett kan kjøre gjennom de nordiske land og det øvrige Europa og kjenne igjen og forstå innholdet i de vegskiltene som finnes.

Denne enheten i den internasjonale vegskiltingen ser jeg på som svært verdifull. Derfor mener jeg at spesielle vegskilt i så liten grad som mulig bør benyttes av de enkelte land. Helst burde slike spesielle skilt ikke forekomme.

Selv uten å utarbeide skilt med nye innhold bør vi imidlertid innenfor rammen av det nordiske samarbeidet kunne anstrenge oss for å oppnå forenklinger og kostnadsbesparelser.

Sten Svensson: Herr president! Jag ber att få tacka statsrådet Jakobsen för svaret på min fråga.

Den forskning som bedrivs i dag har dokumenterat att trafikanterna inte klarar att tillgodogöra sig all den information som vägutmärkningssystemet är avsett att ge. Trafikmiljön belastas av alltför många skyltar. Alltför många vägmärken ger högre driftkostnader än nödvändigt och trafikmiljön förfulas dessutom av alltför många stolpar och märken. En förenkling av vägutmärkningssystemet skulle sannolikt inbespara stora kostnader förutom att trafiksäkerheten samtidigt skulle kunna höjas.

Det svar jag fått visar att ministerrådet är medvetet om de problem som jag tagit upp och man förklarar sig beredd att vidta de åtgärder som är möjliga inom de ramar som

gäller för att uppnå förenklingar och för att minska kostnaderna. Detta är utmärkt. Jag har då den förhoppningen att det förslag som jag angav i motiven till frågan – nämligen att information som i dag kräver flera märken bör kunna samlas till ett märke – i sådana fall där inte några internationella regler utgör några hinder – kan övervägas i det fortsatta arbetet.

Statsråd **Johan J. Jakobsen**: Hr. president! Jeg er enig med hr. Sten Svensson i at for mange skilt kan belaste trafikkmiljøet og også redusere effekten av skiltingen. Men å la ett vegskilt informere om flere forhold vil ikke nødvendigvis øke oppfattelseskapasiteten. Enkelte vil trolig si tvert imot. Derfor tror jeg også at forenklingen bør fremmes gjennom andre tiltak.

Ellers har jeg lyst til avslutningsvis å gi uttrykk for følgende prinsipielle holdning – fordi det med kostnadene er trukket fram som et viktig argument her: Jeg tror vi skal være enige om at vi på alle hold bør forsøke å dempe kostnadene også på dette området, men da under den klare forutsetning at hensynet til skiltingen, hensynet til trafiksikkerheten under alle omstendigheter må være kostnadsbesparelsene overordnet.

Diskussionen förklarades härefter avslutad.

12

E 8: Fråga till Danmarks regering angående Öresundsförbindelserna¹

Ingrid Sundberg: Herr president! Jag återkommer ännu en gång i Nordiska rådet till frågan om de fasta förbindelserna över Öresund. Också i Sveriges riksdag förekommer en sådan debatt då och då.

Det har nu i Sverige gjorts en uppdatering av utredningen om Öresundsförbindelserna, och den följdes i riksdagen av en ny interpellationsdebatt den 23 januari. Varje gång framställer den svenska regeringen det som om den danska regeringen överhuvud taget inte ville diskutera frågan, och man lägger över

¹ Frågan tryckt s. 2039.

ansvaret för att ingenting skett på Danmark. Jag är därför glad, herr president, över att få tillfälle att direkt ställa en fråga, som f. ö. finns motiverad i rådets handlingar, till den danske trafikministern.

Min fråga lyder: Hur ser Danmark på frågan om en fast förbindelse över Öresund, mot bakgrund av den rapport som framlagts av Sveriges regering och de växande kraven på goda förbindelser mellan Skandinavien och de övriga Europa?

Minister **Melchior**: Hr præsident! Jeg kunne besvare dette spørgsmål med 2 ord; med et hjemmelavet rim, som skulle hedde: Pro bro!

Jeg har diskuteret med mange broeksperter, men jeg har aldrig kunnet få besked om, at man noget sted i verden har bygget en bro, en tunnel, en fast forbindelse, som man siden har angret. Altså de, som har finansieret, og de, som bor i begge ender af den faste forbindelse, har ikke haft tilfælde at angre, når de har bygget en sådan fast forbindelse.

Derfor er den danske regering og det danske folketing nu som før for faste forbindelser.

Jeg kunne også udvide svaret. Når Ingrid Sundberg spørger om *en* fast forbindelse, så vil jeg tilføje: gerne 2! Hermed tænker jeg naturligvis på H-H-linjen, primært som en tunnel for jernbanetraffic og en K-M-bro for biltrafic.

Dette positive svar ændrer ikke den omstændighed, at den faste forbindelse over Store Bælt, altså mellem Sjælland og Fyn, fortsat har højeste prioritet hos os. Jeg har været meget glad for at konstatere, at der er enighed mellem den svenske regering og os om, at det ikke er meningen med en fast forbindelse fra den skandinaviske halvø til Sjælland, at man så skal forblive på Sjælland, men at Fyn og Jylland faktisk også hører med til Norden. Det står jeg fast på.

Jeg kan oplyse, at vi i 1983 og 1984 anvender 40 mill. kr. til det samme, som I har gjort, nemlig opdatering, herunder undersøgelse af udviklingen i tunnelteknikken, således at vi i begyndelsen af 1985 vil give folkettinget en ny beretning, hvor alle mulige sager er undersøgt, og give folkettinget et beslutningsgrundlag i første halvdel af 1985.

Summa summarum kan jeg oplyse, at min ærede kollega Curt Boström og jeg i forgårs holdt et møde om denne sag, og vi kom dér overens om, at vi i hurtig takt skal have 2 svensk-danske grupper. Der skal først være en lille gruppe, som på ganske kort tid skal fastlægge et direktiv for en større gruppe, som derefter, måske til sommer, skal ned-sættes for at færdigbehandle – så langt som muligt – problemerne omkring linjeføring, teknik, finansiering og øvrig økonomi i faste forbindelser mellem Sverige og Danmark.

Personlig glæder jeg mig til at møde såvel Curt Boström som Ingrid Sundberg ved indvielsen af H-H-linjen i begyndelsen af 1990-tallet, og troligen ved indvielsen af København-Malmö-broen lidt senere i 1990-tallet.

Jeg forudser ingen besværligheder med kapital, eftersom der findes køer af nationale og internationale konsortier, som er villige til at sætte penge i disse forbindelser. Jeg anser heller ikke trafikprognoserne for at frembyde problemer. Sådanne ændrer sig jo altid, men her er tale om projekter for decennier og for generationer, og derfor er det ikke spørgsmålet, om trafikmængden nogle år er lidt større eller lidt mindre.

Jeg skal afslutningsvis sige, at det er også en overenskomst mellem Sveriges og Danmarks regeringer, at vi helt umiddelbart, altså omgående, skal have klaret problemet med flyvebådene mellem Malmö og København. Indtil de faste forbindelser står færdige, skal vi forbedre færgkapaciteten over Øresund.

Jeg vil gerne takke Ingrid Sundberg for at hun har givet mig anledning til at afgive denne melding under denne store nordiske oplæsningsfestival.

Ingrid Sundberg: Herr president! Den danske trafikministern måste frångå reglerna i Nordiska rådet – ett så positivt svar kunde inte gärna lämnas i förväg.

Jag är överväldigad av tacksamhet, inte över att trafikministern har givit mig ett svar vilket som helst, utan över att svaret är det första av alla dem som givits om Öresunds-förbindelserna som tar klar ställning, en klar ställning för två fasta förbindelser. Som boende i Nordvästskåne gläder jag mig alldeles speciellt att vi äntligen skall bli av med eländet i Helsingborg i hamnen och i trafiken överhuvudtaget.

Grytan med missnöje över situationen som rått beträffande förbindelserna mellan Danmark och Sverige har kokat länge. Arne Melchior har helt enkelt lyft på locket och konstaterat att det nu måste vara slut på eländet.

Som jag bedömer det kommer ingenting av det som har hänt på denna session att få så långtgående konsekvenser för nordiskt samarbete som trafikministerns svar, för vilket jag ännu en gång tackar. ``Äntligen, äntligen``, kan alla de utropa som upplevt ovissheten om framtiden som ett hinder i planeringen av industri och kommunikationer. Särskilt gäller detta södra Sverige.

Men vad skulle vi tro? I januari sade vår trafikminister Curt Boström i en interpellationsdebatt i riksdagen när förslaget från konsortiet hade kommit:

``Konsortiet har förklarat sig vara berett att bygga bron i egen regi, och det är riktigt att jag undrade om det var juridiskt möjligt. Men jag behövde inte fundera speciellt lång tid, för om den bron skulle byggas förutsätter det att den skall hamna på dansk sida, och den danske kommunikationsministern sade att han inte alls var intresserad av att diskutera detta. Han gick så långt att han sade: Även om vi får broarna gratis, är vi inte beredda att diskutera detta nu.``

Här står i viss mån ord mot ord. Det är självklart att Arne Melchior kan ha bytt uppfattning. Men jag tycker att vad som hänt tidigare inte spelar någon roll. Vad vi måste göra nu på både dansk och svensk sida är att se framåt.

Jag vill uttrycka den förhoppningen att den svenska regeringen med all kraft bidrar till att inte det danska arbetet och de danska intentionerna fördröjs. Curt Boström har aviserat två nya studier eller utredningar i Sverige. Jag hoppas att de överflyttas till de två grupper som nu aktivt och konkret skall arbeta med frågan för en slutlig lösning.

Än en gång tack för svaret!

Statsrådet **Boström**: Herr president! När vi nu har nått så långt att vi kommit överens om att gemensamt ta oss an frågan skall jag väl inte förstöra det. För fullständighetens skull vill jag dock gärna säga att jag fortfarande står fast vid vad jag har sagt om vad den danske trafikministern har yttrat till mig vid

två sammanträffanden, att han tyvärr inte kunde föra överläggningar i frågan om en fast förbindelse över Öresund förrän man tagit ställning till frågan om en förbindelse över Stora Bält. Jag utgår från att trafikminister Melchior nu vill komplettera sin redovisning på det sättet.

Jag är oerhört glad över att vi har kommit i den situationen att vi får möjlighet att arbeta konstruktivt.

Vi var tvungna att göra en svensk uppdatering. Samma problem finns på dansk sida, och sannolikheten är stor att man där tvingas göra åtskilliga kompletteringar.

Men låt oss som sagt inte nu genom att ge oss in på käbbel förstöra intrycket av den överenskommelse som vi har träffat.

Minister Melchior: Jeg tror, jeg har ret, når jeg siger, at det står ikke noget sted i skrivelserne, at man afleverer svar på spørgsmål skriftligt forinden, men som det også fremgik af spørgerens svartale, var han velinformeret af mig i mundtlig samtale. Det håber jeg, du sætter pris på!

Så skal jeg sige, at jeg har ikke ændret opfattelse, men den danske opfattelse er, som det er moderne i disse spørgsmål, blevet opdateret, og jeg skal til kollega Curt Boström sige, at jeg er alligevel blevet noget misforstået. Efter min hukommelse og efter mine notater har jeg sagt, at vi kan diskutere alt, men vi kan ikke realitetsforhandle, har jeg tidligere sagt, igangsættelsen, før det danske folketing har besluttet sig positivt omkring Storebæltsforbindelsen. Sådan håber jeg også, at min svenske kollega erindrer det. Men i hvert fald er jeg enig med ham om, at det *har* været.

Det er klart, at den svenske interesse også påvirker os, det manglede bare, og jeg er også glad ved, at vi i dag sætter disse samtaler i gang – og ikke bare opdateringen på hver side af Sundet – så tiden ikke går til spilde.

Jeg understreger igen, at det er også for den svenske regering en forudsætning, at der findes en fast forbindelse over Store Bælt.

Hanna Kvanmo: President! Jeg har bare et kort lite spørgsmål til presidenten. Jeg må si at jeg begynner å føle meg litt forvirret i denne

forsamlingen, jeg er ikke sikker på hvor jeg er. Befinner jeg meg i det folkevalgte organet Nordisk Råd? Befinner jeg meg på en opplesningsfestival? Eller er jeg på møte i Ministerrådet? Det er mitt spørsmål til presidenten. Jeg synes at man skulle begynne å klargjøre hvilket møte man befinner seg i.

Presidenten: Dersom det skulle være flere som i løpet av formiddagen er kommet i tvil, vil presidenten gjøre oppmerksom på at vi befinner oss ved sesjonens 7. møte i Nordisk Råd. Men signalet er likevel mottatt og forstått, forhåpentligvis av alle det var rettet til.

Diskussionen forklarades herefter avsluttad.

Ändring i medlemslistan

Det anmeldes, att Ilkka Suominen lämnat sessionen och ersatts av Karl-Gunnar Fagerholm.

Rådet beslöt att ändra medlemslistan i enlighet härmed.

Meddelande

Det meddelades, att landskapsstyrelseledamot Christer Jansson intagit sin plats i rådet.

13

D 1984/27/1968/t: Meddelande om rekommendation nr 27/1968 angående gemensam trafiklagstiftning

D 1984/15/1972/t: Meddelande om rekommendation nr 15/1972 angående enhetliga bestämmelser i Norden rörande fritidsbåtar

D 1984/27/1974/t: Meddelande om rekommendation nr 27/1974 angående inrättande av ett nordiskt institut för skärgårdsforskning

D 1984/4/1975/t: Meddelande om rekommendation nr 4/1975 angående passagerar- och bilfärja mellan Island, Färöarna och övriga Norden

D 1984/11/1977/t: Meddelande om rekommendation nr 11/1977 angående förbättring av barnens trafikmiljö

D 1984/10/1979/t: Meddelande om rekommendation nr 10/1979 angående ratifikationer av sjösäkerhetskonventionen SOLAS 1974

D 1984/11/1979/t: Meddelande om rekommendation nr 11/1979 angående onykterhet till sjöss

D 1984/7/1980/t: Meddelande om rekommendation nr 7/1980 angående förbättrade villkor för färjetrafiken i Norden vintertid

D 1984/20/1982/t: Meddelande om rekommendation nr 20/1982 angående trafikseparationer för sjöfarten

Rådet företog ovannämnda saker i ett sammanhang.

Trafikutskottet hade föreslagit, att Nordiska rådet måtte lägga meddelandena till handlingarna och anse spörsmålen för rådets del slutbehandlade.

Utskottets förslag bifölls.

14

C 1: Nordiska ministerrådets berättelse om det nordiska samarbetet inkl. bilagorna 1, 2, 3 och 4 (kulturutskottets betänkande)

Kulturutskottet hade föreslagit

A. att Nordiska rådet med anledning av de avsnitt av Nordiska ministerrådets berättelse som hänvisats till kulturutskottet (*kapitel I Inledning /berörda delar/, kapitel II Sammanfattningar av fackkapitlen /berörda delar/, kapitel V Kulturellt samarbete*, och vissa delar av andra kapitel samt *bilaga 1* Förslag från Nordiska forskningspolitiska rådet till handlingsprogram för rådets verksamhet, *bilaga 2* Nordiska ministerrådets dispositionsmedel för kulturellt samarbete 1983, *bilaga 3* Nordiska ministerrådets stödordningar för kulturellt samarbete 1983 samt *bilaga 4* Samnordiska utredningar på kulturområdet 1983) antar följande yttrande:

Nordiska rådet anser

1. att utvecklingen inom den elektroniska masskommunikationen bör ges större uppmärksamhet i det nordiska samarbetet och att ett handlingsprogram för detta samarbete bör läggas fram till 33:e sessionen 1985,

2. att det bör initieras en debatt på nordiskt plan om ungdomspolitik i Norden och att det i detta syfte bör anordnas en nordisk konferens under det internationella ungdomsåret 1985.

3. att det bör skapas en beredskap att genomföra gemensamma kulturprojekt utanför Norden,

4. att samarbetet om tung vetenskaplig utrustning bör ges större uppmärksamhet,

5. att det bör göras en kartläggning av läraryr- och elevutbytet mellan de nordiska länderna som utgångspunkt för nya insatser,

6. att informationen om det officiella nordiska samarbetet bör samordnas bättre såväl på nordiskt som på nationellt plan *samt*

7. att de behov som de rådgivande kommittéerna var satta att tillfredsställa då kulturavtalet trädde i kraft numera kan tillfredsställas på annat sätt.

B. att rådet lägger dessa avsnitt till handlingarna.

Eiður Guðnason (kulturutskottets talesman): Herr president! Vi har inom kulturutskottet kommit överens om att ha två talesmän på ministerrådets berättelse. Ingrid Sundberg kommer att anlägga synpunkter på det nordiska forskningssamarbetet mot bakgrund av Nordiska forskningspolitiska rådets förslag till handlingsprogram för rådet. Min uppgift är här att så kort som möjligt presentera utskottets betänkande om ministerrådsberättelsen.

Utskottet har den här gången särskilt uppehållit sig vid frågor i anslutning till den elektroniska masskommunikationen. Våra samhällen undergår för närvarande en medierevolution, som visserligen kan ta sig olika uttryck i de enskilda länderna, men vars verkningar lika fullt är revolutionerande för hela Norden, likaväl för små som för stora samhällen. Vi är alla medvetna om utvecklingen var och en på sitt håll, men trots detta har vi ännu inte kommit i gång med något mer organiserat samarbete. Det är därför utskottets uppfattning att många av de utmaningar som revolutionen innebär för våra samhällen, för själva den nordiska livsformen, bättre kan mötas om vi intensifierar samarbetet på området. Utskottet menar därför att det så fort som möjligt bör åstadkommas ett samlat handlingsprogram för samarbetet kring den elektroniska masskommunikationen. Ärendet brådskar helt enkelt för att utvecklingen på området inte kan bromsas, än mindre stoppas, hur ogärna vi än kanske ville det. Vi

är ju snabbt på väg från industrisamhället till informationssamhället. Ett förslag till handlingsprogram bör kunna läggas fram till nästa session.

Ett återkommande tema i utskottets arbete har varit frågan om ungdomsarbetslösheten och vilka åtgärder på nordiskt plan som man på utbildningsområdet kan vidta för att minska den arbetslösheten. Utskottet har i ministerrådsberättelsen särskilt noterat ett projekt som tillsammans förbereds av Nordiska arbetsmarknadsutskottet (NAUT) och ämbetsmannakommittén för kulturutsamarbetet. Projektet gäller problem i anslutning till samarbetsformerna mellan arbetsmarknads-, skol- och socialsektorn på lokalt plan i fråga om bistånd till unga arbetssökande.

Utskottet har för ministerrådet framhållit att det är ett stort behov av kunskaps- och erfarenhetsutbyte om ungdomsutbildningen och om de åtgärder som vidtagits mot ungdomsarbetslösheten. Utskottet menar nu att det bör initieras en debatt på nordiskt plan om ungdomspolitikerna i Norden. Ett lämpligt sätt att få i gång en sådan är att under ungdomsåret 1985 ordna en nordisk konferens i detta syfte.

Utskottet anser att samarbetet kring tung vetenskaplig utrustning bör intensifieras. Som glädjande exempel på sådant samarbete har utskottet noterat beslutet om samarbete om ett optiskt teleskop på Kanarieöarna. I fråga om denna typ av samarbete har utskottet tagit fasta på forskningspolitiska rådets rekommendation om att – för den händelse det skall skaffas en tungjonsaccelerator till Norden – det skall skaffas blott en, men som sedan skall kunna användas av forskare från de övriga länderna, oberoende av i vilket land en eventuell ny tungjonsaccelerator placeras. Aktuella länder just nu är Finland och Sverige.

Det är inte svårt att inse det fördelaktiga rent resursmässigt sett med ett sådant samarbete. Men samtidigt vet man hur svårt det kan vara att i sådana här frågor bortse från nationella prestigehänsyn och hur just sådana hänsyn kan omöjliggöra samarbete. Här vilar ett tungt ansvar på oss medlemmar av Nordiska rådet att motarbeta eventuella sådana tendenser.

Mot bakgrund av de mycket positiva erfarenheter som kampanjen Scandinavia Today

har givit anser utskottet att det bör skapas en beredskap att anordna kulturkampanjer utanför Norden. Motivet för sådana kampanjer är att visa vad vi förmår, inte bara varje land för sig, utan tillsammans, inte i tron att vi är bäst, men i förhoppningen att vi kan ge någonting åt andra.

Här får vi inte heller glömma att ett dylikt gemensamt uppträdande i internationella sammanhang väcker särskild uppmärksamhet just för att det är gemensamt, att resultatet blir någonting mera än summan av de enskilda delarna. Vi har naturligtvis inte heller någonting emot att den nordiska modellen för samarbete, fastslagen i Helsingforsavtalet, ges uppmärksamhet i internationella fora. Ministerrådsberättelsen riktar i år uppmärksamheten på det nordiska samarbete som bedrivs i olika internationella organ och understryker med rätta dess betydelse.

Ett annat återkommande tema i kulturutskottets arbete har varit möjligheterna, eller rättare sagt svårigheterna, att öka lärar- och elevutbytet mellan de nordiska länderna. Lärar- och elevutbytet är av gammalt datum. Sådant har t. ex. genom åren bedrivits framgångsrikt av Föreningarna Norden. Men det har funnits, och finns fortfarande, också andra arrangörer, såsom kommuner inom ramen för vänortssamarbetet. Kulturutskottet menar nu att det bör göras en kartläggning av möjligheterna till att utväxla lärare och elever mellan våra länder som underlag för nya initiativ. Utskottet har sig bekant att man inom ramen för EG också bedriver eller har långtgående planer på att bedriva lärar- och elevutbyte mellan medlemsländerna. Utskottet har därför av ministerrådet bett om att få upplysningar om detta, men har ännu inte erhållit sådana.

Slutligen tar utskottet upp två frågor av organisatorisk art, inte mindre viktiga för det. Den ena gäller informationen om det officiella nordiska samarbetet. Utskottet anser att informationen om det officiella nordiska samarbetet bör samordnas bättre både på nordiskt och på nationellt plan. De samnordiska sekretariaten har informationsenheter, liksom vissa av delegationerna har särskilda informationstjänstemän eller åtminstone informationsansvariga. För att det informationsarbete som nu bedrivs inom de olika organen skall ge bästa möjliga effekt, måste det

samordnas bättre. Vi skall komma ihåg att information om nordiskt samarbete från den stora allmänhetens synpunkt sett är information om nordiskt samarbete oberoende av källa.

Den andra frågan av organisatorisk art gäller frågan om rådgivningsorganisationen i kultursamarbetet. De rådgivande kommittéerna, en för vardera området utbildning, forskning och kultur, tillkom efter initiativ av kulturutskottet för att säkra kontakterna mellan fältet och ministerrådsorganen.

En förutsättning för att kultursamarbetet skall kunna utvecklas och utvidgas är att fältanknytningen kan bevaras och förstärkas. Det är samtidigt klart att sätten att upprätthålla fältanknytningen växlar från tid till tid och från område till område. Sålunda anser utskottet att de behov som de rådgivande kommittéerna var satta att tillfredsställa då kulturavtalet trädde i kraft för 12 år sedan, numera kan tillfredsställas bättre på annat sätt, t. ex. genom det organisationsnät som genom åren byggts upp.

Herr president! Jag vill till sist med några ord kommentera ministerrådets beslut om kulturbudgeten för 1985. Jag är övertygad om att kulturutskottets medlemmar är tillfreds med att ministerrådet justerat budgeten såsom kulturutskottet föreslagit med 900 000 danska kronor och på de flesta av punkterna i enlighet med utskottets anvisningar. Det är givetvis i sig synd att ministerrådet inte ansett sig kunna höja anslaget till ungdomssamarbetet såsom utskottet föreslagit, men detta kompenseras av att ministerrådet förklarat sig vara villigt att under det internationella ungdomsåret 1985 särskilt stödja projekt i anslutning till detta, givetvis under förutsättning att de är goda. Och goda projekt kommer vi inte att sakna, det är jag övertygad om att ungdomsorganisationerna sörjer för!

Mer problematiskt är att ministerrådet beslutat att finansiera datateknologiprogrammets kulturdelar, som uppskattats gå på 1 000 000 danska kronor, med hälften, dvs. med 500 000 inom den nu fastställda ramen och *inte* med nya medel. Utskottet hade ju förutsatt att *hela* den del av programmet som gäller kulturavtalets områden skulle finansieras över *en* budget, i det här fallet den allmänna budgeten. Det är klart otillfredsställande att det inte anvisats nya medel för än-

damålet, vilket förutsatts av inte bara kulturutskottet, utan också av budgetkommittén och i princip av statsministrarna.

Herr president! Jag yrkar bifall till utskottets förslag.

Ingrid Sundberg (kulturutskottets andra talesman): Herr president! Det är två år sedan Nordiska rådet rekommenderade ministerrådet att upprätta ett forskningspolitiskt råd. I rekommendationen fanns åtskilliga synpunkter för ministerrådet att beakta vid tillskapandet.

Nordiska rådet kan nu konstatera att det forskningspolitiska rådet (FPR) börjat sin verksamhet och lagt fram en handlingsplan för det framtida arbetet. Denna diskuterades nyligen vid en konferens i Helsingfors. Därefter har nu kulturutskottet i en promemoria konstaterat att handlingsprogrammet med de preciseringar som utskottet gjort kan utgöra utgångspunkt för rådets arbete under uppbyggnadsfasen, vilken sträcker sig över tre år.

Kravet på nordiskt samarbete inom forskningen är inte nytt. Redan 1965 väcktes i Nordiska rådet ett medlemsförslag om samnordiskt utnyttjande av vetenskaplig specialapparatur med argument som är giltiga även i dag. 1983, 18 år senare, fick vi det optiska teleskopet på Kanarieöarna. Dette teleskop måste ses som en av de mest framsynta åtgärderna i nordiskt forskningssamarbete.

Men FPR har inte kommit till utan vända. Det finns ju redan åtskilliga, ja flera tiotal, olika organ inom specialområden med syfte just att samverka inom forskningen. Vi var därför flera som ställde oss skeptiska till bildandet av ännu ett organ. Detta gör att kraven på FPR att motivera sin existens är stora.

När ministerrådsförslaget om FPR var ute på remiss uttryckte åtskilliga forskningspolitiska samarbetsorgan rädsla för att bildandet av rådet skulle påverka deras egen verksamhet negativt. I ministerrådetsförslaget hade uttryckligen sagts att så inte skulle ske.

Kulturutskottet tog emellertid upp denna fråga i sitt yttrande och pekade på nödvändigheten av att det skapas en överblick över det existerande forskningssamarbetet och dess organisation, inte minst med hänsyn till det stora antalet samarbetsorgan på forskningsrådet.

FPR säger nu i sitt handlingsprogram att det "i dagens ekonomiska situation är ännu nödvändigare än tidigare att på nytt värdera det existerande samarbetet. Ofta kan nya aktiviteter bara sättas igång ifall andra avslutas."

Just denna synpunkt har utskottet många gånger fört fram till ministerrådet. Nordiska rådet kan inte fortsätta i oändlighet med fasta organ som inte längre har något berättigande eller vilkas funktion skulle kunna utövas bättre på annat sätt och därmed ge möjlighet för de utmärkt fungerande organen att få ännu större rörelsefrihet.

Utskottet hälsar därför med tillfredsställelse forskningspolitiska rådets avsikt att evaluera kvaliteten på och relevansen av den forskning som bedrivs av forskningsinstitutionerna på de båda nordiska budgeterna. Trots att verksamheten vid vissa av institutionerna har evaluerats, har dock veterligen ingen evaluering av själva kvaliteten på forskningen gjorts. De rationaliseringsvinster som evalueringen kan ge och de medel som därvid eventuellt kan friställas bör kunna användas för nya uppgifter inom det nordiska forskningssamarbetet.

Ett annat gott exempel på rationellt utnyttjande av befintliga resurser, såväl personella som ekonomiska, är samarbete mellan sådana forskningsmiljöer som på nationellt plan är små och därför löper stor risk att förtvina. I förslaget pekas på vissa områden inom humaniora. Med hänsyn till betydelsen av denna typ av samarbete utgår utskottet från att det företas en systematisk genomgång av forskningsområdena för att kartlägga förekomsten av "små" fack, vilka skulle kunna främjas och utvecklas genom nordiskt samarbete.

Självklart är det betydelsefullt för både regeringar och parlament att ha en överblick över den nationella forskningssituationen. I Sverige avlämnades i går en proposition angående forskningens framtid i vårt land.

Vi får emellertid inte glömma bort att också Nordiska rådet och ministerrådet behöver ha en viss överblick över vad som sker i hela Norden. Detta är naturligtvis en stor uppgift och i praktiken omöjlig att helt realisera. Ändå kan säkert en större klarhet med rationaliseringsvinster som följd skapas om nu det forskningspolitiska rådet får fungera som avsett.

Utskottet har särskilt uttryckt en önskan om att det skapas en bättre överblick över det nordiska samarbetet på hela forskningsfältet. Därför bör utan dröjsmål företas den av forskningspolitiska rådet aviserade värderingen av den forskningsrådgivande och forskningsfinansierande organisationen inom ramen för det samarbete som regleras av gällande nordiska avtal (Helsingforsavtalet och kulturavtalet) och av den offentliga forsknings- och utvecklingsorganisationen över huvud taget.

Utskottet har för egen del varit upptaget av frågan om ändamålsenligheten i att över kulturbudgeten fortsatt finansiera eller delfinansiera t.ex. alla forskningsinstitutioner som för närvarande är uppförda på denna. Det borde enligt utskottets mening i fråga om vissa institutioner vara möjligt att de nationella forskningsrådsorganen beviljade medel direkt till den nordiska institutionen. En sådan finansieringsmodell skulle vara ägnad att stärka kopplingen mellan den nordiska institutionen och resp. forskningsområde på det nationella planet. Utskottet pekar här på samarbetet om det optiska teleskopet på La Palma, i fråga om vilket de deltagande ländernas forskningsråd delar på kostnaderna utöver den särbevilning som Nordiska ministerrådet står för.

Herr president! Jag har här tagit upp några av de anmärkningar som kulturutskottet gjort i sin promemoria.

Kulturutskottet har nu stora förväntningar på det forskningspolitiska rådets arbete. För ministerrådets del återstår det att utnyttja FPR:s kompetens och skapa ett samarbetsförhållande mellan FPR och ministerrådet till båtnad för bägge men också för att FPR:s kvalificerade arbete skall bli meningsfullt. Dess viktigaste uppgift är ju trots allt att vara ett organ som tar aktiv del i behandlingen av forskningsdelarna av förslagen till de två ministerrådsbudgeterna. Kanske kan rådet därmed bidra till att återge nordisk forskning en central plats i den vetenskapliga världen.

Anker Jørgensen övertog härefter ledningen av förhandlingarna.

Statsrådet **Lena Hjelm-Wallén**: Herr president! I Nordiska ministerrådets handlings-

program för 1980-talet heter det bl. a.: "Det nordiska kultursamarbetet innehåller ett värde i sig genom de kontakter det ger och den gemenskap som skapas mellan människor i de olika nordiska länderna. Samtidigt måste det nordiska kultursamarbetet syfta till att ge en konkret behållning i form av ökade kunskaper, kännedom om problem och insikter i hur dessa skall kunna lösas."

Så här i slutet av en veckas nordiskt samarbete är det lätt att instämma i orden om värdet av de personliga kontakterna. Det gäller i hög grad för oss i ministerkretsen, för det arbete som bedrivs inom Nordiska rådet och dess kulturutskott, för våra tjänstemän i riksdagar och departement, för en lång rad sakkunniga inom arbetsgrupper, styrelser och kommittéer inom undervisning, forskning och kultur.

Men handlingsprogrammet kräver också "en konkret behållning". Jag vill här peka på några verksamheter som visar att det nordiska kultursamarbetet ger just "konkret behållning".

Med det nordiska kulturavtalet från 1981 som grund, med hjälp från den Rådgivande kommittén för forskning och med det nordiska kultursekretariatet som administrativt redskap samordnades under 1970-talet en stor del av det existerande forskningssamarbetet i de nordiska länderna.

Till detta har sedan lagts vissa nya initiativ, som likaledes fått sin finansiering över den nordiska kulturbudgeten. Forskningens andel av det totala anslaget till nordiskt kulturellt samarbete utgör årligen bortåt 40%.

På uppmaning av de nordiska statsministerna vid ett statsministermöte 1978 sattes ett utredningsarbete i gång för att finna nya samarbetsområden och nya samarbetsvägar inom forskningen i Norden. Utredningen resulterade bl. a. i förslaget om det Nordiska forskningspolitiska rådet, som inledde sin verksamhet 1983. Det forskningspolitiska rådet bör kunna vara ett första steg till ett mer systematiskt forskningssamarbete i Norden.

Rådet har inför denna session lämnat ett förslag till handlingsprogram som sammanfattas i tio punkter. Programmet tar upp aktuella forskningspolitiska frågor som präglar det nordiska forskningssamarbetet och pekar på en rad viktiga uppgifter som bör kunna lösas i samarbete.

Det är viktig at det forskningspolitiska rådet nu får mjllighet att arbeata med konkrete oppgifter och får erfarenheter av ulike samarbeetsformer. Det glæder oss naturligtvis at kulturutskottet er positivt till detta och stållt sig bakom det som kommit fram från det forskningspolitiska rådet.

Jag delar også Ingrid Sundbergs oppfattning at det var en viktig milstolpe når vi 1983 kunde fatta beslut om det optiske teleskopet. Det gållde ett projekt med en total handlæggingskostnad på 35 miljoner danske kroner. Frslaget har arbeats fram av de naturvetenskaplige forskningsrådene i Danmark, Finland, Norge og Sverige, og dessa står også for hovedparten av finansieringen. Ministerrådet kunde sedan skjute till de tio miljoner danske kroner som varit ndvendig for at samarbeetet om ett nordiskt spegteleskop skulle komme till stånd. Det hær er ett gott eksempel, som vi hoppas skall få efterfljere på andre områdene.

En annan gemensam aktivitet som gett en konkret behållning er den samnordiske satsningen på at presentere nordiskt kulturliv i utlandet. Jag tånker på "Scandinavia Today", som under mer en ett års tid fungerer som samlingsbegrepp for en rad av nordiske utstållninger, konserter, filmer, seminarier m. m. i U.S.A.

Ministerrådet har beslutat at ta vara på de erfarenheter som gjorts i U.S.A. og prve andre mjlligheter at i gemenskap presentere nordiskt kulturliv i utlandet. Ett projekt som for nærvarande studeras er en utstållning i Paris av nordiskt konst.

Under 1983 har de sjålvstyrande områdene i Norden på ett særskilt stt fort in i den nordiske gemenskapen. Hærmed har de sjålvstyrande områdene mjllighet at delta i de delar av samarbeetet som kan ha spesielt interesse. Vi råkner med at kultursamarbeetet kommer at vara ett viktigt område og vlkomnar det froiske, grnlåndske og ålåndske deltagandet i vrt arbeete.

Herr president! Jag vill hævda at det råder stor enighet mellom Nordiske rådet og ministerrådet om mål og medel i det nordiske kultursamarbeetet. Vi har ett gott og frtroendefullt samarbeete mellom kulturutskottet og ministerrådet. Dette innebær dock inte at vi alltid har samme oppfatninger. Något av dette kunde sknjas i anforandet av kultur-

utskottets ordfrende tidligere. Framfor allt vill man från kulturutskottet få ytterligere satsninger inom kulturbudgeten.

Ministerrådets frslag till kulturbudget for 1985 innebær en økning med mer en 3%. Vi har – i linje med kulturutskottets uttalanden från tidligere år – lagt økningarna på språksamarbeetet og folkrrelsesamarbeetet. Vi fortsåtter oppbyggnaden av det forskningspolitiske rådet og konstcentret på Sveaborg. I vrt budgetfrslag har vi også tagit hnsyn till de små språkområdene genom at vi freslagit økninger for øversåttning av grannlandslitteratur. Drigenom kan åven den grnlåndske, froiske og samiske litteraturen spridas till en strre publik.

Vid ministerrådets mte i gr enades vi om ytterligere økninger av kulturbudgeten – i linje med de tankar som presenterats av kulturutskottet i dess yttrande over vrt budgetfrslag. Vi kan nu ge ytterligere medel till forskningsamarbeetet, idrottsamarbeetet og dispositionsmedlen, dr bl. a. ønskemålen om ytterligere medel till ungdomssamarbeete og datasamarbeete br kunne tillgodes.

Det nordiske kultursamarbeetet ompånner centrale områdene: utbildning, forskning og kultur. Debatten hær vid rådets session – åtminstone det som synts i massmedia – har till strste delen handlat om det økonomiske samarbeetet. Men for at vi skall få til stånd en framgngsrik økonomisk utvekkling og kunne minske arbeidslsheten er det utomordentligt viktig med utbildning og forskning. Og for at vi skall kunne leve vl måste vi satsa på kulturen og mnniskors medverkan i de kulturelle verksamheterna. Dette er områdene som læmpar sig vl for nordiskt samarbeete. I vr verksamhet under 1983 og i vrt frslag till budget for 1985 har ministerrådet for kultur- og utbildningsfrspr frskt visa dette.

Statsråd Langslet: Kultursamarbeidet er utvilsomt det oppgavefelt hvor det er skjedd mest, over et bredt spektrum, gjennom de mange årene Nordisk Råd har vrt i virksomhet. Det er også det feltet hvor det klarest avtegner seg konkrete nye samarbeetsopp-gaver, i takt med den veldige dynamikk vi nå ser i viktige deler av kulturutviklingen, kanskje særlig på mediaområdet. Her er det

ikke behov for kunstgrep og påhitt for å lansere nye samarbeidsidéer – mulighetene slår oss i øynene. Enigheten mellom parlamentarikerne og Ministerrådet om hovedspørsmål i det nordiske kultursamarbeid er et meget godt utgangspunkt for at de mulighetene vil bli brukt.

Kulturutvalget peker med rette på at mediautviklingen må vies enda større oppmerksomhet. På dette feltet ser vi i dag dramatiske holdningsendringer og stor vilje til politisk nyorientering i alle de nordiske land, selv om det også er sterke krefter som motsetter seg alt nytt, eller motstrebende godtar det først når det for lengst er blitt virkeliggjort. Mange viktige spørsmål her vil selvfølgelig få en nasjonal avgjørelse, etter noe vekslende mønstre fra land til land, men det finnes også opplagte fellesproblemer og fellesoppgaver.

For det første ser vi nå en voksende interesse for NORDSAT og andre former for utveksling av nasjonale kringkastingsprogrammer. Avtalen om Tele-X har for første gang gitt samarbeidsopplegget et helt realistisk grunnlag. Tele-X vil gi muligheter for spredning av programmer direkte til mottagere over hele Norden. Det skjer nå et større utredningsarbeid med programspørsmålene. Det har også vært foreløpig drøftet i Ministerrådet. Siktemålet må jo være å finne frem til et programtilbud som gir størst mulig utveksling av de programmer som lages nasjonalt. Dette vil bli betydelig lettere dersom man får tre kanaler å fordele fra satellitten.

Tele-X vil som kjent kunne sende fra 1986/87, og det kan sikre at nordiske sendinger kommer inn på et tidlig tidspunkt i satellittalderen. ECS-satellitten kan også gi dekning i Norden, men det er fortsatt uklart om prosjektet kan skape grunnlag for nordisk programspreddning. Imidlertid er det tydelig at kommunikasjonssatellitter vil gi et stadig voksende tilbud av overføringsmuligheter dersom vi har program å fylle kanalene med, og makter å finansiere spredningen. I nordisk sammenheng kan det være av interesse at Norge tar sikte på å overføre sitt nasjonale fjernsynsprogram over ECS-satellitten for at dette skal nå frem til de norske oljeinstallasjonene og ishavsstasjonene. Vi er åpne for å drøfte distribusjon av programmet også i andre land som måtte ha interesse for det. Særlig har jeg antatt at det kan være interesse i Is-

land, muligens også på Færøyene. Spørsmålet har for Islands vedkommende vært foreløpig og uformelt drøftet på ministerplan under sesjonen her i Nordisk Råd.

NORDSAT-prosjektet skal nå føres frem slik at beslutning kan treffes i løpet av kommende år. Det bør ligge til rette for behandling på neste sesjon i Nordisk Råd, sammen med andre elementer i en handlingsplan for massemedia i Norden, slik utvalget ber om. Økt vekt legges nå på programspørsmålene som trolig kan presenteres i forslags form tidligere. Andre hovedspørsmål er selvsagt finansiering, organiseringsform og industrielt samarbeid i forbindelse med prosjekter av dette store omfang.

Fra norsk side har vi satset sterkt for å nå frem med NORDSAT fordi prosjektet er så innlysende riktig i et fremtidsvendt nordisk perspektiv. Maksimal utveksling av og tilgang på informasjon av kultur fra nabolandene er og bør fortsatt være et overordnet mål i det nordiske samarbeidet.

Et annet felles perspektiv er at i alle nordiske land står gamle mediamonopoler nå tydeligvis for fall, skjønt jeg bør vel her gjøre et unntak for Finland, som med sitt spesielle kringkastingsmønster har vært mer avansert enn de fire andre nordiske land. Men i disse fire andre ser vi at tradisjonelle monopolsystemer faktisk er under avvikling, fordi slike mønstre ikke lenger kan fungere som ramme om den mangfoldighet som den nye mediateknologi åpner for. Nærkringkasting kommer i alle deler av Norden, både på radio- og fjernsynssiden. Uavhengig riksdekkende TV drøftes nå med aktualitet i Norge, og som kjent er det fremmet et forslag i den retning av den danske regjering. Også her har vi meget å lære av hverandre, selv om spørsmålene klarligvis vil bli avgjort på nasjonal basis.

Et tredje orienteringspunkt er at det nå kommer en stadig sterkere debatt om reklame som finansieringsform, både i Sverige, Danmark og Norge. Utgangspunktet er tydelig det samme i disse tre land. Vi står overfor en voksende internasjonal konkurranse på mediaområdet, en stadig økende flom av tilbud og inntrykk utenfra. Og skal vi kunne hevde oss i dette perspektiv, må vi ta i bruk alle våre krefter for å skape større bredde og kvalitet i vår egen kringkastingsproduksjon. Og i den sammenheng er vi også nødt til å

vurdere alle finansieringsmuligheter som kan være aktuelle. Vi ser jo også at spørsmålet om reklame er i ferd med å bli avideologisert i alle de nevnte tre land. Hvis kringkastingsreklame blir innført, vil det være av betydning å finne frem til et regelverk som stiller krav til formene for reklame. Et slikt arbeid er som kjent tatt opp av Europarådets ministerkomite, som har trukket opp retningslinjer for å sikre at reklamen i Europa tilfredsstiller felles standardkrav. Jeg antar at det her i årene fremover kan bli behov også for nordisk kontakt.

Denne sesjonen begynte jo med en bred debatt om det dystre arbeidsledighetsproblemet som er vår felles skjebne. Jeg synes man ikke skal forlate temaet om medietviklingen uten å peke på de betydelige sysselsettingsmuligheter som ligger i utviklingen her, både på den tekniske side og på programsiden, og i den nordiske programutveksling som vi håper kommer.

Kulturutvalget peker på ungdomssamarbeidet som et annet høyprioritert område. Og igjen er jeg helt enig. 1985 er som kjent utpekt som ungdomsår. Markeringen av det vil først og fremst være et nasjonalt ansvar. Det legges opp til markeringer i hvert enkelt land. Men det er av betydning av vi også har felles tiltak på nordisk plan, og arbeider videre med prosjekter i samråd med den nordiske ungdomskomiteen. Som kjent har Ministerrådet prioritert dette meget høyt ved å avsette 1 mill. kr. av disposisjonsposten.

Også når det gjelder de andre to oppgaver Kulturutvalget særlig peker på, nemlig nye felles kulturpresentasjonsprosjekter utenfor Norden og betydningen av effektivisert nordisk forskningssamarbeid, kan jeg bare gi min fulle tilslutning til det som er anført. Jeg tror vi har et godt grunnlag for videre samarbeid gjennom den enighet som tydelig er til stede mellom utvalget og Ministerrådet.

Minister **Björkstrand**: Herr president! Inom kulturpolitiken står vi i Norden inför nya stimulerande utmaningar. Jag tänker på det stora utbudet av satellitsändningar som vi kommer att ha inom några år. Mot den här bakgrunden är av största vikt att frågan om ett utökat TV- och radiosamarbete i Norden med det snaraste får en positiv lösning inte bara när det gäller försökssatelliten Tele-X

utan också i fråga om ett permanent nordiskt satellitsystem. Speciellt betydelsefullt är det att vi tar itu med de programtekniska och innehållsliga frågorna som vi hittills ägnat alltför liten uppmärksamhet.

Ett utökat nordiskt TV- och radiosamarbete är av stor betydelse som ett identitetsstärkande alternativ i det växande internationella utbudet. Men det skapar också utmärkta förutsättningar för en solidarisk nordisk kulturpolitik. Genom satellitsändningarna kan vi nå små minoriteter på geografiskt svår-täckta områden. Ur finsk synvinkel ger detta t. ex. möjligheter att ge de finskspråkiga på olika håll i Norden samt de svenskspråkiga i Finland radio- och TV-service på det egna modersmålet.

En aktiv expansiv nordisk kulturpolitik på basen av det nu 12 år gamla kulturavtalet ter sig också i övrigt viktigt. Ibland förefaller det som om man skulle anse att de gemensamma satsningarna nu är gjorda och att eventuella nya projekt bara kan komma i fråga genom omprioriteringar eller ökade anslag endast i samma omfattning som motsvarande nationella budgetmedel växer. Jag vill dock framhäva betydelsen av att vi alltför ser det nordiska kulturarbetet i ett uppbyggnadsskede där vi endast till en del har utnyttjat de möjligheter som erbjuds. Det bör därför finnas beredskap till nya satsningar och initiativ. Varför kunde man t. ex. inte diskutera Norden som hemmamarknad också på kulturens område? Det kunde erbjudas stora möjligheter vid utgivning och distribution av t. ex. gramofonskivor, band och litteratur.

Lyckligtvis tas olika initiativ också utanför kulturavtalets i flera avseenden styva byråkrati. Jag tänker t. ex. på Nordiska konstskolan i Karleby i Östbotten som inledde sin verksamhet för en månad sedan. Den övervägande majoriteten såväl lärare som elever rekryteras från de övriga nordiska länderna. Tillsvidare står staden Karleby för konstskolans kostnader men på sikt bör den i någon form kunna inlemmas i det nordiska kulturella samarbetet. Det kan t. ex. ske genom ett intensifierat samarbete med Nordiskt konstcentrum på Sveaborg. En utbildningsenhet kunde utgöra ett intressant och nödvändigt komplement till konstcentrets verksamhet som består av ateljé- och utställningsverksamhet samt dokumentation.

Nordiska ministerrådet finansierar för närvarande på försök hälften av kostnaderna för några nordiska informationskontor runt om i Norden. Erfarenheterna av verksamheten i Finland är goda men risken för att denna upphör då försöksperioden i år går ut är uppenbar. Enligt min uppfattning har vi inte råd att avstå från en dylik verksamhet. Jag motser därför att de nordiska organen i tid vidtar åtgärder för att trygga informationskontorens arbete.

För den stora allmänheten är det nordiska kultursamarbetet ofta liktydigt med den verksamhet som bedrivs med anslag ur Nordiska kulturfonden. Denna fond når ut såväl till enskilda likaväl som till utkantsområden. Fonden initierar ofta nya samarbetsprojekt. Samtidigt som jag ger erkännande åt Nordiska kulturfonden vill jag uppmärksamma den verksamhet som de nordiska länderna bedriver bilateralt inom ett nät av fonder. Dessa fonder kompletterar den samnordiska verksamheten och är ägnade att närmare sammanföra olika länders kulturarbete och kulturella aktiviteter. De erfarenheter vi i Finland har av bilaterala fonder är goda. Jag vill därför rekommendera att denna verksamhet ges ytterligare vind i seglen.

Under de senaste åren har det varit tal om två nya fonder. En särskild kulturfond för Nordkalotten – möjligen på trilateral bas – som skulle administreras av Nordkalottens eget folk och en kulturfond för den stora finländska befolkningen i Sverige. Den senare skulle kunna tillföras medel av regeringarna i Finland och Sverige men den skulle även själv kunna bedriva medelanskaffning. Båda dessa föreslagna fonder är värda att studeras närmare.

Herr president! Det nordiska samarbetet har i stor utsträckning vuxit fram ur det gemensamma kulturarvet. Också framgent är samarbetet på kulturens område av väsentlig betydelse för hur samarbetet som helhet utvecklas. En satsning på kulturellt samarbete har goda spridningseffekter över hela det nordiska samarbetsfältet. Tack!

Vicelantrådet **Gunnevi Nordman**: Herr president! Kulturutskottet har i sitt betänkande om det nordiska samarbetet konstaterat att Färöarna, Grönland och Åland efter ändring-

arna i Helsingforsavtalet och i kulturavtalet nu kan delta i det officiella kultursamarbetet i större utsträckning än hittills.

De självstyrande områdena har uppmanats att tala om hur detta samarbete skall bedrivas.

En första diskussion har redan förts mellan Färöarna, Grönland och Åland. Vi är ense om att gemensamt arbeta fram förslag om principer för hur smånationerna kan upptas i samarbetet inom Nordiska ministerrådet, på ämbetsmannakommittéplanet och i de rådgivande kommittéerna liksom i andra organ inom kultursektorn.

För Ålands del är möjligheten att medverka i RKK, alltså rådgivande kommittén för allmänkulturell verksamhet, särskilt intressant. Vår självstyrelse har hela lagstiftningsbehörigheten beträffande undervisning och kultur. Den kompetensen är grundläggande för vår självstyrelse. Självstyrelsens bas är att bevara och utveckla den åländska kulturen. Det kan inte ske utan stimulans och impulser utifrån och vi ser därför nordiskt kulturellt samarbete som ett direkt led i de kulturella strävandena på Åland.

RKK är alltså en instans i det nordiska samarbetet som angår Åland i högsta grad. Nordiska kulturfonden är ett annat viktigt instrument i samarbetet. Åland stöder gärna tanken som förts fram i ministerrådet, om att antalet styrelseplatser i kulturfonden skulle utökas med en. Den styrelseplatsen skulle rotera mellan Färöarna, Grönland och Åland. Smånationernas gemensamma utgångspunkt här är ju deras rättsliga status och sinnet för småskalighetens betydelse.

Herr president! Jag vill till sist uttrycka vår glädje över den omsorg som ofta visas de minsta medlemmarna av Nordiska rådet. De omsorgerna märks inte minst när det gäller våra intressen inom den kulturella sektorn. En insats som varit värdefull för oss på Åland är att Finlands undervisningsministerium aktivt hjälpt till att bevaka Ålands intressen, och då särskilt inom ämbetsmannakommittén.

Men nu är vi på Åland alltså beredda att tillsammans med Färöarna och Grönland ta ett viktigt trappsteg till när det gäller att utveckla våra egna samarbetsinsatser.

Saara-Maria Paakkinen: Nästa år är ett internationellt ungdomsår. I sitt beslut om firandet av detta speciella år har FN betonat, att man vid förverkligandet av de mänskliga rättigheterna speciellt bör ta hand om ungdomars rätt till utbildning och arbete.

Det internationella ungdomsårets teman har varit "deltagande, utveckling och fred". Förberedelserna för året har redan pågått länge i samtliga nordiska länder. I mitt hemland har en av statsrådet tillsatt kommitté redan under halvtannat år tagit hand om förberedelserna på det nationella planet.

Vid gemensamma sammankomster med nordiska ungdomskommittéer och -organisationer har man likaså behandlat saken och övervägt eventuella nordiska verksamhetsformer i ungdomsårets tecken. Därvid har man berört utvecklandet av forskningsverksamhet angående ungdomen, i synnerhet undersökning av invandrarungdomens förhållanden och ställning, förbättrandet av invandrarungdomens ställning och förbättrandet av sargrupper, t. ex. sameungdomens ställning.

Lågkonjunkturen som rådde i marknads-ekonomiländerna vid mitten av förra årtiondet gav upphov till en exceptionellt hög och långvarig arbetslöshet. Även Nordiska rådet har fäst rätt stor uppmärksamhet vid arbetslöshetsfrågorna. Den försvarade arbetslösheten har berört och berör fortfarande speciellt ungdomen. Ungdomens arbetslöshetsgrad har länge varit betydligt högre än den genomsnittliga arbetslöshetsnivån. För unga är det svårast att få den första arbetsplatsen.

Ungdomens svåra arbetslöshetsituation har ju insetts överallt. I de nordiska länderna har man under några av de senaste åren försökt avhjälpa situationen genom så kallade samhällsgarantisystem. I olika länder har dessa genomförts på något olika sätt. I stort sett skulle jag ändå tro att resultaten har varit positiva, även om det enligt Nordiska ministerrådets berättelse för år 1983 bara är Finland som numera tillämpar ungdomsgarantin, medan de övriga nordiska länderna satsar mera på utbildning. Jag anser att det fortfarande är ett viktigt mål att varje ung människa skall ha antingen arbete eller en utbildningsplats. I det samhällsgarantiförsök som genomfördes i Finland försökte man i främsta rummet att placera ungdomen på öppna arbetsplatser eller i utbildning. Omkring hälften

av de ungdomar som styrdes genom arbetskraftskontoren på de 64 orter som omfattades av försöksområdena kunde placeras på den öppna arbetsmarknaden. Härigenom kunde man bidra till en förkortning av arbetslöshets-tiden och till en minskning av långtidsarbetslösheten.

I Finland genomfördes försöket med samhällsgaranti genom ganska traditionella medel genom att i likhet med de övriga nordiska länderna t. ex. på det lokala planet ta med mera experimentella lösningar.

Försöket med samhällsgaranti har i någon mån kritiserats för att man därigenom inte har kunnat nå den ungdom vars sysselsättande är svårare. Vid denna omständighet bör man även i framtiden fästa speciell uppmärksamhet. I Finland gjordes systemet med samhällsgaranti permanent från innevarande års början innan försökets resultat stod till förfogande. För att systemet skall bli lyckat, behövs det ännu mycket arbete, utredningar och undersökningar.

Det hittillsvarande undersökningsmaterialet härstammar från 70-talet och kan inte längre på ett tidsaktuellt sätt beskriva de senaste årens åtgärder och dessas verkningar.

Det internationella ungdomsåret skapar ett naturligt forum för en granskning av ungdomsfrågorna. Jag för min del tillstyrker anordnandet av en nordisk konferens under ungdomsåret om man därigenom kan främja förbättrandet av den nordiska ungdomens ställning. För sysselsättningslägets vidkommande borde man också före konferensen samla ihop all erfarenhet som man fått av ungdomens samhällsgarantisystem i de olika länderna, för att ungdomen på basen av denna undersökning själv skall kunna värdera de genomförda åtgärderna vid konferensen och för att ungdomen skall kunna förmedla sina synpunkter till beslutsfattarna för att beaktas vid det framtida beslutsfattandet. Jag kommer att väcka ett förslag till Nordiska rådet om att rådet skulle verkställa en sådan undersökning.

Ärade president! Med tanke på ungdomens framtid är freden den viktigaste av temata för ungdomsåret. Den finländska kommittén önskar under årets lopp göra en kraftig insats för främjandet av fredsföstran.

I det allt stramare världsläget och i den ofredliga atmosfären ökar fredens betydelse

och blir konkretiserad i ett praktiskt fredsarbete och i en daglig fredsuppfostran som varken i utbildningen eller i uppfostran, eller i hela samhället, är någon skild ö eller skilt läroämne, utan en strävan att utveckla människans personlighet till en balanserad och harmonisk helhet. Fredsfostran innebär inte enbart utdelning av information utan också en attitydfostran, skapande av olika beredskaper och oppmuntran till spontan verksamhet. Emedan fredsfostran också innebär iakttagelse av "jämställhetsprincipen" i den dagliga verksamheten, beredskap och ta del i lösandet av problemen i det egna samhället och landet och solidaritet gentemot de missgynnade, innebär fredsfostran inte enbart en uppfostran till internationalitet, utan ett förverkligande av samma principer i den egna närmaste omgivningen. Fredsfostran innebär inhämtande av kunskap om mänsklighetens problem, bearbetning av attityderna så att de blir positiva för våldsfri verksamhet och förberedelse för förbättrandet av fredsförutsättningarna i praktiken. Som innebördsområden för fredsfostran har bl. a. definierats kulturuppfostran, miljöuppfostran, uppfostran angående de mänskliga rättigheterna, nedrustningsuppfostran, jämlikhetsuppfostran och utvecklingsuppfostran samt etisk uppfostran.

Med dessa utgångspunkter skulle fredsfostran kunna vara ett av huvudtemata för den nordiska konferensen kring ungdomsåret, som jag hoppas kommer att anordnas.

Minister Ragnhildur Helgadóttir: Hr. præsident! Lad mig først sige tak til vore værter her i Stockholm og udtrykke glæde over, at sessionen nu finder sted i denne historiske bygning, som nu har fået nyt, moderne udstyr.

Da vi nu har slutbehandlet kulturbudgettet, ser jeg grund til at udtrykke tilfredshed med mange ting, men især med 2 ting. Det ene er den forstærkede støtte, forskningen nu får. Det andet, jeg kan udtrykke glæde over, er større bevillinger til idrætssamarbejdet, ikke mindst med tanke på det internationale ungdomsår 1985. Inden for idrætsbevægelsen findes jo de største ungdomsorganisationer i vore lande. For unge mennesker i udkantsområderne som f. eks. i Vestnorden er det

nordiske idrætssamarbejde en oppmuntring og en sund udfordring. Dette er en konkret foranstaltning for ungdommen. Det giver også god kontakt mellem unge mennesker fra alle samfundsklasser og kendskab til det nordiske samarbejde.

For i korthed at nævne det emne, som så længe har været i farvandet i Nordisk Råd, rådets arbejdsformer, der ivrigt blev diskuteret i går, vil jeg gerne føje én stemme til dem, som støtter den nuværende ordning af budgetterne, dvs. et selvstændigt kulturbudget og et andet generelt.

Begrundelsen er for det første, at kulturen er baggrunden for hele det nordiske samarbejde. Fra kulturen trækker det sin kraft, og det er den, der knytter os sammen. For det andet har der udviklet sig et effektivt og nært samarbejde mellem parlamentarikere og ministre på dette sagsområde. Igennem dette er parlamentarikernes indflydelse bedre sikret, end det ellers ville være tilfældet.

Dette har betydning for vore parlamentarikere og det burde vi ikke undervurdere. Endvidere vil jeg nævne, at det af logiske og praktiske grunde bør være fagministrene, som fra ministersiden fortsat bestemmer inden for kulturbudgettet.

Derimod ser jeg det kun som positivt, hvis man vil rationalisere og koordinere mere i de to ministerrådssekretariater, hvis det blot ikke sker på bekostning af det selvstændige kulturbudget.

Lad mig kort nævne det nordiske samarbejde på det internationale plan og kulturelle fællesforanstaltninger uden for Norden.

For at nævne et eksempel fra De Forenede Nationer var det meget klart i UNESCO's generalforsamling nu i vinter, hvor stor enighed der viste sig i alle de nordiske ministers indlæg i debatten.

I international sammenhæng nævner vi det undertiden som et kendetegn for Nordisk Råd, at det indebærer et nært samarbejde mellem selvstændige nationer, store og små, på ligeretsbasis.

For at manifestere dette, er det vigtigt, når vi præsenterer nordisk kultur eller kunst uden for Norden, at alle de nordiske lande har mulighed for at være repræsenteret.

Et andet område, hvor der er praktisk grund til en samnordisk indsats, er forskning. På specielle områder inden for det inter-

nationale forskningssamarbejde kan vi bedre benytte kundskaber, ressourcer og kostbart udstyr, når vi optræder som en enhed. Det bliver også understøttet i det forslag til handlingsprogram for Nordisk Forskningspolitisk Råd, som vi har fået forelagt.

Betydningen af et nordisk samarbejde inden for forskning har også givet sig udslag i de forhøjede bevillinger til forskningsposterne inden for kulturbudgettet, som jeg nævnte før.

Lad mig, hr. præsident, gå over til et vigtigt sagsområde, hvor en nordisk klarlægning og diskussion ville være af nytte. Dette er det højst aktuelle emne: uddannelsens kvalitet.

På det internationale plan vil dette f. eks. være i fokus på et kommende ministermøde i OECD. Der vil man diskutere uddannelsens kvalitet, og dér kunne det være nyttigt med en nordisk indsats på dette område.

Det er som bekendt af stor vigtighed for vore lande, at man uden for Norden anerkender de kundskaber, som unge nordiske mennesker er blevet udstyret med i vore gymnasier og andre skoler. I vore dage er der ikke mindre end før grund til at holde standarden højt. Det er vi nok i stand til med de fagfolk, der arbejder inden for vort nordiske skolevæsen.

Det er kendt i alle vore lande, at forældrene sætter spørgsmålstejn ved deres børns kendskab til adskillige fakta, der burde være selvfølgeligheder for mennesker med almen uddannelse, for ikke at nævne, om uddannelsen holder takt med den tekniske udvikling i arbejdslivet. Der sættes også spørgsmålstejn ved, om der er en fornuftig anvendelse af den tid, som børn og unge mennesker har til rådighed. I vort korte liv er tiden den vigtigste ressource og største værdi hos alle mennesker: unge og gamle.

Bidrager uddannelsen til lykke, fremgang og høj kultur i vore lande? Stiller vort skolevæsen de kundskabskrav, som kan ventes af nordiske folk? Har vi i de nordiske landes skoler anvendt de bedste undervisningsmetoder?

Disse og andre spørgsmål rejses, når vi taler om uddannelsens kvalitet.

Det er ganske naturligt, at vi har en nordisk prestige på dette område som på så mange andre.

Jeg mener, det vil være ganske passende at

gøre et nordisk forsøg på at vurdere situationen. Men det kan være vanskeligt, og det koster arbejde.

En diskussion om dette emne med deltagelse af specialister og ikke-specialister, forældre og unge mennesker burde finde sted. Vi burde her klarlægge og redegøre, som man så ofte har gjort i mange henseender. Et nordisk arbejde for uddannelsens kvalitet vil afgjort være af værdi.

Hr. præsident, tak for ordet!

Meddelande

Det meddelades, att Friðjón Þórdarson lämnað sessionen.

Steen: Ærede president! Statsråd Langslet har innlysende rett i at mediepolitikken befinner seg i støpeskjeen i alle våre land og i Norden som helhet. Det er vi ikke alene om, det er selvfølgelig situasjonen i alle land. Og det er meget lett å se årsaken til det. Årsaken er, som også statsråd Langslet pekte på, og også flere andre har pekt på, den meget dramatiske teknologiske utvikling som på dette område sannsynligvis har vært mer dramatisk enn den har vært på de fleste andre områder. Stikkord for denne teknologiske utvikling er: ny elektronikk, satellitter, kabel, som etter hvert vil bli fiberoptisk kabel.

Hittil har vi i stor utstrekning både i våre land og i nordisk sammenheng konsentert denne debatten om de nye tekniske mulighetene. Vi har i langt mindre utstrekning drøftet hvordan vi skal utnytte og bruke denne nye teknologi. Det er på høy tid at vi nå får en sterkere konsentrasjon om hva vi skal bruke den nye medieteknologien til.

Jeg ser en klar fare for at vi i så stor grad vil komme til å konsentrere oss om en teknologi som riktignok er spennende, men som er død inntil vi tar den i bruk, eller om ulike finansieringsformer, f. eks. reklamefinansiering, at vi glemmer det som til sjuende og sist allikevel er det aller viktigste: spørsmålet om hva folk skal få se av program på fjernsynsskjermene.

Det som vi nå ser som et trekk ved bilde-medienes situasjon i de langt fleste land, det er – for å si det enkelt – at fjernsyn blir dårligere og dårligere målt med kvalitetsmessige mål. Det gjelder både i store og små

språksamfunn. Om en kanskje ser bort fra Storbritannia, så får seere mindre og mindre av attraktive program å velge mellom. Jeg vil gjerne nevne et par illustrasjoner på den situasjon som vi der er stilt overfor.

Det fortelles fra Canada at der kan seere se "Dynastiet" på fire kanaler. I Vest-Europa vil vi i løpet av ganske kort tid være i en situasjon der vi har teknisk senderkapasitet som kan komme til å representere 500 000 timer pr. år, mens man vil produsere program, film eller det som på nynordisk heter "software", som representerer ca. 1000 timer pr. år. Jeg er for min del ikke i tvil om at vi i det felt som nå står på dagsordenen, står overfor en av de største kulturpolitiske utfordringer både hvert enkelt land og Norden som helhet har stått overfor i dette århundre. Og det er ikke bare en kulturpolitisk utfordring, det er en utfordring med industripolitiske perspektiver, med sysselsettingspolitiske perspektiver og med samferdselspolitiske perspektiver.

I Amerikas forente stater er det allerede langt flere sysselsatt innenfor det brede området som kallas kommunikasjon, enn det er i den tradisjonelle industrien. Dette reiser for det nordiske samarbeid etter min mening to konkrete oppgaver. For det første nødvendigheten av en bedre samordning mellom det arbeid som gjøres på dette området av kulturutvalget i Nordisk Råd, av kommunikasjonsutvalget i Nordisk Råd og av økonomisk utvalg i Nordisk Råd. Det reiser seg også opphavsrettslige spørsmål av betydelig interesse for det juridiske utvalg. Vi trenger med andre ord for å bygge opp en helhetlig politikk en bedre samordning mellom de ulike sektorutvalgene.

Sett fra kulturutvalgets synspunkt er imidlertid den viktigste konkrete oppgaven å søke å få stimulert et program, en plan for en bedre koordinering av større ressurser som vi er nødt til å satse på kvalitativt høyverdige program. Det vil bli kostbart. Det koster for norsk fjernsyn beløp i størrelsesorden 30–40–50 mill. kr. å lage en seriefilm over tre kvelder som sammenlagt varer fire–fem timer. Jeg vil tro at kostnadsnivået vil ligge noenlunde på det nivå i de fleste nordiske land. Å lage en helaftens spillefilm under 6–7 mill. kr vil jeg anse som nokså vanskelig hvis den skal ha tilstrekkelig kvalitet. Alternativet

kan selvfølgelig være masseimport av masseproduserte relativt billige amerikanske seriefilmer. Men hvis vi velger det alternativet, har vi ikke tatt imot den store kulturpolitiske utfordring som den nye medieutviklingen representerer.

Jeg vil med dette understreke hva vi sier i kulturutvalget om nødvendigheten av at man intensiverer arbeidet med å utvikle et nærmere samarbeid mellom de nordiske land på programområdet, i programproduksjonen, og jeg vil her nevne at det etter min oppfatning heller ikke er tilstrekkelig med et samarbeid på fjernsynsområdet, men at vi bør trekke filmen med, samordne, koordinere våre ressurser mellom de nordiske land på filmproduksjonens område. Filmproduksjonen trenger også å koordineres med programproduksjonen på fjernsynsområdet.

Eiður Guðnason: Herr president! Jag vill göra en sen och ganska kort anmärkning till det som statsrådet Lars Roar Langslet sade i sitt tal.

Som islänning vill jag gärna uttrycka glädje över det som han upplyste om, att det nu under sessionen har försiggått informella samtal mellan honom och den isländska kulturministern Ragnhildur Helgadóttir om ett eventuellt TV-samarbete mellan Norge och Island, dvs. möjligheten att Island under en försöksperiod tar emot norska televisionsändringar via ECS-satelliten.

Jag menar att det är ett konkret steg i rätt riktning. Om det kommer i gång snart blir detta det första – låt vara bilaterala – TV-satellitensamarbetet. Det blir mycket intressant att följa det som nu börjar ske.

Sedan diskussionen förklarats avslutad, skedde votering medelst voteringsapparat beträffande kulturutskottets förslag till yttrande till Nordiska ministerrådet.

För kulturutskottets yttrande röstade:

Arne Andersson, Georg Andersson, Lenart Andersson, Margrete Auku, Stefán Benediktsson, Jo Benkow, Gunnar Berge, Kaj Bärlund, Ólafur G. Einarsson, Karl-Gunnar Fagerholm, Karin Flodström, Arne Gadd, Kirsti Kalle Grøndahl, Eiður Guðnason, Carl I. Hagen, Flemming Hansen, Ivar

Hansen, Karen Thurøe Hansen, Margit Hansen-Krone, Guðrun Helgadóttir, Elsi Hetemäki-Olander, Karl-Erik Häll, Olof Jansson, Paul Jansson, Karen Højte Jensen, Tyra Johansson, Anna-Liisa Jokinen, Gunnel Jonäng, Anker Jørgensen, Antti Kalliomäki, Timo Kietäväinen, Hanna Kvanmo, Astrid Murberg Martinsen, Helge Adam Møller, Inge Fischer Møller, Gunnar Nilsson, Hans Nyhage, Saara-Maria Paakkinen, Sture Palm, Robert Pedersen, Seppo Pelttari, Per Petersson, Páll Pétursson, Håkon Randal, Heikki Riihijärvi, Gunvor Schnitler, Arne Skauge, Reiulf Steen, Jens Steffensen, Pär Stenbäck, Ingrid Sundberg, Sten Svensson, Karin Söder, Peder Sønderby, Bernhardt Tastesen, Pekka Tuominen, Pirkko Turpeinen, Ola Ullsten, Bengt Wiklund, Odd With och Marjatta Väänänen.

Frånvarande var:

Jens Bilgrav-Nielsen, Gro Harlem Brundtland, Johan Buttedahl, Bjarne Mørk Eidem, Guttorm Hansen, Ole Henriksen, Liisa Hilpelä, Tytti Isohookana-Asunmaa, Egon Jensen, Elver Jonsson, Riitta Järvisalo-Kanerva, Preben Lange, Paavo Lipponen, Peter Muurman, Agnar Nielsen, Odvar Nordli, Erlendur Patursson, Helena Pesola, Pétur Sigurðsson, Otto Steenholdt, Petter Thomassen, Friðjón Þórðarson, Hans Olav Tungesvik, Laurits Tørnæs, Ole Gabriel Ueland och Lars Werner.

Yttrandet hade sålunda antagits med 61 röster.

Utskottets förslag, punkt B, bifölls.

15

C 4/k: Berättelse från Nordiska kulturfonden

Utskottet för granskning av Nordiska kulturfondens förvaltning hade föreslagit.

1. att Nordiska rådet godkänner Nordiska kulturfondens räkenskaper för år 1982 och beviljar fondens styrelse ansvarsfrihet för 1982 samt

2. att Nordiska rådet lägger berättelsen om Nordiska kulturfondens verksamhet 1982 till handlingarna.

Utskottets förslag bifölls.

16

E 12: Fråga till Nordiska ministerrådet angående nordisk tentamens- och examensgiltighet¹

Stenbäck: Herr president! Min fråga lyder: Vilka åtgärder avser Nordiska ministerrådet vidta för att ytterligare intensifiera samarbetet för att utveckla tentamens- och examensgiltigheten i Norden?

Minister Haarder: Hr. præsident! Gennem bestemmelserne fra 1975 om nordisk tentamensgyldighed skabte ministerrådet de formelle forudsætninger for nordisk gyldighed af godkendte tentamina, som det hedder. Siden er der inden for UNESCO i december 1979 antaget en konvention om godkendelse af studier, diplomer og eksaminer, hvad angår højere uddannelse i stater, som tilhører Euro-aregionen.

Den direkte afgørelse af det, man kalder ækvivalensspørgsmål – altså hvad der skal være ligestillet med hvad – er dog omfattet af institutionernes selvstyre, og afgørelserne træffes i sidste instans i de faglige miljøer på institutionerne.

Ministerrådets rolle er derfor i første række at bringe beslutningstagere og formidlere ved institutionerne sammen, for at de på grundlag af gældende nationale, nordiske og internationale regler kan effektivisere ækvivalenssagerens behandling.

Af kulturbudgettets midler er der givet støtte til gennemførelse af en konference i 1983 for studievejledere og studieadministratorer ved universiteter og højskoler i samtlige nordiske lande. Der er også – som spørgeren anfører – netop i Finland publiceret en udredning angående ækvivalensspørgsmål. Baggrunden for dens udarbejdelse er dels et ønske om at effektivisere sagsbehandlingen i disse sager og at udvide tentamensgyldigheden, dels har den sigte på eksamensgyldigheden, idet der i Finland gælder særlige krav for at kunne opnå offentlig ansættelse på grundlag af en højere uddannelse. I udredningen indeholdes tillige et lovforslag, der, ud over de nævnte forhold, angår etablering af et rådgivningsorgan i disse ækvivalenssager, der

¹ *Frågan tryckt s. 2044.*

kan være undervisningsministeriet behjælpeligt med at administrere den udvidede tentamens- og eksamensgyldighed.

Tanker som disse har også været fremført ved studievejledernes konference i 1983 og ved en netop gennemført konference i Norrtälje. Man kunne på denne baggrund forestille sig, at der – som det kendes fra en række lande uden for Norden – etableres et koordinerings- og rådgivningsorgan for ækvivalenssager i hvert af de nordiske lande.

Håndbogen "Att studera i Norden", som udgives af Nordisk Ministerråd, informerer bl. a. om mulighederne for at gennemføre en del af en uddannelse i et andet nordisk land. Redaktionen af håndbogens 5. udgave er under planlægning. Det påtænkes heri at understrege ækvivalensproblematikken og – hvor det er muligt – anføre konkrete eksempler på områder, hvor problemet er løst i praksis.

Uddannelsesamarbejdet på Nordkalotten kan være et sådant eksempel. Samarbejdet har bl. a. med dette formål fået støtte over kulturbudgettet i en forsøgsperiode fra 1980–1983. Der foreligger ansøgning om en videreførelse og udbygning for en ny 4-årig periode. I forsøget er der opbygget 14 forskellige fælles uddannelsesdele fra institutioner i flere af regionens lande. Ækvivalensproblematikken og godkendelse af bestående eksaminer er her løst på forhånd i forbindelse med uddannelseslinjernes henlæggelse.

Ministerrådet finder, at der heri er peget på former, der kan udbredes til samarbejde mellem andre institutioner.

Forsøget understreger imidlertid også betydningen af, at der må etableres en dialog mellem – ofte – flere faglige miljøer, der berøres af disse ækvivalensspørgsmål.

Denne dialog kan tilvejebringes på flere måder, f. eks. i form af seminarer og symposier, der bringer de berørte nordiske fagfolk sammen om løsningen af konkrete problemstillinger, ved udveksling af lærerkræfter mellem nordiske institutioner og tilsvarende for institutionernes administratorer.

Ministerrådet henvendte sig i efteråret 1983 til det nordiske universitetsrådsråd for at få synspunkter om, hvordan bl. a. sådanne aktiviteter kunne gennemføres. Ministerrådet opretholder tilsvarende kontakt med det nordiske administratørsamarbejde.

Det er imidlertid ministerrådets principielle opfattelse, at initiativer såvel til nye, regiona-

le samarbejdsordninger som til andre aktiviteter til udvidelse af nordisk tentamensgyldighed må udgå fra og forankres i institutionernes kreds. Eventuelle forholdsregler fra kulturaftalens organers side må forudsætte institutionernes engagement, og forholdsreglerne må udformes på grundlag af institutionernes og deres fagfolks konkrete forslag, men det udelukker selvfølgelig ikke, at vi fra politisk hold skal lægge pres på institutionerne, for at vi kan få så store ressourcer på dette område som overhovedet muligt.

Fagerholm: Herr president! Jag är glad över att Pär Stenbäck genom sitt spørgsmål till ministerrådet väcker liv i den gamla frågan om nordisk tentamens- och examensgiltighet. Jag ger de synpunkter han framför mitt fulla stöd, och önskar komma med några kommentarer. Det är givet att den här frågan är av särskild betydelse för bl. a. finländska ungdomar som studerar eller studerat i Sverige. För landskapet Åland, där 50% av ungdomarna skaffar sig högskoleutbildning i Sverige och 50% i Finland är frågan av vital betydelse, och det här förhållandet med olika värdering av examina skapar naturligtvis en hel del komplikationer och problem.

Det vore givetvis ett stort framsteg om man kunde komma fram till en generell nordisk examensgiltighet. I samband med de strävandena borde man nog också från ministerrådets sida aktivt gå in för att i långt större utsträckning än vad som nu är fallet verka för att institutionerna skulle samordna och förenhetliga högskoleutbildningen beträffande utbildningens innehåll och omfattning. Jag tror inte att man behöver anse att detta skulle inskränka alltför mycket på högskolornas frihet att själva ordna sin utbildning. Det kan ju inte vara ändamålsenligt att såsom nu är fallet, studietiden för en viss examen, t. ex. fil. kand., kan vara 1–2 år längre i ett nordiskt land än i ett annat. Ett område där utbildningen också mera borde samordnas och förenhetligas är sjöbefälsutbildningen, där olikheterna särskilt mellan Sverige och Finland är synnerligen påfallande. De här synpunkterna bör därför också vara med i bakgrunden då frågan om tentamens- och examensgiltighet i Norden förs vidare.

Diskussionen förklarades härefter avslutad.

17

D 1984/3/1982/k: Meddelanden om rekommendation nr 3/1982 angående ökat radio- och TV-samarbete i Norden

Kulturutskottet hade föreslagit, att Nordiska rådet måtte lägga meddelandena till handlingarna i avvaktan på nytt meddelande till nästa ordinarie session.

Ingrid Sundberg (kulturutskottets talesman): Herr president! Sedan förra sessionen har tillkommit tre nya kapitel i följetongen om nordiskt TV-samarbete.

I somras överlämnade ministerrådet två rapporter avseende "tänkbart nordiskt satellitsamarbete". Nu inför sessionen har ministerrådet avlämnat ett tilläggsmeddelande till Nordiska rådet. Dessa meddelanden har behandlats av kulturutskottet och jag skall här redovisa våra ställningstaganden.

Mot bakgrund av rapporterna i somras hade jag ställt en fråga till ministerrådet för att efterhöra den vidare utvecklingen. I och med tilläggsmeddelandet har jag indirekt fått svar på min fråga och den har därför återtagits.

De två rapporterna i somras gällde "Direkt-sänd satellit-TV från 1986/87" och "Nordiska försöksändringar från 1984". I det senare fallet var det fråga om möjligheten till en nordisk försökskanal via kommunikationssatelliten ECS. I en bilaga redovisades – och det var ganska intressant – en eventuell programuppläggning som ett första diskussionsunderlag för en sådan försöksändring. Det utgjorde en intressant läsning och får ses som ett led i den debatt som kulturutskottet i sitt rekommendationsförslag anser att ministerrådet bör initiera och animera till när det gäller programverksamheten, och det har ju framförts önskemål här i dag om en sådan debatt.

I tilläggsmeddelandet säger ministerrådet att frågan om nordiskt programutbyte via den av Norge hyrda kapaciteten i ECS-satelliten inte tas upp till reell behandling förrän besked om ledig kapacitet kan fås. Utskottet har inte heller tagit någon ställning utan noterar sakläget i denna fråga. Det är glädjande att ministerrådet finner att utvecklingen inom medieområdet understryker betydelsen av att

försöka nå de för ett nordiskt TV-samarbete uppsatta målen. Utskottet är kanske litet skeptiskt och anser inte att detta ger fullt uttryck för en verklig vilja till konkret radio/TV-samarbete via satellit. En sådan kunde ha uttryckts klarare.

Den 1 april i år, dvs. om mindre än en månad, kommer ett förslag att föreligga om användning av tre programkanaler till Östnorden samt en TV-kanal till Västnorden. Ett sådant beslut bygger givetvis på att TV-kanalkapaciteten skall kunna användas som inledning till ett eventuellt permanent nordiskt satellitsystem – Nordsat. Jag skulle vilja stryka ordet "eventuellt" eftersom Tele-X i sig icke har kapacitet för alla dessa kanaler. Utskottet finner det naturligt att Tele-X-satelliten skall kunna användas som inledning till ett eventuellt permanent nordiskt satellitsystem – Nordsat. Detta säger ett *enigt* utskott.

I tilläggsmeddelandet sägs ingenting om tidpunkten för påbörjande av sändningar utan Ministerrådet påpekar bara att studiefasen blivit fördröjd fram till 1 augusti 1984.

Det är beklagligt att så är fallet. Utskottet finner det utomordenligt viktigt att utarbetandet av ett eventuellt förslag till principbeslut kommer rådet till handa i så god tid att utskottet hinner behandla det i tid till 33:e sessionen 1985. Ministerrådet säger att förslag kommer att föreligga den 31 december 1984. Utskottet ändrar detta datum till 10 december för att den eftersträlvade tidsplanen skall kunna hållas.

Med dessa synpunkter föreslår utskottet att Nordiska rådet lägger meddelandena om rekommendationen 3/1982 till handlingarna i väntan på nytt meddelande till nästa ordinarie session.

Herr president, låt mig avsluta med några personliga reflektioner. Jag har följt ärendet om det nordiska TV-satellitsamarbetet sedan dess början. Det har böljat fram och tillbaka, regeringar har växlat och den gemensamma verkliga viljan till konkreta förslag har det inte märkts mycket av. Fortfarande är det svårt att säga om någon sådan kan skönjas. En sak är emellertid tydlig. Frågan har mognat. Mognadsprocessen har inte skett genom politisk påverkan utan genom att de mest motståndsinriktade har tvingats acceptera resultatet av den tekniska utvecklingen. Ingen

kan förneka att satellitsamarbetet kräver stora ekonomiska insatser. Än mer har frågan om nordiskt satellitsamarbete utvecklats till att bli en i högsta grad nordisk kulturfråga. Det gäller inte längre att ge nordiska program och nordisk kultur en starkt prioriterad ställning i den framväxande massmediavärlden – den tiden är förbi – men det gäller att rädda vad som räddas kan. Att skapa möjligheter för samnordiska insatser där våra gemensamma kulturvärderingar ges en möjlighet att hävda sig gentemot ett framtida inflöde av programutbud. Nordiska rådet borde vara redo till en sådan räddningsaktion.

Steen: Ærede president! Som Ingrid Sundberg pekte på, har vi i Kulturutvalget gitt uttryck för en viss kritikk, eller skal jeg si tvil om det i Ministerrådet er tilstrekkelig politisk vilje til nå å ta konkrete skritt for å videreføre det nordiske samarbeidet om satellittfjernsyn. Jeg registrerte imidlertid at statsråd Lars Roar Langslet i sitt innlegg benyttet uttrykket "en nordisk handlingsplan". Jeg vil gjerne benytte anledningen til å spørre om dette er uttrykk for en felles oppfatning i Ministerrådet, at man for neste sesjon i Nordisk Råd vil legge fram en slik handlingsplan for mediesamarbeidet i Norden, og om denne handlingsplanen i tilfelle også vil omfatte konkrete forslag til en videreføring av satellitsamarbeidet.

Statsråd Langslet: Hr. president! Spørsmålet om en egen handlingsplan har foreløpig ikke vært drøftet i Ministerrådet, så det ville være noe forhastet av meg å fremføre en felles oppfatning. Men jeg har sett det slik at når vi utfordres av Kulturutvalget til å fremlegge en handlingsplan, må det legges meget stor vekt på det. Og det arbeidet med å gjennomføre studiefasen for Nordsat-prosjektet som nå er i full gang, vil selvfølgelig måtte bli en hovedsak i denne sammenheng.

Sedan diskussionen förklarats avslutad, biföljs utskottets förslag.

18

A 635/k: Medlemsförslag om samarbete i fråga om mottagande av utomnordiska TV-satellitsändningar

Kulturutskottet hade föreslagit, att Nordiska rådet i anledning av medlemsförslaget måtte antagna följande rekommendation:

Nordiska rådet rekommenderar de nordiska ländernas regeringar att i samråd ta ställning till frågan om reklamens plats i de elektroniska massmedierna.

Ingrid Sundberg: Herr president! Jag vet att tiden är knapp, men de konservativa och moderata ledamöterna har bett mig säga några ord när det gäller reklam i TV. Detta är en av de frågor som tas upp här.

Uppsändandet av utomnordiska TV-satelliter pågår efter förutbestämda tidsramar. Några av dem kommer att innehålla reklam, några gör det redan. När man lyssnade på statsrådet Langslet föreföll det som om det skulle råda enighet i Norden om att man på sikt måste ge upp motståndet – vi kommer att få ta emot reklam. Jag vågar säga att den enigheten finns inte. Statsrådet Göransson har i Sveriges riksdag uttalat en helt motsatt uppfattning.

Fortfarande finns det åtskilliga politiker runt om i Norden som motsätter sig reklam i TV.

De verkligt stora problemen uppkommer när vi står inför det faktum att utomnordiska sändningar som tas emot i våra länder innehåller reklam. Man kan inte se detta fristående från frågan om reklam i våra egna nordiska sändningar. Om reklam i dessa förbjuds också i fortsättningen kommer vi i den situationen att nordiska annonsörer i stigande grad kommer att låta sina annonsmedel komma andra europeiska TV-bolag till godo för att genom satellitsändningar nå den nordiska kretsen av konsumenter. Därtill kommer att produkter som tillverkas utanför Norden får en sådan genomslagskraft i våra länder att det finns risk för att i Norden producerade liknande produkter slås ut. Detta gäller i första hand utländska märkesvaror som konkurrerar med produkter producerade i våra länder. Den nordiska hemmamarknaden hotas.

När frågan om reklam i TV först kom upp fanns ett stort motstånd hos pressen. Det kan kanske därför vara intressant att erinra om den helt förändrade inställning som man idag finner bland pressfolk och tidningsutgivare. De har anammat vad finska Tidningarnas förbund kort uttrycker i sitt remissutlåtande:

”Att förbjuda reklam i de s.k. nya medierna är inte ett realistiskt alternativ.” Kulturutskottet har också beslutat att inte förorda ett lagt medlemsförslag om gemensamt nordiskt förbud mot spridning av reklam via kabel och satellit-TV. Men var står vi egentligen?

Svenska massmediekommittén har inte längre frågan om reklam i sitt utredningsuppdrag. Situationen i Sverige är alltså låst.

Mot bakgrund av det kommande satellit-samarbetet är det viktigt att denna fråga löses i nordisk samstämmighet. Finland har i dag reklam i TV. Några tidigare förslag att finska TV-sändningar över Tele-X skulle tonas ner under reklamavsnitten syns i dag absurda mot bakgrund av de kommande utomnordiska TV-sändningarna.

Än en gång, herr president: Utskottet gör en direkt uppfordran till ministerrådet om samråd när det gäller att lösa frågan. Vi konservativa och moderater hoppas att det blir en positiv lösning. I den här uppmaningen ser jag att utskottet säger till ministerrådet: Sätt igång!

Bernhardt Tastesen: Hr. præsident! Det er som bekendt sådan, at den danske regering har fremsat et forslag i det danske folketing, der åbner for reklamer. Det har vi endnu ikke truffet afgørelse om, og jeg synes, det må være helt rigtigt, uanset om man har det ene eller det andet synspunkt, at man nu afventer den fællesnordiske holding til, om det er muligt at finde frem til et samarbejde om, hvorvidt reklamen skal have adgang til TV.

Jeg har ikke den opfattelse, som de konservative og moderaterne har, at det vil være en god idé. Jeg er ikke overbevist om det, for den frygt, vi kan nære, hvis reklamen kommer ind over de nordiske TV-kanaler, er, at programudbuddet vil blive alt for kommercielt, og at man ikke kan tage hensyn til den bredde i programudbuddet, som ud fra en almen kulturopfattelse må anses for at være rigtig og nødvendig.

Men det kan jo også blive et værn. Jeg mener ikke, vi behøver at frygte den reklame, der kommer fra de udenlandske satellitkanaler, hvis vi i fællesskab opbygger et TV-system i Norden, der bygger på kvalitet. I Danmark er vi på vej til et TV-2, som rent teknisk efter alt at dømme vil være klart om 3–4 år, og dermed har vi et værn for dansk sprog og kultur. Jeg for mit vedkommende er i hvert fald åben over for det nordiske samarbejde, der kommer til udtryk ved det, vi besluttede ved det seneste punkt på dagsordenen og dets henstilling, selv om jeg ser, at Danmark ikke har fattet beslutning i forbindelse med at deltage i samarbejdet om Tele-X. Kommer der nogle TV-kanaler ud af det, og kan vi på den ene eller den anden måde holde disse TV-kanaler fri for reklame, så det fælles udbud af danske og nordiske TV-kanaler er til stede, er jeg sikker på, at den første prioritet hos seerne i de nordiske lande vil være at tage vore egne programmer, og så vil der ikke være nogen kommerciel interesse i at kigge på de udenlandske programmer, hvis vi kommer i den situation.

Jeg støtter forslaget, som det foreligger her.

Statsrådet **Bengt Göransson:** Herr president! Jag känner mig tvungen att ta rådets uppmärksamhet i anspråk några minuter, eftersom den redovisning av reklamdiskussionen som Ingrid Sundberg gav inte i alla delar överensstämmer med de faktiska förhållandena. Hennes redovisning stämmer så långt som att meningarna i Sverige är delade.

Motivet för den socialdemokratiska regeringen och det socialdemokratiska partiet att i Sverige ta upp frågan och ta den ställning som vi har gjort i våra direktiv till massmediakommittén har inte att göra med om vi får se reklam från andra länder än de nordiska eller med frågan, om reklam är fult eller fint. Det vi diskuterar är hur det nationella svenska radio- och TV-företaget i framtiden skall finansieras. På den punkten har vi varit entydiga. Vi har sagt att vi förutsätter att det nationella radio- och TV-företaget även fortsättningsvis skall finansieras utan reklam. Vi har alltså inte sagt att vi skall försöka svartlägga TV-bilden när utländska sändare sänder reklam. Det är en grov karikatyr. Några sådana diskussioner har inte förts.

Jag noterar däremot att när man talat för reklamens nödvändighet och argumenterar med tanke på de nya kanaler som kommer från utlandet för man diskussionen uteslutande med hänvisning till hur orättvist det är för svenska företag som inte får tillgång till det medium som TV utgör. Men detta är ju faktiskt inte mediapolitik – då diskuterar man näringspolitik. Det är möjligt att näringspolitiken kommer i konflikt med mediapolitiken, men tills vidare har vi i diskussionen om TV-verksamheten utgått från att mediapolitiska och kulturpolitiska bedömningar skall väga tyngre än näringspolitiska, i all synnerhet som vi kan förutse att TV-reklamen som finansieringsfaktor kommer att minska i intresse ju fler TV-kanaler vi får. Det är nämligen inte mediet som gör reklamen intressant – det är publiken. Ju fler möjligheter vi får att se TV, desto mer splittrad blir publiken och desto mindre intressant blir TV som reklammedium.

Jag har noterat en rad diskussioner där man sagt att ingenting kommer att vederfaras pressen om man får reklam i TV. Man har sagt att TV-reklamen går ut över direktreklamen, den som kommer i våra brevlådor.

Detta är en av de vanligaste och mest odlade myterna i diskussionen om reklam-TV. Jag har under de tre senaste veckorna systematiskt samlat den direktreklam som kommit i min brevlåda. Det har varit kuponger, det har varit reklam för den lokale handlaren i Hökarängen och Farsta. Det enda generella reklambudskap som har kommit i min brevlåda på tre veckor är Nordiska rådets sessionstidning, och jag föreställer mig att det inte är den som ensam skall finansiera den framtida verksamheten i reklam-TV.

Ingrid Sundberg: Herr president! Jag hade i ett avseende svårt att förstå Bengt Göranssons svar. Innebär hans svar att han är villig att tillåta reklamsändningar vid mottagning av utländska satellitprogram? Med all säkerhet kommer sådana att innebära att annons- och informationsflödet från företag som är speciellt inriktade mot Sverige ökar via sådana program som de vet tas emot i vårt land. En sådan verksamhet kommer att innebära negativa konsekvenser för svensk företagssamhet.

Jag vill också ställa en andra fråga till Bengt Göransson: Kan man i det här fallet tvärsäkert säga att det enbart är mediepolitiken och finansieringen av svensk TV som är av intresse? Därmed blundar man ju för konsekvenser inom andra samhällsområden. Det är för mig främmande, inte minst mot bakgrund av den debatt som förts här om Norden som hemmamarknad, att inte beakta sådana synpunkter.

Jag är medveten om att debatten hemma om reklam i TV enbart inriktar sig på finansieringen av svenska TV-program. Men det hindrar inte att man inte minst i nordiska sammanhang måste se frågan också i relation till det utländska reklamflöde som med säkerhet kommer in över våra nordiska länder.

Statsrådet Bengt Göransson: Herr president! Självfallet måste man vara beredd att ta också näringspolitiska hänsyn. Men vi har i dag, Ingrid Sundberg, inte de många utländska kanaler i vilka man kan se den här reklamen. Vi har anledning att förutse att det stora antalet kanaler kommer att innebära en uppsplittring, vilken i sin tur gör att TV-reklamen blir mindre intressant för annonsörerna. Det är ju publiken som är intressant för annonsören – han är inte primärt intresserad av att göra bra TV-program, vilket många tror, utan av att få kunder för sina varor.

Om det skulle uppstå en sådan skadlig inriktning där ett stort antal företag skulle annonsera direkt till svensk publik, skall vi självfallet vara beredda att diskutera det, men det skall vi göra i det ögonblick när vi ser den effekten, inte i förväg i samband med att vi fattar ett mediepolitiskt beslut. Detta har jag sagt upprepade gånger i Sveriges riksdag, och jag upprepar det också här. Jag tycker att det är ganska elementärt att göra både denna iakttagelse och att man skall ha is i magen i denna fråga. I tidningen i dag kunde jag läsa en artikel av en reklamböförespråkare som menade att det är självklart att amerikanska och tyska TV-program skall ha reklam riktad till Sverige. Det är ju så enkelt att sätta in textremsor. Han utgick från att översättare i Tyskland och USA skall texta reklaminslagen på svenska. Skall dessa också textsättas på finska, norska och danska samtidigt, blir det festliga annonser som man skulle komma att få se i Tyskland och i USA i framtiden.

Statsråd **Langslet**: Vi har som kjent et delt mønster i Norden når det gjelder dette spørsmål. Finland og Island har hatt kringkastingsreklame i mange år. De øvrige tre land har vært reklamefrie.

For sikkerhets skyld bør det være sagt at mine setninger om dette ikke skulle gi det inntrykk at det er enighet i Ministerrådet om hva man her skal gjøre. Men det jeg observerte, var at det nå foregår en bred og intens debatt i de tre land som ikke har reklame.

Jeg lyttet med glede til min gode kollega Bengt Göransson og de gjenklanger han gav av den trygge, gamle, gode nordiske reklamedebatt vi hadde for et par år siden. Jeg tror vi i det perspektiv vi nå må ta inn over oss, bl. a. bør være åpne for å lære av erfaringer i de nordiske land som har praktisert kringkastingsreklame over lengre tid. Det er f. eks. et meget interessant faktum at det ikke er noe nordisk land hvor avisene har hatt en så sterk økning i sine reklameinntekter, som Finland, som har TV-reklame. Og det er også en meget interessant erfaring at direktoreklamen fremfor alt vokser og vokser i de land som er uten kringkastingsreklame. Dette kan utleses av statistikk. Jeg tror man først og fremst bør gå til den, og ikke nøye seg med å analysere innholdet i sine egne brevlådor når man skal se hva som her er realiteten.

Ändring i medlemslistan

Det anmeldes, att Sten Svensson lämnat sessionen och ersatts av Siri Häggmark.

Rådet beslöt att ändra medlemslistan i enlighet härmed.

Sedan diskussionen förklarats avslutad skedde votering medelst voteringsapparat beträffande kulturutskottets förslag till rekommendation.

För rekommendationen röstade:

Arne Andersson, Georg Andersson, Stefan Benediktsson, Gunnar Berge, Johan Buttedahl, Kaj Bärlund, Ólafur G. Einarsson, Karl-Gunnar Fagerholm, Karin Flodström, Kirsti Kolle Grøndahl, Eidur Guðnason, Carl I. Hagen, Flemming Hansen, Ivar Hansen, Karen Thurøe Hansen, Margit Hansen-Krone, Guðrún Helgadóttir, Ole Henriksen, Elsi Hetemäki-Olander, Liisa Hilpelä, Siri

Häggmark, Karl-Erik Häll, Tytti Isohokana-Asunmaa, Olof Jansson, Paul Jansson, Egon Jensen, Karen Højte Jensen, Tyra Johansson, Anna-Liisa Jokinen, Elver Jonsson, Gunnel Jonäng, Anker Jørgensen, Antti Kalliomäki, Arvo Kempainen, Timo Kietäväinen, Hanna Kvanmo, Paavo Lipponen, Astrid Murberg Martinsen, Helge Adam Møller, Inge Fischer Møller, Agnar Nielsen, Gunnar Nilsson, Hans Nyhage, Saara-Maria Paakkinen, Sture Palm, Seppo Peltari, Helena Pesola, Páll Pétursson, Håkon Randal, Heikki Riihijärvi, Gunvor Schnitler, Reiulf Steen, Jens Steffensen, Pär Stenbäck, Ingrid Sundberg, Karin Söder, Peder Sønderby, Bernhardt Tastesen, Hans Olav Tungesvik, Pekka Tuominen, Ole Gabriel Ueland, Ola Ullsten, Bengt Wiklund, Odd With och Marjatta Väänänen.

Frånvarande var:

Lennart Andersson, Margrete Auken, Jo Benkow, Jens Bilgrav-Nielsen, Gro Harlem Brundtland, Bjarne Mørk Eidem, Arne Gadd, Guttorm Hansen, Riitta Järvisalo-Kanerva, Preben Lange, Peter Muurman, Odvar Nordli, Erlendur Patursson, Robert Pedersen, Per Petersson, Pétur Sigurðsson, Arne Skauge, Otto Steenholdt, Petter Thomassen, Friðjón Þórðarson, Pirkko Turpeinen, Laurits Tørnæs och Lars Werner.

Rekommendationen hade sålunda antagits med 64 röster.

19

A 668/k: Medlemsförslag om gemensamt nordiskt förbud mot spridning av reklam via kabel- och satellit-TV

Kulturutskottet hade föreslagit, att Nordiska rådet icke måtte företaga sig något i anledning av medlemsförslaget.

Utskottets förslag bifölls.

20

A 642/k: Medlemsförslag om stöd till nordiska utställningar

Kulturutskottet hade föreslagit, att Nordiska rådet i anledning av medlemsförslaget måtte antaga följande rekommendation:

Nordiska rådet rekommenderar Nordiska ministerrådet att på den nordiska kulturbudgeten inta ett särskilt anslag till stöd för nordiskt utställningsutbyte.

Eiður Guðnason (kulturutskottets talesman): Herr president! Bakgrunden till medlemsförslaget är svårigheterna att kontinuerligt anordna vandringsutställningar, inte bara sådana som gäller traditionella ämnen såsom arkitektur, fotokonst, design, utan också sådana som gäller mer specifika ämnen såsom etniska och språkliga minoriteters situation, energi- och miljöfrågor, ekologi etc. Det är fråga om enskilda utställningsarrangörer, som oftast inte har egna medel att skjuta till, men som har kunnat ansöka om stöd nationellt, av bilaterala fonder och av Nordiska kulturfonden.

Problemet när det gäller att kontinuerligt anordna utställningar är att kulturfonden ger bidrag till projekt av engångskaraktär, vilket omöjliggör kontinuitet, även när en sådan vore motiverad. Exempel på en sådan typ av utställningar är den tre gånger anordnade Nordiska textiltiennalen, som inte längre kan påräkna stöd från kulturfonden.

Kulturutskottet föreslår därför efter att ha tagit del av en enhälligt positiv remissopinion att det intas ett särskilt anslag på den nordiska kulturbudgeten till stöd för nordiskt utställningsutbyte.

Herr president! Jag yrkar bifall till utskottets förslag.

Karin Söder övertog härefter ledningen av förhandlingarna.

Sedan diskussionen förklarats avslutad skedde votering medelst voteringsapparat beträffande kulturutskottets förslag till rekommendation.

För rekommendationen röstade:

Arne Andersson, Georg Andersson, Len-

art Andersson, Margrete Auken, Stefán Benediktsson, Gunnar Berge, Johan Buttedahl, Kaj Bärlund, Ólafur G. Einarsson, Karl-Gunnar Fagerholm, Karin Flodström, Arne Gadd, Kirsti Kolle Grøndahl, Eiður Guðnason, Flemming Hansen, Ivar Hansen, Karen Thurøe Hansen, Margit Hansen-Krone, Guðrún Helgadóttir, Ole Henriksen, Elsi Hetemäki-Olander, Liisa Hilpelä, Siri Häggmark, Karl-Erik Häll, Tytti Isohookana-Asunmaa, Olof Jansson, Paul Jansson, Egon Jensen, Karen Højte Jensen, Tyra Johansson, Anna-Liisa Jokinen, Elver Jonsson, Gunnel Jonäng, Anker Jørgensen, Antti Kalliomäki, Timo Kietäväinen, Hanna Kvanmo, Paavo Lipponen, Astrid Murberg Martinsen, Helge Adam Møller, Inge Fischer Møller, Gunnar Nilsson, Hans Nyhage, Saara-Maria Paakinen, Sture Palm, Seppo Pelttari, Helena Pesola, Per Petersson, Páll Pétursson, Hákon Randal, Heikki Riihijärvi, Gunvor Schnitler, Reiulf Steen, Jens Steffensen, Pär Stenbäck, Ingrid Sundberg, Karin Söder, Peder Sønderby, Bernhardt Tastesen, Pekka Tuominen, Ole Gabriel Ueland, Ola Ullsten, Bengt Wiklund och Marjatta Väänänen.

Mot rekommendationen röstade Carl I. Hagen.

Frånvarande var:

Jo Benkow, Jens Bilgrav-Nielsen, Gro Harlem Brundtland, Bjarne Mørk Eidem, Guttorm Hansen, Riitta Järvisalo-Kanerva, Preben Lange, Peter Muurman, Agnar Nielsen, Odvar Nordli, Erlendur Patursson, Robert Pedersen, Pétur Sigurðsson, Arne Skauge, Otto Steenholdt, Petter Thomassen, Friðjón Þórðarson, Hans Olav Tunesvik, Pirkko Turpeinen, Laurits Tørnæs, Lars Werner och Odd With.

Rekommendationen hade sålunda antagits med 64 röster mot 1.

21

A 643/k: Medlemsförslag om samnordisk utbildning av Montessori-lärare

Kulturutskottet hade föreslagit, att Nordiska rådet i anledning av medlemsförslaget måtte antaga följande rekommendation:

Nordiska rådet rekommenderar Nordiska ministerrådet att undersöka behovet av fort- och vidareutbildning av lärare i Montessoripedagogik.

Ingrid Sundberg (kulturutskottets talesman): Fru president! Det här förslaget har utskottet lämnat till Nordiska rådet mot bakgrund av ett väckt medlemsförslag om att samordna utbildningen av Montessoripedagoger i våra nordiska länder.

Det är i huvudsak två alternativa pedagogiska riktningar som har fått fäste i de nordiska länderna, nämligen Waldorfpedagogiken och Montessoripedagogiken. Enligt de uppgifter som utskottet inhämtat står i Sverige 5000 barn i kö till Montessoriskolor, i Helsingforsområdet 350 barn, och i Norge finns en lång kö. I Danmark är däremot tillgången på Montessoriskolor mycket god, men man har ont om lärare. Island har inga Montessoriskolor.

Utskottet föreslår nu att ministerrådet rekommenderas att undersöka behovet av fort- och vidareutbildning i Montessoripedagogik.

Sedan diskussionen förklarats avslutad skedde votering medelst voteringsapparat beträffande kulturutskottets förslag till rekommendation.

För rekommendationen röstade:

Arne Andersson, Georg Andersson, Lenart Andersson, Margrete Auken, Stefán Benediktsson, Gunnar Berge, Johan Buttedahl, Kaj Bärlund, Ólafur G. Einarsson, Karl-Gunnar Fagerholm, Karin Flodström, Arne Gadd, Kirsti Kalle Grøndahl, Eíður Guðnason, Carl I. Hagen, Flemming Hansen, Ivar Hansen, Karen Thurøe Hansen, Margit Hansen-Krone, Guðrún Helgadóttir, Ole Henriksen, Elsi Hetemäki-Olander, Liisa Hilpelä, Siri Häggmark, Tytti Isohookana-Asunmaa, Olof Jansson, Paul Jansson, Karen Højte Jensen, Tyra Johansson, Anna-Liisa Jokinen, Elver Jonsson, Gunnel Jonäng, Riitta Järvisalo-Kanerva, Anker Jørgensen, Antti Kalliomäki, Timo Kietäväinen, Paavo Lipponen, Astrid Murberg Martinsen, Peter Muurman, Helge Adam Møller, Inge Fischer Møller, Gunnar Nilsson, Hans Nyhage, Saara-Maria Paakkinen, Sture Palm, Robert

Pedersen, Seppo Peltari, Helena Pesola, Páll Pétursson, Håkon Randal, Heikki Riihijärvi, Gunvor Schnitler, Jens Steffensen, Ingrid Sundberg, Karin Söder, Peder Sønderby, Bernhardt Tastesen, Pekka Tuominen, Ole Gabriel Ueland, Bengt Wiklund och Marjatta Väänänen.

Frånvarande var:

Jo Benkow, Jens Bilgrav-Nielsen, Gro Harlem Brundtland, Bjarne Mørk Eidem, Guttorm Hansen, Karl-Erik Häll, Egon Jensen, Hanna Kvanmo, Preben Lange, Agnar Nielsen, Odvar Nordli, Erlendur Patursson, Per Petersson, Pétur Sigurðsson, Arne Skauge, Reiulf Steen, Otto Steenholdt, Pär Stenbäck, Petter Thomassen, Friðjón Þórðarson, Hans Olav Tungesvik, Pirkko Turpeinen, Laurits Tørnæs, Ola Ullsten, Lars Werner och Odd With.

Rekommendationen hade sålunda antagits med 61 röster.

22

A 658/k: Medlemsförslag om framtidsforskning rörande Norden

Kulturutskottet hade anmält, att behandlingen av medlemsförslaget fortsätter i utskottet.

Gunnel Jonäng (kulturutskottets talesman): Fru president! Medlemsförslaget om framtidsforskning rörande Norden har behandlats i kulturutskottet. Vi önskar nu anmäla för rådet att behandlingen fortsätter i utskottet.

Vi har funnit det angeläget att avvakta utfallet av det norska projektet Alternativ Norden, som skall vara avslutat i år och därefter utvärderas. Kulturutskottet återkommer alltså i frågan.

Som en av förslagsställarna om framtidsforskning vill jag betona vikten av framtidsforskning för att öka de nordiska ländernas möjligheter att påverka sin egen framtid. Vi är små länder med öppna ekonomier, och som sådana är vi beroende av världsekonomin. Denna integration begränsar inte bara handlingsfriheten när det gäller att föra en självständig ekonomisk politik utan påver-

kar också möjligheterna att styra samhällsutvecklingen.

Under denna session har det påtalats många brister i våra samhällen. Den ökande sociala ohälsan och uppkomsten av s. k. alternativrörelser är uttryck för brister i samhället som människor upplever.

Vi förslagställare anser att vi i Norden behöver en seriös och omfattande tvärvetenskaplig forskning och studieverksamhet för att skapa underlag för olika tänkbara framtidsscenarioer.

De nordiska ländernas historia, kulturtradition, omfattande handelsutbyte och likartade politiska system talar för en samnordisk framtidsstudieverksamhet.

Vi har också gemensamma problem när det gäller psykisk och social ohälsa, arbetslöshet, missbruksproblem och miljöförstöring.

Förslaget har remissbehandlats. Bland dem som uttalat sig positivt är Nordens Fackliga Samorganisation, som delar förslagsställarnas uppfattning om behovet av forskning och studieverksamhet som underlag för en politisk debatt om möjliga framtider.

Våra ungdomar har insett behovet av framtidsforskning – det visar Föreningen Nordens ungdomsrepresentantskap, som gjort upp ett förslag om ett nordiskt studieprojekt, kallat Ung i Norden år 2000. Där skall skapas alternativa framtidsbilder kopplade till dagens beslut och vägval.

Jag hoppas att vi vuxna skall ha samma insikt av behovet av framtidsforskning som våra ungdomar.

Sedan diskussionen förklarats avslutad, *lades utskottets anmälan till handlingarna.*

23

A 660/k: Medlemsförslag om stöd för regional nordisk informationsverksamhet

Kulturutskottet hade föreslagit, att Nordiska rådet i anledning av medlemsförslaget antar följande rekommendation:

Nordiska rådet rekommenderar de nordiska ländernas regeringar att skapa förutsättningar för Föreningarna Norden att efter 1984 bedriva regional informationsverksamhet i därför lämpliga former och lämplig omfattning.

Elsi Hetemäki-Olander: Herr president! Kulturutskottet har slutbehandlat ett medlemsförslag om stöd för regional nordisk informationsverksamhet. I förslagets motiveringar konstateras, mycket riktigt, att en breddad informationsverksamhet är betydelsefull för det nordiska samarbetets folkliga förankring.

Nordiska ministerrådet fattade 1981 beslut om att stödja regional informationsverksamhet i Föreningarna Nordens regi under en försöksperiod till utgången av år 1984. I beslutet förutsattes att verksamheten efter försöksperioden finansieras med regionala medel. Ministerrådets beslut avsåg etablerandet av tio nordiska informationskontor. En förutsättning för beviljandet av bidrag var att självfinansieringen uppgick till minst 50%. På initiativ av nationella Norden-föreningar har därefter sju regionala informationskontor inrättats.

Inom informationskontoren och Föreningen Norden är man medveten om att en hundraprocentig självfinansiering anses önskvärd från och med den 1 januari 1985. Allt tyder på att det på regional nivå är möjligt att erhålla bidrag av samma storlek som hittills. Möjligheterna till fullständig självfinansiering efter 1984 är däremot starkt ifrågasatt.

Kulturutskottet anser att de regionala informationskontoren bör kunna fortsätta sin verksamhet. Utskottet anser även att fler informationskontor vid behov bör kunna upprättas. De nationella bidragen till Föreningarna Norden bör därför vara tillräckliga. Föreningarna Norden bör även liksom hittills kunna vända sig till nordiska finansieringskällor med ansökan om stöd för enskilda projekt.

Som nordiska parlamentariker har vi alla ett ansvar för att i våra respektive länder arbeta för att anslagen till Föreningarna Norden förs upp på en sådan nivå att informationskontorens verksamhetsmöjligheter tryggas. Rekommendationen i utskottets förslag är riktad till de nordiska ländernas regeringar och jag väddar därför på utskottets vägnar till de nordiska kultur- och undervisningsministrarna att redan i följande budget ta hänsyn till denna viktiga fråga. Frågan bör under alla omständigheter kunna handläggas så att det inte uppstår något avbrott i informationskontorens verksamhet. Jag är tacksam över minis-

ter Björkstrands inlägg i saken en timme tidigare.

Den folkrörelse som gjort utvecklandet av det nordiska samarbetet till sin främsta uppgift bör kunna räkna med ett starkt stöd på regional och nationell nivå för sin verksamhet. Som exempel på ett lyckat nationellt och lokalt initiativ kan nämnas att Pohjola-Nordens Lapplands distrikt, samtidigt som de två nordiska informationskontoren i Finland inledde sin verksamhet, även inrättade ett eget informationskontor. Kontoret har drivits med stöd av undervisningsministeriet och Rovaniemi stad. Lapplands läns skolavdelning har även ställt personalresurser till förfogande.

Fru president, med hänvisning till medlemsförslaget och till de överlag positiva yttrandena om detta yrkar jag bifall till utskottets förslag.

Gunnar Nilsson: Fru president! Jag beklagar att jag måste ta sessionens tid i anspråk för en kommentar till kulturutskottets behandling av medlemsförslaget angående stöd för regional nordisk informationsverksamhet, som Föreningarna Norden har sparat för med stöd av anslag från ministerrådet.

Jag vill anmäla en besvikelse som jag känner, främst över den behandling som den här frågan har fått. Eftersom jag hade tillfälle att delta såväl i presidiet handläggning av frågan som vid det gemensamma mötet mellan presidiet och Föreningarna Norden, är den reaktionen naturlig.

Jag är medveten om att ärendet icke fick en formellt riktig behandling och att kulturutskottet i det läget kände sig förbigånget. Men att detta skulle gå ut över sakfrågan i den fortsatta handläggningen tycker jag är förvånansvärt.

Jag vågar göra det påstående som jag nu har gjort därför att jag vet att den informationsverksamhet som Föreningarna Norden bedriver mycket väl kan mäta sig med den som de olika informationsorganen inom Nordiska rådets och ministerrådets institutioner svarar för.

Föreningarna Nordens informationsverksamhet har visserligen inga spektakulära inslag som cigarrettändare och dekaler för väskor, men det beror naturligtvis på att en av

våra stora målgrupper är skolorna och ungdomen och att vi därför måste använda andra, mera seriösa informationsmedel. Men informationen bedrivs, som sagt, mycket effektivt med de begränsade medel som vi har, framförallt med utnyttjande av alla de ideellt arbetande krafter som vi har inom våra föreningar.

Vi skulle uppfatta det som positivt, om vi under behandlingen av det här medlemsförslaget skulle få en deklARATION ifrån ministerrådet att man är beredd att behandla frågan positivt när man så småningom går igenom sina budgetar. Jag hade tyvärr inte tillfälle att höra deklARATIONEN från den finske kulturministern, men jag vore tacksam om den kunde upprepas i vad gäller behandlingen av den här frågan. Kan vi inte få en sådan deklARATION, menar jag att rekommandationen inte förpliktar till någonting, och då måste jag personligen rösta nej till den.

Elsi Hetemäki-Olander: Till min goda vän Gunnar Nilsson som är ordförande för Föreningen Norden här i Sverige skulle jag som viceordförande i Finlands motsvarande institution säga att jag beklagar att man har tagit den här ståndpunkten. Det är tyvärr också så att man inte har extra medel för att betala löner inom kulturbudgeten. Vi har ju begränsade medel och jag anser att varje land faktiskt självt måste ta ansvar för den väldigt viktiga information de här informationskontoren ger. Tack!

Páll Pétursson: Fru præsident! Jeg kan desværre heller ikke støtte denne rekommendation fra kulturudvalget. Jeg var lige som Gunnar Nilsson en af forslagsstillerne til det oprindelige medlemsforslag, og det var vores mening, som det siges i medlemsforslaget, at "Nordiska rådet rekommenderer Nordiska ministerrådet att utreda förutsättningarna för att utverka nödiga budgetmedel för bestridande av den offentliga andelen av de medel som erfordras för upprätthållandet av de regionala nordiska informationskontoren även efter den nu pågående försöksverksamhetens utgång vid årsskiftet 1984-85."

Som rekommandationen nu lyder, synes jeg, at hvis man ikke længere giver virksheden en fælles nordisk støtte, er der fare for,

i det mindste i Island, at virksomheden lammes. Hvor jeg kender bedst til dette arbejde – i Island – er dette lykkedes meget godt, og informationskontoret har vist sig værdifuldt.

Jeg vil minde om, at i forbindelse med Nordisk Råds 25 års jubilæum fik Foreningen Norden den opgave at informere om Nordisk Råd og dets institutioner. Jeg synes, at det arbejde har givet et godt resultat.

Som det fremgår af de islandske remisser, har repræsentanter for Nordisk Råds Islandsafdeling samt fra Foreningen Norden besøgt skoler og klubber rundt omkring i landet, og dette initiativ kan vi takke for det gode resultat af opinionsundersøgelsen i Island fra i sommer vedrørende det nordiske samarbejde.

Jeg er derfor af samme mening, som jeg var i Åland i efteråret, da Nordisk Råds præsidium drøftede sagen med Foreningen Nordens repræsentanter, at det er meget vigtigt, at Rådet fortsætter med at støtte denne virksomhed med budgetmidler, som er en meget værdifuld faktor i vores fælles informationsarbejde.

Derfor siger jeg nej til denne rekommandation om, at de forskellige lande skal være alene om at finansiere denne virksomhed. Der skal fællesnordiske penge til sammen med de nationale og regionale.

Statsrådet Björkstrand: Här efterlystes en närmare precisering av vad jag sade i mitt anförande. Som min personliga uppfattning betonade jag då, att jag gärna skulle se att man åtminstone under en övergångsperiod skulle ställa nordiska medel till förfogande. Jag är nämligen rädd för att även om man principiellt sett skulle gå in för att finansiera informationskontoren nationellt kan det uppstå en mellanperiod under vilken det kunde behövas nordiska medel, och jag efterlyste sådana nordiska medel.

Kirsti Kalle Grøndahl: Jeg synes det er en litt underlig situasjon vi står i. Her griper den ene representanten for regjeringspartiene i de ulike nordiske land etter den annen ordet og sier at dette meget viktige arbeidet vil komme til å lide nød og kanskje ikke kunne fortsette i

det hele tatt dersom det ikke blir tatt av nordiske penger. Hvis man altså overlater til de enkelte nasjonalforsamlinger å bevilge penger, vil det ikke bli bevilget nasjonale penger, forstår jeg. Det er man i hvert fall redd for. Dette er det som kommer til uttrykk fra de ulike regjeringspartienes representanter. Jeg kan ikke skjønne at det skal være noen grunn til å frykte at dette informasjonsarbeidet ikke skal få penger til sin virksomhet hvis interessen er så stor i disse partiene som det her gis uttrykk for.

Anker Jørgensen: Jeg skal ganske kort si, at som medlemmer af præsidiet har vi været med til at anbefale at gå ind for, at foreningerne Norden får en støtte fra og over de nordiske budgetter, og det er et forslag, som jeg mener vi må støtte.

Det vil med andre ord si, at heller ikke socialdemokraterne i Danmark kan støtte det forslag, der nu ligger her, som overlader det til de enkelte regeringer. Det må være en fællesskabsopgave. Medmindre vi kunne få den helt store garanti for, at det nationalt ville være i orden, så må det være fællesskabet, der giver bidraget til foreningerne Norden efter de retningslinjer, som er tilkendegivet i et forslag fra præsidiemedlemmerne.

På denne baggrund skal jeg så anbefale, at man stemmer nej til det foreliggende forslag.

Páll Pétursson: Kirsti Kalle Grøndahl kan ikke forstå min situation, men jeg står her i en slags dobbeltrolle. Jeg kender godt vore vigtige informationskontorer, men det koster penge, og jeg er i regeringsposition, og vi prøver at holde styr på inflationen. Det kan man ikke gøre uden at skære alle tænkelige omkostninger ned. Jeg er bange for, at der ikke bevilges nok midler af statskassen til kontoret i Eigilsstaðir, og det kan betyde slutningen på i det mindste dette kontor.

Benkow: Hr. president! Jeg kan ikke her stå frem som noen representant for den konservative gruppe – jeg tror det er delte meninger der – men i egenskap av rådspresident var jeg med på å ytre meg til fordel for denne regionale virksomheten. Det ønsker jeg å

gjøre i dag også. Nå er det ikke slik at en eventuell bevilgning av nordiske midler til denne nordiske informasjonsvirksomhet vil hindre noen som helst av de faste poster som ellers er inkorporert i kulturbudsjettet. Det dreier seg om disposisjonsmidler, men det er klart at det da kan komme til fortregning for annen virksomhet som skal bevilges av disposisjonsmidlene. Jeg må imidlertid si like ut at med all den respekten jeg har for kulturutvalget – og den er sannelig ikke liten, der har jeg vært medlem selv – vil jeg denne gangen legge større vekt på synspunkter som er kommet fra annet hold, og kommer til å stemme nei til rekommandasjonen.

Steen: Ærede president! Jeg bad om ordet til replikk i håp om å fjerne en misforståelse som i betydelig grad har gjort seg gjeldende i denne debatten. En del har argumentert som om kulturutvalget har gått imot disse informasjonskontorene. Det har kulturutvalget ikke gjort. Tvert imot, kulturutvalget har uttalt seg meget positivt om informasjonskontorenes virksomhet.

Vi har imidlertid gjort to ting:

Vi har for det første holdt oss til de forutsetninger som klart ble fastslått da disse informasjonskontorene i sin tid ble opprettet, nemlig at de skulle være en prøveordning med sikte på å finne ut hvorvidt dette var en form for nordisk virksomhet som en kunne føre videre, men da finansiert ikke som en fast post på det nordiske kulturbudsjettet, men av regionale midler og eventuelt ved bevilgninger fra de nasjonale regjeringer.

Det er det ene punktet.

Det andre er at hvis vi nå gjør vedtak som kan tolkes som at vi vil innføre dette som en permanent ordning, vil jeg be Rådet være oppmerksom på at vi da til drift av institusjoner i de ulike nordiske land vil komme til å binde en betydelig del av kulturbudsjettet for Nordisk Råd. Det kulturutvalget har ønsket, er å bevare den grad av handlefrihet innenfor rammen av kulturbudsjettet som vi tross alt fortsatt har. Den er blitt stadig mer begrenset for kulturarbeidet etter hvert som vi har bundet ressurser til faste institusjoner. Vi har ønsket å fastslå at vi bør la de nasjonale regjeringer ta disse oppgaver, slik at vi kan få stilt disse ressurser til rådighet for egne initia-

tiv i det nordiske kultursamarbeidets tjeneste. Med andre ord, det kulturutvalget har gitt uttrykk for, det er ønsket om et sterkere nasjonalt engasjement, en utvidelse og forsterkning av mulighetene for et nordisk kultursamarbeid og ikke det motsatte, og en forsterkning også av informasjonsvirksomheten om det nordiske samarbeidet.

Pekka Tuominen: Fru president! Mitt innlegg hoppas jag att ni kommer att uppfatta som ett inlägg, som baserar sig på de insikter och erfarenheter jag själv har som chef för det lilla informationskontor som finns på Åland. Jag hoppas verkligen att ni inte ser det som en partsinlaga därför att det åländska kontoret kommer ju att sluta med sin verksamhet, så den del av pengarna som går till informationskontoret försvinner och det kommer något annat i stället.

Kulturutskottets yttrande beaktar inte att de sju informationskontoren hela tiden har haft två syften:

1. att informera om det officiella kultursamarbetet
2. att förstärka kontaktnätet regionalt för att bredda informationen.

Punkt 1 understryks av att det ursprungliga initiativet till info-kontoren hösten -79 kom från kultursekretariatet i Köpenhamn. Där hade man problem med att nå ut med sin information. Föreningarna Norden kunde då ställa sitt finmaskiga organisationsnät till förfogande i ett samarbete som blivit mycket fruktbart.

Info-kontoren har under den hittillsvarande delen av försöksperioden byggt upp sin organisation och etablerat sig väl i sina respektive regioner.

Det här tror jag att jag kan stå för också för de andra kontorens del.

Samtliga remissvar talar också sitt tydliga språk om nödvändigheten av denna verksamhet. En stor enighet råder om dess värde. Frågan är ju sedan, som vi har märkt här i diskussionen, var pengarna skall hämtas.

För nordisk finansiering talar bl. a. att vi skulle få ett fullföljande av info-kontorens ursprungsidé. Utan sådana pengar minskar incitamentet att sprida officiell information!

För nordisk finansiering talar också att flera av de instanser som idag svarar för den

lokala och regionala delen av finansieringen klart har sagt ifrån i sina remissvar att man är beredd till fortsatta och höjda bidrag under förutsättning att den nordiska delfinansieringen fortsätter som tidigare.

Och här vill jag nu säga till Kirsti Grøndal och delvis också till Reiulf Steen, att det är helt klart att perioden har satts som en tre-årig försöksperiod, men vi har ju också fått den erfarenheten, att de här regionala eller lokala bidragen är ganska klart avhängiga av att det finns nordiska pengar med. Jag tror det blir betydligt svårare med nationell finansiering att få den lokala finansieringen ordnad.

Den lokala/regionala prestationen har blivit betydligt större än bidraget från kultursekretariatet och uppgår till drygt en miljon svenska kronor per år. Genom att dra in det nordiska stödet är risken överhängande att det lokala/regionala stödet helt faller bort.

Det synes, med andra ord, som om ett fortsatt nordiskt stöd är ett överlevnadsvillkor för informationskontoren om vars värde alla är så överens!

Fru president! Jag kommer också att höra till dem som kommer att rösta nej på kulturutskottets betänkande.

Stenbäck: Fru president! De nordiska informationskontoren representerar enligt min åsikt den princip som jag har hävdat här tidigare under denna session, nämligen en spridning av de nordiska institutionerna. Vi går ut i regionerna, vi går ut i de olika länderna; för Finlands del är dessa nordiska informationskontor oerhört viktiga. Vi skall komma ihåg att vi har en befolkning som till 80–90% inte har en nära och naturlig kontakt med det dagliga nordiska samarbetet, inte har den språkliga kontakten. Geografiskt ligger en stor del av den finska befolkningen rätt långt från det som vi brukar kalla centra i nordiska sammanhang. Därför tror jag att just informationskontoren kan vara ett betydande tillskott när det gäller, som man brukar säga här i Sverige, att till den "urfinska befolkningen" förmedla nordiska budskap.

Jag har varit med om att stöda de förslag som har lett till inrättandet av informationskontoren i ministerrådet och det medlemsförslag som föreligger och jag måste säga att

jag är litet besviken på kulturutskottets betänkande. Detta betänkande är för vagt. Jag förstår att kulturutskottet har velat prioritera; man har velat spara pengar för andra, som man har ansett, viktigare saker. Men dessvärre har vi inte här idag fått några som helst garantier för att man med nationella medel kommer att fortsätta den här verksamheten. Vi kan dessvärre inte få sådana garantier. Vi kan framförallt inte få de regionala garantierna som borde behövas för att vi skulle vara säkra på att informationskontoren fortsätter. Därför hör jag till dem som kommer att stämma nej i de här frågorna. Jag hoppas, att så många som möjligt från Finland skall göra det också, för det är i allra högsta grad en fråga för det finska Finland, att informationskontoren skall kunna fortsätta med nordiska medel. Det är för övrigt ingen katastrof, om majoriteten skulle stämma annorlunda än kulturutskottet. Vi har en klar viljeyttring att de gemensamma nordiska medlen används just för detta nordiska ändamål. Vi kan gärna instämma i att det så småningom skall ske en avtrappning, men det skall vara en garanterad avtrappning så att regionala och nationella medel kommer in i bilden och att vi har garantier för att informationskontoren inte kan fortsätta. Jag vet idag åtminstone ett informationskontor som dessvärre kommer att upphöra med sin verksamhet, inte på grund av att nationella medel skulle saknas, men därför att modellerna byggs upp med regionala medel och dessa sannolikt inte kommer att fås fram. Därför hoppas jag på en viljeyttring från rådets sida så att kulturministrarna, undervisningsministrarna kommer att ställa t. ex. dispositionsmedel till förfogande. Jag hänvisar här till Finlands kulturminister Björkstrands yttrande, där han uttryckte som sin personliga åsikt att man skulle gå in för att finansiera informationskontoren med nordiska medel, åtminstone under övergångsperioden och att rådet skulle omfatta den principen, eftersom åtminstone en av samarbetsministrarna och kulturministrarna har yttrat sig för detta och det anser jag är en realistisk attityd till det här problemet. Jag hoppas att rådets majoritet skall stämma nej i den här frågan.

Steen: Ærede president! Det ser ut til at en rekke av talerne i debatten har vanskelig for å se at Kulturutvalgets vesentligste hensikt har vært å ta vare på et viktig prinsipp. For kulturformål i det nordiske samarbeid benyttes det nå noe slikt som 148–149 mill. kr. Av disse 148–149 mill. kr. kan en si at 8,5 mill. kr. teoretisk står til rådighet for nye og friske initiativ på kultursamarbeidets område for Ministerrådet, for Kulturutvalget i Nordisk Råd – 8,5 mill. kr. av henimot 149 mill. kr.! I går vedtok man f. eks. her i rådet å bruke 500 000 kr. av dette til samarbeid på dataområdet. Nå er man i ferd med å bruke 700 000 kr. til drift av informasjonskontorene. Sannheten er at Kulturutvalget etter hvert overhoder ikke har ressurser til å ta et eneste initiativ.

Det er det prinsippet denne debatten handler om. Og det er dette som er utgangspunktet for Kulturutvalgets innstilling – ikke en negativ holdning til informasjonskontorene, som vi tvert imot har gitt uttrykk for at vi har en meget positiv holdning til. Men vi synes de burde finansieres fra andre kilder, som arbeider under langt mer rommelige vilkår enn hva Kulturutvalget gjør.

Slik denna debatten har utviklet seg, vil jeg for min del imidlertid antyde at vi får saken sendt tilbake til Kulturutvalget til fornyet vurdering og overveielse, eventuelt i kontakt med Foreningen Norden, som vi for øvrig har hatt og fortsatt ønsker å ha en nær kontakt med. Jeg vil antyde det som en løsning på det jeg forstår har utviklet seg til et problem.

Benkow: Ærede president! Det er ingen grunn til å tvile på at det er slik som Reiufl Steen sier, at vi har en troverdig omsorg for de regionale informasjonskontorens virksomhet. Og det har heller ikke vært min hensikt å formulere meg slik at denne troverdigheten skal bygges ned. Men det er også riktig at Kulturutvalget egentlig har bygd på forutsetninger som skulle bety at forsøksperioden nå var over. Det som imidlertid er den faktiske situasjon, slik jeg har oppfattet den, er at de forutsetninger man bygde på, ikke er så enkle å realisere i dag som de en gang var.

På den annen side: Dersom det er mulig for rådet – og det er det nok – å formulere et slags nytt voteringstema og velge den meget

kloke og forstandige vei som Reiufl Steen nå antyder, nemlig at man kunne få saken til en fornyet behandling, kan det ha meget for seg. For når det nå er på det rene at Kulturutvalget, som kan risikere å få et nei mot seg, i virkeligheten langt på vei er enig med dem som står for nei, kan ikke jeg se noen grunn til at vi skal krisemaksimere dette.

Jeg er 100 pst. enig i at det å binde en stadig større andel av disposisjonsmidlene til faste støtteordninger, er en gal vei å gå. Men det er åpenbart riktig, som bl. a. Stenbäck har sagt, at i dagens situasjon vil det kunne bety nedleggelse av en viktig del av den nordiske virksomheten. Jeg vil gjerne støtte Reiufl Steens anmodning og antyde overfor presidenten at man i hurtigtogsart formulerer et nytt voteringstema, som går ut på at saken kan gå tilbake til Kulturutvalget til fornyet behandling.

Men jeg vil da samtidig stille spørsmål om vi ikke da kan komme opp i en grenseløs forsinkelse dersom saken før noe kan skje, skal tilbake til plenarforsamlingen. Jeg vet ikke om man kunne tenke seg å ha den tillit til presidiet at man eventuelt kunne la presidiet agere etter å ha hørt Kulturutvalget på ny – etter at det er tatt hensyn til dagens debatt. Ellers blir det veldige forsinkelser, kanskje med meget kjedelige og ikke tilsiktede konsekvenser. Med andre ord: Et forslag som går ut på at saken går tilbake til Kulturutvalget til fornyet behandling under hensyntaken til de synspunkter som er kommet frem under sesjonen, og at presidiet da gis muligheter til å finne en vei uten at man avventer et nytt plenumsmøte.

Anker Jørgensen: Jeg tror, at det kan være riktig for at finne en mindelig løsning på problemet, at vi tilslutter os Reiufl Steens forslag, men vi gjør det med den uttrykkelige forventning, at vi så er sikre på, at der bliver fundet en løsning, der fuldt og helt svarer til det, der var det egentlige indhold i det oprindelige forslag, således at tingene kan fortsætte uden risiko for nedlæggelser.

Jeg kan altså godt støtte, og jeg forstår, at Gunnar Nilsson også kan støtte, at man på de premisser godkender det forslag, som Reiufl Steen har stillet.

Gunnel Jonäng: Fru president! Det är uppenbart att vi har en enig uppfattning om hur viktig informationsverksamheten är för det nordiska samarbetets folkliga förankring, som det heter i förslaget. Jag har gjort en antydan till presidiet att det bästa vi kunde göra i det uppkomna läget, där det visar sig att vi har mycket olika uppfattningar, är att ärendet återremitteras till utskottet, så att vi där får möjligheter att överväga de ekonomiska frågorna och informationsverksamheten.

Jag vill emellertid tills vidare inte lägga fram något direkt förslag i detta avseende eftersom jag tycker det är en uppgift för kulturutskottets ordförande. Men med en sådan behandlingsordning skulle vi i kulturutskottet ta upp frågan till förnyad debatt och ta hänsyn till de synpunkter som har kommit fram i Nordiska rådets session.

Eiður Guðnason: Fru president! Jag tror att hela kulturutskottet kan ställa sig bakom det som Reulf Steen sade tidigare i debatten, men med hänsyn till den inriktning som diskussionen nu har fått vill jag formellt föreslå att medlemsförslaget återremitteras till kulturutskottet för vidare behandling.

Elsi Hetemäki-Olander: Fru ordförande! Jag är mer än glad för att jag kan stöda detta förslag.

Presidenten: Situationen är nu den att vi har dels det ursprungliga förslaget från kulturutskottet, dels ett under överläggningen väckt förslag om återremiss till kulturutskottet. I det senare fallet skulle kulturutskottet med beaktande av de synpunkter som kommit fram under debatten behandla frågan igen. Därvid skall också övervägas möjligheten att låta presidiet ta ställning till resultatet av utskottets behandling, för att onödig fördröjning inte skall uppstå.

Jag vill föreslå följande propositionsordning. Först ställs proposition på återremissförslaget. Skulle återremiss inte accepteras, tar jag upp kulturutskottets ursprungliga förslag till avgörande.

För förslaget om återremiss röstade:

Arne Andersson, Georg Andersson, Lenart Andersson, Margrete Auken, Stefán Benediktsson, Jo Benkow, Gunnar Berge, Johan Buttedahl, Kaj Bärlund, Ólafur G. Einarsson, Karl-Gunnar Fagerholm, Karin Flodström, Kirsti Kolle Grøndahl, Eiður Guðnason, Karen Thurøe Hansen, Margit Hansen-Krone, Guðrún Helgadóttir, Ole Henriksen, Elsi Hetemäki-Olander, Liisa Hilpelä, Siri Häggmark, Karl-Erik Häll, Tytti Isohookana-Asunmaa, Olof Jansson, Paul Jansson, Egon Jensen, Karen Højte Jensen, Tyra Johansson, Anna-Liisa Jokinen, Elver Jonsson, Gunnel Jonäng, Anker Jørgensen, Antti Kalliomäki, Timo Kietäväinen, Hanna Kvanmo, Astrid Murberg Martinsen, Peter Muurman, Helge Adam Møller, Inge Fischer Møller, Gunnar Nilsson, Hans Nyhage, Saara-Maria Paakkinen, Sture Palm, Robert Pedersen, Seppo Peltari, Helena Pesola, Páll Pétursson, Hákon Randal, Heikki Riihijärvi, Gunvor Schnitler, Arne Skauge, Reulf Steen, Jens Steffensen, Pär Stenbäck, Ingrid Sundberg, Karin Söder, Peder Sønderby, Bernhard Tastesen, Hans Olav Tungesvik, Pekka Tuominen, Ole Gabriel Ueland, Ola Ullsten, Lars Werner, Bengt Wiklund, Odd With och Marjatta Väänänen.

Mot förslaget röstade Pirkko Turpeinen.

Frånvarande var:

Jens Bilgrav-Nielsen, Gro Harlem Brundtland, Bjarne Mørk Eidem, Carl I. Hagen, Flemming Hansen, Guttorm Hansen, Ivar Hansen, Riitta Järvisalo-Kanerva, Preben Lange, Paavo Lipponen, Agnar Nielsen, Odvar Nordli, Erlendur Patursson, Per Petersson, Pétur Sigurðsson, Otto Steenholdt, Petter Thomassen, Friðjón Þórðarson och Laurits Tørnæs.

Förslaget hade sålunda antagits med 66 röster mot 1. 1 medlem avstod från att rösta.

Behandlingen av medlemsförslaget fortsätter i utskottet.

24

A 670/k: Medlemsförslag om ökat stöd till nordiskt idrottsutbyte

Kulturutskottet hade föreslagit, att Nordiska rådet i anledning av medlemsförslaget måtte antaga följande rekommendation:

Nordiska rådet rekommenderar Nordiska ministerrådet att fortsatt förbättra förutsättningarna för ett ökat nordiskt idrottsutbyte.

Robert Pedersen (kulturutskottets talesman): Det medlemsförslag, vi har till behandling, drejer sig *om* större bevilningar till nordisk idrättsutveksling med särskild hensyntagen till udkantsområdena, *om* medvirken till särskilda flyrejerabatter ved udveksling af idrætsfolk og *om* en idrætskonference med henblik på at drøfte dels bevilningerne til idrætsudveksling og dels oprettelse af et nordisk idrætsudvalg.

I kulturudvalget er vi helt opmærksomme på de muligheder for at fremme det nordiske fællesskab, der ligger i idrætsbevægelserne. De udgør den største folkelige bevægelse i Norden, de har en bred folkelig forankring og deres interesse for Norden er veldokumenteret. Der er da også en særlig post i det nordiske kulturbudget til støtte for nordisk idrætssamarbejde i første række i Vestnorden og mellem Vestnorden og det øvrige Norden.

Kulturudvalget vil gerne være med til at forøge midlerne til støtte for samarbejdet mellem de folkelige bevægelser – det gælder ungdoms- og oplysningsarbejde såvel som idrætssamarbejde. De nordiske idrætsorganisationers interesse i nordisk samarbejde fremgår bl. a. af organisationernes ansøgninger om midler fra den nordiske støtteordning. Men måske bør de også ved anvendelsen af deres øvrige nationale støtte midler søge at understrege denne nordiske interesse.

Udvalget har ikke ønsket at tage stilling til spørgsmålet om særlige rabatter på flyrejser men vil her henvise til rekommandation nr. 1/1983 om en vurdering af de gældende rejse- rabatsystemer. Vi finder ikke, at der er behov for et særligt idrætsudvalg men vil gerne anbefale en nordisk idrætskonference – gerne med deltagere også fra kredse ud over idrætsforbundene og med et bredere sigte end kun støtte til nordisk idrætsudveksling. Vi finder

dog ikke, at der er behov for nogen rekommandation herom.

Derimod vil jeg på vegne af et enigt kulturudvalg i anledning af medlemsforlag A 670/k – og idet jeg i øvrigt henviser til udvalgets betænkning – foreslå Nordisk Råd at rekommandere Nordisk Ministerråd fortsat at forbedre forudsætningerne for en udvidet nordisk idrætsudveksling.

Sedan diskussionen förklarats avslutad skedde votering medelst voteringsapparat beträffande kulturutskottets förslag till rekommandation.

För rekommandationen röstade:

Arne Andersson, Georg Andersson, Lenart Andersson, Margrete Auken, Stefan Benediktsson, Jo Benkow, Gunnar Berge, Johan Buttedahl, Kaj Bärlund, Ólafur G. Einarsson, Karl-Gunnar Fagerholm, Karin Flodström, Arne Gadd, Kirsti Kolle Grøndahl, Eidur Guðnason, Ivar Hansen, Karen Thurøe Hansen, Margit Hansen-Krone, Ole Henriksen, Elsi Hetemäki-Olander, Liisa Hilpelä, Siri Häggmark, Karl-Erik Häll, Tytti Isohookana-Asunmaa, Olof Jansson, Paul Jansson, Tyra Johansson, Anna-Liisa Jokinen, Elver Jonsson, Gunnel Jonäng, Antti Kalliomäki, Timo Kietäväinen, Hanna Kvanmo, PaaVo Lipponen, Astrid Murberg Martinsen, Peter Murman, Helge Adam Møller, Inge Fischer Møller, Hans Nyhage, Saara-Maria Paakkinen, Sture Palm, Robert Pedersen, Seppo Pelttari, Helena Pesola, Páll Pétursson, Håkon Randal, Heikki Riihijärvi, Gunvor Schnitler, Arne Skauge, Jens Stefensen, Pär Stenbäck, Ingrid Sundberg, Karin Söder, Peder Sønderby, Bernhardt Tastesen, Hans Olav Tungesvik, Pekka Tuominen, Pirkko Turpeinen, Ola Ullsten, Lars Werner, Bengt Wiklund, Odd With och Marjatta Väänänen.

Frånvarande var:

Jens Bilgrav-Nielsen, Gro Harlem Brundtland, Bjarne Mørk Eidem, Carl I. Hagen, Flemming Hansen, Guttorm Hansen, Guðrún Helgadóttir, Egon Jensen, Karen Højte Jensen, Riitta Järvisalo-Kanerva, Anker Jørgensen, Preben Lange, Agnar Nielsen, Gunnar Nilsson, Odvar Nordli, Erlendur Patursson, Per Petersson, Pétur Sigurðsson, Reiuulf

Steen, Otto Steenholdt, Petter Thomassen, Friðjón Þórðarson, Laurits Tørnæs och Ole Gabriel Ueland.

Rekommendationen hade sålunda antagits med 63 röster.

25

A 665/k: Medlemsförslag om samnordisk pensionärskultur

Kulturutskottet hade föreslagit, att Nordiska rådet icke måtte företaga sig något i anledning av medlemsförslaget.

Utskottets förslag bifölls.

26

A 666/k: Medlemsförslag om ett seminarium om skapande samarbete i Norden

Kulturutskottet hade föreslagit, att Nordiska rådet icke måtte företaga sig något i anledning av medlemsförslaget.

Utskottets förslag bifölls.

27

D 1984/13/1980/k: Meddelande om rekommendation nr 13/1980 angående upplysning och forskning om de mänskliga rättigheterna

Kulturutskottet hade föreslagit, att Nordiska rådet måtte lägga meddelandet till handlingarna i avvaktan på nytt meddelande till nästa ordinarie session.

Utskottets förslag bifölls.

28

D 1984/11/1981/k: Meddelande om rekommendation nr 11/1981 angående utbytes- och stipendiordning för bildkonstnärer

Kulturutskottet hade föreslagit, att Nordiska rådet måtte lägga meddelandet till handlingarna i avvaktan på nytt meddelande till nästa ordinarie session.

Utskottets förslag bifölls.

29

D 1984/5/1982/k: Meddelande om rekommendation nr 5/1982 angående ett gemensamt program för den acceleratorbaserade forskningen i Norden

Kulturutskottet hade föreslagit, att Nordiska rådet måtte lägga meddelandet till handlingarna i avvaktan på nytt meddelande till nästa ordinarie session.

Utskottets förslag bifölls.

30

E 10: Fråga till Nordiska ministerrådet angående samarbete om TV-program för sjöfolk (D 1984/8/1976/k)¹

Gunvor Schnitler: Jeg tar ikke med motiveeringen og går direkte på spørsmålet:

Kan Ministerrådet gi en samlet redegjørelse for situasjonen i Norden, der det fremgår hvordan dagens ordninger fungerer, og hvordan disse kan utvikles videre? Er det aktuelt med en begrenset forsøksvirksomhet for å få frembrakt flere erfaringer?

Statsrådet Bengt Göransson: Fru president! Sedan cirka tio år förekommer viss verksamhet i Danmark, Finland, Norge och Sverige med distribution av ett urval av det egna landets TV-program till fartyg inom handelsflottan. Verksamheten bedrivs av handelsflottans välfärdsråd (motsvarande) och omfattar 10–12 programtimmar per månad. Utbudet är huvudsakligen så kallade egenproducerade program av underhållningskaraktär. Verksamheten finansieras i dessa länder huvudsakligen av statliga medel.

Ministerrådet har tidigare bland annat framhållit de upphovsrättsliga problemen då det gäller att bygga ut de existerande verksamheterna till att omfatta en samnordisk distribution. Ministerrådet har även understrukit rimligheten i bilaterala kontakter mellan relevanta myndigheter och organ för att eventuellt få till stånd bilaterala lösningar innan frågan eventuellt kan lösas samnordiskt.

Utöver de upphovsrättsliga hindren kan

¹ Frågan tryckt s. 2042.

även tekniska hinder föreligga, såsom behov av översättning och textning samt eventuellt också förekomsten av olika tekniska videosystem.

Ministerrådet anordnar den 24–25 april 1984 en konferens om nordiska videogramfrågor i Finland. Konferensprogrammet upp-tar även frågan om distribution av TV-program till sjöfolk i syfte att klarlägga eventuella möjligheter till nordiskt samarbete inom området.

Konferensens resultat bör avvaktas innan en mer utförlig redogörelse av situationen i Norden ges och frågan på nytt realitetsbe-handlas.

Gunvor Schnitler: Jeg takker statsråden for svaret. Jeg kan akseptere at ministrene ikke kan gi en samlet redegjørelse for situasjonen nå, men vil avvente resultatet av konferansen i april. Men også rådet avventer et resultat.

Dette er en gammel sak, som har levd en stille og stort sett tilbaketrukket tilværelse i Nordisk Råd helt siden 1976. Det er ingen stor sak, men for dem det gjelder, sjøfolkene våre, er det en viktig sak å ha denne forbindelsen med hjemlandet.

Rådet venter nå at denne saken får en løsning. Om Ministerrådet ikke klarer å løse de problemer som er til hinder for at sjøfolkene våre kan få overført nordiske TV-programmer, da bør saken avskrives.

Sedan diskussionen förklarats avslutad, meddelades att behandlingen av meddelandet fortsätter i kulturutskottet.

31

E 14: Fråga till Danmarks, Finlands, Islands och Sveriges regeringar angående de nordiska författarstipendierna (D 1984/9/1981/k)¹

Elsi Hetemäki-Olander: Fru president! Jag gör det enkelt. Vad har regeringarna i Danmark, Finland, Island och Sverige gjort för att utöka antalet författarstipendier för studieresorna till annat nordiskt land?

Statsrådet **Bengt Göransson:** Fru president! Som framgår av meddelandet om rekommendationen har Norge ökat bidraget till nordiska författarstipendier, vilket ger möjlighet till ytterligare ett större eller två mindre stipendier fr. o. m. 1984. Mot denna bakgrund har frågeställaren efterlyst liknande åtgärder i de andra länderna.

Med anledning härav kan jag lämna följande upplysningar.

För Finlands del har stipendiebeloppen fr. o. m. 1983 höjts från 5 000 svenska kronor till 5 000 finska mark.

I Danmark vill man pröva möjligheten av en justering av den samlade beviljning till författarstipendier och i det sammanhanget försöka pröva möjligheten att få till stånd ytterligare ett författarstipendium.

För Islands och Sveriges del har man inom ramen för de nationella budgetarna inte haft möjlighet att öka antalet författarstipendier. I Sverige har dock gjorts en viss prisjustering av beloppen.

Avslutningsvis bör nämnas, att det i de enskilda länderna finns andra möjligheter än de nordiska författarstipendierna att stödja utbyte av författare mellan de nordiska länderna.

I detta sammanhang bör konstateras att det på samnordiskt plan finns möjligheter till stöd för författarutbyte.

Elsi Hetemäki-Olander: Jag tackar statsrådet Göransson för svaret och konstaterar att man åtminstone i Norge och Finland har haft en positiv inställning till rådets rekommendation från år 1981. Rådets kulturutskott hade emellertid inte tillgång till den information som nu har getts när utskottet behandlade meddelandena med anledning av tidigare av-givna rekommendationer. Om vi i utskottet hade fått denna information, hade det kanske inte varit nödvändigt att ställa någon fråga här under sessionen. Jag vill därför ställa följande tilläggsfråga:

Varför har regeringarna i Danmark, Finland, Island och Sverige inte i normal ordning rapporterat till Nordiska rådet med anledning av denna rekommendation?

Sedan diskussionen förklarats avslutad, meddelades att behandlingen av meddelandet fortsätter i kulturutskottet.

¹ Frågan tryckt s. 2046.

32

E 23: Fråga till Sveriges regering angående undervisning på finska (D 1984/14/1975/k)¹

Tytti Isohookana-Asunmaa: Fru president! Jag hänvisar till motiveringarna i min fråga som ligger utdelad i bänkarna och ställer följande fråga till Sveriges regering:

Vilka åtgärder ämnar Sveriges regering vidta för att alla finska barn i Sverige skall ha möjlighet att få undervisning på finska inom såväl grundskolan som gymnasieskolan?

Statsrådet Bengt Göransson: Fru president! Jag noterar med tillfredsställelse att Tytti Isohookana-Asunmaa är ense med den svenska regeringen om att man måste behärska svenska för att klara sig i det svenska samhället. I annat fall är man ovillkorligen handikappad såväl i arbetslivet som i samhället i stort.

Från svensk sida är vi självfallet inte heller ute efter att beröva sverigefinnarna eller någon annan språkgrupp deras språk eller kultur.

Frågeställaren har visserligen inte ifrågasatt Sveriges efterlevnad av det nordiska kulturavtalet vad gäller undervisning för nordiska medborgare som bor i vårt land, men jag skulle ändå i detta sammanhang vilja kommentera avtalets förpliktelser något.

Enligt det nordiska kulturavtalet skall avtalsparterna "söka tillgodose önskemål från medborgare i ett nordiskt land som bor i ett annat nordiskt land om undervisning på hans modersmål". I denna rekommendation sägs ingenting om vare sig omfattningen av eller formerna för en sådan undervisning och rekommendationen kan således inte anses innebära en skyldighet att låta undervisningen helt eller till största delen bedrivas på annat modersmål genom hela skolsystemet.

Vi har genom hemspråksreformen 1977 skapat möjligheter till undervisning i och på modersmålet i första hand inom grundskolans ram inte bara för nordiska medborgare i Sverige utan för alla elever som har ett annat hemspråk än svenska. Det är vår uppfattning att vi genom dessa anordningar uppfyllt vad som rimligen kan läggas in i kulturavtalets artikel 3.

Målsättningen för undervisning av elever med annat hemspråk än svenska är bl. a. att främja aktiv tvåspråkighet. Här skiljer sig våra utgångspunkter något, då man i Finland – med två nationalspråk – utgår från två enspråkiga skolsystem, medan vi i Sverige utgår från principen om en sammanhållen skola för *alla* i landet bosatta skolpliktiga elever.

Den grundläggande språkutvecklingen bör ske på det egna modersmålet. Om detta är vi säkert ense. Stöd för att utveckla modersmålet ges i Sverige redan i förskolan. Eleverna kan sedan gå de sex första årskurserna i grundskolan i hemspråksklasser med en successivt ökad undervisning i svenska som andraspråk. Dessa hemspråksklasser eller tvåspråkiga klasser, som är en riktigare benämning avser vi att göra reguljära.

Enligt vårt synsätt är det rimligt att utgå ifrån att elever – efter att ha fått hemspråksstöd i förskolan och efter att ha gått de sex första årskurserna i tvåspråkiga klasser eller i svensk klass med hemspråksundervisning – normalt skall vara så pass tvåspråkiga att de bör kunna övergå till att ha *huvudsakligen* svenska som undervisningsspråk på högstadiet, dvs. i årskurserna 7 t. o. m. 9.

Bakgrunden härtill är att högstadiet har en mycket mer direkt roll att förbereda för fortsatta studier och för deltagande i arbets- och samhällsliv.

Det är klart att det föreligger stora variationer i elevernas förmåga och språkkunskaper. Ordet "huvudsakligen" innebär därför också möjligheter till särskilda stödåtgärder i och på finska och svenska på högstadiet – efter individens behov – för att både underlätta kunskapsinhämtandet och stärka språken. Målsättningen är ju att *alla* elever efter grundskolan skall ha samma möjlighet att fritt välja utbildning och yrkesinriktning. Detta kan bara förverkligas om alla har goda kunskaper också i svenska.

En förutsättning för att det skall vara möjligt att uppnå detta är en gedigen utbildning också i och på svenska under grundskoletiden.

En väl fungerande tvåspråkighet är en extra tillgång både för våra tvåspråkiga ungdomar och för vårt samhälle i sin helhet.

Också inom gymnasieskolan finns möjlighet till undervisning på finska. I Stockholm

¹ *Frågan tryckt s. 2056.*

pågår sedan 1977 en försöksverksamhet i syfte att ge finskspråkiga ungdomar med bristfälliga kunskaper i svenska möjlighet att bedriva gymnasiala studier. Skolöverstyrelsen har i sin utvärdering av verksamheten föreslagit vissa förändringar av den, att den finskspråkiga gymnasiala utbildningen i Stockholm senare skall kunna bli reguljär och att samma möjlighet skall öppnas också på andra orter där elevunderlaget är tillräckligt stort. De förändringar som skolöverstyrelsen föreslagit har just börjat genomföras. Om dessa slår väl ut är jag i princip positiv till en spridning av verksamheten för att underlätta för elever utan svensk grundskoleutbildning eller med bristfälliga kunskaper i svenska att tillgodogöra sig gymnasial utbildning. Detta under förutsättning att verksamheten kan rymmas inom nuvarande ekonomiska ramar.

När det gäller finskspråkig undervisning inom gymnasieskolan måste det emellertid stå klart att vi inte där kan erbjuda samma utbud av linjer och kurser på finska som vi kan på svenska. Man måste därför vara uppmärksam på att eleverna inte enbart av språkskäl styrs in på någon av de med nödvändighet få utbildningar som kan ges på finska. Valfriheten innebär här att eleverna skall kunna välja utbildning efter intresse- och begåvningsinriktning, inte efter förekomsten av en viss utbildning på finska.

De lösningar som vi väljer måste ha sin utgångspunkt i förhållandena i Sverige. Vi kan inte tillämpa lösningar som vuxit fram under andra förhållanden, i ett annat land och i ett annat historiskt perspektiv. Det tror jag är viktigt att hålla i minnet när vi diskuterar de svensk-finska förhållandena.

Tytti Isohookana-Asunmaa: Fru president! Jag tackar statsrådet Göransson för svaret, som ger en klar och utförlig beskrivning av hur den svenska regeringen ser på frågan om undervisning av finska barn på deras modersmål. Jag vill vidare hänvisa till den svenska språk- och kulturutredningen som för närvarande är på remiss. Min uppfattning om utredningen är, och jag vet att den uppfattningen delas av många i Finland, att den innehåller många goda förslag, vars snabba förverkligande skulle gagna sverigefinnarna språkligt och kulturellt, vilket är ett gemensamt intres-

se för Sverige och Finland. Eftersom gällande skollagstiftning i Sverige inte innehåller direkta förpliktelser för kommunerna att anordna undervisning på elevens språk om det är annat än svenska ställer jag följande tilläggsfråga: Har svenska regeringen för avsikt att direkt förpliktiga kommunerna att vid behov och där elevunderlaget är tillräckligt inrätta särskilda grundskoleklasser med undervisning på finska?

Statsrådet Bengt Göransson: Fru president! Låt mig på den tilläggsfrågan bara meddela, att vi i Sverige har uppdragit åt kommunerna genom skolstyrelserna att svara för formerna för undervisningen. Vi har alltså inte för avsikt att genom särskilda ålägganden förändra de regler som gäller för skolstyrelsernas kompetens.

Bärlund: Jag vill så här i slutet av sessionen uttrycka uppfattningen att diskussionen och debattinläggen under sessionen har varit ägnade att främja de finskspråkiga skolelevernas undervisning på sitt modersmål i Sverige.

Vi har, hoppas jag, definitivt blivit av med en del missuppfattningar som förelåg inför sessionen. Den första missuppfattningen, som Finlands undervisningsminister uttryckligen dementerade under generaldebatten, var att man från finländsk sida i inget skede krävt officiell tvåspråkighet för Sverige. Våra förutsättningar vad gäller skolundervisningen stannar långt ifrån ett tvåspråkighetskrav.

För det andra har det blivit utrett, att lokala konflikter som den i Rinkeby inte bör göras till en fråga mellan Finland och Sverige. Rinkeby-fallet har, enligt vad den finländska delegationen vid Nordiska rådet fått sig utrett, en lokal och delvis kommunalpolitisk karaktär. Det är alltså inte här fråga om ett principiellt problem i undervisningssystemet.

Jag vill uttala förhoppningen att man nu i Sverige och i förhandlingarna mellan våra myndigheter arbetar på konkreta steg framåt i språkundervisningen i gott samarbete med de finska elevernas föräldrar. De direkt politiska värdeladdningarna och prestigefrågorna i detta sammanhang borde kunna tonas ned. De finskspråkiga eleverna väntar sig

konkreta åtgärder, inte allmän politisk munhuggning. Vi skall hoppas, att sessionsdebatten och övriga diskussioner här i Stockholm skall kunna uppfattas som en insats för en viktig mänsklig grundrättighet och också som en insats för att minska på ett irritationsmoment i relationerna mellan Finland och Sverige.

Statsrådet **Bengt Göransson**: Fru president! Jag vill utöver vad som tidigare har sagts bara för egen del avslutningsvis ytterligare understryka att den svenska regeringen och det svenska samhället med mycket stort intresse har engagerat sig för att möjliggöra för alla invandrare i vårt land att fungera väl i det svenska samhället. Det är ett av skälen till att vi har haft och har en så omfattande undervisning på olika hemspråk i vårt samhälle.

För närvarande befinner vi oss i en omställningsprocess som rör både majoritetsbefolkningen och minoritetsgrupperna. Den berör naturligtvis i mycket hög grad den stora gruppen av sverigefinnar, som av olika skäl intar en särställning. Den omställningsprocessen kommer att ta tid.

Majoritetssamhället anpassas mer medvetet till en situation som i Sverige kommer att innebära att vi har många olika språkgrupper och nationaliteter som behöver stöd för sin språkliga och kulturella valfrihet. Men det är viktigt att man i det sammanhanget förstår att det svenska språket i Sverige inte kan vara ett språk bland många. Det svenska språket i Sverige måste vara det kitt som håller medborgarna samman.

Respekten för olika språk och för de skilda nationaliteterna är oerhört central. Jag vill uttala den svenska regeringens bestämda vilja att stödja de strävanden som på den punkten finns hos minoritetsgrupperna.

Sedan diskussionen förklarats avslutad, meddelades att behandlingen av meddelandet fortsätter i kulturutskottet.

33

E 31: Fråga till Sveriges regering angående undervisning i svenska som andra språk¹

Marjatta Väänänen: Fru president! "Majoriteten av lärare i Sverige i svenska som främmande språk är enligt vad det sagts mig inte intresserade av svenska som främmande språk som ämne men undervisar i det som en följd av omplaceringar, då de inte kunnat klara av de stora klasserna i den vanliga skolan. Resultatet blir i sådana fall ett systematiskt urval av svaga lärare för det mest kritiska ämnet för invandrabarn."

Så säger professor Christina Bratt Paulston. Enligt en rapport om tvåspråkig undervisning i Stockholms kommun har bara 17 av 41 lärare någon form av utbildning i detta ämne. I samma rapport står det att största delen av klasserna har haft 1–4 olika svensk-lärare, men det finns klasser som har haft 5, 6 eller 7 olika lärare i svenska som främmande språk och en finsk klass har haft 12 olika sådana lärare.

På grund av det ovarsagda vill jag ställa Sveriges regering följande fråga:

Vilka planer har Sveriges regering för att höja standarden i undervisning av ämnet svenska som andra språk?

Statsrådet **Lena Hjelm-Wallén**: Fru president! Såsom Marjatta Väänänen anför i sin fråga är situationen inte helt tillfredsställande vad gäller svenska som andra språk. Den svenska regeringen har därför vidtagit en hel del åtgärder.

Sedan höstterminen 1983 kan svenska som främmande språk ingå som ett ämne på den språkvetenskapliga ämneslärarlinjen. Den studerande kan läsa svenska och svenska som främmande språk tillsammans med ett annat språk, t. ex. finska. Svenska som främmande språk kan vidare läsas som tillvalskurs på klasslärarlinjerna och inom fortbildningskurser för verksamma lärare.

Frågan om den framtida utbildningen i svenska som främmande språk för klasslärare bereds nu inom regeringskansliet. Regeringen kommer att ta ställning i frågan i sam-

¹ Frågan tryckt s. 2066.

band med att en ny lärarutbildning för grundskolan behandlas.

Diskussionen förklarades härefter avslutad.

34

E 25: Fråga till Finlands och Sveriges regeringar angående förmedling av Finlands TV-program till de i Sverige bosatta finländarna (D 1984/20/1971/k)¹

Liisa Hilpelä: Fru president! Frågan lyder: Har regeringarna i Finland och Sverige för avsikt att i samarbete utreda möjligheterna att via satellit förmedla Finlands TV-program till de i Sverige bosatta finländarna?

Minister Björkstrand: Fru president! Inom ramen för det nordiska kultursamarbetet utreds frågan om ett framtida TV-samarbete via satellit. Det sker i den s.k. Nordsat-utredningen, där Danmark dock ej är med. Ministerrådet har till Nordiska rådet lämnat ett meddelande som innehåller en närmare redogörelse för hur utredningsarbetet hittills har bedrivits och när ett färdigt utredningsresultat kan tänkas föreligga. Ministerrådet räknar med att regeringarna i Finland, Island, Norge och Sverige före utgången av 1984 skall kunna presentera ett förslag till avtal, som underställes Nordiska rådets nästa ordinarie session. Därefter kan frågan läggas fram för de nationella parlamenten för slutligt godkännande.

Om ett nordiskt TV-samarbete kommer till stånd på det sätt som för närvarande diskuteras kan Finlands TV-program givetvis – inom ramen för detta samarbete – bli tillgängligt för de i Sverige bosatta finländarna. Inom ramen för Nordsat-utredningen har ett sådant alternativ som t.ex. ECS-satelliten inte varit aktuellt eftersom vi har eftersträvat en nordisk lösning. Forsöksverksamheten med hjälp av den svenska Tele-X-satelliten kommer under de närmaste åren att ge värdefulla erfarenheter för ett eventuellt permanent Nordsat-samarbete.

Med hänsyn till att det pågående utredningsarbetet snart ger resultat finns det ingen anledning att aktualisera andra lösningar än dem som jag här har nämnt.

Sedan diskussionen förklarats avslutad, meddelades att behandlingen av meddelandet fortsätter i kulturutskottet.

35

D 1984/14/1972/k: Meddelande om rekommendation nr 14/1972 angående utgivning av en nordisk historia

D 1984/13/1977/k: Meddelande om rekommendation nr 13/1977 angående undervisning i nordiska språk vid utländska universitet och läroanstalter

D 1984/14/1977/k: Meddelande om rekommendation nr 14/1977 angående utförelse av antikviteter från de nordiska länderna

D 1984/20/1979/k: Meddelande om rekommendation nr 20/1979 angående ökat nordiskt samarbete kring barn och kultur

D 1984/21/1980/k: Meddelande om rekommendation nr 21/1980 angående idrottsmedicinskt samarbete

D 1984/12/1981/k: Meddelande om rekommendation nr 12/1981 angående de nordiska forskarkurserna

D 1984/6/1982/k: Meddelande om rekommendation nr 6/1982 angående större nordisk inriktning hos kulturtidskrifterna i Norden

D 1984/10/1983/k: Meddelande om rekommendation nr 10/1983 angående nordiskt kultursamarbete

Rådet företog ovannämnda saker i ett sammanhang.

Kulturutskottet hade föreslagit, att Nordiska rådet måtte lägga meddelandena till handlingarna och anse spörsmålen för rådets del slutbehandlade.

Palm (ang. rek. nr 14/1972/k): Fru president! Det är mycket ovanligt att någon tar till orda om avskrivningsärenden, och jag skall heller inte säga så många ord trots ärendets karaktär.

Det gäller frågan om utgivande av en gemensam nordisk historia. Jag var med och väckte förslagen 1972. I 12 år har det stått på kulturutskottets dagordning som en beställning hos ministerrådet. Resultatet har blivit endast tre temahäften, som spritts i de nordiska länderna.

Meddelanden har kommit varje år och varit

¹ Frågan tryckt s. 2059.

mycket kortfattade. Av dessa meddelanden har framgått att dådkraften inte varit direkt bedövande.

Nu ger alla upp. Kulturutskottet är berett att avskrivna ärendet. Det har också ministerrådet önskat. Jag vill bara förklara att vi som står bakom förslaget inte ger upp dessa ambitioner. Frågan återkommer i annan form. Jag vill rikta rådets uppmärksamhet på ett nytt förslag som har väckts och som ligger för behandling hos kulturutskottet. Det är medlemsförslaget A 674/k, som gäller det nordiska stoffet i läromedel och läroplaner. Det förslaget har väckts av den socialdemokratiska gruppen i Nordiska rådet.

Nu hoppas vi att vi inte behöver uppleva även det här förslaget som ett avskrivningsärende som om 12 år skall behandlas på samma sätt som detta. I så fall är vi framme vid 1996. Vi väntar oss nu av ministerrådet något större handlingskraft än man har visat i detta ärende.

Fru president! Ett tolvårigt medlemsförslag må gå i graven, men ett nytt har fötts med delvis samma målsättning.

Sedan diskussionen förklarats avslutad, *bifölls utskottets förslag.*

36

Bemyndigande för presidiet att tillsätta kommittéer

Presidiet hade föreslagit, att plenarförsamlingen i överensstämmelse med § 49 i arbetsordningen ger presidiet fullmakt att tillsätta kommittéer för utredning av särskilda saker.

Presidiets förslag bifölls.

37

Bemyndigande för presidiet att besluta om fördelningen av gemensamma utgifter mellan delegationerna för 1985

Presidiet hade föreslagit, att plenarförsamlingen i överensstämmelse med artikel 58 i Helsingforsavtalet ger presidiet fullmakt att besluta om fördelningen av de gemensamma utgifterna mellan delegationerna för 1985.

Presidiets förslag bifölls.

38

Fastställande av tidpunkt och plats för nästa ordinarie session

Páll Pétursson: Fru præsidient! Ved afslutningen af Nordisk Råds 32. session vil jeg på alle sessionsdeltagernes vegne fremføre en hjertelig tak for den store gæstfrihed, vi har mødt i løbet af disse dage i Stockholm.

Jeg vil videre takke den svenske delegation og ikke mindst fru rådspræsidenten, som har ledet præsidiets arbejde og rådsforhandlingerne på en udmærket måde.

Jeg vil også varmt takke Nordisk Råds svenske sekretariat og Riksdagens personale for deres arbejde i forbindelse med sessionens forberedelse. Andet sekretariatspersonale og repræsentanterne for massemedierne får også en tak for deres arbejde under sessionen.

Endvidere takker jeg Riksdagen, som har stillet sine smukke lokaler til rådighed for os. Det har været en stor glæde at få lov til at benytte disse nyrestaurerede og pragtfulde lokaler i denne værdifulde arbejdsuge.

Jeg har på den islandske delegations vegne og i overensstemmelse med præsidiets beslutning den ære at invitere Nordisk Råd til at afholde sin næste ordinære session i Reykjavík den 4.–8. marts 1985. Vi islændinge glæder os meget til at træffe jer i Reykjavík næste år.

Endnu en gang en varm tak for denne session!

Presidenten: Presidiet föreslår att rådets 33:e session hålles i Reykjavík under perioden den 4–8 mars 1985.

Rådet beslöt att förlägga nästa ordinarie session till Reykjavík den 4–8 mars 1985.

39

Sessionen avslutas

Presidenten: Kära nordiska vänner!

Nordiska rådets 32:a session har blivit ett vitalt möte. Det finns flera orsaker till detta. Dels har många av de frågor som varit uppe till behandling varit ganska kontroversiella, dels har partipolitiseringen ryckt ytterligare några steg framåt i vår nordiska samarbets-

terräng. Somt har vi varit helt eniga om, annat har det rått delade meningar om. Det finner jag naturligt. Det är en styrka för våra nordiska demokratier att gemensamma problem kan debatteras över nations- och parti-gränserna. Att sammanfatta sessionen på ett för Nordens länder och partier rättvisande sätt är minsann inte helt lätt.

För egen del har jag gjort följande iakttagelser eller punkter som har etsat sig fast i minnet – kanske fler kommer när man får perspektiv på sessionen.

När rådet under full enighet över parti- och nationsgränser har upprepat sitt krav på en nordisk handlingsplan för ekonomisk utveckling och full sysselsättning, innebär det en manifestation av den samstämmighet som råder bland parlamentarikerna. Även om omröstningen gav vid handen att det kunde finnas en konfrontation mellan parlamentariker och regeringar vill jag påstå att omröstningsresultatet inte ger en riktigt rättvisande bild. Det finns nog trots allt, det kan vi väl medge i dessa sista skälvande minuter, också en viss förståelse för regeringarnas problem.

Om de högt ställda ambitionerna infrias till nästa session vore det ett verkligt genombrott för nordiskt ekonomiskt samarbete. Men jag tror inte att det räcker med att ange målen; vi måste också ägna medlen, dvs. hur vi skall nå dit, fler tankar och mer uppmärksamhet på parlamentarikersidan.

Vi har under senare år praktiserat sektorlösningsmodellen. Det innebär att vi på område efter område och i enlighet med den minsta gemensamma nämnarens principer har funnit ut vad vi kan enas om. Ett annat arbetssätt är helhetslösningsmodellen. Den innebär att samtliga ekonomiska och sysselsättningspolitiska aspekter behandlas på en och samma gång. Det råder säkert skilda uppfattningar om vilket av dessa arbetssätt som vi skall välja. Men jag tror att helhetslösningarna ändå måste finnas med i perspektivet vid det fortsatta arbetet.

Vi gläder oss alla åt att ha fått ett förstärkt samarbete på datateknologins område. Andra områden är t ex vår miljö, där vi är eniga om att stora problem uppstår i framtiden – ja, de finns redan nu – och att stora värden står på spel om vi inte tillsammans kan få stopp på försurningens härjningar i våra på många håll väldigt kalkfattiga nordiska marker. Vi har

beslutat om blyfri bensin. Det är bra. Genom att harmonisera läkemedelsregistreringen i Norden kan vi både spara pengar och uppnå säkrare resultat.

Vi har talat om vänortssamverkan, idrottsutbyte och biståndssamarbete. Det är också viktiga frågor att ta fram i debatten.

TV- och radiofrågorna har däremot inte på samma intensiva sätt som tidigare dominerat under denna rådssession. Men jag är rätt övertygad om att de redan vid nästa rådssession kommer att stå i fokus.

De bilaterala samarbetsfrågorna har intagit en framträdande plats vid denna session. Bilateral frågor är också nordiska frågor både i reell och i formell mening. Över huvud taget tror jag att vi inom vissa områden går mot en ökad bilateralisering. Då får vi inte glömma att det är på det sättet man kan bygga vidare enligt den s. k. byggklossmetoden – något som jag tror kommer att bli allt viktigare i det nordiska samarbetet och ge ytterligare en dynamisk dimension till vårt kära nordiska samarbete.

De tre självstyrande ösamfunden Färöarna, Grönland och Åland har fått sin ställning i det officiella samarbetsmaskineriet stärkt. Det ger prov på den kulturella och politiska mångfald som råder i Norden och som är någonting mycket värdefullt. Jag är övertygad om att den här nya situationen kommer att berika hela vårt samarbete inte bara på det kulturella området.

Bättre styrsel på den nordiska samarbetsapparaten vill femmannakommittén åstadkomma. Jag vill understryka att vi som hade förmånen att sitta med i denna kommitté strävade efter att anlägga just ett helhetsperspektiv på den nordiska samarbetsprocessen. Hela beslutsspektret från idé och till nationellt förverkligande har vi önskat analysera, och vi har önskat göra det nordiska samarbetet så effektivt som möjligt till fromma för de nordiska medborgarna.

Mina vänner! Nu är årets session slut. Men det nordiska samarbetet får inte reduceras till en enda veckas kraftansträngning, om än aldrig så stor och uppmärksam. Lika viktigt är att vi nu alla, när vi återgår till våra vardagliga arbetsuppgifter, inte glömmet bort den nationella uppföljningen – det missionärsarbete som vi alla har tagit på oss som delegater vid Nordiska rådet.

Jag vill uppmana rådets valda medlemmar att fortsätta debatten om det nordiska samarbetet i hemmaparlamenten, inom partiorganisationen, i pressen och i vänkretsen.

Jag tackar er alla varmt. Den 32:a sessionen av Nordiska rådet är slut. Nu vidtar som sagt hemarbetet.

Härmed förklarar jag den 32:a sessionen av Nordiska rådet avslutad.

Sessionen avslutades kl. 14.20.

Godkännande av protokollen

Dessa protokoll, som omfattar stenografiska referat av förhandlingarna vid Nordiska rådets 32:a session i Stockholm den 27 februari–2 mars 1984, har förts av rådets fungerande sekreterare, kanslichefen vid den svenska delegationen, fil. dr. Christer Jacobson.

I enlighet med § 16 i rådets arbetsordning godkännes protokollen härmed.

För Nordiska rådets presidium

Karin Söder

Ilkka-Christian Björklund

SAKER M. M.

Medlemsförslag

om upprättande av ett nordiskt centrum för hjärttransplantationer

(Väckt av *Petter Savola*)

Ett på framgångsrikt sätt förverkligat nordiskt samarbetsinitiativ är njurbanksprojektet Scandiarttransplant för njurtransplantationer. Transplantationer av kroppsorgan har under de senaste åren vunnit insteg inom medicinen som en vårdform som tillgrips då övriga vårdmöjligheter har uttömts. Stora framsteg inom vävnadsimmunologin har gjort det möjligt att genomföra bl. a. bukspottskörtel–njurtransplantationer och – det senaste steget – hjärttransplantationer.

Kardiomyopati, förtvining av hjärtmuskeln, har hittills betraktats som en obotlig, till döden ledande sjukdom, för vilken inget botemedel har funnits. Framstegen i fråga om hjärttransplantationerna har gjort det möjligt för läkarvetenskapen av i dag att med framgång behandla också denna sjukdom. I de nordiska länderna har man dock inte ännu kunnat utföra hjärttransplantationer, delvis på grund av bristande resurser och delvis, t. ex. i Sverige, på grund av lagstiftningshinder. Man har dock vant sig att betrakta de nordiska länderna som en region som även inom läkarvetenskapen går i täten för utvecklingen. Inget av de nordiska länderna har i detta nu möjlighet att ensamt genomföra hjärttransplantationer, utan först hela Nordens befolkningsunderlag skulle kunna erbjuda tillräckligt många patienter med behov av hjärttransplantation för ett enda nordiskt medicinskt centrum, där dessa transplantationer kunde utföras.

Ett nordiskt centrum för hjärttransplantationer vore en ekonomiskt genomförbar lösning, som också skulle hålla Norden kvar i första ledet inom kardiologin internationellt sett. Ett sådant centrum skulle även minska de oerhört stora kostnader som nu åsamkas av att transplantationerna utförs i England och Förenta staterna. Det viktigaste är dock att kardiomyopati-patienternas öde är beseglat utan möjligheten till hjärttransplantation, och att de nordiska länderna därför även etiskt har en förpliktelse att tillsammans lösa denna fråga, helst i form av ett nordiskt centrum för hjärttransplantationer.

Med hänvisning till vad som ovan anförts hemställer undertecknad, att Nordiska rådet rekommenderar Nordiska ministerrådet

att i brådskande ordning vidta åtgärder för att upprätta ett nordiskt centrum för hjärttransplantationer.

Helsingfors den 11 maj 1982

Petter Savola (K)

BILAGA 1, Yttranden (se supplement)

BILAGA 2

Betänkande av Nordiska rådets social- och miljöutskott över medlemsförslaget

Till Nordiska rådets social- och miljöutskott har hänvisats ett medlemsförslag om upprättande av ett nordiskt centrum för hjärttransplantationer. Medlemsförslaget har behandlats av utskottet vid möten i Mariehamn den 14–16 november 1982 i Göteborg, den 9–10 maj 1983, i Grönland den 26 augusti–2 september 1983 och i Stockholm den 26 februari 1984.

1. Inledning

I medlemsförslaget hemställs att Nordiska rådet rekommenderar Nordiska ministerrådet att i brådskande ordning vidtaga åtgärder för att upprätta ett nordiskt centrum för hjärttransplantationer. Förslagsställaren menar att framstegen i fråga om hjärttransplantationerna har gjort det möjligt att behandla kardiomyopati, förtvinning av hjärtmuskeln, en hittills obotlig och till döden ledande sjukdom. Kardiomyopatipatienternas öde är emellertid beseglade utan möjligheten till hjärttransplantation. Förslagsställaren finner att tiden nu är kommen att etiskt och praktiskt ta ställning till hjärttransplantationer. I de nordiska länderna har man ännu inte kunnat utföra sådana, delvis på grund av bristande resurser och delvis t. ex. i Sverige på grund av lagstiftningshinder.

2. Remissinstanser

I juni 1982 remitterade Nordiska rådet medlemsförslag A 631/s om upprättande av ett nordiskt centrum för hjärttransplantationer. Remisstiden sattes till 1 september 1982.

Följande myndigheter, institutioner och organisationer har avgivit yttrande om medlemsförslaget:

Norden

Nordiska samarbetsnämnden för medicinsk forskning
Nordiska nämnden för handikappfrågor
Sykepleiernes Samarbeid i Norden

Danmark

Indenrigsministeriet
Københavns Magistrats 2. Afdeling

Frederiksbergs Kommune
 Århus Kommunehospital
 Amtsrådsforeningen i Danmark
 Assurandør-Societetet
 Danmark Fortsættelsesygekasse
 Den almindelige danske Lægeforening
 Hjerteforeningen

Finland

Social- och hälsovårdsministeriet
 Folkpensionsanstalten
 Helsingfors universitet
 Medicinalstyrelsen
 Ålands landskapsstyrelse
 Hjärtsjukdomsförbundet i Finland
 Finlands kommunförbund
 Finlands stadsförbund
 Finlands svenska kommunförbund

Norge

Sosialdepartementet
 Den norske lægeforening
 Landsforeningen for hjerte- og lungesyke

Sverige

Socialstyrelsen
 Riksförsäkringsverket
 Försäkringskassförbundet
 Landstingsförbundet
 Svenska läkaresällskapet
 Sveriges läkarförbund
 Riksförbundet för hjärt- och lungsjuka

Nedan beskrivs först de remissinstanser som i allt väsentligt stöder medlemsförslaget, därefter de som avstyrker och slutligen de som ställer sig avvaktande och önskar få frågan utredd samt de remissinstanser som inte tar direkt ställning till medlemsförslaget.

2.1. Remissinstanser som i allt väsentligt stöder medlemsförslaget

Norden

Sykepleiernes Samarbeid i Norden ställer sig positiv till medlemsförslaget, men anför att en utredning om befintliga ekonomiska och andra resurser i samband med genomförandet måste till. Sykepleiernes samarbete i Norden vill dock i sammanhanget föra fram att man menar att det är

betänkligt med det stigande antal förslag från Nordiska rådet som specifikt gäller högt specialiserade områden och företrädesvis mindre behandlings- och forskningsmässiga områden. Med tanke på att de nordiska länderna i dag har betydande ekonomiska resursproblem bör Nordiska rådets medlemsförslag ta sikte på en bredare resursfördelning som mer når den breda befolkningens generella sjukdomsförhållanden.

Danmark

Den almindelige danske Lægeforening ställer sig positiv till medlemsförslaget. Lægeforeningen erinrar om att man i mitten av 1960-talet igångsatte forskningsprojekt med djur för att ha viss kirurgisk beredskap om utländska kliniska erfarenheter senare skulle visa att hjärttransplantationer var en acceptabel behandlingsform. I slutet av 1960-talet förberedde man att utföra hjärttransplantationer på människor. Planerna stoppades, framför allt beroende på att ekonomiska problem men även andra problem lade hinder i vägen. Lægeforeningen finner det positivt med ett nordiskt centrum men erinrar om att Danmark inte kan, beroende på existerande lagstiftning, bidra till ett sådant centrums funktion.

Hjerteforeningen hyser den uppfattningen att hjärttransplantationer kommer att få en viss plats i framtiden som behandlingsform, men poängter samtidigt att man inte bör vara alltför ivrig och hänvisar till de stora ekonomiska och juridiska problem som är förbundna med förslaget.

Finland

Folkpensionsanstalten finner det framlagda medlemsförslaget väl värt att överväga samt konstaterar att utförandet av hjärttransplantationer i praktiken förutsätter som verksamhet både planering och ekonomisk beredskap. Som en väsentlig omständighet i sammanhanget erinras att definitionen av dödsbegreppet är olika i alla de nordiska länderna. Detta begränsar för närvarande möjligheterna att bedriva hjärttransplantationsverksamhet gemensamt. Vid en ekonomisk bedömning måste dessutom utvecklingsbehoven vad gäller andra svåra hjärtsjukdomar beaktas.

Helsingfors universitet, medicinska fakulteten ställer sig positiv till hjärttransplantationer men menar att det kräver av medicinska skäl flera än ett centrum för hjärttransplantationer. Fakulteten intar således en negativ inställning till ett nordiskt centrum för hjärttransplantationer och anser att med undantag för frågor i anslutning till hjärtan som skall överlåtas borde hjärttransplantationsverksamheten anordnas skilt i varje land.

Enligt fakulteten vore ett samarbete mellan olika hjärttransplantationsgrupper i Norden nödvändigt.

Ålands landskapsstyrelse understöder tanken på ett nordiskt centrum för hjärttransplantationer. Som motivering för sitt ställningstagande anförs att behandlingsmetoden i dag, i motsats till vad som var fallet i slutet av 1960-talet och början av 1970-talet, kan betraktas som ett realistiskt be-

handlingsmotiv. Den aktuella patientgruppens litenhet uppvägs av att det ofta är fråga om relativt unga personer. Ett nordiskt centrum för hjärttransplantationer kommer sannolikt också att stimulera utvecklingen inom både kirurgi, kardiologi och immunologi andra patientgrupper till framma.

Hjärtsjukdomsförbundet stöder förslaget varmt. De huvudsakliga problemen vid hjärttransplantationerna har till karaktären varit immunologiska samt att det rått brist på lämpliga givare. I framtiden torde, menar förbundet, det förstnämnda problemet så småningom lösas i takt med ökande erfarenhet. Det gemensamma nordiska centrum för hjärttransplantationer som föreslagits skulle underlätta problemet med donatorer.

Förbundet förutsätter att hjärttransplantationsverksamhetens utveckling inte sker på bekostnad av den övriga hjärtkirurgin i Finland.

Finlands kommunförbund konstaterar att ett nordiskt centrum för hjärttransplantationer kan vara en ändamålsenlig lösning för organiseringen av vården för kardiomyopatienter i Norden. Initiativet är både medicinskt och ekonomiskt viktigt. Därför måste man också noggrant utreda de nordiska ländernas förutsättningar för upprättandet och upprätthållandet av ett gemensamt centrum för hjärttransplantationer samt aktuella alternativ, innan man vidtar åtgärder att upprätta centret. Likaså borde man utreda, om befolkningsunderlaget i Norden räcker till för att garantera en rationell verksamhet för hjärttransplantationscentret.

Som ett alternativ till ett nordiskt centrum för hjärttransplantationer kunde utvecklingen av verksamheten i ett nordiskt land komma i fråga. Då kunde de övriga nordiska länderna enligt överenskommelse köpa de hjärttransplantationstjänster som de behöver. För hjärttransplantationer kunde man också upprätta en liknande organisation som de nordiska länderna har i fråga om njurtransplantationer.

Norge

Den norske lægeforening menar att tiden är inne för att ta upp hjärttransplantationer konkret som en behandlingsform, däremot ställer sig lægeföreningen tveksam till om den bör organiseras i nordisk regi, men säger samtidigt att det är absolut tillrådligt att ha ett utsträckt skandinaviskt samarbete, såväl när det gäller utväxling av donorhjärtan och/eller patienter.

Landsforeningen for hjerte- og lungesyke ställer sig positiv till förslaget om att upprätta ett centrum för hjärttransplantationer samt att detta centrum knyts till Rikshospitalet i Oslo. En väsentlig förutsättning för ett dylikt centrum skriver LHL är att inrättandet inte sker på bekostnad av den övriga hjärtkirurgien.

Sverige

Socialstyrelsen anför att de förhållandevis goda resultat – även på längre sikt – som redovisats av hjärttransplantationen gör att kraven från

patienter och anhöriga på att vissa svårt hjärtsjuka skall komma i fråga för denna behandling växer sig allt starkare. Behovet av hjärttransplantationer är mycket svårt att förutsäga. Ett antal av 2–3 hjärttransplantationer/miljon invånare och år har nämnts. Erfarenhetsmässigt har det, anför socialstyrelsen vidare, även visat sig inom medicinen, att då en ny verksamhet startats finns inte sällan en uppdämd efterfrågan man inte varit medveten om.

Avslutningsvis konstaterar socialstyrelsen, att innan eventuella åtgärder vidtas för att upprätta ett nordiskt centrum för hjärttransplantationer bör slutbehandling av en av socialstyrelsen publicerad expertrapport med titeln Thoraxkirurgisk verksamhet 1981–1985 avvaktas liksom resultaten av den vid det nordiska generaldirektörmötet i Mariehamn april 1982 planerade nordiska konferansen om hjärttransplantationer. Konferansen planeras äga rum våren 1983.

Landstingsförbundet konstaterar att de medicinskt tekniska insatserna i hälso- och sjukvården utvecklas allttjämt i snabb takt, men mycket tyder på att i framtiden kommer kunskaperna att växa snabbare än de ekonomiska resurserna. Landstingsförbundet är mot den bakgrunden positiv till ett ökat nordiskt samarbete inom den högspecialiserade vården. Ett sådant samarbete skulle kunna tänkas inledas med ett utredningssamarbete i syfte att beskriva förutsättningarna för ett nordiskt samarbete kring hjärttransplantationer. Inom de olika nordiska länderna bör vidare som en grund för det fortsatta utredningsarbetet bl. a. de legala förutsättningarna ytterligare klarläggas.

Även *Sveriges läkarförbund* erinrar om att ett svenskt deltagande i ett eventuellt nordiskt hjärttransplantationscentrum synes för närvarande av juridiska skäl inte möjligt. Nedanstående synpunkter framföres för det fall lagen ändras så att ett svenskt deltagande i hjärttransplantationsverksamheten blir möjligt.

Sveriges läkarförbund anser att det, i vart fall under ett uppbyggnadsskede, är väl motiverat med ett gemensamt nordiskt centrum för hjärttransplantationer.

Indikationerna för hjärttransplantation är emellertid på väg att vidgas, vilket på längre sikt kan komma att innebära att varje land bör ta ansvaret för sin egen hjärttransplantationsverksamhet. Den ringa tillgången på lämpliga givare kommer då att bli begränsade för verksamheten. Behovet av ett nordiskt samarbete så att alla tillgängliga givarhjärtan kan tas tillvara kommer även vid en sådan utveckling att kvarstå.

Vad slutligen gäller lokaliseringen av ett nordiskt centrum för hjärttransplantationsverksamhet anser Sveriges läkarförbund att en internordisk utredning representerande såväl thoraxkirurgisk som immunologisk och kardiologisk expertis bör tillsättas för att utreda frågan.

Svenska läkaresällskapet ansluter sig i stort till ovan redovisade värderingar från socialstyrelsen. Därutöver anför Läkaresällskapet att det finns

ett behov att starta transplantationer av hjärtan i Norden. Bortsett från hinder i lagstiftningen för att ta hjärta för transplantationer i landet finns det möjligheter att utföra hjärttransplantationer i Sverige i dag. En internordisk utredning representerande såväl thoraxkirurgisk som kardiologisk och immunologisk expertis bör snarast tillsättas för att utreda frågan. Bland annat bör frågan om tagande och transport av donorhjärtan analyseras. Avslutningsvis vill Svenska läkaresällskapet anföra etiska betänkligheter mot att svenskar kommer i fråga för hjärttransplantationer i grannländerna så länge det inte är möjligt att ta donorhjärtan i Sverige.

Riksförbundet för hjärt- och lungsjuka hänvisar till att det på grund av lagstiftningshinder inte i dag är möjligt att utföra hjärttransplantationer i Sverige. Enligt direktiv (Dir 1982:61) skall en förutsättningslös utredning ske om nuvarande dödsbegrepp bör bibehållas eller om ett hjärndödsbegrepp bör införas. RHL ställer sig dock positivt till upprättande av ett nordiskt centrum för thoraxkirurgisk verksamhet för att på så sätt dels få tillräckliga resurser såväl ekonomiska, tekniska som personella och dels få ett tillräckligt stort befolkningsunderlag för ytterst kvalificerad thoraxkirurgi.

2.2. Remissinstanser som i huvudsak avstyrker medlemsförslaget

Danmark

Indenrigsministeriet avstyrker förslaget med motiveringen att hjärttransplantationer varken försöksmässigt eller rutinmässigt ingår som en behandlingsform i Danmark, att det saknas upplysning om de behandlingsmässiga resultaten samt att man saknar kunskap om vad det kräver ekonomiskt och personalmässigt. Till den värderingen ansluter sig *Amtsrådsföreringen i Danmark*.

Københavns Magistrats 2. Afdeling erinrar om att frågan har varit diskuterad i Danmark i samband med planeringen av hjärtkirurgi i Danmark för 3–4 år sedan, men att planeringen av hjärttransplantationer inte på dåvarande tidpunkt var aktuell. Orsaken var då och nu, skriver *Københavns Magistrat*, att såväl korttids- som långtidsresultat bara föreligger sparsamt från utlandet, behandlingen må fortsatt anses vara på försöksnivå och reserverad för ett fåtal patienter. Magistraten kan inte anbefalla att förslaget går igenom. Till den värderingen ansluter sig *Frederiksbergs Kommune* och påpekar att inrättandet av ett sådant centrum inte torde kunna ske i tid där man må räkna med starkt begränsade möjligheter för att tillföra ökade resurser till sjukhusväsendet.

Finland

Finlands svenska kommunförbund är tveksam till inrättandet av ett nordiskt centrum för hjärttransplantationer. Orsaken härtill menar kommunförbundet är bl. a. de olikheter i lagstiftningen som trots allt förekommer i de nordiska länderna. Dessutom anser kommunförbundet att myn-

digheterna i varje land bär det yttersta ansvaret för medborgarnas liv och hälsa varför ansvaret härför inte bör kunna överföras på tredje person. En annan sak, anför kommunförbundet, är att gemensam forskning och utbyte av erfarenheter på området varmt bör rekommenderas.

2.3. Remissinstanser som ställer sig avvaktande, föreslår utredning och de remissinstanser som inte tar direkt ställning till medlemsförslaget

Norden

Nordiska samarbetsnämnden för medicinsk forskning, NOS-M, anför att de kirurgiska problemen i dag vad gäller hjärttransplantationer är i allt väsentligt lösta. Inrättandet av ett nordiskt centrum för hjärttransplantationer kan därför inte motiveras av forskningsbehov och påverkar inte Nordens internationella ställning inom kardiologi och kardiologisk forskning. Kvar står de immunologiska problemen, som forskningsmässigt kan angripas experimentellt och i anslutning till klinisk njurtransplantation. Ett inrättande av ett nordiskt centrum för hjärttransplantationer måste sålunda, anser NOS-M, grundas i första hand på sjukvårdsekonomiska ställningstaganden. Sammanfattningsvis finner NOS-M att etiska, ekonomiska och sociala faktorer bör vara avgörande för ställningstagande till inrättande av ett nordiskt centrum.

Nordiska nämnden för handikappfrågor finner att ett ställningstagande ligger utanför nämndens egentliga kompetens- och ansvarsområde.

Danmark

Århus Kommunehospital som diskuterat frågan framför att de menar sig sakna facklig kompetens för att uttala sig vad gäller hjärttransplantationer.

Assurandør-Societetet har ingenting att erinra mot förslaget.

Fortsættelsesygekassen framför att den inte ser sig i stånd att utarbeta ett kvalificerat ställningstagande i en så stor fråga som denna.

Finland

Social- och hälsovårdsministeriet framför följande. Eftersom hjärttransplantation såsom vårdåtgärd ännu inte fått mera etablerade former, anser social- och hälsovårdsministeriet att det för närvarande inte är anledning att vidta åtgärder med tanke på upprättandet av ett dylikt samnordiskt centrum. Däremot anser ministeriet att det är motiverat att på samnordisk basis klarlägga behovet av, möjligheterna för och nyttan av ett eventuellt nordiskt centrum för hjärttransplantationer.

Medicinalstyrelsen har inget att anmärka mot att ändamålsenligheten med ett nordiskt centrum för hjärttransplantationer utreds. Medicinalstyrelsen konstaterar att de juridiska, ekonomiska och övriga frågorna i anknytning till ärendet måste utredas särskilt.

Finlands stadsförbund konstaterar att om inrättandet av ett nordiskt centrum för hjärttransplantationer i allmänhet anses i detta skede vara

medicinskt ändamålsenligt måste man först utreda de nordiska ländernas gemensamma möjligheter att upprätthålla ett sådant centrum. Särskilt dess kostnader och antalet och kvaliteten av nödvändig personal måste ses över.

Norge

Sosialdepartementet ställer sig positivt till en utredning med syfte att klarlägga behov och möjligheter för ett samarbete om nordiska hjärttransplantationer. *Sosialdepartementet* anför vidare att det i dag i Norge finns den expertis som är nödvändig för att genomföra hjärttransplantationer.

Sverige

Riksförsäkringsverket som inskränker sitt yttrande till frågor som berör verkets ämbetsområde anför att om det upprättas ett nordiskt centrum enligt medlemsförslaget bör ställning tas till efter vilka principer vård- och resekostnader skall ersättas. En särreglering kan i och för sig utformas så, att inom dess ram samma ersättning utgår från försäkringen som för vård vid svenskt sjukhus. Det bör emellertid konstateras att endast en mindre del av kostnaden därmed täckes.

Försäkringskassaförbundet avstår från att yttra sig med motiveringen att ämnet endast perifert berör försäkringskassorna.

3. Sammanfattning

Remissreaktionen har i huvudsak, med undantag för remissvaren från Danmark, varit positivt avvaktande när det gäller frågan om hjärttransplantationer.

Remissinstanserna anser att det i Norden i dag finns kirurgisk, immunologisk och kardiologisk kunskap för hjärttransplantationer. Bortsett från hinder i lagstiftningen i Sverige och Danmark är det således fullt realistiskt att acceptera hjärttransplantationer som en realistisk behandlingsform. Emellertid bör det inte, framhåller ett flertal av remissinstanserna, vara forskningsmässiga skäl som avgör inrättandet av ett nordiskt centrum för hjärttransplantationer utan ett sådant ställningstagande skall vara grundat på ekonomiska, sociala och etiska faktorer. Majoriteten av remissinstanserna har pekat på nackdelen med att inrätta ett enda centrum i Norden. Det skulle bl. a. innebära svårigheter att följa upp behandlingen.

4. Utskottet

I det till social- och miljöutskottet sommaren 1982 överlämnade medlemsförslag A 631/s angående upprättande av ett nordiskt centrum för hjärttransplantationer hemställs att Nordiska rådet rekommenderar Nordiska ministerrådet att i brådskande ordning vidta åtgärder för att upprätta ett nordiskt centrum för hjärttransplantationer.

Ärendets beredning

Medlemsförslaget har remissbehandlats på sedvanligt sätt. Social- och miljöutskottet beslöt vid sitt möte den 26.8–2.9.1983, efter att ha diskuterat förslaget vid några tidigare möten, att bordlägga frågan i avvaktan på resultat från det nordiska seminarium om hjärttransplantationer i Norden som socialstyrelsen i Sverige planerade att anordna 9–10 februari 1984. Seminariet skedde på uppdrag av de nordiska hälsovårdsdirektörerna och vände sig till läkare, ämbetsmän och politiker från samtliga nordiska länder förutom Island. Social- och miljöutskottet var representerat av riksdagsledamot Rune Gustavsson åtföljd av utskottets sekreterare.

Hjärttransplantationer

Transplantationer av kroppsorgan har under de senaste åren vunnit insteg inom medicinen som en vårdform som tillgrips då övriga vårdmöjligheter har uttömts. Stora framsteg inom vävnadsimmunologin har gjort det möjligt att genomföra bl. a. bukspottskörteltransplantationer, njurtransplantationer – och det senaste steget – hjärttransplantationer.

De förhållandevis goda resultat – även på längre sikt – som redovisats av hjärttransplantation gör att kraven från patienter och anhöriga på att vissa svårt hjärtsjuka skall komma i fråga för denna behandling växer sig allt starkare.

I de nordiska länderna har man dock inte ännu, med undantag från Norge, kunnat utföra hjärttransplantationer, delvis på grund av bristande resurser och delvis t. ex. i Sverige på grund av lagstiftningshinder. Vid det ovan nämnda seminariet framgick att situationen i dag är att Norge har börjat utföra hjärttransplantationer och genomförde förra året två vid Rikshospitalet i Oslo. Finland bereder frågan aktivt. I Sverige avvaktar myndigheter och läkare den till sommaren 1984 aviserade utredningen om ett nytt dödsbegrepp.

Danmark ställer sig mera tveksam och har inlett en utredning som skall omfatta alla slags transplantationer. Island, som ej deltog i seminariet, har låtit meddela att de ej har egna resurser för ett hjärttransplantationsprogram.

Hjärttransplantationsprogram

Vid seminariet konstaterades att hjärttransplantationer är en i dag realistisk behandlingsform och att det rent tekniskt inte möter några oöverstigliga hinder att genomföra ett hjärttransplantationsprogram i Norden. Detta bekräftas också av de till utskottet inkomna remissvaren.

Orsaken till den positiva attityden till hjärttransplantationer är bl. a. att tekniken och behandlingen nu anses ha blivit så pass förbättrade att överlevnadsmöjligheterna för patienterna är stora.

I diskussionen slogs fast att transplantationer kommer att omfatta en mindre del av den totala hjärtkirurgin, endast mellan 1 och 2 procent.

Metoden skall användas främst på unga patienter med muskelsjukdomar som drabbar hjärtat och där överlevnadstiden utan transplantation endast är sex månader. Den andra gruppen är sådana som drabbats av stora hjärtinfarkter. Behovet i Sverige beräknas högst till mellan 50 och 70 patienter per år, i Norge till cirka tio och i Finland också cirka tio. När det gäller tillgången till donatorer dvs. hjärndöda med friska hjärtan ansågs att underlag bör finnas i de aktuella länderna.

Nordiskt centrum för hjärttransplantationer

I medlemsförslaget hemställs att Nordiska rådet rekommenderar Nordiska ministerrådet att i brådskande ordning vidta åtgärder för att upprätta ett nordiskt centrum för hjärttransplantationer. Av remissorganens svar framgår att ett enda nordiskt centrum inte torde vara realistiskt utan verksamheten bör koncentreras till ett centrum i varje nordiskt land, eventuellt två i Sverige, men kräver nära samarbete över gränserna. Denna uppfattning bekräftades vid det ovan nämnda seminariet.

Orsaken till att ett nordiskt centrum avvisas beror bl. a. på att underlag och medicinska förutsättningar för verksamheten torde finnas i varje enskilt nordiskt land.

Transporttider av givarhjärtan samt eftervården av patienten kräver att verksamheten koncentreras till flera centra.

Utskottet anser för sin del att medlemsförslagets intentioner syftar till att upprätta *ett nordiskt centrum* för hjärttransplantationer. Utskottet som bl. a. har tagit intryck av remissorganens svar anser därför att det inte nu synes vara motiverat att driva frågan om ett nordiskt centrum för hjärttransplantationer.

Utskottet föreslår därför

att Nordiska rådet inte företar sig något i anledning av medlemsförslaget.

Stockholm den 26 februari 1984

Margrete Auken (SF)

Kaj Bärlund (Sd)

Rune Gustavsson (c)

Margit Hansen-Krone (H)

Ilkka Kanerva (Kok)

Hannu Kemppainen (K)

Grethe Lundblad (s)

Astrid Murberg Martinsen (A)

Helge Adam Møller (KF)

Inge Fischer Møller (S)

Pétur Sigurðsson (Sj.)

Odd With (Kr. F.)

Förman

Medlemsförslag

om en undersökning av de genom trafikolyckor hjärnskadades situation i Norden

(Väckt av Børge Halvgaard, Astrid Murberg Martinsen, Petter Savola, Ambjørn Sælthun, Sten Söderström och Petter Thomassen)

Året 1983 har utlysts som ett nordiskt trafiksäkerhetsår. I samtliga nordiska länder utom Island har vägtrafiklagstiftningen under de senaste åren reviderats och därvid harmoniserats. I alla nordiska länder arbetar man på många olika plan för att öka säkerheten och förhindra dödsolyckor i trafiken. I alla nordiska länder förs noggrann statistik över antalet dödade i trafiken, och även antalet trafikskadade är rätt väl känt.

Under senare år har mycket upplysningsarbete utförts i syfte att få bilförare att använda bilbälte och förare av tvåhjuliga fordon att nyttja skyddshjälm för att därigenom förebygga dödsfall och uppkomsten av hjärnskador. För detta upplysningsarbete vore det också behövligt med kunskaper om i vilken livssituation de människor i de olika nordiska länderna befinner sig, vilka har erhållit hjärnskador av olika grad på grund av trafikolyckor. Att rehabilitera och återföra trafikskadade människor till arbetslivet kräver ofta rätt lång tid. Särskilt de som har ådragit sig hjärnskador har stora svårigheter att upprätthålla sin tidigare status och återanpassa sig till arbetsgemenskapen med samma arbetskapacitet som tidigare.

En samnordisk social undersökning beträffande de trafikskadades arbetsförmåga, anpassning till arbetslivet, inkomstnivå och familjeförhållanden kunde erbjuda nyttiga basdata för det nordiska trafiksäkerhetsarbetet och belysa på vilka sätt samhället bäst kan hjälpa de trafikskadade. Eftersom problemkomplexet är vidsträckt kunde en sådan undersökning lämpligen begränsas till att omfatta en speciell grupp: de hjärnskadade.

Med hänvisning till vad som ovan anförts hemställer undertecknade att Nordiska rådet rekommenderar Nordiska ministerrådet att

1. företa en utredning av de genom olyckor i trafiken hjärnskadades livssituation, omfattande arbetslivet, den sociala situationen, inkomstnivån, rehabiliteringsmöjligheterna och familjelivet,

2. på grundval av denna utredning föreslå åtgärder på nordiskt och nationellt plan i syfte att förbättra de genom trafikolyckor hjärn-skadades ställning.

København, Oslo och Helsingfors den 11 maj 1982

Børge Halvgaard (FP)

Astrid Murberg Martinsen (A)

Petter Savola (K)

Ambjørgh Sælthun (Sp)

Sten Söderström (Skdl)

Petter Thomassen (H)

*BILAGA 1, Yttranden (se supplement)**BILAGA 2***Betänkande av Nordiska rådets social- och miljöutskott över medlemsförslaget**

Till Nordiska rådets social- och miljöutskott har hänvisats ett medlemsförslag angående undersökning om de genom trafikolyckor hjärnskadades situation i Norden. Medlemsförslaget har behandlats av utskottet vid möten i Mariehamn, Åland den 14–16 november 1982, i Göteborg, Sverige den 9–10 maj 1983 och i Godthåb, Grønland den 26 augusti–2 september 1983.

1. Medlemsförslaget

I medlemsförslaget hemställs, att Nordiska rådet rekommenderar Nordiska ministerrådet att

företa en utredning av de genom olyckor i trafiken hjärnskadades livssituation, omfattande arbetslivet, den sociala situationen, inkomstnivån, rehabiliteringsmöjligheterna och familjelivet, och på grundval av denna utredning föreslå åtgärder på nordiskt och nationellt plan i syfte att förbättra de genom trafikolyckor hjärnskadades ställning.

Inledningsvis erinrar förslagsställarna om att man i alla nordiska länder arbetar på många olika plan, för att öka säkerheten och förhindra dödsolyckorna i trafiken.

Vägrafiklagstiftningen har under senare år i alla nordiska länder utom i Island reviderats och harmoniserats. Ett omfattande upplysningsarbete pågår i syfte att få bilförare att använda bilbälte och förare av tvåhjuliga fordon att nyttja skyddshjälm för att därigenom förebygga dödsfall och uppkomsten av hjärnskador.

För att kunna komma vidare i detta upplysningsarbete anser förslagsställarna att man behöver kunskap om i vilken livssituation de människor i de olika nordiska länderna befinner sig, vilka har erhållit hjärnskador av olika grad på grund av trafikolyckor.

Denna kunskap kan enligt förslagsställarna erhållas genom en samnordisk social undersökning beträffande de trafikskadades arbetsförmåga, anpassning till arbetslivet, inkomstnivå och familjeförhållanden. Eftersom problemkomplexet är vidsträckt kunde en sådan undersökning lämpligen begränsas till att omfatta en speciell grupp: de hjärnskadade. Denna grupp har enligt vad förslagsställarna anför, stora svårigheter att upprätthålla sin tidigare status och att återanpassa sig till arbetsgemenskapen med samma arbetskraft som tidigare.

2. Remissinstanser

I juni 1982 remitterade Nordiska rådet medlemsförslag A 632/s om en undersökning av de genom trafikolyckor hjärnskadades situation i Norden. Remisstiden sattes till 1 september 1982.

Följande myndigheter, institutioner och organisationer har avgivit yttrande om medlemsförslaget:

Nordiska

Nordiska rådets trafikutskott
Nordiska trafiksäkerhetsrådet (NTR)
Nordisk förening för rehabilitering (NFR)
Nordiska socialstatistikkommittén (NOSOSKO)
Nordiska nämnden för handikappfrågor
Nordiska handikappförbundet
Sykepleiernes Samarbeid i Norden
Handikapporganisationernas nordiska råd

Danmark

Indenrigsministeriet
Justitsministeriet
Socialministeriets internationale kontor
Sundhedsstyrelsen
Rådet for Trafiksikkerhedsforskning
Dansk Selskab for Trafikmedicin og Ulykkesforebyggelse
Retsmedicinsk Institut
Københavns Magistrats 2. Afdeling
Frederiksbergs Kommune
Amtsrådsforeningen i Danmark
Kommunernes Landsforening
Den almindelige danske Lægeforening
Assurandør-Societetet

Finland

Trafikministeriet
Social- och hälsovårdsministeriet
Arbetskraftsministeriet
Folkpensionsanstalten
Ålands landskapsstyrelse
Trafikförsäkringsföreningen
Invalidförbundet rf
Finlands stadsförbund
Suomen kunnallisliitto (Finlands kommunförbund)
Finlands svenska kommunförbund

Norge

Sosialdepartementet
Norges forsikringsforbund
Ass. overlege Knut Nestvold

Sverige

Socialstyrelsen
Riksförsäkringsverket
Trafiksäkerhetsverket (TSV)
Arbetsmarknadsstyrelsen
Svenska kommunförbundet
Landstingsförbundet
Svenska läkaresällskapet
Svensk trafikmedicinsk förening (STMF)
Folksam
Svenska försäkringsbolags riksförbund
Riksförsäkringen för trafik- och polioskadade
De handikappades riksförbund

Nedan beskrivs först de remissinstanser som i allt väsentligt stöder medlemsförslaget, därefter de som avstyrker och slutligen de som ställer sig avvaktande med förslag om en *utredning* i ärendet samt de remissinstanser som inte tar direkt ställning till medlemsförslaget.

*2.1 Remissinstanser som i allt väsentligt stöder medlemsförslaget**Nordiska*

Nordiska rådets trafikutskott anser att den av förslagsställarna föreslagna undersökningen skulle kunna erbjuda värdefulla kunskaper om skadeförebyggande åtgärder och det fortsatta upplysningsarbetet för säkerhet i trafiken.

Nordisk förening för rehabilitering (NFR) vill i princip tillstyrka att Nordiska rådet överväger en utredning enligt förslagsställarnas riktlinjer. Men, skriver NFR, i detta övervägande bör ingå en precisering av utredningens syfte. NFR menar för sin del att det synes vara värdefullt att i analyser som den föreslagna även medtogs en beskrivning av olycksförloppet och dess orsaker. Vidare menar NFR att skadornas komplexitet liksom vårdapparatens allmänna inriktning talar för ett bredare underlag än vad som föreslagits.

Nordiska socialstatistikkommittén (NOSOSKO) konstaterar att de svåraste olycksfallsskadorna brukar vara förorsakade av trafikolyckor. Under de senaste åren, skriver NOSOSKO, har olika åtgärder vidtagits (t. ex. har användningen av bilbälten och skyddshjälmarna blivit vanligare) som kommer att minska de svåraste skadornas antal. En viss minskning har i själva verket redan ägt rum. Antalet personer med hjärnskador är dock fortfarande stort. Detta gäller särskilt ungdomar.

NOSOSKO framhåller att en utredning av de genom olyckor i trafiken hjärnskadade och deras möjligheter att klara sig i sin sociala miljö, i arbetslivet och i sin livsmiljö skulle kunna bidra till ökade kunskaper om vilka åtgärder som borde vidtas, särskilt inom det rehabiliterande arbetet. Kunskaper av det här slaget skulle sannolikt också kunna vara värdefulla i arbetet på att förebygga trafikolyckor.

NOSOSKO anser att en utredning av det här slaget borde också få till uppgift att kartlägga även andra trafikskadade som åsamkats höggradig invaliditet.

Slutligen anförs att Socialstatistikkommittén anser det angeläget att den föreslagna utredningen genomförs. Kommittén anser emellertid att en sådan undersökning ligger vid sidan av kommitténs normala arbetsområde.

Handikapporganisationernas nordiska råd (HNR) tillstyrker förslaget men ifrågasätter varför HNR inte fanns med på förteckningen över remissinstanser.

Danmark

Indenrigsministeriet hänvisar till och instämmer i Sundhedsstyrelsens yttrande (se nedan).

Justitsministeriet, som har inhämtat svar från Rådet for Trafiksikkerhedsforskning, Dansk Selskab for Trafikmedicin og Ulykkesforebyggelse, samt Retsmedicinsk Institut i Århus, konstaterar att de inte har några invändningar mot förslaget. Justitsministeriet finner det dock tveksamt om det är möjligt att företaga undersökningar inom ramen för Nordiskt trafik-säkerhetsår.

Sundhedsstyrelsen anser att den föreslagna undersökningen synes vara värdefull och föreslår att man uppdrar åt en eller flera relevanta forskningsinstitutioner att företa en sådan.

Rådet for Trafiksikkerhedsforskning är enig med förslagsställarna om önskvärdheten och behovet av den föreslagna undersökningen.

Retsmedicinsk Institut vid Aarhus universitet intar en positiv inställning till förslaget och konstaterar att de hjärnskadade utgör såväl en stor som en mycket väsentlig grupp av trafikoffren. Därtill kommer, skriver institutet, den situationen att de hjärnskadade samlas på få behandlingshem, således att det föreligger en osedvanligt god möjlighet att registrera och följa upp efterundersökningar av denna grupp.

Finland

Trafikministeriet ansluter sig till den i medlemsförslaget föreslagna utredningen. De hjärnskadade trafikoffren utgör ett mycket viktigt problemområde. Också trafikministeriet har gått in för att eliminera detta problem bl. a. genom lagstiftning om obligatorisk installation och användning av bilbälten, obligatorisk användning av skyddshjälm för motorcyklister och mopedister samt genom fordonstekniska direktiv rörande utformningen av bilens inre miljö.

Slutligen anförs att trafikministeriet anser att den föreslagna utredningen bör genomföras av institutioner med kapacitet och kompetens för dylika forskningsinsatser. Till dessa torde inte, skriver trafikministeriet, kunna räknas de traditionella forskningsinstitutionerna på trafiksäkerhetens område.

Arbetskraftsministeriet konstaterar inledningsvis att rehabilitering av genom trafikolyckor hjärnskadade personer ofta kräver lång tid, för en del personers vidkommande resten av livet, varför återinträdet i arbetslivet oftast inte blir möjligt på grund av den allvarliga arten av sjukdomen. Många av dem har råkat i en sådan livssituation att samhället inte kunnat erbjuda dem hjälp, då det varken finns en lämplig serviceorganisation eller åtgärder. Arbetskraftsministeriet anser att förslaget som efterlyser en utredning för ökad information i syfte att förbättra denna speciella handikappgruppens ställning och samhällets möjligheter att hjälpa den bör understödhas.

Slutligen konstaterar arbetskraftsministeriet att en samnordisk social utredning om de trafikskadades arbetsförmåga, anpassning till arbetslivet, inkomstnivå och familjeförhållanden gagnar inte endast utvecklandet av trafiksäkerhetsarbetet utan även beaktandet av andra handikappgruppers rehabiliterings- och sysselsättningspunkter i större grad än hittills.

Folkpensionsanstalten som understöder genomförandet av den föreslagna utredningen anser det viktigt att man vid en kartläggning av trafikolycksfallen koncentrerar sig just på de hjärnskadades livssituation. Erfarenheterna visar att tillräckligt grundliga undersökningar i deras fall ofta inte blir gjorda i de skeden då det kunde behövas. Härvid är det alltså inte bara en fråga om uppföljning i efterhand utan om alla skilda sjukhus och öppenvårdsskeden i behandlingen av de skadade. Det är skäl att erinra om de bristfälliga undersökningar som ibland förekommit i fall där trafikolyckor medfört multipla skador

Medan övriga skador skötts nog så väl har patientens hjärnskada kunnat bli otillräckligt uppmärksammas. Multihandikapp är en så pass vanlig företeelse vid trafikolyckor att det torde vara på sin plats att registrera dem i samband med kartläggningen av de hjärnskadades situation.

Slutligen anförs att systematisk långvarig rehabilitering av personer som drabbats av hjärnskador är mycket resurskrävande. Med tanke härpå borde givetvis också resultaten av olika slags forskningsprojekt utnyttjas på bästa möjliga sätt.

Ålands landskapsstyrelse ställer sig positiv till medlemsförslaget samt konstaterar att det är viktigt att få en helhetsbild av de i trafiken hjärnskadades livssituation. En sådan kartläggning och undersökning kan också vara till nytta för andra genom olyckshändelse hjärnskadade personer än de som skadats vid trafikolyckor.

Trafikförsäkringsföreningen framhåller att även om Trafikförsäkringsföreningen anser att de ekonomiska förhållandena och rehabiliteringen för

de genom trafikolyckor hjärnskadade i Finland är bra organiserade i jämförelse med många andra hjärnskadade, och även om man också på andra sätt strävar till att förbättra de handikappades ställning, skulle den föreslagna undersökningen säkert medföra viktig information om de i trafikolyckor hjärnskadades livsförhållanden och om behovet att förbättra dessa. På basen av detta stöder Trafikförsäkringsföreningen förverkligandet av medlemsförslaget och är beredd att i mån av möjlighet ge information för undersökningen.

Invalidförbundet rf vill förorda den föreslagna undersökningen men anser att man i medlemsförslaget delvis sammanblandat två olika saker, nämligen:

- trafiksäkerhetsarbetet och
- de hjärnskadades livssituation.

Invalidförbundet konstaterar att en utredning rörande hjärnskadades livssituation inte betjänar trafiksäkerhetsarbetet men kan ge utgångspunkter för förbättring av de hjärnskadades situation. Vidare anføres att som ett första steg i den föreslagna utredningen borde man kartlägga eventuellt redan förefintliga undersökningsresultat och möjligheterna att utnyttja dem i erfarenhetsutbytet mellan de nordiska länderna. Ifall det finns tillräckligt omfattande undersökningsresultat blir behovet av en samnordisk undersökning mindre. De undersökningar som Invalidförbundet känner till är enligt dem mycket begränsade till material och innehåll.

Invalidförbundet anser slutligen att man också bör se till, att resultaten av en eventuell undersökning fås inom rimlig tid från det att undersökningen inletts. Många väl motiverade undersökningar är gamla, då de blir färdiga. I detta fall borde en undersökning göras så, att någon person eller institution i varje nordiskt land har hand om arbetet nationellt och en koordineringsgrupp samordnar undersökningens uppläggning, utgångspunkter, arbetssätt osv. Det skulle alltså bli fråga om en process på många olika nivåer. Faran för att arbetet drar ut och fördröjs är därför ännu större än vid nationella projekt.

Finlands stadsförbund anser att den föreslagna utredningen är värd understöd och förenar sig om de i medlemsförslaget nämnda motiveringarna om nyttan av resultaten av utredningen för att förbättra de hjärnskadades situation.

Norge

Sosialdepartementet ställer sig positiv till tanken om att genomföra den föreslagna utredningen samt räknar med aktiv medverkan av sakkunniga på området i Norge.

Norges försikringsförbund intar en positiv inställning till förslaget. Även för norsk försäkring vore det av värde att få rikta ljuset mot de hjärnskadades situation med sikte att underlätta den medicinska rehabiliteringen och annan nödvändig behandling. Förbundet hänvisar samtidigt till en

undersökning som pågår vid Sentralsykehuset i Akershus. Undersökningen har ungefär samma upplägning och syfte som den förslagsställarna önskar.

Sverige

Socialstyrelsen stöder förslaget om en undersökning av de genom trafikolyckor hjärnskadades situation i Norden. En sådan undersökning skulle enligt styrelsens mening utgöra ett större och därmed bättre underlag för de åtgärder, som kan behöva vidtas för att förbättra dessa människors livssituation, än om undersökningen gjordes i ett av länderna. Det bör dock observeras att dessa åtgärder kan beräknas vara desamma som för personer som hjärnskadats genom annat våld.

Riksförsäkringsverket framhåller att vägtrafikolyckorna medför för de personer som drabbas ofta svåra personliga konsekvenser med i vissa fall behov av långvariga rehabiliteringsinsatser. Därtill kommer omfattande samhällsekonomiska konsekvenser i form av direkta kostnader för sjukhusvård m. m. och indirekta kostnader för produktionsbortfall, sjukpenning och förtidspension m. m. Det kan från dessa utgångspunkter synas angeläget med en undersökning av de trafikskadades situation i Norden för att öka kunskaperna om deras behov av stöd och hjälp från samhällets sida om denna kan medverka till förbättrade förutsättningar för framgångsrik rehabilitering och minsta möjliga förlust för den enskilde. Verket tillstyrker därför förslaget.

Trafiksäkerhetsverket anser att det finns ett behov av den föreslagna undersökningen. Kunskaperna i Sverige om hur många som får sin livssituation förändrad som följd av trafikolyckor och den närmare innebörden i dessa effekter är synnerligen bristfälliga. Uppföljningen av trafikskador är viktig inte minst för det skadeförebyggande arbetet där den också omfattar kartläggningen av andra typer av skador, hur dessa uppkommit och vilka konsekvenser de haft för de drabbades livssituation.

Arbetsmarknadsstyrelsen konstaterar först att hjärnskadade inte kodas som någon separat grupp i arbetsförmedlingens statistik och endast med svårighet skulle kunna särredovisas i denna. För trafikoffer med hjärnskada gäller oftast att även andra skador föreligger som komplicerar träningen och rehabiliteringen samt livssituationen i övrigt. Dessutom har en del av de yngre före skadetillfället haft psykiska eller sociala problem, som ytterligare försvårar arbetet med att ge dem vägledning.

En undersökning av den totala situationen för den grupp som föreslagits bör enligt Arbetsmarknadsstyrelsen kunna ådagalägga att rehabiliteringsåtgärderna brister i koordination och utveckling samt att investeringar i dessa avseenden skulle resultera i samhällsekonomiska vinster och minska andelen förtidspensionerade bland de trafikskadade.

Svenska läkaresällskapet finner att förslagets syfte är positivt – d. v. s. att utreda situationen för de genom trafikolyckor hjärnskadade samt ut-

ifrån denna utredning föreslå åtgärder för att förbättra deras situation, men framför att den kortfattade beskrivningen av undersökningens mål skapar viss tveksamhet om vad som avses. Läkaresällskapet anför att det inte klart framgår av medlemsförslaget om förslagsställarna menar att de genom trafikolyckor hjärnskadades situation är annorlunda än övriga hjärnskadades livssituation och därför bör behandlas skilt från dessa eller om förslagsställarna genom denna invinkling vill inrikta eventuella åtgärder även mot specifik preventivforskning. Läkaresällskapet menar att om det senare är fallet förefaller avgränsningen befogad och epidemiologiska aspekter ligger nära till hands. Läkaresällskapet har uppfattat det som om förslaget gäller vuxna och anför att det finns ett lika stort intresse att utredningen omfattar barn ned i lägsta åldrar och ungdom. Läkaresällskapet anför också att de ansluter sig till tanken på att den föreslagna utredningen sker som ett samnordiskt projekt.

Svensk trafikmedicinsk förening, STMF anser det vara mycket angeläget att skullskadorna blir föremål för skärpt uppmärksamhet med registrering av skadorna och deras verkan avseende såväl fysisk som psykisk ohälsa. Vidare anser STMF att en grund tillskapas för åtgärder som kan minska skullskadornas såväl frekvens som svårighetsgrad vid sjukdom. STMF ansluter sig också till att detta sker i samnordisk regi.

Folksam intar en positiv inställning till medlemsförslaget och anför att skullskador är den vanligaste dödsorsaken i trafikolyckor i Sverige. För att uppnå de kunskaper som krävs för att förhindra olyckor har Folksam påbörjat en efterundersökning av de genom trafikolyckor skullskadade. Folksam som anser att den undersökning som skisserats i medlemsförslaget stämmer väl överens med deras, föreslår att Nordiska rådet ansluter sig till den av Folksam påbörjade.

Svenska försäkringsbolags riksförbund finner att alla åtgärder i syfte att förbättra rehabilitering av såväl trafikskadade som andra skadade är angelägna. I försäkringsbolagens personskadereglering ingår som en viktig del att finna möjligheter till meningsfull rehabilitering av dem som drabbas av skada. Även om riksförbundet finner det svårt att utvälja någon grupp av skadade framför andra vill riksförbundet tillstyrka att den föreslagna undersökningen av genom trafikolyckor hjärnskadade kommer till stånd.

Riksförsäkringen för trafik- och polioskadade anser det angeläget att en utredning enligt förslaget kommer till stånd. Denna utredning bör dock ej enbart omfatta de hjärnskadade utan om möjligt utvidgas att omfatta alla patienter med skador på centrala nervsystemet (det vill säga hjärna och ryggmärg).

2.2 Remissinstanser som i allt väsentligt avstyrker medlemsförslaget

Danmark

Socialministeriets internationale kontor anser att de inte kan ansluta sig till förslaget i sin nuvarande form. Socialministeriet framhåller att en sådan

undersökning inte bör begränsas till att endast omfatta de i trafiken hjärnskadade utan avse samtliga i trafiken skadade. Socialministeriet hänvisar också i sammanhanget till att de givit en forskare i uppdrag att utföra en långtidsundersökning av barn och unga. Undersökningsresultatet skall redovisas 1984. Därefter skall undersökningen utvidgas till även omfatta vuxna hjärnskadade med sikte på att börja en tidig behandling och träning av kranium-traumapatienter, som har skadat hjärnan.

Dansk Selskab for Trafikmedicin og Ulykkesforebyggelse anför att det är ett viktigt område som tas upp i medlemsförslaget men menar att som förslaget nu är utformat går det inte att på förhand bedöma om projektet går att genomföra eller om det ger någon ny nyttig kunskap. Vidare menar Selskabet att det saknas motivation för att undersökningen utföres i samnordisk regi och att den är begränsad till att endast omfatta de i trafikolyckor hjärnskadade. Selskabet anser att det vore mera värdefullt med en undersökning som tar sikte på att öka kunskapen om de mänskliga konsekvenserna av trafikskador. En sådan undersökning bör inte specifikt ta sikte på de hjärnskadade utan samtliga trafikskadade.

Den almindelige danske Lægeforening har samma uppfattning som Selskabet. Lægeforeningen hänvisar liksom Selskabet till en modell för kvantifiering av skallskador som håller på att utvecklas av Världshälsoorganisationen (WHO). En modell som Lægeforeningen ställer sig positiv till.

Finland

Social- och hälsovårdsministeriet konstaterar inledningsvis, att nämnda medlemsförslag tar upp endast de fall av hjärnskador som uppstår i samband med trafikolyckor. I Finland utgör de fall av hjärnskador som uppkommer vid trafikolyckor mer än hälften av samtliga hjärnskador som uppstår i samband med någon form av olycka. Vården av de hjärnskadade har i Finland huvudsakligen koncentrerats till neurokirurgiska avdelningar vid landets universitetscentralsjukhus. Detta har inneburit att man kunnat garantera dessa patienter en kvalitativt högklassig vård. Ministeriet hänvisar till att det inom ramen för Finlands Röda Kors' verksamhet pågår för närvarande ett projekt som syftar till att utveckla olycksfallsregistreringen. Med hjälp av projektet strävar man att få fram ett uppföljningssystem gällande olycksfallspatienter, vilket också skulle kunna tillgodose behov inom forskningsverksamheten på området. Utöver detta önskar ministeriet framhålla möjligheten av att anlita de uppgifter rörande trafikolycksfall som försäkringsbolagen ställer till förfogande.

Med stöd av vad ovan framförts önskar social- och hälsovårdsministeriet framhålla, att den utredning som efterlyses i medlemsförslaget för närvarande inte ur finsk synpunkt förefaller motiverad med beaktande av de nationella utredningar som pågår. Behovet av samnordisk utredning av de genom trafikolyckor hjärnskadades livssituation kan enligt ministeriets uppfattning bedömas först sedan de nu pågående nationella projekten

slutförts och avrapporterats. Härvid torde också framgå huruvida angreppssättet på det nu aktuella problemområdet borde breddas till att eventuellt gälla ett bredare patientmaterial än det som anges i medlemsförslaget.

Sverige

Svenska kommunförbundet ser inget behov av den föreslagna utredningen och konstaterar att en sådan synes enbart syfta till att dokumentera hjärnskadornas effekter till stöd för upplysningsarbetet om nyttan av att använda bilbälten och skyddshjälm. Kommunförbundet anför att det torde få anses vara till full visshet klarlagt att användande av bilbälten respektive skyddshjälm har stor betydelse för att förebygga hjärnskador vid trafikolyckor. Det torde också anser kommunförbundet, vara väl känt att hjärnskador ofta medför mycket allvarliga och livsvariga effekter.

Landstingsförbundet framför tveksamhet vad gäller förslagets innebörd. Enligt förbundet berör medlemsförslaget delvis skilda aspekter på hjärnskador som uppkommit genom trafikolyckor. Först och främst innebär det ett förslag om en samnordisk social undersökning beträffande de i trafiken hjärnskadades livssituation omfattande arbetslivet, den sociala situationen, inkomstnivån, rehabiliteringsmöjligheterna och familjelivet i syfte att belysa på vilket sätt samhället bäst kan hjälpa de trafikskadade och förbättra deras ställning (punkterna 1 och 2 i medlemsförslaget). Vidare anser förslagsställarna att en sådan undersökning skulle kunna erbjuda värdefulla basdata för det nordiska trafikolycksfallsförebyggande arbetet. Förbundsstyrelsen menar för sin del att den inte är övertygad om att det finns en omedelbar koppling mellan de två var för sig angelägna insatsområdena.

Förbundet anför att det inom den svenska länssjukvården och region-sjukvården sker en successiv utbyggnad av den medicinska rehabiliteringen. Detta arbete baseras bl. a. på socialstyrelsens aktuella principprogram för den medicinska rehabiliteringen. Utbyggnaden sker i den takt som ekonomiska resurser och tillgången på specialistutbildad personal medger.

Landstingsförbundets styrelse finner det i detta läge inte sannolikt att en begränsad utredning, på nordisk nivå, av de i trafiken hjärnskadades situation skulle kunna verksamt bidra till att i Sverige förbättra denna grupps ställning.

Slutligen anför förbundet att när det gäller de förebyggande aspekterna ingår trafikolycksfallen i det kunskapsunderlag som hälso- och sjukvården redan har tillgång till.

2.3 Remissinstanser som ställer sig avvaktande eller föreslår utredning och de remissinstanser som inte tar direkt ställning

Nordiska

Nordiska nämnden för handikappfrågor anser att förslaget tar upp ett synnerligen vidsträckt problemkomplex. Ett ställningstagande till förslaget är därför komplicerat enligt nämnden och förutsätter att man för det första håller isär två saker som delvis blandas samman i förslaget, å ena sidan trafiksäkerhetsarbetet och å andra sidan de traumatiskt hjärnskadades livssituation. Nämnden anser att en utredning rörande traumatiskt hjärnskadades livssituation inte utan vidare främjar trafiksäkerhetsarbetet, men kan självfallet ge underlag för förbättring av enskilda människors livssituation. Frågan är då om en sådan djupgående och resurskrävande undersökning på nordisk bas är ändamålsenlig och angelägen. Nämnden anser inte det, åtminstone inte som en första insats.

Nämnden föreslår att en möjlig framgångsväg kunde vara att man på nordisk bas i första hand inriktar sig på att inventera de undersökningar inom området som redan gjorts. Nämnden vill här bl. a. peka på en i Norge nyligen genomförd stor undersökning om trafikskador och dess följder (Malt, Blikra och Høivik; Psykiatri Institutt vid Oslo universitet och Sentralsykehuset i Akershus). I undersökningen, som ännu ej har publicerats, redovisas bl. a. en omfattande litteraturoversikt som tar upp ett flertal undersökningar som genomförts inom området i bl. a. de nordiska länderna.

Nämnden vill sålunda peka på möjligheten att inventera de undersökningar inom området som redan gjorts i de nordiska länderna. Detta kunde, som nämnden ser det, ske som en aktivitet inom ramen för det nordiska trafiksäkerhetsåret 1983. På basis av en sådan inventering kunde man senare bedöma behovet av fortsatta insatser på nationell respektive nordisk nivå.

Nordiska handikappförbundet (NHF) anser också att man i medlemsförslaget tagit upp två olika saker

- trafiksäkerhetsarbetet,
- de hjärnskadades livssituation.

Handikappförbundet anser att en utredning rörande hjärnskadades livssituation kan inte anses bara vara avsedd betjäna trafiksäkerhetsarbetet, utan måste inriktas på att säkerställa resurser för vård och rehabilitering för alla hjärnskador.

Personer med hjärnskador är en grupp med speciella svårigheter. Hjärnskador ger ofta både medicinska, psykologiska och sociala problem och det ställs därför stora krav på vård och rehabiliteringsinsatser.

Slutligen anförs att NHF är tveksam inför en samnordisk undersökning av det slag medlemsförslaget innebär. NHF anser i likhet med ytterligare ett antal remissinstanser att om undersökningen kommer till stånd bör man som ett första steg kartlägga resultatet av befintliga undersökningar och

utnyttja dem i det fortsatta arbetet. NHF vill även betona betydelsen av att resultaten av en eventuell undersökning leder till åtgärder av positiv art och inte enbart blir en rapport till Nordiska rådet.

Nordiska trafiksäkerhetsrådet (NTR) motsätter sig inte den föreslagna undersökningen, men vill ifrågasätta om inte en kartläggning av de hjärn-skadades situation borde avse traumatiska hjärnskador utan hänsyn till i vilket sammanhang skadan uppstått. NTR vill också erinra om de skadeförebyggande åtgärder som har vidtagits efter initiativ från NTR och som NTR forlöpande arbetar vidare med. Bilbälten och hjälmar är två av de oftast nämnda. NTR bedriver dessutom ett särskilt forskningsprojekt om verkan av att använda bilbälten i bilens baksäte. Utbildningen av fordonsförare och fordonens synbarhet är exempel på andra områden som NTR ägnar stor uppmärksamhet. Under det nordiska trafiksäkerhetsåret 1983 kommer det att anordnas ett nordiskt seminarium under rubriken "Bilens säkerhet".

Nordisk förening för rehabilitering anser att utredningen syftar bl. a. till att få folk att använda bilbälte och skyddshjälm. För detta upplysningsarbete behövs kunskaper om hjärnskadorna och deras rehabilitering. Föreningen framför att det i Sverige finns en trafikmedicinsk professur i Uppsala, som skulle vara den lämpliga att hålla i en sådan undersökning i Sverige.

Sykepleiernes Samarbeid i Norden ställer sig positiv till medlemsförslaget men poängterar att det måste föregås av en noggrann utredning om hur befintliga men knappa ekonomiska resurser skall fördelas. Med utgångspunkt ifrån att samtliga nordiska länder har ekonomiska problem finner Sykepleierne att Nordiska rådet mer än hittills bör sikta på en bred resursfördelning inom hälso- och sjukvården. Forskning inom omsorgsarbetet och vad som kan göras av förebyggande insatser måste också tillgodoses.

Danmark

Københavns Magistrats 2. Afdeling anser att förslaget är relevant men behöver differentieras ytterligare, framför allt behöver definieras vilka patientgrupper som skall ingå i undersökningen. Magistraten anser också att det av förslaget bör klart framgå hur lång tid efter det att skadan uppstått som man önskar igångsätta undersökningen. Magistraten föreslår att dessa frågor utreds i ett fortsatt projektarbete med sikte på att genomföra den föreslagna utredningen.

Frederiksbergs Kommune har förklarat sig icke ha något att anföra i anledning av medlemsförslaget men menar att man bör ta ett förbehåll för eventuella utgifter som uppkommer i samband med den föreslagna utredningen.

Amtsrådsforeningen i Danmark har förklarat sig inte ha något att anföra i anledning av medlemsförslaget.

Kommunernes Landsforening har förklarat sig inte ha något att anföra i anledning av medlemsförslaget.

Assurandør-Societetet har förklarat sig icke inkomma med yttrande i anledning av medlemsförslaget.

Finland

Finlands svenska kommunförbund anser det vara lämpligt att man under det nordiska trafiksäkerhetsåret fäster en speciell uppmärksamhet vid de trafikskadades situation. Kommunförbundet ifrågasätter om det är nödvändigt att grunda ett samnordiskt projekt kring frågan. För att sätta i gång med ett dylikt projekt krävs det enligt kommunförbundets uppfattning särskilda motiv, såsom bristande resurser, för litet befolkningsunderlag eller liknande. För de trafikskadades del torde enligt kommunförbundet sådana motiv inte föreligga. Slutligen anser kommunförbundet att trafikförsäkringen torde kunna svara för kostnaderna och de skadades antal torde vara tillräckligt stort som underlag för en undersökning på det nationella planet.

Finlands kommunförbund anser att den föreslagna utredningen av de genom trafikolyckor hjärnskadades livssituation i olika nordiska länder kan vara motiverad, om den kan utnyttjas i framtiden i trafiksäkerhetsarbetet. De åtgärder som föreslagits att vidtas på basis av utredningen inriktas dock på förbättringen av situationen för en specialgrupp – på genom trafikolyckor hjärnskadade. Finlands kommunförbund menar att även om denna handikappgrupp har problem att anpassa sig till samhället, vore det motiverat att noga utreda, om det är motiverat att understryka specialställningen för de genom trafikolyckor hjärnskadade jämfört med andra handikappgrupper. Slutligen anförs att vid utredningen av de genom trafikolyckor hjärnskadades situation borde man ta hänsyn också till andra, motsvarande handikappgrupper. Därför borde man också överväga, om den tilltänkta utredningen kunde utnyttjas mera omfattande och utvidga de nödvändiga åtgärder som planerats på basen av den att gälla också andra handikappgrupper.

Sverige

De handikappades riksförbund (DHR) anser att en undersökning om trafikskadades situation i sig är allför begränsad. Nyttan av en utredning av det slag som här anges, måste vara att säkerställa resurser för vård och rehabilitering. Man kan då inte begränsa undersökningen till en skadegrupp. Än mindre är det lämpligt anser DHR att inskränka kartläggningen till en viss typ av trafikskador. DHR menar att vi i dag redan vet att storleken av vård och rehabiliteringsbehovet i de individuella fallen beror på den totala skadans omfattning. Oftast begränsas inte skadorna till enbart hjärnskadade. Å andra sidan visar det sig att fall som bedömts som

enbart frakturer efter en tid visat sig ha hjärnskador som medför nedsatt hörsel eller syn, minnes- och beteendestörning.

De handikappades riksförbund förordar därför att en eventuell samnordisk undersökning av den karaktär som anges i förslaget skall omfatta alla skador som kräver rehabiliteringsinsatser, såväl genom olyckor som sjukdomar.

3. Utskottet

Under år 1983 genomförs ett nordiskt trafiksäkerhetsår, NTÅ-83. Syftet är att söka öka säkerheten i trafiken genom att trafikantbeteendena förbättras.

Tanken på ett trafiksäkerhetsår kom upp i början av 1970-talet då antalet skadade och dödade i trafiken var mycket högt. Under senare år har det skett en klar nedgång i trafikolyckorna. Antalet personer med hjärnskador är dock fortfarande stort. Detta gäller särskilt ungdom.

Det föreliggande medlemsförslaget syftar till att utreda situationen för de genom trafikolyckor hjärnskadade samt utifrån denna utredning föreslå åtgärder för att förbättra deras situation.

Förslaget erhåller stöd bland remissinstanserna på några när. Till de invändningar som framkommit mot medlemsförslaget hör att man bör hålla i sär två saker som delvis sammanblandas i förslaget, å ena sidan trafiksäkerhetsarbetet och å andra sidan de traumatiskt hjärnskadades livssituation. En utredning rörande traumatiskt hjärnskadades situation främjar inte utan vidare trafiksäkerhetsarbetet, men kan självfallet ge underlag för förbättring av de enskilda människornas situation.

En annan invändning gäller förslagets begränsning till att endast omfatta de i trafiken hjärnskadade. Den föreslagna undersökningen borde avse en kartläggning av de hjärnskadades situation utan hänsyn till i vilket sammanhang skadan uppstått.

Utskottet finner dessa invändningar värdefulla men önskar framhålla att situationen för de individer som drabbats av en bestående hjärnskada efter trafikolycka är ej tillräckligt känd eller belyst för att bilda underlag för en rehabiliteringsmedicinsk planering. En noggrann och kvantitativ värdering av skullskadesviter efter våld i trafiken saknas idag. Utskottet finner det i likhet med majoriteten av remissorganen det väsentligt att skullskadorna blir föremål för en skärpt uppmärksamhet med registrering av skadorna och deras verkan avseende såväl fysisk som psykisk ohälsa. Vidare menar utskottet att det är angeläget att en grund tillskapas för åtgärder som kan minska såväl skullskadornas frekvens som svårighetsgrad.

Personer med hjärnskador är en grupp med speciella svårigheter. Hjärnskador ger ofta både medicinska, psykologiska och sociala problem och det ställs därför stora krav på vård och rehabiliteringsinsatser.

En viktig fråga vid vården av de hjärnskadade är en mångsidig rehabilite-

ring som har både medicinska och sociala aspekter. Den medicinska rehabiliteringen har sannolikt, vilket också påpekats av några remissorgan, en relativt mindre betydelse i jämförelse med att återföra de skadade till en relativt anpassad situation beträffande egen vård och anpassning till hem, familj och arbete. Överhuvudtaget förmågan till sociala relationer i vardagslivet.

Social- och miljökommittén har sammanfattningsvis funnit skäl att förordna att den undersökning som skisserats i medlemsförslaget genomförs. En utredning av de genom olyckor i trafiken hjärnskadade och deras möjligheter att klara sig i sin sociala miljö, arbetslivet och i sin livsmiljö skulle kunna, enligt utskottets uppfattning, bidra till ökade kunskaper om vilka åtgärder som borde vidtas, särskilt inom det rehabiliterande arbetet. En utredning av det här slaget gagnar inte endast utvecklandet av trafiksäkerhetsarbetet utan även beaktandet av andra handikappgruppers rehabiliterings- och sysselsättningssynpunkter i större grad än hittills. Utredningen bör ske i skyndsam ordning.

Utskottet har särskilt noterat att Nordiska rådets trafikutskott har tillstyrkt medlemsförslaget. Trafikutskottet anser att den föreslagna undersökningen skulle kunna erbjuda värdefulla kunskaper om skadeförebyggande åtgärder och det fortsatta upplysningsarbetet för säkerhet i trafiken.

Medlemsförslaget får uppfattas som gällande vuxna. Det finns emellertid enligt utskottets uppfattning lika stort intresse att utredningen omfattar barn ned i lägsta åldrar och ungdom. I lika stor utsträckning påverkas här den sociala situationen. Samhällsinsatser kan behöva insättas under en hel livslängd.

Dock önskar utskottet ta fasta på det förslag som framförts från ett flertal remissinstanser om att man på nordisk basis som ett första steg i en sådan utredning bör kartlägga eventuellt redan befintliga eller pågående nationella undersökningar inom området – och möjligheterna att utnyttja deras undersökningsresultat i det fortsatta arbetet.

De undersökningar utskottet känner till är långt mera allmänt hållna än medlemsförslagets syfte men tangerar utan tvivel samma problematik.

Med hänvisning till vad som ovan anförts hemställer social- och miljökommittén att Nordiska rådet rekommenderar Nordiska ministerrådet att

1. företa en utredning av de genom olyckor i trafiken hjärnskadades livssituation, omfattande arbetslivet, den sociala situationen, inkomstnivån, rehabiliteringsmöjligheterna och familjelivet. Som ett första steg i en sådan utredning bör resultaten av eventuellt redan befintliga eller pågående nationella undersökningar inom området kartläggas.
2. på grundval av denna utredning föreslå åtgärder på nordiskt och nationellt plan i syfte att förbättra de genom trafikolyckor hjärnskadades ställning.

Godthåb den 27 augusti 1983

| | |
|--------------------------------|-------------------------------------|
| <i>Margrete Auken (SF)</i> | <i>Rune Gustavsson (c)</i> |
| <i>Margit Hansen-Krone (H)</i> | <i>Tyra Johansson (s)</i> |
| <i>Ilkka Kanerva (Kok)</i> | <i>Hannu Kemppainen (K)</i> |
| <i>Grethe Lundblad (s)</i> | <i>Astrid Murberg Martinsen (A)</i> |
| <i>Mats Nyby (Sd)</i> | <i>Pétur Sigurdsson (Sj)</i> |
| <i>Bernhardt Tastesen (S)</i> | <i>Odd With (Kr. F.)</i> |
| | Förman |

Medlemsförslag

om samarbete i fråga om mottagande av utomnordiska TV-satellit-sändningar

(Väckt av Kirsti Kolle Grøndahl, Elsi Hetemäki-Olander, Eeva Kuuskoski-Vikatmaa, Bror Lillqvist, Petter Savola och Ingrid Sundberg)

Den tekniska utvecklingen på mediaområdet har varit snabb och man talar allmänt om en mediarevolution. De nordiska länderna har inte till alla delar hunnit anpassa sig till denna utveckling vilket klart kan ses i den osäkerhet som OTS-satellitesändningarna (Orbital Test Satellite) inom EUTELSAT skapat åtminstone i Finland, Norge och Sverige. Samtidigt har sändningarna aktualiserat en lång rad problem.

OTS-satelliten ägs av västeuropeiska telebolag och hyrs av ett engelskt företag. Sändningarna kan för tillfället ses åtminstone på en del orter i Finland och Norge. Överföringen till den slutgiltiga mottagaren sker via kabel. I Sverige har riksdagens kulturutskott nyligen behandlat OTS-frågan.

De frågeställningar som aktualiserats genom OTS-sändningarna gäller bl. a. lagstiftningen på mediaområdet, kabel-TV-problematiken samt reklamen i TV. En annan väsentlig fråga som blivit aktuell genom satelliten är de nordiska ländernas egen tekniska beredskap på mediaområdet och deras möjligheter att hålla jämna steg med den internationella utvecklingen.

Dessa frågeställningar kommer i framtiden otvivelaktigt ytterligare att skärpas i takt med en allt mera avancerad och utbredd teknik. Det är därför skäl för de nordiska länderna att på alla sätt förbereda sig för denna utveckling och så långt som möjligt göra det tillsammans. Härvid kan problemen belysas på ett så mångsidigt sätt som möjligt samtidigt som en grund skapas för gemensamma lösningar.

Den i många avseenden likartade debatt som OTS-satellitesändningarna givit upphov till i Finland, Norge och Sverige antyder att det åtminstone mellan dessa länder finns ett behov av nära samarbete. I Finland mottages OTS-sändningarna av en antenn som ägs av post- och telegrafstyrelsen men som hyrs av det privata Helsinki-Televisio-bolaget. Sändningarna når den slutliga mottagaren via kabel och pågår i två timmar per dygn. I utsändningarna ingår internationell reklam. Post- och telegrafstyrelsen utför samtidigt själv experiment med antennen och har bl. a. för avsikt att experimentera med mottagning av nordiska satellitsändningar. Både utsändningarnas och experimentens framtid är dock oviss på grund av oklarheten beträffande kompetensfördelningen mellan de berörda myndigheterna.

I Norge inleddes OTS-sändningarna i slutet av april efter att saken uppskjutits flera gånger både på grund av tekniska och administrativa svårigheter. Sändningarna kan ses av ett litet antal kabel-TV-bolag som för ändamålet har kulturdepartementets tillstånd. I sändningarna ingår reklam både från norska företag och från internationella företag med verksamhet i Norge.

I Sverige blev OTS-satelliten aktuell närmast genom att ett tiotal svenska företag hos televerket bad att få tillstånd för att ta emot sändningarna och få tillgång till s. k. dekrypteringsinstrument då sändningarna är kodade. Det visade sig emellertid att det var oklart om det var televerket eller regeringen som skulle bevilja tillståndet och medan denna diskussion pågick hävdades i en motion i riksdagen bl. a. att televerket inte borde tillåtas att tillhandahålla dekrypteringsinstrument. Riksdagens kulturutskott deklarerade dock för sin del att den tekniska utvecklingen inte borde hindras och avslog därmed motionärernas krav. Utskottet framhöll vidare att experimentverksamhet inte fick utvecklas till att bli förtäckt rundradio-sändning och att företag som beviljades tillstånd alltså inte fick medverka till att programmen nådde ut till allmänheten. Ytterligare framhöll utskottet att det var regeringen och inte televerket som hade hand om tillståndsbeviljningen.

Kombinationen av satellit- och kabelteknik innebär en helt ny mediavärld som de nordiska länderna åtminstone inte i längden kan utestänga sig från samtidigt som den rycker undan grunden för den reglering av utbudet av TV som hittills gällt. Genom satellit- och kabeltekniken aktualiseras också reklamens roll i TV på ett helt nytt sätt. Det är skäl för de nordiska länderna att ånyo se över denna problematik i all synnerhet mot bakgrunden av att reklam uppenbarligen på bred front hur som helst kommer att strömma in över de nordiska gränserna i mitten av 80-talet då omfattande satellitsändningar inleds i Västeuropa.

Såväl i Finland som Norge och Sverige har man fäst stor vikt vid de möjligheter till tekniska experiment och utveckling av den egna tekniken som OTS-sändningarna erbjuder. Det säger sig självt att alla erfarenheter som vinnas på det mediatekniska området är värdefulla också för ländernas egna satellitsamarbetsprojekt.

Med hänvisning till ovanstående hemställer undertecknade,
att Nordiska rådet rekommenderar Nordiska ministerrådet
att vidtaga åtgärder för att åstadkomma ett tekniskt samarbete i
fråga om mottagande av utomnordiska TV-satellitsändningar
samt
att värdera reklamens roll i den nya mediatekniska situationen.

Oslo; Helsingfors och Stockholm den 8 juni 1982

Kirsti Kolle Grøndahl (A) *Elsi Hetemäki-Olander (Kok)*
Eeva Kuuskoski-Vikatmaa (K) *Bror Lillqvist (Sd)*
Petter Savola (K) *Ingrid Sundberg (m)*

BILAGA 1 Yttranden (*se supplement*)

BILAGA 2 Betänkande 1 (*se Nordisk Råd, 31. sesj., s. 613*)

BILAGA 3

Betänkande 2 av Nordiska rådets kulturutskott över medlemsförslaget

Medlemsförslaget lades av utskottet fram för 31:a sessionen 1983, trots att det ännu inte var slutbehandlat.

I sitt betänkande konstaterade utskottet att medlemsförslaget är tudelat. Det syftar å ena sidan till ett tekniskt samarbete mellan de nordiska länderna i fråga om mottagande av utomnordiska TV-satellitesändningar, å andra sidan till en (om)värdering av reklamens roll i den nya medietekniska situationen.

Remisbehandlingen gav vid handen att det redan förekommer tekniskt samarbete mellan de nordiska länderna, berörda ministerier, telestyrelser och rundradiobolag av den art som förslaget syftar till. Utskottet fann mot bakgrund därav att det inte syntes vara behov av ytterligare åtgärder till denna del från Nordiska rådets sida, t. ex. i form av någon rekommendation.

Utskottet förutsätter givetvis att det tekniska samarbetet fortsätter och erinrar här om ett nordiskt radio- och TV- samt telesamarbete via satellit (*rek. nr 3/1982*), Tele-X-projektet samt ett eventuellt nordiskt samarbete inom ramen för ECS.

Huvudmotivet för utskottet att inte färdigbehandla medlemsförslaget till 31:a sessionen var dock att skapa debatt om reklamens plats i massmedierna och särskilt i de elektroniska massmedierna, inte bara under själva sessionen, utan om möjligt också därefter i de enskilda nordiska länderna. Utskottet förmodade att det faktum att de nordiska länderna hade olika erfarenhet av reklam borde kunna berika debatten. Oberoende av vilka resultat en sådan debatt kunde ge fann utskottet det vara eftersträvansvärt att de nordiska länderna i framtiden hade samma hållning i frågan om reklam i elektroniska massmedier.

Utskottet konstaterar att frågan om reklamens vara eller icke vara i elektroniska massmedier debatterats livligt framför allt i Danmark, Norge och Sverige, vilka inte har reklam i vare sig radio eller TV. Utskottet anser sig inte i detta skede kunna ta ställning till själva sakfrågan, eftersom förutsättningar för ett sådant ställningstagande ännu inte skapats på nationellt plan. Utskottet finner dock att det är väsentligt för det framtida mediesamarbetet mellan de nordiska länderna att länderna inte var för sig genom eventuella ensidiga beslut om förändring av nuvarande situation ställer de andra inför fullbordat faktum och därigenom riskerar att försvåra

samarbetet. Det är därför av avgörande betydelse att de nordiska länderna i samråd tar ställning till frågan om reklamens plats i de elektroniska massmedierna.

I detta sammanhang konstateras att utskottet beslutat att inte förorda ett medlemsförslag om gemensamt nordiskt förbud mot spridning av reklam via kabel- och satellit-TV (A 668/k).

Med hänvisning till vad som ovan anförts får utskottet föreslå att Nordiska rådet antar följande rekommendation:

Nordiska rådet rekommenderar de nordiska ländernas regeringar att i samråd ta ställning till frågan om reklamens plats i de elektroniska massmedierna.

Stockholm den 26 januari 1984

Arne Gadd (s)

Kirsti Kalle Grøndahl (A)

Eiður Guðnason (A.)

Elsi Hetemäki-Olander (Kok)

Förman

Tytti Isohookana-Asunmaa (K)

Gunnel Jonäng (c)

Peter Muurman (Sd)

Sture Palm (s)

Robert Pedersen (S)

Håkon Randal (H)

Gunvor Schnitler (H)

Reiulf Steen (A)

Ingrid Sundberg (m)

Pirkko Turpeinen (Skdl)

Medlemsförslag

om ytterligare samordning av trafikpolitiken i Norden

(Väckt av Elver Jonsson och Rolf Sellgren)

I ingressen till den nordiska transportöverenskommelsen sägs att regeringarna är medvetna om den betydelse som rationellt ordnade och effektiva transporter har för de nordiska ländernas näringsliv och för det nordiska produktionssamarbetet och varuutbytet.

Nordiska rådet och dess trafikutskott har i sina två senaste yttranden över ministerrådets berättelse C 1 efterlyst en total översyn av trafikpolitikens riktlinjer. Någon sådan översyn har dock ej företagits.

En rekommendation vars rubrik erinrar om ovannämnda yttranden har antagits, nämligen nr 1/1967 angående gemensamma riktlinjer för nordisk transportpolitik. Denna rekommendation begränsade sig dock till frågor om tillstånd för godstransport med lastbil i och mellan de nordiska länderna, samt bestämmelser om axeltryck, fordonstorlek och -vikt samt om körtid och vilotid etc. för tunga motorfordon. Rekommendationen har endast delvis genomförts, främst till följd av den olika vägstandarden i Norden.

Som ovan nämnts, har rådet i sina två senaste yttranden hemställt till ministerrådet att verkställa en undersökning av de nordiska ländernas transportpolitik. Av utskottets betänkande över berättelsen framgick att utskottet främst önskade få belyst på vilka väsentliga punkter ländernas trafikpolitik skiljde sig, vilka problem som huvudsakligen skulle hindra en harmonisering samt vilka fördelar harmoniseringen skulle medföra. Utskottet påminde om att NORDTRANS-utredningen, "*Norden som en gemensam lokaliserings- och kommunikationsregion*", borde kunna bilda utgångspunkt för arbetet. I konsekvens härmed antog rådet en rekommendation om uppföljning av NORDTRANS-utredningen genom förbättrad transportstatistik (rek. nr 11/1980).

I sammanhanget kan erinras om att förutsättningarna för en enhetligare trafikpolitik torde ha förändrats genom det nya trafikpolitiska beslut som Sveriges riksdag tog 1979 (Prop. 1978/79: 88). Huvudlinjen i det nya beslutet var att det trafikgrensvisa kostnadsansvaret enligt 1963 års riksdagsbeslut slopades för väg- och järnvägstrafiken och att de rörliga trafikantavgifterna bättre skulle anpassas till de samhällsekonomiska marginalkostna-

dena. Härigenom skulle skapas utrymme för taxe- och rabattåtgärder som syftade till en från samhällsekonomisk synpunkt bättre trafikfördelning och ett effektivare utnyttjande av järnvägssystemet.

Det nya beslutet grundades på en samhällsekonomisk grundsyn. Målet för trafikpolitiken bör vara att erbjuda medborgarna och näringslivet i landets olika delar en tillfredsställande trafikförsörjning till lägsta möjliga samhällsekonomiska kostnader. Detta innebär också att resurserna inom trafiksektorn skall utnyttjas så effektivt som möjligt. Det nya beslutet innebär att Sverige närmade sig övriga nordiska länder, där det trafikgrensvisa kostnadsansvaret aldrig införts.

Senare har liknande beslut tagits på luftfarts- och sjöfartsområdena grundade på samma samhällsekonomiska grundsyn, nämligen att transportföretag och affärsverk i princip skall vara effektiva i företagsekonomisk mening. En marginalkostnadsanpassad prissättning skall eftersträvas.

I den norska "samferdselsplanen" sägs att trafikpolitiken skall bidra till att förverkliga målsättningarna för samhällsutvecklingen och främja det mönster för produktion och bosättning som regeringen eftersträvar. Huvuduppgiften är att säkerställa en effektiv och tillfredsställande transportservice i alla delar av landet. Trafikpolitiken skall vidare utformas med sikte på att begränsa buller och föroreningar och reducera antalet olyckor och skador. Av särskilt intresse är den uttalade målsättningen att få till stånd en regelbunden översyn av de principiella och långsiktiga utvecklingslinjerna i trafikpolitiken vart fjärde år. Fylkenas planering har i konsekvens härmed anknutits till fyraårsperioder.

I Danmark har inget övergripande trafikpolitiskt beslut av den typ som gäller i Sverige tagits, men det samhällsekonomiska synsätt som präglar 1979 års beslut i Sverige motsvarar i stor utsträckning de överväganden som görs vid enskilda trafikpolitiska beslut i Danmark. Motsvarande samhällsekonomiska synsätt präglar även trafikpolitiken i Finland, senast den nya vägtrafiklagen som infördes den 1 april 1982.

Huvudmålsättningen för de nordiska ländernas trafikpolitik är att erbjuda befolkningen och näringslivet en tillfredsställande trafikförsörjning, att bidra till en balanserad utveckling i länderna, att bidra till besparing av resurserna, att skapa en god miljö och öka trafiksäkerheten. Olika trafikmedel och trafikföretag samverkar inom de ramar som samhället drar upp. Staten och kommunerna kan utnyttja investeringar, skatter, avgifter, regleringar av olika slag samt transportproduktion i egen regi eller stöd till transportproduktion för att uppfylla de trafikpolitiska målen. En anpassning av de avgifter trafikanterna får betala till de samhällsekonomiska marginalkostnaderna, dvs. till de kostnader för samhället som varje ytterligare transport ger upphov till anses ge dem en från samhällets synpunkt bästa transportmedelsförsörjningen.

Det nya svenska trafikpolitiska beslutet innebär som ovan nämnts, att

Sverige i princip närmast sig övriga länder. Detta måste från nordisk synpunkt välkomnas, då Nordiska rådet och dess trafikutskott i olika sammanhang framhållit det önskvärda i att de nordiska länderna ej drives in på olika linjer i sin trafikpolitik, och förordat en debatt om ländernas trafikpolitiska struktur och målsättningar.

Strävan bör enligt vår uppfattning vara att nå fram till en, om möjligt, enhetlig uppfattning i Norden om avvägningen mellan t. ex. järnvägs- och vägtransporter och mellan kollektivtrafik och privatbilism. Strävan bör vara att främja ett optimalt utnyttjande av transportresurserna inom Norden. NORDTRANS-utredningen kunde här utgöra en god utgångspunkt.

Mot bakgrund av det likartade synsättet på trafikpolitiken i Norden och det nordiska transportavtalets allmänna bestämmelser synes det motiverat att eftersträva en harmonisering av de konkreta riktlinjerna för trafikpolitiken i de nordiska länderna i syfte att främja större enhetlighet i trafiksystemen samt rörligheten över gränserna för både allmänhet och näringsliv. En möjlighet att göra detta vore t. ex. genom periodiska översyner av det slag som eftersträvas i Norge. Detta förutsätter en kartläggning av trafikpolitiken i de nordiska länderna för att se var harmoniseringsåtgärder kan vidtas. Alla trafiksektorer och transportmedel bör omfattas av denna översyn.

Mot bakgrund härav får vi hemställa

att Nordiska rådet rekommenderar Nordiska ministerrådet att vidta erforderliga åtgärder för en fortsatt harmonisering av trafikpolitiken i Norden.

Stockholm den 6 juli 1982

Elver Jonsson (fp)

Rolf Sellgren (fp)

*BILAGA 1, Yttranden (se supplement)**BILAGA 2***Betänkande av Nordiska rådets trafikutskott över medlemsförslaget**

Till trafikutskottet har hänvisats medlemsförslag A 638/t om ytterligare samordning av trafikpolitiken i Norden. Utskottet har behandlat förslaget vid sina möten den 16 november 1982, 21 januari 1983, 21 februari 1983 och 25 april 1983.

1. Sammanfattning av medlemsförslaget

I medlemsförslaget hemställs att Nordiska rådet rekommenderar Nordiska ministerrådet att vidta erforderliga åtgärder för en fortsatt harmonisering av trafikpolitiken i Norden.

Förslagsställarna erinrar om vad som sägs i inledningen till den nordiska transportöverenskommelsen, nämligen att regeringarna är medvetna om den betydelse som rationellt ordnade och effektiva transporter har för de nordiska ländernas näringsliv och för det nordiska produktionssamarbetet och varuutbytet. Dessutom påminner förslagsställarna om *rekommendationerna nr 1/1967* angående gemensamma riktlinjer för nordisk transportpolitik och *nr 11/1980* om uppföljning av NORDTRANS-utredningen samt att Nordiska rådet och dess trafikutskott i sina två senaste yttranden över ministerrådets berättelse (C 1) har efterlyst en total översyn av trafikpolitikens riktlinjer. Någon sådan översyn har dock ej företagits.

Förslagsställarna konstaterar att de nya trafikpolitiska beslut, som under senare år tagits i Sverige och Norge och som präglas av det samhällsekonomiska synsättet, i stor utsträckning finner motsvarighet i de överväganden som görs vid enskilda trafikpolitiska beslut i Danmark och Finland. Enligt förslagsställarna bör strävan vara att nå fram till en, om möjligt, enhetlig uppfattning i Norden om avvägningen mellan t. ex. järnvägs- och privatbilism. Strävan bör vara att främja ett optimalt utnyttjande av transportresurserna inom Norden. NORDTRANS-utredningen kunde här utgöra en lämplig utgångspunkt.

Mot bakgrund av det likartade synsättet på trafikpolitiken i Norden och det nordiska transportavtalets allmänna bestämmelser synes det motiverat att eftersträva en harmonisering av de konkreta riktlinjerna i syfte att främja större enhetlighet i trafiksystemen samt rörlighet över gränserna för både allmänhet och näringsliv. En möjlighet att göra detta vore t. ex. genom en periodisk översyn. Detta förutsätter emellertid en kartläggning av trafikpolitiken i de nordiska länderna för att se var harmoniseringsåtgärder kan vidtas. Alla trafiksektorer och transportmedel bör omfattas av denna översyn.

2. Remissyttranden

Remissvar har inkommit från följande myndigheter och organisationer:

Nordiska

Nordisk kommitté för transportekonomisk forskning (NKTF)

Danska

Ministeriet for offentlige arbejder

Finländska

Statsrådets kansli

Trafikministeriet

Sjöfartsstyrelsen

Ålands landskapsstyrelse

Norska

Samferdselsdepartementet

Transportøkonomisk institutt

Svenska

Statens järnvägar (Sj)

Statens vägverk

Transportforskningsdelegationen

Sjöfartsverket

Luftfartsverket

Kommerskollegium

2.1 Remissinstanser, som tillstyrker medlemsförslaget

Nordiska

Nordisk kommitté för transportekonomisk forskning (NKTF) stöder tanken på en undersökning av de nordiska ländernas trafikpolitik och anför att undersökningen skulle klargöra på vilka väsentliga punkter ländernas trafikpolitik skiljer sig; vilka behov som finns för en samordning, vilka skillnader som huvudsakligen hindrar en samordning och vilka fördelar en samordning kan medföra.

Med hänvisning till tidigare yttranden konstaterar NKTF att en uppdatering av NORDTRANS-utredningen varken är ändamålsenlig eller möjlig, men den kan utgöra en av utgångspunkterna för utredningen.

NKTF konstaterar vidare att beträffande initiativet till en förbättrad nordisk transportstatistik har kommittén beslutat att kontinuerligt uppdatera den nordiska transportstatistikpublikationen "Transportarbetet i Norden". Den senast verkställda uppdateringen utkom sommaren 1982. Därtill har NKTF igångsatt ett projekt för kartläggning av behovet av en

utvecklad nordisk transportstatistik. Kartläggningen blir klar i början av 1983 och NKTF kommer därefter att överväga åtgärder för utveckling av transportstatistiken i Norden.

NKTF utgår från att det existerar ett principiellt likartat synsätt på trafikpolitiken i de nordiska länderna, vilket också framgår av det nordiska transportavtalets allmänna bestämmelser. Trots detta är det uppenbart att man i de praktiska tillämpningarna i många fall har olika utgångspunkter och uppfattningar. NKTF stöder därför uppfattningen att detta motiverar en kartläggning av trafikpolitiken i de nordiska länderna och att alla trafiksektorer bör tas med i denna analys.

Finländska

Statsrådets kansli, som ansvarar för koordineringen av den regionalpolitiska planeringen i Finland, anför att trafikpolitiska frågor intagit en rätt undanskymd plats i denna planering. Regionalpolitiska stödformer med trafikpolitisk anknytning förvaltas av handels- och industriministeriet. Därför kommer statsrådets kansli endast med några allmänna/principiella synpunkter.

Beträffande förslagets konstaterande att en av huvudmålsättningarna är att bidra till en balanserad utveckling i länderna anför statsrådets kansli att det verkar uppenbart att förändringar i transportpolitiken och/eller trafiksystemet får effekter på bosättnings- och lokaliseringsmönstret och därmed på förutsättningarna för att uppnå/upprätthålla regional balans. Verkningarna av enskilda beslut/åtgärder torde dock vara svåra att särskilja och blir i allmänhet märkbara först efter en längre tid, vilket emellertid inte minskar deras betydelse. Särskilt stor betydelse kan förändringar i transportförhållandena få i gleset bebyggda trakter, t. ex. på Nordkalotten. Statsrådets kansli anser därför att stor vikt bör läggas vid en bedömning av vilka regionala effekter eventuella förändringar i trafikpolitiken kan medföra. På nordisk nivå ter sig därvid samarbete/överläggningar med Nordiska ämbetsmannakommittén för regionalpolitik (NÄRP) naturlig.

Statsrådets kansli ger sitt stöd till all förbättring av transportmöjligheter och kommunikationer över nationsgränserna. Nordkalotten och Mittnorden (vägnät/transporter, flygförbindelser) samt Öresunds- och Kvarkenregionerna (tunnel/broförbindelse) nämns särskilt.

Sammanfattningsvis tillstyrker statsrådets kansli att möjligheterna till ytterligare samordning av trafikpolitiken i de nordiska länderna undersöks närmare och att därvid också de regionala effekterna av eventuella förändringar tillmäts vederbörlig uppmärksamhet.

Ålands landskapsstyrelse stöder principiella åtgärder som syftar till ytterligare samordning av trafikpolitiken i Norden. I sammanhanget betonar landskapsstyrelsen vikten av att en kartläggning görs av trafikpolitiken i de nordiska länderna för att se var harmoniseringsåtgärder kan och bör vidtas. Även lufttrafiken bör omfattas av kartläggningen.

Norska

Samferdselsdepartementet ställer sig positivt till samordning av trafikpolitiken i de nordiska länderna, men anför att olika förhållanden gör att samordning på alla områden inte är lämplig. Departementet anser att en kartläggning av trafikpolitiken i Norden är viktig och menar att en debatt kan underlätta en praktisk samordning och harmonisering på området. I detta sammanhang hänvisar departementet till yttrandet från Transportøkonomisk institutt. Med hänvisning till det ovan anförda stöder departementet förslaget, men konstaterar dock nödvändigheten av en realistisk ambitionsnivå.

Transportøkonomisk institutt (TØI) anser att en jämförande analys av trafikpolitiken i de nordiska länderna är viktig. En kartläggning av olikheterna i de nordiska ländernas trafikpolitik torde kunna bidra till en ändamålsenlig anpassning i de enskilda länderna och på sätt få klarlagt vilka områden som lämpar sig för och som kan dra nytta av en harmonisering över gränserna. TØI visar intresse för deltagande i analysen.

Institutet understryker vidare de "harmoniseringsmöjligheter" som en utveckling av gemensamma idéer innebär för politiker och ämbetsmän i nordisk trafik. Nordisk kommitté för transportforskning och dess verksamhet, särskilt NORDTRANS-kursen, är enligt institutet betydelsefull i detta sammanhang.

Institutet anför att den ovan anförda analysen som utgångspunkt bör ha de trafikpolitiska riktlinjer som finns i länderna samt de styrmedel som används för att påverka transportutvecklingen. Dessutom bör analysen inriktas på konkurrensförhållanden och fördelning mellan olika transportmedel.

Institutet anser att det vore fördelaktigast om analysen koncentrerades på hur olika styrmedel (avgifter, indirekt subsidiering, direkt regulering, diverse bestämmelser o. d.) påverkar fördelningen mellan transportmedel samt förhållanden mellan t. ex. personbil/kollektivtransport, järnväg/ flyg, järnväg/buss, järnväg/lastbil.

Svenska

Sjöfartsverket kan i det väsentliga ansluta sig till förslagsställarnas allmänna synpunkter. Verket *understryker* emellertid vikten av att sjötransporterna och sjöfartens konkurrensvillkor gentemot övriga trafikslag särskilt beaktas. Den svenska sjöfartspolitik utmärks bl. a. av brister i konkurrensmentaliteten gentemot övriga trafikslag samt av krav på avgiftsfinansiering av farledsverksamhet (exkl. isbrytning) och fartygsverksamhet. Vidare bör möjligheterna att bibehålla direktanlöp i Norden av fartyg i transocean i linjefart prövas. Verket konstaterar att Sverige, liksom övriga nordiska länder, deltar mycket aktivt i den internationella sjöfartsorganisationen, IMO, vilket leder till ensartade nordiska säkerhetskrav på fartyg, m. m. Även nordiskt deltagande i andra internationella

organisationer, t. ex. den internationella arbetsbyrån, ILO, verkar i viss mån för harmonisering av den nordiska sjöfarten. Det förekommer även ett regelbundet samarbete mellan sjöfartsadministrationerna i de nordiska länderna.

Sjöfartsverket anser NORDTRANS-utredningen vara en värdefull utgångspunkt, men på grund av ett delvis föråldrat sifferunderlag torde en inledande uppgift vara en uppdatering av utredningsunderlaget.

Statens vägverk har i princip inget att erinra mot åtgärder för en fortsatt harmonisering av trafikpolitiken i Norden. Vägverket vill dock framhålla att åtgärder rimligen endast bör tillgripas inom områden som har reell betydelse för transportererna.

Inom väg- och vägtrafikområdet upplever vägverket för närvarande inget uttalat behov att åtgärder vidtages mot en fortsatt harmonisering. I detta sammanhang erinrar vägverket om det omfattande erfarenhets- och kunskapsutbyte som kontinuerligt sker mellan de nordiska vägverken samt mellan representanter från stat, kommuner och det privata näringslivet inom ramen för det Nordiska vägtekniska förbundet.

Statens järnvägar ser det som naturligt att det nordiska samarbetet på transportområdet inriktas på att i den mån så bedöms möjligt avlägsna hinder som kan finnas för "rörligheten över gränserna för både allmänhet och näringsliv".

En periodisk återkommande kartläggning av på vilka väsentliga punkter ländernas trafikpolitik skiljer sig, vilka problem som huvudsakligen hindrar en harmonisering samt vilka fördelar en harmonisering skulle medföra kan vara meningsfull som grund för prioritering av frågor som bör närmare undersökas.

Trafikpolitiken har i varje land ett nära samband med politiken inom andra samhällssektorer. Så länge de nordiska länderna inte har samma förutsättningar för samhällsutvecklingen i stort måste det därför vara svårt att få till stånd en fullständig samordning av trafikpolitiken.

Transportforskningsdelegationen tillstyrker medlemsförslaget och anför att även om det finns och framgent kommer att finnas avsevärda skillnader som betingas av geografiska och andra specifika problem i de olika länderna är många av grundförutsättningarna för ländernas trafikpolitiska strävanden desamma eller likartade. Det är därför rationellt och viktigt att frågor och problem som berör transportsektorn blir föremål för fortlöpande, gemensamma diskussioner och åtgärder.

En viktig utgångspunkt för möjligheterna att åstadkomma ytterligare harmonisering av trafikpolitiken inom Norden är givetvis att nuvarande trafikpolitiska förhållanden inom olika delar av transportsektorn klarläggs. En sådan kartläggning bör ge ett mera konkret underlag för att precisera vilka åtgärder som kan och bör vidtas i arbetet med harmonisering. Med hänsyn till frågornas komplexitet synes det dock vara lämpligt att i en första kartläggningsstapp välja endast en eller ett par delar av sektorn,

t. ex. väg eller järnvägsdelarna. Med hänsyn till Island och Norge kan det dock kanske vara av större intresse att välja sjö- eller flygtrafikfrågor.

En kartläggning bör göras så konkret som möjligt. Man bör således inte begränsa sig till att studera hur de politiska målsättningarna uttryckts i officiella dokument o. d. utan man bör även klarlägga hur respektive lands trafikpolitik genomförs med hjälp av olika styrmedel, såsom investeringsbeslut, pris- och avgiftssättning, lagstiftning och institutionell uppbyggnad. En sådan insats bör ge möjlighet att identifiera och analysera effekterna av olika styrmedel. Det kan också vara lämpligt att inom något delområde söka göra en analys av deras samhällsekonomiska effekter.

Transportforskningsdelegationen anför att genomförandet av den föreslagna undersökningen torde kräva betydande ekonomiska insatser och anser att innan man tar slutlig ställning till förslaget bör man med hänsyn till det statsfinansiella läget i Norden noga överväga om andra åtgärder inom det nordiska samarbetet på transportområdet eventuellt bör prioriteras.

Kommerskollegiet ser positivt på en fortsatt harmonisering av trafikpolitiken i Norden och har därför inget att invända mot att Nordiska ministerrådet rekommenderas att vidta erforderliga åtgärder för detta syfte.

Kollegiet har berett *Stockholms handelskammare*, *Västernorrlands- och Jämtlands läns handelskammare* samt *Västsvenska handelskammaren* tillfälle att inkomma med synpunkter på förslaget. *Stockholms handelskammare* och *Västsvenska handelskammaren* tillstyrker förslaget utan vidare kommentarer. Också *Västernorrlands- och Jämtlands läns handelskammare* ser positivt på en rekommendation till ministerrådet att vidta erforderliga åtgärder för en fortsatt harmonisering av trafikpolitiken i Norden.

2.2 Remissinstanser som avstyrker medlemsförslaget

Danska

Ministeriet for offentlige arbejder avstyrker medlemsförslaget med hänvisning till Nordiska ministerrådets berättelse rörande det nordiska samarbetet, C 1: 1982:

''Ministerrådet er av den oppfatning at det ikke er formålstjenlig å utrede de generelle retningslinjer for transportpolitikken i de nordiske land. I alle landene etterstrebes rasjonelle transporter såvel for næringen som befolkningen med tilbørlig sosialt og miljømessig hensyn. Virkemidlene for å oppnå dette er forskjellig grunnet forskjellige tradisjoner, organisasjoner og geografi. Videre er det forskjellig i hvilken grad parlamentene i de enkelte nordiske land har tatt stilling til den trafikpolitikk som føres i form av proposisjon, melding e. l. Ettersom den foreslåtte utredning ventes å bli så omfattende og vanskelig foreslår Ministerrådet at Nordisk Råd begrenser sitt ønske til å omfatte visse delområder som det må være overkommelig, rimelig og interessant å se nærmere på''.

Finländska

Sjöfartsstyrelsen konstaterar att det sjöfartspolitiska samarbetet mellan de nordiska länderna är mycket intensivt på tjänstemannanivå. Samarbetets egentliga syfte är att snabbt kunna utarbeta gemensamma ställningstaganden i föränderliga situationer, och därför anser sjöfartsstyrelsen att en samordning av sjöfartspolitiken på Nordiska rådets nivå i viss utsträckning kan försvåra uppnåendet av målet. Av denna anledning anser sjöfartsstyrelsen inte den föreslagna samordningen behövlig för sjöfartspolitikens del.

Trafikministeriet framför att vart och ett av de nordiska länderna har sina trafikpolitiska särdrag som betingas av olikheterna i ländernas geografiska läge, historiska utveckling och allmänna samhällspolitik. Olikheterna i trafikpolitiken utgör rätt långt ett resultat av en naturlig utveckling, och det fördelaktiga i att samordna den är sålunda inte alls självklart. De olika nordiska länderna kunde däremot ha mycket att lära sig av varandra. Trots det fasta samarbetet på trafikens område konstaterar ministeriet att pålitliga jämförelsematerial inte alltid står till buds när det gäller de centrala faktorerna i trafikpolitiken. Detta beror på olika klassificerings-, beräknings-, budgeterings- m. m. förfaranden.

I stället för en samordning av trafikpolitiken eller för att undersöka förutsättningarna för dess samordning kunde det därför vara ändamålsenligt att utarbeta en jämförande utredning av de centrala faktorerna i de olika nordiska ländernas trafikpolitik. En sådan utredning kunde omfatta t. ex. prissättning, kostnader, investeringar, staternas budgetförfarande och organisationernas verksamhetsprinciper.

En sådan helhet vore givetvis för omfattande för att kunna utredas på en gång. Till en början vore det därför ändamålsenligast att välja de ur nordisk synpunkt mest intressanta punkterna.

Det finns dock trafikpolitiska delområden där en samordning är motiverad. Detta gäller särskilt trafik som sträcker sig till mer än ett nordiskt land samt nordisk trafik som riktar sig till utomnordiska länder.

Problemen kan vara av principiell natur, men de har rätt stora praktiska verkningar. Så är t. ex. situationen beklaglig när det gäller vägtrafikens beskattning, och en fullständig ömsesidighet, som vore idealisk för alla nordiska länder, har inte uppnåtts. Likaledes har en samordning av de nordiska ländernas luftfartspolitik inte varit möjlig på grund av den öppna konkurrenssituationen mellan de nordiska flygbolagen.

Vidare påpekar ministeriet det trafikpolitiska utvecklingsarbete som sker i de olika internationella organisationerna. Det är klart att endast ett enhetligt nordiskt uppträdande kan garantera att de nordiska ländernas synpunkter och särskilda krav blir beaktade. Detta gäller i synnerhet uppträdandet gentemot EG, vars vägtrafik-, järnvägs- och luftfartspolitik kommer att ha en stor inverkan på de nordiska ländernas möjligheter att utveckla sin internationella trafik.

Svenska

Luftfartsverket anser att det inom luftfarten redan finns en långtgående trafikpolitisk, teknisk och trafikal harmonisering inom Norden, särskilt mellan Danmark, Norge och Sverige. Den vidare utvecklingen av samarbetet bör kunna ske på grundval av existerande samarbetsformer, och från luftfartsverkets utgångspunkter föreligger inga behov av åtgärder från Nordiska ministerrådet för en fortsatt harmonisering av trafikpolitiken i Norden.

Luftfartsverket delar förslagsställarnas mening att en eventuell översyn av transportpolitiken för att se var harmoniseringsåtgärder kan vidtas bör omfatta alla trafiksektorer och transportmedel.

3. Utskottet

Vid sin genomgång 1979–1980 av samarbetsuppgifterna på utskottets verksamhetsområde kom trafikutskottet fram till att den nordiska transport- och trafikpolitiken inklusive energi- och miljöfrågor krävde särskild uppmärksamhet under de närmaste åren. Utskottet ansåg att en förnyad diskussion om de nordiska ländernas transportpolitik borde upptas, och det första steget i den riktningen skulle enligt utskottets mening vara att få till stånd en undersökning av ländernas transportpolitik av i dag.

Det konstaterades att de frågor som främst borde belysas var på vilka väsentliga punkter ländernas trafikpolitik skiljer sig, vilka problem som huvudsakligen skulle hindra en harmonisering av den samt vilka fördelar en harmonisering skulle medföra. Dessa synpunkter presenterades vid mötet med ministerrådet i december 1980 samt formulerades i Nordiska rådet och i utskottets tre senaste yttranden över ministerrådets berättelse (C 1). Av ministerrådets berättelse för år 1982 framgår att det inte är ändamålsenligt att genomföra en utredning av nordisk trafikpolitik om inte utredningen kan begränsas till bestämda delområden. Skälet till denna inställning är enligt ministerrådet att en utredning av hela området skulle bli en övermäktig uppgift. Tanken bakom utskottets hemställan var att den översikt som utskottet hemställde om skulle möjliggöra en bedömning av vilka begränsade områden inom trafikpolitiken som skulle vara lämpliga och intressanta samarbetsområden.

Utskottet har vid ett sammanträffande med NÄT:s (Nordiska ämbetsmannakommittén för transportfrågor) ordförande den 20 januari 1983 klargjort den närmare innebörden i sina ovan anförda önskemål. I skrivelse den 25 mars 1983 har NÄT framfört ett projektförslag som omfattar jämförande studier av skatte-, avgifts- och tariffpolitiken, investeringspolitiken och en direkt reglering av samfärdspolitiken i Norden.

I likhet med NÄT anser trafikutskottet att en kartläggning av trafikpolitiken i Norden är nödvändig som underlag för en bedömning av framtida möjliga och önskvärda harmoniseringssträvanden. Även om det av resurs-

skäl kan vara nödvändigt att företa utredningen i etapper, vill utskottet understryka vikten av att alla trafiksektorer och transportmedel omfattas av analysen.

Mot bakgrund av vad som ovan anförts hemställas,

att Nordiska rådet rekommenderar Nordiska ministerrådet att snarast tillstålla rådet en sammanställning över gällande riktlinjer för de nordiska ländernas trafik- och transportpolitik för att skapa underlag för framtida överväganden om ytterligare harmonisering av transportpolitiken i Norden.

Köpenhamn den 25 april 1983

Esko Aho (K)

Förman

Karin Flodström (s)

Ole Henriksen (SF)

Paavo Lipponen (Sd)

Peder Sønnerby (V)

Bjarne Mørk Eidem (A)

Sverre Helland (Sp)

Egon Jensen (S)

Per Petersson (m)

Petter Thomassen (H)

Medlemsförslag

om byggande av en järnvägstunnel under Kvarken

(Väckt av Sakari Knuutila)

År 1971 väcktes ett sedermera slutbehandlat medlemsförslag om byggande av en landförbindelse mellan Vasa och Umeå över Kvarken. Man tänkte sig då en landsvägsförbindelse med antingen en bro över eller en tunnel på det djupaste stället i havet. Samtidigt gjordes en preliminärutredning av kostnaderna för byggandet av en sådan landförbindelse. Priset för en tunnellsnring, det alternativ som minst skulle påverka naturförhållandena, beräknades till ca 600 miljoner mark i dåtida penningvärde.

Numera har man framfört tanken på att bygga en järnvägstunnel, ett lösningsalternativ som vore avsevärt billigare än en landsvägstunnel. Som ett exempel på en fungerande järnvägstunnel som komplement till landsvägsnätet kan nämnas järnvägstunneln under Alperna mellan Schweiz och Italien. I denna tunnel har trafiken organiserats till exempel så, att personbilarna med sina passagerare kör in i specialbyggda vagnar, vilket onödiggör stora specialarrangemang vid lastningen. Eftersom tunneldelen av en Kvarkenförbindelse skulle vara endast 24 kilometer lång, skulle det till en början förslås med en enda tunnel för att förmedla trafiken.

Kostnaderna för en järnvägstunnel vore mycket måttliga, eftersom kostnaderna för färskvattentunneln till Helsingfors, som i mycket stor utsträckning är jämförbar med och fem gånger längre (120 km) än den påtänkta järnvägstunneln, i offentligheten har meddelats vara endast 450 miljoner mark. Dessutom vore ventilationskostnaderna i en järnvägstunnel väsentligt billigare än i en landsvägstunnel.

Vid bedömningen av den ekonomiska betydelsen och lönsamheten av en landförbindelse i Kvarken måste man ta hänsyn till att en modern bilfärja kostar över 250 miljoner mark och att färjetrafiken är långsammare än landtrafiken. Den tunnel som måste sprängas kunde också utnyttjas som förlägningsplats för kraftledningar och eventuella naturgasledningar och dataförbindelser.

Kvarkenleden utgör också en del av den till stor del färdigbyggda Blå vägen, som börjar i Nesna vid Atlanten och slutar i Ilomants i Finland. Denna väg marknadsförs redan nu bl.a. av kommunerna i området i Finland, Norge och Sverige i samarbete som turistled. Allt som allt skulle

tunneln ha en avsevärd regionalpolitisk betydelse för Mittnorden och skulle i sinom tid möjliggöra åstadkommandet av en turistled runt Östersjön.

Med hänvisning till vad som ovan anförts och till det som framkommit vid behandlingen av det tidigare medlemsförslaget hemställer undertecknad,

att Nordiska rådet rekommenderar regeringarna i Finland och Sverige att företa en grundlig utredning av förverkligandet av landförbindelse under Kvarken i form av en järnvägstunnel, inbegripande en kartläggning av projektets ekonomiska, miljömässiga och regionalpolitiska effekter.

Helsingfors den 24 juni 1982

Sakari Knuutila (Sd)

*BILAGA 1, Yttranden (se supplement)**BILAGA 2***Betänkande av Nordiska rådets trafikutskott över medlemsförslaget**

Till trafikutskottet har hänvisats medlemsförslag A 639/t om byggande av en järnvägstunnel under Kvarken. Utskottet har behandlat medlemsförslaget vid sina möten den 16 november 1982, den 21 januari 1983, den 21 februari 1983, den 25 april 1983, den 27–29 juni 1983 och 15 november 1983.

1. Inledning

I medlemsförslaget hemställs att Nordiska rådet rekommenderar Sveriges och Finlands regeringar att utföra en grundlig utredning av förverkligande av landförbindelse under Kvarken i form av en järnvägstunnel, inbegripande en kartläggning av projektets ekonomiska, miljömässiga och regionalpolitiska effekter.

År 1971 väcktes ett medlemsförslag, som sedermera behandlades, om byggande av landförbindelse mellan Vasa och Umeå. Då var det fråga om en vägförbindelse antingen som en brolösning eller som en tunnel under det djupaste stället i havet. Samtidigt utreddes preliminärt också kostnaderna för byggandet av en landförbindelse. Priset på en tunnellsökning som minst skulle påverka naturförhållandena beräknades till cirka 600 miljoner FIM i det dåtida penningvärdet.

Byggandet av en järnvägstunnel skulle enligt det nu föreliggande medlemsförslaget vara avsevärt billigare än en vägtunnel. Förslagsställaren nämner järnvägstunneln över Alperna mellan Schweiz och Italien som ett exempel på en fungerande järnvägstunnel. Där har trafiken organiserats så att personbilarna kör in i specialbyggda vagnar, varför man inte behöver stora specialanordningar i lastningen. Tunneldelen i Kvarken skulle vara 24 kilometer lång.

Kostnaderna skulle enligt medlemsförslaget vara mycket måttliga, ty priset för Helsingfors renvattentunnel har i offentligheten meddelats vara endast 450 milj. FIM. Den tunneln är i hög grad jämförbar och fem gånger längre (120 km) än järnvägstunneln. Dessutom skulle ventilationskostnaderna i en järnvägstunnel vara väsentligt billigare än i en landsvägstunnel.

Vid den ekonomiska bedömningen bör man ta hänsyn till att en modern bilfärja kostar över 250 miljoner FIM samt att färjetrafiken är långsammare än landtrafiken. Tunneln kunde man också utnyttja som förläggningsplats för kraftledningar och möjliga naturgasledningar och dataförbindelser.

I medlemsförslaget betonas tunnelns regionalpolitiska betydelse för Mittnorden och att den i sinom tid skulle möjliggöra en turistvägförbindelse omkring Östersjön.

2. Förslagets remissbehandling

Förslaget har på grund av sitt innehåll inte remitterats till danska, norska och isländska instanser.

Remissvar har inkommit från följande remissinstanser:

Nordiska

Kvarkenrådet
Mittnordenkommittén
De nordiska naturskyddsföreningarna

Finländska

Trafikministeriet
Länsstyrelsen i Vasa län
Sjöfartsstyrelsen
Vasa handelskammare
Södra Österbottens handelskammare
Jakobstadsnejdens handelskammare
Havsforskningsinstitutet
Vasa stad
Miljövårdsdelegationen i Vasa län
Regionplaneförbundet för Vasa län
Kvarkens ornitologiska förening
Natur och miljö
Vasa vattendistrikts vattenbyrå

Svenska

Statens järnvägar (SJ)
Statens vägverk
Sjöfartsverket
Västerbottens handelskammare
Länsstyrelsen i Västerbottens län
Länsstyrelsen i Jämtlands län
Länsstyrelsen i Västernorrlands län
Umeå kommun

2.1. Remissinstanser som stöder medlemsförslaget

2.1.1. Nordiska

Kvarkenrådet tillstyrker medlemsförslaget och till stöd för rådets yttrande ligger synpunkter från berörda kommuner och regionala organ som i stort sett är samstämmiga.

Rådet hänvisar bl. a. till finländska väg- och vattenbyggnadsstyrelsens utredning i början av 1970-talet och rådets "Kvarkenstransporter" från 1980, men anför att rådet länge har pläderat för ytterligare utredning av

målsättningen för den framtida Kvarkenstrafiken, alternativa trafiksätt, trafikleder m. m. Enligt Kvarkenrådets uppfattning ägnas i medlemsförslaget för liten uppmärksamhet åt den del av förbindelsen som ej utgörs av den föreslagna tunneln. Enligt väg- och vattenbyggnadsstyrelsens utredning är tunneldelen endast 24 km av totalt 120 km. Därför finns det anledning att särskilt uppmärksamma de miljömässiga effekterna av de vägbanks- och brobyggen i skärgården som den fasta förbindelsen kräver.

Rådet anför att ur regionalpolitisk och samarbetssynpunkt är tanken på en fast tvärförbindelse tilltalande och intressant och därför bör frågan om att via tunnelförbindelsen lösa också andra än rent trafikala behov beaktas i den föreslagna utredningen. Sådana behov är t.ex. kraft- och gasledning, dataförbindelser, vattenledningar Umeå–Vasa, soptransporter Vasa–Umeå osv.

Sammanfattningsvis stödjer Kvarkenrådet medlemsförslaget och anser:

- att utredningsprojektets finansiering i första hand borde ordnas över Nordiska ministerrådets budget, i andra hand som ett bilateralt projekt för Finland och Sverige
- att regionernas egna utredningsresurser nyttjas
- att berörda kommuner och regionala organ tillförsäkras inflytande över utredningsuppdragets formulering, utredningens ledning och genomförande
- att utredningen särskilt bör beakta miljöeffekterna av de omfattande vägbyggnadsarbetena i skärgårdsområden på båda sidor om Kvarken
- att olika alternativ till sträckning bör undersökas liksom även möjligheterna att använda tunnelförbindelsen för andra ändamål än transport av bilar och gods.

Mittnordenkommittén ser positivt på alla åtgärder som kan vara ägnade att underlätta tvärkommunikationerna mellan de nordiska länderna. En tunnel under Kvarken skulle underlätta transporterna i detta område. Mittnordenkommittén anser därför projektet vara intressant och förtjänar att närmare utredas. En mer insiktsfull och nyanserad uppfattning i frågan kan enligt Mittnordenkommittén först redovisas när en sådan utredning föreligger.

2.1.2. *Finländska*

Länsstyrelsen i Vasa län anför att tanken på att bygga en vägförbindelse över Kvarken inte alls är ny. Möjligheter till projektets förverkligande och dess inverknings har dock enligt länsstyrelsen inte utretts noggrannare. På grund härav anser länsstyrelsen, att det är skäl att utreda även det så grundligt som möjligt. Enligt länsstyrelsens uppfattning borde vid utredningen speciell uppmärksamhet fästas vid miljöpåverkningen som förbindelsen kommer att medföra.

Regionalplaneförbundet för Vasa län anser att man enligt förslaget om utredning skulle kunna komplettera det undersöknings- och planeringsar-

bete som redan utförts beträffande trafikfrågorna i Kvarken. Regionplane-förbundet avgav 1973 ett utlåtande om en utredning förelagd av väg- och vattenbyggnadsstyrelsen samma år. I utlåtandet konstaterades bl. a. att undersökningen var alltför begränsad samt förutsattes att undersökningen i framtiden skulle utvidgas. Man ansåg också att prognoserna var alltför trendbetonade och grundade sig i alltför hög grad på nuläget samt att kostnadssiffrorna hade hämtats från alltför långt håll (från Mellanuropa) och att man inte hade beaktat de regionalpolitiska verkningarna av projektet.

Utöver särfrågorna bör man dock hålla i gång behandlingen av trafikfrågorna i Kvarken med tanke på ett allmänt och tillräckligt utförligt utvecklande av trafikförbindelserna i hela Mittnorden. Den fortsatta utvecklingen av projektet kräver flera olika grundutredningar, av vilka utöver utredningen om järnvägstunnelalternativet bl. a. utredandet av bottenförhållandena kan anses vara nödvändigt som grund för alla alternativa lösningar. Vidare bör man utreda nuläget hos olika trafikformer och deras utvecklingsvyer samt regionalpolitiska verkningar.

Regionalplaneförbundet för Vasa län anser, att Nordiska rådet skulle kunna igångsätta fortsatta utredningar beträffande trafikfrågorna i Kvarken och att utredningen beträffande järnvägstunnelalternativet skulle utgöra en lämplig delutredning.

Södra Österbottens handelskammare anser att det aktuella förslaget är mycket viktigt för näringslivet i hela länet och öppnar även som en plan omfattande möjligheter för mångsidigare samarbete mellan de nordiska länderna, och i synnerhet i Mittnorden. I utredningen borde man särskilt behandla de möjligheter till ökad utrikeshandel som järnvägsförbindelse skulle medföra.

Vasa handelskammare anser att tidigare utredningar beträffande trafikfrågorna i Kvarken har baserat sig på felaktiga och bristfälliga utgångspunkter och förhandsattityder. Arbetena har också till andra delar blivit bristfälliga bl. a. på grund av knappa resurser. Enligt handelskammaren har utredningsinitiativet i medlemsförslaget utformats för snävt eftersom man inte kan jämföra det med andra tillämpningsmallar. Handelskammaren menar även att åstadkommande av en fast trafikförbindelse inte torde vara aktuell på kort sikt, att en omfattande och övergripande utredning vore viktig eftersom effektiv trafikförbindelse över Kvarken är av stor betydelse för utvecklingen av industrin, handeln och turistnäringen inom de centrala och nordliga delarna i Skandinavien. Sammanfattningsvis föreslår *Vasa handelskammare* att regeringarna i Sverige och Finland företar grundlig utredning av trafikförbindelse i Kvarken i form av landförbindelse eller sådan trafikförbindelse, som fungerar i alla förhållanden utan avbrott, som i första hand ger belysning åt den nationalekonomiska lönsamheten hos olika alternativ och deras inverkan på miljön.

Vasa stad ställer sig positiv till medlemsförslaget och anser att vid planeringen och utvecklandet av trafikförbindelserna över Kvarken bör man sträva efter att skapa ett välfungerande och säkert trafiksystem, som ställer sig lönsamt inte bara från nationalekonomisk utan också från regionpolitisk synpunkt sett. *Vasa stad* betonar vikten av att utredningen blir tillräckligt omfattande och att frågan blir allsidigt belyst samt att lokala utredningsresurser utnyttjas.

2.1.3. Svenska

Länsstyrelsen i Jämtlands län anser att ökade tvärkontakter mellan de nordiska länderna är av utomordentligt stor regionalpolitisk betydelse för respektive region. En landförbindelse över/under Kvarken skulle gynnsamt påverka samarbetet inom Mittnorden. Därför tillstyrker länsstyrelsen medlemsförslaget.

Länsstyrelsen i Västerbottens län konstaterar att ett antal utredningar har påvisat att ett vidgat ekonomiskt samarbete är till fördel för både Sverige och Finland och att godstransporter till och från de nordliga delarna av Finland och Sverige i väsentligt högre utsträckning kan ske via *Vasa–Umeå*.

Det finns därutöver många andra argument, både kultur- och turismässiga, som kan anföras till förmån för en bättre förbindelse över/under Kvarken.

Länsstyrelsen anser att det finns anledning att företa en utredning av den art som förespråkas i medlemsförslaget.

Av vikt är enligt länsstyrelsen att lokala och regionala organ i Kvarkenregionen får inflytande i ledningen av projektet och att tillräckliga ekonomiska resurser från nordisk sida ställs till förfogande så att olika alternativ blir tillfredsställande belysta.

Den kartläggning som föreslås bör med fördel kunna göras med utnyttjande av de mångsidiga utredningsresurser som finns i Kvarkenregionen.

De direkt militära bedömningarna bör för Sveriges del åvila försvarsstaben.

Studien av miljöeffekter bör enligt länsstyrelsen särskilt beakta hur olika anläggningar kan påverka strömningsförhållanden, salthalter, temperatur och föroreningsgrader och hur detta i sin tur ger följdverkningar i växt- och djurliv.

Länsstyrelsen i Västernorrlands län har tidigare till trafikministeriet i Helsingfors (1973-11-30) yttrat sig över en rapport som behandlade frågan om en fast förbindelse över Kvarken. Denna rapport visade att en fast förbindelse över Kvarken var nationalekonomiskt olönsam och föreslog att förbindelsen även i försättningen borde upprätthållas med färjetrafik. Länsstyrelsen instämde då i denna bedömning.

Redan en översiktlig bedömning torde enligt länsstyrelsen visa att en fast förbindelse över Kvarken inte är samhällsekonomiskt motiverad inom

den närmaste framtiden. Länsstyrelsen inser dock att en fast förbindelse över Kvarken kan ha stor betydelse för det mittnordiska samarbetet. Länsstyrelsen vill därför inte motsätta sig att en översiktlig bedömning görs av förslaget.

Västerbottens handelskammare anför att en snabb transportled mellan Umeå och Vasa ur näringslivets synpunkt vore en stimulans för både Sverige och Finland och med troliga positiva bieffekter även i Norge och Sovjetunionen. För särskilt norrländskt näringsliv kan handelskammaren även se fördelar för den godstransport landvägen, som gradvis utvecklats till Mellanöstern och ett sådant godsflöde, som kan komma att utvecklas till Ostasien.

Även för den ökande närhandeln mellan Västerbotten och Österbotten vore en snabb transportled av betydelse. I dag vill näringslivet i de båda länen i ökande grad betrakta hela regionen på båda sidor om Kvarken som en naturlig hemmamarknad, men utvecklingen åt detta håll hämmas ännu något av transporttider och skiljaktig trafiklagstiftning.

Den föreslagna trafikleden förefaller handelskammaren att vara av mindre vikt för turismen så länge väl fungerande och populära färjeförbindelser existerar mellan Västerbotten och Österbotten. En snabb förbindelse för persontrafik kunde möjligen få sin betydelse för arbetsmarknaden både i Umeå- och Vasaområdena.

Ur sysselsättningssynpunkt vore ett projekt som detta värdefullt.

Hur en trafikled skall utformas bör utredas. Handelskammaren bedömer det inte som självklart, att en enkelspårig järnvägstunnel med anslutande broförbindelser till Holmögadd och Valsörarna skulle vara det bästa alternativet. En undersökning borde därför även omfatta andra alternativ.

Konsekvenserna av en eventuell tunnelförbindelse för färjtrafiken mellan Vasa och Umeå samt mellan Skellefteå och Jakobstad är osäkra. Bortfallet av gods- och persontrafik kunde äventyra fortsatt färjetrafik till men för bl. a. turismen.

Umeå kommun anförde att det från svensk och finsk sida har uttalats intresse av att utreda Kvarkenstrafikens framtida målsättning, alternativa trafikleder, trafikbehov m. m. Kommunen upplyser om att Kvarkenrådet har pekat på behovet av undersökningar för att utröna vilka faktorer som hindrar godstrafiken över Kvarken. Det har visat sig att företag betraktar transportkostnaderna och transportens snabbhet som de viktigaste faktorerna vid val av rutt. Dessutom är regelbundenheten, tidtabellernas lämplighet, ledande förbindelser till och från hamnen av betydelse för Kvarkentransporterna.

Tanken på att förena finländska och svenska fastlandet i Kvarkenregionen genom en fast förbindelse är inte ny. I början av 1970-talet presenterades en finsk utredning om byggande av en landförbindelse mellan Umeå och Vasa med antingen en bro eller en tunnel på det djupaste stället i havet mellan Holmögadd och Valsörarna.

I medlemsförslaget föreslås en utredning om järnvägstunnel som ett billigare och miljövänligare alternativ till landsvägstunneln. Enbart tunneldelen skall förses med järnvägsspår. Järnvägen skall vidare ha två spår, vara elektrifierad och transporten av bilar skall ske i för ändamålet konstruerade bilvagnar.

Kommunen ställer sig tveksam till de kostnadsuppgifter som anges i medlemsförslaget liksom till lösningen med två spår i samma tunnel. Efter mycket preliminära beräkningar, p. g. a. den korta tid som stått till förfogande och eftersom tillgång till geologisk undersökning av berggrundens beskaffenhet saknas, tror dock kommunen att en lösning med två parallella tunnlar skulle vara ett billigare alternativ. Detta skulle också ur säkerhets-synpunkt vara ett bättre alternativ än en tunnel med ett spår och inbyggd mötesplats. Kostnaderna för enbart järnvägstunneln torde dock i dagens prisläge uppgå till mer än 1,5 miljarder SEK.

De godsmängder som i dag transporteras Umeå–Vasa och omvänt är inte enligt kommunens mening av den omfattningen att de skulle motivera en sådan enorm investering som det här är fråga om. En eventuell utredning måste därför helt inriktas på ett nytänkande när det gäller varusortiment och destinationsorter.

Sannolikt kan listan över interkommunala samarbetsprojekt tvärs över Kvarken göras lång anför kommunen, om en fast landförbindelse kan etableras och skulle bl. a. omfatta turistmässiga, kulturmässiga och arbetsmarknadsmässiga aspekter.

Enligt förslagsställaren skulle en fast förbindelse Umeå–Vasa betyda mycket för turistnäringen. Kommunen kan dela den uppfattningen. Även på det kulturella området skulle bättre förutsättningar kunna skapas för ett fördjupat nordiskt samarbete.

Projektet med en fast landförbindelse Umeå–Vasa skapar som sådant sysselsättningstillfällen. Uppskattningsvis kan det kanske enligt kommunen ge 100 man sysselsättning i 5 år. De positiva kringeffekterna kan dock bli än större. Det största problemet med projektet är som kommunen ser det lönsamhetsaspekten. Även om det ur nationalekonomisk synpunkt vore försvarbart med en investering som kommunen uppskattar till ca 1,5 miljarder SEK enbart för tunneldelen finns det också andra tveksamheter som kommunen vill peka på.

Tillkomsten av en fast förbindelse Umeå–Vasa måste medföra minskad trafik för Vasabåtarna. Därigenom går många arbetstillfällen förlorade och intäkterna minskar för Umeå och Vasa hamnar. I Vasa har ny färjeterminal nyligen färdigställt och en ny terminal i Umeå hamn är under projektering. Det är vidare möjligt att invändningar mot det stora projektet kan göras ur miljösynpunkt.

Kommunen tillstyrker en närmare utredning om byggandet av en järnvägstunnel under Kvarken eftersom utredningsresurser finns vid universitetet i Umeå, handelshögskolan i Vasa och tekniska högskolan i Luleå.

2.2. Remissinstanser, som inte tar direkt ställning till förslaget

2.2.1. Finländska

Havsforskningsinstitutet framför att om järnvägstunneln byggs så, att bankar kan undvikas både på den finska och den svenska sidan, och om sprängmassorna inte deponeras i havet, har institutet inget att anmärka på ifrågavarande projekt.

Ifall man vill förkorta tunnelavnittet genom att bygga bankar i Vasa skärgård eller t. ex. mellan Holmön och det svenska fastlandet skulle detta innebära ett ingrepp i de naturliga förhållandena i Bottenviken och i hela Bottniska viken. Sålunda borde man vid planeringen av järnvägen undvika bankbyggen och andra åtgärder som skulle förändra förhållandena i havet. Överväger man dylika åtgärder borde man noga uppskatta deras inverningar så att man kan undvika, eventuellt t. o. m. stora, skadeverknigar.

Vasa vattendistriktets vattenbyrå anför att tunnelloösningen inte kommer att inverka väsentligt på vattenväxlingen mellan Bottenviken och Bottenhavet. Om man inom strandområdena vill använda sig av broar och bankbyggen bör särskilt områdets strömningsförhållanden, sjöfart och fiskeförhållanden utredas. Om tunneldelen förlängs till ca 30 km, har vägförbindelsen inte någon anmärkningsvärd inverkan på områdets naturförhållanden för vattenområdenas del och inte heller för Valsörarnas naturskyddsområde.

2.3. Remissinstanser, som ställer sig negativa till förslaget

2.3.1. Nordiska

De nordiska naturskyddsföreningarna avstyrker medlemsförslaget.

2.3.2. Finländska

Jakobstadsnejdens handelskammare anser att byggandet av en järnvägstunnel med tanke på näringslivets effektiva transporter är ett fullkomligt orealistiskt förslag. Därför borde man inte ens företa en utredning i saken.

Handelskammaren anser däremot att det är viktigt att utreda trafikbehovet och framtidsutvecklingen i Kvarken. Därvid borde man i synnerhet utreda, vilka trafikformer som är de mest ändamålsenliga med tanke på hela nationalekonomin samt fästa uppmärksamheten på inverkningarna av framtida lösningar på vintersjöfarten och Kvarkenområdet.

Kvarkens ornitologiska förening r.f. konstaterar att Valsörarnas-Björkögrundens skärgårdsområde har varaktigt fredats som naturskyddsområde samt att vetenskaplig ornitologisk forskning påbörjades på Valsörarna redan på 1930-talet. Resultaten av detta långa och värdefulla forskningsarbete har förstärkt området till en av de viktigaste flytt- och häckningsplatserna för fåglar i Finland. Kvarkens ornitologiska förening r.f. vill som en förening som främjar fågelskyddet understryka initiativets oersätt-

liga skador för fågelbeståndet, vilka den anser vara tillräcklig grund för att avstå från initiativet.

Natur och miljö anser att en järnvägsbank och järnvägstunnel över den världsunika moränskärgården i Kvarken och under ett känsligt hav, inte kan betraktas som så viktigt projekt att det väl motiverade skyddet av naturen skall få ge vika. En järnväg betjänar inte den lokala befolkningen och kan inte dras utan stora skador på naturen. De vägbankar som blir nödvändiga kommer att försämra den för Bottenviken livsviktiga inströmningen av syrerikt vatten från havet söder om Kvarken. Ett minskat vattenutbyte kan, med tanke på de stora spillvattenutsläppen, bli katastrofalt för Bottenviken. Därför motsätter *Natur och miljö* sig bestämt att en fast järnvägsförbindelse byggs mellan Österbotten och Västerbotten.

Miljövårdsdelegationen i Vasa län har som utgångspunkt att tunnelförbindelse under Kvarken skulle innebära att en fast vägförbindelse borde byggas på Valsörarna på finska sidan och på Holmö ögrupp på svenska sidan. Delegationen anför att området Valsörarna/Björkögrunden har sedan länge varit känt som även internationellt värdefull skärgårdsnatur – och fågelskyddsområde. Områdena har på jordägarnas initiativ fridlysts med stöd av naturskyddslagen på beslut av länsstyrelsen. Ifrågavarande område ingår också i det internationella avtalet för skyddet av fågelvatten, (Convention of Wetlands), ratificerad av Finland 1973, som trädde i kraft 1975. Dessutom anføres att skärgården i Kvarken har avsevärd betydelse som forskningsområde av landhöjningsfenomenet samt att den är också ett av den hotade havsörnens viktigaste häckningsområden. Med hänsyn till det ovanstående anser miljövårdsdelegationen, att man inte ens skall påbörja att utreda byggandet av fast landförbindelse och dess verkningar med offentliga medel.

Sjöfartsstyrelsen anför att motsvarande projekt för byggande av järnvägstunnlar under vatten har diskuterats mellan Frankrike och England i fråga om Engelska kanalen samt mellan Sverige och Danmark i fråga om Öresund. Enligt sjöfartsstyrelsens uppfattning är trafiken på ifrågavarande leder avsevärt livligare än vad den någonsin kommer att bli över Kvarken mellan Finland och Sverige; samtliga nämnda projekt har dock stupat på kostnaderna. Sjöfartsstyrelsen kan inte bedöma anläggnings- och driftkostnaderna för en eventuell järnvägstunnel under Kvarken men utgår från att de i alla fall måste ligga på en nivå som omöjliggör ekonomisk räntabilitet med den trafik som skulle gå genom tunneln.

Med utgångspunkt i en år 1973 på uppdrag av *trafikministeriet i Finland* utarbetad utredning kan kostnaderna för byggande av den föreslagna järnvägstunneln uppskattas till 2 000 miljoner FIM inklusive tillfartsvägar.

Om man utgår ifrån en underhållstid på 40 år och en ränta på 6% kan de årliga kostnaderna för tunneln uppskattas till 255 milj. mark.

Enligt en uppgift lämnad av rederiet som trafikerar på rutterna Vasa–Umeå och Vasa–Sundsvall var trafikmängderna över Kvarken år 1981 775 000 passagerare, 122 000 personbilar och 16 000 lastbilar.

Det kan därför enligt ministeriet konstateras av transportavgifterna i en tunnelloösning, ifall självkostnadsprincipen skulle tillämpas, skulle vara ca 2,6 gånger så höga som i det nuvarande färjealternativet. Tunnelprojektet skulle dessutom inte eliminera behovet av båttrafiken mellan Vasa och Umeå/Sundsvall.

En eventuell ökning av trafikmängden skulle inte sänka enhetskostnaderna avsevärt, eftersom tunneln i så fall borde byggas som tvåspårig och trafikeringskostnaderna skulle öka nästan i proportion till antalet resor.

I anledning härav anser trafikministeriet att en närmare utredning av förslaget inte är motiverad.

2.3.3. Svenska

Enligt *sjöfartsverkets* uppfattning är de kvantitetsuppgifter som anges i Närsjöfartsutredningens rapport "Sjöfartens roll i trafikpolitiken" (SoU 1981: 103) ett alltför svagt godsunderlag för att motivera en fast förbindelse över Norra Kvarken.

Mellan Umeå och Vasa finns för närvarande en kombinerad passagerar- och godsfärjeförbindelse. Tredjepunktstrafik Vasa–Sundsvall ingår i linjemönstret. Trafiken har utvecklats kraftigt och moderna färjor har anskaffats. Det finns grundade skäl att förmoda att färjeförbindelserna mellan Umeå respektive Sundsvall har tillräcklig kapacitet att befördra både gods och de passagerare som utgör det naturliga underlaget i respektive region.

Farvattnen genom Norra Kvarken utgör passage för sjöfarten på Bottenviken. Någon anläggningsteknisk förhandsgranskning av hur en tunnelförbindelse geografiskt bör orienteras samt hur farlederna ev. påverkas har sjöfartsverket ej verkställt. Med kännedom om tunnelprojektering i Öresund fäster sjöfartsverket uppmärksamheten på att kraven på lutningsvinklar m. m. för järnvägstrafik kan medföra att ett tunnelprojekt inskränker framkomligheten för sjöfarten. Sammanfattningsvis avstyrker sjöfartsverket medlemsförslaget.

Inom *statens järnvägar* (SJ) pågår sedan någon tid en utredning över de nuvarande och framtida förbindelserna med utlandet. Här har bl. a. olika alternativ för tåg färjetrafik med godsvagnar mellan svensk hamn och Hangö i Finland undersökts. Hangö har valts därför att i denna hamn finns utrustning för spårvidsväxling av godsvagnar (Sverige har normalspår 1,435 m, Finland har bredspår 1,524 m). De marknadsundersökningar som utförts inom utredningens ram har visat att ekonomiska förutsättningar ännu saknas för att en led Sverige–Hangö skulle bli lönsam. Det förefaller SJ inte sannolikt att godstrafiken på en fast förbindelse vid Kvarken skulle bli så stor att den kan lämna mer än ytterst blygsamt bidrag till anläggnings- och driftkostnaderna. För persontrafikens del skulle tunneln ge stora tidsvinster men det totala trafikunderlaget är begränsat och det ekonomiska utfallet blir även här svagt och endast en mindre del av kostnaderna kan täckas.

Sammanfattningsvis anför SJ att ekonomiska förutsättningar torde saknas för projektets genomförande. Ett flertal komplicerade tekniska problem kräver också sin lösning och dessutom krävs omfattande geotekniska undersökningar.

Statens vägverk, vars verksamhet berörs enbart indirekt av den föreslagna utredningen meddelar dock sin uppfattning att det idag finns och inom överskådlig framtid även kommer att finnas många betydligt angelägnare investeringsobjekt inom landets transportinfrastruktur än den här föreslagna järnvägstunneln. Vägverket bedömer att tunneln därför ej kan komma till utförande inom överskådlig tid och avstyrker därför den föreslagna utredningen.

3. Utskottet

Medlemsförslagets utgångspunkt är att såväl den finländska kartläggningen av möjlig landförbindelse över eller under Kvarken som lönsamhetsutredningen från början av 1970-talet är föråldrade och att erfarenheter från några nya tunnelprojekt indikerar att kostnaderna för byggandet av en järnvägstunnel skulle vara lägre än man hittills har konstaterat.

Medlemsförslaget har på grund av sitt innehåll endast remitterats till svenska och finländska instanser. De remissvar som inkommit hävdar på den ena sidan att en förbindelse är nödvändig ur regionalpolitisk och samarbets synpunkt och på den andra sidan att miljö- och kostnads mässiga skäl talar mot projektet.

Nordiska rådet har tidigare haft möjlighet att delvis eller helt behandla landförbindelse över/under Kvarken. Med anledning av medlemsförslaget A 93/t om utbyggnad av trafikförbindelserna mellan Vasa och Umeå anförde trafikutskottet i sitt betänkande bl. a. att ett förbättrande av vägförbindelserna genom anläggande av vägbankar från fastlandet till den yttre skärgården utgjorde en framtidsplan, som förutsatte avsevärt större trafik än vad som förekom vid ifrågavarande tidpunkt. Utskottet föreslog därför att Nordiska rådet icke skulle företa sig något i anledning av förslaget. I medlemsförslaget A 338/t föreslogs att Nordiska rådet rekommenderade regeringarna i Finland, Sverige och Norge att vidta åtgärder för att utreda möjligheterna att bygga en landförbindelse över Kvarken. I sitt betänkande över förslaget, som senare utmynnade i *rekommendation nr 1/1975*, fann utskottet flera av de motiv som framfördes i remissyttrandena mot en fast förbindelse mycket tungt vägande. Utskottet ansåg det därför icke försvarbart att vid dåvarande tidpunkt föreslå ytterligare planläggning i enlighet med medlemsförslaget när det gällde en fast förbindelse mellan Vasa och Umeå. Därför föreslog utskottet att "Nordiska rådet uppdrar åt regeringarna i Finland och Sverige att skapa förutsättningar för att förbättra färjeförbindelserna mellan Vasa och Umeå och att möjliggöra en tillfredsställande trafikföring året runt". *Rekommendation nr 1/1975* avskrevs vid den 28:e sessionen 1980.

Vid utskottets behandling av det aktuella medlemsförslaget framfördes samma eller liknande synpunkter mot en landförbindelse som vid tidigare tillfällen. Utskottet undersökte vid behandlingen bl. a. om kostnadsuppgifter angående geologiska undersökningar som behövs för genomförandet av projektet kunde erhållas utan kostnader. Slutresultatet blev att det icke var möjligt.

Trafikutskottet anser att det liksom tidigare icke finns skäl att föreslå rådet att rekommendera Nordiska ministerrådet att vidta de i medlemsförslaget föreslagna åtgärderna.

Trafikutskottet hänvisar till det ovan anförda och föreslår,

att Nordiska rådet icke företar sig något i anledning av medlemsförslaget.

Mariehamn den 15 november 1983

Bjarne Mørk Eidem (A)

Guðrún Helgadóttir (Ab.)

Ole Henriksen (SF)

Karl-Erik Häll (s)

Olof Jansson (ÅS)

Egon Jensen (S)

Paavo Lipponen (Sd)

Per Petersson (m)

Peder Sønnerby (V)

Petter Thomassen (H)

Ole Gabriel Ueland (Sp)

Bengt Wiklund (s)

Marjatta Väänänen (K)

Förman

Medlemsförslag

om stöd till nordiska utställningar

(Väckt av Margrete Auken, Eidur Guðnason, Árni Gunnarsson, Sinikka Karhuvaara, Eeva Kuuskoski-Vikatmaa, Kaarina (Kati) Peltola och Arvo Salo)

Utbyte av utställningar mellan de nordiska länderna förekommer sedan länge i viss utsträckning. I början var det i huvudsak fråga om konstutställningar av olika slag, som arrangerades i samarbete mellan museer eller andra liknande institutioner. År 1973 inleddes en treårig försöksperiod med samarbete om nordiska vandringsutställningar av allmänupplysande karaktär. Verksamheten leddes av Nordisk utställningsråd. 1976 förlängdes försöksperioden med ett år, men verksamheten gjordes aldrig permanent. Sedan 1978 arbetar en särskild institution, Nordiskt konstcentrum, med samarbetsprojekt på den visuella konstens område. Till de viktigaste hör utställningsverksamheten, som omfattar såväl produktion av egna vandringsutställningar för de nordiska länderna som förmedling av utställningsutbyte.

På senaste tid har det blivit aktuellt med nordiska vandringsutställningar också på många andra områden än inom bildkonsterna. Utställningar börjar allt mera användas till exempel i syfte att förmedla information av allmän karaktär eller att skapa debatt. Utställningarna kan gälla mera traditionella ämnen som arkitektur, fotokonst, design, textilkonst, skulpturer eller bokutställningar. Andra aktuella områden kan vara etniska och språkliga minoriteters situation, miljöfrågor, energi och ekologi, filateli m. m.

Avsikten med utställningarna är att inom en begränsad tid nå ut till en så stor nordisk publik som möjligt för att påverka den nordiska kulturdebatten och medvetenheten hos människorna om deras egen situation. Utställningarna ger även information om frågor som gäller de nordiska ländernas situation i förhållande till omvärlden samt olika nationella aspekter på gemensamma problem.

Utställningarna arrangeras i allmänhet i samarbete mellan olika organisationer i de nordiska länderna. För dessa utställningar, som organisationerna i allmänhet till en mycket begränsad del kan finansiera själva, har stöd givits nationellt och av Nordiska kulturfonden. Bidragen från kulturfonden har varit avgörande för ett genomförande av utställningsverksamheten, men kulturfonden ger bidrag enbart till projekt av engångskaraktär, vilket omöjliggör kontinuitet, även när en sådan vore motiverad.

Det finns många exempel på svårigheter som kan uppstå när det gäller att kontinuerligt ordna utställningar. Som ett typiskt sådant kan nämnas den nordiska textiltriennalen. År 1974 inledde nordiska textilkonstnärer på frivillig väg ett samarbete kring en vandringsutställning med bildtextilier, Nordisk textiltriennal. Triennalen har redan arrangerats två gånger och den tredje nordiska textiltriennalen öppnas inom kort och cirkulerar sedan i de olika nordiska länderna under 1982–1983. Denna tredje nordiska textiltriennal är den sista som kan få stöd från Nordiska kulturfonden.

Triennalen är ett utställningsprojekt av omfattande karaktär och med aspekter som berör en mycket stor del av de nordiska textilkonstnärerna. Med en kontinuerligt återkommande utställning, på vilken ställs höga kvalitetskrav, har man kunnat stärka arbetet med textilkonst både hos professionella utövare som kan visa sina verk tillsammans med kolleger från andra länder, och hos nya talanger och unga som får en möjlighet att få sina textilarbeten förevisade.

Utställningar såsom textiltriennalen och andra kan verka inspirerande genom att de ger spridning åt nya idéer, former och uttryck över hela Norden. Utställningarna ger även möjlighet att tillvarata intressen hos olika specialgrupper i gränsområdet mellan olika konstformer. Textiltriennalen t. ex. är en fast etablerad utställning kring vilken uppslutningen och förväntningarna är stora, men vars framtidsutsikter är osäkra.

En utvärdering av Nordiska utställningsrådets verksamhet visar att det finns ett stort intresse för utställningar. En möjlighet att finansiera nordiska vandringsutställningar av varierande slag och att ge utställningsverksamheten kontinuitet vore att inta ett särskilt moment för utställningsverksamhet på den nordiska kulturbudgeten. Ett allmänt moment för utställningsverksamhet skulle göra det möjligt att kanalisera anslag direkt till organisationer och institutioner som tar hand om det praktiska arbetet, och skulle inte ställa krav på uppbyggnad av någon särskild administration för denna verksamhet. Utställningsmottagare med lokal förankring har i praktiken de bästa förutsättningarna att bedriva olika former av kringverksamhet i anslutning till utställningarna.

Med hänvisning till vad som ovan anförts hemställs

att Nordiska rådet rekommenderar Nordiska ministerrådet att i den nordiska kulturbudgeten inta ett särskilt anslag för stöd till nordiska utställningar.

Stockholm den 26 augusti 1982

Margrete Auken (SF)

Eiður Guðnason (A.)

Árni Gunnarsson (A.)

Sinikka Karhuvaara (Kok)

Eeva Kuuskoski-Vikatmaa (K) Kaarina (Kati) Peltola (Skdl)

Arvo Salo (Sd)

*BILAGA 1, Yttranden (se supplement)**BILAGA 2***Betänkande av Nordiska rådets kulturutskott över medlemsförslaget**

Till kulturutskottet har hänvisats medlemsförslag om stöd till nordiska utställningar. Förslaget har behandlats vid möten den 18 oktober och den 16 november 1982 samt den 6–7 maj, den 16–17 augusti och den 15 november 1983.

1. Medlemsförslaget

I medlemsförslaget hemställs att Nordiska rådet rekommenderar Nordiska ministerrådet att i den nordiska kulturbudgeten inta ett särskilt anslag för stöd till nordiska utställningar. Förslagsställarna erinrar om att det sedan länge förekommer utbyte av utställningar mellan de nordiska länderna med tonvikten på konstutställningar av olika slag. Sedan 1978 verkar en särskild institution, Nordiskt konstcentrum, med samarbetsprojekt, bl. a. utställningsverksamhet, på den visuella konstens område.

Förslagsställarna anför att det på senaste tid blivit aktuellt med nordiska vandringsutställningar också på andra områden än inom bildkonsterna, såsom arkitektur, fotokonst, design, textilkonst, skulptur, bokkonst, men också etniska och språkliga minoriteters situation, miljöfrågor, energi och ekologi, filateli etc. Syftet med utställningarna är att informera en så stor nordisk publik som möjligt, att påverka den nordiska kulturdebatten, att öka människornas kunskap om deras egen situation. Utställningarna arrangeras i allmänhet i samarbete mellan olika organisationer i de enskilda länderna. De finansieras via nationella stödordningar och med stöd av Nordiska kulturfonden, i någon liten grad är det fråga om självfinansiering. Kulturfonden ger dock bidrag enbart till projekt av engångskaraktär.

Som exempel på svårigheter som kan uppstå när det gäller att kontinuerligt ordna utställningar pekar förslagsställarna på den nordiska textiltrenden, en vandringsutställning med bildtextilier. Den har arrangerats två gånger, första gången 1974. Den tredje vandrar för närvarande och den är samtidigt den sista som får stöd av Nordiska kulturfonden.

Förslagsställarna framhåller att utställningar av den ovannämnda typen och andra kan verka inspirerande genom att de över hela Norden sprider nya idéer, former och uttryck. Utställningarna ger också möjlighet att tillvarata intressen hos olika specialgrupper i gränsområdet mellan olika konstformer.

En möjlighet att finansiera vandringsutställningar av varierande slag och att ge utställningsverksamheten kontinuitet vore enligt förslagsställarna att inta ett särskilt moment för utställningsverksamhet i den nordiska kultur-

budgeten. De anser att ett allmänt moment för utställningsverksamhet skulle göra det möjligt att kanalisera anslagen direkt till de organisationer och institutioner som har hand om det praktiska arbetet, och skulle inte ställa krav på uppbyggnad av någon särskild administration för verksamheten.

2. Remissyttrandena

Följande myndigheter, institutioner och organisationer har avgivit yttrande om medlemsförslaget:

Nordiskt konstcentrum
 Nordisk Textiltriennale
 Föreningarna Nordens förbund

Danmark

Akademiet for De skønne Kunster, Akademiraadet
 Statens Museumsnævn
 Det danske Kunstindustrimuseum
 Komitéen for internationale Kunstudstillinger
 Danmarks Biblioteksforening
 Kunsthåndværkerrådet
 Danske Kunsthåndværkeres Landssammenslutning
 Dansk Folkeoplysnings Samråd
 Sammenslutningen af danske Kunstforeninger
 Billedkunstnernes Forbund
 Skolen for Brugskunst
 Seminariernes Vandreudstilling
 Gymnasiernes Vandreudstilling

Finland

Undervisningsministeriet
 Delegationen för nordiskt kulturellt samarbete
 Skolstyrelsen
 Museiverket
 Delegationen för biblioteksärenden
 Ålands landskapsstyrelse
 Finska konstföreningen
 Suomen taideteollisuusyhdistys – Konstflitföreningen i Finland
 Industrikonstförbundet Ornamo
 Suomen kirjastoseura – Finlands biblioteksforening
 Centralkommissionen för konst
 Samverkande bildningsorganisationer

Island

Undervisningsministeriet
Nordisk kunstförbund, isländska sektionen
Isländska bildkonstföreningarnas förbund
Isländska textilföreningen

Norge

Kultur- och vitenskapsdepartementet
Norske tekstilkunstnere
Nordisk kunstförbund, norske seksjon

Sverige

Kungl. biblioteket
Statens konstmuséer
Statens kulturråd
Riksställningar

De tillfrågade remissorganens inställning till medlemsförslaget är odelat positiv. I den mån invändningar överhuvudtaget förekommer motiveras dessa med fruktan för att förslaget skulle förverkligas genom att på kulturbudgeten redan befintliga medel öronmärktes för ändamålet. Däremot råder delade meningar om förslaget att kanalisera anslag direkt till de organisationer och institutioner som har hand om det praktiska arbetet. Största delen av remissorganen stöder förslaget, medan en del anser att ifrågavarande verksamhet bör administreras centralt av härför lämpligt organ. I vissa fall föreslås Nordiskt konstcentrum.

I det följande refereras de särskilda synpunkter som remissorganen har anlagt på medlemsförslaget.

Nordiska remissyttranden

Nordiskt konstcentrum anför att ett förverkligande av medlemsförslaget kommer att tillfredsställa ett länge känt behov av ökat utställningsutbyte i Norden. Centret anser det inte vara meningsfullt att nya kanaler grundas för administrationen av en turnéutställningsverksamhet av likartat slag som den som centret arbetar med på bildkonstens område. Det skulle vara naturligt att Nordiskt konstcentrum kunde administrera även annan nordisk vandringsutställningsverksamhet, såvida nödiga anslag för själva verksamheten beviljades. Konstcentret varnar dock för ny verksamhet innan redan igångsatt har kunnat föras upp på ursprungligen avsedd nivå.

Nordisk Textiltriennale understryker triennialens betydelse som samlingspunkt för textilkonstnärerna i de nordiska länderna i samband med den stora mönstringen av nordisk textilkonst. Organisationen påpekar att det runtom i världen anordnas biennaler och triennaler för textilkonst och att det därför är naturligt att man också i Norden visar sin egenart på detta speciella område. En nordisk textilutställning har även ett betydande inter-

nationellt intresse. Eftersom textilkonsten befinner sig i ett gränsområde mellan konsthantverk och bildkonst, kan det vara svårt att placera in sådana utställningsprojekt som textiltiennalen inom de ramar som finns på bildkonstområdet. Därför skulle ett inrättande av den föreslagna stödordningen vara av stor betydelse för textiltiennalen, eftersom den efter tre genomförda utställningar inte längre kan påräkna stöd från Nordiska kulturfonden.

Föreningarna Nordens förbund hänvisar till sitt handlingsprogram, enligt vilket den nordiska utväxlingen av utställningar bör ökas, särskilt sådana utställningar som är av debattskapande karaktär. Förbundet framhåller att det finns många institutioner och organisationer som har både vilja och förmåga att engagera sig i nordisk utställningsverksamhet, vilket innebär att det inte behövs någon särskild administration i tillägg till Nordiskt konstcentrum. Förbundet pekar också på den insats som de bilaterala fonderna gör för att bringa utställningar över gränserna. Slutligen riktar förbundet uppmärksamheten på de många praktiska problem som uppstår när utställningsföremål skall passera gränserna mellan de nordiska länderna och understryker betydelsen av att dessa problem snart löses.

Danska remissyttranden

Akademiet for De skønne Kunster, Akademiraadet stöder förslaget i princip, men framhåller att medlen under inga omständigheter bör tas från de redan från tidigare otillräckliga bevilningarna till utställningar av bildkonst och arkitektur. Rådet föreslår att den nordiska ungdomsbiennalen återupptas, att det hålls en skulpturutställning vart femte år, att det anordnas en nordisk grafikbiennal, designutställningar omfattande grafisk design, plakatkonst, offentligdesign etc. samt utställningar om arkitektur. För övrigt påminner rådet om förslaget till Nordiska rådet om att instifta två nya pris, det ena inom bildkonst och det andra inom arkitektur.

Statens Museumsnævn stöder medlemsförslaget.

Det danske Kunstindustrimuseum, som stöder förslaget, varnar för att ge de små medlen en större spridning än till förmedling av konst.

Komitéen for internationale Kunstudstillinger framhåller att bildkonsten som sådan har haft det väsentligt sämre i de nordiska länderna än övriga konstarter och hävdar att man i de enskilda nordiska länderna har bättre kunskap om bildkonsten i det övriga Europa och USA än om bildkonsten i Norden. Kommittén finner det viktigt att det i tillägg till den verksamhet som Nordiskt konstcentrum bedriver skapas ekonomiska möjligheter för ett mera direkt och intensifierat utställningssamarbete mellan existerande utställningsarrangörer, organisationer etc. för att säkra ett så mångsidigt spektrum som möjligt. Kommittén anser det vara önskvärt att nordiska utställningar likt textiltiennalen kan anordnas framgent, inte endast inom bildkonsten i traditionell mening, utan också inom mer marginella områden.

Danmarks Biblioteksforening stöder förslaget i princip, men påpekar att det i de enskilda länderna också krävs utställningsfaciliteter. Nordiska rådet borde enligt föreningen verka för att medlemsländerna ställer nödvändiga lokaler till förfogande.

Kunsthåndværkerrådet, som stöder förslaget, hänvisar till textiltiennalen och anför att ett av målen för rådet är att deltaga i arbetet med att arrangera liknande kontinuerliga utställningar av konsthantverk.

Danske Kunsthåndværkeres Landssammenslutning, som stöder förslaget, varnar för en öronmärkning av redan existerande medel. Organisationen anför att den arbetar med en nordisk konsthantverksutställning och att den förväntar sig stöd, såväl ekonomiskt som juridiskt, med hänsyn till tull, moms och andra svårigheter vid arrangerandet av nordiska utställningar.

Dansk Folkeoplysnings Samråd stöder förslaget under förutsättning att motsvarande nedskärningar av andra kulturanslag inte företas.

Sammenslutningen af danske Kunstforeninger stöder förslaget.

Billedkunstnernes Forbund, som stöder förslaget, betonar kontinuitetens betydelse för utställningsverksamhet. Förbundet meddelar att det är berett att medverka till det praktiska genomförandet av förslaget.

Också *Skolen for Brugskunst* understryker kontinuitetens betydelse och framhåller explicit det fruktbara i att anslagen kanaliseras direkt till de organisationer eller institutioner som har hand om det praktiska arbetet.

Seminiernes Vandreudstilling och *Gymnasiernes Vandreudstilling* stöder förslaget.

Finländska remissyttranden

Delegationen för nordiskt kulturellt samarbete under undervisningsministeriet stöder medlemsförslaget och anser att anslaget i huvudsak borde användas till större återkommande utställningar. Nya utställningsprojekt kan även i fortsättningen finansieras med medel ur Nordiska kulturfonden.

Skolstyrelsen anför att alltför knappa anslag hittills har gjort det omöjligt att sätta upp exempelvis av Nordiska konstcentret arrangerade utställningar i Finland. Bland sådana temata som ligger skolstyrelsen nära nämns bl. a. begåvade elevers arbeten till exempel inom handarbete och teckning. Skolstyrelsen förklarar sig vara beredd att delta i planeringen av samarbetet. Slutligen framhävs att den föreslagna utställningsverksamheten kräver god och sakkunnig ledning och effektiv information.

Museiverket, som stöder förslaget, anser att medlen bör fördelas jämt mellan olika områden av kulturlivet och anser särskilt att de kulturhistoriska museernas roll som utställningsproducerande institutioner bör beaktas.

Delegationen för biblioteksärenden liksom *Finska konstföreningen* stöder förslaget.

Konstflitföreningen i Finland, som stöder förslaget, föreslår att anslag också reserveras för regelbundet återkommande kulturevenemang och

nämner förutom utställningar även nordiska pris och regelbundet utkommande samnordiska publikationer.

Industrikonstförbundet Ornamo hänvisar till textiltriennalen och anför att det är behov av liknande utställningsverksamhet inom alla konstindustri- och konsthantverksområden. Strävan bör enligt förbundet vara att högklassiga utställningar som anordnas i privat regi också skall kunna anhålla om ekonomiskt stöd. Utställningsverksamheten skulle berikas av att sådana kunde vandra mellan de nordiska länderna.

Finlands biblioteksörening meddelar att biblioteken i allmänhet har reserverat rymliga utrymmen för utställningar och att de gärna tar emot sådana. I fråga om organisationen av utställningsverksamheten framhåller föreningen att presentationerna bör utarbetas centralt av experter och sedan översättas till de nordiska språken. Föreningen föreslår att det i experimentsyfte tillsätts en liten nordisk expertgrupp med uppgift att planera utställningsverksamhetens organisation och finansiering samt att dra upp riktlinjerna för den fortsatta verksamheten.

Centralkommissionen för konst, som stöder förslaget, hänvisar till sitt yttrande om ministerrådsförslaget om nordiskt kultursamarbete under 1980-talet (*B 37/k*), i vilket kommissionen framhållit att vissa konstnärligt högtstående nordiska projekt, såsom utställningar eller konsttävlingar, t. ex. den nordiska textiltriennalen och de nordiska tävlingarna för unga dansare förtjänar att stödas med samnordiska medel.

Samverkande bildningsorganisationer anser att ett förverkligande av medlemsförslaget skulle ge bildningsorganisationerna möjligheter att inom bildningsarbetet och kulturens område utveckla en långsiktig gemensam utställningsverksamhet. Organisationen understryker dock att ett särskilt anslag inte får minska folkbildningsarbetets redan annars knappa resurser.

Ålands landskapsstyrelse förhåller sig positiv till medlemsförslaget och understryker kontinuitetens betydelse för olika utställningsprojekt.

Isländska remissyttranden

Undervisningsministeriet finner det vara önskvärt att medel i högre grad än hittills beviljas samnordiska utställningar, både sådana som hålls i de nordiska länderna och sådana som hålls i andra länder, inte minst olika typer av konstutställningar. Ministeriet uttrycker ett särskilt intresse för att isländska konstnärers verk förevisas i utlandet i högre grad än hittills.

Nordiska konstförbundets isländska sektion, till vars yttrande *Isländska bildkonstföreningars förbund* ansluter sig, uttrycker förhoppningen att stödet i möjligaste mån kan användas för samnordiska utställningar inom bildkonsten. Med hänvisning till textiltriennalen stöder förbundet upprättandet av liknande verksamhet på andra områden inom bildkonsten.

Isländska textilföreningen stöder förslaget.

Norska remissyttranden

Kultur- og vitenskapsdepartementet framhåller att utställningsverksamheten är av stor betydelse när det gäller att befrämja konst- och kulturförståelsen mellan de nordiska länderna, och att det är viktigt att verksamheten omfattar så många konstgrenar och fackområden som möjligt inom den bildande konsten och besläktade kulturaktiviteter. Departementet finner att en eventuell utvidgning och förstärkning av den nordiska utställningsverksamheten bör ske genom ökade bevilningar till Nordiskt konstcentrum med motiveringen att det därigenom kan uppnås större samordning av projekten och ett mer rationellt utnyttjande av fackkunskaper och administrativa resurser.

Norske tekstilkunstnere stöder förslaget.

Nordiska konstförbundets norska sektion, som stöder förslaget, menar att Nordiskt konstcentrum är den naturliga centralen för produktion av flertalet av de utställningstyper som omtalas i medlemsförslaget. Sektionen framhåller också att verksamheten vid konstcentret måste fås upp på ursprungligen avsedd nivå. Sektionen förmodar att det inte i längden går att arrangera större vandringsutställningar utan någon form av fast administration och framhåller att textiltiennalen organiserats på frivillig grund.

Svenska remissyttranden

Kungl. biblioteket stöder tanken på en ökad nordisk utställningsverksamhet. Med hänvisning till erfarenheter av utställningar av typen Nordisk bokkonst, Nordiska bokband etc. förordar biblioteket att stödet riktas direkt till de institutioner som har hand om det praktiska genomförandet.

Statens konstmuséer konstaterar att det inom många av konstens och hantverkets områden är utomordentligt svårt att följa utvecklingen i de övriga nordiska länderna, vilket ett ökat utställningsutbyte skulle vara ägnat att råda bot på. Det krävs dock att verksamheten får en relativt fast organisation, att utställningsbehovet systematiskt penetreras och att en långsiktig plan etableras ägnad att successivt täcka hela informationsbehovet. En närliggande lösning skulle vara ett återupplivande av ett nordiskt utställningsråd.

Statens kulturråd disponerar sedan budgetåret 1979/80 ett bidrag till lokala och regionala muséers utställningsutbyte med utlandet, vilket endast kan sökas för utställningar av lokala och regionala muséer, konsthallar, eller organisationer i samarbete med dessa institutioner. Rådet får ansökningar som gäller utställningsutbyte med de nordiska länderna rörande bildkonst, kulturhistoria, hemslöjd, textil m. m., men har markerat att bidraget företrädesvis skall gå till utomnordiska projekt och har därför avslagit eller givit mycket små bidrag till nordiska projekt. Kulturrådet stöder medlemsförslaget och anser det vara viktigt att bidraget kan utgå till utställningar som upprepas, av typ textiltiennalen. Rådet tror att det finns intresse för att starta liknande projekt på andra områden t. ex. inom nor-

disk grafik. Slutligen framhåller kulturrådet att samiska organisationer genom det föreslagna bidraget bör få möjlighet att söka bidrag till utställningar, som naturligt är av intresse för hela Norden.

Riksutställningar hänvisar till sitt måldokument, enligt vilket det är angeläget att försöka få till stånd en livligare utbytesverksamhet i Norden genom nationella initiativ, eftersom de samnordiska resurserna för utställningsutbyte är begränsade. Riksutställningar stöder förslaget och ställer sig positiva till tanken att medel skall kunna kanaliseras till de organisationer och institutioner som har hand om det praktiska utställningsarbetet. Man förklarar sig vara beredd att i det avseendet ta ett fortsatt och eventuellt utökad ansvar.

3. Utskottet

Enligt det nordiska kulturavtalet (artikel 5, c) skall avtalsparterna samarbeta om konstnärligt och annat kulturellt utbyte mellan två eller flera av de nordiska länderna. Detta allmänna stadgande om utbytessamarbete förtydligas till att gälla verksamheten inom arkiv, bibliotek, muséer, radio, television och film samt annan kulturell förmedlingsverksamhet. Något särskilt stadgande om utställningsutbyte finns inte i kulturavtalet, men såväl medlemsförslaget som de yttranden, som avgivits om detta visar att man är klart medveten om det angelägna i att få till stånd ett livligare utställningsutbyte mellan de nordiska länderna, baserat på antingen nationella eller nordiska initiativ.

Nordiska medel till stöd för utställningsverksamhet beviljas för närvarande över *Nordiska konstcentrets* budget (utställningar i centrets egna lokaler och vandringsutställningar; företrädesvis bildkonst), till *Nordkalottmuséet*, dvs. vandringsutställningar mellan kalottmuséerna i Norge, Sverige och Finland, till *Nordatlantmuséet*, dvs. vandringsutställningar mellan muséer på Färöarna, Island och Grönland samt till samarbetsprojekt mellan kalottmuséet och atlantmuséet. Därtill kommer utbyte av ett otal större och mindre utställningar mellan några av eller alla de nordiska länderna, vilket delvis stöds med medel ur Nordiska kulturfonden, bilaterala fonder eller med nationella medel. Till denna sistnämnda grupp hör den som exempel i medlemsförslaget nämnda *Nordiska textiltriennalen*, som sedan 1974 arrangerats tre gånger och som för närvarande vandrar i de nordiska länderna. Den tredje utställningen har visats/visas i Helsingfors, Södertälje, Reykjavík, Tórshavn, Bergen och Köpenhamn. Utskottet besåg den andra utställningen i december 1979.

Medlemsförslaget syftar till att på den nordiska kulturbudgeten ta in ett särskilt anslag till stöd för ett nordiskt utställningsutbyte. De remissorgan som yttrat sig om förslaget är odelat positiva till detta. I den mån invändningar överhuvudtaget förekommer motiveras dessa med fruktan för att förslaget förverkligas genom att vissa medel som redan finns på kulturbudgeten öronmärks för det nya ändamålet.

Motiveringarna för ett ökat utställningsutbyte är att stärka kulturgemenskapen, att befrämja kulturförståelsen i vid mening, men också att göra det lättare att följa utvecklingen i de övriga nordiska länderna på t. ex. konstens olika områden. Denna sistnämnda motivering är särskilt viktig för Island, Färöarna, Grönland och Åland samt för samerna. En annan motivering är att inom en begränsad tid genom utställningar informera en så stor publik i Norden som möjligt om aktuella frågor, att påverka den nordiska kulturdebatten, att öka nordbornas kunskap om deras egen situation. Motiveringen gäller i ännu högre grad utställningsverksamhet på andra områden än den visuella konstens, vilket medlemsförslaget ger exempel på. Denna typ av utställningsverksamhet har särskild betydelse för folkbildningsarbetet i Norden och kan även utgöra ett ytterligare incitament för samarbete mellan de nordiska folkbildningsorganisationerna.

Utskottet delar alltså förslagsställarnas och remissorganens uppfattning om betydelsen av ett kontinuerligt utbyte av utställningar mellan de nordiska länderna. Med utställningar avses därvid inte bara konstutställningar av olika slag, utan också andra utställningar av allmän eller speciell karaktär, på vilka medlemsförslaget och remissyttrandena ger goda exempel.

Utgångspunkten för verksamheten bör enligt utskottets uppfattning vara att *Nordiskt konstcentrum*, i enlighet med sina stadgar, har ansvaret för anordnandet och finansieringen av vandringsutställningar på den visuella konstens område. Detta omfattar bildkonst, dvs. måleri, skulptur, teckning, grafik, textilkonst, konsthantverk, konstindustri, formgivning, foto, arkitektur etc. Det är dock att observera att verksamheten vid konstcentret ännu inte kunnat föras upp på ursprungligen avsedd nivå, något som utskottet i olika sammanhang kraftigt drivit på. För att kunna tillgodose behovet av utbyte av vandringsutställningar på alla andra områden och för att ge utställningsverksamheten kontinuitet där sådan behövs, bör enligt utskottet ett särskilt moment härför intas på den nordiska kulturbudgeten. Härvidlag ansluter sig utskottet alltså till medlemsförslaget.

Medlemsförslaget utgår från att ett särskilt moment på kulturbudgeten för utställningsutbyte skulle göra det möjligt att kanalisera anslag direkt till organisationer och institutioner som har hand om det praktiska arbetet. Förslagsställarna framhåller att detta inte skulle ställa krav på uppbyggnad av någon särskild administration för verksamheten. En ytterligare motivering för detta är att utställningsmottagare med lokal förankring i praktiken har de bästa förutsättningarna att bedriva olika former av kringverksamhet i anslutning till utställningarna.

Utskottet är ense med förslagsställarna om att det inte behöver byggas upp någon särskild administration för ändamålet. Men verksamheten måste administreras på något sätt, även om anslag helt säkert i vissa fall kan

kanaliseras direkt till arrangören, och utskottet anser det naturligt att verksamheten administreras av *Nordiskt konstcentrum*, som har erfarenhet av utställnings- och utbytesverksamhet på den visuella konstens område. Denna uppfattning delas av många remissorgan, bland dem konstcentret självt.

Utskottet vill dock framhålla att i den mån konstcentrets styrelse vad medlemmarnas intresseinriktning beträffar anses ha en alltför ensidig sammansättning med hänsyn till en ytterligare breddning av verksamhetsspektret, bör härav betingade förändringar av styrelsens sammansättning och/eller storlek företas.

Det är viktigt att det administrerande organet, dvs. konstcentret, även besitter praktisk kompetens, sålunda att svårigheter betingade av olika tull-, moms- och andra bestämmelser vid överföring av utställningar från ett nordiskt land till ett annat kan bemästras. Därtill kommer att vederbörande myndigheter ofta är osmidiga i sin behandling av ärendena. En sådan kompetens har konstcentret nödgats skaffa sig. Utskottet har upprepade gånger påtalat de magra resultaten av ansträngningarna att underlätta flyttning av t. ex. utställningsföremål, AV-material (*rek. nr 7/1976*) etc. över gränserna mellan de nordiska länderna.

Resurstillgångarna måste enligt utskottets uppfattning få avgöra huruvida konstcentret skall kunna stå till tjänst med fackfolk för att centralt utarbeta utställningskataloger och annat material samt att översätta detta.

Konstcentret kan givetvis nöja sig med att behandla från presumtiva utställningsarrangörer och -mottagare kommande ansökningar och förslag, men man kan lika väl tänka sig att behovet av och möjligheterna till ett varierat utställningsutbyte systematiskt penetreras, sålunda att riktlinjer för verksamheten målmedvetet dras upp, och inte formas på basen av mer eller mindre slumpmässigt inlämnade ansökningar om stöd. De båda typerna utesluter dock inte varandra.

I medlemsförslaget diskuteras explicit den situation som *Nordiska textiltriennalen* råkat i, efter att den inte längre kan påräkna stöd från Nordiska kulturfonden. Ett särskilt anslag för utställningsutbyte skulle ge bättre möjlighet till kontinuitet där sådan behövs, även för textiltriennalen, men också till att tillgodose engångsbehov inom de mest olikartade områden.

Med hänvisning till vad som ovan anförts får utskottet föreslå att rådet antar följande rekommendation med anledning av medlemsförslaget:

Nordiska rådet rekommenderar Nordiska ministerrådet att på den nordiska kulturbudgeten inta ett särskilt anslag till stöd för nordiskt utställningsutbyte.

Mariehamn den 15 november 1983

René Brusvang (CD)

Kirsti Kalle Grøndahl (A)

Eiður Guðnason (A.)

Elsi Hetemäki-Olander (Kok)

Förman

Tytti Isohookana-Asunmaa (K)

Gunnel Jonäng (c)

Wenche Lowzow (H)

Tore Nilsson (m)

Sture Palm (s)

Erlendur Patursson (Tyfl)

Robert Pedersen (S)

Gunvor Schnitler (H)

Reiulf Steen (A)

Otto Steenholdt (Grønl.)

Medlemsförslag

om samnordisk utbildning av Montessori-lärare

(Väckt av *Sinikka Karhuvaara, Eeva Kuuskoski-Vikatmaa, Erlendur Patursson, Arvo Salo och Ingrid Sundberg*)

Montessori-pedagogiken utgår från en demokratisk människosyn där alla individer har ett värde och resurser för aktivitet, skapande och utveckling. Montessori-metoden menar att barnen måste få utvecklas i frihet och ostört bygga upp verksamheter som främjar deras psykiska och fysiska utveckling. Undervisningen bör utgå från barnets egna intressen vilka i sin tur är beroende av barnets mognadsnivå.

Montessori-pedagogiken är individcentrerad och i grunden stadielös. Således kan varje klass rymma elever med skilda kunskapsnivåer och förutsättningar. Det är viktigt att varje individ får utvecklas i sin egen takt och att ta vara på barnets arbetsglädje och att ha åldersblandade grupper.

Montessori-klasserna i grundskolan arbetar med samma läroplan som den allmänna skolan. Det är endast metoden att uppnå målen i läroplanen som skiljer sig.

Intresset för Montessori-pedagogiken har ökat kraftigt under de senaste åren. Sverige är det land i Norden som i förhållande till sin folkmängd har flest Montessori- för- och grundskolor. I Sverige står cirka 5 000 barn i kö till Montessori-förskolorna. Att intresset ökats visas också av att föräldrar till barn i Montessori-förskolor allt kraftigare trycker på att också få utbildning i grundskolan enligt Montessori-pedagogiken.

Även bland lärare och blivande lärare ökar intresset. Den första förutsättningen för att få flera Montessori-klasser till stånd är att tillgången på utbildade lärare väsentligt förbättras. Möjligheterna att få Montessori-utbildning i Norden är mycket begränsade. I *Danmark* finns en viss utbildning av Montessori-lärare. På grund av den begränsade tillgången på denna typ av utbildning har det emellertid inte varit möjligt att ta emot lärare för utbildning från de andra nordiska länderna. I *Finland* och *Norge* finns ingen utbildning för Montessori-lärare. I *Sverige* finns inom lärarutbildningens ram en Montessori-kurs för låg- och mellanstadierna vid Göteborgs universitet.

Undervisningen enligt Montessori-pedagogikens principer måste för att kunna utföras på ett tillfredsställande sätt utövas av lärare som behärskar denna form av pedagogik. De som önskar utbilda sig till Montessori-lärare får därför i dag söka sig till Italien eller England där denna utbildning ges. Utbildningskostnaderna liksom de mycket höga kraven på språkkunskaper som fordras för att kunna utbilda sig utomlands lägger onödiga hinder i vägen för många intresserade.

Det är viktigt för utvecklingen av vårt skolväsende att få tillgång till alternativ pedagogik. Mot denna bakgrund och med tanke på det stora intresset bör möjligheterna undersökas för att i Norden få till stånd utbildning av lärare med inriktning på Montessori-pedagogik såväl vad gäller förskollärare som låg- och mellanstadielärare.

De nationella grundutbildningarna för grundskolan i de nordiska länderna är så närbesläktade att en gemensam nordisk utbildning av Montessori-lärare med fördel torde kunna anordnas. Underlaget av tänkbara kursdeltagare är i respektive land alltför begränsat för att motivera en utbildning enbart på nationell grund. Dessutom torde en samnordisk utbildning verka mer stimulerande än en rent nationell utbildning med begränsat elevantal. En gemensam nordisk utbildning synes även motiverad med hänsyn till kostnaderna för den enskilde eleven för vilken det också av språkskäl måste ses som en fördel att kunna erhålla utbildning inom Norden. Ytterligare skäl som talar för ett nordiskt samarbete på detta område är den överenskommelse om en nordisk arbetsmarknad för lärare i grundskola som undertecknades i mars 1982.

Mot bakgrund av ovan angivna skäl om behov av utbildning av Montessori-lärare i samtliga nordiska länder, det stora intresset bland lärare, föräldrar och elever för undervisning enligt Montessori-pedagogiken och det alltför ringa underlaget för nationell utbildning på området synes det angeläget att förutsättningar skapas i de nordiska länderna för utbildning av Montessori-lärare.

Med hänvisning till vad som ovan anförts hemställes,

att Nordiska rådet rekommenderar Nordiska ministerrådet att undersöka möjligheterna att få till stånd en samnordisk utbildning av Montessori-lärare.

Helsingfors, Tórshavn och Stockholm den 20 september 1982

Sinikka Karhuvaara (Kok) *Eeva Kuuskoski-Vikatmaa (K)*

Erlendur Patursson (Tvfl)

Arvo Salo (Sd)

Ingrid Sundberg (m)

*BILAGA 1 Yttranden (se supplement)**BILAGA 2***Betänkande av Nordiska rådets kulturutskott över medlemsförslaget**

Till kulturutskottet har hänvisats medlemsförslag om samnordisk utbildning av Montessori-lärare. Förslaget har behandlats vid möten den 18 oktober och den 16 november 1982 samt den 6–7 maj, den 16–17 augusti och den 15 november 1983, samt den 26 januari 1984.

1 Medlemsförslaget

I medlemsförslaget hemställs att Nordiska rådet rekommenderar Nordiska ministerrådet att undersöka möjligheterna att få till stånd en samnordisk utbildning av Montessori-lärare.

Förslagsställarna anför att Montessori-pedagogiken utgår från en demokratisk människosyn där alla individer har ett värde och resurser för aktivitet, skapande och utveckling. Den är individcentrerad och i grunden stadielös. Montessori-klasserna i grundskolan arbetar med samma läroplan som den allmänna skolan, det är endast metoden att uppnå målen i läroplanen som skiljer. Enligt förslagsställarna har intresset för Montessori-pedagogiken ökat kraftigt under de senaste åren bland såväl lärare som föräldrar. Sverige är det nordiska land som i förhållande till folkmängden har det största antalet Montessori-för- och grundskolor. Möjligheterna att få utbildning i de nordiska länderna är mycket begränsade. I Danmark och Sverige ges viss lärarutbildning, medan det i Finland och Norge inte ges någon utbildning för Montessori-lärare. Detta har lett till att de som önskar sådan utbildning får söka sig till andra länder, för närvarande Italien och England.

Förslagsställarna anser det vara viktigt för utvecklingen av skolväsendet i de nordiska länderna att det finns tillgång till alternativ pedagogik. De nationella grundutbildningarna för grundskolan är så närbesläktade att en gemensam nordisk utbildning av Montessori-lärare med fördel kunde anordnas. En gemensamt anordnad utbildning anses vara motiverad även av resursskäl, såväl ekonomiska som personella. Som ett ytterligare motiv hänvisas till den överenskommelse om en nordisk arbetsmarknad för lärare som ingicks i mars 1982.

2 Remissyttrandena

Följande myndigheter, institutioner och organisationer har avgivit yttrande om medlemsförslaget:

Nordiske Lærerorganisationers Samråd

Danmark

Undervisningsministeriet
 Montessori Seminariet
 Landsforeningen Montessori-Børnevenner
 Skole og Samfund

Finland

Undervisningsministeriet
 Skolavdelningen
 Högstole- och vetenskapsavdelningens byrå för lärarutbildning
 Skolstyrelsen
 Alands landskapsstyrelse
 Koti- ja Koulu-yhdistysten Liitto (Förbundet för föreningarna Hem och Skola)
 Förbundet Hem och Skola i Finland (svenskspråkigt)
 Suomen Montessori-yhdistys – Montessori-Finland
 Helsingin Montessori-koulun kannatusyhdistys (Understödsföreningen för Montessori-skolan i Helsingfors)
 Finlands svenska skolungdomsförbund
 Koululaisjärjestöjen ja Keskiasteen Opiskelijajärjestöjen Keskusliitto (Centralförbundet för gymnasieskolans elevorganisationer)
 Oulun Montessori-kasvatuksen kannatusyhdistys (Understödsföreningen för Montessori-fostran i Uleåborg)

Norge

Kultur- og vitenskapsdepartementet
 Universitetet i Oslo
 Psykologisk institutt

Sverige

Skolöverstyrelsen
 Uppsala universitet
 Barnpedagogiska institutionen
 Riksförbundet Hem och skola
 Elevorganisationen i Sverige
 Svenska Montessoriförbundet

Remissinstansernas inställning till medlemsförslaget är splittrad. En instans är absolut negativt inställd. Få är förbehållslöst positivt inställda. En stor del avvisar eventuella försök att skapa en särskild Montessori-läro-utbildning eller att i kompetenshänseende jämställa Montessori-utbildning med den allmänna grundutbildningen. I stället framförs förslag om att arbeta in Montessori-pedagogiken i vidareutbildningen, eventuellt fortbildningen av i synnerhet förskolelärare och speciallärare, men också grundskolelärare. Därvidlag förordas nordiska kurser och/eller seminarier.

Nordiskt remissyttrande

Nordiske Lærerorganisationers Samråd, som förhåller sig negativt till medlemsförslaget, påpekar att Montessori-pedagogiken i allt väsentligt svarar mot den grundsyn som gäller för den offentliga skolan i alla de nordiska länderna. Rådet anser att behovet av utbildning i Montessori-pedagogik måste avvägas mot andra utbildningsbehov i varje enskilt land och behandlas i den ordning som medbestämmandereglerna i det enskilda landet föreskriver.

Danska remissyttranden

Undervisningsministeriet finner det inte vara rimligt att upprätta särskilda Montessori-seminarier eller i övrigt etablera särskild utbildning av Montessori-lärare. Ministeriet avstyrker medlemsförslaget, men framhåller att detta inte utesluter att det kan finnas intresse för eller behov av gemensamma nordiska kurser eller seminarier med Montessori-pedagogiken som särskilt ämne.

Montessori Seminariet, som ger en ingående beskrivning av situationen i Danmark, föreslår att det i första omgången arrangeras vidareutbildningskurser för såväl lärare som barnträdgårds- och fritidspedagoger, som redan har genomgått den allmänna grundutbildningen i deras eget eller i annat nordiskt land. Till detta yttrande hänvisar *Landsforeningen Montessori-Børnevenner*.

Skole og Samfund förklarar sig inte ha något att invända mot medlemsförslaget.

Finländska remissyttranden

Undervisningsministeriet avstår i detta sammanhang från att ta ställning till medlemsförslaget. Ministeriets *skolavdelning* konstaterar att det är omöjligt att foga in sådan utbildning i grundutbildningen, eftersom studieprogrammen redan är fullspäckade. Fortbildning i Montessori-pedagogik kan däremot väl tänkas, eftersom avsikten inte är att inrätta Montessori-skolor. Avdelningen anser det vara viktigt att på nordisk nivå undersöka möjligheterna att åstadkomma samnordisk utbildning för Montessori-lärare i form av fortbildning. Till tolk för samma uppfattning gör sig ministeriets *högskole- och vetenskapsavdelningens byrå för lärarutbildning*.

Skolstyrelsen, som ger en bild av Montessori-pedagogikens ställning i utbildningen i Finland, framhåller att denna pedagogik är väl lämpad att användas vid dagvård av sådana barn under skolåldern som är i behov av specialvård och -fostran samt i specialundervisningen i grundskolan. Skolstyrelsen menar att uppmärksamhet bör fästas vid utbildning i Montessori-pedagogik då utbildningen för grundskole- och barnträdgårdslärare förnyas. Som särskilda målgrupper utpekade lärarna inom lärarutbildningen, lärarna inom barnträdgårdsutbildningen och de handledande lärarna inom övningsundervisningen.

Förbundet för de finskspråkiga Hem- och skola-föreningarna och det svenskspråkiga *Förbundet Hem och skola i Finland* stöder medlemsförslaget.

Montessori-föreningen i Finland, som stöder medlemsförslaget, lägger fram ett förslag om ett utbildningscentrum för Montessori-pedagogik och föreslår därtill stipendier för fortbildning utomlands för lärare intresserade av Montessori-metoden.

Medlemsförslaget stöds av *Montessori-föreningen i Uleåborg* och *Understödsföreningen för Montessori-skolan i Helsingfors*. Den sistnämnda föreningen, som ger en ingående beskrivning av situationen i Finland, anför därtill att Helsingfors stads barnsjukhus (Aurora) sedan länge använt Montessori-metoden inom terapin. Staden överväger enligt föreningen att tillämpa metoden i försökssyfte i de s. k. nollklasserna, där det finns barn i skolåldern som ännu inte är skolmogna.

Medlemsförslaget stöds av såväl *det finsk- som svenskspråkiga skolungdomsförbundet*.

Ålands landskapsstyrelse förordar medlemsförslaget.

Norska remissyttranden

Kultur- og vitenskapsdepartementet framhåller att Montessori-pedagogiken är föga förenlig med den norska grundskolans traditioner och arbetsmetoder. Enbart utbildning till Montessori-lärare kan inte ge generell kompetens som förskolelärare, varför Montessori-utbildningen inte bör bli något alternativ till den nuvarande grundutbildningen av förskolelärare. Departementet anser emellertid Montessori-pedagogiken vara ett intressant fackområde för vidareutbildning, eventuellt fortbildning av förskolelärare. En möjlighet för förskolelärare till vidareutbildning på nordisk nivå skulle styrka förskolepedagogiken. Departementet finner det vara önskvärt att frågan om samnordisk vidareutbildning i Montessori-pedagogik för förskolelärare utreds närmare.

Psykologisk institutt vid *Universitet i Oslo* ger medlemsförslaget sitt oförbehållsamma stöd.

Svenska remissyttranden

Skolöverstyrelsen, som stöder medlemsförslaget, framhåller att det inte finns några motsättningar mellan den människosyn som läroplanen för grundskolan hävdar och den från vilken Montessori-pedagogiken utgår. Med tanken på att Montessori-pedagogiken är väl utvecklad inom förskoleverksamheten ser skolöverstyrelsen också med intresse att Montessori-metoderna i större utsträckning blir tillämpade också i grundskolan. Styrelsen bedömer de skäl som medlemsförslaget anser tala för ett nordiskt samarbete i fråga om utbildning av Montessori-lärare som väl grundade och pekar på olika ekonomiskt fördelaktiga alternativ till att genomföra den föreslagna utbildningen.

Barnpedagogiska institutionen vid Uppsala universitet har på uppdrag av Svenska Montessoriförbundet företagit en utredning av möjligheterna att skapa en svensk Montessori-utbildning med behörighetsgivande examen. Utredningen föreligger i form av en kursplan med riktlinjer för utbildningens uppläggning och genomförande, vilken presenteras. Institutionen framhåller att det finns goda möjligheter att med en begränsad planeringstid kunna starta utbildningen 1984/85 om utbildningen förläggs till Uppsala universitet och om de begärda medlen ställs till utbildningens förfogande.

Riksförbundet Hem och skola, som stöder medlemsförslaget, anför att förbundet i skrivelser och yttranden till regeringen bl. a. hävdar att Montessori-pedagogiken, dvs. själva den verksamhet genom material som systematiskt tränar de olika sinnesorganen, i högre grad än hittills borde vara en grund för det svenska skolväsendets arbetssätt. Förbundet pekar på vissa svårigheter som måste övervinnas innan ett förslag om samnordisk Montessori-läroutbildning kan realiseras. Den första svårigheten är finansieringen. En annan svårighet ligger i den stora skillnaden att anordna fortbildningskurser i Montessori-pedagogik och i att utforma en reguljär utbildning. Fortbildningskurser kan anordnas utan hänsyn till ev. kompetensregler eller motsvarande, medan en reguljär utbildning ställer helt andra krav. En ytterligare svårighet är behörighetsfrågan, genom att det för att få certifikat som Montessori-lärare krävs att utbildningen sanktioneras av det internationella Montessori-förbundet, något som i sig strider mot högskole- och skolförordningarna.

Elevorganisationen i Sverige, som avstår från att ta ställning till medlemsförslaget, menar att Montessori-pedagogiken, som en av flera alternativa pedagogiker, måste få större utrymme i den ordinarie utbildningen av lärare för den allmänna svenska skolan.

Svenska Montessoriförbundet, som finner det utomordentligt värdefullt att medlemsförslaget väckts, betonar att Montessori-klasserna i grundskolan arbetar med samma läroplan som den allmänna skolan. Förbundets uppfattning är att Montessori-läroutbildning är *ett* sätt att hjälpa lärare att uppnå den svenska läroplanens mål. Förbundet korrigerar medlemsförslaget uppgift om att det skulle finnas en Montessori-kurs för låg- och mellanstadielärare vid Göteborgs universitet och framhåller att det sedan flera år finns planer på en sådan, men att dessa inte har förverkligats.

3 Utskottet

Medlemsförslaget syftar till att på nordiskt plan arrangera utbildning för lärare i Montessoripedagogik. Viss läroutbildning ges för närvarande i Danmark och Sverige, medan det i Finland och Norge inte ges någon sådan utbildning. Möjligheterna att i de två förstnämnda länderna ta emot lärare från de andra länderna har varit små på grund av begränsad utbildningskapacitet.

Utskottet noterar följande översikt av befintliga Montessoriskolor och/eller skolor där Montessoripedagogik tillämpas.

Danmark: två egentliga lekskolor på var sin ort, men därtill ett otal barnträdgårdar och lekskolor som tillämpar Montessoripedagogiken; inga avgifter om antalet barn finns att tillgå; bekostas med kommunala medel.

Finland: fem lekskolor på tre olika orter av vilka fyra i Helsingforsområdet; sammanlagt ca 165 barn; ca 350 i kö för inträde; skolorna åtnjuter behovsprövat kommunalt stöd; avgiften uppgår till 300–400 mk/månad.

Island: enligt uppgift inga Montessoriskolor eller andra skolor där Montessoripedagogiken tillämpas.

Norge: fyra lek- och förskolor, av vilka tre i Osloområdet och en i Bergenområdet; ca 75 elever; lång kö för inträde; statligt och kommunalt stöd; avgiften uppgår till 500–1 000 kr/månad beroende på om det gäller halv- eller heldag.

Sverige: 70 förskolor inklusive 12 daghemsgrupper samt 11 grundskolor spridda över 33 olika orter; ca 2 500 barn i förskola och ca 850 i grundskola; ca 5 000 i kö för inträde; alla utom en är avgiftsfria.

Utskottet har även erfarit att den första svenska fortbildningskursen i Montessoripedagogik har startat vid Högskolan för lärarutbildning i Stockholm. Kursen är öppen för sökande från de andra nordiska länderna enligt samma villkor för antagning som gäller för svenska sökande. Utskottet har vidare erfarit att kursen faktiskt rönt intresse utanför Sverige, framförallt i Finland, men också i Norge, samt att den första kursen, förutom svenska deltagare, även har finländska.

Av medlemsförslaget och av de flesta av yttrandena som avgivits om detta framgår att den grundsyn som Montessoripedagogiken tar som utgångspunkt för sin uppfostran i allt väsentligt svarar mot den grundsyn som gäller för den offentliga skolan i alla de nordiska länderna. Utskottet noterar detta.

Utskottet noterar samtidigt att i en stor del av yttrandena avvisas eventuella försök att skapa en särskild Montessorilärarutbildning eller att i kompetenshänseende jämställa Montessoritutbildning med den allmänna grundutbildningen. I stället framförs förslag om att arbeta in Montessoripedagogiken i vidareutbildningen, eventuellt fortbildningen av i synnerhet förskolelärare och speciallärare, men också grundskolelärare. Denna uppfattning omfattas t. ex. av de statliga utbildningsmyndigheterna. Visserligen anför norska kultur- och vetenskapsdepartementet att Montessoripedagogiken är föga förenlig med den norska grundskolans traditioner och arbetsmetoder, men departementet anser dock denna pedagogik vara ett intressant område för vidare- och fortbildning.

Medlemsförslaget förefaller inte att vara helt entydigt i fråga om inriktningen. Det framgår inte klart vilken typ av utbildning som förslaget i första hand syftar till, grundutbildning eller fort- och vidareutbildning. Utskottet finner det därför motiverat att, i likhet med många remissorgan,

avvisa eventuella underliggande intentioner, försåvitt sådana existerar, att skapa en särskild Montessoriläro-utbildning eller att jämställa Montessori-utbildning med allmän grundutbildning vad kompetens beträffar.

Däremot finner utskottet det vara motiverat, också på denna punkt i likhet med många av remissorganen, att undersöka behovet att bereda Montessoripedagogiken plats i vidareutbildningen, eventuellt fortbildningen av i synnerhet förskolelärare och speciallärare, men också grundskolelärare.

Om en sådan undersökning utvisar ett behov av utbildning i Montessoripedagogik i de enskilda nordiska länderna som inte är så stort att det kan tillgodoses nationellt eller genom den ovannämnda svenska utbildningen, förefaller det naturligt att tillgodose behovet genom att på nordiskt plan anordna kurser och/eller seminarier. Utskottet är dock inte berett att utan vidare prioritera en eventuell sådan verksamhet på bekostnad av andra redan konstaterade samarbetsbehov på utbildningsområdet, utan anser att den frågan bör bedömas för sig.

Med hänvisning till vad som ovan anförts föreslår utskottet att rådet antar följande rekommendation med anledning av medlemsförslaget:

Nordiska rådet rekommenderar Nordiska ministerrådet att undersöka behovet av fort- och vidareutbildning av lärare i Montessoripedagogik.

Stockholm den 26 januari 1984

Arne Gadd (s)

Kirsti Kolle Grøndahl (A)

Eiður Guðnason (A.)

Elsi Hetemäki-Olander (Kok)

Förman

Tytti Isohookana-Asunmaa (K)

Gunnel Jonäng (c)

Peter Muurman (Sd)

Sture Palm (s)

Robert Pedersen (S)

Håkon Randal (H)

Gunvor Schnitler (H)

Reiulf Steen (A)

Ingrid Sundberg (m)

Pirkko Turpeinen (Skdl)

BILAGA 3, I efterhand inkommet yttrande (se supplement)

Medlemsförslag

om energibesparing inom transport- och trafiksektorn

(Väckt av Rune Gustavsson, Olof Jansson och Sakari Knuuttila)

Nordiska rådet arrangerade i Södertälje den 9–11 november 1981 ett seminarium på temat "Energi i Norden – ekonomi, miljö och försörjningstrygghet" (NU 1981: 11). Vid seminariet redogjordes bl. a. för tillgången och förbrukningen av energi i Norden fram till år 2000 samt försörjningstrygghet och ekonomi på energiområdet. Inom olika arbetsgrupper diskuterades vilka konsekvenser en gemensam nordisk energiplan skulle få för regionalpolitiken, miljön, forskningen, ekonomin och industrin samt för kommunikationerna.

Sistnämnda arbetsgrupp uttalade bl. a. att gemensamma regler för fordon vad gällde utrustning, avgasrening m. m. kunde vara en åtgärd av vikt för transport- och trafiksektorn i Norden. Samordning av dessa regler skulle ha energibesparingseffekter i tillverkningsledet. Vikten av att dessutom uppnå en internationell harmonisering av avgas- och andra fordonsregler framhölls. Den viktigaste åtgärden för att lösa energi- och miljöproblemen inom transport- och trafiksektorn var enligt arbetsgruppen att intensifiera och samordna forskningen om alternativa drivmedel och olika energislags konsekvenser för miljön.

Nordiskt utbyte av information och erfarenheter beträffande bilavgaser sker inom ramen för ministerrådet. En nordisk beräkningsmodell håller på att utarbetas. Samordnat internationellt nordiskt uppträdande eftersträvas.

Vad gäller alternativa drivmedel (metanol etc.) antog rådet 1981 en rekommendation till ministerrådet att vidta åtgärder för samordning av igångsatta och planlagda forsknings- och utvinningsinsatser för framställning av alternativa drivmedel i Norden, samt att kartlägga miljökonsekvenserna av produktion och användning av sådana drivmedel. Vidare rekommenderades regeringarna att gemensamt arbeta för internationella bestämmelser för drivmedel och fordon för att främja användningen av alternativa drivmedel (rek. nr 2/1981 och 3/1981). Det är angeläget att dessa rekommendationer fullföljs.

Vid seminariet i Södertälje konstaterades vidare, att transportsektorn stod för cirka 18 procent av energiförbrukningen i Norden. Möjligheterna

till energibesparing inom denna sektor ansågs mer begränsade än inom övriga sektorer, t. ex. uppvärmning.

Transportsektorn är dock mycket oljeberoende (till 98 procent för Sveriges del enligt prop. 1978/79:99). Mot bakgrund av önskvärdheten att minska just oljeberoendet i de nordiska ländernas ekonomier bör därför alla möjligheter till besparingar tas till vara även inom transportsektorn. Varje minskning av energiförbrukningen inom transportsektorn skulle bidra till förbättring av betalningsbalansen.

De huvudsakliga insatsområdena för att åstadkomma en avsevärd minskning av energi/oljeförbrukningen inom transportsektorn torde vara en direkt minskning av transportbehovet/transportarbetet genom övergång från individuella till kollektiva transporter, rationalisering av transportsystemen, en effektivisering av transportererna, t. ex. genom övergång till andra och mer energieffektiva transportmedel och bränslen, samt bättre handhavande (underhåll, framförande etc.) av fordonen.

Det förstnämnda insatsområdet, minskning av transportbehovet, torde vara en uppgift på längre sikt och förutsätter bl. a. en samhällsplanering som ger möjlighet till ökat utnyttjande av kollektivtrafik.

I en utredning inom ramen för Nordiska ministerrådet, "Nordkolt" (*NU A 1978: 14-16*), kartlades tänkbara framtidsalternativ för kollektivtrafiken i medelstora tätorter i Norden. Utredningen räknade med alternativt ökad, oförändrad respektive starkt minskad biltrafik. Förstnämnda alternativ svarade mot en framskrivning av 1960-talets bilprognoser och det sistnämnda mot en återgång till biltrafikkivån vid början av 1960-talet. Förverkligande av alternativet med minskad biltrafik skulle enligt utredningen ställa stora krav på politisk styrning, planering och organisation.

En komplettering av Nordkolt vad gäller de utredda alternativens konsekvenser för energiåtgången kunde vara en utgångspunkt för den vidare diskussionen i dessa övergripande frågor. Detta mycket kostnadskrävande projekt skulle därigenom kunna utnyttjas på ytterligare ett sätt.

Det andra insatsområdet, som nämnts tidigare, avser åtgärder inom den kommersiella transportsektorn med inriktning på rationalisering. Sådana kan framkallas av prishöjningar på bränslen eller komma som en följd av den tekniska utvecklingen, t. ex. datateknik, både för ökad kommunikation och som ett sätt att möjliggöra en mer decentraliserad produktion i mindre serier.

Här ovan har pekats på en rad faktorer som verkar på längre sikt.

Åtgärder som kan vidtas på kort sikt och inom själva transportsektorn kunde avse tekniska förändringar av fordonen, övergång till alternativa drivmedel och till helt andra drivsystem, som batteridrivna fordon. Forskning på dessa områden utgör ett viktigt steg för att komma fram till ett minskat oljeberoende i transportsektorn. I Sverige har Saab-Scania genomfört ett forskningsprojekt avseende batterier. Vidare har post- och televerket visat stort intresse för batteridrivna transportfordon. Ett antal

experimentbilar har använts sedan början av 1970-talet. Det är angeläget att denna försöksverksamhet fullföljes.

En utvidgad försöksverksamhet omfattande flera länder ter sig naturlig. Syftet med denna verksamhet borde vara att åstadkomma en ökad användning av batterier av inhemsk eller nordisk tillverkning som drivkraft i fordon. Huvudsakligen torde det bli fråga om fordon i tätorter där kraven på höga hastighetsprestanda av naturliga skäl är mindre. Batteritillverkning förekommer i Finland och Sverige.

Rådet har redan behandlat en fråga med anknytning till energisnåla fordon. 1980 antog rådet sålunda en rekommendation till ministerrådet att låta utreda möjligheterna att stimulera produktion och bruk av bränslesnåla, miljövänliga och trafiksäkra motorfordon och bilmaterial, däribland ett avgiftssystem som är anpassat till detta önskemål (*rek. nr 9/1980*).

I utskottsbetänkandet påpekades, att energibristen och de höga bränslekostnaderna gjorde att det blivit allt viktigare att främja användning och produktion av bränslesnåla motorfordon samt av alternativa drivmedel.

Dessutom finns möjligheter till energibesparingar i själva biltillverkningen. För att nedbringa energiförbrukningen i produktionsledet vore det sålunda önskvärt att en översyn och samordning gjordes av de olikheter som fortfarande finns i bestämmelserna vad gäller t. ex. bakljus, varselljus, stänkskydd m. fl. tekniska bestämmelser.

Även hastighetsgränserna har betydelse för energiförbrukningen i transportsektorn.

Ett projekt inom NÄT under ministerrådet som budgeterats för 1983 och 1984 avser hastighetsbegränsningar och energiförbrukning. Syftet är att finna ur energisynpunkt lämpliga system för tillåtna hastigheter. Hänsyn skall även tas till andra effekter t. ex. trafiksäkerhet. Det är angeläget att detta arbete genomförs skyndsamt. Här kan t. ex. också uppmärksammas att de nordiska länderna använder olika tal, t. ex. Sverige 50, 70, 90 etc., övriga 60, 80, 100 etc., vid fastsättande av hastighetsgränserna.

Som av ovanstående framgår äger redan en hel del samarbete rum som kan medverka till energibesparing inom transport- och trafiksektorn. Mot bakgrund av det stora beroendet i de flesta nordiska länder av importerad olja och transportsektorns möjligheter till besparingar härvidlag är det angeläget att ett samordnat program mer direkt inriktat därpå eftersträvas, där det ovan nämnda samarbetet ingår som en del.

Mot bakgrund av vad som ovan anförts hemställs,

att Nordiska rådet rekommenderar Nordiska ministerrådet att utarbeta ett samordnat program för att ta till vara möjligheterna till energibesparingar inom transport- och trafiksektorn.

Stockholm, Mariehamn och Helsingfors den 24 november 1982

Rune Gustavsson (c)

Olof Jansson (ÅS)

Sakari Knuutila (Sd)

*BILAGA 1, Yttranden (se supplement)**BILAGA 2***Betänkande av Nordiska rådets trafikutskott över medlemsförslaget**

Till trafikutskottet har hänvisats medlemsförslag A 648/t om energibesparing inom transport- och trafiksektorn. Utskottet har behandlat medlemsförslaget vid sina möten den 27–29 juni 1983, den 15 november 1983 och den 23–24 januari 1984.

1. Sammanfattning av medlemsförslaget

I medlemsförslaget hemställs att Nordiska rådet rekommenderar Nordiska ministerrådet att utarbeta ett samordnat program för att ta till vara möjligheterna till energibesparingar inom transport- och trafiksektorn.

Förslagsställarna erinrar inledningsvis om det av Nordiska rådet arrangerade seminariet "Energi i Norden – ekonomi, miljö och försörjningstrygghet" i Södertälje i november 1981 där man bl. a. redogjorde för tillgången och förbrukningen av energi i Norden fram till år 2000. Vid seminariet tillsattes flera arbetsgrupper, som diskuterade vilka konsekvenser en gemensam nordisk energiplan skulle få för olika områden, däribland kommunikationerna. Arbetsgruppen ansåg att den viktigaste åtgärden för att lösa energi- och miljöproblemen inom transport- och trafiksektorn var att intensifiera och samordna forskningen om alternativa drivmedel och olika energislags konsekvenser för miljön. Enligt arbetsgruppen kunde vidare gemensamma regler för fordon vad gällde utrustning, avgasrening m. m. vara en åtgärd av vikt för denna sektor i Norden.

Dessutom påminner förslagsställarna om rekommendationerna nr 2/1981 angående samordning av forsknings- och utvinningsinsatser och kartläggning av miljökonsekvenser vid framställning och bruk av alternativa drivmedel och nr 3/1981 angående samarbete för att etablera internationella bestämmelser för bruk av alternativa drivmedel.

Förslagsställarna konstaterar att mot bakgrund av önskvärdheten att minska oljeberoendet i de nordiska ländernas ekonomier bör därför alla möjligheter till besparingar tas till vara även inom transportsektorn. Varje minskning av energiförbrukningen inom transportsektorn skulle bidra till förbättring av betalningsbalansen.

De huvudsakliga insatsområdena för att åstadkomma en avsevärd minskning av energi/oljeförbrukningen inom transportsektorn torde enligt förslagsställarna vara en direkt minskning av transportbehovet/transportarbetet genom övergång från individuella till kollektiva transporter, rationalisering av transportsystemen, en effektivisering av transporterna t. ex. genom övergång till andra och mer energieffektiva transportmedel och bränslen samt bättre handhavande (underhåll, framförande etc.) av fordo-

nen. Dessa insatsområden, minskning av transportbehovet och rationaliseringsåtgärder torde vara en uppgift på längre sikt och förutsätter bl. a. en samhällsplanering som ger möjlighet till ökat utnyttjande av kollektivtrafik och åtgärder inom den kommersiella transportsektorn med inriktning på effektivisering.

Åtgärder som kan vidtas på kort sikt och inom själva transportsektorn kunde avse tekniska förändringar av fordonen, övergång till alternativa drivmedel och till helt andra drivsystem som batteridrivna fordon.

Även hastighetsgränserna har betydelse för energiförbrukningen. Dessutom finns möjligheter till energibesparingar i själva biltillverkningen. Här erinras om rekommendation nr 9/1980 angående produktion och bruk av bränslesnåla, miljövänliga och trafiksäkra motorfordon och bilmaterial samt NÄT:s projekt "Hastighetsbegränsning och energiförbrukning".

Mot bakgrund av det stora beroendet i de flesta nordiska länder av importerad olja och transportsektorns möjligheter till besparingar härvidlag är det angeläget att ett samordnat program med direkt inriktning på oljebesparing eftersträvas, där det ovan nämnda samarbetet ingår som en del.

2. Remissyttranden

Remissvar har inkommit från följande myndigheter och organisationer:

Nordiska

Nordisk industrifond
Nordisk kommitté för transportforskning (NKTF)
Nordisk bilteknisk kommitté (NBK)

Danska

Ministeriet for offentlige arbejder
Automobil-Importørernes Sammenslutning

Finländska

Trafikministeriet
Handels- och industriministeriet (energiavdelningen)
Statens tekniska forskningscentral
Ålands landskapsstyrelse
Industrins centralförbund

Norska

Samferdselsdepartementet

Svenska

Statens vägverk
Transportforskningsdelegationen (TFD)
Transportrådet (TPR)

Statens industriverk (SIND)
Nämnden för energiproduktionsforskning (NE)
Sveriges industriförbund (SI)
Svenska petroleum institutet (SPI)
Bilindustriföreningen (BIL)

2.1 Remissinstanser som tillstyrker medlemsförslaget

Nordiska

Nordisk bilteknisk kommitté (NBK) intar en positiv inställning till förslaget att utarbeta ett samordnat program för att ta till vara möjligheterna till energibesparingar inom transport- och trafiksektorn. Internationellt samarbete för utvecklingen av enhetliga fordonsbestämmelser sker inom FN:s Europakommission (ECE) och inom den gemensamma marknaden (EG). NBK har funnit att intresse och arbetsinsatser bör riktas mot ökad harmonisering med Europa när det gäller regler för fordons utrustning, avgasrening m. m. En gemensam nordisk hållning i dessa frågor ökar förutsättningarna för att vinna gehör i det internationella föreskriftsarbetet. Enligt NBK finns emellertid vissa avsnitt inom det biltekniska området där förhållandena i Norden är så specifika att det är motiverat med exklusiva nordiska krav. Som exempel nämns dubbdäck och varselljus. NBK vill även fästa uppmärksamhet på fordonskontrollens betydelse för energiförbrukningen. Slutligen anförs att NBK är berett att medverka vid utarbetandet av ett samordnat program.

Danska

Automobil-Importørernes Sammenslutning har i princip inget att erinra mot medlemsförslaget men varnar för utarbetande av program som i realiteten inte kan bli genomförda.

Ministeriet for offentlige arbejder kan i princip ansluta sig till vidare utarbetande av ett samordnat energibesparingsprogram som förslagsstälarna beskriver, men anser att behovet av ett dylikt program måste noggrant övervägas med hänsyn till de initiativ som man redan har tagit internationellt eller inom det nordiska samarbetet (NÄT/NKTF).

Finländska

Handels- och industriministeriet (energiavdelningen) anser att sparatet och en effektiv användning av energi inom trafiksektorn utgör centrala medel i strävandena att minska oljeberoendet. Speciellt genom att utveckla forskningen och skolningen samt genom trafikpolitiska åtgärder är det möjligt att uppnå positiva resultat. Enligt energiavdelningen är ett nordiskt samarbete inom detta delområde att rekommendera. Utarbetandet av ett koordinerat program är en viktig del av samarbetet, förutsatt att det kan ge en klar bild av vad som redan gjorts och riktlinjer för den kommande forskningen. Härvid bör de olika ländernas speciella förhållanden, trafik-

och industristrukturerna samt andra viktiga faktorer tagas i beaktande. Slutligen anförs att om utarbetandet av programmet förverkligas, bör det garanteras att även Finland har möjligheter till att aktivt påverka arbetets utförande.

Statens tekniska forskningscentral konstaterar att det finns uppenbart behov av energibesparing och utveckling av anslutna färdigheter speciellt inom transportsektorn. Nordiskt samarbete är även motiverat då man försöker främja energihushållning inom transportsektorn. Därför understöder Statens tekniska forskningscentral utarbetandet av det i medlemsförslaget presenterade samordningsprogrammet och är vid behov redo att delta i detta arbete.

Ålands landskapsstyrelse tillstyrker medlemsförslaget.

Svenska

Statens industriverk (SIND) framhåller att energifrågorna under det senaste decenniet i grunden hänför sig till problemet för marknaden att snabbt anpassa sig till det förändrade relativpriset på energi. I ett inledningsskede kan det därvid finnas skäl för statsmakterna att ägna stort intresse åt att underlätta denna anpassning genom administrativa åtgärder, konsumentupplysning och finansiellt stöd för investeringar i ny teknik. I fråga om transportsektorn och dess oljeberoende har olika handlingsalternativ undersökts sedan 1974. Resultatet tycks dock vara att det inte finns några radikalt nya tekniska lösningar (t. ex. bränslen baserade på annat än petroleum) som är ekonomiskt bärkraftiga. Detta förtar naturligtvis inte värdet av att man verkar för förbättringar av mer marginell verkan, som t. ex. utveckling av kollektivtrafiken.

Industriverket finner inget att invända mot att Nordiska rådet tar initiativ för samordning inom det energipolitiska och trafikpolitiska området men har dock svårt att se något behov av nya samrådsorgan på området.

2.2 Remissinstanser som inte tar direkt ställning till förslaget

Nordiska

Nordisk industrifond anför att endast vissa av de utrednings- och utvecklingsuppgifter som tas upp i medlemsförslaget har anknytning till fondens verksamhetsområde. Även om så är fallet vill fonden beträffande några av dessa framföra följande.

I ett yttrande över medlemsförslaget A 588/e, senare rekommendation nr 2/1981, angående alternativa drivmedel framhöll fonden vikten av samarbete dels för att fastställa enhetliga produktkrav på alternativa drivmedel (främst metanol), dels för samordnad planering vid eventuell introduktion av alternativa drivmedel i Norden. Dessa frågor behandlas numera av en särskild arbetsgrupp tillsatt av den Nordiska ämbetsmannakommittén för energipolitik inom ramen för den fastställda arbetsplatsen för det nordiska energisamarbetet.

Omfattande utvecklingsarbete i energibesparande syfte pågår avseende olika tekniska förändringar av fonden. Vissa utvecklingsinsatser kan lämpa sig väl för nordiskt samarbete, t. ex. rörande nya material och nya produktionsmetoder för komponenter. Nordisk industrifond har de senaste åren beviljat stöd till ett par svensk-norska projekt för ökat utnyttjande av aluminium i bilindustrin. Ytterligare insatser inom detta område diskuteras för närvarande.

Det stora oljeberoendet inom fiskerinäringen berörs ej i medlemsförslaget. Det kan framhållas att ett omfattande nordiskt projekt planlagt av NORDFORSK pågår med deltagande från Färöarna, Island, Norge och Danmark. Syftet är att minska fiskefartygens oljeförbrukning, bl. a. genom konstruktionsändringar på fartygen och genom att ta fram underlag för ekonomisk framdrift av fartygen. Då Nordisk industrifond saknar tillräcklig överblick över hela området energibesparing inom transport- och trafiksektorn avstår fonden från att yttra sig över förslagsställarnas huvudförslag om ett samordnat nordiskt program inom området.

Svenska

Genom riksdagsbeslut 1977 och 1979 är *statens vägverk* ålagt att bedriva sin verksamhet inom vägplanering och vägbyggande med utgångspunkt i samhällsekonomiska överväganden. Vägverket har därför utvecklat en metod för samhällsekonomisk utvärdering av väg- och gatubyggnadsobjekt samt beräkning av fordonskostnadernas betydelse vid drift av gator och vägar. En sammanställning av dessa konsekvenser finns i rapporten nr 31: 1980 "Vejsektorens energiförbrukning" utarbetad av Nordiska vägtekniska förbundet.

2.3 Remissinstanser som avstyrker medlemsförslaget

Nordiska

Nordiska kommittén för transportforskning (NKTF) anser att diskussionen inom Nordiska rådet om mera rationell energiförbrukning inom transportsektorn är viktig, men påpekar det redan igångsatta nordiska samarbetet på området med anledning av tidigare rekommendationer (nr 9/1980, 2/1981 och 3/1981) samt erinrar om den planerade konferensen om alternativa drivmedel i juni 1983. NKTF konstaterar att offentliga insatser i stort sett bör begränsas till åtgärder som är mera rationella än vad marknadskrafterna åstadkommer. Enligt NKTF finns det redan regleringar som frambringat detta. NKTF tror inte att det program som föreslås i medlemsförslaget åstadkommer något av vikt utöver det arbete som redan pågår.

Finska

Enligt *trafikministeriet* kan man inte som i medlemsförslaget behandla energibesparingar endast ur vägtrafikens synvinkel utan måste – för att få en totalbild – ta hänsyn också till de övriga trafikformerna, dvs. flyg-, 16–30-332 *Nordiska rådet*

järnvägs- och insjötrafiken. Ministeriet framhåller vidare datateknikens möjligheter att effektivisera transporttjänster och förminska och delvis även ersätta den typiska trafiken. Införandet av datatekniken är sålunda av betydelse också med tanke på energibesparing.

Med hänvisning till det forsknings- och utredningsarbete som redan under ett antal år har pågått på området menar ministeriet att all den kunskap som det i dagens läge är möjligt att ta fram i fråga om olika energibesparingssätt har tagits fram med hjälp av den forskning som skett. Det som återstår är att tillämpa forskningsresultaten i praktiken.

Inom NÄT pågår ett samnordiskt energiprojekt som går ut på att skapa en gemensam för allmänheten avsedd informationskampanj om energibesparing i trafiken. Kampanjen baserar sig på nyaste undersökningar av faktorer som påverkar energiförbrukningen i trafiken. Den samnordiska delen av projektet består i att kartlägga och insamla dessa undersökningar samt i att komplettera eventuella bristfälliga undersökningar. Därutöver ingår i det gemensamma projektet att plocka ut den väsentliga kunskapen samt att definiera kampanjens allmänna sakinnebörd och informationsmetod. Själva genomförandet av kampanjen blir varje lands ensak. Till projektet hör också som en skild del i form av en litteraturstudie en undersökning av växelverkan mellan trafikens energiförbrukning och samhällsstrukturen.

Med beaktande av det ovan anförda anser trafikministeriet det knappast angeläget att skrida till särskilda åtgärder för att få till stånd det i medlemsförslaget omtalade programmet. Däremot kunde det vara motiverat att utvidga NÄT:s ovan nämnda energiprojekt genom att i koncentrerad form redogöra för de centrala resultaten av de nyaste nordiska energiundersökningarna inom trafiksektorn samt att presentera en kort översikt över energiförbrukningen inom varje lands trafiksektor exempelvis under åren 1970–1982. Slutligen anför ministeriet att ett nordiskt energipolitiskt program för trafiksektorn, om det visar sig vara angeläget och ändamålsenligt, kan utarbetas på denna basis.

I sitt remissyttrande konstaterar *Industrins centralförbund* att det inte är ändamålsenligt att utarbeta ett koordinerat program för energibesparingar inom transport- och trafikområdet. De nordiska transport- och trafikförhållandena avviker så mycket från varandra att ett sådant program skulle försvåra sakernas utveckling i olika nordiska länder. Därför är det ändamålsenligare att från fall till fall behandla sådana ärenden där man kan dra nytta av likartade regler.

Inom transport- och trafikområdet behövs det enligt förbundet t. ex. ökade gemensamma resurser för forskning angående varutransporter, där man framför allt bör utreda de åtgärder med vilkas hjälp de nordiska länderna kan utveckla sina transportförhållanden i en mer konkurrenskraftig riktning.

Vidare anser förbundet att beslut inom transport- och trafikområdet inte

bör fattas enbart på basis av energin. Vid beslutsfattandet måste man ta hänsyn till alla kostnadsfaktorer, de anslutningstransporter som olika transportformer kräver samt den negativa inverkan som enkelriktad tvångsstyrning av transporter har på näringslivets konkurrensförmåga.

Norska

Samferdselsdepartementet erinrar om NÄT:s arbete på området i arbetsgruppen för energifrågor och konstaterar att det inte har givit anledning till utarbetande av någon som helst samordnad plan för energibesparing. Vidare pekar departementet på det arbete som försiggår i Norge med årligt uppdaterad handlingsplan för energiekonomisering, utarbetad av ett av regeringen tillsatt utskott. Arbetet har sin bakgrund i att man i Norge är enig om att det är energiekonomisering och inte nödvändigtvis energibesparing som bör eftersträvas. Vad gäller transportsektorn speciellt anser departementet att behovet av energiekonomiseringsplan inte är särskilt stort med hänsyn till att ämnet redan har central plats i samferdselspolitiken.

Svenska

Bilindustriföreningen (BIL) ser inget behov av det program som föreslås och konstaterar att en utveckling i linje med den som förslagsställarna tänkt sig redan har inletts. Erfarenheterna från Sverige och andra länder visar att marknadskrafterna kommer att se till att energi kommer att sparas inom transportsektorn även i framtiden. Detta förutsätter dock att statsmakterna inte ställer krav – framför allt på miljöområdet – som går stick i stäv mot energisparmålen.

När det gäller de konkreta förslagen till energibesparingar som nämns i förslaget anser BIL att möjligheterna att utöka kollektivtrafiken är begränsade på grund av de kärva finanserna inom stat och kommun. Dessutom ger en överföring från bil- till kollektivtrafik endast marginella energispar-effekter. Samordning av tekniska bestämmelser för bilar måste ske med övriga Europa. Den nordiska marknaden är för liten för en sådan samordning.

Nämnden för energiproduktionsforskning (NE) konstaterar att den eftersträvar nordisk samverkan och praktiserar det inom en rad energiprojekt och i planeringsarbetet. Att komma fram till ett samordnat program enligt förslaget menar dock NE inte är realistiskt. Insatserna inom området är för varierande. Bästa sättet för en ökad samverkan enligt nämnden torde vara i samband med planeringen av enskilda projekt eller grupper av projekt. I sitt yttrande påminner NE om resultatet av det arbete som Nordiska ministerrådets arbetsgrupp för alternativa drivmedel inom kort kommer att redovisa i rapporten "Alternative drivmidler i Norden".

Sveriges industriförbund (SI) konstaterar att utvecklingen mot mer bränslesnåla fordon pågår sedan länge. Mätningar visar att den genom-

snittliga bränsleförbrukningen per fordon (personbilar) under de senaste fyra åren sjunkit från 0,93 l/mil till 0,86 l/mil. Minskningen enligt SI hänger intimt samman med den tekniska utvecklingen och inte med en övergång till mindre bilar, vilket annars kunde ligga nära till hands att misstänka.

En samordning av tekniska bestämmelser bör gälla åtminstone hela Europa och inte enbart Norden, eftersom Europa är en synnerligen betydelsefull exportmarknad för den nordiska bilindustrin. Förhållandena i de nordiska länderna vad gäller bl. a. topografi och vägarnas skick skiljer sig markant, vilket försämrar möjligheterna till adekvata gemensamma åtgärder.

Industriförbundet kan av ovan nämnda skäl inte finna något behov av ett samordnat nordiskt program för att ta till vara möjligheterna till energibesparingar inom transport- och trafiksektorn. I sammanhanget vill SI även påpeka vikten av att inte statsmakterna ställer orealistiska miljökrav med marginella effekter som följd och på bekostnad av en ökad energianvändning.

Industriförbundet framhåller slutligen att energipolitiskt betingade åtgärder inom transportområdet inte bör få genomföras utan att effekterna därav för näringslivet i övrigt analyseras och redovisas. Transportsektorn är en mycket känslig del av samhällsmaskineriet och det föreligger därför uppenbara risker att ej genomtänkta energibesparingsåtgärder inom transportsektorn kan få inflationsdrivande och andra mycket allvarliga verkningar.

I beaktande av att oljeförbrukningen i Sverige minskat med en tredjedel på tre år samt att orsakerna till minskningen varit kraftigt ökade skatter och avgifter kan *Svenska petroleum institutet* icke förstå förslagsställarnas syn på utvecklingen av leveranserna på oljemarknaden eller dela oron att skattebelastningen skulle vara för låg på petroleumprodukterna. Vad gäller förslaget om "energieffektiva" och alternativa drivmedel konstaterar institutet att det för närvarande icke finns något alternativt drivmedel tillgängligt som är acceptabelt ur teknisk eller samhällsekonomisk synvinkel samt att långtgående emissionskrav på fordon strider mot de energipolitiska målsättningarna. Slutligen anser Svenska petroleum institutet att Sveriges ekonomiska läge icke torde tillåta några nationella eller samnordiska experiment inom fordonsområdet.

Transportforskningsdelegationen (TFD) menar att en rationell användning av energiresurserna är mycket angelägna samt att det är positivt att olika nordiska organ inom transport- och trafikområdet har intresserat sig för dessa frågor. I vart och ett av de nordiska länderna har energiproblem likaledes rönt stort intresse under senare år.

TFD anser att hittills genomförda forskningsinsatser och experiment har givit mycket värdefull kunskap och många nyttiga erfarenheter. En viktig erfarenhet är att marknadskrafterna i allmänhet mycket starkare än informationsinsatser o. d. påverkar transportmedlens utformning och valet av

transportmedel. Bilindustrin har t. ex. under trycket av ökade energipriser lyckats få ner den specifika energiförbruken högst avsevärt. Enligt TFD bör de offentliga organen därför i första hand inrikta sig på att vidtaga åtgärder som resulterar i lösningar som t. ex. är socialt mer acceptabla än dem som marknadskrafterna frambringat.

Sammanfattningsvis menar TFD att behovet av att ta till vara möjligheterna till energibesparingar inom trafikområdet fortfarande är stort, men TFD ifrågasätter starkt om ett samordnat nordiskt program enligt medlemsförslaget skulle innebära några fördelar bl. a. med tanke på redan genomförda åtgärder och de aktiviteter som pågår inom ramen för t. ex. NÄT och NKTF.

Energibesparande åtgärder som studeras av *Transportrådet (TPR)* är minskning av transportbehov, ändring av transportorganisation, övergång till mer energieffektiva transportmedel, förbättrat körsätt samt tekniska förändringar. Dessutom utarbetas ett särskilt sparprogram för lastbilstrafiken. Sparmöjligheterna är inte fullständigt utredda för många områden. En samordning med motsvarande verksamheter i de övriga nordiska länderna kan givetvis öka möjligheterna till effektivitetsförbättringar och rationaliseringsvinster, men för att resultat skall uppnås krävs väsentliga utredningsresurser. TPR anser att det föreslagna projektet endast bör komma till stånd under förutsättning att särskilda medel avsätts för arbetets genomförande.

3. Utskottet

Medlemsförslagets syfte är att få fram ett samordnat program för att tillvarata möjligheterna till energibesparingar inom transport- och trafiksektorn. Förslaget har remissbehandlats i vanlig ordning och flertalet av remissinstanserna ställer sig negativa till förslaget.

Mot bakgrund av oljekrisen i början av 1970-talet samt allt starkare oro för skadliga miljöpåverkan har de nordiska samarbetsorganen ägnat stort intresse åt minskning av energiförbrukningen samt utveckling av nya energikällor. Som ett led i detta arbete har man strävat efter effektivare transportsystem, bränslesnålare fordon och allmän energibesparing inom transportsektorn. Det kan också konstateras att energiekonomisering har en central plats i de enskilda ländernas transportpolitik. Den privata sektorn har dessutom bidragit väsentligt till energieffektiviseringen.

Samnordiskt kan erinras om rekommendationerna nr 8/1980 angående produktion och bruk av bränslesnåla, miljövänliga och trafiksäkra motorfordon och bilmaterial, nr 2/1981 angående samordning av FoU-insatser och kartläggning av miljökonsekvenser vid framställning av bruk av alternativa drivmedel och nr 3/1981 angående samarbete för att etablera internationella bestämmelser för bruk av alternativa drivmedel. En särskild arbetsgrupp inom NÄT (Nordisk ämbetsmannakommittén för transportfrågor) arbetar med undersökning och prioritering av flera förslag på ener-

giområdet. För närvarande leder gruppen två projekt "Bebyggelsestrukturens påverkan på persontransportarbete och energiförbruk" och "Kjøremåte, vedlikehold og energiforbruk". Vid utskottets behandling av förslaget redogjordes för olika aspekter på energibesparing inom transport- och trafiksektorn som hade framkommit vid NKTF:s (Nordiska kommittén för transportforskning) konferens "Alternativa drivmedel" i Island i juni 1983, där bl. a. bil- och petroleumproducenter fanns företrädade.

Utskottet fann det vid sin behandling av medlemsförslaget inte motiverat att föreslå ytterligare åtgärder till energibesparingar inom transport- och trafiksektorn, men beslöt hemställa i en skrivelse till NÄT (Nordiska ämbetsmannakommittén för transportfrågor) om en översikt av det samnordiska energibesparingsarbetet inom denna sektor.

Trafikutskottet hänvisar till det ovan anförda och föreslår att Nordiska rådet icke företar sig något i anledning av medlemsförslaget.

Stockholm den 23 januari 1984

Bjarne Mørk Eidem (A)

Guðrún Helgadóttir (Ab.)

Ole Henriksen (SF)

Per Olof Håkansson (s)

Karl-Erik Häll (s)

Olof Jansson (ÅS)

Paavo Lipponen (Sd)

Per Petersson (m)

Petter Thomassen (H)

Ole Gabriel Ueland (Sp)

Marjatta Väänänen (K)

Förman

Medlemsforslag

om ett nordiskt handlingsprogram mot narkotika

(Väckt av Hagen Hagensen, Margit Hansen-Krone, Karen Thurøe Hansen, Sverrir Hermannsson, Heikki Järvenpää, Matthías Á. Mathiesen, Sten Svensson och Jan P. Syse)

Nordisk Råd har vedtatt en rekke rekommandasjoner med sikte på å bekjempe narkotika, særlig den urovekkende økning i narkotikamisbruk blant unge mennesker, sist på Nordisk Råds sesjon i Helsingfors i 1982 (rek. 14/1982).

Forslagsstillerne konstaterer med tilfredshet at

- regjeringenes felles mål er å gjøre Norden til et narkotikafritt område.
- det er enighet om å skjerpe innsatsen på de spesielle steder der narkotika brukes og tildels selges åpenlyst.
- det er bred enighet om å motarbeide alle forsøk på å avkriminalisere og legalisere bruk av cannabis.
- det skal utarbeides statistiske oppgaver som bedrer mulighetene for å sammenligne utviklingstendensene i de nordiske land.
- det foreligger en felles nordisk plan for utstasjonering av polititjenestemenn i produksjons- eller transitland.
- den norske, svenske og finske sosialarbeidertjenesten i København fungerer i et nært samarbeid med danske myndigheter.
- det er etablert et nordisk narkotika- og alkoholforskningsorgan.
- det er nedsatt arbeidsgrupper for å utrede spørsmål innen politi- og tolletatene, og at disse skal legge frem rapporter for sluttbehandling i mai 1983.

Det må likevel, til tross for disse omfattende og konstruktive fellesnordiske tiltak, konstateres at narkotikainnsmugling og misbruk fortsatt er økende. Innsatsen for bekjempelse av narkotika må derfor forsterkes. Det er også behov for ytterligere forbedring når det gjelder koordinering av innsatsen på nordisk plan.

Det bør etter forslagsstillerne oppfatning utarbeides et *felles nordisk handlingsprogram mot narkotika* hvor det meget omfattende samarbeid som foregår, jfr. den rekke av initiativ som stikkordsmessig er listet opp i dette medlemsforslag, kan bygges videre ut og ytterligere forbedres i en koordinert handlingsplan.

Det bør i denne sammenheng også utredes om utvikling av et *fellesnordisk data- og informasjonssystem* for narkotikasaker kan bidra til et bedre beslutningsunderlag for å bekjempe narkotikaproblemene.

Ut fra det som foran er anført, foreslår undertegnede medlemmer at Nordisk Råd vedtar følgende rekommandasjon:

Nordisk Råd rekommanderer Nordisk Ministerråd,

1. å utarbeide et felles nordisk handlingsprogram mot narkotika, og
2. å utrede grunnlaget for et fellesnordisk data- og informasjonssystem med sikte på å få et bedre beslutningsunderlag for bekjempelse av narkotikaproblemene.

København, Oslo, Reykjavík, Helsingfors og Stockholm, den 20. desember 1982

Hagen Hagensen (KF)

Margit Hansen-Krone (H)

Karen Thurøe Hansen (KF)

Sverrir Hermannsson (Sj.)

Heikki Järvenpää (Kok)

Matthias Á. Mathiesen (Sj.)

Sten Svensson (m)

Jan P. Syse (H)

*BILAGA 1, Yttranden (se supplement)**BILAGA 2***Betänkande av Nordiska rådets social- och miljökommitté över medlemsförslaget**

Till Nordiska rådets social- och miljökommitté har hänvisats ett medlemsförslag om ett nordiskt handlingsprogram mot narkotika. Medlemsförslaget har behandlats av utskottet vid möten i Stockholm 20–21 januari 1983, i Göteborg 9–10 maj 1983, i Grönland 26.8–2.9 1983, i Köpenhamn 14 december 1983 samt i Stockholm den 26–27 januari 1984.

1 Medlemsförslaget

I medlemsförslaget hemställs att

Nordisk Råd rekommenderer Nordisk Ministerråd

1. å utarbeide et felles nordisk handlingsprogram mot narkotika, og
2. å utrede grunnlaget for et fellesnordisk data- og informasjonssystem med sikte på å få et bedre beslutningsunderlag for bekjempelse av narkotikaproblemene.

Inledningsvis erinrar forslagsstøllarna om att Nordiska rådet antagit en rad rekommendationer med sikte på att bekämpa narkotika, senast vid Nordiska rådets session i Helsingfors år 1982 (*rek. 14/1982*).

I medlemsförslaget redogörs för vad de nordiska regeringarna överenskommit om att göra för att ytterligare effektivisera kampen mot missbruket i Norden. Det konstateras att

- regeringarnas mål är att Norden skall kunna göras till ett narkotikafritt område,
 - det är enighet om att skärpa insatsen på de speciella platser där narkotika används och dessutom säljs offentligt,
 - det är bred enighet om att motarbeta alla försök med att avkriminalisera och legalisera användningen av cannabis,
 - det skall utarbetas statistiska uppgifter som förbättrar möjligheterna att jämföra utvecklingstendenser i de nordiska länderna när det gäller narkotikamissbruk,
 - det föreligger en gemensam nordisk plan för att stationera narkotikasambandsmän i producent- eller transitland,
 - den norska, svenska och finska socialarbetartjänsten i Köpenhamn samarbetar nära med de danska myndigheterna,
 - det har etablerats ett nordiskt narkotika- och alkoholforskningsorgan,
 - arbetsgrupper har tillsatts för att utveckla samarbetet mellan tull och polis. En rapport skall föreligga i maj 1983.
- Dessa konstruktiva och omfattande åtgärder till trots ökar, enligt för-

slagsställarna, narkotikasmugglingen och missbruket i Norden. Insatserna för att bekämpa narkotikan måste förstärkas. Koordineringen av de nordiska insatserna måste förbättras. För att samarbetet skall kunna förbättras och vidareutvecklas samt koordineras anser förslagsställarna att ett nordiskt gemensamt handlingsprogram mot narkotika bör utarbetats. I sammanhanget bör också enligt förslagsställarna utredas om ett samnordiskt data- och informationssystem kan bidra till att bättre bekämpa narkotikaproblemen.

Nedan beskrivs först de remissinstanser som i allt väsentligt stöder medlemsförslaget, därefter de som avstyrker och slutligen de som inte tar direkt ställning. Allra sist en sammanfattning över remissinstansernas ställningstagande.

2 Remissinstanser

Följande myndigheter, institutioner och organisationer har avgivit yttrande över medlemsförslaget:

Norden

Nordiska rådets juridiska utskott
Nordiska läkemedelsnämnen
Nordiska nämnden för alkohol- och drogforskning
Nordiska kontaktmannanorganet för narkotikafrågor

Danmark

Justitsministeriet
Socialministeriets internationale kontor
Ministeriet for skatter og avgifter

Finland

Justitieministeriet
Ministeriet för inrikesärendena
Social- och hälsovårdsministeriet
Tullstyrelsen
Ålands landskapsstyrelse

Norge

Sosialdepartementet

Sverige

Rikspolisstyrelsen
Kriminalvårdsstyrelsen
Socialstyrelsen
Generaltullstyrelsen

2.1. Remissinstanser som i allt väsentligt stöder medlemsförslaget

Norden

Nordiska rådets juridiska utskott som behandlade medlemsförslaget på sitt möte den 18 januari 1983 är positiv till medlemsförslaget och önskar att ärendet ges en hög prioritet. I sitt betänkande om C 1/1983 föreslår juridiska utskottet att

Nordisk Råd stötter de af Nordisk Ministerråd tagne initiativer til i fællesskab at bekæmpe enhver form for narkotikakriminalitet og opfordrer til yderligere initiativer, der har til formål at udbygge dette samarbejde.

Nordiska nämnden för alkohol- och drogforskning vill inledningsvis framhålla vad NAD i tidigare sammanhang fört fram till Nordiska rådet, nämligen att det inte finns entydiga belägg för att narkotikamissbruket bland ungdomar skulle ha ökat sedan mitten av 1970-talet. Trots att det finns all anledning att oroa sig över narkotikasituationen i de nordiska länderna, och trots att narkotikaproblemens karaktär med tiden förändrats finns det ingen grund, skriver NAD, för medlemsförslagets generella påståenden om "fortsatt ökning av narkotikasmuggling och missbruk".

När det gäller utvecklingen av ett data- och informationssystem för uppföljning av narkotikasituationen hänvisar NAD till den svenska utredningen om narkotikamissbrukets omfattning; UNO:s slutrapport. I rapporten framhålls att en uppföljning av narkotikaområdet inte bör hållas separat från det övriga drogområdet, en synpunkt som NAD önskar understryka. Narkotikamissbrukets starka sammankoppling med bruk och missbruk av andra beroendeframkallande medel medför ett behov av att dessa frågor behandlas integrerat. För en integrering talar flera olika faktorer; en stor del av de undersökningar och den statistik som skulle komma att bilda utgångspunkten för ett samnordiskt data- och informationssystem behandlar inte endast narkotika, utan hela drogområdet; en stor del av narkotikamissbruket, framför allt det tunga missbruket, ingår i ett blandmissbruk där framför allt alkoholen spelar en stor roll.

En koordinerad uppföljning av rusmedelssituationen bör enligt NAD:s mening i första hand ske på nationell nivå. En viss samordning på nordisk nivå bör även kunna uppnås men en räckvidd mellan länderna emellan begränsar likväl dessa möjligheter. Trots dessa forskningsmässiga svårigheter är NAD som nordiskt organ givetvis berett att delta i försöket att realisera punkt två i medlemsförslaget. Ett exempel på nordisk samverkan med direkt anknytning till detta är den av Nordiskt kontaktmannaorgan för narkotikaproblem tillsatta arbetsgruppen som bl. a. har i uppgift att behandla narkotikastatistikens jämförbarhet länderna emellan.

I fråga om medlemsförslagets första punkt önskar NAD poängtera att ett samnordiskt handlingsprogram mot narkotika på vissa områden kan realiseras men att skillnaderna mellan länderna i fråga om narkotikamissbrukets omfattning och olika kontrollpolitiska åtgärder dock begränsar dessa

möjligheter. Vidare att diskussionen om samnordiska åtgärder borde åtföljas av en ökad satsning på forskning om och utvärdering av olika kontrollpolitiska åtgärder. Detta eftersom vi idag har för liten kunskap – inte bara om narkotikamissbrukets omfattning och fördelning i befolkningen – utan även om de kontrollpolitiska åtgärdernas positiva och negativa konsekvenser.

Nordiska läkemedelsnämnden (NLN) som har till uppgift att verka för harmonisering av lagstiftning och administrativ praxis på läkemedelsområdet i Norden, varvid avses läkemedel vid sjukdomsbehandling, är positiv till förslaget om ett gemensamt nordiskt handlingsprogram mot narkotika och att man utreder möjligheterna för ett gemensamt data- och informationssystem.

NLN vars verksamhetsområde enbart avser den legala användningen av narkotika och som endast är en ringa del av det problem rekommendationen tar upp hänvisar till att det redan existerar ett system för bevakning av den *legala* försäljningen av narkotika och beroendeframkallande läkemedel genom nordisk försäljningsstatistik och de internationella konventioner som finns. Inom de nordiska länderna finns vidare nationella registreringsystem där försäljningen av läkemedel kan följas mer i detalj. Metoder att studera och påverka missbruket hos enskilda patienter är däremot svårare.

Nordiska läkemedelsnämnden ställer sig gärna till förfogande när det gäller upplysningar om det *legala* förbruket av vanebildande läkemedel, eller annan information som kan vara av intresse, t. ex. genomförda kontrollåtgärder, dess bakgrund och möjliga effekt.

Danmark

Socialministeriets internationale kontor som hänvisar till att det Nordiska kontaktmannautskottet för narkotikafrågor vid sitt möte i december 1982 beslöt att utarbeta ett förslag till ett nytt nordiskt handlingsprogram mot narkotika som en uppföljning av ett tidigare handlingsprogram, tillstyrker medlemsförslaget.

Ministeriet for skatter og avgifter har inget att invända mot förslaget men anser för sin del att man bör avvakta och samordna med de initiativ som de nordiska tull- och polismyndigheterna inkommer med.

Finland

Social- och hälsovårdsministeriet konstaterar, att narkotikaproblemet hör till ett av samhällets svåraste medicinska och sociala problem med åtföljande ekonomiska konsekvenser för såväl individen som för samhället i stort. Narkotikamissbrukets följdverkningar i form av sociala problem och andra skadeverkningar är allvarliga. Enligt FN:s internationella narkotikakontrollorgan (INCB) har missbrukssituationen under den senaste tiden förvärrats på de flesta håll i världen. Detta har skett trots att man samtidigt kunnat notera en allmän förståelse för problemets allvar och

trots att man vidtagit motåtgärder såväl nationellt, regionalt som internationellt.

Vid ett särskilt nordiskt ministermöte i Stockholm i februari 1982 om narkotikaproblemet enades de nordiska regeringarna om vissa åtgärder i syfte att skärpa kampen mot narkotikamissbruket. Vid ministermötet, i vilket deltog social- och hälsovårdsministrarna samt ministrarna för polis-ärenden i de nordiska länderna, enades man om en serie åtgärder på bred front. Åtgärderna har i huvudsak citerats i det medlemsförslag som ligger till grund för detta utlåtande.

Nordiska ministerrådet (social- och hälsovårdsministrarna) fastställde i augusti 1982 ett reviderat program för Nordiska ministerrådets samarbete på social- och hälsovårdsområdet. I programmet har man fäst ökad uppmärksamhet vid samverkan mot rusmedelsmissbruk.

Övervakningsmyndigheterna i Finland har under den senaste tiden fäst ökad uppmärksamhet vid förebyggande av missbruk av läkemedel som innehåller narkotiska ämnen. I juli 1981 trädde en ny narkotikaförordning i kraft. Enligt denna har man beaktat dels de psykotropiska ämnen som finns upptagna i 1971 års internationella konvention om psykotropiska ämnen och dels bl. a. barbiturater och benzodiazepiner som varit föremål för missbruk. Från och med början av år 1982 har man tagit i bruk en särskild receptblankett för förskrivning av läkemedel som innehåller narkotika. Med hjälp av adb-teknik kan man numera bl. a. följa med förskrivningen av dessa läkemedel och ingripa mot eventuellt missbruk av förskrivningsrätten.

Enligt social- och hälsovårdsministeriets uppfattning måste arbetet mot narkotikamissbruket spänna över alla delar av samhällslivet. För att bekämpa missbruket krävs

- a) åtgärder som tar fasta på att stoppa *tillgången* på narkotika, samt
- b) åtgärder som siktar till att stoppa *efterfrågan* på narkotika.

Polis-, tull- och åklagarinsatser är centrala för att stoppa tillgången på narkotika. För att påverka individens inställning till narkotika krävs insatser inom en rad områden i våra samhällen. Information och forskning om narkotika och missbruk måste ha en framträdande plats, liksom vård för dem som redan etablerat ett missbruk.

Social- och hälsovårdsministeriet önskar förena sig med förslagsställarnas uppfattning om att insatserna på nordiskt plan för bekämpning av narkotika bör förstärkas. Samtidigt anser ministeriet det vara viktigt att man inte särbehandlar narkotika isolerat från övriga rusmedel i samband med förebyggandet av rusmedelsmissbruket. Till missbruk av narkotika hänför sig nämligen ofta även missbruk av alkohol och/eller läkemedel. Vad sedan gäller det konkreta förslaget om utarbetandet av ett nordiskt handlingsprogram mot narkotika, anser social- och hälsovårdsministeriet att skillnaderna mellan de nordiska länderna i fråga om narkotikamissbrukets omfattning och de nationella åtgärdsprogrammen sannolikt kan tänkas

begränsa förutsättningarna för skapandet av ett samnordiskt handlingsprogram mot narkotika.

Till detta bör fogas att, ifall man dessutom önskar vidga problemområdet till att omfatta även alkohol- och läkemedelsfrågan, varvid man betraktar rusmedelsproblematiken utifrån ett helhetsperspektiv, är det mycket sannolikt att möjligheterna för att skapa ett samnordiskt handlingsprogram ytterligare decimeras. Vad som ovan sagts om förutsättningarna för ett nordiskt handlingsprogram på rusmedelsområdet bör inte utgöra något hinder för att man på nordiskt plan går in för att mera systematiskt koordinera och effektivera de många åtgärder som redan är igång eller som planeras på de olika delområdena av narkotikapolitiken.

Vad beträffar den andra delen av medlemsförslaget, dvs. frågan om ett samnordiskt data- och informationssystem rörande narkotika, anser social- och hälsovårdsministeriet att förslaget är värt att understödjas. Det nordiska kontaktmanorganet har redan vidtagit åtgärder i syfte att ta fram jämförbar statistik för att förbättra möjligheterna att jämföra utvecklingstrenderna i de nordiska länderna. Därmed har ett första steg redan tagits i syfte att tillmötesgå det behov som förslagsställarna pekar på i den andra delen av medlemsförslaget, nämligen utredning av grundvalen för ett samnordiskt data- och informationssystem rörande narkotika. En uppföljning av narkotikasituationen borde ske på nationell nivå. En viss koordinering på nordisk nivå kan ge vissa fördelar, men vissa olikheter länderna emellan torde begränsa möjligheterna härför. Det förarbete som nu igångsatts av Nordiska nämnden för alkohol- och drogforskning rörande alkoholproblemet och av Nordiska kontaktmanorganet beträffande jämförbar narkotikastatistik torde ge vissa antydningar om på vilket sätt man kunde utveckla ett eventuellt samnordiskt data- och informationssystem inom rusmedelsområdet.

Tullstyrelsen stöder medlemsförslaget under förutsättning att, om medlemsförslaget godkänns, den verksamhet som nu bedrivs inte blir lidande till följd av eventuella dubbelfunktioner. Problemen i anslutning till bekämpningen av narkotikamissbruket är stora och mångfasetterade. Detta kommer till synes i att Nordiska rådet redan tidigare godkänt ett antal rekommendationer om bekämpning av narkotika, vilket även nämns i medlemsförslaget, liksom i att man redan nu, enligt tullstyrelsens uppfattning effektivt arbetar utgående från ministerrådets beslut.

Vid sitt möte i februari 1983 i Stockholm beslöt Nordiska ministerrådet att effektivisera samarbetet mellan bevakningsmyndigheterna för att bekämpa den illegala narkotikahandeln. Detta resulterade i ett seminarium för ansvariga personer inom polisväsendets och tullväsendets narkotikabekämpning. Seminariet hölls i juni 1982 i Malmö. Seminariet tillsatte ett antal arbetsgrupper.

Frågor som ansluter sig till ett samnordiskt data- och informationssystem har behandlats i olika former inom arbetsgrupperna. Till följd av den

livliga och snabba fordons- och passagerartrafiken är det idag möjligt att effektivt bevaka narkotikasmugglingen endast om man har tillgång till internationellt informationsutbyte utgående från vilka olika kontroll- och bevakningsåtgärder kan riktas in på sannolika smugglingsobjekt. I Norden kan dock lagstiftningen innebära vissa problem när det gäller att skapa och utnyttja ett effektivt data- och informationssystem. Problem kan uppstå speciellt på det internationella planet men även på det nationella planet kan vissa problem uppkomma eftersom stadgandena om bland annat intimitetsskydd, rätt och föra personregister, läkares och hälsovårdspersonalens liksom även andra myndigheters tystnadsplikt i viss mån hindrar ett effektivt informationsutbyte mellan myndigheter. Dessa hinder borde utredas och i mån av möjlighet undanröjas.

Ålands landskapsstyrelse meddelar att landskapsstyrelsen, som noterat narkotikaproblemets utbredning även till landskapet Åland och som även avser att tillsätta en åländsk utredningsgrupp med uppgift att uppgöra ett lokalt verksamhetsprogram mot drogmisbruk, anser att narkotikafrågan kräver planmässiga gemensamma nordiska åtgärder, varför landskapsstyrelsen tillstyrker medlemsförslaget.

Sverige

Rikspolisstyrelsen delar förslagsställarnas uppfattning att bekämpningen av narkotikabrottsligheten måste förstärkas. En samordning på såväl nordiskt som europeiskt och internationellt plan är nödvändig. Rikspolisstyrelsen har också under senare år bedrivit ett flertal utredningsprojekt i syfte att effektivisera polisens insatser mot narkotikabrottsligheten.

En nordisk strategi för narkotikabekämpningen bör utarbetas. För närvarande pågår ett större projekt rörande polis och tull i de nordiska länderna. Resultatet av detta arbete bör kunna utgöra underlag för ett nordiskt handlingsprogram mot narkotikabrottsligheten. Projektredovisningen till berörda departement beräknas kunna ske redan under hösten 1983.

Kriminalvårdsstyrelsen ställer sig i princip positiv till medlemsförslaget vad gäller insatser för samordning av lagstiftning och behandlingsresurser. Därvid bör dock enligt styrelsens mening erfarenheterna från redan existerande samarbetsformer tillvaratas.

Kriminalvårdsstyrelsen ställer sig även positiv till att utreda underlaget för ett gemensamt nordiskt data- och informationssystem, detta dock under förutsättning att tillräckliga garantier kan ges, för att systemet används på ett sätt som överensstämmer med de allmänna reglerna om ADB-register. Ett eventuellt förslag bör i detta avseende underställas datainspektionens prövning.

Generaltullstyrelsen inleder med att konstatera att den 11 september 1981 har ett avtal om ömsesidigt bistånd i tullfrågor träffats mellan Sverige, Danmark, Finland, Island och Norge. Avtalet har trätt i kraft i Sverige den

26 augusti 1982 (se SFS 1981:801). Enligt avtalets fjärde artikel skall tullmyndigheterna lämna varandra vissa tillgängliga upplysningar och handlingar. En del upplysningar skall lämnas självmant eller på begäran. Utlämnandet av sekretessbelagda handlingar från Sverige till utländsk myndighet kan ske enligt samma grunder som gäller för utbytet av handlingar mellan inhemska myndigheter. Sekretesslagen (1980:100) medger inte att svensk tullmyndighet till utländsk tullmyndighet lämnar uppgift eller utdrag ur allmänt kriminalregister eller polisregister.

Ett gemensamt nordiskt dataregister om narkotika skulle enligt generaltullstyrelsen självfallet förbättra beslutsunderlaget för tullverket vid olika aktioner mot smuggling av narkotika. Inrättandet av ett gemensamt nordiskt dataregister om narkotika förutsätter bl. a. att den nationella lagstiftningen i varje nordiskt land vid behov anpassas så att ett dylikt register får föras. Uppbyggnaden av ett dylikt register kräver dock ett omfattande utredningsarbete. Hos regeringen ligger för närvarande en framställning från generaltullstyrelsen om förande av tullverkets spaningsregister med hjälp av ADB (H dnr 1565/82). Generaltullstyrelsen tillstyrker att frågan om inrättande av ett gemensamt nordiskt dataregister om narkotika utreds.

Vad gäller frågan om ett gemensamt handlingsprogram är det enligt styrelsens uppfattning osäkert om ett dylikt program ger några praktiska fördelar utöver redan beslutade.

2.2. Remissinstanser som i huvudsak avstyrker medlemsförslaget

Sverige

Socialstyrelsen anser att en vidareutveckling och förstärkning av det nordiska samarbetet i kampen mot narkotikamissbruket är önskvärd. Styrelsen delar dock ej motionärernas uppfattning att detta bör ske genom att utarbeta ett särskilt handlingsprogram. Som bekant finns i Norden inte en helt enhetlig syn på hur narkotikafrågorna bör angripas. Risk finns därför att det skulle komma att ta mycken tid och kraft för att ta fram ett handlingsprogram, som dessutom riskerar att bli ganska urvattnat. Det är socialstyrelsens uppfattning att värdet av ett sådant handlingsprogram inte motsvarar de arbetsinsatser och kostnader som skulle krävas för att ta fram ett sådant. Socialstyrelsen avstyrker därför förslaget i den delen.

Vad gäller motionärernas andra yrkande om utredning och utveckling av ett gemensamt data- och informationssystem anser styrelsen att Nordiska nämnden för alkohol- och drogforskning bör uttala sig om möjligheterna att ta fram ett sådant system och också om värdet av ett sådant. Utvecklingen går, såvitt socialstyrelsen kan bedöma, snabbt mot att möjligheter kommer att finnas att samordna sådana system över landsgränser. Det görs redan nu vad gäller redovisning av forskning. Om denna utveckling bör påskyndas har socialstyrelsen svårt att bedöma. Det är också här frågan om en avvägning av kostnader och andra insatser mot värdet av en sådan samordning. Utbyte av statistik kan ju till viss del ske utan att systemen är helt samordnade och sker i viss utsträckning redan nu.

2.3. Remissinstanser som inte tar direkt ställning

Norden

Nordiska kontaktmannanorganet för narkotikafrågor anmäler att de beslutade i december 1982 att utarbeta ett förslag till ett gemensamt nordiskt handlingsprogram mot narkotika. Beslutet skall ses som en uppföljning av det nordiska social- och justitieministermötet i Stockholm februari 1982. Kontaktmannanorganet ämnar översända sitt förslag till Nordiska ministerrådet under år 1983.

Nordiska kontaktmannanorganet har fått regeringarnas uppdrag att ta fram statistiska uppgifter som förbättrar möjligheten att jämföra utvecklingstendenser i de nordiska länderna. En rapport skall publiceras före sommaren 1983.

Danmark

Justitsministeriet hänvisar till den arbetsgrupp som nedsatts med uppgift att utreda frågor inom polis- och tullväsendet i de nordiska länderna. Mot denna bakgrund menar justitieministeriet att man bör avvakta deras utredning för det fortsatta arbetet.

Finland

Justitieministeriet konstaterar inledningsvis att det för närvarande redan finns organisationsformer för det nordiska samarbetet i narkotikafrågor. Dessa organisationsformer möjliggör mycket väl en koordinering av verksamheten. Det föreligger knappast behov av nya organisationslösningar.

Justitieministeriet är tveksam vad gäller att ett nordiskt handlingsprogram mot narkotika skall utarbetas. Ministeriet anför att Nordiska rådet har också hittills, bl. a. genom ministerrådets berättelse, fått uppgifter om de olika ländernas initiativ och om samarbetsplaner. Det är inte troligt att samarbetet väsentligt kunde effektiviseras. Det kunde dock vara skäl, anför ministeriet, att man t. ex. i det avsnitt som gäller samarbetet inom sociallagstiftningen tar in ett avsnitt om narkotikafrågan som uppgörs så, att där också ingår de planer som uppgjorts inom andra sektorer (t. ex. lagsamarbetet och kultursamarbetet). När samarbetsplanerna bereds bör man minnas att narkotikaproblemets former och karaktär varierar i de nordiska länderna, varför de preventiva åtgärderna till vissa delar är olika.

När det gäller medlemsförslagets andra yrkande om utredning om ett samnordiskt data- och informationssystem hänvisar justitieministeriet till det arbete som pågår inom det nordiska kontaktmannanorganet för narkotikafrågor. Arbetsgruppens uppgift är att undersöka möjligheterna att få till stånd jämförbara statistiska uppgifter inom narkotikaområdet.

Arbetsgruppens uppgift torde, enligt ministeriet, i hög grad motsvara önskemålet i medlemsförslaget angående uppdraget till Nordiska ministerrådet. Denna fråga som i och för sig är värd understöd håller således på att lösas också utan en rekommendation av Nordiska rådet.

Ministeriet för inrikesärendena redogör inledningsvis för situationen i Finland och anför att i Finland har man inte under de senaste åren gjort sådana utredningar, som skulle berättiga dem att förena sig om den i medlemsförslaget påstådda oroväckande ökningen av missbruket av narkotika bland ungdomen. Narkotikasituationen i Finland har jämfört med de övriga nordiska länderna än så länge förblivit relativt bra. Tecken på att situationen kan förvärras finns dock. Antalet narkotikabrott som polisen underrättats om har under de senaste två åren kraftigt stigit och under år 1982 beslagtogs de första heroinpartierna i gatuhandeln.

Samarbetet mellan polisen och de övriga tillsynsmyndigheterna, i synnerhet tullen, har varit nästan daglig, likaså samarbetet mellan polisen i Norden. Cheferna för polisens narkotikaenheter sammanträder med jämna mellanrum för att diskutera narkotikasituationen samt det praktiska samarbetet. Dessutom tillsattes år 1982 samnordiska arbetsgrupper, som har utforskat bl. a. det nordiska samarbetet mellan polisen och tullen samt behandlat utvecklandet av det nordiska data- och informationssystemet.

Ministeriet för inrikesärendena motsätter sig inte medlemsförslaget om ett nordiskt handlingsprogram, men konstaterar, att redan på grund av skillnaderna mellan narkotikastatistiken i Norden torde inte handlingsprogrammet kunna bli mycket detaljerat. Jämförbara uppgifter bidrar till att bättre förstå den internationella narkotikasituationen och är på många sätt till nytta vid beslut av ärenden som gäller bekämpningen av narkotika. Enligt ministeriets uppfattning pågår på detta område som bäst delutredningar, vilka borde beaktas vid utredningen av grunden för det samnordiska data- och informationssystemet. För polisens del är det ändamålsenligt att utveckla det nuvarande data- och informationssystemet.

Norge

Sosialdepartementet hänvisar till att nordiska kontaktmannautskottet för narkotikaproblem arbetar med förslag till ett gemensamt nordiskt handlingsprogram mot narkotika. Sosialdepartementet anför att utskottet ämnar översända förslaget till Nordiska ministerrådet under hösten 1983 så att det eventuellt kan föreligga vid Nordiska rådets session i mars 1984.

2.4. Sammanfattning

För att remissinstanserna lättare skulle kunna ta ställning till medlemsförslaget översändes från Nordiska rådets presidiesekretariat också ministerrådets meddelande till rådet med anledning av rekommendation nr 14/1982/s angående effektivare insatser mot narkotikamissbruket.

Majoriteten av remissinstanserna anför att narkotikaproblemet hör till ett av samhällets svåraste medicinska och sociala problem med åtföljande ekonomiska konsekvenser för såväl individen som för samhället i stort. Dock menar ett par remissinstanser att det inte finns någon grund för medlemsförslagets generella påstående om "fortsatt ökning av narkotikasmuggling och missbruk".

Det övervägande flertalet remissinstanser är i princip positiva till medlemsförslaget. En del är negativa och en del är avvaktande, inte till själva syftet men väl till de föreslagna medlen. Många remissinstanser pekar på de åtgärder som de nordiska regeringarna enats om att utföra. Åtgärderna har i huvudsak citerats i det föreliggande medlemsförslaget.

Ett antal remissinstanser anför att det är viktigt att man inte särbehandlar narkotika isolerat från övriga rusmedel i samband med förebyggande av rusmedelsmissbruket. Till missbruk av narkotika hänför sig nämligen ofta missbruk av alkohol och/eller läkemedel.

Tanken på ett nordiskt handlingsprogram mot narkotika erhåller på några undantag när remissorganens principiella stöd. När tvivel uttalas bottenar det i att skillnaderna mellan de nordiska länderna ifråga om narkotikamissbrukets omfattning och de nationella åtgärdsprogrammen sannolikt kan tänkas begränsa förutsättningarna för skapandet av ett samnordiskt handlingsprogram mot narkotika. Olika länder emellan kan få till följd att det skulle komma att ta mycken tid och kraft för att ta fram ett handlingsprogram, som dessutom riskerar att bli ganska urvattnat.

Beträffande den andra delen av medlemsförslaget, dvs. frågan om ett samnordiskt data- och informationssystem rörande narkotika har det i stort rönt ett positivt mottagande. Ett flertal remissinstanser erinrar om att Nordiska kontaktmanorganet för narkotikafrågor har i uppgift att undersöka möjligheterna att få fram jämförbar statistik inom narkotikaområdet. Därmed har ett första steg tagits i syfte att tillmötesgå det behov som förslagsställarna pekar på i den delen av medlemsförslaget, nämligen utredning om grundvalen för ett samnordiskt data- och informationssystem rörande narkotika.

3 Utskottet

Inledning

Social- och miljöutskottet instämmer med förslagsställarna, att narkotikaproblemet hör till ett av samhällets svåraste medicinska och sociala problem med åtföljande ekonomiska konsekvenser för såväl individen som för samhället i stort. Narkotikamissbrukets följdverkningar i form av sociala problem och andra skadeverkningar är allvarliga. Under det senaste decenniet har missbruket fått en allvarligare karaktär. Denna utveckling delar Norden med de flesta länder i världen. Missbruket har blivit ett hot mot den sociala välfärden i många länder. Enligt FN:s internationella narkotikakontrollorgan (INCB) har missbrukssituationen under den senaste tiden förvärrats på de flesta håll i världen. Detta har skett trots att man samtidigt kunnat notera en allmän förståelse för problemets allvar och trots att man vidtagit motåtgärder såväl nationellt som internationellt.

Samhällsutvecklingen är på många sätt avgörande för rusmedelsmissbruket och var och en som ser allvarligt på narkotikaproblemen kan inte stå likgiltig inför de ökande påfrestningar som människorna ställs inför.

Snabba strukturförändringar i samhället har skapat otrygghet och brist på identitet hos unga människor, som därför har sökt sin tillflykt till drogernas värld.

Många undersökningar har utvisat, att en del av ungdomen lever i hopplöshet och att de saknar perspektiv på framtiden. Framtidsvisionen fördystras av farhågor som berör krigshot och arbetslöshet.

De här perspektiven leder en del av ungdomen till passivitet och alienation, en annan del igen motsätter sig samhällets utvecklingstendenser eller ansluter sig till olika alternativa rörelser.

En förstucken och förljugen propaganda som finns i filmer, musik och skrifter av allahanda slag skapar falska föreställningar om drogerna. Det är en viktig uppgift för samhället att avslöja och aktivt motverka dem som har intresse av att sprida denna förljugna och förledande bild av drogerna.

Narkotikainformation och narkotikapolitiska åtgärder är nödvändiga men inte tillräckliga och dess trovärdighet beror synnerligen mycket på hur den motsvarar den sociala verkligheten. Upplysningen och åtgärderna blir inte realistiska och trovärdiga om de inte kan påvisa en aktionsmodell som avhjälper strukturella missförhållanden i samhället.

Nordiskt samarbete

Samarbetet mellan de nordiska länderna på rusmedelsområdet är ingen ny företeelse. Nordiska nykterhetsrådet grundades år 1938 för att främja nykterhetsarbetet i de nordiska länderna genom erfarenhetsutbyte och anordnande av nordiska möten. Flera offentliga samarbetsorgan finns på nordiskt plan. År 1971 bildades Nordisk Kontaktmannsutvalg för narkotikaproblem på justitieministrarnas tillskyndan, för utväxling av information om narkotikamissbrukets utveckling. Ett motsvarande, men mera informellt fungerande nordiskt samarbetsorgan, tillkom år 1978 på alkoholistvårdens område. År 1959 inrättades Nordiska nämnden för alkoholforskning. År 1975 inledde Nordiska samarbetsorganet för drogforskning sin verksamhet. Fyra år senare sammanslogs de två sistnämnda nordiska samarbetsorganen och Nordiska nämnden för alkohol- och drogforskning (NAD) bildades. Nordiska läkemedelsnämnden (NLN) som tillkom år 1974 har till uppgift att verka för harmonisering av lagstiftning och administrativ praxis på läkemedelsområdet i Norden, varvid avses läkemedel vid sjukdomsbehandling. NLN:s verksamhetsområde beträffande narkotika avser alltså enbart den legala användningen av narkotika som endast är en del av det problem medlemsförslaget tar upp.

Inom Nordiska rådet har rusmedelsfrågorna ägnats stor uppmärksamhet. Ett femtontal rekommendationer har antagits genom åren. Några av ovannämnda organisationer har antagits genom åren. Några av ovannämnda organisationer har tillkommit på initiativ från Nordiska rådet. Hösten 1979 anordnade Nordiska rådets social- och miljöutskott ett seminarium på temat "Alkohol- och narkotikaproblem i Norden – orsaker och

behandlingsmetoder''. Seminariet ledde till att tre medlemsförslag väcktes. Dessa slutbehandlades vid Nordiska rådets 29:e sessionen i Köpenhamn 1981, då fem rekommendationer på rusmedelsområdet antogs. I fyra av rekommendationerna togs missbruket av narkotika upp i ett helhetsperspektiv. I rek. nr 22/1981/s uppmanades ministerrådet att i skyndsamt ordning vidtaga åtgärder för ett fördjupat och vidareutvecklat nordiskt samarbete avseende förebyggande åtgärder, behandling och information i syfte att bekämpa missbruket av alkohol, narkotika och psykofarmaka. I rek. nr 23/1981/s förordades förstärkta resurser bli tillförda Nordiska nämnden för alkohol- och drogforskning och Nordiska hälsovårdshögskolan för att möjliggöra intensifierade insatser beträffande forskning respektive utbildning på rusmedelsområdet. Rek. nr 24/1981/s gällde gemensamt nordiskt uppträdande i internationella organisationer samt vidtagande av effektiva åtgärder för att stävja missbruket av alkohol, narkotika och psykofarmaka. I rek. nr 25/1981/s föreslogs en utbyggnad av den förebyggande fritidsverksamheten för barn och unga bland annat genom upprättandet av flera fritidsklubbar samt ett erfarenhets- och informationsutbyte på nordiskt plan beträffande efter- och vidareutbildning av ungdomsledare. Gemensamt för de fyra rådsrekommendationerna var att tonvikten lades vid förebyggande insatser, förbättrade vårdinsatser samt attitydpåverkan. Forskningens och utbildningens roll betonades.

Social- och miljöutskottet har dock nödgats konstatera att också åtgärder av kontrollpolitisk natur måste vidtagas för att man skall komma till rätta med narkotikamissbruket och narkotikabrottsligheten.

Vid Nordiska rådets 30:e session antogs som ett komplement till de förslag som framfördes vid 1981 års session ytterligare en rekommendation angående effektivare insatser mot narkotika. *Rekommendation nr 14/1982* innehåller följande målsättning och förslag:

Nordiska rådet rekommenderar Nordiska ministerrådet

1. att aktivt arbeta för att de nordiska länderna ej accepterar någon form av narkotika som inte är medicinskt betingad och att bekämpningen av narkotikamissbruket sker med denna målsättning som grund,
2. att öka resurserna för tull och polis samt att intensifiera samarbetet mellan tull- och polismyndigheterna på nationellt och nordiskt plan i syfte att komma till rätta med narkotikabrottsligheten samt
3. att verka för att en enhetlig rättstillämpning på narkotikalagstiftningens område kommer till stånd.

Vid ett särskilt nordiskt ministermöte i Stockholm i februari 1982 om narkotikaproblemet enades de nordiska regeringarna om vissa åtgärder i syfte att skärpa kampen mot narkotikamissbruket. Vid ministermötet, i vilket deltog social- och hälsovårdsministrarna samt justitieministrarna i de nordiska länderna, enades man om en serie åtgärder på bred front. Regeringarnas mål skall vara att göra Norden till ett narkotikafritt område. Åtgärderna har i huvudsak citerats i det medlemsförslag som ligger till grund för detta betänkande.

Nordiska ministerrådet (social- och hälsovårdsministrarna) fastställde i augusti 1982 ett reviderat program för Nordiska ministerrådets samarbete på social- och hälsovårdsområdet. I programmet har man fäst ökad uppmärksamhet vid samverkan mot rusmedelsmissbruk. Man konstaterar bl. a. att narkotikamissbruket i de nordiska länderna under de senaste åren fått allvarigare konsekvenser. Mest oroväckande är att inslaget av s. k. tung narkotika ökar. Samtidigt har man konstaterat en utveckling där cannabissmissbruket sprider sig till allt lägre åldersgrupper.

I programmet konstateras vidare att utvecklingen kräver effektiva motåtgärder där det gäller att minska såväl tillgång som efterfrågan på narkotika. På nordiskt plan bör samarbetet intensifieras i första hand inom ramen för organ som Nordiska nämnden för alkohol- och drogforskning samt Nordiska kontaktmannaorganet för narkotikafrågor.

Vad beträffar kontrollen av den illegala handeln med narkotika har ett intensifierat nordiskt samarbete inletts år 1982. I juni 1982 anordnades ett brett upplagt nordiskt seminarium i Malmö, i vilket deltog representanter för bl. a. berörda ministerier, polismyndigheter och tullväsendet i de olika länderna. Flera arbetsgrupper tillsattes i samband med seminariet.

Arbetsgrupperna som haft företrädare för samtliga nordiska länder har publicerat ett antal delrapporter som samordnats av en styrgrupp. Styrgruppen har i november 1983 avlämnat en samlad slutrapport. Styrgruppen föreslår i rapporten som överlämnats till de nordiska regeringarna en rad åtgärder för att effektivisera det nordiska samarbetet. Utskottet vill för sin del tillstyrka att åtgärderna får hög prioritet.

Kontrollpolitiska åtgärder sattes in från samhällets sida tidigt beträffande alkoholen. I Finland, Island, Norge och Sverige har införts statligt monopol på alkoholförsäljningen. I Danmark däremot regleras alkoholförsäljningen via pris- och avgiftspolitik.

Narkotikamissbruket och narkotikasmugglingen är internationell till sin natur. Mycket talar för att Norden måste betraktas som en gemensam narkotikamarknad. Problemen kan därför inte bekämpas med framgång av de nordiska länderna vart och ett för sig. Samordnade och koordinerade åtgärder bör vidtagas. Ett gemensamt mål för de nordiska länderna måste vara att inte någon form av narkotika accepteras som inte är medicinskt betingad. Utifrån denna målsättning måste kampen mot narkotikan bedrivas.

Enligt social- och miljöutskottets uppfattning måste arbetet mot narkotikamissbruket spänna över alla delar av samhällslivet. För att bekämpa missbruket krävs

- a) åtgärder som tar fasta på att stoppa tillgången på narkotika, samt
- b) åtgärder som siktar till att stoppa efterfrågan på narkotika.

Med hänvisning till det ovan sagda önskar social- och miljöutskottet förena sig med förslagsställarnas uppfattning om att insatserna på att bekämpa narkotikan måste förstärkas samt att koordineringen av det nor-

diska samarbetet fortsatt måste förstärkas. Utskottet tillstyrker medlemsförslaget i den delen.

Utskottet är medvetet om att det är svårt att särbehandla narkotika från övriga rusmedel, alkohol och läkemedel. Till missbruk av narkotika hänför sig ofta missbruk av dessa övriga rusmedel.

Utskottet som menar att insatserna nu måste riktas mot narkotikaproblemet utgår ifrån att ett handlingsprogram mot narkotika även beaktar detta ovan redovisade sammanhanget.

Vad sedan gäller det konkreta arbetet med att utarbeta ett nordiskt handlingsprogram mot narkotika har social- och miljöutskottet noterat att några av remissorganen uttryckt den farhågan att eftersom skillnader förekommer mellan de nordiska länderna i fråga om narkotikamissbrukets omfattning och de nationella åtgärdsprogrammen kan det tänkas begränsa förutsättningarna för skapandet av ett samnordiskt handlingsprogram mot narkotika. Utskottet kan instämma i denna farhåga. Utskottet har i flera andra sammanhang fört fram den uppfattningen att det inte i första hand är samarbetsprogram som krävs utan program med konkret genomslagskraft på det nationella planet.

Vad som ovan sagts om förutsättningarna för det konkreta arbetet med ett nordiskt handlingsprogram mot narkotika bör enligt utskottet inte utgöra något hinder för att man på nordiskt plan går in för att mera systematiskt koordinera och effektivisera de många åtgärder som redan är i gång eller som planeras på olika områden. Detta arbete kan med fördel ske inom ramen för ett nordiskt handlingsprogram.

Enligt vad utskottet har inhämtat arbetar Nordiska kontaktmannautskottet för narkotikafrågor med ett nordiskt handlingsprogram mot narkotika. Det är för utskottet naturligt att den målsättning och de förslag till åtgärder som förts fram i de rådsrekommendationer, som Nordiska rådet under åren antagit på detta område, beaktas. Social- och miljöutskottet utgår ifrån att kontaktmannautskottets förslag överlämnats till Nordiska rådet i form av ett ministerrådsförslag.

Vad gäller förslagsställarnas andra yrkande om en utredning och utveckling av ett gemensamt data- och informationssystem ställer sig utskottet positivt till att utreda underlaget. Utskottet tillstyrker således förslaget i den delen. Utskottet utgår ifrån den förutsättningen att ett system kommer att användas på ett sätt som överensstämmer med de allmänna reglerna om ett ADB-register. Det nordiska kontaktmannaorganet har redan vidtagit åtgärder i syfte att ta fram jämförbar statistik för att förbättra möjligheterna att jämföra utvecklingstrenderna i de nordiska länderna. Detta arbete torde kunna ge vissa antydningar om på vilket sätt man kunde utveckla ett eventuellt samnordiskt data- och informationssystem inom narkotikaområdet.

Med hänvisning till det ovan sagda hemställer social- och miljöutskottet att Nordiska rådet rekommenderar Nordiska ministerrådet att utarbeta ett gemensamt nordiskt handlingsprogram mot narkotika och att utreda förutsättningarna för ett gemensamt data- och informationssystem med sikte på att få ett bättre beslutsunderlag för att bekämpa narkotikasituationen.

Stockholm den 26 januari 1984

Karin Flodström (S)

Rune Gustavsson (C)

Margit Hansen-Krone (H)

Tyra Johansson (S)

Ilkka Kanerva (Kok)

Timo Kietäväinen (K)

Astrid Murberg Martinsen (A)

Pétur Sigurdsson (Sj)

Odd With (Kr.F.)

Förman

Reservation

Af de indhentede remissudtalelser fremgår klart, at der på alle ønskelige områder er et nordisk samarbejde i gang med narkotikabekæmpelse for øje, og der er min opfattelse – som jeg deler med flere remissinstanser – at et handlingsprogram som det foreslåede ikke på nogen måde vil kunne medføre praktiske fordele udover de allerede besluttede foranstaltninger men måske endda virke hæmmende på indsatsen for bekæmpelse af narkotikamisbrug ved at beslaglægge tid og arbejdskraft som nævnt i udtalelsen fra den svenske socialstyrelse.

Jeg foreslår derfor, at Nordisk Råd i anledning af medlemsforslaget alene

rekommenderer Nordisk Ministerråd at udrede mulighederne for at udvikle et fælles data- og informationssystem til anvendelse i forbindelse med bekæmpelse af narkotikamisbrug.

Stockholm, den 29. januar 1984

Margrete Auken (SF)

Medlemsförslag

om samordnede åtgärder mot diskriminering av homoseksuelle

(Väckt av Lennart Andersson, Margrete Auken, Gro Harlem Brundtland, Margit Hansen-Krone, Svend Jakobsen, Grethe Lundblad, Astrid Murberg Martinsen, Terhi Nieminen-Mäkynen, Gunvor Schnitler, Sten Söderström och Bernhardt Tastesen)

Livsvilkårene for homoseksuelle i de forskellige nordiske lande varierer kraftigt fra land til land. Dette gælder i nogen grad almenhedens opfattelse og i særdeleshed samfundets officielle holdning udtrykt i lovgivningen.

I flere af de nordiske lande har man som samfundets officielle mål at fjerne al diskriminering på grund af seksuelle anlæg og livsformer.

Ifølge en udtalelse fra Sveriges riksdag i 1973 er homoseksuelt samliv en fra samfundets synspunkt fuldt acceptabel samlivsform. Norge har i 1981 som det første land i verden indført en speciel strafferetlig beskyttelse af homoseksuelle. Danmark har ved straffelovsændringen i 1976 – i lighed med Norge (1972) og Sverige (1978) – afskaffet den strafferetlige forskelsbehandling af homoseksuelle, hvorved den særlige aldersgrænse for homoseksuelle forhold blev ophævet.

I Finland og Island er der ikke fra offentlig side foretaget noget for at udrede homoseksuelles situation eller for at modarbejde diskriminering. I disse lande har man opretholdt den særlige aldersgrænse for homoseksuelle forhold og i den finske straffelov findes følgende bestemmelse: "Den som offentligen uppmanar till otukt mellan personer av samma kön, skall för uppmaning till otukt mellan personer av samma kön dömas till – – straff". Der er her tale om et forbud mod opfordring til en i øvrigt lovlig adfærd. I motiveringen gives der udtryk for, at en afkriminalisering af homoseksualitet let vil kunne føre til en forkert opfattelse af holdningen til denne form for seksualitet og i et forudgående responsum fra den finske højesteret er det fastslået, at homoseksualitet ikke bør accepteres, end ikke som en form for minoriteters livsform, ligesom man ønsker at undgå, at homoseksualitet almindeligvis skulle kunne betragtes som et naturligt eller acceptabelt fænomen.

Holdningsændringer er sket, men stadigvæk udsættes homoseksuelle for diskriminering. Af nyere litteratur – f. eks. Steinar Bergh m. fl.: *Homofile, myter og virkelighed*, Oslo 1978 og Johan Hansson (red): *Homoseksuelle och omvärlden*, Stockholm 1982 – fremgår, at det forekommer, at homo-

seksuelle i offentligheden stemples som syge, afvigende eller til og med samfundsfarlige, at diskriminering forekommer blandt andet i arbejdslivet og på boligmarkedet, og at diskrimineringens omfang er vanskelig at klarlægge, da forskelsbehandling kun sjældent kommer til myndighedernes kendskab.

En svensk kommission har slået fast, at en undersøgelse af de homoseksuelles situation må omfatte de problemer af civil-, skatte- og socialretlig karakter, som homoseksuelle samboende kommer ud for. (Homoseksuel samlevnad, Några frågeställningar, 1981). Et lignende helhedssyn på homoseksuelles stilling i samfundet er der efter vor opfattelse behov for også i de øvrige nordiske lande.

Store variationer forekommer omkring homoseksuelle udlændinges adgang til at bosætte sig i de nordiske lande.

I Sverige, Norge og Danmark har man givet personer, som frygter forfølgelse i hjemlandet på grund af deres homoseksualitet, ret til at blive i landet af humanitære grunde, mens der – ifølge oplysninger vi har modtaget – er forekommet tilfælde, hvor finske og islandske homoseksuelle for at undgå diskriminering har følt sig tvunget til at forlade deres hjemland for at bosætte sig i et af de andre nordiske lande.

For en stor del er det fordomme og uvidenhed, der er baggrunden for diskriminering af homoseksuelle. Der er derfor behov for et aktivt oplysningsarbejde, først og fremmest i form af skoleundervisning og information gennem massemediernes. I modsætning hertil behandles homoseksualitet i Finland og Island stadigvæk som en afvigelse knyttet til seksuelle forstyrrelser og problemer.

Baggrunden for det nordiske lovgivningssamarbejde er bl. a. et ønske om, at borgerne i de nordiske lande i så høj grad som muligt skal kunne regne med ensartede regler på forskellige områder. Ifølge den nordiske samarbejdsaftale fra 1962 (Helsingforsaftalen) skal de nordiske lande forsøge at opnå størst mulig overensstemmelse på privatrettens område og desuden tilstræbe ensartede bestemmelser i den strafferetlige lovgivning.

Vi betragter diskriminering af homoseksuelle som uacceptabel i et demokratisk samfund og som stridende mod grundlæggende medborgerretsprincipper. Vi konstaterer, at der stadigvæk findes store forskelle mellem, hvordan man i de nordiske lande forholder sig til homoseksuelles stilling i samfundet. Vi gør opmærksom på rekommandation nr. 924 mod diskriminering af homoseksuelle, som Europarådet har vedtaget den 1. oktober 1981, hvori det anbefales, at homoseksuelle ligestilles med heteroseksuelle.

Under henvisning til det ovenfor anførte foreslår vi,

- at Nordisk Råd rekommanderer Nordisk Ministerråd at gennemføre forsknings-, udrednings- og oplysningsarbejde vedrørende homoseksuelles stilling i de nordiske lande samt at undersøge mulighederne for at opheve lovgivning, som diskriminerer homo-

seksuelle, og for gennem lovgivning at fremme homoseksuelles ligestilling og beskyttelse mod forskelsbehandling.

Vi foreslår endvidere,

- at Nordisk Råd opfordrer de nordiske landes regeringer til inden for FN og andre internationale organer at samarbejde i spørgsmål, som berører homoseksuelles menneskerettigheder, med henblik på at hindre diskriminering.

Stockholm, København, Oslo och Helsingfors, den 4. februar 1983

Lennart Andersson (S)

Margrete Auken (SF)

Gro Harlem Brundtland (A)

Margit Hansen-Krone (H)

Svend Jakobsen (S)

Grethe Lundblad (S)

Astrid Murberg Martinsen (A)

Terhi Nieminen-Mäkynen (K/Lkp)

Gunvor Schnitler (H)

Sten Söderström (Skdl)

Bernhardt Tastesen (S)

*BILAGA 1, Yttranden (se supplement)**BILAGA 2***Betänkande av Nordiska rådets juridiska utskott över medlemsförslaget**

Til juridisk udvalg er henvist medlemsforslag A 655/j om foranstaltninger mod diskriminering af homoseksuelle.

Udvalget har behandlet medlemsforslaget på møder den 23. september 1983 i København, den 15. november 1983 i Mariehamn og den 23. og 24. januar 1984 i Stockholm.

1. Medlemsforslaget

Medlemsforslaget er fremsat den 4. februar 1983 af rådsmedlemmer fra Danmark, Finland, Norge og Sverige.

Det foreslås, at Nordisk Råd rekommanderer Nordisk Ministerråd at gennemføre forsknings-, udrednings- og oplysningsarbejde vedrørende homoseksuelles stilling i de nordiske lande samt at undersøge mulighederne for at ophæve lovgivning, som diskriminerer homoseksuelle, og for gennem lovgivning at fremme homoseksuelles ligestilling og beskyttelse mod forskelsbehandling, og at Nordisk Råd opfordrer de nordiske landes regeringer til inden for FN og andre internationale organer at samarbejde i spørgsmål, som berører homoseksuelles menneskerettigheder, med henblik på at hindre diskriminering.

Forslagsstillerne betragter diskriminering af homoseksuelle som uacceptabel i et demokratisk samfund og som stridende mod grundlæggende medborgerretsprincipper.

Forslagsstillerne henviser til, at livsvilkårene for homoseksuelle i de forskellige nordiske lande varierer kraftigt fra land til land, og at dette i særdeleshed gælder samfundets officielle holdning udtrykt i lovgivningen. Det nævnes, at der hverken i Finland eller Island fra offentlig side er foretaget noget for at udrede homoseksuelles situation eller for at modarbejde diskriminering.

Det anføres, at fordomme og uvidenhed for en stor del er baggrunden for diskriminering af homoseksuelle, og at der derfor er behov for et aktivt oplysningsarbejde, først og fremmest i form af skoleundervisning og information gennem massemedierne.

Forslagsstillerne henviser til Helsingforsaftalens målsætning om at søge at opnå størst mulig overensstemmelse på privatrettens område og tilstræbe ensartede bestemmelser i den strafferetlige lovgivning. Der henvises endvidere til, at Europarådet i 1981 har vedtaget en rekommandation mod diskriminering af homoseksuelle.

2. Remissudtalelser

De neden for anførte myndigheder og organisationer er anmodet om at afgive udtalelser over medlemsforslaget.

Nordiske:

Nordiska rådet för homosexuella

Danmark:

Bøssernes Befrielsefront

Landsforeningen for Bøsser og Lesbiske, Forbundet af 1948

Finland:

Justitieministeriet (÷)

Rättspolitiska forskningsinstitutet

Kyrkans nämnd för familjefrågor

Socialstyrelsen

Island:

Justits- og kirkeministeriet

Norge:

Justisdepartementet

Sosialdepartementet

Utenriksdepartementet

Sverige:

Socialstyrelsen

Utredningen om de homosexuellas situation i samhället

Jämställdhetsombudsmannen

Riksförbundet för sexuell upplysning

Universitets- och högskoleämbetet

Udtalelserne kan sammenfattes således:

Ingen af de hørte remissinstanser går imod medlemsforslaget, og flere anbefaler det direkte.

Nordiska rådet för homosexuella, der har indhentet synspunkter fra dets medlemsorganisationer i alle fem nordiske lande, anfører bl. a., at diskrimineringen af homoseksuelle for en stor dels vedkommende kan henføres til fordomme og ukundskab. I kampen herimod har afkriminaliseringen af homoseksualitet vist sig at være en utilstrækkelig forholdsregel. Der er i første række behov for et aktivt oplysningsarbejde, primært i form af skoleundervisning og information af lærere, social- og sundhedspersonale med flere. Desuden behøves aktiv, både moralsk og økonomisk, støtte til det oplysningsarbejde, som homoseksuelle selv bedriver gennem deres

organisationer. Rådet peger på betydningen af, at der tages initiativer på følgende områder: forsknings- og udredningsarbejde vedrørende homoseksuelles stilling i de nordiske lande, ophævelse af al lovgivning, som diskriminerer homoseksuelle, udvikling af diskrimineringsbeskyttelse for homoseksuelle og af lovgivningen vedrørende homoseksuel samlevn i retning mod øget ligestilling, andre forholdsregler mod diskriminering af homoseksuelle så som til eksempel undervisnings- og oplysningsvirksomhed vedrørende homoseksualitet, og behandlingen af homoseksuelle flygtninge.

Fra *Finland* udtaler *Rättspolitiska forskningsinstitutet* bl. a., at samnordisk forskning om diskriminering af homoseksuelle skulle kunne give værdifuld kundskab om diskrimineringens faktiske indhold på forskellige områder og identificere behovet for nye forholdsregler. På den anden side er det åbenbart, at situationen for nærværende er så forskellig i de forskellige lande, at det kan være vanskeligt på nuværende tidspunkt at satse på en retspolitisk forskning gående ud fra en ensartet samnordisk forskningsplan. I den aktuelle situation kan der således være grund til snarere at satse på forskning med det sigte at give basiskundskab om de homoseksuelles livssituation end på nordisk forskning med umiddelbar retspolitisk retning. *Kyrkans nämnd för familjefrågor* mener, at det i overensstemmelse med det foreliggende forslag er på sin plads at udrede og klargøre, hvilke misforhold, som præger de homoseksuelles livssituation, samt udgående fra dette beslutte nødvendige forholdsregler. Eventuelle forslag til lovændringer bør baseres på resultaterne af undersøgelser og udredninger. *Socialstyrelsen* finder det motiveret at undersøge mulighederne for at ophæve lovgivning, som diskriminerer homoseksuelle samt beskytte homoseksuelle mod diskriminering. Gennem saglig information skulle man bl. a. kunne skabe grundlag for ophævelse af den såkaldte "uppmaningsparagrafen". *Socialstyrelsen* finder det nødvendigt, at der gennemføres en oplysnings- og informationsvirksomhed, som tager sigte på at afskaffe diskrimineringen.

Fra *Island* udtaler *Justits- og kirkeministeriet*, at en proposition, som indeholder ændringer i straffeloven om seksuel kriminalitet for øjeblikket er under forberedelse. Efter ændringsforslaget kommer alt af kønsdiskriminerende indhold til at udgå af det pågældende afsnit af straffeloven. Propositionen ventes fremlagt i Altinget i indeværende vinter.

Af de *norske* udtalelser fremgår det, at der i straffeloven findes bestemmelser til beskyttelse mod forskelsbehandling af homoseksuelle, og at der i trykke-, social- og helselovgivningen ikke findes bestemmelser, som virker diskriminerende over for homofile.

De *svenske* udtalelser støtter alle medlemsforslaget. *Utredningen om de homosexuellas situation i samhället* betoner ud over vægten af lovgivning betydningen af saglig og positiv information om homoseksualitet og anser indholdet af skolens samfundsundervisning af afgørende betydning for

arbejdet med at forandre attituderne til homoseksuelle. *Riksförbundet för sexuell upplysning* giver udtryk for lignende synspunkter.

3. Juridisk udvalg

Udvalget må konstatere, at den aktuelle lovgivning i de nordiske lande er udtryk for en ikke helt sammenfaldende bedømmelse af homoseksuelle og homoseksuel aktivitet.

Også forslagsstillerne konstaterer dette og foreslår bl. a. igangsat et arbejde med det mål at fremme homoseksuel ligestilling.

Forslagsstillernes synspunkter har mødt forståelse og imødekommenhed hos de hørte remissinstanser, der navnlig påpeger betydningen af forsknings-, udrednings- og oplysningsarbejde.

Der er efter udvalgets opfattelse i remissudtalelserne tilført debatten om de homoseksuelles stilling i samfundet værdifulde synspunkter.

Juridisk udvalg deler forslagsstillernes opfattelse og finder navnlig anledning til at understrege vigtigheden af, at der iværksættes forsknings- og udredningsprojekter som af forslagsstillerne anbefalet. Også en styrkelse af oplysningsarbejdet er vigtigt. Oplysningsvirksomheden må selvfølgelig foregå inden for de gældende loves rammer, men det ligger i medlemsforslaget, at muligheden for at ophæve bl. a. sådanne barrierer skal undersøges, og at gennemførte forsknings- og udredningsprojekter kan være foranstaltninger, som medvirker til en sådan ophævelse.

Under henvisning til det således anførte og i øvrigt med de af forslagsstillerne givne motiveringer skal juridisk udvalg indstille,

at Nordisk Råd i anledning af medlemsforslag A 655/j om foranstaltninger mod diskriminering af homoseksuelle vedtager følgende rekommandationer:

1. Nordisk Råd rekommanderer Nordisk Ministerråd inden for de gældende loves rammer i de enkelte nordiske lande at gennemføre forsknings-, udrednings- og oplysningsarbejde vedrørende homoseksuelles stilling i de nordiske lande samt at undersøge mulighederne for at ophæve lovgivning, som diskriminerer homoseksuelle, og for gennem lovgivning at fremme homoseksuelles ligestilling og beskyttelse mod forskelsbehandling.
2. Nordisk Råd opfordrer de nordiske landes regeringer til inden for FN og andre internationale organer at samarbejde i spørgsmål, som berører homoseksuelles menneskerettigheder, med henblik på at hindre diskriminering.

Stockholm den, 24. januar 1984

| | |
|-----------------------------------|--------------------------------------|
| <i>Lennart Andersson (s)</i> | <i>Riitta Järvisalo-Kanerva (Sd)</i> |
| Fung. formand | |
| <i>Ragna Berget Jørgensen (A)</i> | <i>Hans Nyhage (m)</i> |
| <i>Tuulikki Petäjaniemi (Kok)</i> | <i>Marit Rotnes (A)</i> |
| <i>Arne Skauge (H)</i> | <i>Friðjón Þórðarson (Sj.)</i> |
| <i>Lars Werner (vpk)</i> | |

Reservation

För min del anser jag att lagstiftningen i Finland är sådan, att den ej diskriminerar de homosexuella och ej heller ger möjlighet att sprida denna form av perversitet. Jag föreslår

att Nordiska rådet icke måtte företaga sig något i anledning av medlemsförslaget.

Stockholm den 24 januari 1984

Heikki Riihijärvi (Smp)

BILAGA 3, I efterhand inkomna yttranden (se supplement 1 och 2)

Medlemsförslag

om en gemensam nordisk modell för beräkning av naturresurser

(Väckt av Margrete Auken, Kaj Bärlund, Rune Gustavsson, Ashbjørn Haugstvedt, Tyra Johansson, Grethe Lundblad och Jens Steffensen)

På senare tid har intresset för kartläggning av naturresurserna vuxit starkt i många länder. Bland de europeiska länderna har Frankrike och Norge försökt utveckla ett system för katalogisering av naturresurserna. Men också många internationella organisationer, såsom OECD, FN:s statistiska sekretariat och FN:s kommission för Europa (ECE), har verkat för att främja katalogisering av naturresurserna. FN har bl. a. initierat utvecklandet av ett ramsystem för miljöstatistik.

Behovet av en inventering av naturresurserna är inte nytt. Sedan 1700-talet har behov framkommit i olika länder av att kartlägga nationalförmögenhetens totala storlek. Nationalräkenskaperna utgör en nutida variant av den beräkningsmetod, med vilken man försöker klarlägga staternas ekonomiska ställning. Naturresursernas centrala betydelse när det gäller beskrivningen av de ekonomiska processerna insågs inte fullt vid den tidpunkt då metoderna för utarbetande av nationalräkenskaper tillkom. Bruttonationalprodukten betraktades som tillräcklig värdemätare på den ekonomiska prestationsförmågan och välståndet. Till detta bidrog delvis också att svårigheterna när det gäller mätning och uppskattning av resurserna upplevdes som alltför stora.

Under 1970-talet blev det allmänt erkänt att bruttonationalprodukten utgör en alltför smal bas när det gäller att mäta det allmänna välståndet. Samtidigt insåg man att den nu tillgängliga kunskapsbasen inte erbjuder ett tillräckligt underlag för att förutsäga de ekonomiska störningsfaktorer, som består i energikrisen, teknologins förändring och ändringarna i den internationella handeln.

Det växande intresset för naturresurserna bör i grunden ses som ett behov och en vilja hos den offentliga makten att reglera styrkan hos de ekonomiska strukturförändringarna.

En delorsak till att intresset för naturresurserna har stegrats är också att kunskapsbasen har förbättrats. Den offentliga sektorn har medvetet givit stöd till kartläggning av naturresurserna, t. ex. geologiska undersökningar, undersökning av jordmånen, skogsinventeringar och kartläggning av markanvändningen. Att denna nya kunskap lagrats genom ADB har bidragit till

att förbättra möjligheterna att utnyttja materialet. I och med att målsättningarna för natur- och miljöskyddet har klarnat, har det uppstått en möjlighet att utnyttja den redan ganska omfattande, men splittrade kunskapsfonden rörande naturresurserna till stöd för miljövärdssträvandena.

En inventering av naturresurserna anses vara en del av miljödatasystemet. Eftersom den ekonomiska statistiken, befolknings- och socialstatistiken samt miljöstatistiken delvis överlappar varandra, har en beskrivning av naturresurserna beröringspunkter också med både ekonomisk statistik och befolkningsstatistik. Denna överlappning gör det möjligt att delvis utnyttja redan befintligt material vid datainsamlingen för ett miljödatasystem.

Till fördelarna med en räkenskapsmässig beskrivningsmodell för naturresurserna bör bl. a. räknas att man därigenom kan begränsa insamlandet av alltför mycket data, men samtidigt påvisa bristerna i den nu existerande kunskapsproduktionen.

Den databas som lämpar sig som grundval för ett räkenskapssystem för naturresurser, följer i olika länder den offentliga maktens och andra intressenters aktuella kunskapsbehov. Det är delvis detta som är orsaken till att det är omöjligt att finna två länder, i vilka datainsamlingen och dataproduktionen vore helt identiska. Utvecklandet av ett system för naturresursräkenskaper skulle därför till en början kräva att gemensamma infallsvinklar och ramar fastställs.

Enligt vår mening kunde de nordiska länderna utgöra en ändamålsenlig helhet när det gäller att harmonisera och vidareföra utvecklandet av ett räkenskapssystem för naturresurser. Detta arbete bör införlivas med det statliga nordiska samarbetet i syfte att åstadkomma nya, förbättrade och jämförbara metoder för miljövärden och skötseln av naturresurserna i våra länder.

Med hänvisning till vad som ovan anförts, föreslår undertecknade, att Nordiska rådet rekommenderar Nordiska ministerrådet,

att vidtaga åtgärder i syfte att åstadkomma en gemensam nordisk räkenskapsmodell för naturresurser.

København, Helsingfors, Stockholm och Oslo den 16 februari 1983

Margrete Auken (SF)

Kaj Bärlund (Sd)

Rune Gustavsson (c)

Asbjørn Haugstvedt (Kr.F.)

Tyra Johansson (s)

Grethe Lundblad (s)

Jens Steffensen (KrF)

*BILAGA 1, Yttranden (se supplement)**BILAGA 2***Betänkande av Nordiska rådets social- och miljöutskott över medlemsförslaget**

Till Nordiska rådets social- och miljöutskott har hänvisats ett medlemsförslag om en gemensam nordisk modell för beräkning av naturresurser. Medlemsförslaget har behandlats av utskottet vid möten i Mariehamn 15 november 1983, i Köpenhamn 14 december 1983 och i Stockholm 26–27 januari 1984.

1 Medlemsförslaget

I medlemsförslaget hemställs att Nordiska rådet rekommenderar Nordiska ministerrådet att vidtaga åtgärder i syfte att åstadkomma en gemensam nordisk räkenskapsmodell för naturresurser.

I motiveringen till förslaget konstateras att intresset för kartläggning av naturresurserna har vuxit starkt i många länder. Bland de europeiska länderna har Frankrike och Norge försökt utveckla ett system för katalogisering av naturresurserna. Men också många internationella organisationer, såsom OECD, FN:s statistiska sekretariat och FN:s kommission för Europa (ECE), har verkat för att främja katalogisering av naturresurserna.

Behovet av en inventering av naturresurserna är inte nytt. Sedan 1700-talet har behov framkommit i olika länder av att kartlägga nationalförmögenhetens totala storlek. Nationalräkenskaperna utgör en nutida variant av den beräkningsmetod, med vilken man försöker klarlägga staternas ekonomiska ställning. Naturresursernas centrala betydelse när det gäller beskrivningen av de ekonomiska processerna insågs inte fullt vid den tidpunkt då metoderna för utarbetande av nationalräkenskaper tillkom. Bruttonationalprodukten betraktades som tillräcklig värdeämätare på den ekonomiska prestationsförmågan och välståndet. Till detta bidrog delvis också att svårigheterna när det gäller mätning och uppskattning av resurserna upplevdes som alltför stora.

Under 1970-talet blev det allmänt erkänt att bruttonationalprodukten utgör en alltför smal bas när det gäller att mäta det allmänna välståndet. Samtidigt insåg man att den nu tillgängliga kunskapsbasen inte erbjuder ett tillräckligt underlag för att förutsäga de ekonomiska störningsfaktorer, som består i energikrisen, teknologins förändring och ändringarna i den internationella handeln.

En inventering av naturresurserna anses vara en del av miljödatasystemet. Eftersom den ekonomiska statistiken, befolknings-, och socialstatistiken samt miljöstatistiken delvis överlappar varandra, har en beskrivning

av naturresurserna beröringspunkter också med både ekonomisk statistik och befolkningsstatistik. Denna överlappning gör det möjligt att delvis utnyttja redan befintligt material vid datainsamling för ett miljödatasystem. Till fördelarna med en räkenskapsmässig beskrivningsmodell för naturresurserna bör bl. a. räknas att man därigenom kan begränsa insamlandet av alltför mycket data, men samtidigt påvisa bristerna i den nu existerande kunskapsproduktionen.

Den databas som lämpar sig som grundval för ett räkenskapssystem för naturresurser, följer i olika länder den offentliga maktens och andra intressenters aktuella kunskapsbehov. Det är delvis detta som är orsaken till att det är omöjligt att finna två länder, i vilka datainsamlingen och dataproduktionen vore helt identiska. Utvecklandet av ett system för naturresursräkenskaper skulle därför till en början kräva att gemensamma infallsvinklar och ramar fastställs.

Enligt förslagsställarna kunde de nordiska länderna utgöra en ändamålsenlig helhet när det gäller att harmonisera och vidareföra utvecklandet av ett räkenskapssystem för naturresurser. Detta arbete bör införlivas med det statliga nordiska samarbetet i syfte att åstadkomma förbättrade och jämförbara metoder för miljövärden och skötseln av naturresurserna i de nordiska länderna.

Nedan beskrivs först de remissinstanser som i allt väsentligt stöder medlemsförslaget, därefter de som inte tar direkt ställning.

Allra sist en summering av remissinstansernas uppfattning.

2 Remissinstanser

Den 25 april 1983 remitterade Nordiska rådet medlemsförslaget A 657/s om en gemensam nordisk modell för beräkning av naturresurser. Remisstiden sattes till 1 september 1983.

Följande myndigheter och institutioner har avgivit yttrande över medlemsförslaget:

Norden

Nordiska ministerrådets sekretariat
Nordisk statistisk sekretariat
Nordplan

Danmark

Fredningsstyrelsen og
Danmarks statistik

Finland

Ministeriet för inrikesärendena
Finansministeriet

Handels- och industriministeriet
Statistikcentralen
Ålands landskapsstyrelse

Norge

Miljøverndepartementet
Statistisk sentralbyrå
Norges teknisk-naturvitenskapelige forskningsråd, Gruppen
for resursstudier

Sverige

Statistiska centralbyrån
Statens naturvårdsverk (SNV)
Sveriges geologiska undersökning (SGU)

2.1 Remissinstanser som i allt väsentligt stöder medlemsförslaget

NORDPLAN konstaterar inledningsvis att en utveckling av en modell för beräkning av naturresurser är en uppgift som bör kunna lösas bättre och till lägre kostnad genom nordiskt samarbete. Det är också angeläget med ett enhetligt beräkningssystem i de nordiska länderna för att underlätta såväl utbyte av information som direkt samband inom forskning och politik.

Medlemsförslaget talar om "beräkningssystem" men NORDPLAN förutsätter att det gäller såväl data- som beräkningssystem. För de beslut som kommer att fattas bl. a. med hjälp av ett sådant system är det uppenbart av stor betydelse vilka data- och beräkningsmetoder som ingår i systemet. Medlemsförslaget framhåller att de databaser som utvecklas följer den offentliga maktens aktuella kunskapsbehov. Man kan också säga enligt NORDPLANs uppfattning att de intressen som har tillgång till data därigenom får en särskild styrka när motsättningar uppträder mellan olika intressen.

NORDPLAN framhåller också att det är angeläget att de data- och beräkningssystem som utvecklas medger en långt gående regional uppdelning. Det kan succesivt uppstå ett växande behov av en sådan uppdelning med hänsyn till både behov av mer nyanserad planering av naturresurserna och ökat behov av självbestämmande.

Finland

Finansministeriet ställer sig i princip positivt till förslaget. Det nordiska samarbetet om naturresurserna är enligt finansministeriet värt understöd. Eftersom av medlemsförslaget inte framgår själva önskade innehållet i beräkningsmodellen, kan man inte inta något annat än en allmänt positiv inställning till detta. Av förslaget framgår inte heller det nuvarande läget med landsvisa projekt som strävar till den önskade målsättningen, vilket

skulle ge en bättre möjlighet till att överväga om samarbetet är realistiskt. Fördelen med det nordiska samarbetet kunde vara att det skulle begränsa arbetet till en teoretiskt motiverad och logiskt hållbar ram. I stället för en omfattande splittrad indikatorsamling kunde det garantera också att man håller fast vid de centrala sakerna. Teoretiskt samarbete om systemets utvecklande, som skulle lämna utrymme till nationella tillämpningar, skulle kanske vara en effektivare lösning än skapandet av en fullkomligt enhetlig beräkningsram eller räkenskapsrekommendation.

Behandlingen av medlemsförslaget skulle enligt finansministeriet kräva en noggrannare utredning om

- initiativets ändamål
- den skisserade modellens innehåll
- arbetets nuläge i olika länder
- definieringen av tyngdpunkten i arbetet och i synnerhet samarbetet.

Ministeriet för inrikesärendena hänvisar inledningsvis till den förstudie angående beräkning av naturresurser som utfördes av ämbetsmannakommittén för miljövärdsfrågor sommaren 1980 och konstaterar att förstudien visar att de nordiska länderna hade olika uppfattningar om betydelsen och nödvändigheten av en samnordisk beräkning av naturresurserna. Projektet är bordlagt.

Miljövärdsavdelningen vid ministeriet för inrikesärendena anser det nödvändigt att utveckla beräkningen av naturresurserna i anslutning till ett miljödatasystem och stöder det i Nordiska rådet väckta medlemsförslaget om en gemensam nordisk modell för beräkning av naturresurserna. Med hänvisning till behandlingen av ärendet i den nordiska ämbetsmannakommittén och till det utlåtande ministeriet för inrikesärendena har tillställt jord- och skogsbruksministeriet vill miljövärdsavdelningen dock betona, att målen, kunskapsbehoven och användbarheten hos ett beräkningssystem bör utredas på nationell nivå innan det nordiska samarbetet inleds.

Statistikcentralen delar förslagsställarnas uppfattning att ett räkenskapsystem för naturresurserna är viktigt bl. a. då skötseln och utnyttjandet av naturresurser planeras. Uppgifter om naturresurser kan även användas som stöd vid planering av naturskydds- och miljövärdsåtgärder samt vid beredning av ekonomiskpolitiska beslut. Utvecklandet av ett räkenskapsystem för naturresurser har först nyligen inletts i Finland. Uppgifter om naturresurser har däremot redan länge insamlats, främst när det gäller ekonomiskt viktiga naturtillgångar, som t. ex. trädbeståndet, odlingsbar jord samt malmer och mineraler. De flesta förnyelsebara naturtillgångarna hör redan till något uppföljningssystem.

Statistikcentralen anser nordiskt samarbete mycket viktigt i forsknings- och planeringsarbetet. På detta sätt kan man utnyttja de erfarenheter som de olika nordiska länderna har om utvecklandet av systemet, undvika onödigt överlappande arbete samt främja nordisk jämförbarhet. Statistikcentralen anser också att med hjälp kan samarbetets nationella och nordis-

ka specialdrag bäst beaktas, om räkenskapssystemet i framtiden utvecklas på internationell nivå.

Det nordiska samarbetet borde framförallt gälla forskning och planering av en gemensam ram för katalogiseringen av naturresurserna. Redan nu produceras mycket uppgifter om naturresurserna. Planeringen av ramen borde utreda vilka uppgifter som behövs i räkenskapssystemet och i vilken form. Särskild uppmärksamhet borde fästas vid sambanden mellan räkenskapssystemet (katalogiseringen av naturresurserna), nationalräkenskaperna och miljöstatistiksystemet. Därför borde även statistikmyndigheterna delta i utvecklingsarbetet.

Samarbetet borde gradvis ordnas så att målsättningen, innehållet och tidtabellen kunde beaktas vid planeringen av ramen när det gäller experiment på nationell nivå. Till en början kunde Nordiska ministerrådet t. ex. vidtaga åtgärder för arrangerandet av ett seminarium beträffande räkenskapssystemet (katalogisering av naturresurser). Seminariet borde erbjuda en möjlighet till utbyte av erfarenheter av räkenskapssystemet (katalogisering av naturresurser) i de olika nordiska länderna.

Enligt *Ålands landskapsstyrelses* uppfattning är det angeläget att man inom varje land genom noggranna inventeringar och undersökningar utarbetar en så god kunskapsbas som möjligt vad gäller naturresursernas tillstånd och omfattning. Liksom inom övriga delar av Norden har även på Åland, särskilt under det senaste decenniet, insamlats en stor mängd data och sammanställts rapporter rörande naturtillgångarna inom landskapet. Eftersom skyddet och nyttjandet av naturresurserna i många avseenden i olika utsträckning bör anses vara gemensamma angelägenheter för olika länder delar landskapsstyrelsen den i medlemsförslaget framförda uppfattningen att det är ändamålsenligt och angeläget att inom geografiskt lämpliga regioner utveckla ett gemensamt system för naturräkenskaper.

Norge

Norges teknisk-naturvetenskapelige forskningsråd; gruppen for resursstudier önskar förena sig med förslagsställarnas uppfattning om att sätta igång arbetet med sikte på ett gemensamt nordiskt räkenskapssystem för naturresurser. Ett sådant system skriver gruppen för resursstudier kan öka kunskapen om sambandet mellan ekonomisk utveckling och användning av naturresurser. En sådan kunskap är en nödvändig förutsättning för en långsiktig resursförvaltning.

Enligt gruppen för resursstudier är det nödvändigt att resursstatistiken kan kopplas till andra typer av data – först och främst nationalräkenskapstal, men också andra typer av statistik. Kopplingen till annan statistik och olika problemområden i nordiska länder kan komma i konflikt med önskan om ett gemensamt nordiskt system. Skulle en sådan konflikt uppstå bör, enligt gruppen, behovet i varje enskilt land gå före ambitionen om en samordnad modell. De norska erfarenheterna från arbetet med resursrä-

kenskap och budget bör komma in i ett tidigt skede vid den konkreta utformningen av medlemsförslaget.

Sverige

Statistiska centralbyrån (SCB) som instämmer i medlemsförslaget inleder sitt remissyttrande med en definition av begreppet naturresursräkenskaper. Enligt SCB kan naturresursräkenskaper beskrivas som en metod att inom ramen för en enhetlig analysmodell belysa de komplexa samband som råder mellan naturresurser, ekonomiska aktiviteter och miljöpåverkan. Till metodens förtjänster hör att den kan förbättra underlaget för sådana samhällspolitiska beslut som bedöms få konsekvenser för naturresursutnyttjandet och miljön. Detta förutsätter emellertid att den existerande statistiken kompletteras på dessa områden. Vidare bör resursräkenskaper göra det möjligt att analysera samhällsekonomiska konsekvenser av olika naturresurs- och miljöpolitiska beslut. Vidare menar SCB att den modell som medlemsförslaget förordar kan utformas på olika sätt.

SCB anser det emellertid angeläget att kopplingar mellan det ekonomiska systemet och belastningar på naturresurser och miljö kan göras. Det förefaller också vara en fördel med ett internationellt samarbete, även om de praktiska möjligheterna att ta fram jämförbart primärmaterial är osäkra. I vissa fall kan en anpassning av existerande datainsamling tänkas ske på frivillig grund, i andra fall kan ny lagstiftning krävas för att ett gemensamt system skall kunna utnyttjas i praktiken. Svårigheterna att utnyttja existerande datamaterial för nya ändamål (t. ex. administrativa data för statistik) har i åtskilliga sammanhang visat sig betydligt större än väntat.

En fördel med ett gemensamt nordiskt system för resursräkenskaper är att både i tiden och rummet jämförbara uppgifter kan erhållas. Olika slag av resurser kan emellertid ställa olika krav på hur en räkenskapsmodell skall utformas. Detta behöver inte vara någon nackdel men ställer krav på en precisering och differentiering av utvecklingsarbetet. Det är bättre att få väl fungerande modeller för vissa slag av resurser än att sträva efter en gemensam teoretisk modell för hela miljö- och naturresursområdet. Det är också så det norska utvecklingsarbetet har bedrivits.

SCB vill också erinra om att Nordiska ministerrådets ämbetsmannakommitté för miljövarsfrågor i slutet av 1970-talet initierade ett gemensamt nordiskt projekt om resursräkenskaper m. m. I slutrapporten från detta arbete, "Forstudie om ressursregnskap og energianalyser i miljosammenheng" (Oslo 1980), redovisades förslag om fortsatt projektarbete gällande dels en gemensam nordisk arealklassificering, dels utnyttjande av data från satelliter för naturresurskartläggning. Projektförslagen godtogs emellertid inte och något fortsatt arbete på området i ämbetsmannakommitténs regi har inte kommit till stånd. Frågan om en gemensam nordisk arealklassificering har dock senare tagits upp inom ramen för det nordiska statistiska samarbetet och ett förslag till sådan klassificering har på initiativ av det

särskilda nordiska utskottet för miljöstatistik utarbetats under 1981–1982. Det används nu försöksvis i Danmark, Finland, Norge och Sverige. Nämda utskott, som huvudsakligen består av företrädare för de nordiska statistiska centralbyråerna, har också haft en del förberedande diskussioner kring upprättandet av naturresursräkenskaper och skall enligt sitt verksamhetsprogram ha en fortsatt behandling av dessa frågor under 1983/84–1984/85.

Sammanfattningsvis menar alltså SCB att det vore värdefullt om en gemensam nordisk resursräkenskapsmodell kunde utvecklas. Det är enligt verkets mening lämpligt att man då utgår från de erfarenheter som gjorts vid Norges Statistisk Sentralbyrås arbete med utvecklingen av resursräkenskaper, men att man även granskar fördelar och nackdelar med de system som finns eller utvecklas på andra håll, t. ex. i Frankrike och Holland.

Statens naturvårdsverk, SNV, som i princip ställer sig bakom medlemsförslaget konstaterar att de i olika sammanhang, bl. a. fysisk riksplanering, framhållit värdet av naturresursräkenskap. En gemensam nordisk modell för naturresursräkenskap bör tas fram som förebild för internationellt samarbete om naturresurshushållning. Den bör ha gemensam nordisk bas som bör kunna byggas ut med anpassning till de enskilda ländernas förutsättningar och behov.

Som påpekas i medlemsförslaget har kunskapslagring genom ADB bidragit till att förbättra möjligheterna att utnyttja de ganska omfattande kunskaperna rörande naturresurserna till stöd för naturvårdssträvandena, men kunskapsfonden är splittrad. Naturvårdsverket understryker att redan befintliga kunskaper bör utnyttjas vid databehandlingen för ett miljödatasystem. Datainsamlingen bör begränsas till data av intresse för naturresurshushållningen. Samordning av datafångst (insamling och registrering), lagring, behandling och presentation av data rörande betydelsefulla naturresurser behövs för att etablera ett fungerande räkenskapssystem.

Ett nordiskt räkenskapssystem bör i princip ha en gemensam bas för naturresurser av nordiskt intresse. Den bör kunna byggas ut med anpassning till de enskilda ländernas förutsättningar och behov. Ett sådant internordiskt basystem med nationella anpassningar och tillämpningar bör kunna utgöra en förebild för internationellt samarbete om räkenskap av och hushållning med naturresurser, bl. a. inom Europarådet. För naturvårdens och friluftslivets del kan som exempel på internationellt betydelsefulla natur- och rekreationsresurser nämnas hotade naturtyper, biotoper, växt- och djurarter samt rekreationsområden, särskilt stränder vid sjöar, vattendrag och kuster.

Av räkenskapen bör kunna dras vissa slutsatser om behovet av åtgärder för hushållning med knappa naturresurser, t. ex. med stöd av naturvårdslagen och miljöskyddslagen, men även en optimal skötsel av resurser som det är gott om.

För att genomföra en tillförlitlig resursräkenskap behövs enligt naturvårdsverket bl. a. följande:

- Specifikation – normering av data om relevanta naturresurser
- Standardisering och rationell datafångst (insamling och registrering av data)
- Lagring och åjourhållning av data
- Behandling och presentation av data svarande mot väl motiverade och specificerade avnämkrav.

En väl organiserad databehandling är nödvändig för en fungerande naturresursräkenskap. Härför behövs bl. a. att

- en enhetlig metodik för systemutredning inom denna del av miljöområdet utarbetas
- en generell form för lagring av data utarbetas (databas)
- metoder för utveckling och underhåll av termer och beteckningar utarbetas
- metoder för utbyte mellan olika enheter utarbetas
- metodik för utbyte av bearbetningsprogram och -metoder utarbetas
- organisationer som svarar för underhåll och arkivering av dessa data anges och att dessa organisationer får utrustning, personal och resurser så att de kan uppehålla en önskad servicegrad och kvalitet under överskådlig tid.

Sveriges geologiska undersökning, SGU, är positiv till utarbetande av en gemensam nordisk modell för naturresursräkenskap. Risken finns dock att en sådan modell blir alltför ramartad och generell och därför kommer att sakna praktisk betydelse p. g. a. olika naturförutsättningar, kunskapsunderlag, lagstiftning etc. De värderingar som åsatts naturresurserna är dessutom av vitt skild karaktär inom olika länder och för olika typer av naturresurser och kommer också att variera med tiden.

I Sverige finns utarbetade former för registrering och lagring av geologiska resursdata. De modeller som tillämpas är anpassade till de förutsättningar och de krav som finns inom landet. Tillämpningen av datateknik medger dock viss flexibilitet i modellens hantering och påverkar inte informationsinnehållet.

En likformad modell för naturresursräkningar i Norden är en stor och komplex uppgift. Nyttan av en dylik kan diskuteras främst mot bakgrund av att olika naturförutsättningar, olika värderingar av samma resurs och skilda geografiska referenssystem finns i de olika länderna.

En målgruppsanalys, kravspecifikation, vilka naturresurser som skall räknas, samordning och samverkan mellan olika myndigheter och institutioner bör utredas.

Enkla regler för beskrivningar av resurser såsom gemensam klassifikation, gemensamt geografiskt referenssystem etc. bör tas fram.

Ett försöksprojekt där man klarlägger ramar för innehåll, uppbyggnad, referenssystem, samordning etc. för en eller några naturresurser bör ge-

nomföras. Dessa ramar bör kunna byggas ut och anpassas för de olika ländernas skilda förutsättningar och behov.

2.2 Remissinstanser som inte tar direkt ställning eller önskar avvakta ytterligare utredning

Norden

Nordiska ministerrådets sekretariat hänvisar till brev av den 24 maj 1983 i vilket presidiesekretariatet anmodar ministerrådssekretariatet att bidra med relevant och aktuell kunskap som har betydelse för föreliggande medlemsförslag. Ministerrådssekretariatet meddelar därvid att Nordiska ministerrådet har låtit göra en förstudie angående beräkning av naturresurser, vilken behandlades av ämbetsmannakommittén för miljövårdsfrågor sommaren 1980. Då det framgick att de nordiska länderna hade olika uppfattningar om betydelsen och nödvändigheten av en samnordisk beräkning av naturresurserna, beslöt ämbetsmannakommittén att inte fortsätta projektet och att nödvändigheten av nordiskt samarbete på området övervägs på nytt vid ett senare tillfälle. Ämbetsmannakommittén har därefter koncentrerat sig på sådana delområden inom utvecklandet av miljödata-systemen, inom vilka de olika länderna är ense om samarbetets nödvändighet. Beräkning av naturresurserna har behandlats också i samband med utarbetandet av samarbetsprogrammet för åren 1983–1987 men man ansåg det inte nödvändigt att innefatta ämnet i programmet.

Nordisk statistisk sekretariat hänvisar till att föreliggande medlemsförslag behandlats av Nordiska utskottet för miljöstatistik som ansåg att det ännu är för tidigt att fatta någon ståndpunkt till medlemsförslaget i nuvarande skede.

Nordisk statistisk sekretariat konstaterar att av de nordiska länderna har endast Norge utvecklat modeller för resursräkenskaperna. I Finland har Naturresursrådet under Jord- och skogsbruksministeriet avgivit ett betänkande "Utvecklandet av ett naturräkenskapssystem i Finland". Betänkandet blev färdigt våren 1983 och har sänts ut på remiss.

I Sverige har en parlamentarisk utredning, den s.k. naturresurs- och miljökommittén, nyligen prövat om någon form av resursräkenskaper bör etableras som stöd för den fortsatta miljö- och naturresursplaneringen. Vilka slutsatser utredningen kommit till väntas framgå av utredningsbetänkandet som skall presenteras inom kort.

Danmark

Fredningsstyrelsen og Danmarks statistik delar förslagsställarnas uppfattning om nödvändigheten av en gemensam nordisk modell för beräkning av naturresurser och menar att en sådan kan vara av väsentlig betydelse för naturresursförvaltningarna i de enskilda länderna.

Danmarks statistik og Fredningsstyrelse konstaterar emellertid att sådant arbete troligtvis kommer att skapa en mängd problem, exempelvis i

valet mellan många olika naturresurssektorer, existerande datakällor och statistikens olika beskaffenhet, omfång och kvalitet länderna emellan, samt skillnaden mellan länderna vad gäller kunskap om sådana räkningsarbeten. Arbetet kommer också att kräva ett icke oväsentligt tillskott av kvalificerad arbetskraft samt eventuell ny datainsamling och bearbetning.

Mot ovan redovisade bakgrund menar Danmarks statistik og Fredningsstyrelse att ett förprojekt bör inledas med uppgift att utreda förutsättningarna om möjligheten att överhuvudtaget sätta igång ett egentligt projekt.

Finland

Handels- och industriministeriet anser både statistikbehovet inom sitt förvaltningsområde motsvara behovet inom området och befinner det tillräckligt jämförbart med motsvarande statistikproduktion i de övriga nordiska länderna. Det av Nordiska ministerrådet initierade resurs- och råvaruprojektet (*NU 1976:26* och *NU A 1977:14*) från åren 1975–1977 visade klart att samordningen av passivdata mellan de nordiska länderna är möjlig, men också att det på grund av olikheterna i de nationella intressena är svårt att aktivt utnyttja ifrågavarande data t. ex. i kommersiellt eller industriellt syfte. På basen av det ovannämnda projektet har geologiska forskningsanstalterna i Finland, Norge och Sverige genomfört en gemensam kartläggning av nordkalottens metall- och mineralresurser.

Handels- och industriministeriet framför att de tar inte ställning till frågan om utvecklandet av ett data- och statistiksystem som skulle gå ut ifrån miljövårdsbehov.

Om Nordiska ministerrådet beslutar skrida till åtgärder med anledning av medlemsförslaget, vore det Nordiska statistiska sekretariatet enligt handels- och industriministeriets uppfattning det organ som lämpligen kunde uppgöra ett förslag i ärendet att föreläggas vederbörande förvaltningskommissioner för ställningstagande.

Norge

Statistisk sentralbyrå hänvisar till att man i Norge de senaste tio åren arbetat med att utveckla ett system för räkenskap för naturresurser, resursanalyser och resursbudgetar. Fr. o. m. 1.1. 1978 har Statistisk sentralbyrå ansvarat för att utveckla ett räkenskapssystem och analysredskap.

Enligt Statistisk sentralbyrå är det norska systemet inrättat på ett programiskt sätt. Man har lagt vikt vid att samla in och presentera information om resurssystemet efter ett gemensamt system. Man lägger för närvarande mindre vikt på själva systemet än på kvaliteten av data och värderingar av osäkerheten och nyttan av den information som samlats in. Det har emellertid utarbetats en praxis som man i det norska arbetet vill hålla fast vid.

Mot den bakgrunden ställer sig Statistisk sentralbyrå sig tveksam till värdet av gemensamt nordiskt arbete i frågan. Enligt sentralbyrån kommer Norge därför att ha en begränsad nytta av ett nordiskt projekt.

Sentralbyrån pekar också på det omfattande internationella samarbete som pågår kring resurs- och miljöstatistik. Ett eventuellt projekt bör därför enligt sentralbyrån ta sin utgångspunkt i detta arbete.

Slutligen pekar sentralbyrån på att det redan nu pågår ett samarbete mellan de statistiska centralbyråerna i de nordiska länderna och det finns en rad utskott som diskuterar metodfrågorna av gemensamt intresse. Organiseringen av ett eventuellt projekt bör därför enligt sentralbyrån rikta sig mot institutioner med ansvar för statistikproduktion och analyser.

Miljøverndepartementet som tagit del av Statistisk sentralbyrås remissvar instämmer i stort i detsamma.

2.3 Sammanfattning

Det råder full enighet mellan förslagsställarna och remissorganen kring värdet av naturresursräkenskaper. I vissa fall ges detaljerade synpunkter på hur detta skall kunna genomföras. Däremot råder hos ett antal remissorgan viss tveksamhet om värdet av en gemensam nordisk modell och nordiskt samarbete. Motiveringarna härför är inte så mycket av principiell som av praktisk art.

3 Utskottet

Bakgrund

Den tekniska och ekonomiska utvecklingen i industriländerna har efter hand möjliggjort betydande förbättringar av människornas livsvillkor och materiella standard.

Denna utveckling har emellertid också negativa sidor, vilka blivit alltmer uppenbara. Den höjda materiella standarden har delvis uppnåtts till priset av misshushållning med naturresurser och därigenom också på bekostnad av betydelsefulla miljövärden.

Konsekvenserna av en sådan fortsatt utveckling kan bli allvarliga. Det som därvid främst oroar är knappheten på och den ojämna fördelningen av naturresurser, jordens begränsade förmåga att tåla föroreningar samt miljögifternas hälsoeffekter. I de nordiska länderna har insatserna inom miljövårdsområdet successivt ökat. I ökad utsträckning har miljövårdsfrågorna också blivit föremål för internationellt samarbete.

Även om betydande insatser redan gjorts och fortlöpande görs för att lösa olika miljövårdsproblem kommer behovet av ytterligare insatser att vara stort. Samtidigt måste vidtagna åtgärder utvärderas.

Ställningstaganden i olika frågor måste inom miljövärden ofta göras på grundval av ett osäkert beslutsunderlag. Det är i allmänhet inte möjligt att med full säkerhet fastställa t. ex. vilka skadeverkningar som kan uppkomma till följd av olika industriella processer eller produkter resp. att bedöma hur effektiva olika reningsåtgärder kan bli. Osäkerheten är i allmänhet också stor när det gäller kostnadsberäkningar i anslutning till ifrågasatta

miljövårdsåtgärder. Beslut om reformer och åtgärder inom miljövårdsområdet har under den gångna tioårsperioden i stor utsträckning avsett sådana frågor där klart definierade problem förelagat och där godtagbara lösningar funnits till rimliga kostnader. Enligt utskottets uppfattning har det också varit naturligt att i det inledande skeendet av miljövårdsarbetet direkt angripa de konkreta problemen på detta sätt. Det är emellertid enligt utskottets uppfattning angeläget att vi i framtiden kan anlägga ett vidare perspektiv på miljövårdspolitiken. Vi måste kunna fatta våra beslut mot bakgrund av en mera samlad bedömning och prioritering av behovet av åtgärder på hela miljövårdsområdet.

I medlemsförslaget betonas vikten av att se naturresurs- och miljöproblemen i förhållande till den ekonomiska aktiviteten. Denna tanke är inte ny, men naturresursernas centrala betydelse när det gäller beskrivningen av de ekonomiska processerna insågs inte fullt ut vid den tidpunkt då metoderna för utarbetande av nationalräkenskaper tillkom. Bruttonationalprodukten betraktades som en tillräcklig värdeätmätare på den ekonomiska prestationsförmågan och välståndet.

Under 1970-talet blev det allmänt erkänt att bruttonationalprodukten utgör en alltför smal bas när det gäller att mäta det allmänna välståndet. Samtidigt insåg man att den nu tillgängliga kunskapsbasen inte erbjuder ett tillräckligt underlag för att förutsäga de ekonomiska störningsfaktorer, som består i energikrisen, teknologins förändring och ändringarna i den internationella handeln.

I medlemsförslaget utvecklas en tanke om att införa ett nytt moment i nationalräkenskapen: en räkenskapsmodell för naturresurser.

Enligt förslagsställarna kunde de nordiska länderna utgöra en ändamålsenlig helhet när det gäller att harmonisera och vidareföra utvecklandet av ett räkenskapssystem för naturresurser. Detta arbete bör enligt förslaget införlivas med det statliga nordiska samarbetet i syfte att åstadkomma nya förbättrade och jämförbara metoder för miljövården och skötseln av naturresurserna i våra länder.

Naturresursstatistik

Det är i dag förknippat med stora svårigheter att nå kunskap om sådana komplexa samband som å ena sidan ekonomiska förhållanden såsom handelsbalans, sysselsättning, produktion m. m. och å den andra sidan naturresursutnyttjande i relation till årlig tillväxt och miljööutnyttjande, dvs. utnyttjande av naturmiljön som recipient för utsläpp av olika ämnen. En ännu högre grad av okunnighet gäller de ekonomiska aktiviteternas påverkan på komplexa ekosystem och biogeokemiska kretslopp.

En anledning till detta är att när det gäller naturresurs- och miljöproblematiken i förhållande till den ekonomiska aktiviteten har samordningen mellan samhällets olika insatser ännu inte tagit fasta former.

En annan anledning till dessa svårigheter sammanhänger med att den

hittillsvarande statistikproduktionen av flera skäl ej har nyttjats att erhålla tillfredsställande information om de direkta och indirekta kopplingarna mellan ekonomisk aktivitet och naturutnyttjande. Detta leder i sin tur till svårigheter att kvantifiera de nämnda sambanden. Grunden till dessa svårigheter är bl. a. valet av vilket datamaterial man insamlar, hur det presenteras och struktureras samt i vilken utsträckning nyttjarna lyckas avgöra vilket material de bör använda för att lösa sina problem. Efterfrågan på statistiskt material är också låg och illa specificerad.

En del av den officiella statistiken på naturresursområdet grupperas efter sektorer, t. ex. jordbruksstatistik, skogsstatistik och fiskestatistik. Råvarustatistiken återfinns i industristatistiken och utrikeshandelsstatistiken. Denna sektorisering av information försvårar och i vissa fall omöjliggör kvantitativa beskrivningar av naturresursflöden eller samband i den totala naturresurshanteringen eftersom kopplingarna mellan de olika statistiska materialen är dåligt belysta.

Räkenskapsmodell för naturresurser

Naturresursräkenskaper kan beskrivas som en metod att inom ramen för en enhetlig analysmodell belysa de komplexa samband som råder mellan naturresurser, ekonomiska aktiviteter och miljöpåverkan.

Till metodens förtjänster hör att den kan förbättra underlaget för sådana samhällspolitiska beslut som bedöms få konsekvenser för naturresursutnyttjande och miljön. Naturresurser kan betraktas som en förmögenhet som i och med att den tas i anspråk av människan utgör input i ett ekonomiskt system. Samtidigt fungerar den yttre miljön som mottagare av utsläpp och avfall från det ekonomiska systemet. Dessa aspekter på miljö- och naturresurser har således ett direkt samband med ekonomisk verksamhet och kan beskrivas med en räkenskapsmodell.

Till metodens nackdelar hör att den omfattar således endast sådana naturresurser som i en ekonomisk mening är klassificerade som råvaror. Vidare beaktas bara sådana miljö samband som har att göra med utsläpp. Beroendet av biologiska kretslopp, genresurser, föroreningsnivåer, hälsoeffekter, estetiska effekter etc. låter sig inte på samma sätt beskrivas i form av räkenskapssystem. Till följd av kopplingen till befintliga ekonomiska modellsystem kan tidsperspektivet inte bli längre än 20 år och heller ej tillförlitligare än de antaganden, förenklingar och förutsättningar som gäller för använd modell. I princip kan metoden omfatta alla typer av naturresurser och miljöproblem. Förutsättningen är dock att de relativt tydligt kan relateras till de aktiviteter som ingår i de ekonomiska makromodellerna.

Det är därför enligt utskottets uppfattning nödvändigt att behålla en vidare ram för statistisk beskrivning av miljö- och naturresurserna och låta kopplingarna till det ekonomiska systemet utgöra en del av en mer omfattande beskrivning. En sådan beskrivningsmodell bör objektivt beskriva

förändringar utifrån följande aspekter: föroreningsmängder, resursförbrukning, påverkan på ekologiska system, estetik, kulturella förhållanden, befolkningsförändringar, inverkan på energiförsörjning och markanvändning. Modellen skall även precisera vilka bestående förändringar som kommer att inträffa samt redovisa de primärdata och vetenskapliga kriterier som används vid värderingen av dessa.

Beskrivningsmodell för naturresurser

Mot bakgrund av ovanstående och utskottets övriga överväganden anser utskottet att det vore värdefullt om en gemensam nordisk beskrivningsmodell kunde utvecklas. Det är enligt utskottets mening lämpligt att man då utgår från de erfarenheter som gjorts vid Norges Statistisk sentralbyrås arbete med utvecklingen av resursräkenskaper, men att man även granskar fördelar och nackdelar med de system som finns eller har utvecklats på andra håll, t. ex. i Frankrike och Holland. Modellen bör kunna byggas ut med anpassning till de enskilda ländernas förutsättningar och behov. Ett sådant internordiskt basystem med nationella anpassningar och tillämpningar bör också kunna utgöra en förebild för internationellt samarbete om räkenskap och hushållning med naturresurser, bl. a. inom Europarådet.

Olika slag av resurser kan emellertid ställa olika krav på hur en beskrivningsmodell skall utformas. Detta behöver inte vara någon nackdel men ställer krav på en precisering och differentiering av utvecklingsarbetet. Det är bättre att få väl fungerande modeller för vissa slag av resurser än att sträva efter en gemensam teoretisk modell för hela miljö- och naturresursområdet. Samarbetet bör således enligt utskottet i första hand inriktas på endast några naturresurser som kan bedömas särskilt intressanta med tanke på hushållning och/eller miljö.

Utskottet anser för sin del att en utveckling av en modell för beskrivning av naturresurser är en uppgift som bör kunna lösas bättre och till lägre kostnad genom nordiskt samarbete. Det är också angeläget med ett enhetligt beskrivningssystem i de nordiska länderna för att underlätta såväl utbyte av information som direkt samband inom forskning och politik. Ett gemensamt nordiskt system har den fördelen att man därvid kan både i tiden och rummet få jämförbara uppgifter.

Utskottet anser vidare att fördelen med ett nordiskt samarbete skulle kunna vara att arbetet begränsas till en teoretiskt motiverad och logiskt hållbar ram. I stället för en omfattande splittrad indikatorsamling skulle det också kunna garantera att man håller fast vid de centrala sakerna.

Med hänvisning till vad som ovan anförts, hemställer social- och miljöutskottet

att Nordiska rådet rekommenderar Nordiska ministerrådet att vidtaga åtgärder i syfte att åstadkomma en gemensam nordisk beskrivningsmodell för naturresurser.

Stockholm den 26 januari 1984

Margrete Auken (SF)

Rune Gustavsson (c)

Margit Hansen-Krone (H)

Tyra Johansson (s)

Ilkka Kanerva (Kok)

Timo Kietäväinen (K)

Grethe Lundblad (s)

Astrid Murberg Martinsen (A)

Pétur Sigurdsson (Sj)

Odd With (Kr.F.)

Förman

Medlemsförslag

om framtidsforskning rörande Norden

(Väckt av Esko Aho, Halldór Ásgrímsson, Lone Dybkjær, Rune Gustavsson, Gunnel Jonäng, Páll Petursson, Ambjørg Sælthun och Karin Söder)

Den accelererande tekniska utvecklingen och andra förändringar som gör samhället alltmer komplicerat upplevs av många som hotfulla. Både vanliga människor och beslutsfattare har fått det svårare att överblicka sammanhangen och se de sannolika konsekvenserna av olika beslutsalternativ. En naturlig strävan blir då att utarbeta framtidsstudier för att teckna tydliga helhetsbilder och ange vilka olika alternativ – risker, begränsningar och möjligheter – som beslutsfattare står inför. Med utgångspunkt i den verklighet som faktiskt föreligger utarbetas s. k. scenarier för den framtida utvecklingen under olika antaganden.

Frågor om framtidsforskning handhas i de nordiska länderna som regel av forskningsråd och motsvarande organ.

Nordiska rådet har vid två tillfällen antagit rekommendationer om framtidsforskning. I rekommendation *nr 14/1970* uppmanades de nordiska ländernas regeringar att utreda förutsättningarna för en nordisk samverkan på framtidsforskningens område, däri inbegripet frågan om upprättande av ett nordiskt institut, eventuellt med avdelningar förlagda till olika nordiska länder.

Sedan det framgått att tanken på ett särskilt nordiskt institut för framtidsforskning enligt regeringarnas mening inte kunde förverkligas, väcktes ett nytt medlemsförslag om ett nordiskt program för framtidsstudier. Resultatet blev en rekommendation (*nr 9/1976*) till ministerrådet att utreda förutsättningarna för ett utökat nordiskt samarbete på framtidsstudiernas område.

I ministerrådets utredning om ökat nordiskt forskningssamarbete (*NU 1981:1*) anfördes att ett nordiskt framtidsstudiesamarbete bäst kunde främjas som en del av ett mera omfattande projektforskningssamarbete. Utredningen ville inte peka ut speciella prioriterade områden för framtidsstudiesamarbetet, utan ville hellre prioritera mera framtidsorienterade angreppssätt i projekt på redan högprioriterade områden. Vad gällde generella framtidsstudier ansåg utredningen det vara vanskligt och av begränsad nytta att i

högre grad försöka samordna så svårdefinierade aktiviteter. Huvudmål-sättningen borde enligt utredningen i första hand ligga i förbättrad information om forskningen i grannländerna i kombination med förbättrade möjligheter för forskarna att träffas.

Ministerrådet ansåg liksom utredningen det för tillfället inte aktuellt att särskilt prioritera framtidsforskningen som ett eget forskningsområde men framhöll vikten av framtidsaspekten i de övergripande forskningspolitiska prioriteringarna inom det kommande nordiska forskningssamarbetet. Rekommendationen avskrevs av rådet 1982.

Vi vill hävda att man inom Norden mot bakgrund av den oroande utveckling som samhället genomgår bör fästa större vikt än som här angivits vid frågor som berör Nordens framtid.

Små länder med öppna ekonomier som de nordiska länderna är i stor utsträckning beroende av utvecklingen i västvärldens dominerande ekonomier. För att kunna bibehålla sin materiella välfärd är de nordiska länderna beroende av att ligga långt framme när det gäller teknologiutveckling och strukturrationaliseringar. Den omfattande integrationen med världsekonomin begränsar inte bara handlingsfriheten när det gäller att föra en självständig ekonomisk politik utan påverkar också möjligheterna att styra samhällsutvecklingen.

För att öka möjligheterna att påverka sin egen framtid borde de nordiska länderna förstärka sina resurser för handlingsberedskap inför den framtida utvecklingen. Om de nordiska medborgarnas önskemål om samhällsutvecklingen överensstämmer med västekonomins inriktning är problemen kanske inte så stora, men våra värderingar sammanfaller inte nödvändigtvis därmed. Den ökande sociala ohälsan och uppkomsten av s. k. alternativ rörelser i de nordiska länderna är två uttryck för reaktioner mot den nuvarande samhällsutvecklingen. De brister i samhället som detta är uttryck för torde inte kunna lösas enbart med de resurser som en ny våg av ekonomisk tillväxt skulle kunna skapa. Tvärtom innebär tillväxtkraven många nya problem, bl. a. i form av ett ökat tryck på miljön och de ekologiska systemen.

Men uppgiften att komma fram till realistiska alternativ till det nuvarande systemet är inte lätt. Vi vet ännu alltför litet om konsekvenserna av de systemförändringar som skulle erfordras. Därför behövs i Norden en seriös och omfattande tvärvetenskaplig forskning och studieverksamhet för att skapa underlag för en politisk debatt om olika möjliga framtidsscenarier.

Varje nordiskt land är sannolikt för litet för att ensamt kunna öka sin handlingsfrihet i förhållande till världsekonomin. Därför bör studier om alternativa utvecklingsmöjligheter för framtidssamhället bedrivas utifrån samnordiskt perspektiv. De nordiska ländernas historia, kulturtradition, omfattande handelsutbyte och likartade politiska system talar också för en samnordisk framtidsstudieverksamhet. De nordiska länderna upplever i hög grad gemensamma problem, t. ex. när det gäller psykisk och social

ohälsa, missbruksproblem, arbetslöshet, urbaniseringsproblem och miljöförstöring.

Det är möjligt, om än inte helt säkert, att dessa problem hade kunnat undgås eller åtminstone mildras om man tidigare haft utvecklade framtidsstudier som kunnat peka på de risker som fanns. Ett nordiskt samarbete rörande framtidsstudier bör inledas. Detta bör i första hand inriktas på en inventering av redan genomförda och pågående framtidsstudieprojekt samt av samarbetsmöjligheter mellan existerande forskningsorgan i Norden. Det arbete som utförts av den ovannämnda utredningen om ökat nordiskt forskningssamarbete (NU 1981: 1) kan utgöra ett underlag för denna inventering.

Vidare kan erinras om att Föreningen Nordens ungdomsrepresentantskap uppgett ett förslag om ett gemensamt nordiskt framtidsstudieprojekt kallat "Ung i Norden år 2000". I projektet skall med hjälp av scenarioteknik skapas ett antal alternativa framtidsbilder kopplade till dagens beslut och vägval.

Målet för det samarbete vi här vill föreslå bör vara att utarbeta en övergripande plan för nordiska framtidsstudier inriktade på alternativa framtidsscenarier. Härvid bör bl. a. det nyligen upprättade nordiska forskningspolitiska rådet medverka. Därefter kan olika projektgrupper tillsättas med representanter för de olika nordiska länderna för att genomföra olika delstudier inom ramen för den övergripande planen. Studierna om alternativa framtidsscenarier bör ges en högprioriterad ställning inom det nordiska forskningssamarbetet. Synpunkter från folkrörelserna och från alternativrörelserna bör också inhämtas och tas till vara vid utformningen av den övergripande planen och i arbetet med olika delstudier.

Under återopande av vad som ovan anförts får vi hemställa,
att Nordiska rådet rekommenderar Nordiska ministerrådet att låta
utarbeta en plan för nordiska framtidsstudier inriktad på alternativa framtidsscenarier.

Helsingfors, Reykjavík, København och Stockholm den 18 april 1983

Esko Aho (K)

Halldór Ásgrímsson (F.)

Lone Dybkjær (RV)

Rune Gustavsson (c)

Gunnel Jonäng (c)

Páll Pétursson (F.)

Ambjørg Sælthun (Sp)

Karin Söder (c)

*BILAGA 1, Yttranden (se supplement)**BILAGA 2***Betänkande av Nordiska rådets kulturutskott över medlemsförslaget**

Till kulturutskottet har hänvisats medlemsförslag om framtidsforskning rörande Norden. Förslaget har behandlats vid möten den 16–17 augusti och den 15 november 1983 samt den 26 januari 1984.

1 Medlemsförslaget

I medlemsförslaget hemställs att Nordiska rådet rekommenderar Nordiska ministerrådet att låta utarbeta en plan för nordiska framtidsstudier inriktade på alternativa framtidsscenarier.

Förslagsställarna framhåller att det blir svårare både för vanliga människor och beslutsfattare att överblicka sammanhangen och se de olika konsekvenserna av olika beslutsalternativ. En naturlig strävan enligt dem blir då att utarbeta framtidsstudier för att teckna tydliga helhetsbilder och ange de alternativ som beslutsfattare står inför.

Nordiska rådet har två gånger avgivit rekommendationer om framtidsforskning. Sedan det framgått att tanken på ett särskilt institut för framtidsforskning (*rek. nr 14/1970*) inte kunde förverkligas, avgavs en ny rekommendation om utredning av förutsättningarna för ett utökat nordiskt samarbete på framtidsstudiernas område (*rek. nr 9/1976*). I Nordiska ministerrådets utredning om ökat nordiskt forskningssamarbete (*NU 1981:1*) anfördes att ett nordiskt samarbete om framtidsstudier bäst kunde främjas som en del av ett omfattande projektforskningssamarbete. Ministerrådet ansåg i likhet med utredningen att det för tillfället inte var aktuellt att särskilt prioritera framtidsforskningen som ett eget område, men framhöll framtidsaspektens betydelse i de övergripande forskningspolitiska prioriteringarna inom det framtida nordiska forskningssamarbetet.

Kulturutskottet anslöt sig till ministerrådets bedömning och föreslog 1982 avskrivning av *rek. nr 9/1976*, vilket förslag bifölls av Nordiska rådet.

Förslagsställarna anser att det bör fästas större vikt vid frågor om Nordens framtid än vad som behandlingen av de båda rekommendationerna antyder. Ett nordiskt samarbete rörande framtidsstudier bör enligt dem inledas. Detta bör i första hand inriktas på en inventering av redan genomförda och pågående framtidsstudieprojekt samt av samarbetsmöjligheter mellan existerande forskningsorgan i Norden. Målet för det föreslagna samarbetet bör vara att utarbeta en övergripande plan för nordiska framtidsstudier inriktade på alternativa framtidsscenarier. I utarbetandet av planen bör enligt förslagsställarna Nordiska forskningspolitiska rådet medverka.

2 Remissyttrandena

Följande myndigheter, institutioner och organisationer har avgivit yttrande om medlemsförslaget:

Nordiska rådets ekonomiska utskott
Nordisk Kontaktorgan for Atomenergispørgsmål
Nordiska samarbetsnämnden för humanistisk forskning
Nordisk Kontaktorgan for Jordbrugsforskning
Nordisk Samarbejdsnævn for Medicinsk Forskning
Nordiska samarbetsnämnden för samhällsforskning
De nordiske industriforbunds fellesorgan
Nordens fackliga samorganisation
Nordiska ekonomiska forskningsrådet

Danmark

Undervisningsministeriet
Forskningssekretariatet
Statens humanistiske Forskningsråd
Statens samfundsvidenskabelige Forskningsråd
Instituttet for Fremtidsforskning
Dansk Arbejdsgiverforening

Finland

Finlands akademi
Ålands landskapsstyrelse
Arbetsgivarnas i Finland centralförbund och Affärsarbetsgivarnas centralförbund

Norge

Miljøverndepartementet
Statistisk sentralbyrå
Norges almenvitenskapelige forskningsråd
Rådet for forskning for samfunnsplanering
Gruppen for ressursstudier

Sverige

Forskningsrådsnämnden
Svenska arbetsgivareföreningen

Inställningen bland de organ som yttrat sig om medlemsförslaget är tudelad. Ungefär hälften är positiv till förslaget, medan den andra hälften är tveksam eller i vissa fall direkt negativ till detta. Motiveringen för den senare hälften är den uppfattning som ursprungligen lades fram av den

nordiska forskningsutredningen 1981, enligt vilken det inte var aktuellt att särskilt prioritera framtidsforskningen som ett eget forskningsområde, men att själva forskningen borde göras mera framtidsinriktad.

I det följande redogörs för de särskilda synpunkter som remissinstanserna anlagt på medlemsförslaget.

2.1 *Positiva*

2.1.1 *Nordiska remissyttranden*

Nordiska samarbetsnämnden för humanistisk forskning finner syftet med medlemsförslaget vara lovvärt och vill på det humanistiska området söka bidra till koordinering av nordiska framtidsstudier. Nämnden är beredd att prioritera sådana framtidsstudier som kan genomföras i form av väldefinierade, konkreta, nordiska projekt, emedan tiden enligt nämnden ännu inte är mogen för mer generella forskningsorganisatoriska åtgärder.

Även *Nordisk Kontaktorgan for Jordbruksforskning* ansluter sig till medlemsförslagets intentioner, men förutsätter att de föreslagna scenarierna utarbetas innanför existerande organisatoriska ramar, sålunda att arbetet kan utföras i anslutning till annan forskning som försiggår på nordiskt plan. Organet stöder förslaget att Nordiskt forskningspolitiskt råd engageras.

Nordens fackliga samorganisation delar förslagsställarnas uppfattning om behovet av forskning och studieverksamhet som underlag för en politisk debatt om möjliga framtider. Organisationen påpekar att framtidsstudier av det föreslagna slaget med nödvändighet har en politisk dimension i den meningen att ideologi och värderingar i hög grad blir styrande för resultaten. Folkrörelserna bör därför ges möjligheter att bedriva egna framtidsstudier. Organisationen befarar svårigheter för projektgrupper som arbetar direkt underställda regeringarna. I fråga om de som exempel i medlemsförslaget nämnda problemen framhåller organisationen att det härvidlag länge funnits betydande kunskaper utifrån vilka regeringarna kunnat agera. Det har enligt Nordens fackliga samorganisation dock saknats politisk vilja att omsätta insikterna i politisk handling.

2.1.2 *Danska remissyttranden*

Statens humanistiske Forskningsråd, som uttalat sig till *Forskningssekretariatet* (se nedan avsn. 2.2.2), ger en redogörelse för vilken typ av projekt som rådet kan tänka sig att stöda. Rådet påpekar att arbetet med att utveckla humanistiska aspekter i framtidsforskningen, såsom betoning av den roll som språk, kulturmedvetenhet, förmedlingsformer, argumentation och debatt nödvändigtvis spelar i framtidsscenarioer, förefaller att vara ett särdanskt fenomen, medan de övriga nordiska länderna hittills orienterat sig mot beteendevetenskapliga metoder.

Instituttet for Fremtidsforskning finner det naturligt att arbeta på nordiskt plan om alternativa framtidsscenarioer. I dessa scenarioer bör dock

samhällsutvecklingen uppfattas som en helhet. Institutet rekommenderar att institut utanför högskolorna, t. ex. från näringslivet, tas med i arbetet.

2.1.3 *Finländska remissyttranden*

Finlands akademi, som stöder medlemsförslaget, ger en redogörelse för sitt stöd till framtidsstudier och stöder uttryckligen förslaget att i arbetet engagera Nordiskt forskningspolitiskt råd.

Ålands landskapsstyrelse anser att ett sådant samfällt nordiskt agerande från åländsk synpunkt är välkommet som syftar till att utreda förutsättningarna att bättre ta tillvara de politiska värdena, kulturen och traditionerna i Norden, varvid skilda lokala och regionala yttringar måste ges full uppmärksamhet. Landskapsstyrelsen anför också att Ålands landsting 1983 godkänt en hemställningsmotion med samma syfte som medlemsförslagets.

2.1.4 *Norska remissyttranden*

Miljøverndepartementet, som hänvisar till yttrande av *Rådet for forskning for samfunnsplanlegging* och av *Gruppen for ressursstudier* (se nedan detta avsn.), framhåller behovet av framåtriktade studier om problemet med sådana utvecklingstendenser som hotar livsbetingelserna och naturmiljön globalt sett. Departementet anför att det i anslutning till FN:s miljöskyddsprogram har föreslagits en kommission med uppdrag att utarbeta förslag till långsiktiga strategier på miljöskydds- och naturresursområdet fram till och utöver år 2000. Departementet stöder också den av *Gruppen for ressursstudier* hävdade uppfattningen att ett eventuellt utarbete av ett nordiskt program bör ha formen av ett tidsbegränsat projekt som tar sin utgångspunkt i en övergripande problemställning.

Rådet for forskning for samfunnsplanlegging under *Norges almenvitenskapelige forskningsråd* finner det nödvändigt att igångsätta relativt "bredspåriga" studier om alternativa framtidsbilder, vilket kan göra dem bättre ägnade för allmän politisk debatt. Som exempel nämns det arbete som bedrivs av organisationen "Fremtiden i våre hender", som av Stortinget beviljats 1,4 milj. NOK för ett förprojekt "Alternativ Norden", vilket avslutas 1984. Rådet föreslår att det slutliga ställningstagandet till medlemsförslaget avvaktar utvärderingen och utfallet av det norska projektet.

Gruppen for ressursstudier framhåller att det krävs gemensam problemorienterad framtidsinriktad nordisk forskning i det fall att de nordiska länderna önskar en utveckling där Norden samlat utvecklar en egen samhällsmodell. Uppgiften för en sådan forskning är att kartlägga/utveckla alternativa samhällsmodeller. Resultaten blir ett medel att öka medvetenheten om de valmöjligheter som finns i nuet. Bättre kunskaper om alternativa utvecklingsmöjligheter bidrar till att vitalisera den politiska debatten.

I fråga om förslaget att utarbeta en plan för nordiska framtidsstudier

understryker gruppen betydelsen av att planen ges formen av ett tidsbegränsat sammanhållet nordiskt forskningsprogram. Utgångspunkten bör vara en överordnad problemställning, utan vilken det enligt gruppens uppfattning är tvivel underkastat huruvida tillräckliga resurser kan mobiliseras för att få till stånd kvalitetsmässigt acceptabla analyser.

2.2 *Tveksamma, negativa eller avsaknad av ställningstagande*

2.2.1 *Nordiska remissyttranden*

Nordiska rådets ekonomiska utskott ser det inte som väsentligt att utarbeta en överordnad plan för nordiska framtidsstudier, men kan i övrigt sluta sig till intentionerna i medlemsförslaget. Utskottet anför att olika politiska strategier har använts för att bryta den ekonomiska stagnationen, dock utan framgång, vilket i sin tur har skapat osäkerhet kring de traditionella ekonomiska teorierna. Utskottet avser att hösten 1984 arrangera ett seminarium om ekonomiska samhällsmodeller innehållande bl. a. en föredragsserie om Norden i ett ekonomiskt framtidsperspektiv. Utskottet menar att den ekonomiska aspekten är en huvudfråga i all framtidsforskning.

De Nordiske Industriforbunds Fellesorgan avstyrker medlemsförslaget med motiveringen att forskningsområdet är svårbehandlat och att resultaten är av begränsad nytta.

Nordisk Samarbejdsnævn for Medicinsk Forskning har svårt att ta ställning till medlemsförslaget i dess nuvarande form och anser att det bör behandlas av exempelvis Nordiskt forskningspolitiskt råd.

Nordiska samarbetsnämnden för samhällsforskning är av den mening att det för närvarande inte kan anses vara lämpligt att bryta ut och prioritera framtidsforskningen som ett eget forskningsområde. Nämnden understryker i stället vikten av att framtidsforskning ingår i de övergripande forskningspolitiska prioriteringarna i det kommande nordiska forsknings-samarbetet.

Nordisk Kontaktorgan for Atomenergispørgsmål har inte övertygats om ändamålsenligheten i medlemsförslaget. Organet nämner att det i dess säkerhetsprogram ingår vissa framtidsinriktade forskningsområden, som i fall av en samlad plan om nordiska framtidsstudier skulle kunna ingå i denna. Slutligen framhåller kontaktorganet att nordiskt samarbete ger mera utbyte såframt det knyts till gemensamma konkreta projekt.

Medlemsförslaget föranleder ingen kommentar av *Nordiska ekonomiska forskningsrådet*.

2.2.2 *Danska remissyttranden*

Statens samfundsvideenskabelige Forskningsråd, som uttalat sig till *Forskningssekretariatet* (se nedan detta avsn.), ställer sig skeptiskt till medlemsförslagens premisser, då man inte kunnat övertygas om att ett sådant program på kort sikt i nämnvärd grad kommer att medverka till att öka de enskilda ländernas handlingsfrihet. Planen förutsätter concensus

mellan länderna, något som man enligt rådet a priori inte kan räkna med. Rådet menar tvärtom att frågan om de nordiska ländernas sammanhållning borde göras till föremål för en framtidsstudie. Rådet anser att medlemsförslaget borde ingå i en samlad prioritering av ingångsvarande och ny forskning i det nordiska samarbetet. Rådet rekommenderar att man i första omgången försäkras om att kravet på framåtriktade perspektiv tillgodoses kombinerat med ansträngningar att skapa överblick över nationella och internationella strävanden (EG och OECD).

Forskningssekretariatet rekommenderar att man är uppmärksam på värdet av nordiskt samarbete inom framtidsforskningen och att man inte allenast förhåller sig positiv till kvalificerade projektförslag, men också överväger om inte framtidsorienterade aspekter borde dras in i sådana projekt som samarbetsorganen redan stöder eller kommer att stöda. Forskningssekretariatet tvivlar på att det för närvarande finns grund för att utarbeta ett samlat program som i rimlig omfattning täcker området.

2.2.3 *Finländskt remissyttrande*

Arbetsgivarnas i Finland centralförbund och *Affärsarbetsgivarnas centralförbund* finner medlemsförslaget vara mycket allmänt, rätt obestämt utformat och i fråga om grunderna mycket summariskt. Organisationerna anser att tillräckligt klara linjer åtminstone ännu inte lagts fram eller finns inom synhåll för utarbetande av en övergripande plan för nordiska framtidsstudier. Om forskning trots allt inleds är det enligt organisationerna nödvändigt att ta med alla de faktorer som påverkar de nordiska ländernas möjligheter att förbättra sin relativa konkurrenskraft.

2.2.4 *Norskt remissyttrande*

Statistisk sentralbyrå anför att dess arbete med såväl insamling som analys av statistik spelar en viktig roll för förståelsen av framtiden. Sentralbyrån önskar dock i likhet med den i medlemsförslaget citerade utredningen hellre prioritera mera framtidsorienterade angreppssätt i projekt på redan högprioriterade områden.

2.2.5 *Svenska remissyttranden*

Forskningsrådsnämnden är tveksam till värdet av en övergripande plan för nordiska framtidsstudier inriktade på alternativa framtidsscenarier, men vill dock inte avvisa tanken på en sådan. Om den norska förstudien "Alternativ Norden" leder till att det tänkta projektet realiseras förefaller det enligt nämnden rimligt att Nordiska rådet väljer att stöda det alternativet. Nämnden hänvisar också till ett av Sekretariatet för framtidsstudier initierat projekt om Sveriges framtida relationer till Europa, vilket skulle kunna utvecklas till ett samnordiskt projekt eller ett projekt där personer från olika länder deltar.

Svenska arbetsgivareföreningen ansluter sig till den i medlemsförslaget

citerade utredningen i att det är vanskligt och av begränsad nytta att söka samordna så svårdefinierbara aktiviteter som generella framtidsstudier. Enligt arbetsgivareföreningen har sedan detta uttalades ingenting inträffat som skulle motivera en annan inställning.

3 Utskottet

Utskottet noterar att remissorganens inställning till medlemsförslaget är delad. Ungfär hälften är positiv till förslaget, medan andra hälften är tveksam eller direkt negativ till detta. Den senare hälften anför som motivering den uppfattning som ursprungligen lades fram av den nordiska forskningsutredningen 1981, enligt vilken det då inte var aktuellt att prioritera framtidsforskningen som eget forskningsområde, men att själva forskningen borde göras mera framtidsinriktad.

Även utskottet anslöt sig till denna uppfattning, då det 1982 föreslog avskrivning av *rek. nr 9/1976* om en utredning av förutsättningarna för ett utökat nordiskt samarbete på framtidsstudiernas område, och framhöll därtill, i likhet med ministerrådet, vikten av att framtidsaspekten också betonades i de övergripande forskningspolitiska prioriteringarna inom det nordiska forskningssamarbetet.

Utskottet noterar också att det i Norge initierats studier av den art som medlemsförslaget syftar till, i första hand ett förprojekt kallat "Alternativ Norden", för vilket norska Stortinget beviljat ett anslag på 1,2 milj. NOK. Detta skall vara avslutat 1984 och därefter utvärderas.

Utskottet finner i likhet med några av remissorganen att den slutliga behandlingen av medlemsförslaget bör avvakta utfallet av det norska förprojektet, varvid utskottet har bättre möjligheter att ta ställning till frågan huruvida en särskild plan för nordiska framtidsstudier skall utarbetas, vilket medlemsförslaget syftar till, eller huruvida det är möjligt att utvidga nationella projekt, norska, svenska eller andra, till att omfatta alla nordiska länder, vilket några av remissorganen föreslagit. I båda fallen krävs, såsom medlemsförslaget slår fast, en inventering av redan genomförda och pågående framtidsstudieprojekt.

Behandlingen av medlemsförslaget fortsätter.

Ovanstående har utskottet önskat anmäla för rådet.

Stockholm den 27 januari 1984

Arne Gadd (s)

Kirsti Kolle Grøndahl (A)

Eiður Guðnason (A.)

Elsi Hetemäki-Olander (Kok)

Förman

Tytti Isohookana-Asunmaa (K)

Gunnel Jonäng (c)

Peter Muurman (Sd)

Sture Palm (s)

Robert Pedersen (S)

Håkon Randal (H)

Gunvor Schnitler (H)

Reiulf Steen (A)

Ingrid Sundberg (m)

Pirkko Turpeinen (Skdl)

Medlemsförslag

om ett forskningsinstitut för nordisk rätt

(Väckt av Tytti Isohookana-Asunmaa, Eeva Kuuskoski-Vikatmaa och Peter Muurman)

Det omfattande lagstiftnings-samarbete som de nordiska länderna traditionellt bedriver, har under de senaste åren ytterligare intensifierats. Stor vikt läggs vid utbytet av information om aktuella lagstiftningsfrågor i de olika länderna och vid ett samarbete på lagstiftningens olika specialområden. Vid utvecklingen av detta samarbete har Nordiska rådets juridiska utskott särskilt betonat att ett mål bör vara att genom samarbete öka den samlade effekten av de enskilda ländernas insatser och därmed uppnå en effektivare användning av de resurser som är tillgängliga, till exempel genom samnordiska utredningar, praktisk samordning och arbetsfördelning.

En möjlighet att uppnå detta mål är att intensifiera det juridiska forskningssamarbetet i Norden. Med tanke på den framträdande roll lagstiftnings-samarbetet har inom det nordiska samarbetet, och med tanke på att ett intensifierat nordiskt forskningssamarbete även i övrigt nu har inletts vore det motiverat med en ökad satsning på forskningen inom nordisk rätt.

Forskningen och undervisningen angående nordiska rättsförhållanden har fått en framskjuten plats inom den juridiska avdelningen vid Lapplands högskola i Rovaniemi. Som en följd av högskolans prioritering av forskning och undervisning i nordisk rätt har även ett förslag aktualiserats om att vid högskolan inrätta en särskild institution för nordisk rätt. Inom ramarna för denna nordiska institution skulle bedrivas forskning och undervisning om nordiska rättsförhållanden. Institutet skulle vara öppet för gästforskare från alla nordiska länder. Nämnas kan att högskolan i Rovaniemi av Norrbottens län har mottagit en stor bokdonation omfattande svensk juridisk litteratur.

Inom högskolan har genomförts en preliminär kartläggning av de verksamhetsområden institutionen främst kunde inrikta sitt arbete på. Man har härvid särskilt beaktat det ekonomiska samarbetet på Nordkalotten och över huvud taget kontakterna över riksgränserna mellan de enskilda medborgarna på kalottområdet. Genom den forskning som bedrivs vid institu-

tionen kunde man försöka underlätta samarbetet inom kalottområdet genom att utreda vilka rättsliga stadganden som hindrar eller försvårar till exempel det ekonomiska samarbetet inom olika sektorer, och framlägga nya förslag som bättre motsvarar de krav samarbetet på området ställer.

Inom en refererade verksamhetsram har preliminärt fyra forskningsområden skisserats upp.

– Handeln på kalottområden. I detta sammanhang bör beaktas att även samnordiska byggnadsprojekt blivit vanligare inom kalottområdet. Forskning inom detta område skulle även stöda arbetet på Norden som hemmarknad.

– Rättsskyddet för arbetstagare som flyttar från ett land till ett annat. Här är det fråga om såväl deras arbetsrättsliga ställning som socialskydd. Problemen kan uppstå i synnerhet för den rörliga arbetskraften.

– Komparativ nordisk lantbruksrättslig forskning. I Norden bedrivs för närvarande i mycket ringa utsträckning lantbruksrättslig forskning. Renhushållningen utgör ett naturligt forskningsområde, och jord- och skogsbruket är även i övrigt av stor betydelse i norra Sverige och Finland.

– Turisträttslig forskning. Inom denna sektor kunde till exempel utredas vilka hinder det finns för gemensamma nordiska turistprojekt, och hur de kan avhjälpas. På andra håll i Europa har man börjat fästa allt större vikt vid den turisträttsliga forskningen och ett gemensamt nordiskt forskningsprojekt skulle ge möjligheter att dra nytta av de erfarenheter man har fått i andra länder.

För att arbetet skall ge så bra resultat som möjligt bör ett nordiskt juridiskt institut enligt ovan föreslagna modell ha ett nära samarbete med andra institutioner i Norden som bedriver juridisk forskning och undervisning, och i synnerhet med andra högskolor inom kalottområdet. Ett visst samarbete mellan högskolorna på kalottområdet existerar redan. En institution för nordisk rätt skulle samtidigt innebära en förstärkning av forskning på detta område och skapa en god grund för en fortsatt utveckling av det nordiska lagstiftningssamarbetet.

Med hänvisning till vad som ovan anförts hemställs att Nordiska rådet rekommenderar Nordiska ministerrådet

att vidta åtgärder för att en institution för nordisk rätt inrättas vid Lapplands högskola i Rovaniemi.

Helsingfors den 3 maj 1983

Tytti Isohookana-Asunmaa (K)

Eeva Kuuskoski-Vikatmaa (K)

Peter Muurman (Sd)

*BILAGA 1, Yttranden (se supplement)**BILAGA 2***Betänkande av Nordiska rådets juridiska utskott över medlemsförslaget**

Til juridisk udvalg er henvist medlemsforslag A 659/j om et forskningsinstitut for nordisk ret.

Udvalget har behandlet medlemsforslaget på møder den 23. september 1983 i København, den 15. november 1983 i Mariehamn og den 23. og 24. januar 1984 i Stockholm.

1. Medlemsforslaget

Medlemsforslaget er fremsat den 4. maj 1983 af tre medlemmer af den finske delegation.

Det foreslås, at Nordisk Råd rekommanderer Nordisk Ministerråd at vedtage foranstaltninger med henblik på at oprette en institution for nordisk ret ved Lapplands högskola i Rovaniemi.

Det anføres, at det omfattende nordiske lovgivningssamarbejde i de senere år er blevet intensiveret, og at juridisk udvalg ved udviklingen af dette samarbejde særlig har betonet, at det bør være et mål gennem samarbejde at øge den samlede effekt af de enkelte landes indsatser og dermed opnå en mere effektiv anvendelse af de ressourcer, som er tilgængelige.

Forslagsstillerne peger på, at en af mulighederne til at nå dette mål er et intensiveret juridisk forskningssamarbejde i Norden.

Forskningen og undervisningen angående nordiske retsforhold har allerede en fremtrædende plads inden for den juridiske afdeling ved Lapplands högskola i Rovaniemi, og der er på højskolen gennemført en præliminær kortlægning af de virksomhedsområder, en sådan institution først og fremmest kunne rette sit arbejde mod. Det er handelen på kalotområdet, retssikkerhed for arbejdstagere, som flytter fra et land til et andet, komparativ nordisk landbrugsretlig forskning og turistretlig forskning. Et nordisk juridisk institut efter denne model må have et nært samarbejde med andre institutioner i Norden, som bedriver juridisk forskning og undervisning og i særdeleshed med andre højskoler i kalotområdet.

2. Remissudtalelser

De neden for anførte myndigheder og organisationer er anmodet om at afgive udtalelser over medlemsforslaget. De med (÷) markerede har ikke afgivet svar.

Nordiske:

Nordiska akademikerrådet

Danmark:

Justitsministeriet

Undervisningsministeriet

Københavns universitet

Aarhus universitet

Finland:

Justitieministeriet

Undervisningsministeriet (÷)

Länsstyrelsen i Lapplands län

Helsingfors universitet (÷)

Åbo universitet

Lapplands högskola

Centralhandelskammaren

Ålands landskapsstyrelse

Finlands juristförbund

Island:

Justitsministeriet (÷)

Undervisningsministeriet

Islands universitet

Norge:

Justis- og politidepartementet

Kultur- og vitenskapsdepartementet

Sosialdepartementet

Universitetet i Oslo

Sverige:

Svea hovrätt

Universitets- och högskoleämbetet (÷)

Udtalelserne kan sammenfattes således:

Det fremgår af udtalelsen fra *Lapplands högskola*, at indretningen af et forskningsinstitut for nordisk ret længe har været forberedt. En arbejdsgruppe har i november 1983 fremlagt et præliminært forslag om indretning af et sådant institut med virkning fra den 1. september 1986. Högskolen henleder opmærksomheden på, at instituttets arbejdsområde efter arbejdsgruppens betænkning burde være mere omfattende, end hvad der er foreslået i medlemsforslaget. Det fremgår af arbejdsgruppens betænkning bl. a., at instituttet bør være et samnordisk selvstændigt forskningsinstitut,

som er indrettet på retssammenligning og formidling af retskundskab. Dets opgave skal være at fremme den juridiske forskning og lovforberedelsesarbejdet i alle nordiske lande. Specielt vil instituttet med sin virksomhed:

- kortlægge problemerne omkring turismen, naturbeskyttelsen, næringslivet og grænsesamarbejdet på det nordiske kalotområde og på andre områder med sammenlignelig stilling og for sin del bidrage til problemernes løsning,

- i almindelighed fremme undersøgelsen af de privatartede retsforhold mellem de nordiske lande, især når det gælder familie- og arbejdsforhold samt forholdene inden for handel og økonomi, og

- planlægge og gennemføre forskningen på de retsområder, hvor de nordiske lande fungerer som en ensartet gruppe på det internationale plan og på hvilke ikke-nordiske udredninger er lige nyttige for alle nordiske lande.

Ved det nordiske kalotområde og andre områder med sammenlignelig stilling anses her Norges, Sveriges og Finlands nordlige dele samt Island, Færøerne og Grønland.

Det fremgår af betænkningen endvidere bl. a., at der forudsættes oprettet et videnskabeligt bibliotek, at der til instituttet skal knyttes en stab af faste forskere og undervisere, at finansieringen skal ske ved midler fra Nordisk Ministerråd, og at udgiften på årsbasis det første år vil andrage ca 845.000 FIM.

De *øvrige remissinstanser* har ikke haft kendskab til den omtalte betænkning, da de afgav deres svar.

Det fremgår af de *øvrige remissinstansers* udtalelser, at tanken om at intensivere det juridiske forskningsamarbejde i Norden har bred tilslutning, men at der på det foreliggende grundlag med forskellige motiveringer næres større eller mindre betænkelighed ved medlemsforslagets forslag bl. a. som følge af, at medlemsforslaget kun indeholder sparsomme oplysninger af mere konkret karakter om forskningsinstituttets opgaver. Der næres i flere udtalelser betænkelighed ved et forskningsområde, der er begrænset bl. a. geografisk som af forslagsstillerne anført. Det fremgår også af udtalelserne, at et eventuelt instituts placering ikke på forhånd bør fastlægges til Rovaniemi, men at også dette spørgsmål bør undersøges nærmere.

I de *danske* svar udtales det, at der ikke fra dansk side kan være nogen særlig interesse for det foreliggende forslag.

Det *finske* justitieministerium anser nordisk retssammenlignende forskning for vigtig og finder det positivt, at medlemsforslaget fæstner opmærksomhed ved spørgsmål, som er blevet tilsidesat i den juridiske forskning så som turismen og retlige problemer, som har tilknytning til landbruget. En grundig beredning vil dog være en forudsætning for indretning af et forskningsinstitut, og det bør bl. a. i det mindste undersøges, hvilke erfaringer man har fra nordisk forskningssamarbejde inden for de nordiske samarbejdsorganer, som allerede findes, og om de organer, som har ansvaret for

lovforberedelsen, finder, at en forskning, som begrænses til nordisk ret, er et tilstrækkeligt og formålstjenligt grundlag for deres arbejde.

Det *islandske* undervisningsministerium mener, det bør undersøges, om oprettelsen af nordiske institutter inden for juraens forskellige grene er en realistisk mulighed, inden man tager stilling til spørgsmålet om oprettelse af et institut for nordisk ret i Rovaniemi.

Det *norske* justisdepartement finder det hensigtsmæssigt med flere nordiske institutter på afgrænsede retsvidenskabelige områder men nævner, at der er grund til at se forslaget i sammenhæng med virksomheden ved Nordisk samisk institut i Kautokeino. Kultur- og vitenskapsdepartementet kan ikke på nuværende tidspunkt anbefale forslaget og anfører, at sagen må vurderes i en bredere nordisk forskningspolitisk sammenhæng, i første række af Nordisk forskningspolitisk råd.

Den *svenske* Svea hovrätt tager afstand fra det foreliggende forslag. Hovrätten mener, der er behov for komparativ forskning i nordisk ret men peger bl. a. på, at det er tvivlsomt, om problemområder af den slags, som udpeges i forslaget, i første række kræver juridisk forskning i egentlig mening, men snarere er egnede for sædvanlig udredningsvirksomhed.

3. Juridisk udvalg

Juridisk udvalg deler forslagsstillernes vurdering af betydningen af et intensiveret juridisk forskningssamarbejde i Norden. Juridisk udvalg har mange gange fremhævet betydningen af, at der på et eller flere områder gennemføres forskningsprojekter og udredninger, og udvalget har rejst kritik af Nordisk Ministerråd, når ministerrådet, på et område som juridisk udvalg fandt velegnet, har undladt at drage fordel af de muligheder, der ligger i et sådant samarbejde.

Også de afgivne remissudtalelser viser, at tanken om et styrket nordisk juridisk forskningssamarbejde møder velvilje overalt. Det i medlemsforslaget foreslåede fællesnordiske forskningsinitiativ får imidlertid kun beskedent tilslutning i remissvarene.

Det er juridisk udvalgs opfattelse, at et forslag som det foreliggende, der i kun ringe grad modtages positivt af de forskningsorganer og udredningsinstitutioner, som må forudsættes at skulle drage nytte af og samarbejde med det pågældende institut, ikke uden videre bør fremmes.

Juridisk udvalg har overvejet, om den omstændighed, at mere præcist angivne rammer, herunder økonomiske rammer, for det påtænkte institut, først er fremkommet fra Lapplands högskola efter tidspunktet for de øvrige remissinstansers svar, kunne begrunde en fornyet remittering af forslaget. Det er juridisk udvalgs vurdering af de afgivne remissudtalelser, at en sådan fornyet remittering næppe ville resultere i så væsentlige holdningsændringer hos remissinstanserne, at en anbefaling af forslaget forekommer sandsynlig.

Henset hertil finder udvalget, at de i remissvarene udtalte betænkeligheder ved det fremsatte forslag er så væsentlige og velbegrundede, at juridisk udvalg på det foreliggende grundlag ikke kan indstille medlemsforslaget til vedtagelse.

Juridisk udvalg skal derfor indstille,

at Nordisk Råd ikke foretager videre i anledning af medlemsforslag A 659/j om et forskningsinstitut for nordisk ret.

Stockholm, den 24. januar 1984

Lennart Andersson (s)

Fung. formand

Ragna Berget Jørgensen (A)

Tuulikki Petäjaniemi (Kok)

Marit Rotnes (A)

Friðjón Þórðarson (Sj.)

Riitta Järvisalo-Kanerva (Sd)

Hans Nyhage (m)

Heikki Riihijärvi (Smp)

Arne Skauge (H)

Lars Werner (vpk)

BILAGA 3, I efterhand inkomna yttranden (se supplement 2)

Medlemsförslag

om stöd för regional nordisk informationsverksamhet

(Väckt av *Elsi Hetemäki-Olander, Anker Jørgensen, Peter Muurman, Páll Petursson, Pär Stenbäck och Bernhardt Tastesen*)

För det nordiska samarbetets folkliga förankring är en breddad informationsverksamhet betydelsefull.

Insikten härom vägledde Nordiska ministerrådet att vid möte den 4 mars 1981 fatta beslut om att stöda regional informationsverksamhet i föreningarna Nordens regi under en försöksperiod t. o. m. år 1984, varefter verksamheten förutsattes helt finansieras med regionala medel eller lägges ned. Bakom initiativet låg uppfattningen att det nordiska informationsarbetet måste bedrivas i växelverkan mellan de tre huvudintressenter som bildar bas för det nordiska samarbetet, nämligen de officiella organen, det fria organisationslivet och föreningarna Norden och de med dessa samverkande organisationerna.

Ministerrådets beslut avsåg etablerandet av tio nordiska informationskontor, "två kontor per land". En förutsättning för beviljandet av bidrag var att självfinansieringen uppgick till minst 50 %.

Föreningarna Nordens Förbund och de nationella Nordenföreningarna vidtog omedelbart åtgärder för att igångsätta den regionala informationsverksamheten och efter sonderingar beträffande självfinansieringsmöjligheterna kunde följande kontor etableras under hösten 1981:

Finland

| | |
|------------------------|-----------|
| Mellersta Finlands län | Jyväskylä |
| Vasa län | Vasa |

Island

| | |
|-----------|-------------|
| Östisland | Ögilsstadir |
|-----------|-------------|

Norge

| | |
|--|------|
| Nordnorge (Finnmark, Troms och Nordland fylken) | Alta |
|--|------|

Sverige

| | |
|-------------------------|----------|
| Västerbottens län | Umeå |
| Göteborgs och Bohus län | Göteborg |
| Åland | Eckerö |

I Danmark hade föreningen Nordens sonderingar att uppbringa kommunala eller amtskommunala medel inte lett till resultat och på Färöarna såg man fram emot tillkomsten av Nordens Hus. Det åländska sekretariatet kom till genom ett ministerrådsbeslut i juni 1981 i Tórshavn, varvid det andra isländska kontoret överfördes till Åland.

Sommaren 1982 hade den norska föreningen Norden haft möjlighet att få fram den önskade självfinansieringen för ett informationskontor i Trøndelag, men de återstående ministerrådsmedlen för denna försöksverksamhet hade redan omdisponerats, varför projektet måste avstyras.

Ministerrådsanslaget, som administreras av Nordiska kultursekretariatet i Köpenhamn, uppgick under inkörningsåret 1981 till 50 000 Dkr. per kontor. Under åren 1982–84 utbetalas som årligt bidrag 100 000 Dkr. per kontor. Varje informationskontor bör således av kommuner, organisationer, institutioner m. fl. intressenter i sin region för att erhålla detta bidrag insamla ett belopp som åtminstone är lika stort.

Beroende på geografisk position, den organisatoriska verksamhetsbasen m. m. har tyngdpunkten i de sju informationskontoren kommit att variera i betydande grad. Dock kan följande tre huvuduppgifter slås fast:

1. Spridning av information om det officiella nordiska samarbetet. Detta sker främst med tillhjälp av Nordiska rådets och Nordiska ministerrådets broschyrer och trycksaker. Också information om existerande fonder och stödordningar är en viktig uppgift.

2. Koordinering av regionens nordiska aktiviteter. Detta betyder att goda kontakter utvecklas till distriktsorganisationer inom olika sektorer, institutioner, kommuner, skolor etc.

3. Verksamhet som distriktsorgan för föreningarna Norden. Detta innefattar verkställandet av Föreningarna Nordens Förbunds och de nationella Nordenföreningarnas verksamhetsplaner: deltagande i aktioner av typen Nordiskt språkår, Res i Norden, Nordisk litteraturaktion o. d. ävensom anordnandet av turnéer för föreläsare och artister, genomförandet av vänortsprojekt m. m. Föreningarna Nordens lokalavdelningar i frågavarande region är främsta instrument i den utåtriktade verksamheten.

Erfarenheterna av försöksverksamheten hittills ger vid handen att förväntningarna har överträffats. Informationskontoren med sina heltidsanställda sekreterare har lika mycket blivit kanaler för officiell nordisk information, som eljest skulle ha svårt att leta sig fram, som katalysatorer för regionernas nordiska satsningar.

Inom informationskontoren och föreningarna Norden är man medveten om att en hundraprocentig självfinansiering anses önskvärd fr. o. m. den 1 januari 1985. Underhandlingar har med detta för ögonen bedrivits med de kretsar som för närvarande står bakom de bidrag som beviljas utöver ministerrådsanslaget, som inte undergått någon årlig förhöjning motiverad av kostnadsökningarna. Allt tyder på att de regionala krafterna även efter försöksperiodens slut är villiga att bevilja bidrag av samma storlek som

hittills, däremot förefaller hindren oöverstigliga när det gäller att skaffa fram en ersättning för ministerrådsanslaget, då detta faller bort.

Ur nordisk synpunkt måste det beklagas, om en så lovande inledd regional informationsverksamhet måste upphöra, trots att en betydande självfinansiering alltjämt skulle stå till buds. Förutsatt att alla nu verkande informationskontor förmår ordna sin självfinansiering enligt samma principer som hittills är det fråga om ett sammanlagt årligt belopp på 700 000 DKK, ett bidrag som går förlorat om inte ministerrådets finansiering av motsvarande storlek kan ordnas.

Med understrykande av de goda erfarenheterna av den regionala informationsverksamheten och den offervilja som framkommit i de ifrågavarande regionerna när det gäller fortsatta bidrag för upprätthållandet av de regionala informationskontoren föreslår undertecknade

att Nordiska rådet rekommenderar Nordiska ministerrådet att utreda förutsättningarna för att utverka nödiga budgetmedel för bestridande av den offentliga andelen av de medel som erfordras för upprätthållandet av de regionala nordiska informationskontoren även efter den nu pågående försöksverksamhetens utgång vid årsskiftet 1984–85.

Helsingfors, Köbenhavn och Reykjavík den 19 maj 1983

Elsi Hetemäki-Olander (Kok)

Anker Jørgensen (S)

Peter Muurman (Sd)

Páll Pétursson (F.)

Pär Stenbäck (Sfp)

Bernhardt Tastesen (S)

*BILAGA 1, Yttranden (se supplement)**BILAGA 2***Betänkande av Nordiska rådets kulturutskott över medlemsförslaget**

Till kulturutskottet har hänvisats medlemsförslag om stöd till regional nordisk informationsverksamhet. Förslaget har behandlats vid möten den 16–17 augusti och den 15 november 1983 samt den 26 januari 1984.

1 Medlemsförslaget

I medlemsförslaget hemställs att Nordiska rådet rekommenderar Nordiska ministerrådet att utreda förutsättningarna för att utverka nödvändiga budgetmedel för bestridande av den offentliga andelen av de medel som erfordras för upprätthållandet av de regionala informationskontoren även efter den nu pågående försöksverksamhetens utgång vid årsskiftet 1984–1985.

Förslagsställarna ger en ingående beskrivning av tanken bakom och tillkomsten av de sju nu verkande nordiska informationskontoren, nämligen de i Jyväskylä och Vasa i Finland, Egilstaðir i Island, Alta i Norge, Umeå och Göteborg i Sverige samt Eckerö på Åland. Dessas verksamhet finansieras alltså med dels nordiska, dels lokala medel. Därtill kommer att föreningen Pohjola-Norden i Lappland engagerat en särskild distriktssekreterare med säte i Rovaniemi och med liknande uppgifter som de som informationskontoren har. Denna verksamhet finansieras med dels lokala, dels statliga medel (jfr föreningens yttrande).

Enligt förslagsställarna har de förväntningar som ställdes på informationskontoren överträffats. Kontoren har blivit lika mycket kanaler för officiell nordisk information som katalysatorer för regionernas egna nordiska satsningar.

Förslagsställarna framhåller att man inom föreningarna Norden är helt medveten om att en av förutsättningarna för erhållande av nordiska medel för försöksverksamheten var att en eventuell fortsättning från och med 1985 helt skulle finansieras med regionala medel och att nordiska medel inte skulle kunna påräknas. De förmodar att de regionala huvudmännen även efter försöksperiodens slut är villiga att bevilja bidrag av samma storlek som hittills, men tror att det är omöjligt att skaffa fram ersättning för de nordiska medlen, när dessa faller bort.

Förslagsställarna anser det vara beklagligt från nordisk synpunkt om en så lovande inledd regional informationsverksamhet måste upphöra, trots att betydande regionala medel alltjämt skulle stå till buds. Dessa uppskattas till sammanlagt 700 000 DKK på årsbasis (1983), vilka går förlorade för nordisk informationsverksamhet om inte medel av motsvarande storlek beviljas från annat håll.

2 Remissyttrandena

Följande myndigheter, institutioner och organisationer har avgivit yttrande om medlemsförslaget:

Nordiska

Föreningarna Nordens Förbund

Bilaterala

Kvarkenrådet

Danmark

Indenrigsministeriet
Amtsrådsforeningen i Danmark
Kommunernes landsforening
Københavns kommune
Foreningen Norden

Finland

Undervisningsministeriet
Delegationen för nordiskt kulturellt samarbete
Länsstyrelsen i Vasa län
Nordiska informationskontoret i Vasa
Länsstyrelsen i Mellersta Finlands län
Pohjola-Nordens Mellersta Finlands distrikt
Ålands landskapsstyrelse
Etelä-Pohjanmaan maakuntaliitto (Sydösterbottens landskapsförbund)
Svenska Österbottens landskapsförbund
Mellersta Finlands landskapsförbund
Vasa stad
Jyväskylän stad
Pohjola-Norden
Lapplands distrikt
Föreningen Norden på Åland

Island

Menntamálaráðuneytið (Undervisningsministeriet)
Norraena Félagið (Föreningen Norden)

Norge

Kultur- og vitenskapsdepartementet
Norsk kulturråd
Statens bibliotektilsyn
Landsrådet for Norske ungdomsorganisasjoner

Nordnorsk kulturråd
Norske kommuners sentralforbund
Nord-Trøndelag fylkeskommune
Sør-Trøndelag fylkeskommune
Nordland fylkeskommune
Troms fylkeskommune
Foreningen Norden

Sverige

Statens kulturråd
Umeå kommun
Göteborgs kommun
Västerbottens läns landsting
Göteborgs och Bohus läns landsting
Föreningen Norden

Remissorganen bekräftar förslagsställarnas uppfattning om att de förväntningar som ställdes på informationskontoren har överträffats och att det därför vore beklagligt om kontoren måste upphöra med sin verksamhet efter försöksperiodens utgång. Förslagsställarnas förmodan om att de regionala huvudmännen fortsatt är villiga att bevilja bidrag av samma storlek som hittills får även anses bekräftad av remissorganen. Däremot kan remissorganen inte anvisa nya medel som ersättning för de nordiska medlen efter försöksperiodens utgång. Förslaget till rekommendation att utreda förutsättningarna för att utverka nödiga medel i stället för de nordiska medlen tillstyrks.

I det följande redogörs för de särskilda synpunkter som anlagts på förslaget.

Nordiskt remissyttrande

Föreningarna Nordens Förbund anser att försöket med regionala nordiska informationskontor på kort tid gett så goda resultat att det skulle vara en dålig affär för det nordiska samarbetet att lägga ned kontoren enbart med motiveringen att självfinansieringskravet inte kan uppfyllas. Eftersom de officiella nordiska samarbetsorganen känner ett behov av att utvidga informationsverksamheten borde den resurs som de regionala informationskontoren utgör kunna beaktas i det sammanhanget. Förbundet framhåller att det inte finns möjligheter till total självfinansiering efter försöksperiodens utgång. Eftersom det nordiska bidraget inte justerats med hänsyn till kostnadsutvecklingen har den nordiska finansieringsandelen sjunkit från 50% till ungefär 30%. Förbundet anser att Nordiska ministerrådet bör ompröva sitt tidigare beslut med krav på total självfinansiering efter försöksperiodens slut. Härvid bör hänsyn även tas till kostnaderna för nordisk information i allmänhet relaterade till det faktiska utbytet. Förbun-

det framhåller slutligen att Danmarks behov av motsvarande arrangemang i Sønderjylland och Norges önskemål om ett kontor i Trøndelag bör beaktas. Större flexibilitet bör tillåtas i Island, där mycket talar för ett ambulerande kontor.

Remissyttrande från bilateralt organ

Kvarkenrådet, vars yttrande är så gott som identiskt med det yttrande som *nordiska informationskontoret i Vasa* avgivit, anför att det nordiska bidraget till informationskontoret i Vasa år 1983 täcker drygt 35% av utgifterna. Den lokala finansieringsandelen kan inte ökas, och förutsättningarna för att erhålla statligt bidrag i stället för nordiskt bidrag från och med 1985 är inte goda. Den ekonomiska situationen för Nordenkontoret i Umeå är i stort sett likadan som den för Vasakontoret. Rådet framhåller avslutningsvis att nödiga budgetmedel bör utverkas för informationskontorens fortsatta verksamhet.

Danska remissyttranden

Indenrigsministeriet anser mot bakgrund av bristande erfarenheter med regionala informationskontor i Danmark sig inte kunna uttala någon särskild anbefallning av medlemsförslaget.

Amtsrådsforeningen i Danmark anlägger inga synpunkter på förslaget, emedan i detta enligt föreningens uppfattning inte förutsätts stöd av amterna.

Kommunernes landsforening förmodar att det knappast kan förväntas att de danska kommunerna anser det vara tillräckligt motiverat att bidra ekonomiskt till etablering och drift av regionala nordiska kontor i Danmark. *Københavns kommune* har för närvarande inga synpunkter på medlemsförslaget.

Danska *Foreningen Norden* hänvisar till ett uttalande av Föreningarna Nordens Förbund vid möte i Oslo 19.6.1983 (uttalandet upptryckt i Bilaga 1), vilket föreningen stöder. Föreningen anför att den senare kommer att lägga fram en ansökan till Nordiska ministerrådet om stöd till ett regionalt informationskontor i Sønderjylland. Enligt Nordenförbundet, till vars uttalande föreningen alltså hänvisar, bör Nordiska ministerrådet ompröva sitt tidigare beslut med krav på total självfinansiering av de regionala informationskontorens verksamhet efter årsskiftet 1984–85. Förbundet framhåller att en årlig nordisk informationsatsning på minst 700 000 DKK av regionerna själva faller bort, om inte en nordisk satsning av motsvarande storlek kan anvisas.

Finländska remissyttranden

Delegationen för nordiskt kulturellt samarbete, till vars yttrande *undervisningsministeriet* hänvisar, finner att det vore beklagligt om de nordiska anslagen efter försöksperioden 1981–84 föll bort och verksamheten sålun-

da avbröts. Delegationen påpekar att en fortsatt offentlig finansiering anses vara ett viktigt tecken på att man på statligt håll förhåller sig positivt till att på detta sätt främja nordiskt samarbete. Delegationen anser att finansieringen av informationskontoren borde säkerställas för gott och att nätet om möjligt borde utvidgas.

Länsstyrelsen i Vasa län förordar medlemsförslaget och förenar sig i ett yttrande som avgivits av *nordiska informationskontoret i Vasa*. Detta yttrande är så gott som identiskt med det yttrande som avgivits av *Kvarkenrådet* (se ovan).

Enligt *länsstyrelsen i Mellersta Finlands län* har försöket med ett regionalt informationskontor i Jyväskylä fungerat väl och styrelsen uttrycker förhoppningen att medel skall kunna anvisas för att det skall vara möjligt att befästa den regionala nordiska informationsverksamheten. Styrelsen har i sin tur hört *nordiska informationskontoret i Jyväskylä*, som anför att de viktigaste informationskanalerna utgörs av kommunerna och de kommunala organen, såsom skolor, bibliotek och kulturcentraler. Skolungdomen utgör en viktig målgrupp. Informationskontoret har försökt aktivera intresset för nordiska språk, framförallt svenska, genom kurser och annan lämplig verksamhet. Evenemangen fördelas jämnt över hela länet.

Sydösterbottens landskapsförbund påpekar att det i Vasa län fungerar flera nordiska samarbetsorganisationer med egen informationsverksamhet på sitt program. Förbundet frågar sig huruvida verksamheten borde koncentreras, för att den därigenom skall kunna effektiveras och ekonomiska besparingar rentav kunna uppnås. Landskapsförbundet framhåller att stödet till den regionala nordiska informationsverksamheten är problematisk såväl för förbundet som för de flesta av dess medlemskommuner, eftersom dessa inte nödvändigtvis uppfattar uppgiften såsom direkt angående dem. Landskapsförbundet är i princip berett att stöda utvecklingen av den regionala nordiska informationsverksamheten, men är inte villigt till ekonomiska förpliktelser i saken.

Svenska Österbottens landskapsförbund, som kraftigt förordar medlemsförslaget, framhåller att de gränsregionala samarbetsorganen inte erbjuder någon heltäckande lösning på informationsproblemet, eftersom dessa bör koncentrera sig på att utveckla konkreta samarbetsprojekt. Informationsansvaret kan inte heller läggas till exempel på de bolag som upprätthåller trafikförbindelser över Kvarken.

Mellersta Finlands landskapsförbund, som förhåller sig positivt till medlemsförslaget, anmäler svårigheter för förbundet och för Jyväskylä stad att öka den egna finansieringsandelen och menar att det är risk för att verksamheten måste inskränkas eller att den helt upphör, om den från och med 1985 skall finansieras enbart med regionala medel.

Vasa stad anför att den under hela försöksperioden beviljat ett betydande ekonomiskt stöd, men att staden efter försöksperiodens utgång inte längre har någon möjlighet att bevilja lika stort bidrag. Staden förmodar att

det inte skall vara oöverkomligt att i statsförslaget uppta ett anslag som minst motsvarar de anslag som ministerrådet beviljat, eftersom det i Rovaniemi fungerande informationskontoret på detta sätt kunnat erhålla statligt stöd. Staden framhåller slutligen att den ännu inte tagit ställning till storleken av sitt fortsatta stöd till verksamheten.

Jyväskylä stad anför att kommunerna i Mellersta Finland oftast deltar i nordiskt samarbete på vänskapskommunnivå. Sammanlagt 21 kommuner i länet har knutit kontakt med kommuner i något nordiskt land. 5 kommuner har kontakter i varje nordiskt land. För närvarande har 11 kommuner meddelat sig vara villiga att knyta vänskapskommunkontakter. Enligt staden spelar informationskontoret här en viktig roll och det är därför viktigt att kontorets verksamhet efter försöksperiodens utgång kan tryggas med tillräckliga offentliga budgetmedel.

Föreningen Pohjola-Norden hänvisar till det yttrande som avgivits av *Föreningarna Nordens Förbund* (se ovan). *Lapplands distrikt* inom föreningen *Pohjola-Norden* anför att ett nordiskt informationskontor i Rovaniemi sedan 1981 upprätthålls med stöd av undervisningsministeriet, Rovaniemi stad och skolavdelningen vid länsstyrelsen i Lapplands län.

Ålands landskapsstyrelse anser sig ha goda erfarenheter av den hittills bedrivna verksamheten vid nordiska informationskontoret i Eckerö och förordar fortsatt verksamhet på nuvarande finansieringsgrunder. Landskapsstyrelsen framhåller att verksamheten skall inlemmas i ett Nordens institut på Åland som avses starta sin verksamhet årsskiftet 1984–1985. Om en mellanperiod uppstod är det enligt styrelsen av synnerligen stor vikt att nuvarande stödformer bibehålls, för att inte verksamheten skall avstanna.

Föreningen Norden på Åland anser att det vore slöseri med den satsning som redan gjorts att efter 4 år bryta sönder det nordiska kontaktsystem som byggts upp med hjälp av informationskontoren. Till dess ett Nordens institut på Åland startat bör det nordiska informationskontoret i Eckerö få verka, för att bl. a. samla erfarenheter för institutet. Enligt föreningen behövs däremot inte två nordiska institutioner av detta slag inom landskapet.

Isländska remissyttranden

Undervisningsministeriet finner det önskvärt att Föreningarna Norden eller de berörda regionerna själva finansierar informationskontorens verksamhet. Ministerrådet borde däremot arbeta för att nya informationskontor upprättas och att dessa samarbetar sinsemellan. I fråga om Island kan det enligt ministeriet finnas skäl att finna andra vägar för informationsförmedling i glesbygden. Ministeriet anser att det bör undersökas närmare huruvida det är lämpligare att ha en representant som reser mellan de olika regionerna eller att informationskontoret ambulerar. Ministeriet stöder medlemsförslaget, men betonar att strävandena bör koncentreras till upp-

byggnad och försöksverksamhet som syftar till att förmedla information om nordiskt samarbete till glesbygdsbefolkningen.

Föreningen Norden hänvisar till den informationsattsning som Nordenföreningarna företog i samband med Nordiska rådets 25-års jubileum 1977, som visade att föreningarna står lokalbefolkningarna närmare än de officiella nordiska samarbetsorganen och därför har det lättare att få kontakt med dessa. Det nordiska informationskontoret i Egilsstaðir har organiserat informationsturnéer i ett tjugotal skolor i östra, västra och södra Island. Föreningen bedömer det som nödvändigt att förstärka informationskontorens verksamhet i syfte att styrka det nordiska samarbetet och informationsförmedlingen.

Norska remissyttranden

Kultur- og vitenskapsdepartementet understryker förutsättningarna för inrättande av informationskontoren och framhåller att ett eventuellt årligt anslag på 700 000 DKK på den nordiska kulturbudgeten från och med 1985 märkbart reducerar möjligheterna att ta nya initiativ. Departementet efterlyser evaluering av verksamheten innan slutlig ståndpunkt till frågan tas. Departementet hänvisar också till de relativt välorganiserade kulturadministrationerna i alla norska fylkeskommuner, som bl. a. sysslar med information.

Om informationskontoren uppfattas som ett led i uppbyggnaden av regionala avdelningar inom föreningen Norden, bör föreningen enligt departementets uppfattning ta huvudansvaret för finansieringen av verksamheten, men varnar för att göra finansieringen avhängig av statsstöd, vilket *Norsk kulturråd* har föreslagit (jfr nedan).

Norsk kulturråd anför att rådet inte sysslat med information om nordiskt kulturellt samarbete och därför saknar möjlighet att ta ställning till frågan huruvida den i medlemsförslaget föreslagna tämligen omfattande och dyra ordningen är ett gott alternativ. Det anføres vidare att Norsk kulturfond inte har möjlighet att ge stöd samt att eventuellt norskt stöd bäst värderas i samband med det statliga stödet till föreningen Nordens verksamhet.

Statens bibliotekstilsyn hänvisar till den roll som fylkes- och folkbiblioteken har i sammanhanget och anför att biblioteken för närvarande får stöd till inköp av nabolandslitteratur. Informationen om Norden generellt och om nordiskt samarbete bör ses i samband med detta. Mot bakgrund härav anser bibliotekstilsynet att folk- och fylkesbiblioteken bör bli fasta mottagare av det centralt utarbetade informationsmaterialet om Norden och nordiskt samarbete.

Nordnorsk kulturråd förklarar sig vara mycket intresserat av att verksamheten vid de nordiska informationskontoren kan fortsätta efter försöksperiodens utgång och meddelar att rådet sökt om ökade medel av Nordiska ministerrådet för 1984, för att förhindra stagnation i aktiviteten.

Norske kommuners sentralforbund förmodar att det kan vara behov att

upprätta regionala informationskontor för föreningarna Norden. Förbundet anser det inte rimligt att anta att kommunerna ger nämnvärt stöd och anser att man inte heller kan räkna med att fylkeskommunerna finansierar alla utgifter eller merparten av dessa för sådana informationskontor. Utgångspunkten bör vara att Nordiska rådet/Föreningen Norden räknar med att täcka merparten av utgifterna själva, inte bara i startfasen, utan också i fortsättningen.

Nord-Trøndelag fylkeskommune redogör för ett 1982 framlagt förslag om etablering av ett informationskontor i Trøndelag, vilket dock förföll på grund av bristande stöd från Nordiska ministerrådet. Fylkeskommunen stöder förslaget om fortsatt stöd till nordisk informationsverksamhet, men understryker behovet av att bevillningsramen kan inrymma stöd till etablering av ett informationskontor i Trøndelag. Fylkeskommunen framhåller slutligen det naturliga i att den regionala informationsverksamheten ingår som ett led i det nordiska samarbetets löpande information och sålunda i princip kan uppnå ett fast årligt stöd.

Sør-Trøndelag fylkeskommune anser det vara önskvärt med en utredning av de frågor som väcks i medlemsförslaget. Fylkeskommunen kan dock inte förorda anvisning av fylkeskommunala medel till att finansiera ett eventuellt nordiskt informationskontor i Trøndelag.

Nordland fylkeskommune ser nyttan av att vidareföra den regionala nordiska informationsverksamheten, men har för övrigt inga synpunkter på det väckta förslaget.

Troms fylkeskommune anför att det nordiska informationskontoret i Alta klart har visat att det finns behov av regional nordisk informationsverksamhet, men att det inte är realistiskt att räkna med att det i regionen skall vara möjligt att skaffa fram de ökade medel som blir nödvändiga efter försöksperiodens utgång. Mot denna bakgrund anbefaller fylkeskommunen starkt att det regionala informationskontoret också i fortsättningen skall få stöd av Nordiska ministerrådet.

Norska *Föreningen Norden* hänvisar till ett uttalande om de nordiska informationskontorens framtida verksamhet, som antogs av *Föreningarna Nordens Förbund* vid möte 19.6.1983. *Landsrådet for Norske Ungdomsorganisasjoner* åter hänvisar till yttrande av norska *Föreningen Norden*.

Svenska remissyttranden

Kulturrådet finner en systematiskt upplagd informationsverksamhet på regional nivå vara värdefull mot bakgrund av att kulturlivet är decentraliserat. I den mån det går att få fram bidrag från olika regionala och lokala källor förefaller det enligt kulturrådet naturligt att det från de centrala nordiska organen tillskjuts medel för verksamheten.

Umeå kommun framhåller att de nordiska frågorna kommit i förgrunden på ett helt annat sätt än tidigare under den tid som det nordiska informationskontoret i Umeå har fungerat. Eftersom det tar en tid innan informa-

tionskontorets existens och servicemöjligheter blir kända ute i länet, torde kontoret i slutet av försöksperioden vara ännu mera utnyttjat än vad som hittills skett. Kommunen anser att det vore ett svårt avbräck för Nordenföreningarna och för hela Nordens samarbete om informationskontoren måste upphöra med sin verksamhet efter utgången av år 1984. Kommunen understryker att varken kommunen eller Västerbottens läns landsting, som svarat för den lokala andelen av kontorets finansiering, har möjlighet att helt bekosta Umeåkontorets verksamhet efter 1984. Om fortsatt verksamhet skall kunna anordnas, krävs ekonomiskt stöd av minst motsvarande omfattning från Nordiska ministerrådet som det som utgår under försöksperioden.

Göteborgs kommun framhåller att frågan om fortsatta bidrag från kommunen blir förmeål för behandling först när Nordiska rådet tagit ställning till frågan om sitt stöd åt verksamheten.

Göteborgs och Bohus läns landsting anför att kultur- och utbildningsnämnden fr. o. m. 1982 ökat sin bidragsgivning till Föreningen Norden för att hjälpa till att finansiera informationskontoret i Göteborg. Nämnden har enligt landstinget möjlighet att även i fortsättningen bibehålla den förhöjda bidragsnivån, men inte någon möjlighet att skaffa fram en ersättning för anslaget från Nordiska ministerrådet då detta faller bort 1985.

Svenska *Föreningen Norden* hänvisar till yttrande av *Föreningarna Nordens Förbund* (se ovan), men kompletterar detta yttrande särskilt med hänsyn till erfarenheterna av de två informationskontoren i Göteborg och Umeå. Föreningen påpekar att grundförutsättningarna vid starten av de två informationskontoren var delvis olika i och med att det i Göteborg redan fanns ett mindre kontor som kunde byggas ut och effektivieras, medan det i Umeå saknades varje form av fast sekretariat. Effekten av satsning på fasta nordiska informationskontor i Sverige måste bedömas i ljuset av dessa skillnader. Föreningen hänvisar till utvärderingarna av verksamheten vid vardera nordiska informationskontoret i Göteborg och nordiska informationskontoret i Umeå, vilka klart visar att den gemensamma satsningen från å ena sidan Nordiska ministerrådet och å andra sidan de regionala och lokala organen varit framgångsrik. Föreningen pekar också på den spridningseffekt som kunnat konstateras utöver de gränser som respektive informationskontor markerar. Sålunda har Göteborgskontoret noterat en ökad efterfrågan av informationstjänster även från grannlänen, och erfarenheten är likartad vid Umeåkontoret. Föreningen framhåller slutligen att informationen om det nordiska samarbetet är ett av de viktigaste gemensamma arbetsområdena för Föreningarna Norden och de officiella nordiska samarbetsorganen.

Västerbottens läns landsting tillstyrker medlemsförslaget, men framhåller att en förutsättning för denna tillstyrkan är att Nordiska ministerrådet ställer till förfogande minst motsvarande resurser som under försöksperioden.

3 Utskottet

En förutsättning för att det nordiska samarbetet, kultursamarbetet inte undantaget, ständigt skall kunna utvecklas och utvidgas är att det kan ges en stark folklig förankring. Den folkliga förankringen åter kan förstärkas på många olika sätt, av vilka ett är att bredda informationsverksamheten.

Detta ligger i botten för föreningarna Nordens beslut att med stöd av medel över den nordiska kulturbudgeten etablera regional informationsverksamhet genom att för en försöksperiod 1981–1984 inrätta informationskontor på sju orter runt om i Norden, dock icke i Danmark, eftersom det där inte kunde uppbringas regionalt eller lokalt finansieringsstöd. En förutsättning för beviljande av stöd över kulturbudgeten var att självfinansieringen uppgick till minst 50%, en annan var att verksamheten efter försöksperiodens slut helt skulle finansieras med regionala/lokala medel eller i annat fall läggas ned.

Det bör framhållas att dessa förutsättningar fortfarande gäller, vilket väckandet av föreliggande medlemsförslag är ett ytterligare bevis för.

Av medlemsförslaget och de yttranden som avgivits om detta framgår klart att de regionala informationskontoren lyckats i sin verksamhet, vilken till och med överträffat förväntningarna. Samtidigt har det blivit uppenbart att möjligheterna till fullständig självfinansiering efter 1984 är starkt ifrågasatta. Däremot synes det klart att det är möjligt att även därefter räkna med en lika stor lokal och regional finansieringsandel som hittills, men att denna givetvis faller bort om andra medel i tillägg därtill inte kan uppbringas.

Några antydningar om behov av fortsatt försöksverksamhet utöver perioden 1981–1984 ges inte, men däremot efterlyser en remissinstans evaluering av verksamheten, innan eventuellt beslut om att permanenta denna fattas.

Utskottet noterar de uppfattningar som kommer till uttryck i medlemsförslaget och i de yttranden som avgivits om detta.

Nordiska rådets presidium har informerat utskottet om att presidiet vid en överläggning med presidiet för Föreningarna Nordens Förbund givit uttryck för uppfattningen att försöksordningen efter 1984 borde förlängas med ytterligare tre år med samma finansieringsstöd som hittills och med sikte på evaluering av verksamheten i god tid före utgången av den sålunda förlängda försöksperioden.

Utskottet noterar även denna uppfattning.

Utskottet har givetvis ingenting emot att de hittills upprättade informationskontoren, som drivs i föreningarna Nordens regi, kan fortsätta sin verksamhet. Inte heller har utskottet någonting emot att fler informationskontor upprättas, såsom medlemsförslaget och vissa remissyttranden antyder, om ett tillräckligt starkt behov för sådana förefinns. Tvärtom finner utskottet det vara naturligt att stöda sådana strävanden hos den folkrörelse som gjort utvecklandet av det nordiska samarbetet till sin främsta uppgift.

Det behöver inte påpekas att utskottet anser att de nationella bidragen till Föreningarna Norden därför bör vara tillräckliga.

När det däremot gäller finansieringen av kontorens verksamhet efter försöksperiodens utgång 1984, hyser utskottet en annan uppfattning än den som de flesta av dem som har uttalat sig om medlemsförslaget ger uttryck för, dock icke förslagsställarna explicit, nämligen att medel över den nordiska kulturbudgeten också i fortsättningen skall kunna utgå. Av principiella skäl anser utskottet att det är varje nordiskt lands ensak att stöda den reguljära verksamhet som Föreningarna Norden bedriver i respektive land. Informationskontoren är här inget undantag, utan de är integrerade i Föreningarna Norden och fungerar bl. a. som replipunkter för föreningarnas regional- och lokalavdelningar inom respektive kontors influensområde.

Utskottet anser alltså att medel över den nordiska kulturbudgeten inte skall beviljas till reguljär verksamhet av den art som det här är fråga om. Samma inställning har utskottet, för övrigt i likhet med Nordiska ministerrådet, gjort sig till tolk för i betänkandet om ministerrådsförslaget *B 37/k* om det nordiska kultursamarbetet under 1980-talet. Utskottet ser inte heller tillräckliga skäl att förlänga försöksperioden, vilket förmodligen skulle kräva fortsatt finansieringsstöd över kulturbudgeten.

Denna utskottets principiella uppfattning utgör givetvis inte något hinder för Föreningarna Norden att liksom hittills vända sig till nordiska finansieringskällor med ansökan om projektstöd eller att sådana medel beviljas, vilket stödet till försöksordningen med regionala informationskontor är ett exempel på.

Med hänvisning till medlemsförslaget, till de över lag positiva yttrandena om detta och till vad som ovan i övrigt anförts är utskottet berett att föreslå att rådet antar följande rekommendation:

Nordiska rådet rekommenderar de nordiska ländernas regeringar att skapa förutsättningar för Föreningarna Norden att efter 1984 bedriva regional informationsverksamhet i därför lämpliga former och lämplig omfattning.

Stockholm den 26 januari 1984

Arne Gadd (s)

Kirsti Kolle Grøndahl (A)

Eiður Guðnason (A.)

Elsi Hetemäki-Olander (Kok)

Förman

Tytti Isohookana-Asunmaa (K)

Gunnel Jonäng (c)

Peter Muurman (Sd)

Sture Palm (s)

Robert Pedersen (S)

Håkon Randal (H)

Gunvor Schnitler (H)

Reiulf Steen (A)

Ingrid Sundberg (m)

Pirkko Turpeinen (Skdl)

Medlemsförslag

om ett besökssystem mellan mindre och medelstora företag i Norden

(Väckt av Peter Muurman)

De mindre och medelstora företagens betydelse för de nordiska ekonomierna har länge varit känd. Under senare tid har från allt flera håll betonats att de nordiska ländernas förutsättningar att hävda sig i den allt hårdare internationella konkurrensen nära sammanhänger med de mindre och medelstora företagens utvecklingsmöjligheter.

Också inom det nordiska samarbetet har de mindre och medelstora företagen varit föremål för ett kontinuerligt intresse. En omfattande utredning om hur dessa företag fungerar i de nordiska länderna och om de allmänna förutsättningarna för ett nordiskt samarbete mellan företagen publicerades 1979 i Nordisk utredningsserie (*NU A 1979:22, bind 1-5*). De mindre och medelstora företagen berörs vidare av det arbete som för närvarande utförs under temat "Norden som hemmamarknad". Harmoniseringen av lagstiftningen utgör ett centralt område för detta arbete och för tillfället utreds bl. a. etablerings- och koncessionslagstiftningen.

Dessa utredningar är i och för sig värdefulla och kan på sikt leda till betydelsefulla förbättringar i samarbetet. Det är dock klart att det utöver detta behövs åtgärder som så direkt som möjligt tar sikte på att intensifiera det konkreta samarbetet mellan mindre och medelstora företag.

Sådana åtgärder bör framförallt inriktas på att stimulera de direkta kontakterna mellan företagen. Endast därigenom garanteras de mindre och medelstora företagens möjligheter till utbyte av erfarenheter på en sådan konkret nivå som företagens egen verksamhet är betjänt av. Detta är i sin tur grunden för ett vidare företagssamarbete i Norden.

Företagsbesök utgör den mest meningsfulla och konkreta formen av direkta kontakter. Endast genom besök i andra företag är det möjligt att göra sig förtrogen med verksamheten i dess helhet och med enskilda detaljer. Samtidigt möjliggörs upprättandet av värdefulla personliga kontakter. Mot denna bakgrund ter det sig väsentligt att upprätta ett besökssystem där representanter för mindre och medelstora företag enligt en viss ordning besöker mindre och medelstora företag i andra nordiska länder. Ett sådant system kan utformas på många olika sätt. Naturligast vore om ministerrådet närmast tillsammans med De Nordiske Industriforbunds Fællesorgan övervägde alternativa möjligheter. De centrala industriförbunden i Norden har redan en längre tid uttryckt sitt intresse för en

aktivare insats i det officiella nordiska samarbetet och ett företagsbesöks-system synes vara väl ägnat för detta.

Finansieringen av systemet kunde eventuellt ske dels genom officiella nordiska medel, dels genom medel från industrin. De företag som utnyttjar systemet kunde också i högre eller lägre grad själva delta i finansieringen.

I detta skede är det dock för tidigt att gå längre in på systemets utformning och finansiering. Avsikten är i första hand att få till stånd en utredning av frågan, på basen av vilka definitiva beslut kan fattas.

Det bör slutligen påpekas att ett besökssystem av detta slag kunde innebära ett första steg mot en sådan konkret och ömsesidig växelverkan mellan den offentliga sektorn och industrin i Norden som efterlysts på olika håll. Detta skulle på ett avgörande sätt bidra till en integrering av hela det nordiska ekonomiska samarbetet.

Mot bakgrunden av vad som ovan anförts hemställes att Nordiska rådet rekommenderar Nordiska ministerrådet att utreda alternativa ordningar för upprättandet av ett besökssystem mellan mindre och medelstora företag i Norden.

Helsingfors den 19 maj 1983

Peter Muurman (Sd)

*BILAGA 1. Yttranden (se supplement)**BILAGA 2***Betänkande av Nordiska rådets ekonomiska utskott över medlemsförslaget**

Ovennevnte medlemsforslag er henvist til Økonomisk utvalg. Utvalget har behandlet forslaget på sine møter 14. juni 1983 i Reykjavik, 8. desember 1983 i Helsingfors og 26. januar 1984 i Stockholm.

1. Sammendrag av medlemsforslaget

Innledningsvis konstateres det i medlemsforslaget at utviklingsmulighetene for mindre og mellomstore foretak har stor betydning for de nordiske lands konkurransevne. Det arbeid som har vært gjort og som stadig pågår på dette felt innenfor det nordiske samarbeidet er i og for seg verdifullt og kan på sikt lede til betydelige forbedringer i samarbeidet. Det er imidlertid klart at i tillegg behøves tiltak for å intensivere det konkrete samarbeidet mellom mindre og mellomstore foretak.

Det sies i medlemsforslaget at foretaksbesøk er den mest meningsfulle og konkrete form for direkte kontakt. Man gjør seg på den måten kjent med virksomheten og får verdifulle personlige kontakter. Derfor er det viktig å opprette et besøkssystem der representanter for mindre og mellomstore foretak kan få besøke tilsvarende foretak i andre nordiske land. Det gis enkelte eksempler på hvordan et slikt system kan utformes og finansieres, men samtidig sies det at i første rekke er det viktig å få en utredning om saken for å få grunnlag for en endelig beslutning.

Forslaget munner ut i et forslag om å utrede alternative ordninger for oppretting av et besøkssystem mellom mindre og mellomstore foretak i Norden.

2. Sammendrag av remissuttalelsene

Medlemsforslaget har vært sendt på en ganske omfattende remissrunde. Remissvar er mottatt fra følgende myndigheter og organisasjoner:

Nordiske

De nordiske industriforbunds fellesorgan
Nordens faglige samorganisasjon
Kvarkenrådet
Nordkalottkomitéen
Midtnordenkomitéen
Gränskommittén, Østfold N/Bohuslän
Nordisk Håndværksråd
Öresundsgruppen
Skärgårdsprojektet
Nordisk Andelsforbund

Danske

Industriministeriet
Industrirådet
Håndværksrådet
De danske Handelsforeningers Fælles-organisation
Grosserer-Societetet
Provinshandelskammeret

Finske

Statsrådets kansli
Centralhandelskammaren
Ålands landskapsstyrelse
Industrialiseringsfonden
Centralförbundet för småindustri
Södra Österbottens handelskammare

Islandske

Islands industriforbund

Norske

Industridepartementet
Kommunal- og arbeidsdepartementet

Svenske

Statens industriverk – SIND
SHIO – Familjeföretagen

I det følgende omtales først remissuttalelser som i det vesentlige støtter medlemsforslaget. Deretter behandles uttalelser som går imot medlemsforslaget og til slutt uttalelser som ikke tar stilling til medlemsforslaget.

*Remissuttalelser som støtter medlemsforslaget**Nordiske*

Nordkalottkomitéen finner at forslaget er av stor interesse og understreker betydningen av at tiltak gjennomføres for å forbedre det nordiske samarbeidet. Et besøkssystem mellom små og mellomstore foretak kan være et slikt tiltak. Det må imidlertid ikke utformes byråkratisk, men bygge på frivillig deltakelse. Regionale ulikheter bør tas hensyn til. Finansiering av forslaget bør delvis skje ved hjelp av nordiske midler, dels ved at foretakene betaler.

Midtnordenkomitéen finner forslaget interessant og vel verdt å prøve. Komitéen har meget gode erfaringer med å arrangere bransjetreff. Det er viktig at en besøksordning blir meget målrettet og så lite tidsødende som mulig.

Gränskommittén Østfold N/Bohuslän har arrangert flere foretakstreffer

over riksgrensen. Disse arrangementene har vært meget vellykkete. Ved ett tilfelle diskuterte man også spørsmålet om studiebesøk. Det var en klart uttalt interesse for slike. Gränskommittén er derfor meget positivt innstilt til medlemsforslagets intensjoner.

Nordisk Håndværksråd konstaterer at kommunikasjonen mellom små og mellomstore foretak allerede er betydelig. Likevel er de idéer som framkommer i medlemsforslaget interessante. Håndværksrådet mener dog at det er nødvendig å utrede spørsmålet nærmere før man kan ta endelig stilling.

Øresundsgruppen sier at forslaget er i overensstemmelse med gruppens oppfatning av den nødvendige strategi for utviklingen av Norden som hjemmemarked. Øresundsgruppen finner det viktig at det i et eventuelt utredningsarbeid om et besøkssystem legges vekt på å finne løsninger som først og fremst tilgodeser systemets utvikling i nordiske grenseregioner. Øresundsgruppen mener det område det selv representerer kan egne seg som et forsøksområde for et besøkssystem.

Danske

Håndværksrådet ser positivt på forslaget og viser til remissvaret fra Nordisk Håndværksråd.

De danske Handelsforeningers Fælles-organisation mener det er langt større behov for kontakt mellom foretak på butikkhandelsområdet og på håndtverksområdet enn på industriområdet. De mindre foretaks interesseorganisasjoner innenfor de førstnevnte områder har langt svakere økonomiske ressurser enn industriens organisasjon. Dersom en utredning om et nordisk besøkssystem også kan utvides til å omfatte butikks- og håndtverksvirksomhet kan fellesorganisasjonen sterkt anbefale forslaget.

Finske

Industrialiseringsfonden har en positiv innstilling til forslaget da hensikten er å få i stand et konkret samarbeid mellom foretak m. m. Besøkssystemet bør være enkelt, billig og foretakene må ha konkret nytte av det. Ved utvikling av et besøkssystem bør man benytte eksisterende kanaler. En særskilt nordisk paraplyorganisasjon er unødig og kan lede til tungroddhet.

Centralförbundet för småindustri har i prinsippet en positiv innstilling til økte kontakter mellom mindre og mellomstore foretak i Norden. Forbundet er imidlertid noe skeptisk til et statsstøttet besøkssystem, men mener likevel at et slikt system bør utredes nøye.

Ålands landskapsstyrelse har ingen innvendinger til at en utredning om saken foretas.

Norske

Kommunal- og arbeidsdepartementet er på prinsipielt grunnlag positiv til at alternative ordninger for kontaktsvirksomhet mellom bedriftene utredes nærmere.

Svenske

Statens industriverk slutter seg til de grunnleggende tankene i medlemsforslaget. En ordning med besøkssystem bør utredes nærmere. Det vises til at de nordiske lands organer for rådgivning til mindre og mellomstore foretak har besluttet å undersøke et system som har likhetstrekk med medlemsforslagets system.

*Remissuttalelser som går imot medlemsforslaget**Nordiske*

De nordiske industriforbunds fellesorgan mener at et offentlig besøkssystem neppe vil gi vesentlig tilskudd til den virksomhet som idag finnes, bygget på nordiske konferanser, messer, studiebesøk osv.

Nordens faglige samorganisasjon (NFS) tror at foretaksbesøk kan være et virksomt bidrag til å skape kontakter mellom foretak i Norden. Dette kan bidra til å utvikle Norden som hjemmemarked. NFS mener imidlertid at spørsmålet bør utredes av f. eks. De nordiske industriforbunds fellesorgan. Et besøkssystem bør finansieres av berørte foretak og/eller næringslivets interesseorganisasjoner.

Kvarkenrådet har innhentet remissuttalelser fra Västerbottens handelskammare, Jakobstadsnejdens handelskammare, Viexpo, Syd-Österbottens handelskammare og Österbottens företagareförening. På denne bakgrunn uttaler Rådet at erfarings- og informasjonsutveksling mellom foretak i Norden bør stimuleres og utvikles. Slik utveksling bør imidlertid ske innenfor rammen av eksisterende organisasjoner. Det er vanskelig å innordne behovet i et særskilt system. Kvarkenrådet støtter derfor ikke medlemsforslaget.

Skärgårdsprojektet mener at deres erfaringer ikke tyder på at det eksisterer behov for et særskilt besøkssystem mellom mindre og mellomstore foretak. Et omfattende samarbeid pågår allerede via eksisterende kanaler. Det vil være mer fordelaktig å bygge ut disse kanaler enn å opprette helt nye.

Danske

Industriministeriet er enig i medlemsforslagets vurdering av mindre og mellomstore foretaks betydning for de nordiske lands økonomiske utvikling. Et besøkssystem mellom nordiske foretak som skissert i medlemsforslaget vil imidlertid etter Industriministeriets vurdering være en kostbar anvending av offentlige ressurser sett i forhold til en rekke andre forslag med tilsvarende formål. Ministeriet vil derfor ikke anbefale at forslaget gjennomføres.

Industrirådet viser til remissvaret fra De nordiske industriforbunds fellesorgan som går imot medlemsforslaget.

Grosserer-Societetet mener det vil bli meget vanskelig å gjennomføre et nordisk besøkssystem i praksis. Dette henger sammen med de tids- og

omkostningsmessige belastninger som vil følge med. Av prinsipielle grunner går Grosserersocietetet imot å finansiere slike aktiviteter med offentlige midler.

Finske

Statsrådets kansli mener eksportstøttende og eksportfremmende virksomhet kan støttes bedre med andre midler enn gjennom å skape et besøkssystem. Kansliet anser det viktigere å arbeide for å styrke det grenseregionale arbeidet, konkrete prosjekter og grensehandelen.

Centralhandelskammaren sier at utviklingen av nordiske kontakter innen næringslivet alltid har vært en viktig oppgave for handelskamrene. Med de nordiske handelskamres hjelp har mindre og mellomstore foretak mulighet til å finne interessante besøksmål og forretningskontakter i de andre nordiske land. Disse muligheter kan utvikles, men man ser ikke at det er behov for å skape nye organisasjonsformer for å øke de nordiske foretakskontaktene.

Islandske

Islands industriforbund viser til remissuttalelsen fra De nordiske industriforbunds fellsorgan som går imot medlemsforslaget.

Norske

Industridepartementet ser direkte kontakt mellom bedriftene som et verdifullt element for å skape økte muligheter for samarbeid. Departementet er imidlertid tvilende til at det er et stort behov for den foreslåtte utredning, og finner det derfor vanskelig å anbefale forslaget. Tiltak for å øke samarbeidet i Norden er først og fremst en oppgave for bedriftene selv, eventuelt deres organisasjoner, sier departementet avslutningsvis.

Svenske

SHIO-Famijeföretagen er noe skeptiske til tanken på en organisert besøksordning mellom foretak i Norden finansiert ved offentlige midler. SHIO mener det offentlige heller bør konsentrere seg om andre oppgaver f. eks. harmonisering av lovgivningen.

Remissuttalelser som ikke tar stilling til medlemsforslaget

Nordiske

Nordisk Andelsförbund ønsker ikke å gi noe svar på medlemsforslaget da de ikke har spesielle kunnskaper om de generelle problemer for små og mellomstore foretak.

Danske

Provinshandelskammeret meddeler at forslaget ikke gir grunn for handelskammeret til å kommentere det.

3. Utvalgets synspunkter

Økonomisk utvalg har ved flere tilfeller ytret seg om nødvendigheten av å bedre forholdene for små og mellomstore bedrifter. Et konkret eksempel på utvalgets positive holdning er utvalgets behandling av medlemsforslaget som ledet fram til *rek. nr. 33/1983* om tiltak for å stimulere innovasjoner innen næringslivet i Norden.

Utvalget har tidligere også behandlet en utredning om små og mellomstore foretak i Norden, NU A 1979: 22, bind 1–5. Utredningen nevnes i det her behandlede medlemsforslag. Utvalget uttalte i sin betenkning til Ministerrådets beretning i 1981 om utredningen bl. a.:

''Utvalget finner det således viktig, — — —, at forholdene legges til rette — — — for samarbeid mellom slike (dvs. små og mellomstore) bedrifter over landgrensene i de nordiske land — — —''.

Økonomisk utvalg tror i likhet med initiativtageren til medlemsforslaget at foretaksbesøk vil styrke små og mellomstore foretak og føre til økt samarbeid i Norden. Denne oppfatningen styrkes av flere remissinstanser som opplyser om vellykkede tiltak i tråd med medlemsforslagets intensjoner.

Det er likevel en rekke remissinstanser som stiller spørsmål ved om det er nødvendig å bygge opp en særskilt besøksordning og å bruke ministerrådets midler til å finansiere en slik ordning. Blant disse remissinstansene finnes De nordiske industriforbunds fellesorgan, Nordens faglige samorganisasjon, Kvarkenrådet, Skärgårdsprojektet samt flere viktige offentlige instanser. Økonomisk utvalg deler skepsisen og mener det må være mer hensiktsmessig at næringslivet selv intensiverer og bygger ut sine kontakter. Som det framgår av remissvarene er både næringslivsorganisasjoner og nordiske grenseregionale organer interessert i å medvirke til og å ta ansvaret for slik økt aktivitet.

Utvalget foreslår derfor

at Nordisk Råd ikke foretar seg noe i anledning av medlemsforslaget.

Stockholm, 26. januar 1984

Esko Aho (K)

Hallvard Bakke (A)

Jo Benkow (H)

Gunnar Berge (A)

Johan Buttedahl (Sp)

Ólafur G. Einarsson (Sj.)

Karen Thurøe Hansen (KF)

Paul Jansson (s)

Henning Jensen (S)

Elver Jonsson (fp)

Arvo Kempainen (Skdl)

Agnar Nielsen (Sb)

Gunnar Nilsson (s)

Saara-Maria Paakkinen (Sd)

Formann

Páll Pétursson (F.)

Pär Stenbäck (Sfp)

Ilkka Suominen (Kok)

Sten Svensson

Karin Söder (c)

Hans Olav Tungesvik (Kr.F.)

Medlemsförslag

om liberalisering av kapitalmarknaden och monetärt samarbete i Norden

(Väckt av Rune Gustavsson, Eeva Kuuskoski-Vikatmaa och Karin Söder)

De nordiska ländernas möjligheter att samverka och hjälpa varandra måste i en hårdnande internationell konjunktur framstå som allt viktigare. En större samordning av den ekonomiska politiken än som hittills ansetts möjlig bör undersökas.

Enligt rapporter som utgivits av OECD framstår det som osannolikt att de nordiska länderna kan räkna med någon avsevärd "draghjälp" från omvärlden. I all synnerhet är utsikterna härtill dystra sedan det framkommit att OECD sett sig föranlåten att revidera sina tidigare försiktigt optimistiska prognoser för Västtyskland kraftigt nedåt.

Vad gäller de nordiska ländernas möjligheter att förbättra sin ekonomiska utveckling konstaterades i Nordiska ministerrådets rapport 1980 "Nordiskt ekonomisk-politiskt samarbete" att det föreligger ett stort ekonomiskt samberoende mellan de nordiska länderna. De positiva spridningseffekter som skulle uppstå i vart och ett av de nordiska länderna vid en samtidig uppgång i den inhemska efterfrågan ansågs jämförbar med effekten av en expansion i något av de stora länderna – USA, Västtyskland eller Storbritannien.

I tider då en efterfrågeökning i något av de stora länderna ter sig mer avlägsen än på länge, ökar betydelsen av de nordiska ländernas potentiella marknader för varandra. "Norden som hemmamarknad", som redan är ett av ministerrådet prioriterat insatsområde, blir en angelägenhet av största vikt och måste med kraft föras vidare och utvidgas. De nordiska ländernas likartade syn på den ekonomiska politiken, i synnerhet behovet av expansiva insatser och vikten av full sysselsättning, gör det naturligt att intensifiera samarbetet i Norden. Samordnade nordiska insatser skulle bidra till att öka den ekonomiska aktiviteten i Norden.

Ett antal åtgärder inriktade på Norden föreslås i ett nytt medlemsförslag om en handlingsplan för ekonomisk utveckling och full sysselsättning (A 651/e). I föreliggande förslag vill vi speciellt ta upp viktiga områden, kapitalmarknaden och valutapolitiken.

Nordiskt samarbete på kapitalmarknadsområdet och det monetära området stipulerade redan i Helsingforsavtalet 1962 där det i artikel 20 sägs att länderna skall verka för största möjliga frihet för kapitalrörelser mellan de nordiska länderna. Vidare sägs, att beträffande andra betalnings- och

valutafrågor av gemensamt intresse skall gemensamma lösningar eftersträvas.

Frågan om en liberalisering av kapitalrörelserna togs upp i Nordek-rapporten (*NU 1969:11*) där det bl. a. konstaterades att en frigörelse av kapitalrörelserna mellan de nordiska länderna kunde medföra vissa problem i förhållande till OECD:s kapitalliberaliseringsstadga, som de nordiska länderna var anslutna till. Hur sådana frågor skulle lösas måste enligt Nordek-rapporten tas upp i förhandlingar med OECD under hänvisning till att en harmonisering skulle leda till en liberalisering av kapitalrörelserna också gentemot tredje land.

Sedan Nordekfrågan fallit togs frågor om kapitalmarknad, valutakurser etc, inte upp inom Nordiska rådet förrän i slutet av 1970-talet. 1979 antogs en rekommendation (*nr 2/1979*) som syftade till att förstärka och vidareutveckla samrådet och samverkan mellan de nordiska länderna i valutapolitiska spörsmål med syfte att uppnå största möjliga stabilitet i de valutapolitiska förhållandena såväl i Norden som internationellt och att forma innehållet i det framtida valutapolitiska samarbetet så att det så effektivt som möjligt bidrar till en gynnsam ekonomisk utveckling i de nordiska länderna med full sysselsättning och stabil ekonomisk tillväxt.

Förutsättningarna för liberalisering av kapitalrörelserna togs 1980 upp i en rekommendation om översyn av de nordiska ländernas lagstiftning med sikte på att främja gemensamma projekt på det industriella området (*nr 23/1980*).

Efter rapportering om rekommendation nr 2/1979 konkluderade ekonomiska utskottet 1981 att den f. n. mest realistiska samarbetsformen på det valutapolitiska området torde vara tätare överläggningar om valuta- och konjunkturproblem. Ekonomiska utskottet har under 1982 också efterlyst en värdering av ett större samarbete mellan bank- och creditsystemen i de nordiska länderna och huruvida ett sådant kunde bidra till en mer stabil utveckling av valutakurserna.

Vid ett möte mellan de nordiska statsministrarna och rådets presidium i Oslo den 30 november 1982 diskuterades det ekonomiska samarbetet mot bakgrund av bl. a. den svenska devalveringen den 8 oktober 1982. Från presidiets sida framfördes önskemålet att finansministrarna skulle utarbeta en principskiss till en ändamålsenlig konsultationsordning i sådan tid att den kunde diskuteras vid Nordiska rådets session 1983.

Rekommendationen 23/1980 har resulterat i rapporter om etablerings- och koncessionslagstiftning, om valutapolitiska åtgärder samt om en nordisk aktiebolagsform.

De nordiska industriförbunden presenterade sommaren 1982 en rapport om gemensam nordisk aktiemarknad, dvs. att alla börsföretag som så önskade skulle få möjlighet att bli noterade på de olika börserna i de nordiska länderna. Skapandet av en gemensam nordisk aktiemarknad skulle väsentligt öka förutsättningarna för industriellt samarbete och integra-

tion inom Norden. Den skulle också ge upphov till ett marknadsekonomiskt naturligt instrument för att åstadkomma önskvärda strukturrationaliseringar i skilda branscher på nordisk bas. De direkta hindren för att genomföra en gemensam nordisk aktiemarknad sammanfattas i rapporten som internationella förpliktelser, lagstiftningshinder och skattebestämmelser. I rapporten pekas även på lämpliga åtgärder för att avlägsna dessa hinder.

Vad gäller internationella förpliktelser borde man enligt industriförbunden kunna åberopa Nordens speciella situation som en geografisk, kulturell och ekonomisk enhet, eller att de liberaliserande åtgärderna som ett försök under ett antal år borde få begränsas till de nordiska länderna.

I sammanhanget kan, som framgick vid arbetet med Nordek-utredningen, erinras om att i enlighet med OECD:s kapitalliberaliseringsstadga föreligger en icke obetydlig frihet för vissa slag av kapitaltransaktioner av omedelbar betydelse för den nordiska marknaden.

Diskussionerna om en gemensam aktiemarknad har kommit längst i förhållandet Norge-Sverige mot bakgrund av det norsk-svenska samarbetsavtalet.

Flera konkreta exempel på att nordiska företag låtit introducera sina aktier på aktiebörser i andra nordiska länder finns, t. ex. finländska Kone och Norsk Data på Stockholms fondbörs, medan Wärtsilä och Nokia nyligen erhållit tillstånd härför hos riksbanken.

De restriktiva valutabestämmelserna beträffande värdepapper har sin bakgrund i strävan att förhindra att kortfristigt lätttröligt kapital rör sig över gränserna i en sådan omfattning att valuta- och penningpolitiken störs. En översyn av dessa bestämmelser vore ett värdefullt steg i riktning mot en friare kapitalmarknad i Norden.

I dagens ekonomiska situation i västvärlden framstår ett närmare samarbete i Norden som en nödvändighet. Genom åtgärder som stärker den nordiska ekonomin skapas en garanti för de nordiska ländernas integritet i framtidens världssamhälle. En gemensam nordisk arbetsmarknad skapades redan genom konventionen 1954 och en logisk konsekvens vore att ge kapitalet samma rörlighet som arbetskraften. Nordiska arbetsmarknadsutskottet har utrett frågan om arbetskraftens och kapitalets rörlighet i Norden, särskilt de direkta investeringarnas sysselsättningseffekter. Det är även önskvärt att de internordiska kapitalrörelserna och etableringslagstiftningen liberaliseras för att underlätta företagssamarbetet och påskynda strukturrationaliseringen. Härigenom kommer resurserna i Norden att kunna utnyttjas mer rationellt och marknaden att fungera effektivare.

Enligt vår uppfattning måste man nu ställa upp konkreta mål för arbetet. Nordek var en gång ett sådant mål, som emellertid lanserades för tidigt för att kunna förverkligas. Strävan att liberalisera kapitalrörelserna i Norden, vilket är en förutsättning för ett närmare industripolitiskt samarbete, kan visa sig vara förenad med svårigheter i förhållande till OECD:s kapitalli-

beraliseringsstadga om den begränsas till bara de nordiska länderna, något som kanske också bekräftats vid en preliminär kontakt som de nordiska representanterna i OECD tog sommaren 1982. I sammanhanget påpekar dock ämbetsmannakommittén för valutafrågor och finansiella frågor att generella liberaliseringsåtgärder av särskild betydelse för små och medelstora företag skulle få den största praktiska betydelsen inom Norden med dess nära ekonomiska och kulturella förbindelser.

Enligt vår uppfattning bör därför ett närmare samarbete på kapitalmarknadsområdet utredas som ett led i ett utvidgat ekonomiskt samarbete i Norden, särskilt vilka liberaliseringsåtgärder som man i första hand bör eftersträva och hur dessa bör utformas för att stå i överensstämmelse med de nordiska ländernas internationella åtaganden, samt vilka internationella förhandlingar som kan bli nödvändiga.

Mot bakgrund av vad som ovan anförts hemställs,

att Nordiska rådet rekommenderar Nordiska ministerrådet att genom åtgärder för friare kapitalrörelser och monetärt samarbete främja den ekonomiska och industriella utvecklingen i de nordiska länderna.

Stockholm och Helsingfors den 22 april 1983

Rune Gustavsson (c)

Eeva Kuuskoski-Vikatmaa (K)

Karin Söder (c)

*BILAGA 1, Yttranden (se supplement)**BILAGA 2***Betänkande av Nordiska rådets ekonomiska utskott över medlemsförslag om liberalisering av kapitalmarknaden och monetärt samarbete i Norden (A 662/e) och medlemsförslag om en friare nordisk aktiemarknad (A 673/e)**

Ovennevnte medlemsforslag er henvist til Økonomisk utvalg. Medlemsforslag A 662/e om liberalisering av kapitalmarkedet og monetært samarbeid i Norden ble behandlet på utvalgets møter 14. juni 1983, 26.–27. januar 1984 og 9. februar 1984. Medlemsforslag A 673/e om et friere nordisk aksjemarked ble behandlet på utvalgets møter 15. november 1983, og 26.–27. januar og 9. februar 1984.

Dessuten har utvalget mottatt ministerrådsmelding om tiltak på det valutapolitiske området for å fremme industrielle samarbeidsprosjekter over grensene i Norden. Da meldingen tar opp de samme problemstillinger som de ovenfor nevnte medlemsforslag, ble det behandlet sammen med disse. Ministerrådsmeldingen ble behandlet på utvalgets møter 26.–27. januar og 9. februar 1984.

1. Sammendrag av medlemsforslag A 662/e om liberalisering av kapitalmarkedet og monetært samarbeid i Norden

I medlemsforslaget gjennomgås en rekke av de forslag m. m. som har vært framme i den nordiske debatt om kapitalmarkedet.

- Det vises bl. a. til Helsingforsavtalen av 1962 der de nordiske land bl. a. forplikter seg til å arbeide for størst mulig frihet i kapitalbevegelsene mellom de nordiske land.
- Nordekrapporten (*NU 1969: 1*) tok også opp spørsmålet om liberalisering av kapitalbevegelsene og pekte på problemer som derigjennom kunne oppstå vis a vis OECD.
- Nordisk Råds rek. nr. 2/1979 hadde som mål bl. a. å oppnå størst mulig stabilitet i valutaforholdene i såvel Norden som internasjonalt.
- I Nordisk Råds rek. nr. 23/1980 ser man på de nordiske lands lovgiving for å fremme felles industrielle prosjekt. Rekommandasjonen har resultert i rapporter om etablerings- og konsesjonslovgivingen, om valutapolitiske tiltak samt om en nordisk aksjeselskapsform.
- De nordiske industriforbund har fremmet et forslag om et felles nordisk aksjemarked.

I medlemsforslaget sies det at man nå må utarbeide konkrete mål for det videre arbeidet og man må ta opp problemet med de nordiske lands forpliktelser overfor OECD's s. k. kapital-kode. Et nærmere samarbeid på kapitalmarkedområdet bør utredes som et ledd i et utvidet økonomisk

samarbeid i Norden. Man bør i en slik utredning særskilt ta opp hvilke liberaliseringstiltak som først bør forsøkes oppnådd og hvordan disse bør utformes for å være i overensstemmelse med de nordiske lands internasjonale forpliktelser. Hvilke internasjonale forhandlinger som kan bli nødvendige bør også vurderes.

Medlemsforslaget munner ut i et forslag om at Ministerrådet skal fremme økonomisk og industriell utvikling i Norden ved å sette iverk tiltak for friere kapitalbevegelser og monetært samarbeid i Norden.

2. Sammendrag av medlemsforslag A 673/e om et friere nordisk aksjemarked

Utgangspunktet for dette medlemsforslaget er ønske om å styrke Norden som hjemmemarked. Det arbeidet som har vært utført, og som blir utført av Ministerrådet er forsåvidt prisverdig, men forslagsstillerne stiller spørsmål om det ikke er mulig å gå lengre i retning av en økonomisk integrasjon. Det vises i den forbindelse til forpliktelsene i Helsingforsavtalen av 1962 og i OECD's kapitalliberaliseringskode.

Det vises videre til at Danmark fra 1984.01.01 liberaliserer kjøp av utenlandske aksjer av valutainnlendinger og salg av danske aksjer til valutautlendinger.

I medlemsforslaget går deretter igjennom forslaget fra de nordiske lands industriforbund om et friere nordisk aksjemarked. Forslagsstillerne mener dette er et godt grunnlag for det videre arbeid med disse spørsmål. Konkret foreslås det å overveie avskaffelse av s. k. security-valuta i Norge og s. k. switch-valuta i Sverige. Videre bør man gå inn for at nordiske foretak gis mulighet til å ha en større andel utenlandske aksjeeiere enn idag. Det bør også overveies å harmonisere børslovene i de nordiske land.

Målsettingen for forslagsstillerne er en liberalisering av kapitalbevegelsene i hele OECD-området, men de mener at en liberalisering vil få størst betydning i det interne nordiske marked.

Forslagsstillerne mener også at ved etablering av verdipapirsentraler i de nordiske land bør det etableres et samarbeid mellom disse. Et utvidet samarbeid om skatt og skattekontroll anses også som nyttig.

Forslaget munner ut i en rekommandasjon om å vedta tiltak for å skape et friere nordisk aksjemarked.

3. Ministerrådsmelding om tiltak på det valutapolitiske området

I ministerrådsmeldingen sies det at:

i) Av hensyn til den valutariske eller pengepolitiske situasjon er man i de fleste nordiske land tilbakeholden med å gjennomføre vidtgående liberaliseringer av kapitalbevegelsene. Det er likevel enkelte områder hvor ytterligere liberalisering kan overveies. Finansministrene er enige om at eventuelle lempninger av valutareglene på kapitalområdet av hensyn til de nordiske lands forpliktelser overfor OECD's kapitalkode må gjøres gjel-

dende for alle OECD-land. Det er derfor ikke grunnlag for å etablere et spesielt nordisk kapitalmarked.

Selv om det på kort sikt er utsikt til bare begrensede skritt mot økt liberalisering på kapitalområdet, har finansministrene oppfordret Embetsmannskomiteén for valutaspørsmål og finansielle spørsmål om å holde saken på sin dagsorden, slik at nye liberaliseringstiltak kan tas opp etter hvert som de valuta- og pengepolitiske hensyn gjør det mulig.

ii) For direkte investeringer beholder de fleste nordiske land for tiden lisensiering av utgående transaksjoner. Det tas effektive skritt til å gjennomføre rask behandling av sakene. For ytterligere å lette gjennomføringen av internordiske saker overveies delvis opphevelse (f. eks. ved fribelegg) av lisensieringen av inngående direkte investeringer.

iii) Det overveies å innføre eget fribelegg for inngående konsernlån med løpetid over 5 år.

iv) Det overveies å innføre fribelegg for garantier fra utenlandske moderselskap til datterforetaks innenlandske opplåning.

v) Inngående porteføljeinvesteringer i børsnoterte aksjer er langt på vei fri i samtlige nordiske land unntatt Island.

vi) En liberalisering av utgående porteføljeinvesteringer i børsnoterte aksjer vurderes på grunnlag av de forestående rapporter om revisjon av valutabestemmelsene i Finland, Norge og Sverige.

4. *Sammendrag av remissvar*

Medlemsforslagene har vært sendt på en begrenset remissrunde. Remissvar er mottatt fra følgende organisasjoner.

Nordiske

De nordiske industriforbunds fellesorgan
Nordens faglige samorganisasjon

Danske

Danmarks Arbejdsgiverforening

Finske

Arbetsgivarnas i Finland centralförbund och Affärsarbetsgivarnas centralförbund (AAC)

I det følgende behandles først remissuttalelser som i det vesentlige støtter ett eller begge av medlemsforslagenes intensjoner. Deretter behandles uttalelser som ikke tar stilling til medlemsforslagene.

*Remissuttalelser som støtter medlemsforslagene**Nordiske*

De nordiske industriforbunds fellesorgan uttaler om medlemsforslag A 662/e at de støtter en anbefaling om at Nordisk Ministerråd treffer de nødvendige tiltak for å liberalisere kapitalbevegelsene mellom de nordiske land. De kan imidlertid ikke se noe behov for ytterligere utredning av saken.

Om medlemsforslag A 673/e sier fellesorganet at det stiller seg positivt til medlemsforslaget. Dette er i tråd med industriforbundenes eget initiativ. Man beklager at Ministerrådets utredning om liberalisering av etablerings- og valutalovgivningen i de nordiske land hittil ikke har ledet til forslag om konkrete tiltak for å virkeliggjøre et felles nordisk aksjemarked. Forbundet mener at en nordisk liberalisering burde vært tatt opp med OECD på politisk plan, men er enig i at målsettingen bør være en generell liberalisering overfor hele OECD-målet.

Nordens faglige samorganisasjon uttaler om medlemsforslag A 662/e at de støtter hensikten og grunnsynet i dette.

Når det gjelder spørsmålet om et felles nordisk aksjemarked viser samorganisasjonen til at de fleste av NFS's medlemsorganisasjoner mener man har behov for valutaregulering også i framtiden. Det sies at det er nødvendig å ha valutapolitiske virkemidler, – i alle fall som beredskap for spesielle situasjoner. Et nordisk valutapolitisk samarbeid bør ifølge NFS innledes med en harmonisering av valutareguleringen i de nordiske land, slik at man på sikt opptrer enhetlig overfor omverden. Det poengteres at lønnstakernes innflytelse på og innsyn i direkt investeringer ikke må reduseres.

NFS mener at dagens valutaregler i praksis neppe er til hinder for felles nordisk foretakssamarbeid, men mener likevel at en forenkling av regelverket kan være fordelaktig særlig for små og mellomstore foretak.

Finske

Arbetsgivarnas i Finland centralförbund och Affärsarbetsgivarnas centralförbund (AAC) ser en liberalisering av kapitalmarkedet og det monetære samarbeidet i Norden som en naturlig del av den nordiske integrasjon. Også andre restriksjoner som forhindrer en virkeliggjøring av Norden som hjemmemarked bør fjernes.

*Remissinstanser som ikke tar stilling til medlemsforslaget**Danske*

Dansk Arbejdsgiverforening avstår fra å uttale seg da saken hører inn under Industrirådet.

5. Utvalgets synpunkter

Rätt att fritt välja arbete och vistelseort i Norden tillförsäkrades de nordiska medborgarna genom 1954 års överenskommelse om gemensam nordisk arbetsmarknad. Trots att de nordiska tullunionsplanerna gick om intet vid 1950-talets slut, kunde fri handel i Norden införas inom EFTA:s ram. På 1970-talet förhandlade Finland, Island, Norge och Sverige fram separata frihandelsavtal med EG, som Danmark blev medlem av. Till följd av EFTA ökade den nordiska samhandeln markant under 1960-talet. Denna utveckling har på senare år tyvärr förbytts i en nedgång i den internordiska handeln från cirka 25 till 20%.

Nordiska ministerrådet har lagt fram en arbetsplan "Norden som hemmamarknad", vars huvudsyfte är att vidareutveckla den nordiska hemmamarknaden. En av tekniska och andra handelshinder ostörd hemmamarknad skulle nordiska företag därigenom erhålla. På initiativ från svenska regeringen hösten 1981 har det arbetats med att avskaffa de inte så få icke-tariffära eller handelshinder av byråkratisk natur som förekommer i Norden.

Dette arbete bör, enligt utskottets mening fortsättas. För att ytterligare samarbete mellan de nordiska länderna skall komma till stånd på det industriella området är emellertid en liberalisering av kapitalrörelserna av avgörande betydelse. liksom en större information och koordinering i valutapolitiken är en förutsättning.

Om de nordiska ländernas valutapolitiska samarbete varit mer utbyggt eller en nordisk tullunion upprättats hade enligt artikel 10 i OECD-koden undantag kunnat beviljas och en nordisk aktiemarknad etableras. Enligt vår uppfattning bör de nordiska länderna inte nöja sig med detta besked. Skälen till detta är flera. Dels innebär inrättandet av en nordisk aktiemarknad i själva verket ett steg på vägen mot en allmän liberalisering av aktiehandeln inom OECD-området, dels tillkom den aktuella OECD-koden för 20 år sedan i en annan ekonomisk situation än dagens. De nordiska länderna bör till en början anpassa sina liberaliseringsåtgärder till gällande OECD-regler. På längre sikt bör man påverka OECD att acceptera att en nordisk liberalisering är ett steg på vägen mot en bredare liberalisering inom OECD-området.

Under hänvisning till vad som ovan anförts vill vi understryka att varje enskilt nordiskt land är beroende av export. Därför är ett deltagande i det ekonomiska samarbete som bedrivs i den nordiska gemenskapen en självklarhet.

Norden som hemmamarknad för Nordens industrier måste vara ett mål, som skall eftersträvas, inte bara med ord och paroller utan med verkliga politiska initiativ.

Former skall utvecklas för att institutionalisera nordisk samverkan så att denna kan existera vid sidan av de nordiska ländernas åtaganden inom ramen för OECD-avtalet.

Vi hemställer, att Nordiska rådet måtte antaga följande rekommendation:

Nordiska rådet rekommenderar Nordiska ministerrådet att främja ekonomisk och industriell utveckling i Norden genom åtgärder för friare kapitalrörelser och valutapolitiskt samarbete samt initiativ som syftar till en friare nordisk aktiemarknad.

Köpenhamn den 9 februari 1984

Esko Aho (K)

Johan Buttedahl (Sp)

Ivar Hansen (V)

Karen Thurøe Hansen (KF)

Arne Skauge (H)

Pär Stenbäck (Sfp)

Ilkka Suominen (Kok)

Sten Svensson (m)

Hans Olav Tungesvik (Kr.F.)

Ola Ullsten (fp)

Reservasjon

De valutareguleringer på kapitalområdet som finnes i de nordiske land, er på ingen måte til hinder for en raskere økonomisk og industriell utvikling i Norden. Tvert i mot kan en vidtgående liberalisering øke risikoen for nye økonomiske tilbakeslag.

Størstedelen av valutatransaksjonene mellom de nordiske land skjer i dag uhindret. Det gjelder bl. a. valutatransaksjonene i forbindelse med varebytte og betaling av renter og avdrag. Når det gjelder direkte investeringer i andre nordiske land, har en fortsatt valutareguleringer. Disse reguleringene praktiseres imidlertid meget liberalt og er i praksis ikke til hinder for direkte investeringer. Reguleringene er imidlertid påkrevd, bl. a. av hensyn til skattekontrollen. En ytterligere liberalisering av valutareguleringene i forbindelse med direkte investeringer i annet nordisk land, vil neppe føre til noen øking av investeringene, samtidig som skattekontrollen kan bli svekket.

Når det gjelder kjøp og salg av fordringer overfor andre nordiske land, er valutareguleringene ikke liberale i de fleste av de nordiske land. Det kan imidlertid ikke påvises at en liberalisering av adgangen til kjøp av verdipapirer fra et annet nordisk land vil medføre samfunnsøkonomiske fordeler av betydning. Betenkelighetene med en slik liberalisering er imidlertid store.

Flere av de nordiske land har et valutakurssystem med en fast kurs i forhold til en valutakurv som fastsettes av det enkelte land. Under et slikt system er det vesentlig å ha kontroll med transaksjoner i fordringer som er lett bevegelige over grensene og som er uten direkte tilknytning til realøkonomiske transaksjoner. En vidtgående liberalisering av valutareguleringen lar seg vanskelig forene med en stabil valutakursutvikling.

Reguleringene av kapitalbevegelsene er dessuten en forutsetning for at hvert enkelt land skal ha en rimelig grad av styring med likviditeten og derved muligheten til å føre en effektiv stabiliseringspolitikk. Ved en vidtgående liberalisering av kapitalbevegelsene vil det enkelte nordiske land ha små muligheter for å føre en selvstendig rente- og kredittpolitikk. En slik svekkelse av effektiviteten i de økonomisk-politiske virkemidlene, reduserer mulighetene for å oppnå en varig økonomisk vekst og økt sysselsetting, og øker risikoen for nye tilbakeslag.

De forslag til liberalisering av valutareguleringene som er fremmet i medlemsforslagene og av embetsmannskomiteén, er ikke særligt vidtgående. Om vi liberaliserer reguleringene for en type fordringer, eksempelvis aksjer, vil det imidlertid lett skapes et press for ytterligere liberalisering også på andre områder. Vi bør derfor være varsomme med en liberalisering av valutareguleringene som på lengre sikt kan innebære en påkjenning for både kursstabilitet og effektiviteten av penge- og kredittpolitikken i det enkelte land. Under henvisning til ovenstående vil disse medlemmer tiltrå at

Nordisk Råd ikke foretar seg noe i anledning av medlemsforslagene.

København, 9. februar 1984

Gunnar Berge (A)

Paul Jansson (s)

Anker Jørgensen (S)

Arvo Kempainen (Skdl)

Gunnar Nilsson (s)

Medlemsförslag

om transportekonomisk utredning av transportvägar mellan nordiska och utomnordiska länder

(Väckt av Per Petersson, Ingrid Sundberg, Bengt Wiklund och Marjatta Väänänen)

Utvecklingen i näringslivet i de nordiska länderna går mot allt mer förädlade produkter och ökad effektivitet vilket har medfört att transporterna blivit ett allt viktigare inslag i den samlade produktionsprocessen och en relativt större del av produktionskostnaderna. Därigenom ställs allt större kvalitativa krav på godstransporterna. Sålunda ökar anspråken på snabba, säkra och direkta transporter, kraven på låg godsskadefrekvens och behovet att minska lagervolymer. För att möta dessa ökade krav strävar näringslivet bl. a. mot ökad transportregularitet, sänkta transporttider, ökad specialisering och förbättrade metoder såsom enhetslaster av olika slag samt mot samverkan mellan olika transportmedel och nya transportlösningar, syftande till att samordna produktion och transporter i gemensamma styrsystem. En ökad integration mellan olika transportmedel i samordnade transportsystem som medger att respektive transportmedels fördelar tillvaratas optimalt skulle vara till stor fördel för näringslivets konkurrenskraft.

Ett samnordiskt utredningsprojekt som bl. a. syftade till att möjliggöra en sådan integration utfördes i slutet av 1960-talet, men har sedermera inte kommit att följas upp på något mer systematiskt sätt.

Detta projekt, den s. k. Nordtransutredningen (Norden som gemensam lokaliserings- och kommunikationsregion) syftade till att med utgångspunkt i näringslivets lokalisering, förändring och integrering belysa de länksystem som existerade i Norden och närmare utreda behovet av och fördelarna med för Norden gemensamma transportanläggningar m. m. Nordtransutredningen innehöll bl. a. statistiska uppgifter om godsmängder och förändringar i godsmängder fördelade efter transportmedel och -avstånd, och in- och utförda varukvantiteter fördelade på transportmedel.

Nordtransutredningens statistiska uppgifter har inte uppdaterats, men Nordiska kommittén för transportekonomisk forskning (NKTF) publicerade år 1972 en översikt över person- och godstransporternas utveckling i Norden under tiden 1955–1969 och prognoser för tiden fram till år 1980. NKTF har sedan igångsatt en uppdatering av publikationen som bl. a. skall innehålla statistiska uppgifter om godstransporterna i Norden och deras

fördelning på transportmedel fram till år 1978 samt prognoser för åren 1990 och 2000. 1980 antog Nordiska rådet en rekommendation (nr 11/1980) till ministerrådet att låta utvärdera vilka statistiska uppgifter i Nordtransutredningen som i första hand borde uppdateras samt att möjliggöra produktion av löpande nordisk transportstatistik. Redan tidigare hade Nordisk utvalg för samferdselsstatistik (NUSA) tagit upp frågan om uppdatering av vissa av Nordtransutredningens statistiska uppgifter.

Vid remissbehandlingen av medlemsförslaget framgick att det var ytterst viktigt för beslutsfattare, planerare och transportföretag att ha tillgängliga uppgifter om transportflödet i Norden. NUSA och de statistiska centralbyråerna hade upplyst att arbetet med att harmonisera transportstatistiken försvårats på grund av ett antal omständigheter, däribland att lagstiftningen varierade mellan länderna, att statistiken inom länderna inte alltid var samordnad och på grund av bristande resurser.

Behov av producerad och publicerad löpande nordisk transportstatistik förelåg sålunda. Den första målsättningen för att åstadkomma detta torde vara att få till stånd enhetliga statistiska system i varje nordiskt land och för varje trafikgren. Det var uppenbart att denna målsättning inte skulle nås inom överskådlig framtid om inte arbetet med att förenhetliga de nordiska statistiska systemen på transportområdet fick högre prioritet och förstärkta resurser.

Trafikutskottet ansåg vid behandlingen av ett medlemsförslag om en trafikekonomisk utredning om trafiken mellan de nordiska länderna samt från dessa länder till andra länder att en sådan utredning sannolikt skulle visa, att arbetsfördelningen mellan olika transportmedel inte var ekonomiskt optimal, dvs. att transporter inte alltid utfördes på billigaste sätt. Vad gällde godstransporter var även andra faktorer än priset avgörande vid val av transportalternativ, t. ex. lager- och försäkringskostnader liksom även trafikens regularitet och behovet av omlastning m. m. Trafikutskottet har vidare vid flera tillfällen uttalat att den värdefulla Nordtransutredningen på något sätt borde följas upp. Materialet, som var färdigt 1969, är visserligen föråldrat mot bakgrund av oljekriser etc. men de vetenskapliga modeller det byggde på kan eventuellt användas för en mer aktuell undersökning.

I Nordtrans behandlades frågan om transportkostnader bl. a. i samband med en företagsenkät för att utröna vilka möjligheter som fanns att på nordisk bas samordna vissa långväga godsflöden och intressera företag och myndigheter för att redovisa transportdata efter de linjer som utredningen angivit. På längre sikt skulle ett dylikt statistikunderlag skapa förutsättningar för billigare transporter liksom även ge viktig information i fråga om transportplaneringens plats i den totala översiktliga samhällsplaneringen. Målet var även att få kunskap om hur produktionssamarbete inom Norden var uppbyggt och hur det förändrats under det senaste årtiondet samt information om samtliga varuströmmar till och från respektive företag.

Härigenom gavs en möjlighet att se hur gods t. ex. från Stockholm på olika vägar tog sig fram till t. ex. USA samt hur dessa strömmar förändrats. Undersökningens resultat kunde följaktligen vara till stor hjälp för att konkret föreslå åtgärder i t. ex. storhamnsfrågan eller uppbyggnad av feeder-terminaler.

Som ovan nämnts i anslutning till rek. nr 11/1980 pågår ett visst arbete för att uppdatera vissa delar av det statistikmaterial som togs fram i Nordtrans. Transportkostnaderna torde f. n. inte beröras i detta arbete. För en utredning om olika transportalternativ där även kostnaderna tas med talar att man inom kort kan stå inför stora investeringsbeslut vad gäller förbindelserna över Öresund och Stora Bält. Förbindelserna över Öresund är f. n. mindre tillfredsställande och en översyn av de prognoser som 1978 gjordes av de s. k. Öresundsdelegationerna har inletts på regeringshåll. Den ovisshet som råder om den framtida utformningen av förbindelserna verkar hämmande på trafikföretagens vilja att förbättra färjetrafiken.

I sammanhanget kan även erinras om att rådande färjesituation kring Öresund innebär en stark begränsning av den tidigare konkurrensen och lett till stora ökningar av transportkostnaderna och osäkerhet om den kommande prisutvecklingen för godstransporter mellan Danmark och Sverige, något som är till nackdel för handeln i båda riktningarna. Statens pris- och kartellnämnd uttalade i sammanhanget att avsaknaden av aktiv konkurrens kunde föra med sig förhållanden som inte gagnade transportköparna.

Vid sin behandling av dessa frågor uttalade trafikutskottet i Sveriges riksdag att inte minst i dagens ekonomiska situation borde företagens behov av goda transportmöjligheter ägnas särskild uppmärksamhet. Ett väl fungerande transportsystem till Danmark och kontinenten hade betydelse för möjligheterna att åstadkomma en industriell expansion. En god kvalitet på dessa förbindelser var av betydelse även för näringslivet i Danmark, Norge och Finland. I utskottets betänkande nämndes även att Statens järnvägar, SJ, 1981 tillsatt en utredning för att allsidigt belysa förutsättningarna att bedriva färjetrafik på olika leder, varvid målsättningen var att söka den lösning som gav SJ bästa möjliga lönsamhet och som samtidigt tillgodosåg näringslivets behov av effektiva transporter. Utredningen skulle studera såväl trafikerade leder som behovet av att inrätta helt nya tåg färjeförbindelser, t. ex. Trelleborg–Västtyskland. En jämförelse med alternativet med en fast järnvägsförbindelse skulle också redovisas. Utredningen har dock fördröjts.

En på samnordisk bas genomförd förutsättningslös utredning av transportvägar från Norden till den europeiska kontinenten inklusive transportkostnaderna för exportindustrin i Danmark, Finland, Norge och Sverige skulle vara en viktig del av underlaget för beslut om lämpligaste transportformer och transportvägar till och från Norden. I synnerhet i dagens

ekonomiska situation är det både ur företagens och det offentligas synvinkel väsentligt att investeringarna i transportsektorn kan ses i ett samordat perspektiv och dubbelinvesteringar undvikas. En utredning för att finna de optimala transportvägarna till kontinenten skulle vara ett led i en förbättring av de nordiska ländernas konkurrensmöjligheter på exportmarknaderna. De metoder som utvecklades i samband med Nordtrans kan vara till nytta i ett sådant arbete.

Mot bakgrund av vad som ovan anförts, får vi hemställa att Nordiska rådet rekommenderar Nordiska ministerrådet att

1. intensifiera arbetet för att få till stånd enhetlig statistik över godstransporter i Norden samt
2. låta utföra en transportekonomisk undersökning av godstransporter och -kostnader inom Norden och mellan Norden och omvärlden.

Stockholm och Helsingfors den 25 maj 1983

Per Petersson (m)

Ingrid Sundberg (m)

Bengt Wiklund (s)

Marjatta Väänänen (K)

*BILAGA 1, Yttranden (se supplement)**BILAGA 2***Betänkande av Nordiska rådets trafikutskott över medlemsförslaget**

Till trafikutskottet har hänvisats medlemsförslag A 663/t om transport-ekonomisk utredning av transportvägar mellan nordiska och utomnordiska länder. Utskottet har behandlat förslaget vid sina möten den 15 november 1983 och den 23-24 januari 1984.

1. Inledning

I medlemsförslaget hemställs att Nordiska rådet rekommenderar Nordiska ministerrådet att intensifiera arbetet för att få till stånd enhetlig statistik över godstransporter i Norden samt låta utföra en transportekonomisk undersökning av godstransporter och -kostnader inom Norden och mellan Norden och omvärlden.

Inledningsvis illustrerar förslagsställarna det allt viktigare inslag som transporterna har blivit i den samlade produktionsprocessen samt deras relativt stora andel av produktionsprocessen. Vidare påpekas att en ökad integration mellan olika transportmedel i samordnade transportsystem skulle vara till stor fördel för näringslivets konkurrenskraft.

Förslagsställarna erinrar om det arbete som samnordiskt har nedlagts inom området, dvs NORDTRANS-utredningen (Norden som gemensam lokalisering och kommunikationsregion), NKTFs sammanställning över transportstatistik och dess uppdatering samt arbete i anslutning till *rekommendation nr 11/1980* om uppföljning av Nordtrans, och konstaterar att behovet av tillgängliga uppgifter om transportflödet i Norden ännu inte har tillfredsställts. Vad gäller transportkostnader, arbetsfördelningen mellan olika transportmedel och transportalternativ anser förslagsställarna att frågan antingen inte berörs i det pågående arbetet eller att tillgängligt material är föråldrat mot bakgrund av oljekriser etc. De stora investeringsbesluten vad gäller förbindelserna över Öresund och Stora Bält, nya tåg-färjeförbindelser mm som man inom kort kan stå inför talar enligt förslaget för en på samnordisk bas genomförd förutsättningslös utredning av transportvägar från Norden till den europeiska kontinenten. I synnerhet i dagens ekonomiska situation är det både ur företagets och det offentligas synvinkel väsentligt att investeringarna i transportsektorn kan ses i ett samnordiskt perspektiv och dubbelinvesteringar undvikas.

2. Förslagets remissbehandling

Remissvar har inkommit från följande myndigheter och organisationer:

Nordiska

Nordiska ekonomiska forskningsrådet
Nordiska institutet för samhällsplanering (NORDPLAN)
Nordisk komité för transportforskning (NKTF)
Nordisk institut för regionalpolitisk forskning (NordREFO)

Danska

Ministeriet for offentlige arbejder

Finländska

Ministeriet för utrikesärendena
Trafikministeriet
Statens tekniska forskningscentral
Finlands transportekonomiska förening
Finlands rederiförening
Ålands landskapsstyrelse
Ålands redarförening

Norska

Departementet for handel og skipsfart
Samferdselsdepartementet
Luftfartsverket
Norges statsbaner (NSB)
Transportøkonomisk institutt

Svenska

Transportforskningsdelegationen (TFD)
Transportrådet (TPR)
Transporttekniska föreningen (TTF)

*2.1 Remissinstanser som tillstyrker medlemsförslaget**Nordiska*

Nordisk institut för regionalpolitisk forskning (NordREFO) ställer sig positivt till medlemsförslaget.

Nordiska institutet för samhällsplanering tillstyrker förslaget om intensifiering av arbetet med enhetlig statistik över godstransporter men ställer sig däremot tveksamt till en allmän transportekonomisk undersökning med hänsyn till att de transportekonomiska villkoren är alltför sammansatta för att en allmän studie av riktig omfattning skall ge användbara resultat.

Finländska

Ministeriet för utrikesärendena understöder medlemsförslaget med den förutsättningen att man vid ett eventuellt förverkligande inkluderar transporter från Norden till COMECON-länderna och Sovjetunionen samt

transporter genom dessa länder till tredje land. Likaså anser ministeriet att utrymme bör ges för den synnerligen omfattande transittrafiken över Finland främst till Sovjetunionen.

Ålands landskapsstyrelse finner den föreslagna utredningen angelägen i fråga om godstransporter i Norden, inte minst i gränsområdena mellan de nordiska länderna. Ur åländsk synpunkt är det speciellt viktigt att i utredningen få fram en enhetlig statistik när det gäller dessa transporter samt en transportekonomisk utredning av godstransporterna och -kostnaderna mellan Finland-Åland-Sverige.

Ålands redarförening meddelar att föreningen inte har något att invända mot att den föreslagna transportekonomiska utredningen utförs.

Norska

Departementet för handel og skipsfart tillstyrker förslaget.

Samferdselsdepartementet är i och för sig positivt till förslaget men påminner om det planlagda eller redan igångsatta arbetet på området samt talar om att eventuell transportekonomisk utredning borde konkretiseras och begränsas.

Transportøkonomisk institutt (TØI) redogör inledningsvis för det igångsatta nordiska samarbetet på transportstatistikens område samt påpekar att grundmaterialet är ländernas. Därför borde arbetet också intensifieras på hemmaplan. Vad gäller förslagets andra del konstaterar TØI allmänt att det finns behov för bättre och mer aktuell kunskap om transportsystemets betydelse och funktion för näringslivet. Detta gäller både på det lokala-regionala och internationella planet. Här erinras även om det påbörjade arbetet i NM:s regi, bl a konferensen om "Näringslivets transportkostnader" i november 1983. Enligt TØI förutsätter transportekonomiska undersökningar klara problemställningar och TØI föreslår därför en samlad nordisk översikt över transportvägar som används mellan Norden och omvärlden. TØI anser det också nödvändigt att få fram vitala förhållanden som är bestämmande för transportmedelsanvändningen (låga kostnader/tariffsystem, snabba och säkra förbindelser, dokumentationer).

Svenska

Transporttekniska föreningen (TTF), som är en ideell sammanslutning av transporttekniker och transportekonomer på alla nivåer, vill på det livligaste tillstyrka förslagets första del. TTF finner det tveksamt om det är myndigheternas sak att utreda den nordiska exportindustrins transportkostnader inom nuvarande system av transportvägar (järnväg, landsväg och till sjöss), men vill inte motsätta sig en sådan utredning om den anses kunna främja det nordiska samarbetet.

2.2 Remissinstanser som inte tar direkt ställning till förslaget

Nordiska

Medlemsförslaget föranledde inga kommentarer från *Nordiska ekonomiska forskningsrådets* sida.

Norska

Luftfartsverket avstår från att yttra sig i ärendet.

Norges statsbaner erinrar om det utredningsarbete som de nordiska statsbanorna har bedrivit under senare år men avstår i övrigt att ta ställning till förslaget.

2.3 Remissinstanser som övervägande ställer sig negativa till förslaget

Nordiska

Nordisk Komité for Transportforskning (NKTF) instämmer i att det finns behov av enhetlig statistik över godstransporter i Norden, men erinrar i sammanhanget om sin i januari 1983 framlagda rapport "Behov for og organisering av en felles løpende nordisk transportstatistikk" samt det planlagda arbetet till uppföljning i samarbete med Nordisk utvalg for Samfærdselsstatistikk (NUSA). När det gäller förslagets andra del konstaterar NKTF att två relevanta projekt "Näringslivets transportkostnader" och "En studie av hvordan færgetrafikken påvirker lastebiltrafikken internasjonalt" kommer att igångsättas under 1984. Enligt NKTF är en transportekonomisk utredning i linje med förslaget alltför allmänt formulerad och därför orealistisk och oanvändbar. Problemet löses bäst genom delstudier, t ex de som nämns här ovan.

Danska

Ministeriet for offentlige arbejder anser att det inte finns behov av ytterligare nordiskt transportstatistiskt arbete utöver det som redan är igångsatt samt att det för närvarande inte är ändamålsenligt att påbörja förslagets transportekonomiska undersökning.

Finländska

Trafikministeriet beskriver inledningsvis noggrant det transportstatistiska och transportekonomiska arbete som påbörjats eller planeras i Nordiska rådets regi och konstaterar sedan att det arbete som hänför sig till medlemsförslaget redan utförs i rätt stor omfattning och att det med tanke på de disponibla resurserna är osäkert huruvida arbetet med detta i och för sig viktiga ämnesområde ytterligare kan utvidgas.

Statens tekniska forskningscentral ställer sig positiv till vidare utveckling av transportstatistik men är tveksam till förslagets andra del. Om avsikten med de transportekonomiska undersökningarna är att centralt söka de billigaste transportmöjligheterna för de olika transportflödena, som man sedan skulle använda tillsammans, torde undersökningen enligt

forskningscentralen inte vara motiverad. Sådana undersökningar borde begränsas till att beröra bestämda investeringsbeslut liknande Öresund.

Finlands transportekonomiska förening finner utvecklandet av samordnad transportstatistik mycket viktigt men anser att utredning av de verkliga transportkostnaderna enligt förslagets andra del är mycket svår – om inte rent av omöjlig. Efter ytterligare motiveringar och bl a en erinran om NKTF:s och andra organs arbete på området konstaterar föreningen att utredningen inte skulle ge sådan ny och verkligt pålitlig information varpå de viktiga transportlösningarna kunde baseras.

Finlands rederiförening anser att åstadkommandet av enhetlig varu-transportstatistik är nödvändig, men konstaterar att de företag som i dag utövar internationell trafik själva har de bästa möjligheterna att utreda och avgöra vilka transportleder som för tillfället måste anses vara de mest ekonomiska. Som mera ändamålsenlig transportekonomisk fråga föreslår föreningen utredning av de negativa faktorer som under den senaste tidens kraftigt ökade led-, trafik- och offentliga avgifter har medfört.

Svenska

Transportforskningsdelegationen (TFD) instämmer i förslagsställarnas önskemål om en bättre och mer enhetlig transportstatistik men anser att resultatet av det i NKTF:s och NUSA:s regi pågående arbetet bör avvaktas innan några nya åtgärder vidtas. Vidare ställer TFD sig tveksamt till om det på ett meningsfullt sätt är möjligt att genomföra den transportekonomiska undersökning av godstransporter och godstransportkostnader som framgår av förslagets andra del.

Inledningsvis erinrar *Transportrådet (TPR)* om den av NKTF tillsatta projektgruppen som arbetar med nordiska transportstatistikfrågor och finner att de resultat som gruppen kommer fram till bör inväntas innan ytterligare insatser görs på området. Vad gäller förslagets andra del anser TPR att material bör tas fram vid speciella behov, exempelvis vid bedömningar om större driftförändringar eller investeringar i olika transportsystem.

3. Utskottet

Medlemsförslaget syftar dels till att få fram förbättrad godstransportstatistik, dels till att en transportekonomisk undersökning av nordiska godstransporter och kostnader utförs. Förslaget har remissbehandlats i vanlig ordning och flertalet av remissinstanserna ställer sig tveksamma eller rent av negativa till förslaget.

När det gäller den nordiska transportstatistiken vill utskottet anföra följande.

NORDTRANS-utredningen

Som framgår av medlemsförslaget utfördes i slutet av 1960-talet en allmän undersökning av Norden som transportpolitisk enhet, *NORDTRANS-utredningen* (*NORDTRANS*, Norden som en gemensam lokalisering- och kommunikationsregion, *NU* 1969:13). Syftet var att med utgångspunkt i näringslivets lokalisering, förändring och integrering belysa de länksystem som existerade i Norden och söka utreda behovet av och fördelarna med för Danmark, Finland, Norge och Sverige gemensamma transportanläggningar.

NORDSTRANS-utredningen innehöll bl a statistiska uppgifter om godsmängder och förändringar i godsmängder fördelade efter transportmedel och avstånd och in- och utförda varukvantiteter fördelade på transportmedel. *NORDTRANS-utredningens* statistiska uppgifter har inte uppdaterats, men Nordisk kommitté för transportforskning (NKTF) publicerade 1972 en sammanställning över nordisk transportstatistik i rapporten *Transportarbetet i Norden 1955–1980* (NKTF pub. nr 9). I rapporten redovisas utvecklingen under tiden 1955–1969 samt prognoser för tiden fram till 1980. Bakgrunden var att i första hand tillgodose behovet av ett förbättrat underlag för den transportekonomiska forskningen i Norden och ett mera enhetligt prognosmaterial beträffande såväl person- som godstrafiken. Materialet baserade sig delvis på *NORDTRANS-utredningens* rapport *NU 1969:13* (se ovan) samt på den 1971 publicerade utredningen "*NORDTRANS II*", *Nordiska transportproblem* (*NU* 1971:4).

År 1980 publicerade NKTF ånyo en sammanställning över nordisk transportstatistik i rapporten "*Transportarbetet i Norden 1960–1990*" (NKTF pub. nr 31). Rapporten innehåller en samlad översikt över ämnena person- och godstransporter inom respektive land, transporter mellan de nordiska länderna, vägtrafikolyckor samt energiförbrukning. Därtill ingår nationella översikter över förhållandena inom transportsektorn i Danmark, Finland, Island, Norge och Sverige.

Transportstatistik – uppdatering/utveckling

Vid Nordiska rådets session 1980 togs en rekommendation (nr 11/1980) om förbättrad nordisk transportstatistik. Rekommendationen gick ut på att man skulle utvärdera vilka delar av *NORDTRANS-utredningen* som bör uppdateras samt möjliggöra produktion av löpande nordisk transportstatistik. NÄT gav på basis av detta NKTF i uppdrag att ta ställning till rekommendationens innehåll. NKTF beslöt att kontinuerligt med två till tre års intervall uppdatera sin nordiska transportstatistik "*Transportarbetet i Norden*". Den första uppdateringen gjordes 1982 (NKTF pub. nr 38). NKTF ansåg att *NORDTRANS-utredningens* uppdatering i dess nuvarande form inte är meningsfull.

I sitt *ytrande nr 5/1982* (trafik) punkt 6. hemställde Nordiska rådet till ministerrådet att arbetet med att åstadkomma en utvecklad löpande nor-

disk transportstatistik skulle prioriteras. På basis av detta anmodade NÄT NKTF att, vid sidan av den kontinuerliga statistikuppdateringen, utarbeta en plan för att undersöka om det vore möjligt och lämpligt att förverkliga en utvecklad nordisk transportstatistik. NKTF tillsatte en projektgrupp för att utföra kartläggningen och inkomma med förslag till åtgärder och rekommendationer. Projektgruppens arbete sammanfattas i rapporten "Behov för og organisering av en felles løpende nordisk transportstatistikk".

Mot bakgrund av rapporten har NKTF för NÄT föreslagit att NKTF i samråd med Nordisk utvalg for samferdselsstatistikk (NUSA) tillsätter en transportstatistikgrupp som gör en omfattande uppdatering av den tidigare nordiska transportstatistiken. Gruppen har börjat sitt arbete, som finansieras av NÄT under åren 1983–1985. Uppdateringsprojektet genomförs och dokumenteras enligt de linjer som NKTF på basis av rapporten har skissat upp.

Utskottet anser med hänsyn till det ovan anförda att det inte finns skäl för ökade insatser på det transportstatistiska området för närvarande.

Transportekonomisk undersökning – delstudier

Beträffande förslagens syfte att utföra transportekonomisk undersökning av nordiska godstransporter och kostnader framför utskottet följande.

Utskottet delar förslagsställarnas mening att det är väsentligt både ur företagets och det offentligas synvinkel att transportkostnader, arbetsfördelningen mellan olika transportmedel och transportalternativ samt investeringarna i transportsektorn kan ses i ett samnordiskt perspektiv och dubbelinvesteringar undvikas, men anser att problemet löses bäst genom delstudier. Som exempel kan nämnas de nordiska projekt som kommer att igångsättas under 1984, d v s "Näringslivets transportkostnader" och "En studie av hvordan færgetrafikken påvirker lastebiltrafikken internasjonalt". Utskottet instämmer i det som framkommer av flera av remissvaren, nämligen att en allmänt formulerad utredning inte skulle ge sådan ny och pålitlig information varpå de viktiga transportlösningarna kunde baseras.

Trafikutskottet hänvisar till det ovan anförda och föreslår att Nordiska rådet icke företar sig något i anledning av medlemsförslaget.

Stockholm den 23 januari 1984

Bjarne Mørk Eidem (A)

Guðrún Helgadóttir (Ab)

Ole Henriksen (SF)

Per Olof Håkansson (s)

Karl Erik Häll (s)

Olof Jansson (ÅS)

Paavo Lipponen (Sd)

Per Petersson (m)

Petter Thomassen (H)

Ole Gabriel Ueland (Sp)

Marjatta Väänänen (K)

Förman

Medlemsförslag

om nordiska mjuka projektinvesteringslån

(Väckt av Erkki Liikanen)

Mjuka krediter, dvs. krediter på icke-kommersiella villkor är en form av samarbete som blivit allt allmännare mellan olika länder. En stor del av detta samarbete kanaliseras genom internationella organ. Världsbanken och IDA, med medlemsländer från alla delar av världen, beviljar stora mängder mjuka krediter till utvecklingsländerna. I Europa är Europeiska investeringsbanken (EIB) central i detta sammanhang.

Mjuka lån har också diskuterats i Norden som en möjlig nordisk samarbetsform. I samband med utredningen om Nordiskt samarbete vid projektexport (NU A 1980: 7) färdigställdes 30.10.1979 ett PM rörande "Nordiska mjuka projektinvesteringslån". En behandling av promemorian ingick dock inte i utredningens mandat. Den överlämnades i stället till ämbetsmannakommittén för bistandsfrågor som underlag för eventuella vidare diskussioner på området.

Idag är en ordning för nordiska mjuka lån aktuellare än någonsin av flera orsaker.

I en stor del av utvecklingsländerna är den ekonomiska situationen närmast katastrofal. Länderna lider bl. a. av en rekordstor skuldsättning som gör det allt svårare för dem att erhålla nya kommersiella lån till rimliga villkor. Därigenom försvåras nödvändiga investeringar i infrastrukturer och produktionskapacitet. Vid Nordiska rådets session i Oslo i år betonade statsminister Sorsa att den skuldskris utvecklingsländerna råkat i måste lösas genom en aktiv medverkan av industriländernas regeringar och internationella organisationer. Han erinrade om att detta var avsikten med det förslag som han tidigare framfört om en nordisk överenskommelse av Lomé-typ. Statsminister Palme konstaterade under ifrågavarande session att det fanns all anledning att positivt pröva statsminister Sorsas förslag om en samordning av bistånd som ges genom nordiska avtal av Lomé-typ.

Nordiska mjuka krediter skulle vara ett betydelsefullt steg i denna riktning. I första hand skulle mjuka investeringslån som kompletterar exportkrediter och bistånd komma i fråga. Lånen skulle utgöra en naturlig utbyggnad av de nordiska projektinvesteringslånen som nyligen införts. Genom mjuka projektinvesteringslån skulle utvecklingsländernas möjligheter att finansiera sitt stora behov av kapitalvaror förbättras.

Också lånegivarna, i det här fallet de nordiska länderna, har i detta sammanhang intressen som bör tillvaratas. I dagens läge är det vanligt att beviljandet av mjuka krediter bindes till upphandling av varor och tjänster i det lånegivande landet. Detta behöver dock inte vara till nackdel för mottagarlandet i all synnerhet om det finns ett tillräckligt stort utbud av mjuka krediter och till dem bunden upphandling.

De nordiska länderna har hittills som grupp saknat denna möjlighet trots att länderna allmänt uppfattas som ett enhetligt upphandlingsområde och de tillsammans kan erbjuda ett mycket omfattande sortiment av varor och tjänster. Det kan nämnas att flera remissinstanser redan i samband med remissbehandlingen av de nordiska projektinvesteringsslånen framhöll att mjuka projektinvesteringsslån borde utredas med tanke på att nordisk industri borde få samma konkurrensmöjligheter som industrin i andra utvecklade länder. I detta sammanhang framfördes också att Nordiska investeringsbanken (NIB) kunde ges möjlighet att etablera sig som långgivare till internationella utvecklingsprojekt i linje med Europeiska investeringsbanken.

Ett system för nordiska mjuka projektinvesteringsslån kräver ett grundligt förarbete men det förefaller som det av Europeiska investeringsbanken tillämpade systemet härvid kunde tjäna som en värdefull bas. De tekniska lösningarna torde klarna under arbetets gång men redan nu torde man tveklöst kunna konstatera:

- att det finns en betydande efterfrågan på mjuka projektinvesteringsslån i utvecklingsländerna
- att det inom industrin i Norden finns intresse för en ordning med sådana lån
- att det finns en etablerad apparatur som med förhållandevis små förändringar kan administrera lånen (Nordiska investeringsbanken).

Mot bakgrunden av vad som ovan anförts hemställs,

att Nordiska rådet rekommenderar Nordiska ministerrådet att upprätta en ordning med nordiska mjuka projektinvesteringsslån.

Helsingfors den 27 maj 1983

Erkki Liikanen (Sd)

*BILAGA 1, Yttranden (se supplement)**BILAGA 2***Betänkande av Nordiska rådets ekonomiska utskott över medlemsförslaget**

Ovennevnte medlemsforslag er henvist til Økonomisk utvalg som har behandlet det på sine møter 14. juni 1983 i Reykjavík, 15. november 1983 i Mariehamn og 8. desember 1983 i Helsingfors.

1. Medlemsforslaget

Myke lån, dvs. kreditter på ikke-kommersielle vilkår har vært diskutert i Norden som en mulig nordisk samarbeidsform, se utredningen om Nordisk samarbeid ved Prosjekteksport (*NU A 1980:7*). Saken har imidlertid ikke vært gjenstand for realitetsbehandling i Nordisk Råds organer.

I medlemsforslaget sies det at idag er en ordning med nordiske myke lån mer aktuell enn noen sinne av flere grunner.

I en stor del av utviklingslandene er den økonomiske situasjonen nærmest katastrofal. Ved Nordisk Råds sesjon i Oslo i 1983 sa statsminister Sorsa at den lånekrise utviklingslandene har kommet i må løses gjennom aktiv medvirkning fra industrilandenes regjeringer og internasjonale organisasjoner. Dette var bakgrunnen for at han tidligere hadde foreslått å utvikle et særskilt nordisk mønster for forholdet til utviklingsland. Også statsminister Palme har uttalt seg positivt til tanken om et slikt mønster.

Det sies i medlemsforslaget at nordiske myke kreditter vil være et viktig skritt i denne retning. I første rekke er myke investeringslån som kompletterer eksportkreditter og bistand aktuelle.

Det sies videre i medlemsforslaget at også de nordiske land har interesser i denne sammenheng som bør ivaretas, idet det er vanlig å knytte myke lån til kjøp av varer og tjenester i långiverlandet.

Forslagsstilleren fastslår til slutt at;

- det finnes en betydelig etterspørsel etter myke prosjektinvesteringslån i utviklingslandene
- det finnes interesse for en slik ordning innenfor industrien i Norden
- Det finnes et etablert apparat som med forholdsvis små endringer kan administrere en slik låneordning (Nordisk investeringsbank).

På denne bakgrunn foreslås det at Nordisk Råd skal rekommandere Nordisk Ministerråd å opprette en ordning med nordiske myke prosjektinvesteringslån.

2. Remissuttalelser

Medlemsforslaget har vært sendt på en ganske omfattende remissrunde. Remissvar er mottatt fra følgende myndigheter og organisasjoner:

Nordiske

Nordisk investeringsbank
Nordens faglige samorganisasjon (NFS)
De nordiske industriforbunds fellesorgan

Danske

Udenrigsministeriet
Danmarks Nationalbank
Den danske Bankforening

Finske

Ministeriet för utrikesärendena
Finansministeriet
Handels- och industriministeriet
Finlands bank
Exportgarantianstalten
Ålands landsskapsstyrelse
Finlands exportkredit Ab
Finlands utrikeshandelsförbund
Bankföreningen i Finland

Islandske

Handelsministeriet
Islands entreprenørsforbund

Norske

Norges eksportråd
Den norske bankforening

Svenske

Utrikesdepartementet
Sveriges riksbank
Styrelsen for internasjonell utveckling (SIDA)
Kommerskollegium
Exportkreditnämnden
Statens industriverk
Sveriges exportråd
Svenska bankföreningen
AB Svensk exportkredit

I det følgende omtales først remissuttalelser som i det vesentlige støtter medlemsforslaget. Deretter behandles uttalelser som går imot medlemsforslaget og til slutt uttalelser som ikke tar stilling til medlemsforslaget.

Remissuttalelser som støtter medlemsforslaget

Nordiske

Nordisk investeringsbank peker innledningsvis på den vanskelige økonomiske situasjon som de fleste utviklingsland befinner seg i. Det sies at vanskelighetene med å oppnå tilstrekkelig langsiktige lån på tilfredsstillende vilkår på lang sikt kan få alvorlige konsekvenser for utviklingen av økonomien i disse landene. Dette vil i sin tur få konsekvenser for industri-landene, idet markedet for industrilandenes varer og tjenester reduseres.

Nordisk investeringsbank administrerer ordningen med samnordiske prosjektinvesteringsslån. Flere lånesøknader som gjelder prosjekt planlagt gjennomført i land som mottar bistand fra ett eller flere nordiske land er blitt avvist. Hovedårsaken har vært at *Nordisk investeringsbank* har vurdert den s. k. "land-risiko" til å være for stor vurdert etter de direktiv banken har fått av *Nordisk Ministerråd*.

Banken konstaterer at det finnes et relativt stort antall prosjekter der det forutsettes myke lån.

Nordisk investeringsbank anser at spørsmålet om myke nordiske prosjektinvesteringsslån bør utredes nærmere slik at man kan få et framtidig beslutningsgrunnlag.

Banken mener at følgende retningslinjer bør gjelde for en utredning:

- Eventuelle samnordiske myke lån bør komme i tillegg til og komplettere nasjonale ordninger og internasjonale utviklingsbankers ordninger med myke lån.
- Bistandspolitiske mål og styring må på en hensiktsmessig måte tilgodes ved eventuelle myke prosjektinvesteringsslån.
- Eventuelle myke prosjektinvesteringsslån må på en hensiktsmessig måte tilgodes utviklingslandenes akutte behov for å klare å oppnå langsiktige lån til nødvendige investeringer ved at lånene oppmykes også når det gjelder risiko-takingen.

Nordens faglige samorganisation (NFS) anser at nordiske myke prosjektinvesteringsslån kan være et verdifullt komplement til bistand og eksportkreditter på kommersielle vilkår. NFS er også positivt innstilt til et nordisk samarbeid både om kommersielle relasjoner med u-land og om bistand. Et samarbeid av dette slag vil antagelig bli mer virkningsfullt dersom det kan opprettes en samarbeidsavtale mellom kapitaloverførende og kapitalmottakende land. Det vises i den forbindelse til statsminister Sorsas forslag om et særskilt nordisk mønster for relasjoner med u-land.

NFS sier imidlertid også at prinsippene for bistanden ikke må underordnes næringslivets behov. Bare gave-delen av en u-landskreditt får regnes som bistand.

Myke prosjektinvesteringslån bør, ifølge NFS, knyttes til krav om at en viss andel av prosjektene leveres fra et nordisk land. Nordisk industri bør i denne sammenheng ha like konkurransemuligheter.

I internasjonale sammenheng går NFS inn for at de nordiske land arbeider for å begrense omfanget av bilaterale myke kreditter m. m.

De nordiske industriforbunds fellesorgan sier at forslaget om etablering av en ordning med ``myke`` prosjektinvesteringslån blir møtt med stor interesse fra industriens side. Fra fellesorganets side forutsettes det at ved en slik nordisk ordning skal den statlige innsats være et tillegg til den nasjonale bistand. Det sies videre at en ordning med nordiske myke lån vil være nyttig fordi den kan øke utviklingslandenes tilgang på rimelige kreditter for investeringsformål, og bidra til å fremme nordisk næringslivsdeltakelse i samarbeide og handel med utviklingslandene.

Selv om Fellesorganet i prinsippet støtter medlemsforslaget vil det ikke støtte gjennomføringen av forslaget på det nåværende tidspunkt. Dette kommer av at Fellesorganet ser det som ønskelig at tilsvarende nasjonale ordninger iverksettes først, i de nordiske land hvor industrien har anmodet om dette.

Finske

Ministeriet för utrikesärendena konstaterer at representantene for alle de nordiske landene stilte seg tvilende til spørsmålet om nordiske myke prosjektinvesteringslån da dette ble diskutert i embetsmannskomiteén for bistandsspørsmål i mai 1983. Utrikesministeriet slutter seg imidlertid i prinsippet til det aktuelle medlemsforslag. En ordning med nordiske myke prosjektinvesteringslån kan trygge nordisk industris muligheter til å delta i store samarbeidsprosjekter der hvert enkelt land ikke har tilstrekkelige ressurser til å delta på egen hånd. Forslaget om en nordisk ordning bør imidlertid utredes videre. Spesielt bør man utrede hvordan det fond som er foreslått opprettet skal fungere og organiseres. Kredittvilkårene som foreslås bør også granskes nærmere. De foreslåtte vilkår vil sannsynligvis utelukke lån til de fattigste u-land. Den foreslåtte ordning vil også være i strid med retningslinjene om s. k. blandet finansiering som ble godkjent i OECD's utviklingshjelpskomiteé i mai 1983. Ministeriet peker også på problemet med at noen nordiske land ikke har nasjonale ordninger med myke lån og på forholdet til OECD's concensus-regler.

Finansministeriet viser til at de nordiske land allerede idag, via Verdensbanken, deltar i samarbeid om myke lån. For finansministeriet er det sentralt om eventuelle nordiske myke lån skal regnes som en del av den offisielle utviklingshjelpen. Ordningen bør utredes grundig og ta hensyn både til nordisk industri, statens finanser og utviklingslandenes interesser. Dersom man kommer fram til at en nordisk ordning med myke lån bør iverksettes, bør man knytte myke lån til kjøp av varer og tjenester i långiverlandet. Rentestøtten fra de ulike land kan fordeles etter andel i

prosjektleveransene. Finansministeriet konstaterer imidlertid at den økonomiske situasjon er slik at den setter stramme grenser for Finlands muligheter til å delta i en nordisk ordning med myke lån.

Finlands bank sier at tanken om myk finansiering lenge har vært en del av det internasjonale utviklingssamarbeidet. En utredning bør omfatte andres erfaring med tilsvarende ordninger, finansieringsspørsmålene og alternative måter å gjennomføre myk finansiering. Dersom Nordisk investeringsbank skal administrere ordningen bør det avsettes midler til dette i statens budsjetter i alle de nordiske land. Myndighetene må nøye overveie prioritetsrekkefølgen mellom ulike former for samarbeid med utviklingsland.

Exportgarantianstalten understreker nødvendigheten av en ordning med nordiske myke lån for å hjelpe til i den vanskelige økonomiske situasjon utviklingslandene er i. Myke lån bør bare gå til slike land som ikke har mulighet til å oppnå lån på vanlige kommersielle betingelser.

Ålands landskapsstyrelse finner det riktig å samordne myke prosjektinvesteringsslån til utviklingsland i prosjekter og land der det finnes forutsetninger for det.

Finlands exportkredit Ab har ingen bemerkning til de synspunkter som understreker nødvendigheten av en nordisk ordning med myke prosjektinvesteringsslån. Imidlertid bør man overveie å innføre en slik finsk ordning før man innfører en nordisk ordning. Ved en eventuell utredning om en nordisk ordning med myke lån bør man ta opp finansierings- og garanti-spørsmålet, forholdet til OECD's eksportkreditregler o.l. Bevilgede lån bør regnes som offisiell utviklingshjelp.

Finlands utrikeshandelsförbund konstaterer at flere industriland har innført ordninger med myke lån til u-land. Dermed er det blitt vanskeligere for finske foretak å konkurrere.

Finlands utrikeshandelsförbund støtter innføring av en ordning med myke prosjektinvesteringsslån, men stiller seg tvilende til om en slik ordning bør innføres på nordisk basis. Imidlertid stiller forbundet seg positiv til nordiske myke prosjektinvesteringsslån dersom disse finansieres med midler som kommer i tillegg til de nasjonale u-landsbevilgninger.

Bankföreningen i Finland mener at en forutsetning for at myke investeringsslån skal kunne bevilges er at u-landenes mangel på garantier avhjelpes med en særskilt garantiordning. Bankföreningen har tidligere uttalt at den på visse vilkår kan delta i en slik ordning. Ifølge Bankföreningen er det god grunn til å undersøke nærmere forslaget om myke nordiske prosjektinvesteringsslån. En arbeidsgruppe bør tilsettes for å konkretisere forslaget. På samnordisk basis burde man også utrede i hvilken utstrekning de nordiske land i fellesskap kan utvikle en ordning for nasjonale myke prosjektinvesteringsslån. Videre burde man undersøke mulighetene for å skape et system der de nordiske forretningsbankene kan motta bl. a. statlige garantier ved låneopptak for å finansiere prosjekteksport til u-land. Bankföreningen

påpeker til slutt de nordiske forretningsbankenes store erfaringer med finansiering av prosjekteksport. Foreningen mener at dette bør tas hensyn til i det videre arbeid med myke prosjektinvesteringslån.

Islandske

Islands entreprenørsforbund anser at mulighetene til eksport innen entreprenørområdet ikke er godt nok undersøkt. Det antas at Island på enkelte områder, f. eks. innen energisektoren, har spesialkunnskaper som kan være nyttige i utviklingslandene. Forbundet anser at myke prosjektinvesteringslån kan ha en positiv innvirkning på islandsk entreprenørvirksomhet og dermed for hele befolkningen. Forbundet mener videre at det ikke er unaturlig å binde bevilgningen av disse kreditter til kjøp av varer og tjenester i det långivende land.

Svenske

Sveriges riksbank har for sin del ingen invendinger mot en utredning om nordiske myke prosjektinvesteringslån. Et grundig forarbeid må til før man eventuelt fatter beslutning om å innføre et slikt system. Det er i den forbindelse viktig at en nordisk låneordning utformes slik at man unngår samordningsproblemer o. l. med nasjonale ordninger.

Exportkreditnämnden opplyser om den pågående utredning om det svenske statsstøttede eksportkreditsystemet. I dette utredningsarbeid tas også opp forslaget om nordiske myke prosjektinvesteringslån. Utrederen mener at en nordisk ordning kan være forenlig med den svenske ordningen. En viss del av de budsjettmidler som avsettes for den svenske ordning kan istedet overføres til et nordisk fond. Eksportkreditnämnden gir forslag til hvordan et nordisk fond kan oppbygges og drives. Det foreslås også at før et eventuelt fond bevilger lån til land med lav kredittverdighet bør fondet ta kontakt med eksportkreditgarantiinstituttene i de nordiske land.

Sveriges exportråd er i prinsippet positivt innstilt til medlemsforslaget, men anser at man bør utrede saken nærmere. Ved utredningsarbeidet bør man særlig være oppmerksom på at nasjonale ordninger for myke lån ennå ikke finnes i alle nordiske land. Videre bør en nordisk ordning være et tillegg til nasjonale ordninger. Lånene bør utnyttes slik at nordisk eksport øker. Risikoen ved långivningen må belastes bistandsmidlene i de nordiske land.

Svenska bankföreningen viser også til utredningen om det svenske statsstøttede eksportkreditsystem og til utredningens forslag om å opprette et nordisk fond for myke prosjektinvesteringslån. Bankföreningen anser at midler ikke bør tas fra den svenske ordning, men komme i tillegg til de svenske midler. Bankföreningen stiller også spørsmål ved hensiktsmessigheten av å opprette et nytt fond for å administrere en nordisk ordning med myke lån. Denne oppgave burde kunne utføres av Nordisk investeringsbank. Bankföreningen anser forøvrig at man bør avvente innføring av

nasjonale ordninger der slike ordninger ikke finnes idag, før man overveir å innføre en nordisk ordning.

Remissinstanser som går imot medlemsforslaget

Danske

Udenrigsministeriet har sendt medlemsforslaget på høring til industriministeriet, finansministeriet og Det Økonomiske Sekretariat. Innledningsvis redegjør Udenrigsministeriet for OECD's regler for vilkår for å regne myke lån som bistand. Det sies at en omfordeling av eksisterende bistandsmidler til fordel for eventuelle myke lån, ikke oppfattes som hensiktsmessig. Myke lån vil dessuten neppe komme de fattigste u-land tilgode, da disse landene vanligvis mangler tilstrekkelig kredittverdighet m. m. Ut fra et kommersielt synspunkt anføres det at dersom en del av de bistandsmidler som idag er avsatt til bundne statslån skal overføres til en nordisk ordning vil bindingen til dansk næringsliv svekkes til fordel for næringslivet i de øvrige nordiske land. Etter dansk oppfatning vil nordiske myke lån også stride mot målsetningene i det internasjonale samarbeid på dette området. Avslutningsvis bemerkes det at medlemsforslaget også gir visse administrative betenkeligheter. En økning i antall utviklingspolitiske instrumenter vil ofte innebære risiko for dobbeltarbeid. Som en sammenfatning sier udenrigsministeriet at man fra dansk side må stille seg skeptisk overfor medlemsforslaget.

Danmarks Nationalbank gjør innledningsvis oppmerksom på at det faller utenfor bankens saksområde å ta stilling til om det innenfor den gitte ramme for dansk utviklingsbistand vil være hensiktsmessig å overføre midler fra andre formål til myke prosjektinvesteringsslån.

Banken påpeker at for å unngå konkurranseforvridninger i den internasjonale handel deltar Danmark sammen med de øvrige nordiske land i en eksportkredittavtale mellom OECD-landene. I denne avtalen fastsettes minimums rentesatser ved eksport til forskjellige kategorier av land.

Det er innenfor rammene av dette samarbeid i de siste år gjennomført en merkbar reduksjon av subsidieelementet i den internasjonale handel ved å bringe minimumsrenten opp i nærheten av markedsrenten. Samtidig arbeides det for å begrense bruken av myke kreditter som i første rekke tjener kommersielle formål.

Det sies at de nordiske land med sine åpne økonomier m. m. har en særlig interesse av å unngå ordninger som vil kunne øke den internasjonale konkurransen på kredittgivningsområdet.

Islandske

Handelsministeriet mener det er vanskelig å administrere lån til utviklingsland. Nordisk investeringsbanks erfaring med prosjektkredittlåneordningen er ennå ikke kjent. Derfor bør en ordning med myke prosjektinvesteringsslån administreres av de nasjonale eksportkredittinstitusjoner framfor av Nordisk investeringsbank.

Svenske

Utrikesdepartementet viser til at Sverige innførte en ordning med u-lands-kreditter i 1981. Slike kreditter kan også nyttes for samfinansiering eller parallellfinansiering med et annet nordisk land eller Nordisk investeringsbank. Gjennom felles arrangement av dette slag kan medlemsforslagets hensikt oppnås uten at man oppretter en særskilt ordning med nordiske myke prosjektinvesteringsslån.

Styrelsen för internationell utveckling, SIDA, mener at det er ønskelig med nordisk samarbeid på bistandsområdet. Dersom det finnes grunn til å tro at nordisk samarbeid bidrar til å forbedre resultatet av bistand bør nye nordiske prosjekter settes igang. Nye bistandsformer bør imidlertid innføres bare dersom de med stor sannsynlighet kan tilfredsstille påtrengende behov bedre enn eksisterende ordninger. Den skisserte ordning med nordiske myke prosjektinvesteringsslån synes ikke å ha en slik funksjon, mener SIDA. Prinsipielt stiller SIDA seg også tvilende til at man på dette vis forsøker både å tilgodese det nordiske næringslivets og u-landenes interesser samtidig.

Styrelsen støtter derfor ikke forslaget om myke nordiske prosjektinvesteringsslån.

Kommerskollegium mener at hensikten med en nordisk ordning med myke lån bør klargjøres. Det er viktig å vite om man i første rekke ønsker å fremme eksport fra de nordiske land eller å oppnå en forbedret bistandseffekt. Kollegiet mener at ubundet bistand vanligvis vil gi best utviklingseffekt. Bundet bistand kan gi både en kvalitativ og kvantitativ forverring av mottakerlandets nytte av bistandsmidlene. Dersom det hovedsaklige målet med myke kreditter er å fremme eksport, bør ordningen med myke kreditter sammenlignes med andre eksportfremmende virkemidler. Kollegiet mener at, i alle fall på noe sikt, vil ikke myke kreditter med høy subsidieringsgrad framstå som noe ideelt virkemiddel. Stort sett, mener Kollegiet, kan man øke eksporten v. h. a. myke kreditter uten å minske bistandseffekten, bare ved å øke bistandsmidlene. Kollegiet stiller seg videre tvilende til hensiktsmessigheten at et nordisk fond for myke prosjektinvesteringsslån skal gi del-garantier for landrisiko. Det antas at særlig fattige u-land ikke vil få nytte av en slik ordning. Avslutningsvis anfører Kommerskollegium at innføring av en nordisk ordning med myke lån kan, av omverdenen, tolkes som en sanksjonering av den økte bruk av bistand som konkurransemiddel i den internasjonale handel.

*Remissinstanser som ikke tar stilling til medlemsforslaget**Danske*

Den danske Bankforening viser til en rekke innvendinger foreningen hadde til forslaget om nordisk prosjektexport i 1980. Foreningen anså den gang at det ikke var behov for opprettelse av nye finansielle institusjoner i nordisk regi. Prinsipielt er det ikke skjedd noen endring i Bankforeningens

holdning til nordiske prosjektinvesteringslån, men de vil likevel erkjenne at det kan være et visst behov for subsidierte prosjektinvesteringslån til utviklingslandene. Det antas imidlertid at å øke mengden av danske statslån til utviklingslandene vil være gunstigere for dansk næringsliv, enn å kanalisere midlene gjennom Nordisk investeringsbank. I alle tilfelle må bevilgninger til Nordisk investeringsbank i denne sammenheng ikke gå på bekostning av de danske statslån til utviklingslandene eller bevilgningene til DANIDA.

Finske

Handels- og industriministeriet mener at målsettingen i medlemsforslaget er positiv, men at det er for tidlig å realisere forslaget. I første rekke bør samarbeid mellom respektive organisasjoner utvikles på grunnlag av de nasjonale systemer. Dessuten bør man oppsummere erfaringene fra prosjekteksportordningen.

Norske

Norges eksportråds styre har ikke diskutert saken. Eksportrådets administrasjon har imidlertid foreløpige synspunkter til medlemsforslaget. Administrasjonen mener at forslagens formulering innebærer mulighet for at svensk industri vil kunne få uforholdsmessige fordeler framfor foretak i andre nordiske land. Det sies at styrken og bredden i svensk næringsliv tilsier at svenskene vil være i stand til å utnytte de muligheter som vil bli tilbudt gjennom et nordisk fond for myke lån. Eksportrådet framholder likevel den interesse som eksisterer hos norske eksportnæringer for en ordning med blandede kreditter. Eksportrådet vil også bekrefte at det innenfor norske eksportnæringer er interesse for medlemsskap i den interamerikanske utviklingsbank (IDB). At Norge ikke er medlem innebærer at de nordiske land som er medlemmer, dvs. Sverige, Finland og Danmark, får en fordelaktig stilling når NIB i nær framtid inngår avtale om samfinansiering med IDB. Norges eksportråd antar at faren for svensk dominans ved opprettelse av et fond for nordiske myke prosjektinvesteringslån kan reduseres ved bruk av ulike fordelingsnøkler.

Den norske bankforening finner det forståelig at medlemsforslaget blir reist. Bankforeningen viser imidlertid til arbeid i Norge og Sverige med spørsmål om nasjonale ordninger med myke lån. Bankforeningen mener det er naturlig å avvente utviklingen på de nasjonale plan før det overveies å etablere en nordisk ordning.

Svenske

Statens industriverk (SIND) slutter seg til medlemsforslagets konstatering av at det finnes betydelig etterspørsel etter myke prosjektinvesteringslån i utviklingsland og at industrien i Norden er interessert i en slik ordning m. m. Likevel mener SIND at mange spørsmål bør utredes før man kan ta

endelig stilling til saken. Dette gjelder spørsmål vedrørende finansiering og garantigivning, hvilke typer prosjekter ordningen skal gjelde og hvilke u-land som skal kunne dra nytte av ordningen. Industriverket vil derfor gå inn for at spørsmålet om nordiske myke prosjektinvesteringslån utredes på en fordomsfri basis.

AB Svensk exportkredit avstår fra å gi synspunkter på forslaget om nordiske myke prosjektinvesteringslån. Årsaken er at man avventer den videre behandling av en utredning om det svenske u-kreditsystemet som for tiden er ute på remiss.

3. Utvalget

Det aktuelle medlemsforslaget reiser en rekke spørsmål og Økonomisk utvalg kan på denne bakgrunn forstå at forslaget har mottatt blandete reaksjoner fra remissinstansene. Dette betyr også at utvalget på det nåværende tidspunkt ikke kan rekommandere å sette en nordisk ordning med myke prosjektinvesteringslån ut i livet. Ordningen må først utredes nærmere.

Utvalget vil innledningsvis bemerke at den beskrivelse av u-landenes økonomiske situasjon som gis i medlemsforslaget er treffende. Det sentrale spørsmål for Økonomisk utvalg har dermed vært å vurdere om en ordning med nordiske myke prosjektinvesteringslån vil være blant de mest effektive måter å løse u-landenes problemer på.

Utvalget oppfatter kjernen i problemet til å være om det er i u-landenes interesse å motta myke lån som knyttes til kjøp av varer og tjenester i långiverlandet. Flere remissinstanser mener at bundne myke lån ikke er et heldig bistandspolitisk virkemiddel. Dette sier særlig viktige danske remissinstanser, og Kommerskollegium i Sverige gjenngir med styrke de argumenter som finnes mot bundne myke lån. Det finnes imidlertid også argumenter som peker en annen vei. Ved ubunden långiving kan u-landene fritt velge hvor de vil kjøpe sine varer og tjenester. I forholdsvis stor grad er det vanlig at innkjøpene likevel gjøres i det lånegivende land. Utvalget antar imidlertid at en uforholdsmessig del av lånene benyttes til innkjøp i de store industriland som gjennom sin tidligere status som kolonimakter har et spesielt nært forhold til u-landene. Dette gir næringslivet i Norden en urettmessig ugunstig stilling. En viss grad av bindning ved långiving kan rette opp denne skjevheten. Dette vil utvikle og berike forholdet mellom u-land og Norden.

Flere remissinstanser påpeker også at de fattigste u-land ikke vil få nytte godt av en ordning med myke prosjektinvesteringslån, da deres kredittverdighet ikke er god nok. Økonomisk utvalg deler denne oppfatningen, men ser likevel ikke dette som et avgjørende argument. I det økonomiske mellomskiktet av u-land finner man en rekke land som har særlig store kredittproblemer. Økonomisk utvalg mener det er en viktig oppgave å gi

denne gruppen av land muligheter til å endre sin økonomiske situasjon. Utvalget anser at en ordning med nordiske myke prosjektinvesteringslån kan bidra til dette.

Medlemsforslaget reiser en del prinsipielle spørsmål som ikke er uløselig knyttet til en ordning med myke prosjektinvesteringslån, men som likevel har avgjørende betydning for den holdning mange remissinstanser har til medlemsforslaget. Dette gjelder spørsmål om en nordisk ordning skal finansieres av eksisterende nasjonale bistandsmidler eller av nye anslag, i hvilken grad lånene skal regnes som bistandsmidler eller ikke, problemet med at de ulike nordiske land har forskjellige nasjonale ordninger med myke lån samt de nordiske lands internasjonale forpliktelser på området.

Også Økonomisk utvalg anser disse spørsmål for å ha en avgjørende betydning for hvorvidt en nordisk ordning med myke prosjektsportlån bør opprettes. Dette er bakgrunnen for at utvalget ønsker spørsmålet nærmere utredet.

Med henvisning til det som er anført ovenfor vil Økonomisk utvalg foreslå at Nordisk Råd antar følgende rekommandasjon:

Nordisk Råd rekommanderer Nordisk Ministerråd å utrede mulige former for en ordning med nordiske myke prosjektinvesteringslån.

Helsingfors, 8. desember 1983

David Adalsteinsson (F)

Esko Aho (K)

Gunnar Berge (A)

Gunnar Björck (c)

Ólafur G. Einarsson (Sj)

Sverre Helland (Sp)

Karen Højte Jensen (KF)

Arvo Kempainen (Skdl)

Erkki Liikanen (Sd)

Wenche Lowzow (H)

Gunnar Nilsson (s)

Ilkka Suominen (Kok)

Formann

Sten Svensson (m)

Ola Ullsten (fp)

Henrik Westerlund (Sfp)

Medlemsförslag

om samnordisk pensionärskultur

(Väckt av Elsi Hetemäki-Olander, Tytti Isohookana-Asunmaa, Peter Muurman, Heikki Riihijärvi och Ingrid Sundberg)

I hela Norden utvecklas befolkningens åldersstruktur på samma sätt. Pensionärernas antal blir allt större i förhållande till de aktiva årsklasserna och kommer under de närmaste decennierna att kraftigt öka. Idag utgör pensionärerna ca 22% av befolkningen i Norden eller mer än 5 miljoner människor. Man kan tala om ett sjätte nordiskt land av pensionärer med en befolkning jämförbar med ettvar av länderna Danmark, Finland och Norge.

För den aktiva befolkningsdelen blir uppgiften att draga försorg om pensionärerna mycket tung om denna del av befolkningen bara består av gamla, som i alla hänseenden behöver tas om hand. Det blir allt viktigare att pensionärerna också hålls i form och är så aktiva och rörliga som möjligt. Då kan de i större utsträckning tillgodogöra sig alla de samhällstjänster som finns till för medborgarna i gemen utan att betunga samhället med alltför mycket kostsamma specialåtgärder och -tjänster.

Ett passivt omhändertagande bör ersättas med aktiverande sysselsättningar, vilket på sikt bör vara både pensionärernas och samhällets intresse. Pensionärerna kan då förbli bättre integrerade i det levande samhället, som en naturlig del av befolkningen, och behöver inte bli föremål för en passiviserande och nedbrytande isolering från samhället i övrigt. Också detta är viktigt både för pensionärerna själva och för den övriga befolkningen. Ur samhällets synpunkt kan det med fog göras gällande att en aktivering av pensionärerna innebär samhällsekonomiska inbesparingar på socialsektorn. Det är ett konstaterat faktum att en aktiv och meningsfull ålderdom innebär mindre sjukdomar och ett reducerat behov av vårdinsatser från samhällets sida.

Särskilt olika kulturformer erbjuder goda möjligheter till dylika aktiviteter. Pensionärer är en grupp människor som är aktivt skapande, som går på kurser, målar, spelar, sjunger, spelar teater. Detta bör föras över till alla dem som konsumerar kultur. På så sätt blir pensionärerna också givande part, de iför sig en aktiv roll i samhället. Det är inte de som skall underhållas utan de som underhåller andra.

Den äldre generationen besitter också en rik fond av kunnande och livserfarenhet, som rätt utnyttjad kan bli en berikande faktor för hela befolkningen. Många har tidigare varit aktiva inom olika kulturformer såsom teater i olika form, sång, musik, recitation, måleri och skulptur, konsthantverk, hemslöjd och olika slag av författarskap. Behovet är stort av att hjälpa pensionärerna att vara fortsatt aktiva på dylika områden. Termen "pensionärskultur" har präglats som ett samlande begrepp för dessa strävanden.

På senaste tid har det på olika håll i Norden spontant vuxit fram hithörande aktiviteter. I Finland finns en aktiv och fast organiserad amatörteaterverksamhet för pensionärer. Erfarenheterna har visat att särskilt teatern är en mycket väl ägnad form för pensionärsverksamhet. Amatörteaterverksamhet för pensionärer finns också i Danmark bl. a. med aktiviteter i Gråsten, i Århus ävensom i Norge i Bærum, som har en blomstrande Pensionistteater. I Göteborg i Sverige bedrivs mångskiftande aktiviteter på detta område med Högbo fritidsgård som centrum. Här finns bl. a. en egen kör, som framträder i daghem och skolor. I Göteborg finns också en aktiv amatörteatergrupp för pensionärer under namnet "Sceniorerna".

Med stöd från Nordiska kulturfonden hölls i februari 1982 det första nordiska kulturseminariet för pensionärer på Hanaholmen i Finland. Man beslöt där att inleda nordiskt samarbete på pensionärskulturens område. I augusti samma år bildades vid ett möte på Bohusgården i Uddevalla ett nordiskt samarbetsorgan, som antog namnet "Samnordisk pensionärskultur". Samtidigt beslöt man från Nordiska kulturfonden anhålla om bidrag för ett treårsprojekt i form av en serie samnordiska kulturaktivitetsseminarier för pensionärer under åren 1983–1985. Det första av dessa seminarier hölls i Kungälv i Sverige 7–9.6.1983 med ett sextiotal deltagare från alla de nordiska länderna.

Den praktiska verksamheten tar sikte på olika former av kontaktverksamhet, anordnande av seminarier och utställningar, kurser inom olika för pensionärskulturen viktiga kultur- och konstgrenar, utbyte av instruktörer, utväxling av erfarenheter m. fl. aktiviteter i syfte att främja pensionärskulturella aktiviteter i Norden.

För att den verksamhet, som med stöd från Nordiska kulturfonden har fått en så lovande början, skall kunna fortsättas också i framtiden är det av vikt att dess finansiering också efter försöksperiodens utgång är ordnad. Det är angeläget att utvärderingen av den inledda försöksverksamheten sker så snart som möjligt och att planeringen av hur verksamheten kan tryggas efter försöksperiodens utgång påbörjas och genomförs så att avbrott inte behöver uppstå i verksamheten.

Med stöd av vad ovan anförts föreslår vi, att Nordiska rådet måtte antaga följande rekommendation:

Nordiska rådet rekommenderar Nordiska ministerrådet att utreda förutsättningarna för att trygga fortsättningen av det med stöd från Nordiska kulturfonden inledda nordiska samarbetet till förmån för samnordiska kulturaktiviteter för pensionärer.

Helsingfors och Stockholm den 8 juni 1983

Elsi Hetemäki-Olander (Kok) Tytti Isohookana-Asunmaa (K)

Peter Muurman (Sd) Heikki Riihijärvi (Smp)

Ingrid Sundberg (m)

*BILAGA***Betänkande av Nordiska rådets kulturutskott över medlemsförslaget**

Till kulturutskottet har hänvisats medlemsförslag om samnordisk pensionärskultur. Förslaget har behandlats vid möten den 16–17 augusti och den 15 november 1983 samt den 26 januari 1984.

1. Medlemsförslaget

I medlemsförslaget hemställs att Nordiska rådet rekommenderar Nordiska ministerrådet att utreda förutsättningarna att trygga fortsättningen av det med stöd från Nordiska kulturfonden inledda nordiska samarbetet till förmån för samnordiska kulturaktiviteter för pensionärer.

Förslagsställarna framhåller att ett omhändertagande av pensionärerna bör ersättas med aktiverande sysselsättningar, vilket på sikt bör vara både i pensionärernas och i samhällets intresse. Förslagsställarna gör gällande att en aktivering av pensionärerna innebär samhällsekonomiska insparingar på socialsektorn, eftersom det kunnat konstateras att en aktiv och meningsfull ålderdom innebär mindre sjukdomar och ett reducerat behov av vårdinsatser från samhällets sida.

Särskilt kulturformer av olika slag ger möjligheter till dylik aktivitet. Många pensionärer har tidigare varit aktiva inom teater, sång, musik, recitation, måleri, skulptur, konsthantverk, hemslöjd och olika slag av författarskap. Det är stort behov att hjälpa pensionärerna att vara fortsatt aktiva på sådana områden. Termen pensionärskultur har präglats som ett samlande begrepp för dessa strävanden.

Förslagsställarna anför att ett nordiskt samarbete på pensionärskulturens område inletts och att det bildats ett nordiskt samarbetsorgan med namnet Samnordisk pensionärskultur. Samarbetsorganet har av Nordiska kulturfonden anhållit om stöd för ett treårsprojekt i form av en serie nordiska kulturaktivitetsseminarier för pensionärer under åren 1983–85, av vilka det första hållits i juni 1983.

Projektverksamheten tar sikte på olika former av kontaktverksamhet, anordnande av seminarier och utställningar, kurser inom olika för pensionärskulturen viktiga kultur- och konstgrenar, utbyte av instruktörer, utväxling av erfarenheter m. fl. aktiviteter i syfte att främja kulturaktiviteter för pensionärer i Norden.

Förslagsställarna önskar att verksamheten kan fortsätta även efter det att det treåriga projektet slutförts.

2. Remissbehandling

Vid möte den 16–17 augusti 1983 konstaterade utskottet att dess arbetsgrupp vid möte i juni behandlat frågan om eventuell remissbehandling av medlemsförslaget och därvid ansett att någon sådan inte erfordrades, eftersom förslaget enligt gruppens mening redan innehöll de sakuppgifter som behandlingen i utskottet förutsatte. Rådets presidium hade därefter beslutat att medlemsförslaget inte skulle genomgå remissbehandling.

3. Utskottet

Utgångspunkten för medlemsförslaget är ett treårsprojekt med en serie samnordiska kulturaktivitetseminarier för pensionärer under åren 1983–1985. Bakom projektet står ett samarbetsorgan med namnet "Samnordisk pensionärskultur", som av Nordiska kulturfonden anhållit om stöd för projektet.

Utskottet har inhämtat att kulturfonden i december 1982 beviljat 50 000 DKK för det i medlemsförslaget nämnda seminariet i Kungälv, vilket hölls i juni 1983, samt i oktober 1983 ytterligare 3 000 DKK för ett uppföljande kompendium kring detta seminarium. Något beslut om fortsatt stöd av projektet utöver detta har kulturfonden inte fattat.

Utskottet har vidare inhämtat att det i medlemsförslaget nämnda samarbetsorganet inte är någon gemensam takorganisation på nordiskt plan för pensionärsorganisationerna i Norden, utan ett nordiskt samarbetsorgan bland andra. Sålunda har "Nordiska samarbetskommittén för pensionärsvärksamhet", ett samarbetsorgan för var sin pensionärsorganisation i de fem nordiska länderna, av Nordiska rådet anhållit om ekonomiskt stöd för sin kultur- och kursvärksamhet 1984. Detta utesluter inte att ytterligare nordiska samarbetsorgan för pensionärer existerar.

Medlemsförslaget syftar ytterst till att utverka stöd åt samnordiska kulturaktiviteter för pensionärer. Syftet är vällovligt och förtjänar uppmärksamhet. Att det finns intresse bland pensionärerna och deras organisationer för samarbete kring kulturfrågor, men också kring andra frågor, visas av det föreliggande medlemsförslaget och den ovan nämnda till rådet riktade hänvändelsen. Det är härvidlag aktuellt med kurs- och seminarieverksamhet, annan kontaktvärksamhet t. ex. för utbyte av erfarenheter, utväxling av kulturaktiva grupper av pensionärer såsom teatergrupper osv.

Eftersom det på nordiskt plan redan existerar stödordningar i form av nordiska och bilaterala fonder, ur vilka stöd för dylik verksamhet kan sökas, vilket medlemsförslaget utgör ett bevis på, ser utskottet inget behov av någon särskild utredning av frågan hur samnordiska kulturaktiviteter för pensionärer skall kunna stödjas.

Med hänvisning till vad som ovan anförts föreslår utskottet att Nordiska rådet icke företar sig något med anledning av medlemsförslaget.

Stockholm den 26 januari 1984

Arne Gadd (s)

Kirsti Kalle Grøndahl (A)

Eiður Guðnason (A.)

Elsi Hetemäki-Olander (Kok)

Förman

Tytti Isohookana-Asunmaa (K)

Gunnel Jonäng (c)

Peter Muurman (Sd)

Sture Palm (s)

Robert Pedersen (S)

Håkon Randal (H)

Gunvor Schnitler (H)

Reiulf Steen (A)

Ingrid Sundberg (m)

Pirkko Turpeinen (Skdl)

Medlemsförslag

om ett seminarium om skapande samarbete i Norden

(Väckt av Tytti Isohookana-Asunmaa, Gunnel Jonäng, Arvo Kempainen, Erkki Liikanen, Peter Muurman och Pirkko Turpeinen)

På grund av de många förenande banden mellan de nordiska länderna utgör Norden ett område där man med fördel kunde experimentera fram olika nya samarbetsmodeller såväl mellan enskilda människor som länder emellan. Målet bör vara ett skapande samarbete som bygger på den enskilda människans förmåga att klara sig själv och få trygghet utgående från sina egna förutsättningar och fri från olika maktsträvanden.

Som grund för en debatt om olika samarbetsformer behövs uppgifter om förhållandena i de nordiska länderna. Vi behöver jämförande psykologiska, sociologiska, ekonomiska och juridiska studier av vilka möjligheter de olika länderna ger sina medborgare till ett skapande samarbete. Jämförelserna bör ta fasta på vilka faktorer i våra samhällen som stöder förändringar och vilka bindningar vi har till gamla traditioner, vilka inbyggda bromsar det finns i vårt samhällssystem och var den största smidigheten finns.

I Norden borde forskningen kring dessa frågor inriktas på åtminstone följande områden:

- den ekonomiska sektorn
- de fysiska möjligheterna till samarbete
- kunskaper och utbildningsnivå
- faktorer som gäller känslolivet.

Inom den ekonomiska sektorn kan man konstatera att den offentliga konsumtionen i Sverige är högst i världen (30 % av BNP). Motsvarande tal är för Danmark 25 %, Finland 18 % och Norge 20 %. Vi har en omfattande verksamhet i samhällets regi. Vi saknar dock en samlad kunskap om i vilken grad våra samhällen ger sina medborgare ekonomiska möjligheter att förverkliga sig själva. För denna bedömning behövs uppgifter om den ekonomiska demokratin, beskattningen och även om inställningen till olika äganderätsfrågor. När det gäller äganderätsfrågor innehåller i synnerhet den finska författningen strikta bestämmelser, men även i de övriga länderna kräver t. ex. ändringar av grundlagen en omfattande procedur.

Vid en granskning av de möjligheter samhället ger till frihet och obero-

de i fysisk mening bör t. ex. beaktas i vilken grad nuvarande transport- och trafiksystem underlättar eller försvårar rörligheten i våra länder. Detta gäller särskilt de handikappade. I den nyligen publicerade nordiska levnadsnivåundersökningen ingår en beskrivning av transportsituationen för olika grupper i de enskilda länderna. Utredningen visar att Sverige har den största biltätheten och samtidigt den minsta skillnaden mellan olika socio-ekonomiska grupper. Störst är skillnaderna i Finland. På grund av en hög urbaniseringsgrad har Danmark de bästa förutsättningarna för en effektiv kollektivtrafik. Island saknas i jämförelsen. Friheten att uttrycka sig fysiskt omspannar även många andra områden, hit hör t. ex. attityderna till sexualfrågor. Vidare bör man vid en granskning av den fysiska friheten närmare utreda hur fysiskt tvång, t. ex. obligatorisk militärtjänstgöring påverkar ett demokratiskt tänkande. Man borde i större utsträckning utforska hur avsaknaden av värnplikt har påverkat det åländska eller det isländska samhället.

I de nordiska länderna görs stora satsningar inom utbildningssektorn. Kunskap och utbildning är en grundförutsättning för ett skapande samarbete. En analys av detta delområde bör ta fasta på vilken utbildningens uppgift anses vara. Uppgiften kan vara att ge information om olika alternativ, eller att avsiktligt lära in en viss attityd eller en viss syn på olika sakförhållanden. Vi behöver jämförelser mellan länderna som visar i vilken utsträckning undervisningen ger information om olika ideologier, och i hur hög grad barnen erbjuds alternativ utgående från deras egen förmåga till kreativt tänkande. En intressant fråga är hur ett visst rättsmedvetande inlärs och på vilka olika psykologiska faktorer det bygger, samt vilka förutsättningar det finns för att rättsmedvetandet skall kunna utvecklas i samma riktning i olika länder.

Rättsmedvetandet och människorelationer för vidare till de faktorer i anslutning till känslolivet, som är av betydelse för att vi skall kunna utveckla ett skapande samarbete. Skapandet bör överhuvudtaget ges ett större utrymme i känslolivet. Strävan bör vara att uppnå en nivå på diskussioner där alla parter utvecklas i en situation fri från maktanspråk.

Ett dylikt förhållande kan utvecklas vidare till att gälla även mellan olika länder. Som utgångspunkt behövs information om svårigheter och samarbetsmöjligheter inom områden som gäller barnuppfostran och kulturaktiviteter.

Inom de nordiska samhällena har man traditionellt utgått från att ett samhälle som inte genomgår förändringar ger trygghet. De nya krav som har ställts på samhället har emellertid lett till allt snabbare förändringar. Förändringarna ställer den enskilda människan i en situation där hon bör kunna utveckla sig själv till att känna trygghet även i en förändringsprocess. Inom Nordiska rådets och ministerrådets organ har under de senaste åren behandlats frågor med beröringspunkter till de problem som gäller ett skapande samarbete. Som exempel kan nämnas barnen och deras miljö

(rek. 10/1982/k), nordiskt samarbete om framtidsstudier (rek. nr 9/1976/k), frågan om alternativa frihetsstraff (NU A 1980: 13) och utredningen "Levnadsnivå och ojämlikhet i Norden" (Nord 1983). För närvarande behandlas medlemsförslag om samnordisk utbildning av Montessori-lärare, om framtidsforskning rörande Norden och om ett forskningsinstitut för nordisk rätt. Forsknings- och utredningsarbete har även i övrigt utförts inom olika delområden i de nordiska länderna.

För att ett skapande samarbete skall kunna utvecklas mellan individer och mellan länder krävs en samlad genomgång av situationen inom olika samhällssektorer i de olika nordiska länderna. Vi kan på detta sätt få information om de områden på vilka det redan nu finns möjligheter att uppnå de mål som här har ställts. När det gäller människans förutsättningar att acceptera förändringar och känna trygghet inför dem tangerar det skapande samarbetet på många punkter framtidsforskningen. Ett kreativt tänkande är en förutsättning för att uppfatta förändringar och påverka händelserna i positiv mening. Jämlikhet på alla områden ger oss en möjlighet att utvecklas i positiv riktning. Det behövs ett intensivare forsknings-samarbete, särskilt när det gäller hur människor påverkas av förändringar, och överhuvudtaget ett ökat erfarenhetsutbyte mellan experter och beslutsfattare som ett första led i ett experiment som syftar till att utveckla en modell för ett skapande samarbete i Norden.

Med hänvisning till vad som ovan anförts hemställer vi att Nordiska rådet rekommenderar Nordiska ministerrådet.

att arrangera ett seminarium för experter och beslutsfattare inom olika områden, för att behandla möjligheterna till gemensamma forskningsprojekt inom begreppet skapande samarbete, och angående metoderna för sådant samarbete som en del av framtidsforskningen.

Helsingfors och Stockholm den 17 juni 1983

Tytti Isohookana-Asunmaa (K)

Gunnel Jonäng (c)

Arvo Kempainen (Skdl)

Erkki Liikanen (Sd)

Peter Muurman (Sd)

Pirkko Turpeinen (Skdl)

BILAGA

Betänkande av Nordiska rådets kulturutskott över medlemsförslaget

Till kulturutskottet har hänvisats medlemsförslag om ett seminarium om skapande samarbete i Norden. Förslaget har behandlats vid möten den 16–17 augusti, den 26 september och den 15 november 1983 samt den 26 januari 1984.

1. Medlemsförslaget

I medlemsförslaget hemställs att Nordiska rådet rekommenderar Nordiska ministerrådet att arrangera ett seminarium för experter och beslutsfattare inom olika områden, för att behandla möjligheterna till gemensamma forskningsprojekt inom begreppet skapande samarbete, och angående metoderna för samarbete som en del av framtidsforskningen.

2. Remissbehandling

Mot bakgrund av att förslaget i första omgången blott syftar till att arrangera ett seminarium ansåg utskottet vid möte den 26 september 1983 att det inte var nödvändigt med någon remissbehandling, utan beslöt att för presidiet föreslå att utskottet behandlar förslaget utan föregående remissomgång. Presidiet biföll utskottets förslag.

3. Utskottet

Medlemsförslaget tangerar ett forskningsområde med hållpunkter inom pedagogik, socialpsykologi och psykiatri, som för närvarande rörer stort intresse i de nordiska länderna. Ett centralt begrepp är här kreativitet eller skapande arbete. Medlemsförslaget har också beröringspunkter med framtidsforskningen, i fråga om vilken det inom Nordiska rådet väckts ett medlemsförslag som ännu inte slutbehandlats (*A 658/k* om en plan för nordiska framtidsstudier inriktade på alternativa framtidsscenarier). Med detta som utgångspunkt önskar förslagsställarna skapa förutsättningar för ett skapande samarbete mellan individer och/eller länder, att få fram en särskild modell för samarbete. I detta syfte önskar de att det arrangeras ett seminarium med uppgift att identifiera och analysera områden såväl innan som utanför sedvanlig samhälls- och beteendevetenskaplig forskning där gemensamma forskningsprojekt är möjliga och av intresse.

Utan att ta ställning till den modell för samarbete som i medlemsförslaget pläderas för, önskar utskottet dock uttala sin allmänna uppskattning över sådana strävanden som syftar till att utveckla och utvidga det nordiska samarbetet, oaktat detta sker med tillhjälp av gängse eller nya modeller.

Eftersom utskottet uppfattar det föreslagna seminariet som ett seminarium bland andra seminarier, ser utskottet inga skäl att föreslå någon rekommendation uttryckligen om detta seminarium. Utskottet anser nämligen att det är de presumtiva arrangörernas sak att i likhet med andra arrangörer av nordiska seminarier ansöka om stöd av de nordiska stödordningarna.

Med hänvisning till vad som ovan anförts får utskottet föreslå att Nordiska rådet icke företar sig något med anledning av medlemsförslaget.

Stockholm den 26 januari 1984

Arne Gadd (S)

Kirsti Kolle Grøndahl (A)

Eiður Guðnason (A.)

Elsi Hetemäki-Olander (Kok)

Förman

Tytti Isohookana-Asunmaa (K)

Gunnel Jonäng (c)

Peter Muurman (Sd)

Sture Palm (s)

Robert Pedersen (S)

Håkon Randal (H)

Gunvor Schnitler (H)

Reiulf Steen (A)

Ingrid Sundberg (m)

Pirkko Turpeinen (Skdl)

Medlemsförslag

om nordiskt samarbete beträffande turistguider

(Väckt av Elsi Hetemäki-Olander och Gunnel Jonäng)

Det har länge varit ett mål för det nordiska samarbetet på turistområdet att främja och utveckla turismen mellan de nordiska länderna. De enskilda länderna har gjort betydande insatser för att öka faciliteterna för turismen och även det nordiska samarbetet på området har ökat i målmedvetenhet. Ett uttryck för detta är kampanjen "Res i Norden", som inleddes 1982 och som fortfarande vidareförs.

Ett viktigt inslag i ansträngningarna att öka den internordiska turismen har varit en strävan att ge resandet i Norden ett innehåll utöver det rent rekreativmässiga. Inom Nordiska rådet har både kulturutskottet och trafikutskottet upprepade gånger gett uttryck för uppfattningen, att den internordiska turismen bör utvecklas till en kulturturism, dvs. att turisterna inom Norden skall erbjudas möjligheter att göra sig förtrogna med de olika ländernas och trakternas kulturarv och kulturella aktiviteter. Bred enighet råder om denna målsättning. De grundläggande likheterna i de nordiska ländernas kulturarv ger nordiska turister alldeles speciella förutsättningar att ta del av de andra nordiska ländernas nationella och regionala kultur, samtidigt som de nationella och regionala variationerna är tillräckligt stora för att erbjuda intressanta nya upplevelser och tillfällen till jämförelser.

Utvecklingen mot en innehållsmässigt fördjupad turism ställer givetvis ökade krav på den service som mottagarländerna och -orterna bör kunna erbjuda. Dessa krav är av många slag: bättre turistinformation, broschyrer, särskilda aktiviteter för turister osv. Vi vill lägga speciell vikt vid tillgången till kunniga och välutbildade turistguider. Sådana guider behövs naturligtvis även för de utomnordiska turisterna, men den ökade internordiska turismen ställer ökade krav på guidningen av turister från de andra nordiska länderna.

Turistguideverksamheten är väl utvecklad i samtliga nordiska länder. Kontrollen av guidernas yrkeskunskap och graden av det offentligas engagemang i denna kontroll varierar däremot betydligt. Det enda land i Norden som har infört egentlig statlig auktorisation för turistguider är Island. I Finland handhas kontrollen av guidernas yrkeskicklighet av Finlands

guideförbund i visst samarbete med Centralen för turistfrämjande. Yrkesutbildningsstyrelsen har även utfärdat bestämmelser om yrkesexamen för reseguider och övervakar verkställandet av dessa examina, men därjämte har Finlands guideförbund egen auktorisation, dels av turistguider, dels av auktoriserade turistguider (s.k. märkesguider). Auktorisationen av märkesguiderna är i kraft tre år, varefter nytt guideprov bör avläggas. I Danmark, Norge och Sverige torde den offentliga kontrollen vara mindre konsekvent genomförd, även om t. ex. i Sverige skolöverstyrelsen godkänner guideintyg utfärdade av t. ex. lokala guideföreningar.

Även guidernas egen organisering har nått olika omfattning i de olika länderna. I Danmark omfattar Turistførerforeningen, som har landsomfattande auktorisation av Danmarks Turistråd, de flesta guideföreningar i landet. I Island är alla auktoriserade guider anslutna till Félag Leiðsögu-manna (Iceland Guides' Association). I Finland har Suomen opasliitto – Finlands guideförbund, som är det äldsta av de riksomfattande guideförbunden i Norden, 77 medlemsföreningar med sammanlagt närmare 2000 medlemmar. Alla lokala guideföreningar utom Helsingin turistioppaat (Helsingfors turistguider) är anslutna till förbundet. Ålands guider rf är medlem av Finlands guideförbund, men har viss autonom ställning inom förbundet. Norges guideförbund omfattar största delen av guideföreningarna i landet. I Norge liksom i Sverige, där riksorganisationen Sveriges guideförbund grundades 1983, är organisationsarbetet i sitt begynnelse-skede.

Det nordiska samarbetet mellan turistguiderna i Norden äger rum inom International Guides' Club, vilken trots namnet närmast är ett nordiskt guideförbund. IGC har 15 medlemsföreningar i de nordiska länderna med sammanlagt mer än 1900 medlemmar. IGC anordnar nordiska guidekongresser, av vilka den tolfte i ordningen hölls i mars 1983. Förbundets viktigaste målsättning är att uppnå erkännande av guideyrket och dess utövare. Organisationen har lagt stor vikt på betydelsen av ett högvärdigt utbildningsutbud för turistguider i Norden. IGC har även varit drivande kraft då det gäller tillskapande av riksförbund för turistguiderna i de land som tidigare saknat sådana. En annan viktig målsättning för IGC är att arbeta för att betryggande och kontrollerbara auktorisationsordningar för lokalguider införs på de orter där sådana ännu inte finns.

Från de officiella nordiska turistorganisationernas sida har uttalats intresse för att åstadkomma en så hög kvalifikationsnivå som möjligt för turistguiderna, detta mot bakgrund av att guiderna är en personalgrupp som i hög grad kommer i kontakt med turisterna både från nordiska och utomnordiska länder. Till den ändan har Nordiska turistutskottet bl. a. medverkat i arrangerande av ett nordiskt kontaktseminarium om turism med deltagande av såväl guider som representanter för turistmyndigheterna i Åbo 1979, och ett andra dylikt seminarium, NORDKONTAKT -84, kommer att hållas i Stavanger 1984.

Enligt undertecknades mening är det viktigt att det nordiska samarbetet på officiellt plan i större utsträckning än hittills uppmärksammar den viktiga del av turistlivet som turistguidernas verksamhet utgör. Bortsett från arrangerandet av NORDKONTAKT-seminariet 1979 har denna sida av reselivet hittills inte uppmärksammats i högre grad i det officiella nordiska turistsamarbetet. Ett utvidgat nordiskt samarbete rörande turistguideverksamheten kunde innehålla t. ex. följande olika moment:

I samtliga nordiska länder borde en enhetlig utbildning av turistguider med tillförlitlig auktorisationsordning på nationellt plan tillskapas. Utbildningen borde i de olika länderna underställas enahanda myndigheter och ha analoga anknytningar till ländernas statliga turistmyndigheter.

På längre sikt kunde samnordiska regler för nordisk auktorisationsgiltighet för guider med auktorisation i ett av länderna (med viss komplettering av yrkesprovet) vara ett mål.

Genom ökad upplysning från myndigheternas sida om betydelsen av att anlita välutbildade guider kunde man, utan att införa förbud mot användande av icke-auktoriserade guider, höja nivån på den information om länder och orter som ges till turisterna. I detta avseende förekommer i detta nu en del osunda företeelser, bestående i att utbildade guider anlitas t. ex. inom bussturismen, med följd att turisterna ges otillräcklig eller rentav felaktig information. Det förekommer rentav att busschaufförer fungerar som reseledare-guider, vilket givetvis medför fara även för trafiksäkerheten. I Island krävs enligt lag arbetstillstånd för guideverksamhet.

I samverkan mellan de nordiska länderna borde likartade bestämmelser för att trygga turistguidernas trafik- och arbetsmiljösäkerhet under utövande av deras yrke införas. Vi avser här bättre planering och konstruktion av guidens sittplats och placering i bussarna. IGC har i detta avseende inlett visst samarbete med Volvo-bolaget. I Sveriges riksdag har en motion om utfärdande av säkerhetsföreskrifter avseende guidestolar i bussarna 1983 inlämnats av riksdagsledamöterna Kerstin Ekman och Elver Jonsson.

Ett forum borde upprättas för de nordiska guiderna för inbördes kontakt, i vilket samtidigt de nordiska ländernas statliga myndigheter inom turism, museiväsen, trafik m. m. skulle vara representerade. Ett sådant forum, för vilket de tidigare nämnda NORDKONTAKT-seminarierna kunde utgöra en utgångspunkt, behövs för att guidesektorn skall kunna utvecklas och koordineras inom ramen för det nordiska turistsamarbetet.

Med hänvisning till vad som ovan anförts hemställer ministerrådet att Nordiska rådet rekommenderar Nordiska ministerrådet

- 1) att utreda möjligheterna att införa likartade bestämmelser för utbildning och auktorisation av turistguider i de nordiska länderna
- 2) att i nordiskt samarbete utarbeta harmoniserade föreskrifter om trafiksäkerhet och arbetsmiljö i bussar för turistguider

- 3) att upprätta ett nordiskt forum för kontakt mellan turistguiderna i de nordiska länderna sinsemellan och med de myndigheter som ansvarar för verksamhet som direkt berörs av guideverksamheten.

Helsingfors och Stockholm den 1 juli 1983

Elsi Hetemäki-Olander (Kok)

Gunnel Jonäng (c)

*BILAGA 1, Yttranden (se supplement)**BILAGA 2***Betänkande av Nordiska rådets trafikutskott över medlemsförslaget**

Till trafikutskottet har hänvisats medlemsförslag A 667/t om nordiskt samarbete beträffande turistguider. Utskottet har behandlat medlemsförslaget vid sina möten den 23–24 januari och den 26 februari 1984.

1. Medlemsförslaget

I medlemsförslaget, som är väckt av Elsi Hetemäki-Olander (Kok) och Gunnel Jonäng (c) hemställs att ministerrådet rekommenderas

1. att utreda möjligheterna att införa likartade bestämmelser för utbildning och auktorisation av turistguider i de nordiska länderna,
2. att i nordiskt samarbete utarbeta harmoniserade föreskrifter om trafiksäkerhet och arbetsmiljö i bussar för turistguider,
3. att upprätta ett nordiskt forum för kontakt mellan turistguiderna i de nordiska länderna sinsemellan och med de myndigheter som ansvarar för verksamhet som direkt berörs av guideverksamheten.

Förslagsställarnas motivering är vikten av att det nordiska samarbetet på officiellt plan i större utsträckning än hittills uppmärksammar den viktiga del av turistlivet som turistguidernas verksamhet utgör. Denna sida av reselivet har hittills fått undanskymd plats i det nordiska samarbetet.

2. Förslagets remissbehandling

Medlemsförslaget har remissbehandlats i vanlig ordning och svar har inkommit från följande remissinstanser:

Nordiska

Nordiskt trafiksäkerhetsråd (NTR)

Danska

Industriministeriet
Justitsministeriet
Arbetsministeriet
Danmarks Turistråd
Turistførerforeningen
Turistvognmændenes Landsorganisation
Danmarks Rejsebureau Forening

Finska

Handels- och industriministeriet
Centralen för turistfrämjande
Yrkesutbildningsstyrelsen
Ålands landskapsstyrelse
Finlands turistförbund r. f.
Linja-autoliitto r. y. (Bussförbundet)
Finlands guideförbund
Ålands turistråd
Ålands guideklubb r. f.

Norska

Den norske reisebransjeforening (NRF)
Landslaget for Reiselivet i Norge (RNL)
Norske turistforeningernes forbund
International Guides' Club (IGC)

Svenska

Skolöverstyrelsen (SÖ)
Sverige turistråd
Svenska resebranschens förening
Sverige guideförbund
Svenska busstrafikförbundet (Buss)

*2.1 Remissinstanser som stödjer medlemsförslaget**Danska*

Turistførerforeningen
Danmarks Rejsebureau Forening

Finska

Handels- och industriministeriet
Centralen för turistfrämjande
Finlands guideförbund
Finlands turistförbund r. f.
Yrkesutbildningsstyrelsen
Ålands landskapsstyrelse
Ålands guideklubb r. f.
Ålands turistråd

Norska

International Guides Club (IGC)
Den norske reisebransjeforening
Landslaget for Reiselivet i Norge (RNL)

Svenska

Skolöverstyrelsen (SÖ)
Sveriges guideförbund
Sveriges turistråd
Svenska resebranschens förening

Samtliga svar ställer sig positiva till förslaget första punkt såtillvida att likartade bestämmelser för utbildning och auktorisation av turistguider i de nordiska länderna inte får innebära en gemensam arbetsmarknad utan målsättningen bör vara förbättring av guidernas kunskap och status på nationellt plan. Detta får utslag bl. a. i *Turistførerforeningens* förslag till omformulering av punkt 1. enligt följande:

Turistmyndigheder og rejsearrangører i de nordiske lande skal fremme brugen af autoriserede guider i Norden, og i samarbejde med de nationale guideforeninger forsøge at hæve guideuddannelsen til et ensartet højt niveau.

Det understreks i ett av svaren att en auktorisation av guider inte får leda till ett förbud mot att använda icke auktoriserade guider. Finska handels- och industriministeriet anser när det gäller förslaget första punkt att det i första hand borde utredas huruvida likartade bestämmelser skulle medföra sådana väsentliga fördelar att ett förenhetligande kan anses vara motiverat.

Beträffande trafiksäkerhet och arbetsmiljö, som behandlas under förslaget andra punkt, stödjer instanserna förslaget intentioner. Det erinras i ett av svaren om att IGC för närvarande samarbetar med Volvo i samband med guidens arbetsplats i bussen.

Av svaren framkommer ett starkt stöd för den verksamhet som International Guides' Club driver samt att IGC eventuellt med viss finansiell hjälp från det offentliga kunde vara det kontaktorgan för nordiska turistguider som efterlyses i förslaget punkt 3.

2.2 Remissinstanser som inte tar direkt ställning till förslaget

Nordiska

Nordiskt trafiksäkerhetsråd (NTR)

Danska

Justitsministeriet
Industriministeriet
Turistvognmændenes Landsorganisation

Finska

Linja-autoliitto r. y.

Dessa ställer sig varken positiva eller negativa till medlemsförslaget, men NTR framför i sitt yttrande att om IGC tar kontakt med NBK

(Nordisk bilteknisk kommitté), som är NTR:s samarbetsorgan, är NBK villigt att diskutera för guiderna specifika problem.

2.3 Remissinstanser som ställer sig negativa till förslaget

Danska

Arbidsministeriet
Danmarks Turistråd

Svenska

Svenska busstrafikförbundet (Buss)

Sammanfattningsvis framgår av dessa svar att det inte med nödvändighet följer av likartade bestämmelser för utbildning och auktorisation av turistguider på samnordiskt initiativ eller annan officiell instans att turistguidning skulle bli bättre om dessa frågor överlättes på respektive länders guideorganisationer. Vad gäller guidernas arbetsmiljö och trafiksäkerheten uppskattas dagens läge inte göra skäl för samnordiska insatser. Slutligen anser dessa instanser att det närmast bör ligga i de nordiska ländernas guideorganisationers intresse att själva ta initiativ till och verka för ett nordiskt kontaktforum, om det anses vara nödvändigt.

3. Utskottet

Medlemsförslaget syftar för det första till harmonisering av regler gällande utbildning och auktorisation av turistguider, för det andra till förbättring av trafiksäkerhet och arbetsmiljö i turistbussar och för det tredje till upprättande av ett nordiskt forum för turistguider.

Harmonisering av regler om turistguider

Trafikutskottet har alltsedan turistprogrammets utformning och turistutskottets tillkomst i slutet av 1970-talet framhållit vikten av aktiv utveckling av de sociala och kulturella aspekterna inom det nordiska samarbetet på turistområdet. Således har utskottet i flera av sina betänkanden över ministerrådets berättelse (C 1) när det gäller turistverksamheten betonat att ökad vikt bör läggas vid kultur, idrott och konst i anknytning till nödvändiga insatser för att stimulera resandet mellan de nordiska länderna. Kulturutskottet har också i sitt arbete strävat efter att ge resandet i Norden ett innehåll utöver det rent rekreationsmässiga.

Utskottet är enigt med förslagsställarna om att de grundläggande likheterna i de nordiska ländernas kulturarv ger nordiska turister alldeles speciella förutsättningar att ta del av de andra nordiska ländernas nationella och regionala kultur. En särskilt viktig del av den service som mottagarländerna och -orterna bör kunna erbjuda är tillgången till kunniga och välutbildade turistguider. Utskottet delar därför förslagsställarnas mening att det är viktigt att det nordiska samarbetet på officiellt plan i större grad än

hittills uppmärksammar turistguidernas betydelsefulla funktion i turistlivet. De flesta av de remissinstanser som tillstyrker förslaget ställer sig positiva till införandet av likartade bestämmelser för utbildning och auktorisation av turistguider, men man varnar i flera av yttrandena för "nordisk" auktorisation.

Trafiksäkerhet och arbetsmiljö

Trafikutskottet har tagit del av de synpunkter som framförs i medlemsförslaget och i flera av remissyttrandena om behovet av förbättring av turistguidernas trafik- och arbetsmiljösäkerhet och anser det motiverat att Nordiska trafiksäkerhetsrådet (NT) och/eller dess samarbetsorgan, t. ex. Nordisk bilteknisk kommitté (NB) ser till att dessa aspekter tillvaratas i deras verksamhet.

Nordiskt forum för turistguider

Många av remissinstanserna tillstyrker förslaget om upprättande av ett nordiskt forum för kontakt mellan turistguiderna i de nordiska länderna sinsemellan samt ansvariga myndigheter, samtidigt som det påpekas att kontakten mellan turistguiderna fungerar utmärkt genom International Guides' Club, vilken trots namnet är ett nordiskt guideförbund bestående av 20 föreningar med ca 2 100 medlemmar.

Utskottet anser det inte berättigat att föreslå upprättandet av ett kontaktforum utan är av den mening att det internordiska samarbetet mellan turistguiderna bäst sköts av turistguidernas egna organisationer.

Mot bakgrund av det ovan anförda hemställas,

att Nordiska rådet rekommenderar Nordiska ministerrådet

1. att utbreda möjligheterna att införa likartade bestämmelser för utbildning av turistguider i de nordiska länderna,
2. att verka för att man i det nordiska lagstiftningssamarbetet tillvaratar turistguidernas trafiksäkerhet och arbetsmiljö.

Stockholm den 26 februari 1984.

Bjarne Mørk Eidem (A)

Guðrún Helgadóttir (Ab.)

Karl-Erik Häll (s)

Sakari Knuutila (Sd)

Peder Sønnerby (V)

Ole Gabriel Ueland (Sp)

J. K. Hansen (S)

Ole Henriksen (SF)

Olof Jansson (ÅS)

Per Petersson (m)

Petter Thomassen (H)

Bengt Wiklund (s)

Marjatta Väänänen (K)

Förman

Medlemsforslag

om gemensamt nordiskt förbud mot spridning av reklam via kabel- och satellit-TV

(Väckt av Margrete Auken, Guðrún Helgadóttir, Ole Henriksen, Hanna Kvanmo och Pirkko Turpeinen)

Siden 1975 har der været planer om at udbygge det nordiske radio-, TV- og telesamarbejde via satellit. Grundige udredninger er blevet offentliggjort, og Nordisk Råd har vedtaget flere rekommandationer. Nordisk Ministerråd har ligeledes behandlet problematikken gentagne gange.

I løbet af 1982 er der sket en ny udvikling i sagen.

Den 9. februar meddelte den danske regering, at den ikke ønskede at deltage i videre arbejde om en nordisk kommunikationssatellit, og på denne baggrund vedtog Nordisk Råd den 3. marts rekommandation nr. 3/1982, som opfordrer de fire øvrige nordiske regeringer til at gå videre med arbejdet. Dette blev yderligere konkretiseret i Nordisk Ministerråds beslutning i Stockholm den 27. marts om en ny udredningsperiode frem til 1. april 1984.

Hvad der derefter vil ske, ved ingen.

Uanset om der ad åre kommer en nordisk satellit eller ej, så fortsætter satellitprojekterne også uden for Norden, og der viser sig derfor et stadigt stigende behov for lovgivning på området. Udviklingen inden for kabel-TV har også en sådan fart, at der er et klart behov for lovgivning, som det senest blev påpeget på de nordiske radiofonichefers møde den 8. september 1982.

Hvis ikke den nye teknologiske kommunikationsmuligheder skal komme til at oversvømme os på helt kommercielle vilkår, er det nødvendigt med et forbud mod spredning af reklamer via kabel- og satellit-TV. Ikke for at hindre den frie udbredelse af meninger og informationer, men for at give den så gode vilkår som muligt.

Men også med en sådan helt nødvendig regulering vil den udenlandske mediepåvirkning af de nordiske lande blive kraftigt forøget fra slutningen af 80'erne. Det er derfor nødvendigt, at man ikke blot indskrænker sig til at sætte grænser for den udenlandske påvirknings mest kommercielle sider, og samtidig bremser mulighederne for, at interesserede firmaer inden for Norden kan benytte de nye kommunikationsmuligheder til reklamer, men at man også fremmer det nordiske ikke-kommercielle radio- og TV-samar-

bejde gennem Nordvisionsudvekslingerne og gennem en forøgelse af samproduktionerne.

Under henvisning til det ovenfor anførte skal vi foreslå, at Nordisk Råd vedtager følgende rekommandation:

Nordisk Råd henstiller til regeringerne i de nordiske lande at undersøge mulighederne for et fællesnordisk forbud mod spredning af reklamer via kabel- og satellit-TV samt mulighederne for i lyset af den kraftigt stigende udenlandske mediepåvirkning at udbygge radio- og TV-samarbejdet i Norden såvel gennem Nordvisionsudveksling og samproduktion som gennem nye, uafprøvede initiativer.

København, Reykjavík, Oslo og Helsingfors, den 3. juni 1983

Margrete Auken (SF)

Guðrún Helgadóttir (Ab.)

Ole Henriksen (SF)

Hanna Kvanmo (A)

Pirkko Turpeinen (Skdl)

BILAGA

Betänkande av Nordiska rådets kulturutskott över medlemsförslaget

Till kulturutskottet har hänvisats medlemsförslag om gemensamt nordiskt förbud mot spridning av reklam via kabel- och satellit-TV. Förslaget har behandlats vid möten den 26 september och den 15 november 1983 samt den 26 januari 1984.

1. Medlemsförslaget

I medlemsförslaget hemställs att Nordiska rådet rekommenderar de nordiska ländernas regeringar att undersöka möjligheterna till ett samnordiskt förbud mot spridning av reklam via kabel- och satellit-TV samt möjligheterna till att i ljuset av den kraftigt stigande utländska mediepåverkan bygga ut radio- och TV-samarbetet i Norden såväl genom programutbyte via Nordvisionen och samproduktioner som genom nya oprövade initiativ.

Förslagsställarna varnar för en utveckling av programförmedlingen via satelliter på helt kommersiella villkor och finner det nödvändigt med ett förbud mot spridning av reklam via kabel- och satellit-TV, inte för att förhindra den fria spridningen av uppfattningar och informationer, utan för att spridningen skall kunna ske under så goda villkor som möjligt.

Förslagsställarna anser det också nödvändigt att man inte bara inskränker sig till att sätta gränser för den utländska påverkans mest kommersiella sidor och samtidigt bromsar möjligheterna för intresserade företag inom Norden att utnyttja de nya kommunikationsmöjligheterna för reklam, utan att man också främjar det icke-kommersiella nordiska radio- och TV-samarbetet genom programutbyte via Nordvisionen och genom ökade samproduktioner.

2. Remissbehandling

Utskottet behandlade frågan om eventuell remissbehandling av medlemsförslaget vid möte den 26 september 1983. Mot bakgrund av att medlemsförslaget A 635/k om samarbete angående mottagande av utomnordiska satellitsändningar, vilket bl. a. berör reklamens plats i massmedierna, särskilt de elektroniska medierna, nyligen undergått remissbehandling och ännu inte slutbehandlats samt andra ännu inte slutbehandlade mediefrågor ansåg utskottet det inte vara nödvändigt med någon remissbehandling. Utskottet föreslog därför för presidiet att medlemsförslaget skulle behandlas utan föregående remissomgång, vilket förslag presidiet biföll.

3. Utskottet

Syftet med medlemsförslaget är att i en situation med ett ökande utbud av TV-sändningar från utomnordiska länder förmedlade via satellit till Norden åstadkomma ett gemensamt förbud mot spridning av TV-reklam som på detta sätt sprids till de nordiska länderna. I tillägg till den föreslagna regleringen önskar förslagsställarna också främja det icke-kommersiella radio- och TV-samarbetet i Norden genom programutbyte via Nordvisionen och genom ökade samproduktioner.

Även om det i princip inte är någon skillnad mellan det förbud mot reklam i TV som gäller i Danmark, Norge och Sverige, och det förbud som medlemsförslaget syftar till, är utskottet inte berett att till den delen förorda medlemsförslaget.

Vad åter gäller den del av medlemsförslaget som syftar till att främja det icke-kommersiella nordiska radio- och TV-samarbetet konstaterar utskottet att det redan finns en rekommendation med detta syfte, nämligen *rek. nr 15/1973*, som fortfarande är anhängig, enligt vilken Nordiska ministerrådet bl. a. rekommenderas att vidta åtgärder för att öka omfattningen av samnordisk distribution och produktion av TV-program.

Med hänvisning till vad som ovan anförts får utskottet föreslå, att Nordiska rådet icke företar sig något med anledning av medlemsförslag.

Stockholm den 26 januari 1984

Arne Gadd (s)

Kirsti Kolle Grøndahl (A)

Eiður Guðnason (A.)

Elsi Hetemäki-Olander (Kok)

Förman

Tytti Isohookana-Asunmaa (K)

Gunnel Jonäng (c)

Peter Muurman (Sd)

Sture Palm (s)

Robert Pedersen (S)

Håkon Randal (H)

Gunvor Schnitler (H)

Reiulf Steen (A)

Ingrid Sundberg (m)

Pirkko Turpeinen (Skdl)

Medlemsförslag

om förstärkt socialmedicinsk insats

(Väckt av Tyra Johansson, Grethe Lundblad, Astrid Murberg Martinsen, Mats Nyby och Bernhardt Tastesen)

I oktober 1979 holdt Nordisk Råds social- og miljøudvalg et seminar i Kolding om alkohol- og narkotikaproblemer i Norden. Det var her enighed om behovet for en forstærket indsats imod misbrug af alle former for rusgifte, og bl. a. på baggrund af indlæg og drøftelser på dette seminar er der siden i Nordisk Råd fremsat flere medlemsforslag og vedtaget flere rekommandationer, der alle har til formål at begrænse omfanget af narkotikamisbrug, hvorimod man i mindre grad har været opmærksom på den anvendelse af rusgifte, der sker ved brug af lægeordineret medicin.

Det er ofte påvist, at lægeordineret medicin kan være lige så vanedannende som de ulovligt benyttede rusgifte.

Lægerne har pligt til at hjælpe nødstedte mennesker med smertestillende eller angstdæmpende medicin, men der er næppe tvivl om, at der herudover i et ikke ubetydeligt omfang udstedes recepter på smertestillende og angstdæmpende medicin, der på denne måde er med til at fastholde et stort antal mennesker i de nordiske lande i et medicinafhængighedsforhold, i strid med hensigtsmæssige sundhedspolitiske normer.

Spørgsmålet er, hvad der kan gøres for at øge forståelsen for og anvendelsen af socialmedicin, således at den forebyggende indsats kan få en stærkere placering i sundhedspolitikken frem for den symptombehandling, der altfor ofte giver sig udtryk i en overdreven medicinordination.

I flere udredninger i de nordiske lande anbefales – i overensstemmelse med opfattelsen i W.H.O. – en styrkelse af den primære sundhedstjeneste. Den sundhedsfremmende og sygdomsforebyggende indsats anbefales øget i lokalsamfundet, hvilket kræver et nærmere samarbejde mellem den primære sundhedstjenestes social- og sundhedsområder og lokale organisationer og foreninger, f. eks. idrætsforeninger, ældregrupper og beboerforeninger. Den lokale lægetjeneste bør derfor indgå i et åbent, tværfagligt samarbejde med andre sundhedsprofessioner, såsom sygeplejersker, hjemmehjælpere, socialrådgivere og andre socialarbejdere. Endvidere bør der knyttes tætte kontakter til de sociale netværksorganisationer i lokalområdet.

Med henblik på øget indsats på disse områder er der behov for en række forsøgsordninger i de nordiske lande, der vurderer en ændret organisationsform i lokalområdet i overensstemmelse med ovenstående beskrivelse. Den nye organisationsform kan f.eks. kaldes en socialmedicinsk enhed.

På Nordiska hälsovårdshögskolan i Göteborg er der nu mulighed for en socialmedicinsk efteruddannelse på 280 timer. Dette er et skridt på vejen, men det er forslagsstillernes opfattelse, at socialmedicinen desuden bør have en stærkere placering i den almene lægeuddannelse på universiteterne, og at man derfor bør foretage en vurdering af, om der bør ske en styrkelse af de samfundsmedicinske fag i lægeuddannelsen med henblik på at sikre os en uddannelse, der kan frembringe velfungerende læger, ud fra ikke alene et naturvidenskabeligt, men i lige så høj grad et samfundsvidenskabeligt synspunkt.

Det vil også være rimeligt at foretage en fællesnordisk vurdering af de kontrolforanstaltninger, de nationale sundhedsstyrelser udøver over for lægernes frie ordinationsret, for at konstatere om de indeholder tilstrækkelige garantier for, at der ikke sker et overdrevent misbrug af den afhængighedsskabende medicin, der jo ofte indeholder morfin eller stoffer med tilsvarende virkning. Det nytter ikke meget med en forstærket indsats over for det illegale misbrug, hvis patienter/klienter derefter kan henvende sig til lægerne og dér få tilfredsstillet deres narkotikabehov.

På baggrund af det ovenfor anførte henstilles,

at Nordisk Råd rekommanderer Nordisk Ministerråd at gennemføre en række forsøgsordninger i lokalområder i de nordiske lande med henblik på at vurdere den sundhedsfremmende effekt af en integreret socialmedicinsk indsats i den primære social- og sundhedstjeneste.

Det henstilles endvidere,

at Nordisk Råd rekommanderer de nordiske landes regeringer at give socialmedicinen en stærkere placering i såvel grunduddannelsen som i den medicinske efter- og videreuddannelse.

Det henstilles endeligt,

at Nordisk Råd rekommanderer de nordiske landes regeringer at foretage en skærpet kontrol over for ordinerer af medicin, der har en vanedannende virkning.

Om bord på MS Disko på rejse mellem Nuuk og Ilulissat, Grønland, den 30. august 1983

Tyra Johansson (s)

Grethe Lundblad (s)

Astrid Murberg Martinsen (A)

Mats Nyby (Sd)

Bernhardt Tastesen (S)

*BILAGA 1, Yttranden (se supplement)**BILAGA 2***Betänkande av Nordiska rådets social- och miljöutskott över medlemsförslaget**

Till Nordiska rådets social- och miljöutskott har hänvisats medlemsförslag A 669/s om förstärkt socialmedicinsk insats. Utskottet har behandlat förslaget vid sitt möte den 26–27 januari 1984.

1 Medlemsförslaget

I förslaget hemställs:

I att Nordiska rådet rekommenderar Nordiska ministerrådet att genomföra en rad fältförsök i de nordiska länderna med avsikt att värdera den hälsofrämjande effekten av en integrerad socialmedicinsk insats i den primära social- och sjukvårdstjänsten

II att Nordiska rådet rekommenderar de nordiska ländernas regeringar att ge socialmedicinen en starkare placering i såväl grundutbildningen som i den medicinska efter- och vidareutbildningen

III att Nordiska rådet rekommenderar de nordiska ländernas regeringar att företaga en skärpt kontroll över ordinerings av vanebildande mediciner.

Förslagsställarnas motivering och bakgrund till medlemsförslaget är behovet av förstärkta insatser mot missbruk av alkohol, narkotika och vissa läkemedel som ordinerar av läkare. I medlemsförslaget tas särskilt upp de medel som socialmedicinen kan erbjuda för att minska dessa problem.

2 Förslagets remissbehandling

Förslaget har remissbehandlats i sedvanlig ordning och svar har inkommit från följande remissinstanser:

Nordiska

Nordiska hälsovårdshögskolan

Nordiska samarbetsnämnden för medicinsk forskning

Nordisk federation för medicinsk undervisning

Nordiska läkemedelsnämnden

Sykepleiernes samarbeid i Norden med underremisser från SSNs medlemsorganisationer Finlands sjuksköterskeförbund, Norsk sykepleierforbund, Svensk sjuksköterskeförbund, Dansk Sygeplejerråd

Danmark

Indenrigsministeriet

Socialministeriets internationale kontor

Kommunernes Landsforening

Københavns magistrat 2 Afdeling med underremisser från Stadslægeæmbedet, Direktoratet for Københavns Hospitalvæsen, Københavns Kommunes Sundhedsdirektorat, Social- og Sundhedsforvaltningen i København, bistandsafdelingen, til vilka magistratet hänvisar.

Frederiksbergs Kommune

Amtsrådsforeningen i Danmark

Alkohol- og Narkotikarådet

Finland

Helsingfors universitet

Uleåborgs universitet

Tammerfors universitet

Kuopio högskola

Medicinalstyrelsen

Socialstyrelsen

Ålands landskapsstyrelse

Centralen för hälsofostran

Social- och hälsoorganisationernas samarbetsförening

Finlands kommunförbund

Finlands stadsförbund

Sjukhusförbundet

Centralförbundet för socialskydd

Hälsovårdens fackorganisation Tehy rf

Island

Hälsovårds- och försäkringsministeriet

Medicinaldirektören i Island

Isländska kommunförbundet

Islands läkarförbund

Norge

Universitetet i Oslo

Universitetet i Trondheim

Universitetet i Tromsø

Norske kommuners sentralförbund

Sverige

Socialstyrelsen

Universitets- och högskoleämbetet med underremisser från

Karolinska institutet och universiteten i Uppsala, Linköping,

Lund, Göteborg och Umeå

Svenska kommunförbundet

Landstingsförbundet

Svenska läkaresällskapet
Sveriges läkarförbund
Föreningen Sveriges socialchefer

3 Remissyttrandena

Medlemsförslaget har fått ett blandat mottagande av remissopinionen. *Förslaget tillstyrks i sin helhet, till vissa delar eller lämnas utan erinran av följande remissorgan:*

Nordiska

Nordiska hälsovårdshögskolan anser att de synpunkter och argument som framförs i medlemsförslaget överensstämmer nära med de grundidéer som ligger bakom etablerandet av Nordiska hälsovårdshögskolan och de utgör också de sammanhållande linjerna i högskolans nuvarande utbildning. Hälsovårdshögskolan anser det väsentligt med en ytterligare förstärkning av den socialmedicinska insatsen i läkarutbildningen. Försöksverksamhet vad gäller att integrera social- och hälsovård har pågått en längre tid och ytterligare försöksverksamhet är knappast nödvändigt. Läkarnas förskrivning av vanebildande läkemedel är redan idag hårt övervakad av de nationella myndigheterna. Ytterligare övervakning på nordisk basis torde knappast vara motiverad.

Nordiska samarbetsnämnden för medicinsk forskning pekar på att de uppmärksamt följer samhällsutvecklingen på de områden som nämns i förslaget. Dessa områden är några bland andra prioriterade områden.

Nordisk federation för medicinsk undervisning tillstyrker att försöksordningar i lokalområden samt att socialmedicinen får en starkare placering i såväl läkarnas grundutbildning som i den medicinska efter- och vidareutbildningen. Däremot anser de inte att det behövs en skärpt kontroll, då kontrollen redan idag är uttömmande.

Sykepleiernes samarbeid i Norden tillstyrker men vill markera följande: Organisationen av primärvården och utbyggnaden av densamma är olika i de nordiska länderna vilket får en viss betydelse vid en eventuell försöksverksamhet, redan planerade och pågående insatser måste först ses över. All utbildning, ej endast läkarnas, bör präglas av ett socialmedicinskt tänkande.

Danmark

Indenrigsministeriet framhåller att frågan om ökat samarbete mellan primärvården och socialväsendet för närvarande utreds. I förslaget till nya studieplaner för läkarutbildning vid Köpenhamns och Odense universitet ingår socialmedicin.

Stadslægeembedet har samma uppfattning som den Nordisk federation för medicinsk undervisning framfört. *Københavns Kommunes Sundheds-*

direktorat, Social- og Sundhedsforvaltningen i København og Frederiksborgs Kommune tillstyrker samtliga tre att-satser. Sundhedsforvaltningen tillägger att narkotiska läkemedel endast kan skrivas ut på så kallade "narkochecks", som är utställda av socialstyrelsen. Dessa samlas sedan in av sundhedsstyrelsen som därmed har en löpande kontroll över förbrukningen.

Kommunernes Landsforening anser att kommunernas social- och hälsovårdsförvaltning bör medtas i den föreslagna socialmedicinska enheten. Socialministeriets internationale kontor, alkohol- og narkotikarådet, som endast yttrat sig över medlemsförslaget sista rekommendation, anser att medlemsförslaget pekar på en av de väsentligaste balansproblemen i narkotikapolitiken men att förslaget är för ensidigt kontrollpolitiskt orienterat.

Amtsrådsforeningen i Danmark tillstyrker en skärpt kontroll av vanebildande läkemedel.

Finland

Socialstyrelsen anser att man i medlemsförslaget tagit upp en viktig fråga, ordinationen av mediciner. Ärendet är fortgående aktuellt, t. ex. inom missbrukarvården.

Finlands stadsförbund, Sjukhusförbundet, Tammerfors universitet, Kuopio högskola, Social- och hälsoorganisationernas samarbetsförening, Uleåborgs universitet och Helsingfors universitet instämmer samtliga i medlemsförslaget två första att-satser. Sjukhusförbundet menar att hälso-centralerna på landsbygden fungerar som socialmedicinska enheter på det sättet förslaget föreslår. Däremot är det motiverat med försöksordningen i storstäderna. Ett stärkande av den socialmedicinska undervisningen är också behövligt, särskilt vad gäller fort- och vidareutbildningen, anser bl. a. Tammerfors universitet. Kuopio högskola menar att man i utbildningen av läkare och annan hälsovårdspersonal behandlar medicinen ur andra synvinklar än deras farmakologiska egenskaper och funktionsmekanismer. Ordinationen och användningen av mediciner, särskilt mediciner som påverkar psyket borde man lära sig att granska kritiskt och utan att glömma andra eventuella vårdalternativ.

Samtliga remissorgan här är också eniga om den viktiga målsättningen att förhindra missbruk av vanebildande läkemedel. Men man menar att kontrollen redan nu är så uttömmande. Läkarna måste enligt gällande bestämmelser skriva narkotikarecept på ett speciellt av medicinalstyrelsen fastställt formulär. Läkaren måste också föra bok över de patienter till vilka han har ordinerat narkotika. Remissorganen här menar att i sin strävan att avlägsna de omtalade problemen får man inte oskäligt försvåra behövlig medicinsk vård, snarare kan bestämmelserna till vissa delar hindra, särskilt för patienter i livets slutskede. Centralförbundet för socialskydd anser också att det redan idag finns en skärpt kontroll över ordination av medicin med vanebildande verkan.

Hälsovårdens fackorganisation Tehy rf förutsätter att representanter för ifrågavarande fackorganisationer inom hälso- och sjukvård och socialvårdsområdena får delta i planeringen på riksnivå när försöksverksamheten skall genomföras.

Centralförbundet för socialskydd instämmer jakande i samtliga tre åtgärdsförslag. Socialmedicinska kunskaper bör öka i alla biståndsycken, den bör också ges i utbildningen av all sjuk- och hälsovårdspersonal. Åtgärder för att övervaka läkarordinerade recept förekommer i Finland. Praxis borde bara förenhetligas, för annars ändrar tillvägagångssättet i ett land inte situationen då medborgaren fritt kan förflytta sig från ett land till ett annat.

Island

Medicinaldirektören i Island framhåller att genom samordnade åtgärder, ökad kontroll och informationsinsatser har man i Island lyckats med att minska användningen av lugnande medicin avsevärt. Undervisning i socialmedicin har pågått vid Islands universitets medicinska linje sedan 1977. Undervisningstiden är i allt 24 lektioner förutom grupparbete.

Hälso- och försäkringsministeriet stöder förslaget om utökad undervisning i socialmedicin. Ministeriet anser att den del av förslaget som omfattar kontroll av vanebildande droger borde separeras från den del av förslaget som omfattar förstärkt socialmedicinsk insats och få särskild behandling.

Isländska kommunförbundet stöder förslaget fullt ut, så också *Islands läkarförbund* som konstaterar att officiell tillsyn vid receptskrivningen i Island har givit goda resultat och är tillräcklig.

Norge

Norske kommuners sentralförbund anser det vara angeläget att förebyggande insatser bör få en starkare placering i hälsovårdspolitiken framför symptombehandling.

Sverige

Socialstyrelsen tillstyrker rekommendationen som gäller att utvärdera den hälsofrämjande effekten av ett samarbete mellan primärvården och socialtjänsten. Socialstyrelsen konstaterar att stora förändringar har gjorts inom den allmedicinska utbildningen såväl inom grundutbildningen som inom vidare- och efterutbildningen för att svara mot sjukvårdspolitiska mål som uppställts och för att prioritera primärvården inom hälso- och sjukvårdsområdet. I remissmaterialet redovisar socialstyrelsen ett antal åtgärder som har vidtagits och kommer att vidtagas inom området läkemedelsmissbruk centralt, regionalt och lokalt. Socialstyrelsen är relativt nöjd med

den kontrollsituation vi har, men styrelsen är också medveten om att dessa frågor ständigt måste uppmärksammas och vidare bearbetas.

Landstingsförbundet är enig om att vårdutbildningen måste förmedla kunskaper rörande drogproblem. Nordiska hälsovårdshögskolan fyller en viktig funktion ur utbildningssynpunkt men också när det gäller att utbyta erfarenheter mellan de nordiska länderna. *Universitets- och högskoleämbe- betet* som begränsar sitt yttrande till det förslag som rör läkarnas grundut- bildning konstaterar att sjukdomsmönstret hos befolkningen har ändrats. Ökad uppmärksamhet måste nu ägnas skador och sjukdomar som uppkom- mer genom brister i miljön (t. ex. trafiken, arbetslöshet) och genom den enskildes livsföring. Alkohol- och drogmisshet är allvarliga och växande sociala och medicinska problem. Den traditionella sjukvårdens möjligheter att i detta läge ytterligare förbättra folkhälsan är begränsade. Denna för- ankring av hälso- och sjukvårdens roll påverkar också läkarnas grundut- bildning. UHÄ delar förslagsställarnas uppfattning att kunskapsområdet socialmedicin som en del av samhällsmedicinen bör ha en starkare ställ- ning i läkarnas grundutbildning.

Föreningen Sveriges socialchefer tillstyrker förslaget. Föreningen anser det vara nödvändigt med en kontinuerlig uppföljning av läkemedelsför- brukningen. Detta ålåg tidigare länsläkarna. Att socialmedicinen får större utrymme i läkarutbildningen finner föreningen vara en utomordentligt an- gelägen fråga. Föreningen är tveksam till förslagsställarnas förslag om socialmedicinska enheter. Den socialmedicinska verksamheten måste utgå ifrån primärvården.

Medlemsförslaget *avstyrks* av

Norden

Nordiska läkemedelsnämnden noterar att det i de nordiska länderna redan idag finns en omfattande kontroll av läkarnas förskrivning av narko- tika. Särskilda receptblanketter måste bl. a. användas. Huvudvikten av problemet idag ligger snarare på förskrivning och bruk av ångestdämpande medel och sömnmedel.

Finland

Medicinalstyrelsen konstaterar att i den reform som skett i läkarnas grundutbildning har man alltmåra försökt beakta de socialmedicinska syn- punkterna. Läroämne i detta avseende i Finland är egentligen folkhälsove- tenskapen, där undervisningen som sådan är föremål för stark utveckling. Sedan början av år 1982 har Finland tillämpat effektiverad kontroll av narkotikarecept. Samarbetet mellan socialmyndigheterna i folkhälsoar- betet och sjukvårdsanstaltens verksamhet har hög prioritet i sjukvårdspla- nerna för 1984–1988.

Ålands landskapsstyrelse anser att de i medlemsförslaget uppställda målen kan uppnås inom ramen för redan existerande organisations- och

verksamhetsmodeller och stöder sålunda icke de specificerade hemställningarna.

Finlands kommunförbund menar att vill man utvärdera den hälsofrämjande effekten av socialmedicinska åtgärder på den nordiska nivån bör man utgå från redan existerande organ. En förstärkning av den socialmedicinska undervisningen i grund- och fortbildningen bör övervägas inom ramen för de nationella behoven. Kommunförbundet menar att användningen av mediciner i berusningssyfte torde man inte kunna helt avlägsna genom att effektivisera läkemedelskontrollen. Det är mera värdefullt att utreda möjligheterna att rådgiva om rätt användning och utreda bruket av vanebildande mediciner samt utreda ersättande vårdmetoder i synnerhet för narkotikamissbrukare.

Norge

Universitetet i Tromsø har meddelat att de inte önskar uttala sig i anledning av medlemsförslaget.

Följande remissinstanser är *tveksamma* till förslaget, bl. a. pekas på nationella utredningar som redan pågår eller de principiella förändringar förslaget innebär.

Danmark

Københavns Hospitalvæsen, direktoratet anser rent generellt att försöksordningar är värdefulla men anser att sådana redan pågår. Socialmedicinen planeras att få en förstärkt placering i utbildningen. Direktoratet tar inte ställning till den del av medlemsförslaget som behandlar en skärpt kontroll av läkemedelsförskrivningen.

Finland

Centralen för hälsofostran understöder förslaget om att ge socialmedicinen en starkare ställning i socialgrundutbildningen liksom i den medicinska efter- och vidareutbildningen. Centralen finner ingen anledning för Finlands del till en skärpt kontroll av vanebildande preparat. En sådan har redan införts och nu evalueras om de skärpta åtgärderna har varit nyttiga eller om skärpt kontroll kanske lett till att man slutat med nödvändigt läkemedelsbruk.

Norge

Universitetet i Trondheim är tveksam till den föreslagna försöksverksamheten då den forskningsmässigt är svår att evaluera. Universitetet anser att en skärpning av kontrollåtgärderna kan medföra att medikamenterna inte blir använda även när det är facklig indikation för användning.

Universitetet i Oslo hänvisar till att de så kallade livstidssjukdomarna utgör den väsentligaste delen av sjukligheten bland befolkningen. Det räcker därför inte enligt universitetet med de förslag som listas i medlems-

förslaget för att komma till rätta med en för hög och felaktig läkemedelsförskrivning. Undervisning om behov av och vinst med en förändrad livsstil bör inte bara ges till de medicinestuderande utan till hela befolkningen.

Sverige

Svenska kommunförbundet är tveksam till det förslag som läggs fram om en socialmedicinsk insats vid sidan av primärvården. Det föreligger enligt förbundets mening stor risk för att en sådan organisation kan splittra den samordning av resurser som eftersträvas från såväl kommuner som lands-ting.

Sveriges läkarförbund anser att i förslaget avspeglas det faktum att termen socialmedicin används i flera sammanhang och har olika innebörd i de olika nordiska länderna. Läkarförbundet anser att socialmedicin bör utgöra en viktig del av läkarutbildningen men ställer sig tveksam till om socialmedicinens ställning i läkarutbildningen allmänt skall stärkas på bekostnad av andra ämnen.

Svenska läkaresällskapet anser att socialmedicin bör tillförsäkras en adekvat representation i läkarutbildningen vid de nordiska universiteten och att socialmedicinska aspekter kontinuerligt läggs in i utbildningen för olika medarbetare inom sjukvårdsorganisationen. Det är dock osäkert om dess ställning allmänt kan förstärkas på bekostnad av andra ämnen i läkarutbildningen. Under många år har olika samhällsfaktorer betydelse för sjuklighet och missbruk betonats. Tiden kan vara mogen att utifrån det presenterade förslaget poängtera samspelet mellan de naturvetenskapligt orienterade och de samhällsorienterade medicinska insatserna. Ett solitt läkemedelskunnande, är enligt Sällskapetets förmenande helt avgörande för en framgångsrik kamp mot överförskrivning av läkemedel. På motsvarande sätt är faktakunskap hos medicinalpersonal och socialarbetare av utomordentlig vikt. Utbildning i beroendelära är en angelägen uppgift i grundutbildningen.

Sammanfattningsvis framgår att samtliga remissinstanser anser att alla åtgärder som skulle kunna leda till minskad tillgång och bruk av narkotika, vare sig de har anskaffats lagligt eller olagligt, är viktiga och värda understöd.

Att grunda egna regionala socialmedicinska enheter förefaller inte ändamålsenligt menar de remissorgan som kommenterat den punkten.

Beträffande den andra att-satsen om en effektiviserad undervisning i socialmedicin inom grund-, fort- och vidareutbildningen är meningarna också delade. Några tillstyrker förslaget fullt ut, andra menar att det ingår i de nya läroplanerna, somliga anser att det särskilt i fort- och vidareutbildningen bör tas med.

I fråga om det tredje förslaget om en skärpt kontroll över ordinerandet av vanebildande mediciner är man överens om målsättningen. Att förhind-

ra missbruk av vanebildande läkemedel är en viktig målsättning. Vid denna strävan får man inte oskäligt försvåra behövlig medicinsk vård. Många remissinstanser har också den uppfattningen att förskrivningen redan nu är ordnad på det sätt att saken fortlöpande är föremål för uppmärksamhet.

Ett fåtal remissinstanser har den uppfattningen att den del av förslaget som omfattar kontroll av vanebildande droger borde separeras från den del av förslaget som omfattar förstärkt socialmedicinsk insats och få en särskild behandling.

4 Utskottet

I medlemsförslaget uppmärksammas behovet av förstärkta insatser mot missbruk av alkohol, narkotika och vissa läkemedel som ordinerar av läkare. Förslagsställarna anför att det erfordras en förstärkt socialmedicinsk insats, dels för att främja en mera samhällsvetenskaplig attityd hos (blivande) läkare, dels för mera omedelbara satsningar på förebyggande verksamhet. De föreslagna åtgärderna innefattar:

- En försöksverksamhet med omorganisation och förstärkta resurser i lokalsamhället som bl. a. skulle engagera primärvård, socialvård samt lokala organisationer och föreningar.
- En förstärkning av socialmedicinens ställning i läkarnas grund- och vidareutbildning.
- Åtgärder som syftar till skärpt kontroll när det gäller ordination av beroendeframkallande läkemedel.

Förslagsställarna berör Nordiska hälsovårdshögskolan som enligt social- och miljöutskottets uppfattning fyller en viktig funktion ur utbildnings-synpunkt. De synpunkter och argument som framförs i medlemsförslaget stämmer nära med de grundidéer som ligger bakom etablerandet av Nordiska hälsovårdshögskolan och de utgör också de sammanhållande linjerna i högskolans nuvarande utbildning. Social- och miljöutskottet har genom åren pläderat för en utvidgning av Nordiska hälsovårdshögskolans kompetensområde till att också omfatta sociala aspekter.

Utskottet delar förslagsställarnas uppfattning om nödvändigheten av att tillämpa och anbefalla en helhetssyn på människan och hennes hälsa, dvs. att människan inte skall ses som en samling sjuka eller friska organ utan som en hel individ och dessutom som en del i en grupp och i ett samhälle. Denna uppfattning stöds av ett flertal remissorgan som upplyser om förändrade kursplaner för läkare och om ökat samarbete mellan primärvård och socialtjänsten.

Utskottets erfarenhet är emellertid att denna syn fortfarande inte har trängt igenom i utbildningen av nordisk vårdpersonal och att ytterligare förstärkning av tid och resurser härför således är önskvärd.

De senare årens forskning har även visat att sjukdomsmönstret hos befolkningen ändrats. Ökad uppmärksamhet måste nu ägnas skador och

sjukdomar som uppkommer genom brister i miljön (t. ex. trafiken, arbetslivet) och genom den enskildes livsföring (bl. a. kosten). Alkohol- och drogmissbruk är allvarliga och växande sociala och medicinska problem. Den traditionella sjukvårdens möjligheter att i detta läge ytterligare förbättra folkhälsan är begränsade. I stället måste nya insatser koncentreras på förebyggande åtgärder riktade mot områden som ligger utanför den egentliga hälso- och sjukvården. Det kunskapsmässiga underlaget för sådana åtgärder finns dock att hämta inom hälso- och sjukvården genom den kännedom som där finns om sjukdom, lidande och död i relation till miljön m. m.

Denna förändring av hälso- och sjukvårdens roll påverkar också läkarnas grundutbildning. För den blivande läkaren är det t. ex. viktigt att tidigt i utbildningen lära sig integrera ett socialmedicinskt tänkande i sitt handlingsmönster.

Försöksverksamhet

Av remissorganens svar framgår att försök med att integrera social- och hälsovård har pågått en längre tid på många ställen i Norden och allteftersom primärvården byggs ut och förstärks kommer sådant samarbete att bli helt naturligt och oundgängligt. Att organisera ytterligare försöksverksamheter är därför enligt utskottet inte nödvändigt. Det finns redan i dag en rikhaltig erfarenhet som kan omsättas i den ordinarie verksamheten. Utskottet vill starkt understryka värdet av att denna kunskap omsätts i praktiken. I likhet med förslagsställarna anser utskottet det nödvändigt med en integrerad socialmedicinsk insats (den primära social- och sjukvårdstjänsten). Denna uppfattning styrkes av ett flertal remissorgan. Dessutom finner utskottet det mycket angeläget med ett kontinuerligt och fördjupat erfarenhetsutbyte mellan de nordiska länderna när det gäller aktuella frågor inom samhällsmedicinens område. Utskottet delar förslagsställarnas uppfattning om att Nordiska hälsovårdshögskolan har en viktig funktion när det gäller att utbyta erfarenheter mellan de nordiska länderna.

Socialmedicin

Beträffande det andra åtgärdsförslaget delar utskottet förslagsställarnas uppfattning att kunskapsområdet socialmedicin som en del av samhällsmedicinen bör ha en starkare ställning i läkarnas grund-, vidare- och fortutbildning. Utskottet har gett uttryck för denna mening i sitt resonemang ovan.

Skärpt kontroll

Förslagsställarna föreslår slutligen att kontrollen över förskrivning av läkemedel som är vanebildande bör skärpas. Utskottet delar åsikten att det är viktigt med en skärpt hållning till förskrivning av beroendeframkallande preparat. Studier bekräftar förslagsställarnas antagande att missbruket av

lugnande medel och sömnmedel har ett nära samband med förskrivningsvolymen. Denna uppfattning styrks av flera remissinstanser som upplyser om att de medicinska myndigheterna under de senaste åren och i linje med medlemsförslagets intentioner redan i betydande grad har effektiviserat kontrollen av förskrivning av sådana läkemedel som kan vara beroende-framkallande. Särskilda receptblanketter måste bl. a. användas. Om särskilda skäl föreligger är det möjligt att följa enskilda läkares ordinationer och enskilda patients förbruk och konsultationsmönster. Hälsomyndigheterna har härigenom kunnat ingripa mot en okritisk förskrivningspraxis. Majoriteten av remissinstanserna, däribland Nordiska läkemedelsnämnden och Nordiska hälsovårdshögskolan, anser att läkarnas förskrivning av vanebildande läkemedel redan idag är hårt övervakad av de nationella myndigheterna och studier av de betydande regionala skillnaderna pågår. Ytterligare övervakning borde därför enligt remissorganens uppfattning knappast vara motiverad. I remissmaterialet har även klara åsikter framförts att många läkare på grund av nuvarande skärpta bestämmelser och krångliga regler inte kunnat ge de patienter som verkligen behöver stark smärtlindring en effektiv medicinering. Det är således enligt utskottets uppfattning inte skäl att ytterligare skärpa bestämmelserna. Däremot bör övervakningen effektiviseras samt studier av läkemedelsbruket bl. a. för att finna orsaker till stora regionala skillnader i förbrukningen av psykofarmaka initieras. Praktiska möjligheter till detta torde ibruktagandet av ADB-metoder i apotekens verksamhet kunna ge.

Med hänvisning till vad som ovan framförts hemställs att

Nordiska rådet rekommenderar de nordiska ländernas regeringar att kunskapsområdet socialmedicin som en del av samhällsmedicinen får en starkare ställning i såväl grundutbildningen som i efter- och vidareutbildningen av hälso- och sjukvårdspersonal.

Stockholm den 27 januari 1984

Margrete Auken (SF)

Karin Flodström (S)

Rune Gustavsson (C)

Margit Hansen-Krone (H)

Timo Kietäväinen (K)

Grethe Lundblad (S)

Astrid Murberg Martinsen (A)

Pétur Sigurdsson (Sj)

Odd With (Kr.F.)

Förman

BILAGA 3, I efterhand inkomna yttranden (se supplement 1 och 2)

Medlemsförslag

om ökat stöd till nordiskt idrottsutbyte

(Väckt av Mikko Elo, Eiður Guðnason, Ilkka Kanerva, Hannu Kempainen, Robert Pedersen och Páll Pétursson)

Vid sin 23:session i Reykjavík 1975 antog Nordiska rådet en rekommendation (nr 16/1975/k) angående utvidgat nordiskt idrottssamarbete, i vilken Nordiska ministerrådet uppmanades att framlägga förslag om hur det nordiska idrottssamarbetet skulle kunna utvecklas. Ministerrådet tillsatte den begärda utredningen, som avgav sitt betänkande 1978.

Utredningens förslag innehöll två huvudpunkter. Den ena avsåg att ett permanent nordiskt idrottsutskott, bestående av två representanter för varje land – representerande centrala idrottsmyndigheter och de frivilliga idrottsorganisationerna – skulle tillsättas. Avsikten var att detta utskott skulle fungera som rådgivande organ för Nordiska ministerrådet i idrottspolitiska frågor och fördela nordiska medel till idrottsändamål. Den andra huvudpunkten i förslaget innebar att en särskild stödordning för nordiskt idrottssamarbete skulle upprättas på den nordiska kulturbudgeten.

Det föreslagna nordiska idrottsutskottet har inte upprättats. Däremot har den senare delen av förslaget förverkligats, såtillvida att en stödordning för idrottssamarbetet upprättades 1979. Det första året uppgick anslaget till 100 000 DKK, och det har senare ökats, så att anslaget på den nordiska kulturbudgeten 1984 uppgår till 540 000 DKK. I enlighet med direktiven för stödordningen har dessa medel i huvudsak använts för att underlätta idrottsutbyte mellan de s. k. västnordiska områdena (Färöarna, Grönland, Island och Svalbard) och det övriga Norden samt mellan dessa områden. Från år 1983 till 1984 kommer anslaget till stödordningen dock i realiteten att minska i omfång, då anslagsökningen är så liten, att den knappast kommer att täcka inflationsförlusten.

Nordisk Fælles-Komité, som är ett samarbetsorgan mellan riksidrottsförbunden i Danmark, Färöarna, Island, Norge och Sverige har vid flera tillfällen i hänvändelser till Nordiska ministerrådet och Nordiska rådet uttalat att stödet borde utökas, och att även det ursprungliga förslagets första del, upprättandet av ett nordiskt idrottsutskott, bör förverkligas.

Även Nordiska rådets kulturutskott har under de senare åren i samband med de årliga överläggningarna med Nordiska ministerrådet (kultur- och undervisningsministrarna) om den nordiska kulturbudgeten flera gånger

uttalat sig till förmån för ökade anslag till nordiskt idrottsutbyte. Detta skedde senast den 26 september 1983.

Idrottsrörelsen har en synnerligen bred folklig förankring. Den är i särklass den största ungdomsorganisationen. I Nordiska rådets strävan att stimulera ett brett folkligt utbyte mellan de nordiska länderna har därför idrottsrörelsen stora möjligheter att göra insatser. Utöver det utbyte på elitnivå som förekommer bl. a. i form av landskamper, har idrottsrörelsen inga ekonomiska resurser för ett brett utbyte.

För ett ökat utbyte av lag och trupper för t. ex. ungdom och kvinnor på distrikts- och klubbnivå krävs därför tillskott av medel. Ökade anslag för denna verksamhet bör användas för att främja idrottsutbyte av detta slag med ytterområdena i Norden.

Av det anslag på 500 000 DKK, som 1983 är avsatt för stödordningen för idrottssamarbetet på den nordiska kulturbudgeten, beviljades ca 350 000 DKK för isländska och färöiska idrottares resor till andra nordiska länder, medan ca 150 000 DKK anslogs för resor för idrottare från andra nordiska länder till Västnorden. Med rabatter täcker det senare beloppet kostnaderna för 10–15 människors resor tur/retur till Island från vardera Danmark, Finland, Norge och Sverige. Den nuvarande bidragsstorleken innebär således att målet med ett utvecklat nordiskt idrottsutbyte inte på långt när kan uppnås.

Med hänvisning till vad som ovan anförts föreslår undertecknade att Nordiska rådet rekommenderar Nordiska ministerrådet att

1. avsevärt öka anslaget på den nordiska kulturbudgeten för nordiskt idrottssamarbete för att därigenom möjliggöra en reell ökning av det nordiska idrottsutbytet, med särskild hänsyn till de nordiska ytterområdena,
2. i samarbete med riksidsrottsförbunden och berörda departement/ministerier medverka till att de nordiska flygbolagen utverkar särskilda rabatter för idrottsutbyte mellan de nordiska länderna,
3. snarast anordna en idrottskonferens med de nordiska riksidsrottsförbunden med syfte att diskutera stödet till idrottsutbyte mellan de nordiska länderna och frågan om inrättande av ett nordiskt idrottsutskott.

Helsingfors, Reykjavík och København den 29 september 1983

Mikko Elo (Sd)

Ilkka Kanerva (Kok)

Robert Pedersen (S)

Eiður Guðnason (A)

Hannu Kemppainen (K)

Páll Pétursson (F.)

*BILAGA 1. Yttranden (se supplement)**BILAGA 2***Betänkande av Nordiska rådets kulturutskott över medlemsförslaget**

Till kulturutskottet har hänvisats medlemsförslag om ökat stöd till nordiskt idrottsutbyte. Förslaget har behandlats vid möten den 15 november 1983 samt den 26 januari och den 26 februari 1984.

Vid mötet den 26 januari 1984 hörde utskottet företrädare för de nordiska riksidsrottsförbunden.

1. Medlemsförslaget

I medlemsförslaget hemställs att Nordiska rådet rekommenderar Nordiska ministerrådet att 1) avsevärt öka anslaget på den nordiska kulturbudgeten för nordiskt idrottsamarbete för att därigenom möjliggöra en reell ökning av det nordiska idrottsutbytet, med särskild hänsyn till de nordiska ytterområdena, 2) i samarbete med riksidsrottsförbunden och berörda departement/ministerier medverka till att de nordiska flygbolagen utverkar särskilda rabatter för idrottsutbyte mellan de nordiska länderna, 3) snarast anordna en idrottskonferens med de nordiska riksidsrottsförbunden med syfte att diskutera stödet till idrottsutbyte mellan de nordiska länderna och frågan om inrättande av ett nordiskt idrottsutskott.

Förslagsställarna anför att idrottsrörelsen har en synnerligen bred förankring i Norden och att den är den i särklass största ungdomsorganisationen. De menar att idrottsrörelsen därför har stora möjligheter att göra insatser i strävandena att stimulera ett brett folkligt utbyte mellan de nordiska länderna. Idrottsrörelsen har enligt förslagsställarna inga ekonomiska resurser för ett brett utbyte utöver det utbyte på elitnivå som förekommer bl. a. i form av landskamper. Det krävs därför tillskott av medel för att det skall vara möjligt att öka utbytet av lag och trupper för t. ex. ungdom och kvinnor på distrikts- och klubbnivå.

Förslagsställarna visar med hjälp av räkneexempel att den nuvarande stödordningen (0,5 milj. DKK 1984) inte på långt när förslår på grund av höga resekostnader, och föreslår särskilda rabatter för flygresor.

2. Remissyttrandena

Följande myndigheter, institutioner och organisationer har avgivit yttrande om medlemsförslaget:

Danmark

Ministeriet for kulturelle anliggender

Ministeriet for offentlige arbejder

Amtsrådsforeningen i Danmark
 Kommunernes Landsforening
 Frederiksbergs Kommune
 Dansk Idræts-Forbund
 Idrættens Fællesråd
 Danair A/S

Finland

Undervisningsministeriet
 Statens idrottsråd
 Finlands stadsförbund
 Suomen kunnallisliitto (Finlands kommunförbund)
 Finlands svenska kommunförbund
 Suomen valtakunnan urheiluliitto (Finlands riksidrottsförbund)
 Arbetarnas idrottsförbund
 Finlands svenska centralidrottsförbund
 Ålands landskapsstyrelse

Island

Menntamálaráðuneytið (Utbildningsministeriet)
 Íþróttasamband Íslands (Islands idrottsförbund)

Norge

Kultur- og vitenskapsdepartementet
 Norske kommuners sentralforbund
 Braathens SAFE

Sverige

Svenska kommunförbundet
 Sveriges riksidrottsförbund

Flertalet av dem som yttrat sig om medlemsförslaget förhåller sig positivt till detta och dess tre delförslag, även om förslaget om inrättande av ett nordiskt idrottsutskott väcker viss tveksamhet. En del är tveksamma eller avstår från att yttra sig i sak. En instans är absolut negativ och tvivlar på att ett förverkligande av syftet skulle ha åsyftad verkan, utan tvärtom stärka de osunda dragen inom idrotten.

2.1 Positiva

2.1.1 Danska remissyttranden

Kommunernes Landsforening anför att medlemsförslaget behandlats i ett mellan landsforeningen och *Idrættens Fællesråd* etablerat *utskott för idrottsanläggningar* samt landsforeningens *fritids- och kulturutskott*. Foreningen hänvisar till att det sedan 17 år finns ett nordiskt samarbete om

byggande, drift och underhållande av idrottsanläggningar. Samarbetet har bedrivits under konferenser, under vilka deltagarna har haft möjlighet att utbyta erfarenheter och besiktiga anläggningar inom idrottssektorn. Landsföreningen hoppas att Nordiska rådet också skall kunna stöda samarbetet om idrottsanläggningar, däribland stöda och utarbetandet av gemensamt nordiskt material.

Dansk Idræts-Forbund och *Idrættens Fællesråd*, som avger s. g. s. identiska yttranden, hänvisar till Nordisk Fælleskomité och dess uttalanden till Nordiska rådet. Organisationerna stöder explicit punkterna 1 och 3 i medlemsförslaget och finner i fråga om punkt 2 det vara nödvändigt att det införs reseordningar med betydande rabatter, såframt man önskar ett brett idrottssamarbete särskilt med de nordatlantiska områdena. Som exempel anförs att reseutgifterna för att transportera ett handbollslag till och från Färöarna eller Island uppgår till ca 100 000 DKK.

2.1.2 *Finländska remissyttranden*

Statens idrottsråd och *undervisningsministeriet* finner ökade anslag till idrottssamarbetet vara absolut nödvändiga, men menar att stödet bör omfatta även andra former av idrottssamarbete, såsom idrottsplanering, byggnadsverksamhet, idrottsvetenskap och specialgrupper inom idrotten. Idrottsrådet förhåller sig också positivt till att försöka utverka reserabatter på flyg och nämner som modell de avtal som knutits med det isländska flygbolaget. En idrottskonferens skulle vara meningsfull om den kunde omfatta fler deltagare än vad som medlemsförslaget antyder, nämligen berörda ministerier, permanenta sakkunnigorgan samt övriga sakkunnigorgan inom det nordiska idrottssamarbetet. Dess uppgift skulle vara att granska de år 1978 av den nordiska idrottsutredningen framlagda förslagen mot bakgrund av dagens behov. Idrottsrådet stöder också tanken på att grunda ett nordiskt idrottsutskott.

Finlands kommunförbund liksom *Finlands stadsförbund* stöder medlemsförslaget.

Finlands riks-idrottsförbund anför att samarbetet och idrottsutbytet har haft en positiv inverkan på utvecklingen av de nordiska ländernas egna idrottskulturer. Förbundet finner stödordningen vara mycket värdefull och förmodar att den gjort det möjligt att säkerställa och vidareutveckla det nordiska idrottsutbytet särskilt med de nordiska ytterområdena. Förbundet lämnar en ingående motivering för sin uppfattning. Finlands riks-idrottsförbund förhåller sig synnerligen positivt till punkt 1 och positivt till punkterna 2 och 3 i medlemsförslaget.

Arbetarnas idrottsförbund anser det inte vara möjligt att främja det nordiska idrottssamarbetet med de ekonomiska resurser som idrottsorganisationerna själva har. Förbundet finner det önskvärt med specialrabatter på nordiska flyg och stöder också tanken på en idrottskonferens, som borde omfatta inte bara organisationerna, utan också berörda ministerier.

Finlands svenska centralidrottsförbund framhåller att den ekonomiska insats som behövs för ett breddat nordiskt idrottsamarbete inte kan uppbringas genom förbunden eller på frivillig väg. Detta betyder enligt förbundet att etablerade kontakter på närhåll kan upprätthållas, men att det inte finns möjligheter till att utvidga dessa till ytterområdena. Förbundet stöder också förslaget om en idrottskonferens.

Ålands landskapsstyrelse framhåller att det nordiska utbytet på alla plan bör främjas och förordar därför punkterna 1 och 2 i medlemsförslaget. I fråga om punkt 3 ställer sig landskapsstyrelsen tveksam, eftersom det inte anförs vilka uppgifter ett eventuellt idrottsutskott skulle ha.

2.1.3 *Isländska remissyttranden*

Utbildningsministeriet anför att det nordiska idrottsarbetet hittills har givit goda erfarenheter och att särskilt idrottsfolk i Västnorden gynnats av gällande stödordning. Den isländska idrottsrörelsens samarbete med idrottsrörelsen i det övriga Norden har varit positivt, men det har begränsats av de höga resekostnaderna till och från Island.

Islands idrottsförbund uttrycker inledningsvis sin förvåning över att den nordiska idrottsutredningens förslag från 1978 inte förverkligats, men uttrycker samtidigt sin tillfredsställelse över medlemsförslaget. De medel som idrottsförbunden kan räkna med är begränsade med hänsyn till det stora medlemsantalet, som uppgår till 7–8 miljoner medlemmar, vilka samarbetar i 65 000 idrotts- och ungdomsförbund. Förbundet hänvisar till de rabatter som man kunnat utverka av Icelandair för idrottsfolk både i in- och utrikestrafiken. Detta borde enligt förbundet utvidgas till att gälla all in- och utrikestrafik inom Norden. Också förslaget om en idrottskonferens får stöd.

2.1.4 *Norskt remissyttrande*

Kultur- og vitenskapsdepartementet framhåller att en ökad idrottsutväxling skapar grund för större bredd i det nordiska kultursamarbetet. Departementet ställer sig positivt till att stödordningen för nordiskt idrottsamarbete fortsatt upprätthålls, men menar att frågan om ökade medel bör avgöras i samband med den årliga behandlingen av förslagen till nordisk kulturbudget.

2.1.5 *Svenska remissyttranden*

Svenska kommunförbundet anför att många svenska kommuner har vänorter i de nordiska länderna och att kommunerna ofta ger särskilda bidrag för vänortsutbyte. Förbundet förmodar att huvuddelen av de kommunala bidragen går till idrottsrörelsens olika föreningar och klubbar. Också svenska kommunförbundet hänvisar till samarbetet mellan de organ som svarar för utvecklingen av fritidsanläggningar. Vid de senaste konferenserna har deltagarna uttalat sig för ett engagemang från Nordiska rådet i

samordningsfrågor. Andra frågor som har varit aktuella är bättre utnyttjande av lokaler, förbättrade villkor för kvinnoidrotten och TV-sändning av idrottsevenemang. Däremot ställer sig kommunförbundet tveksamt till att det inrättas ett nordiskt idrottsutskott.

Sveriges riksidsrottsförbund hänvisar till uttalande av Nordisk Fælleskomité från september 1983 och framhåller kraftigt vikten av att medel ställs till förfogande, så att det nordiska idrottsutbytet, framförallt när det gäller ytterområdena, skall kunna utvecklas, trots en allt stramare idrottsekonomi.

2.2 Negativa, tveksamma eller avsaknad av ställningstagande

2.2.1 *Danska remissyttranden*

Ministeriet for kulturelle anliggender anser det inte vara riktigt att för närvarande ta ställning till punkterna 1 och 3 i medlemsförslaget, eftersom frågan om stöd till nordiskt idrottssamarbete snart skall prövas vid behandlingen av förslaget till nordisk kulturbudget 1985. I fråga om punkt 2 hänvisas till yttrande av *ministeriet for offentlige arbejder* (jfr nedan).

Ministeriet for offentlige arbejder, som i sin tur har hört *Scandinavian Airlines Systems*, redogör för gällande rabattordningar. Ministeriet anser att de rabatterade priserna befinner sig på en nivå som gör flygtransport konkurrenskraftig med andra transportformer mellan de nordiska länderna, och att rabattreglerna är förhållandevis enkla. Ministeriets principiella uppfattning är att det är mest ändamålsenligt med lågprisordningar för alla eller vissa åldersbestämda grupper, i motsats till rabattordningar som baserar sig t. ex. på den resandes yrke eller syftet med resan. Ministeriet anser vidare att medlemsförslagets syfte står i konflikt med strävandena att förenkla prissystemet samt att intentionerna till viss del kunnat uppnås. Medlemsförslaget avstyrks till denna del.

Amtsrådsforeningen i Danmark har inga synpunkter att anlägga på förslaget.

Frederiksbergs Kommune, som har hört kommunens *Direktorat for Skole- og Biblioteksvæsen* och kommunens *Tekniske Direktorat*, har inga egentliga synpunkter på förslaget. Kommunen anför att det i anslutning till möten vartannat år mellan Frederiksberg och stadens nordiska vänorter Bærum, Havnefjord, Tavastehus och Uppsala arrangeras idrottsstämmer för unga. Utgifterna täcks av kommunen.

Danair A/S upplyser om att det på rutten mellan Färöarna och Köpenhamn gäller en ungdomsrabatt på 25 % för personer i åldern 12–25 år och en grupprabatt på 25 % för grupper på minst 10 personer. Bolaget anser att dessa rabattformer i stort sett täcker allt idrottsfolk.

2.2.2 *Finländskt remissyttrande*

Finlands svenska kommunförbund ställer sig tveksamt till ytterligare utökning av den offentliga finansieringen av idrottsverksamheten och idrottsutbytet i dess nuvarande form, och förmodar att en eventuell höjning av anslagen knappast skulle leda till den breddning av verksamheten som förslagsställarna framfört som motiv. Kommunförbundet tror tvärtom att en sådan satsning ytterligare skulle stärka de osunda drag som börjat framträda inom idrottsverksamheten, såsom resultathysteri, krav på träningspengar, ständigt ökade krav på utrymmen och anläggningar, hårdträning med proffsinriktning i allt lägre åldrar, ensidig livsinriktning etc. Kommunförbundet anser att det inte i detta skede finns anledning att ställa idrotten i särställning jämfört med andra kultur- och fritidsaktiviteter med motiveringen att idrotten är den verksamhet som får det klart största stödet från samhället och att det är kommunerna som får stå för praktiskt taget alla dessa kostnader (diagram bifogat). Däremot förhåller sig kommunförbundet positivt till en nordisk idrottskonferens, men anser att den borde gälla frågan om att återföra verksamheten till idrottens grundidé: den personliga utvecklingen med de egna framstegen och det psykiska och det fysiska välbefinnandet som främsta belöning, och inte gälla frågan hur man skall komma över mesta möjliga pengar för elitidrotten.

2.2.3 *Norska remissyttranden*

Norske kommuners sentralforbund har inga synpunkter att anlägga på medlemsförslaget.

Braathens SAFE anför att medlemsförslaget inte direkt angår bolaget, eftersom detta blott flyger inrikesrutter i Norge. Bolaget önskar dock generellt påpeka att ytterligare rabattformer inte är önskvärda, eftersom specialrabatter för en kategori resande lätt leder till motsvarande krav från andra grupper.

3. Utskottet

Idrottsrörelsen är den i särklass största folkrörelsen i Norden. Dess folkliga förankring är synnerligen bred. Dess intresse för nordiskt samarbete är väldokumenterat. Den har därför stora möjligheter att främja den nordiska gemenskapen. Detta kan ske genom ett ökat nordiskt idrottsutbyte, mindre inom elitidrotten än inom bredd- och motionsidrotten, skol-, ungdoms-, korporations- och handikappidrotten.

Detta har erkänts av de officiella nordiska samarbetsorganen och en särskild stödordning för nordiskt idrottssamarbete har upprättats på den nordiska kulturbudgeten. Anslaget i budgeten för 1984 uppgår till 540 000 DKK. Stödordningen gäller i första hand idrottsutbytet mellan Västnorden inklusive Svalbard och det övriga Norden samt inom Västnorden.

Utgångspunkt för medlemsförslaget är den uppfattning som inom idrottsrörelsen starkt gör sig gällande, nämligen att idrottsrörelsen i kraft av sin storlek och betydelse bör ges avsesvärt mer stöd för nordiskt utbyte. Detta kan enligt förslagsställarna ske genom ökade anslag, men också genom större rabatter inom flyget.

Utskottet är enigt i sin önskan att stärka förutsättningarna för ett ökat folkrörelsesamarbete. Sålunda anser utskottet att stödet till folkrörelsesamarbetet över den nordiska kulturbudgeten bör ökas. Till detta samarbete räknas inte bara idrottssamarbetet, utan också ungdoms- och folkbildningssamarbetet.

Utskottet menar att det nordiska idrottsutbytet fortsatt bör utvecklas. Tyndpunkten bör därvid ligga i breddidrotten, och särskild hänsyn bör tas till utkantsområdenas behov. Med utkantsområden förstås inte enbart de nordantlantiska områdena, utan också områden inom Fennoskandien, som på olika grunder kan betecknas som utkanter. Utskottet anser alltså att anslaget till idrottssamarbetet på den nordiska kulturbudgeten bör höjas.

Vid utskottets höring med företrädare för de nordiska riksidsrottsförbunden framgick det ånyo klart att idrottsorganisationerna är mycket intresserade av nordiskt samarbete. Det stora intresset visas också av att summan av ansökta medel från den nordiska stödordningen vida överstiger tillbudsstående medel. Detta förhållande bör enligt utskottets uppfattning innebära att idrottsorganisationerna, som i de nordiska länderna av alla kulturaktiviteter erhåller det största samhällsstödet, själva visar större beredskap att inom ramen för egna medel företa sådana omprioriteringar som styr en större andel till nordiskt idrottsutbyte än hittills.

Utskottet erinrar här om sin i annat sammanhang uttalade uppfattning om värdet av att pröva möjligheten att för nordiskt samarbete på nationell budget öronmärka en viss del av anslagen till folkrörelserna i tillägg till stödordningarna på den nordiska kulturbudgeten.

Utskottet avstår från att ta ställning till den del av medlemsförslaget som syftar till att av flygbolagen utverka särskilda rabatter för idrottsutbytet, eftersom frågan inte hör till utskottets kompetensområde. Utskottet nöjer sig med att hänvisa till *rekommendation nr 1/1983*, som gäller en översyn av rabattsystemen i järnvägs-, buss-, färje- och flygtrafiken i Norden i syfte att harmonisera villkoren för att erhålla reserabatter, förenkla rabattsystemen och göra dem mer överskådliga, samt en broschyr om gällande priser och rabatter i den nordiska järnvägs-, buss-, färje- och flygtrafiken.

Också utskottet finner det vara önskvärt att det anordnas en nordisk idrottskonferens. Denna bör dock för att bli meningsfull rekrytera fler deltagargrupper än enbart riksidsrottsförbunden, och ha ett vidsträcktare syftemål än enbart stödet till nordiskt idrottsutbyte. Som exempel kunde nämnas de sociala, hälsomässiga och uppfostringsmässiga aspekterna på idrotten.

Däremot avstyrker utskottet förslaget om att det inrättas ett särskilt nordiskt idrottsutskott.

Med hänvisning till vad som ovan anförts får utskottet föreslå att rådet antar följande rekommendation med anledning av medlemsförslaget:

Nordiska rådet rekommenderar Nordiska ministerrådet att fortsatt förbättra förutsättningarna för ett ökat nordiskt idrottsutbyte.

Stockholm den 26 februari 1984

Georg Andersson (s)

Kirsti Kalle Grøndahl (A)

Eiður Guðnason (A.)

Elsi Hetemäki-Olander (Kok)

Förman

Tyra Johansson (s)

Hanna Kvanmo (SV)

Paavo Lipponen (Sdp)

Sture Palm (s)

Erlendur Patursson (Tvfl)

Håkon Randal (H)

Gunvor Schnitler (H)

Reiulf Steen (A)

Ingrid Sundberg (m)

Pekka Tuominen (ÅS)

Medlemsförslag

om nordiskt handlingsprogram för läkemedelsregistrering

(Väckt av Gunnar Björk, Johan Buttedahl, Ulla Ekelund, Rune Gustavsson, Olof Jansson, Elver Jonsson, Gunnel Jonäng, Hannu Kemppainen, Jens Steffensen, Pär Stenbäck, Karin Söder, Ola Ullsten, Odd With och Marjatta Väänänen)

Läkemedelssamarbetet är av gammalt datum i Norden. Redan 1923 inleddes ett samarbete mellan de nordiska ländernas farmakopénämnder och en nordisk nämnd inrättades 1948. 1964 tillkom en gemensam nordisk farmakopé, innehållande standardiserade beskrivningar av läkemedel. De farmaceutiska kontrolllaboratorierna utbyter erfarenheter rörande olika analysmetoder. Detta samarbete har sedan utbyggt för att åstadkomma arbetsfördelning mellan de läkemedelskontrollerande organen.

Också inom Nordiska rådet togs frågan om läkemedelssamarbete upp tidigt, t. ex. i *rekommendation nr 15/1954* om samarbete i fråga om läkemedel och *nr 12/1962* om samarbete i fråga om läkemedelsforskning.

Resultatet av Nordiska rådets insatser har bl. a. blivit att en nordisk läkemedelsnämnd upprättades 1975. Nämnden fungerar som ett rådgivande organ för hälsovårdsmyndigheterna och verkar för en harmonisering av läkemedelslagstiftning och administrativ praxis i Norden.

Ett stort steg framåt togs när nordisk receptgiltighet infördes 1977. En naturlig konsekvens av receptgiltigheten kan synas vara ömsesidigt godkännande av registreringar av läkemedel så att ett preparat endast behöver godkännas i ett land för att registreringen skall bli giltig i hela Norden. De skillnader som finns i de nordiska ländernas läkemedelspolitik torde emellertid för närvarande lägga hinder i vägen härför. Så har t. ex. Norge ett mycket mindre antal preparat på marknaden än övriga länder. Detta har sin bakgrund i den s. k. "behovsparagrafen", dvs. att registrering av läkemedel kan vägras om det inte anses föreligga behov av ett nytt preparat på marknaden. Danmark tillämpar, bl. a. av resursskäl, inte så utförliga utredningsprotokoll som övriga länder. Utvidgat nordiskt samarbete anses förutsätta mer omfattande skriftlig redovisning av utredningarna än som för närvarande tillämpas i Danmark. Danmark har dessutom att ta hänsyn till EG:s regler.

1980 behandlade Nordiska rådet ett medlemsförslag om gemensam nordisk registrering av läkemedel, dock utan att detta ledde till någon rekommendation.

mendation, bl. a. med hänvisning till att Nordiska läkemedelsnämnden skulle anordna ett symposium om läkemedelsregistrering under året.

Symposiet hölls i oktober 1980 och utmynnade i ett antal synpunkter och förslag. Tre olika modeller skisserades för ett utvidgat läkemedelssamarbete. Den första modellen avsåg ett samnordiskt registreringsorgan med rätt att ta antingen bindande eller vägledande beslut om registrering i hela Norden. Denna modell har prövats i Benelux, men anses inte fungera tillfredsställande. Den andra modellen, ömsesidigt godkännande av registreringsansökningar, diskuteras inom EG. Den tredje modellen innebar arbetsfördelning mellan de nationella registreringsmyndigheterna så att de olika momenten i prövningen uppdelades mellan registreringsmyndigheterna och delresultaten godkändes ömsesidigt.

Genom Nordiska läkemedelsnämndens försorg har för vissa preparat sedan 1978 försöksvis gjorts en uppdelning av registreringsansökan motsvarande modell tre, förutsatt att ansökan inlämnats i flera länder. Syftet har bl. a. varit att pröva en samarbetsmodell med gemensam utredning för samma läkemedel. I varje land har utarbetats utredningsprotokoll för ett eller två delområden. Delprotokollen har därpå överlämnats till övriga länder för fortsatt nationell handläggning. Sedan har varje lands myndighet självständigt fattat beslut om registrering eller ej baserat på det gemensamt framtagna utredningsmaterialet. Projektet är för närvarande under utvärdering hos de nationella myndigheterna.

Inom läkemedelsnämnden har dessutom prövats utväxling av utredningsresultatet och gjorts en analys av ländernas olika beslut i registreringsfrågor. Målsättningen är hela tiden att finna en samarbetsmodell som på bästa sätt utnyttjar de samlade resurserna i Norden. Ett underutskott har arbetat med gemensamma riktlinjer för registreringsansökningar i de nordiska länderna.

Enligt vår uppfattning är det nu tid att gå längre och utarbeta ett handlingsprogram för att göra registreringarna av läkemedel i de nordiska länderna likvärdiga och på sikt möjliggöra nordiskt godkännande av läkemedel som undersökts och registrerats i ett land. Inom läkemedelsnämnden, som nu verkat i åtta år, har redan utarbetats gemensamma riktlinjer för kliniska prövningar och för märkningar och etiketter. Dessa riktlinjer bör kunna utvidgas till hela registreringsområdet.

Inledningsvis bör man sålunda kartlägga kriterierna för värderingen av utredningsprotokoll vid provning och registrering av läkemedel i de nordiska länderna. På grundval av denna kartläggning bör sedan utarbetas gemensamma nordiska anvisningar och krav på den dokumentation som erfordras för att ett läkemedel skall bli registrerat. Gemensamma krav av detta slag bör på sikt leda fram till ett nordiskt godkännande av registreringarna i varje land och därmed gemensam registrering av läkemedel som är en logisk konsekvens av den nordiska receptgiltigheten och nödvändig för att receptgiltigheten skall kunna tillämpas fullt ut.

Som ett sista led i ett sådant handlingsprogram bör, även om detta mål kan ta lång tid att nå, en överenskommelse om ömsesidigt godkännande av läkemedelsregistrering i Norden utarbetas. Dessutom bör i en sådan överenskommelse inarbetas möjlighet att under en övergångstid bibehålla nationella särkrav.

Ett utvidgat samarbete på läkemedelsområdet i de former som här skisserats är ett led i effektiviseringen av arbetet inom Norden och torde leda till vinster både i form av bättre utnyttjande av tillgängliga resurser och ökad säkerhet i prövningen genom att varje lands registreringsmyndighet kan koncentrera sig på ett mindre antal registreringsansökningar. I dagens läge, då kontrollarbetet blir alltmer resurskrävande, utgör sådana vinster ett starkt skäl för att i ökad grad lita till nordiskt samarbete. Alla länder gör tidsmässiga och ekonomiska vinster samtidigt som den medicinska säkerheten ökar.

Mot bakgrund av vad som ovan anförts hemställas,

att Nordiska rådet rekommenderar Nordiska ministerrådet att låta utarbeta ett handlingsprogram för läkemedelsregistrering i Norden.

Stockholm, Oslo, Mariehamn, Helsingfors och Köbenhavn den 20 september 1983

Gunnar Björk (c)

Johan Buttedahl (Sp)

Ulla Ekelund (c)

Rune Gustavsson (c)

Olof Jansson (ÅS)

Elver Jonsson (fp)

Gunnel Jonäng (c)

Hannu Kemppainen (K)

Jens Steffensen (KrF)

Pär Stenbäck (Sfp)

Karin Söder (c)

Ola Ullsten (fp)

Odd With (Kr. F.)

Marjatta Väänänen (K)

*BILAGA 1, Yttranden (se supplement)**BILAGA 2***Betänkande av Nordiska rådets social- och miljöutskott över medlemsförslaget**

Till social- och miljöutskottet har hänvisats medlemsförslag A 671/s om ett nordiskt handlingsprogram för läkemedelsregistrering. Utskottet har behandlat medlemsförslaget vid sitt möte 26–27 januari 1984.

1. Medlemsförslaget

I medlemsförslaget hemställs att ministerrådet rekommenderas att låta utarbeta ett handlingsprogram för läkemedelsregistrering i Norden.

Förslagsställarnas motivering är att det nordiska samarbetet på läkemedelsområdet nu bör föras framåt genom ett handlingsprogram. Enligt förslagsställarna är detta en naturlig konsekvens av den nordiska receptgiltigheten som infördes 1977. Ett utvidgat samarbete i de former som skisserats i medlemsförslaget är ett led i effektiviseringen av arbetet i Norden och torde enligt förslagsställarna leda till vinster både i form av bättre utnyttjande av tillgängliga resurser och ökad säkerhet i prövningen genom att varje lands registreringsmyndighet kan koncentrera sig på ett mindre antal registreringsansökningar. I dagens läge, då kontrollarbetet blir mer resurskrävande, utgör sådana vinster ett starkt skäl för att i ökad grad lita till nordiskt samarbete. Alla länder gör tidsmässiga och ekonomiska vinster samtidigt som den medicinska säkerheten ökar.

2. Förslagets remissbehandling

Medlemsförslaget har remissbehandlats i vanlig ordning och svar har inkommit från följande remissinstanser:

Nordiska

Nordiska läkemedelsnämnden (NLN)
Nordisk Medicinalstatistisk Kommitté (NOMESKO)

Danmark

Foreningen af danske Medicinfabrikker

Finland

Medicinalstyrelsen
Folkpensionsanstalten
Sjukhusförbundet
Läkemedelsindustriföreningen
Finlands apotekarförening

Island

Hälsövarðs- och försäkringsministeriet
Medicinaldirektören
Islands läkarförbund
Islands farmaceutförbund

Norge

Sosialdepartementet
Helsedirektoratet
Norges apotekerforening
Norges farmaceutiske forening
Norges forsikringsforbund
Norsk medisinalindustri felleskontor

Sverige

Socialstyrelsen
Riskförsäkringsverket
Landstingsförbundet
Svenska läkaresällskapet
Apotekaresocieteten/farmaceutiska föreningen
Sveriges läkarförbund
Läkemedelsindustrins branschorganisationer
Sveriges farmaceutförbund

*2.1 Remissinstanser som stöder medlemsförslaget**Nordiska*

NOMESKO

Danmark

Foreningen af danske Medicinalfabrikker

Finland

Medicinalstyrelsen
Folkpensionsanstalten
Sjukhusförbundet
Läkemedelsindustriföreningen

Island

Hälso- och försäkringsministeriet
Medicinaldirektören
Islands farmaceutförbund
Islands läkarförbund

Norge

Sosialdepartementet
Helsedirektoratet
Norges apotekerforening
Norges farmaceutiske forening
Norges forsikringsforbund
Norsk medisinalindustri felleskontor

Sverige

Riksförsäkringsverket
Landstingsförbundet
Läkemedelsindustrins branschorganisationer
Sveriges läkarförbund
Apotekaresocieteten/farmaceutiska föreningen

Det understryks i remissvaren att ett nordiskt samarbete på läkemedelsområdet som skisserats i förslaget synes rationellt och att det bör kunna leda till besparingar av resurser för läkemedelsprovning hos länderna. Det understryks i ett av svaren att resultaten från en rad epidemiologiska undersökningar tyder på att sjukdomsmönstret i länderna är likartat, med undantag för några sjukdomar. Utbildning inom hälsosektorn är likartad i Norden. Den sociala standarden, utbildningsnivån och språken är likartade med undantag för det finska språket.

Det framgår av remissvaren att det yttersta syftet med handlingsprogrammet, överenskommelsen om en enhetlig praxis i läkemedelsregistreringen, förutsätter tilläggsutredningar och överläggningar. Genomförandet av systemet torde på grund av olikheterna i nationell praxis idag kräva en påfallande lång övergångsperiod.

Svenska läkaresällskapet stöder tanken på ett handlingsprogram för läkemedelsregistrering i Norden. Detta bör i första hand kunna bereda väg för ett ömsesidigt utnyttjande av dokumentation. Med beaktande av de olika ländernas särkrav och speciella lagstiftning är även ett ömsesidigt godkännande av dokumentation och registreringshandling samt på sikt även gemensam registrering önskvärd. *Helsedirektoratet* i Norge ser positivt på förslaget om att utarbeta ett nordiskt handlingsprogram för att samordna arbetet med att registrera läkemedel och därmed bättre använda de nordiska kontrollorganens samlade resurser.

Det erinras i ett flertal av remissvaren om Danmarks medlemskap i EG, samt den norska behovsparagrafen som till viss del kan försvara arbetet med ett handlingsprogram. *Läkemedelsindustriföreningen* i Finland påpekar att för den finländska läkemedelsindustrin föranleds ytterligare svårigheter av skillnader mellan finska språket och de övriga nordiska språken. Översättningarna kräver alltid mera tid och kostnader, dessutom ökar risken för missförstånd. Av svaren framkommer ett stöd för det arbete som

bedrivs inom Nordiska läkemedelsnämnden. *Läkemedelsindustrins branschorganisationer* anser emellertid för sin del att Nordiska läkemedelsnämndens verksamhet bör utvärderas samt om den skall fortsätta bör dess arbete koncentreras till ett fåtal prioriterade områden. Läkemedelsindustrins branschorganisationer påpekar vikten av att ett utökat erfarenhetsutbyte med industrin bör ske samt att utökat nordiskt samarbete om registrering av läkemedel är angeläget som ett led i ett utökat internationellt samarbete. Några remissinstanser erinrar om att man nyligen inom EG beslutat att en form av utredningsprotokoll skall upprättas för nya kemiska substanser när de första gången registreras.

2.2 Remissinstanser som uttrycker tveksamhet till medlemsförslaget

Nordiska

Nordiska läkemedelsnämnden (NLN)

Finland

Finlands apotekarförening

Norge

Den norske lægeforening

Sverige

Socialstyrelsen

Sveriges läkarförbund

Sveriges farmaceutförbund

NLN anser det varken realistiskt eller för det nordiska samarbetet nödvändigt att etablera en egentlig gemensam nordisk läkemedelsprövning, varken i form av ett gemensamt nordiskt organ, som träffar avgörelser som länderna skall följa, eller i form av en överenskommelse om ömsesidigt erkännande av registrering företagen i ett annat nordiskt land. Danmarks medlemskap EG utgör ett väsentligt hinder för att ingå formella avtal eller överenskommelser om en gemensam nordisk läkemedelsregistrering. Enligt nämndens uppfattning är det väsentligaste det praktiska, pragmatiska och inte minst det fackliga samarbetet, och detta förutsätter enligt NLN ingen formell överenskommelse. NLN hänvisar slutligen till de beslut som träffats i december 1983 och som gäller nordiska anvisningar och krav på den dokumentation som erfordras för att ett läkemedel skall registreras.

Därmed menar NLN att man har lagt en form för en handlingsplan för de kommande årens verksamhet angående registreringsarbetet. Dessutom pågår försök i Norden med en uppdelning av utredningsarbetet mellan länderna.

Finlands apotekarförening är tveksam till möjligheten att uppnå en

fullständig samnordisk giltighet för recept, men betonar att det nordiska samarbetet för att öka läkemedstryggheten skall fortsätta. Apotekarförbundet vill gärna se ett verksamhetsprogram, men de nationella myndigheternas beslutsrätt visavi godkännande eller förkastande av ansökan bör bibehållas.

Sveriges läkarförbund hänvisar till de olika terapitraditioner rörande t. ex. preparatval och dosering länderna emellan. Olikheter föreligger också i de formella förutsättningarna för inträde av nya läkemedel på marknaden. Dessa faktorer samt ytterligare några därtill gör att läkarförbundet ställer sig tveksamt till genomförbarheten av ett samarbete som avser gemensam registrering. Däremot finner läkarförbundet det självfallet angeläget att det samarbete som sedan länge pågår mellan de nordiska kontrollmyndigheterna fortsätter och utvecklas.

Socialstyrelsen konstaterar att det från svensk sida finns principiella, legala och praktiska skäl som talar mot införandet av det system som föreslagits. Det bör också enligt socialstyrelsen påpekas att medlemsförslaget i denna del går utöver vad som för närvarande kan anses vara NLN:s mandat. En fortsatt strävan mot ökat samarbete och samordningsvinster är dock fortfarande en viktig angelägenhet från svensk sida. Däremot kan konstateras att de medel som ställs till socialstyrelsens läkemedelsavdelnings förfogande för medverkan i nordiskt samarbete inte möjliggör för avdelningen att helt och fullt realisera en sådan målsättning.

3. *Utskottet*

1980 framlades ett medlemsförslag till Nordiska rådet om gemensam nordisk registrering av läkemedel. Efter att ha inhämtat synpunkter från en rad olika instanser behandlades förslaget av rådet vid dess 28:e session 1980. Nordiska rådet beslutade därvid att inte företa sig något i anledning av medlemsförslaget. Man fann att huvudsyftet med förslaget i betydande utsträckning redan torde ha tillgodosetts. Bl. a. hänvisades till ett symposium som NLN hållit i Danmark i oktober 1980 och som resulterade i förslag till nordiska riktlinjer för klinisk prövning av läkemedel.

I förslaget till avskrivning av medlemsförslaget hänvisade utskottet också till de olika förhållanden som råder i de nordiska länderna på läkemedelsområdet. En gemensam nordisk läkemedelsregistrering skulle därför bl. a. kräva likartad lagstiftning i de nordiska länderna. Man var också enig om att Danmark på grund av medlemskapet i EG inte kan ingå bindande nordiska avtal beträffande läkemedelsregistrering.

Nordiska läkemedelsnämnden (NLN) inrättades av Nordiska ministerrådet 1974 som ett resultat av Nordiska rådets rekommendation *nr 16/1969* angående läkemedelssamarbete. Verksamheten startade 1975. Syftet är att NLN skall verka för harmonisering av lagstiftning och administrativ praxis på läkemedelsområdet i Norden. Från den 1 januari 1980 är NLN en permanent nordisk institution.

Genom Nordiska läkemedelsnämndens försorg har för vissa preparat sedan 1978 försöksvis gjorts en uppdelning av registreringsansökan motsvarande modell tre, förutsatt att ansökan inlämnats i flera länder. Syftet har bl. a. varit att pröva en samarbetsmodell med gemensam utredning för samma läkemedel. I varje land har utarbetats utredningsprotokoll för ett eller två delområden. Delprotokollen har därpå överlämnats till övriga länder för fortsatt nationell handläggning. Sedan har varje lands myndighet självständigt fattat beslut om registrering eller ej baserat på det gemensamt framtagna utredningsmaterialet. Projektet är för närvarande under utvärdering hos de nationella myndigheterna. Utskottet anser att försöksverksamheten skyndsamt bör utredas.

Nordiska läkemedelsnämnden antog efter sedvanlig remissbehandling i november 1983 gemensamma riktlinjer för klinisk prövning av läkemedel och ansökan om registrering. Dessa riktlinjer har förberetts under ett antal år. Utskottet har underrättats om att man vid utarbetandet har tagit hänsyn till EG:s regler.

Samma läkemedel används ofta i flera olika länder. Varje land har emellertid sin läkemedelskontroll och sina krav på läkemedlen. Detta innebär att det inte sällan finns betydande skillnader i kontrollen och kraven mellan olika länder. Mellan de olika västliga industriländerna är skillnaderna ofta inte så stora. Trots detta utför den nationella kontrollmyndigheten i ett land normalt samma typ av kontroll som tidigare kan ha utförts av motsvarande myndighet i ett annat land. Detta måste – om inte rena säkerhetsskäl talar för en dubbelkontroll – betraktas som en misshållning med tillgängliga resurser och leder ofrånkomligen till att tiden innan ett utprovat läkemedel kan föras ut på marknaden förlängs. Proceduren kan sägas skapa ett tekniskt handelshinder, som i detta fall försämrar hälso- och sjukvårdens möjligheter att få goda läkemedel. Det nordiska samarbetet syftar bl. a. till att undanröja denna typ av hinder. Grunden är således redan lagd för en effektiv och rationell hantering av den kliniska läkemedelsprövningen i Norden.

Enligt utskottets mening är det också viktigt att se ett nordiskt samarbete om registrering som ett led i ett utökat internationellt samarbete. Läkemedelsbranschen är i hög grad internationell och utvecklingen pekar också mot en ökad internationalisering. Ett nordiskt samarbete skulle kunna vara utgångspunkt för ett närmare registrerings-samarbete mellan länder från EFTA och EG. Utskottet anser vidare för sin del att en öppen dialog mellan myndigheter och industri är en förutsättning för ett värdefullt samarbete på läkemedelsområdet.

Enligt förslagsställarnas uppfattning är det nu tid att gå längre och utarbeta ett handlingsprogram för att göra registreringarna av läkemedel i de nordiska änderna likvärdiga och på sikt möjliggöra nordiskt godkännande av läkemedel som undersökts och registrerats i ett land.

Utskottet delar förslagsställarnas uppfattning om behovet av mera en-

hetliga bestämmelser i Norden inom läkemedelsområdet. Denna uppfattning tillstyrkes också av majoriteten av remissorganen som hänvisar till det arbete som redan initierats av NLN.

Det räcker emellertid inte enbart med gemensamma riktlinjer. Utskottet tror i likhet med förslagsställarna att det är tid för ett handlingsprogram för att därmed omsätta dessa riktlinjer i praktiken. Harmoniseringssträvandena måste även resultera i en likartad tillämpning av dessa och likartad värdering av dokumentationen. Det är därför väsentligt att antagna riktlinjer är väl genomarbetade och förankrade i respektive länder.

Registreringsriktlinjerna får ett begränsat värde om de inte tolkas lika i de olika länderna. Det fulla värdet av ett registreringssamarbete erhålles först om man fastställer ett handlingsprogram för det nordiska registreringssamarbetet och vid vilka tidpunkter olika delmål skall uppnås. Utskottet ställer sig bakom den tids- och arbetsplan som skisserats i medlemsförslaget.

Utan en sådan fast styrning och uppstramning av samarbetet kommer detta inte att inom överskådlig tid ge de effektivitetsvinster som man hoppas på och varom politisk enighet synes föreligga.

Utskottet finner således ytterligare åtgärder från Nordiska rådet vara påkallade. Under hänvisning till detta hemställer social- och miljöutskottet,

att Nordiska rådet rekommenderar Nordiska ministerrådet att låta utarbeta ett handlingsprogram för läkemedelsregistrering.

Stockholm den 27 januari 1984

Margreta Auken (SF)

Karin Flodström (s)

Rune Gustavsson (c)

Margit Hansen-Krone (H)

Timo Kietäväinen (K)

Grethe Lundblad (s)

Astrid Murberg Martinsen (A)

Pétur Sigurðsson (Sj)

Odd With (Kr.F.)

Förman

BILAGA 3. I efterhand inkomna yttranden (se supplement)

Medlemsförslag

om radio- och televisionsprogram om cancer och dess förebyggande

(Väckt av Tytti Isohookana-Asunmaa, Eiður Guðnason, Arvo Kempainen, Hannu Kempainen, Anna-Kaarina Louvo, Martti Lähdesmäki, Seppo Pelttari, Pétur Sigurðsson, Sten Söderström, Pirkko Turpeinen, Ole Gabriel Ueland och Odd With)

Cancer är överallt på jordklotet en mycket vanlig sjukdom och en av de allmännaste dödsorsakerna. Cancern kräver ständigt en stor del av resurserna inom hälsovården, och dess emotionella och politiska betydelse är stor. Var tredje eller var fjärde invånare i de nordiska länderna insjuknar i cancer och årligen förloras närmare 150 000 arbetsår på grund av cancer.

I Danmark, Island, Norge och Sverige är antalet årligen konstaterade cancerfall per 100 000 invånare större än i Finland. Detta beror på att befolkningens medelålder i dessa länder är högre än i Finland. Cancer är – som känt – framför allt en sjukdom bland personer som uppnått mogen ålder. Eftersom medelåldern fortsätter att stiga i i Finland, kommer den prognos uppenbarligen att slå in, som förutspår att antalet nya cancerfall kommer att fördubblas i Finland fram till år 2000: under de år som hunnit förflyta sedan prognosen utarbetades har det visat sig, att utvecklingen exakt motsvarat den trend man räknat med.

Vården av cancerpatienterna kräver stora resurser. Ett ökat antal cancerfall innebär, att den högst utvecklade – och dyraste – delen av sjukhusväsendet redan under de närmast följande decennierna kommer att drabbas av ett synnerligen stort belastningstryck, såvida inget kan göras för att förebygga cancersjukdomarna eller åtminstone för att konstatera sjukdomen på ett så tidigt stadium, att behandlingen blir enkel och ändå tillräcklig.

Fastän ökningen av det av cancersjukdomarna försakade resursprövande hotet förefaller vara mest dramatisk i Finland, föreligger samma hot också i de övriga nordiska länderna. Det enda, som kan ge samhället vapen att avvärja detta hot, är vidareutvecklandet av den vetenskapliga cancerforskningen.

Även om huvudansvaret för utvecklandet av den vetenskapliga forskningen vilar på staten, är den privata finansieringen, som vetenskapliga stiftelser och föreningar kan anslå för att främja forskningsarbetet av avgörande betydelse.

De riksomfattande cancerföreningarna i Norden har redan i 30 års tid bedrivit ett intimt samarbete, som inte endast omfattar fortlöpande utbyte av information och material utan även gemensamma årliga möten och vetenskapliga symposier. Föreningarna har under dessa år drivit fram den vetenskapliga forskningen på cancerområdet i Norden till en internationellt stark position. De genombrott som under senare år skett inom exempelvis cellforskning och immunologisk forskning motiverar starkt ökad satsning på forskningsgrenar som är synnerligen resurskrävande. Även den kliniska forskningen med inriktning på förbättrade behandlingsmetoder är under stark utveckling. Det är vårt intryck att stora framsteg i cancerbekämpningen kan göras inom den närmaste tioårsperioden om tillräckliga resurser ställs till forskningens förfogande. Därför syns tiden nu vara inne att vädja till alla nordiska medborgare att öka den frivilliga hjälpen när det gäller att stöda det vetenskapliga forskningsarbetet.

Efter kontakter med ansvariga personer i ledningen för cancerbekämpandet föreslår vi att Nordiska rådet tar ett initiativ för att understödja en samtidig nordisk upplysnings- och insamlingskampanj, förslagsvis 1986 eller 1987.

En dylik kampanj kan ha framgång endast under förutsättning att radio-bolagen i Norden är beredda att samtidigt samarbeta för att förverkliga projektet. Nyckeln till framgång ligger i en serie radio- och TV-program, sänd vid samma tidpunkt och med i princip samma innehåll i alla de nordiska länderna.

Med stöd av vad som ovan anförts föreslår vi

att Nordiska rådet rekommenderar Nordiska ministerrådet att verka för att de nordiska radio- och televisionsbolagen vid lämplig tidpunkt, t. ex. år 1986 eller 1987, genomför en samtidig programserie om cancer och dess förebyggande i alla de nordiska länderna.

Helsingfors, Reykjavík och Oslo den 18 oktober 1983

| | |
|-------------------------------------|--------------------------------|
| <i>Tytti Isohookana-Asunmaa (K)</i> | <i>Eiður Guðnason (A.)</i> |
| <i>Arvo Kemppainen (Skdl)</i> | <i>Hannu Kemppainen (K)</i> |
| <i>Anna-Kaarina Louvo (Kok)</i> | <i>Martti Lähdesmäki (Sd)</i> |
| <i>Seppo Peltari (K)</i> | <i>Pétur Sigurðsson (Sj.)</i> |
| <i>Sten Söderström (Skdl)</i> | <i>Pirkko Turpeinen (Skdl)</i> |
| <i>Ole Gabriel Ueland (Sp)</i> | <i>Odd With (Kr. F.)</i> |

*BILAGA 1, Yttranden (se supplement)**BILAGA 2***Betänkande av Nordiska rådets social- och miljöutskott över medlemsförslaget**

Till social- och miljöutskottet har hänvisats medlemsförslag A 672/s om radio- och televisionsprogram om cancer och dess förebyggande. Utskottet har behandlat förslaget vid sitt möte den 26–27 januari 1984.

1 Medlemsförslaget

I medlemsförslaget hemställs att Nordiska rådet rekommenderar Nordiska ministerrådet att verka för att de nordiska radio- och televisionsbolagen vid lämplig tidpunkt, t. ex. år 1986 eller 1987, genomför en samtidig programserie om cancer och dess förebyggande i alla de nordiska länderna.

Förslagsställarnas motivering är att cancer överallt på jordklotet är en mycket vanlig sjukdom och en av de allmännaste dödsorsakerna. Vården av cancerpatienterna kräver stora resurser. Ett ökat antal cancerfall innebär, att den högst utvecklade – och dyraste – delen av sjukhusväsendet redan under de närmast följande decennierna kommer att drabbas av ett synnerligen stort belastningstryck, såvida inget kan göras för att förebygga cancersjukdomarna eller åtminstone för att konstatera sjukdomen på ett så tidigt stadium, att behandlingen blir enkel och ändå tillräcklig.

Även om huvudansvaret för utvecklandet av den vetenskapliga forskningen vilar på staten, är enligt förslagsställarna den privata finansieringen, som vetenskapliga stiftelser och föreningar kan anslå för att främja forskningsarbetet av avgörande betydelse.

Det är förslagsställarnas intryck att stora framsteg i cancerbekämpningen kan göras inom den närmaste tioårsperioden om tillräckliga resurser ställs till förfogande. Därför syns tiden nu vara inne att vädja till alla nordiska medborgare att öka den frivilliga hjälpen när det gäller att stöda det vetenskapliga forskningsarbetet och därför föreslås att Nordiska rådet tar ett initiativ för att understödja en samtidig nordisk upplysnings- och insamlingskampanj, förslagsvis 1986 eller 1987.

2 Förslagets remissbehandling

Medlemsförslaget har remissbehandlats i sedvanlig ordning, remisstiden utgick 31 december 1983. Svar har inkommit från följande remissinstanser.

Danmark

Ministeriet for kulturelle anliggender
Indenrigsministeriet
Danmarks Radio
Landsforeningen till Kræftens Bekæmpelse

Finland

Ålands landskapsstyrelse
Oy Yleisradio Ab
Oy Mainos-TV-reklam AB
Cancerföreningen i Finland

Island

Islands cancerförening

Norge

Kultur- og vitenskapsdepartementet
Helsedirektoratet
Norsk rikskringkasting
Landsforeningen mot Kreft
Norsk forening til kreftens bekjempelse

Sverige

Socialstyrelsen
Riksföreningen mot cancer – Cancerfonden
Sveriges television

*2.1 Remissinstanser som tillstyrker medlemsförslaget**Danmark*

Ministeriet for kulturelle anliggender
Danmarks radio
Landsforeningen til kræftens bekæmpelse

Finland

Ålands landskapsstyrelse
Oy Yleisradio Ab
Oy Maino-TV-reklam Ab
Cancerföreningen i Finland

Island

Islands cancerförening

Norge

Helsedirektoratet
 Norsk rikskringkasting
 Landsforeningen mot Kreft
 Norsk forening till Kreftens bekjempelse

Sverige

Socialstyrelsen
 Riksföreningen mot cancer – Cancerfonden

2.2 Remissinstanser som tillstyrker förslagets materiella del men ifrågasätter formen för dess genomförande

Danmark

Indenrigsministeriet

Sverige

Sveriges television

2.3 Remissinstanser som inte tar ställning

Norge

Kultur- og vitenskapsdepartement

Sammanfattningsvis framgår av avgivna remissvar att samtliga med undantag av ett fåtal, indenrigsministeriet i Danmark, Det kongelige kultur- og vitenskapsdepartement i Norge och Sveriges television är positiva till det materiella innehållet och genomförandet. Indenrigsministeriet stöder förslaget om att vädja till Nordens befolkning om förstärkta medel till cancerforskningen. Däremot tvivlar man på att radio och TV är de rätta media dels i förhållandet till den insats det kräver, dels i förhållande till den ångest ett sådant program kan skapa bland befolkningen. Slutligen är man tveksam till nyttan om nordiskt samarbete i frågan. Sveriges television har ingenting att erinra mot förslagets beskrivning av cancerproblemen. Vad gäller en kampanj tillsammans med radiobolagen i Norden vill Sveriges television understryka den självständiga ställning de nordiska radiobolagen har visavi politiska organ och offentliga institutioner. Endast undantagsvis deltar Sveriges television i kampanjer av detta slag. De undantag som görs svarar Radiohjälpen för. Kultur- og vitenskapsdepartementet som har noterat att Norsk rikskringkasting beretts möjlighet att inkomma med ett yttrande, hänvisar till detta.

3 Utskottet

Social- och miljöutskottet har vid flera tillfällen yttrat sig om nödvändigheten av nordiskt samarbete kring cancerförebyggande åtgärder.

Ett konkret exempel på utskottets positiva hållning till frågan är utskot-

tets tillstyrkan om medel till projekt om samarbete om cancerförebyggande åtgärder.

Utskottet instämmer i den beskrivning som ges i medlemsförslaget av den aktuella situationen. Utvecklingen av nya behandlingsmetoder har under senare år givit mycket goda resultat för vissa cancerformer. Stora förhoppningar kan knytas till pågående cancerforskning men ett intensifierat ekonomiskt stöd är angeläget. Utskottet menar i likhet med förslagsställarna att, även om huvudansvaret för utvecklandet av den vetenskapliga forskningen vilar på staten, är den privata finansieringen, som vetenskapliga stiftelser och föreningar kan anslå för att främja forskningsarbetet, av avgörande betydelse. Med hänsyn till att staten inte mer än till en del tar ansvar för cancerforskningsfinansieringen är behovet av frivilligt ekonomiskt stöd obestridligt. Det kan alltså enligt utskottet finnas ett klart motiv för cancerorganisationerna att överväga en gemensam satsning för att åstadkomma en tillräcklig slagkraft. Utskottet har noterat att denna uppfattning tillstyrkes av de flesta remissorganen som också erinrar om liknande åtgärder med samma syfte som medlemsförslagens intentioner. Mot denna bakgrund kan social- och miljöutskottet ansluta sig till intentionerna i medlemsförslaget.

Erfarenheterna från andra länder, resultaten från cancerforskningen i Norden samt internationellt samarbete har givit ökade kunskaper och förbättrade möjligheter att bekämpa cancer. Därför är det viktigt att informera allmänheten om cancer. Rundradiobolagen kan vara ett avgörande instrument i denna kamp.

Vad beträffar en kampanj tillsammans med rundradiobolagen i Norden noterar utskottet att många av remissinstanserna uttalar sig positivt om förslaget.

Det är emellertid några remissorgan som i princip ställer sig bakom intentionerna i medlemsförslaget men som understryker den självständiga ställningen som de nordiska radiobolagen har visavi politiska organ och offentliga institutioner.

Enligt vad utskottet har inhämtat tillhör det undantagen att rundradiobolagen deltar i kampanjer av detta slag. De undantag som görs svarar rundradioorganisationerna (i Sverige stiftelsen Radiohjälpen) för. Om kampanjerna lämpar sig för program av olika slag stöttar också programbolagen med sådana.

Av remissmaterialet framgår att inom televisionen svarar vissa produktionsgrupper för den medicinska bevakningen, och de kommer även i fortsättningen att bevaka den viktiga frågan om cancerens verkningar och den forskning som bedrivs inom detta område.

Under hänvisning till vad som ovan anförts föreslår social- och miljöutskottet

att Nordiska rådet anmodar rådets presidium att uppmärksamma rundradioorganisationerna på angelägenheten av att i anslutning

till den samnordiska informationsverksamheten om cancer som de riksomfattande cancerföreningarna i Norden planerar, besluta om en samtidig insamlingsperiod, förslagsvis år 1986 eller 1987.

Stockholm den 27 januari 1984

Margrete Auken (SF)

Karin Flodström (s)

Rune Gustavsson (c)

Margit Hansen-Krone (H)

Timo Kietäväinen (K)

Grethe Lundblad (s)

Astrid Murberg Martinsen (A)

Pétur Sigurdsson (Sj)

Odd With (Kr.F.)

Förman

Medlemsförslag

om en friare nordisk aktiemarknad

(Väckt av Ulf Adelson, Karen Thurøe Hansen, Elsi Hetemäki-Olander, Pétur Sigurðsson och Petter Thomassen)

1. Bakgrund

Ett av de högst prioriterade områdena i det nordiska samarbetet under de senare åren har varit och är fortfarande "Norden som hemmamarknad". Nordiska ministerrådet har låtit utföra ett omfattande utredningsarbete i syfte att stimulera och underlätta den nordiska samhandeln. Sålunda har arbetsgrupper under ministerrådet granskat lagstiftningshinder för industrisamarbete, valutareglering, koncessions- och etableringsrätt etc. Respektive ämbetsmannakommittéer har gått igenom valutalagstiftningen och dess tillämpning i de nordiska länderna när det gäller industriprojekt över gränserna i Norden.

Målsättningen för "Norden som hemmamarknad" är att nordisk industri skall kunna utnyttja marknaden i de nordiska länderna som en hemmamarknad. Likheter i industristruktur, konsumtionsvanor och regelverk samt den geografiska närheten och framför allt frihandeln har gjort det möjligt för industrin att växa särskilt inom nya områden. Export till andra nordiska länder har inte varit ett alternativ för export till utomnordiska marknader utan en direkt hjälp för denna export. 30–40 procent av exporten från industrisektorn går till den nordiska marknaden. En viss avmattning har noterats på senaste tiden och ministerrådet har igångsatt en undersökning av orsakerna härtill.

Det arbete som utförts och utförs inom ministerrådets organ är i och för sig lovvärt, men frågorna kan ställas om det ej vore möjligt att gå längre i riktning mot den ekonomiska integration som begreppet hemmamarknad innebär. Tullfrihet och avveckling av andra handelshinder, som var en av huvudfrågorna i Nordek-förhandlingarna, har i allt väsentligt uppnåtts genom EFTA-samarbetet. För att gå vidare mot en integration torde det erfordras åtgärder för att liberalisera även kapitalmarknaden.

Nordiskt samarbete på kapitalmarknadsområdet och det monetära området stipulerades redan i Helsingforsavtalet 1962 där det i artikel 20 sägs att länderna skall verka för största möjliga frihet för kapitalrörelser mellan de nordiska länderna. Vidare sägs, att beträffande andra betalnings- och valutafrågor av gemensamt intresse skall gemensamma lösningar eftersträvas.

Frågan om liberalisering av kapitalrörelserna togs upp i Nordek-rapporten (*NU 1969: 11*) där det bl. a. konstaterades att en frigörelse av kapitalrörelserna mellan de nordiska länderna medför vissa problem i förhållande till OECD:s kapitalliberaliseringsstadga, som de nordiska länderna är anslutna till. Enligt stadgan är det ej tillåtet att diskriminera gentemot övriga OECD-länder. Undantagna från denna bestämmelse är medlemmar av tullunion eller monetär enhet. De nordiska länderna hade vid sin anslutning till stadgan gjort ett antal reservationer gentemot de liberaliseringsförpliktelser stadgan omfattade. Reservationerna var dock ej likartade. En kapitalliberalisering i Norden torde därför förutsätta en harmonisering av de regler som gällde beträffande kapitalrörelser till och från tredje land. Dessa problem måste tas upp i förhandlingar med OECD under hänvisning till att en harmonisering så långt det är möjligt måste genomföras parallellt med en liberalisering av kapitalrörelserna också gentemot tredje land.

Det bör noteras att Danmark från och med 1984-01-01 liberaliserar såväl köp av utländska aktier av valutainlåningar som försäljning av danska aktier till valutautlåningar.

1980 antog Nordiska rådet en rekommendation (*nr 23/1980*) om översyn av de nordiska ländernas lagstiftning med sikte på att främja gemensamma projekt på det industriella området. De ovannämnda utredningarna från ministerrådet utgör en uppföljning av denna rekommendation.

2. Förslag från industriförbunden om en friare nordisk aktiemarknad

De nordiska industriförbunden ombads att inkomma med synpunkter på de av ministerrådet utarbetade rapporterna, samt om en som behandlade frågan om en nordisk aktiebolagsform. Industriförbunden svarade i en gemensam rapport där man förordade åtgärder som ett första steg mot en nordisk aktiemarknad. Sålunda föreslog industriförbunden att de nordiska länderna borde upphäva sina valutabestämmelser vad gällde valutainlåningarnas rätt att placera kapital i respektive lands aktier. Nordiska medborgare borde enligt rapporten inte omfattas av de regler som begränsade utländskt ägande i nationella bolag. Vidare borde reglerna för aktieutdelningsbeskattning ändras så att nordiskt aktieäggande blev lika gynnsamt som inhemskt. Slutligen borde de nordiska ländernas regeringar hos OECD utverka godkännande, att upphävande av restriktioner vad gällde aktiehandel de nordiska länderna emellan inte stod i strid mot kapitalliberaliseringsstadgan. Även om Norden inte kunde hänvisa till något av de i stadgarna angivna undantagen (tullunion eller monetär union) borde man enligt industriförbunden kunna åberopa Nordens speciella situation som geografisk, kulturell och ekonomisk enhet, eller att de liberaliserade åtgärderna som ett försök under ett antal år borde få begränsas till de nordiska länderna.

Från industriförbundens sida framhölls att en gemensam nordisk aktie-

marknad, dvs. att alla börsföretag skulle få möjlighet att fritt bli noterade på börserna i de nordiska länderna, skulle ge nordiska företag en större marknad för riskvilligt kapital. En spridning av ägandet i börsnoterade företag i hela Norden torde medföra att dessa fick en starkare ställning på marknaden i de olika länderna och att företagen därmed skulle få en större stabil hemmamarknad för sina produkter. Detta skulle bli en allt väsentligare förutsättning för att kunna hävda sig i konkurrensen på världsmarknaden. Nordiska bolag hade ofta en påfallande låg soliditet. Möjligheterna till nyemission på en gemensam aktiemarknad skulle kunna råda bot på detta samtidigt som kapitalkostnaden kunde sänkas. Ett större antal noterade och omsatta aktier på var och en av de nationella börserna skulle medföra att dessa bättre skulle kunna fullgöra sin funktion som marknadsekonomiskt instrument.

3. Värderingar och konklusioner

Vi anser att industriförbundens framställning ger ett viktigt grundlag för det vidare arbetet med dessa frågor. En friare nordisk aktiemarknad skulle vara ett naturligt marknadsekonomiskt sätt att få till stånd den integration av industrin över landgränserna som ofta anges som en eftersträvad målsättning. Om Norden skall fungera som en hemmamarknad i egentlig mening måste det finnas möjlighet till ägande av företag i hela Norden för alla nordiska aktieköpare. För närvarande ges valutautlåningar endast begränsad rätt att äga aktier i bolag registrerade i de nordiska länderna och efter godkännanden i varje enskilt fall.

Åtgärder i riktning mot en friare aktiemarknad vore ett snabbare sätt att främja en ekonomisk och industriell integration i Norden än att arbeta för t. ex. en valutaunion, något som skulle stöta på väsentligt större svårigheter. Strävan bör vara att avlägsna lagstiftningshinder mot nordiska företags möjligheter att bli börsnoterade och att skapa mest möjligt enhetliga spelregler för företagen i hela Norden.

Införandet av löntagarfonder, som nu är aktuellt i Sverige, kommer tyvärr att bromsa utvecklingen mot en friare aktiemarknad och ett mer enhetligt regelverk i de nordiska länderna.

Vi anser emellertid att inivånare i ett nordiskt land fritt bör kunna köpa aktier i andra nordiska länder. Det innebär att de länder som har speciella former för security- (Norge) eller switch-valutor (Sverige) bör överväga att avveckla dessa restriktioner.

Dessutom bör man kunna gå in för att nordiska företag, i varje fall de börsnoterade, ges möjlighet att ha en större andel utländska aktieägare än idag.

Det bör också övervägas om börslagarna i de nordiska länderna kan harmoniseras, så att de ställs samma krav på upplysningsplikt etc. i alla de nordiska länderna.

Enligt OECD:s kapitalliberaliseringsstadga är de nordiska länderna förpliktigade att låta nya åtgärder gälla gentemot alla övriga OECD-länder. Detta gäller också åtgärder som siktar på införandet av en friare nordisk aktiemarknad. Denna princip om icke-diskriminering har varit grundläggande för uppbyggnaden av det ekonomiska samarbetet mellan de västliga industrinationerna efter 2:a världskriget. Små länder med öppna ekonomier har speciellt hävdad denna princip.

Målsättningen för våra strävanden är därför en liberalisering av kapitalrörelserna i hela OECD-området. Den står sålunda i överensstämmelse med syftet i OECD:s kapitalliberaliseringsstadga. Detta förhindrar inte att en liberalisering i praktiken troligen får störst betydelse för utvecklingen i de nordiska marknaderna.

De nordiska länderna bör därför manifesteras sitt intresse att arbeta för en internationell liberalisering genom att i samma takt genomföra liberaliseringsåtgärder. Detta förstärks genom att de nordiska länderna också på andra områden kan samarbeta för att underlätta värdepappershandel och investeringar mellan länderna. Vid etableringen av värdepapperscentraler i de enskilda länderna bör också dessa sidor värderas, så att det kan etableras samarbete mellan värdepapperscentralerna i de nordiska länderna. Ett utvidgat samarbete om skatt och skattekontroll kan också ge den nordiska aktiemarknaden större praktiskt värde, även om inga länder diskrimineras.

Sammanfattningsvis vill vi framhålla att införande av en friare nordisk aktiemarknad skulle möjliggöra en internationalisering och integration av den industriella verksamheten inom de nordiska länderna. Det bör enligt vår uppfattning vara möjligt att inom den nordiska gemenskapens ram utveckla sådana regler som skulle möjliggöra en klar liberalisering av gällande praxis för registrering av aktiebolag och aktieköp i samtliga nordiska länder.

Mot bakgrund av vad som ovan anförts hemställes,

att Nordiska rådet rekommenderar Nordiska ministerrådet att vidta åtgärder syftande till en friare nordisk aktiemarknad.

Stockholm, København, Helsingfors, Reykjavík och Oslo den 31 oktober 1983

Ulf Adelsohn (m)

Petter Thomassen (H)

Karen Thurøe Hansen (KF) Elsi Hetemäki-Olander (Kok)

Pétur Sigurðsson (Sj.)

BILAGA 1, Yttranden (se supplement)

BILAGA 2

Betänkande av Nordiska rådets ekonomiska utskott över medlemsförslag om liberalisering av kapitalmarknaden och monetärt samarbete i Norden (A 662/e) och medlemsförslag om en friare nordisk aktiemarknad (A 673/e)

(Se A 662/e: Bilaga 2)

Medlemsförslag

om ändring av "Trafikutskottet" till "Kommunikations- och teknologikutskottet"

(Väckt av Bjarne Mørk Eidem, Ole Henriksen, Guðrún Helgadóttir, Karl-Erik Häll, Olof Jansson, Egon Jensen, Paavo Lipponen, Per Petersson, Peder Sønderby, Petter Thomassen, Ole Gabriel Ueland, Bengt Wiklund och Marjatta Väänänen)

På uppdrag av Nordiska rådets presidium utredde sekreterarkollegiet 1972 frågan om fördelningen av olika sakområden mellan utskotten. Bakgrunden till utredningen var bl. a. att presidiet fann det motiverat att allmänt se över utskottens kompetensområden med tanke på de nya element som tillförts genom ministerrådets berättelse m. m. Utredningen utmynnade i en rapport till sessionen 1973 (*Dok. 1 Suppl. 3*) om utskottens antal och verksamhetsområden. I rapporten angavs att trafikutskottets verksamhetsområde nära borde överensstämma med de ämnesområden som omfattades av den nordiska transportöverenskommelsen. Därutöver nämndes trafiksäkerhet, flygfrågor, passfrågor, gräns- och tullkontroll, tullfri införsel, valuta m. m. i resandetrafik, turisttrafik och rymdsamarbete samt miljöfrågor med nära trafikanknytning, t. ex. flygbuller och avgasrening.

Utskottets traditionella namn för emellertid tanken till transporter i trängre mening, dvs. den rent fysiska förflyttningen av varor och personer. Transportöverenskommelsen kallas i sin slutliga form "överenskommelse om samarbete på transport- och kommunikationsområdet" och omfattar enligt sin preambel såväl transporter till lands, till sjöss och i luften som post- och telekommunikationer. Däremot omfattar den ej trafiksäkerhet och internationella sjöfartspolitiska och luftfartspolitiska förhållanden.

Beteckningen trafikutskottet kan sägas täcka de saker som under tidigare år behandlats av utskottet, dvs. under den period då uppbyggnad av de fysiska mellanriksförbindelserna stått främst på dagordningen. Begreppet "trafik" torde kunna innefatta även andra områden som telekommunikationer etc. men torde lätt kunna uppfattas så att utskottets uppgifter begränsas till transportfrågor. Detta är olyckligt då huvudinnehållet i utskottets arbetsområde inte är själva transporterna utan förbindelser och kommunikationer, inklusive mellanriksförbindelser och teleförbindelser. Begreppet "kommunikation" torde alltså vara en mer täckande benäm-

ning på utskottets arbetsområde. I synnerhet gäller detta mot bakgrund av den förskjutning som sker från traditionella transporter till alltmer tekniskt avancerade elektroniska metoder för överföring av information och data.

Trafikutskottet kom närmare i kontakt med den nya teknologin genom projektet Telemedel (telekommunikationsutrustning för handikappade i Norden). I detta sammanhang presenterades expertredogörelser för sådana tekniska innovationer som texttelefon, text-TV, talsyntetisering samt informationsöverföring från databas till TV-mottagare. Utskottet har vidare följt rapporteringen om det nordiska datanätet Scannet och vid rådets senaste session behandlades ett förslag om gemensamt räknecenter för väderprognoser i Norden. Knappast något område är så påverkat av den nya teknologin som kommunikationsområdet.

Datateknikens utveckling som ännu befinner sig i ett tidigt skede torde i en nära framtid komma att beröra individen mer direkt än någonsin hittills. Den kommer att få stora inverkningar på uppbyggnaden av kommunikationsnätet. Ny teknologi förändrar användningen av traditionella transportmedel genom datorisering av information kring transporter och kan även minska behovet av transporter genom effektivare samordning av produktionen. Den nya teknologin förbättrar det allmänna resursutnyttjandet och möjligheterna för decentralisering av produktion och service ökar i hittills okänd grad. Datoriserade kommunikationssystem för sjö- och lufttrafik och väderlekstjänst, ofta med användning av satelliter och annan rymdteknologi, är andra exempel på den nya teknologin.

Det är nödvändigt att inom Nordiska rådet bygga upp en beredskap inför denna teknologiska utveckling och en arbetsgrupp inom trafikutskottet har därför bl. a. föreslagit en ökad kunskapsuppbyggnad hos utskottet inom data- och telekommunikationsområdena.

Inget av rådets utskott har för närvarande den nya teknologin som sitt naturliga arbetsområde. Datateknologin har behandlats i juridiska utskottet vad gäller säkerhets- och integritetsaspekter. I social- och miljöutskottet behandlas teknologins konsekvenser för arbetsmarknad, miljö och arbetsmiljö och i kulturutskottet teknologins inverkan på utbildning, forskning och mediapolitik. Ekonomiska utskottet behandlar de industripolitiska, regionalpolitiska och överordnade ekonomiskt-politiska aspekterna av den nya teknologin. — Vid årets session behandlades förslagen om en nordisk handlingsplan på datateknologiområdet (*A 649/e* och *B 44/e*) av ekonomiska utskottet.

Med tanke på att kommunikationsområdet är det område som mest torde påverkas av den nya teknologin förefaller det naturligt att trafikutskottet får det huvudsakliga ansvaret för saker i rådet som berör denna teknologi, i synnerhet datateknologin. Satellitteknologin (rymdteknologin) ligger redan inom trafikutskottets område.

En ändring av trafikutskottets beteckning så att denna bättre täcker innehållet i utskottets arbetsuppgifter och även innefattar den nya teknolo-

gin förutsätter ändringar i rådets arbetsordning. Förslag om ändring i Nordiska rådets arbetsordning kan lämpligen framläggas vid denna tidpunkt, innan den av presidiet och statsministrarna i november 1982 tillsatta kommittén för värdering av samarbetsformerna mellan Nordiska rådet och Nordiska ministerrådet (den s. k. femmannakommittén) avslutat sitt arbete.

Mot bakgrund av vad som ovan anförts hemställs,

att Nordiska rådet beslutar att ändra sin arbetsordning så att

1. § 24 st. 1 kommer att lyda: "I rådet skall finnas ett juridiskt utskott, ett kommunikations- och teknologiutskott, ett kulturutskott, ett social- och miljöutskott och ett ekonomiskt utskott."
2. I § 24 st. 5 ändras "Trafikutskottet" till "Kommunikations- och teknologiutskottet".

Mariehamn den 15 november 1983

Bjarne Mørk Eidem (A)

Ole Henriksen (SF)

Guðrún Helgadóttir (Ab.)

Karl-Erik Häll (s)

Olof Jansson (ÅS)

Egon Jensen (S)

Paavo Lipponen (Sd)

Per Petersson (m)

Peder Sønnerby (V)

Petter Thomassen (H)

Ole Gabriel Ueland (SP)

Bengt Wiklund (s)

Marjatta Väänänen (K)

*BILAGA I***Uttalanden till Nordiska rådets presidium angående namnändringen****Nordiska rådet, kulturutskottet:**

Kulturutskottet anser att frågan om eventuell utvidgning av trafikutskottets kompetensområde och som en följd därav frågan om ändring av namnet på utskottet inte kan avgöras för sig, utan att den bör behandlas och avgöras i samband med behandlingen av de förslag som kan bli aktuella som ett resultat av femmannakommitténs arbete.

Nordiska rådet, social- och miljøutskottet:

Utskottet beslöt tillstyrka ändring av namnet som sådant men tog inte ställning till gransdragningsfrågorna beträffande fördelning av ämnesområden mellan utskotten.

Nordisk Råd, Økonomisk utvalg:

Utvalget kan konstatere at det er 11 år siden det ble foretatt en totalvurdering av saksområdene til Nordisk Råds utvalg. I løpet av denne tid er tyngdepunktet av sakene som Rådet behandler forskjøvet, og de nordiske sekretariater er delevis omorganisert.

Økonomisk utvalg mener på denne bakgrunn at der er fornuftig å foreta en ny vurdering av utvalgenes saksområder. Det vil være hensiktsmessig å gjøre dette i samband med Rådets behandling av femmannakomiteéns rapport (NU 1983:9) og gjennomføringen av medlemsforslaget A 676/j om arbeidsformene i det nordiske samarbeid.

Utvalget anser at spørsmålet om en endring av Trafikkutvalgets navn avgjøres etter at nyvurderingen av utvalgenes saksområder er foretatt.

BILAGA 2

Betänkande av Nordiska rådets juridiska utskott över medlemsförslaget

Til juridisk udvalg er henvist medlemsforslag A 675/j om ændring af navnet på trafikudvalget i Nordisk Råd.

Udvalget har behandlet forslaget på møder den 23. og 24. januar og den 26. og 28. februar 1984.

1. Medlemsforslaget

Forslaget er fremsat den 15. november 1983 af medlemmerne af trafikudvalget.

Det foreslås, at Nordisk Råds arbejdsordning ændres således, at navnet på "Trafikudvalget" ændres til "Kommunikations- og teknologiudvalget". Det anføres til støtte for forslaget bl. a., at begrebet "trafik" kan indbefatte også andre områder end trafik i traditionel forstand, således også telekommunikation etc., men at det let opfattes således, at udvalgets opgaver begrænses til transportspørgsmål. Dette er ikke lykkeligt, idet hovedindholdet i udvalgets arbejdsområde ikke er selve transporterne men forbindelser og kommunikationer, inklusive mellemrigsforbindelser og teleforbindelser.

Det anføres endvidere, at næppe noget område er så påvirket af den nye teknologi som kommunikationsområdet. Datateknikkens udvikling kommer i fremtiden til at berøre den enkelte mere direkte end nogensinde hidtil. Med tanke på at kommunikationsområdet er det område, som mest kommer til at påvirkes af den nye teknologi, falder det forslagsstillerne naturligt, at trafikudvalget får det hovedsagelige ansvar for sager i rådet, som berører denne teknologi, i særdeleshed datateknologien.

2. Remissudtalelser

Der er over medlemsforslaget afgivet remissudtalelser af Nordisk Råds kulturudvalg, social- og miljøudvalg og økonomisk udvalg. Der er endvidere fremkommet udtalelser fra *Forskningscentralen för de inhemska Språken*, Helsingfors og *Nordisk Språksekretariat*.

Kulturudvalget og *økonomisk udvalg* finder, at navnespørgsmålet ikke kan behandles isoleret, og at sagen bør behandles i samarbejde med de forslag, som kan blive aktuelle som et resultat af femmannskomiteens arbejde.

Social- og miljøudvalget kan anbefale en ændring af navnet som sådant. Af udtalelserne fra de sprogsagkyndige fremgår, at det foreslåede nye navn for trafikudvalget ud fra et sprogligt synspunkt ikke anses for tilfredsstillende.

3. Juridisk udvalg

Medlemsforslaget angår både spørgsmålet om en mere formel ændring af navnet på trafikudvalget og det mere substansielle spørgsmål om kompetencen mellem Nordisk Råds udvalg i sager om kommunikation i bredere forstand.

Når henses til at der som følge af bl. a. resultaterne af femmannskomiteens arbejde i det kommende år forestår et betydeligt arbejde med at omstrukturere det nordiske samarbejde, deler juridisk udvalg de indstillinger, der anbefaler, at spørgsmålet om en eventuel udvidelse af trafikudvalgets kompetenceområde og som en følge deraf spørgsmålet om ændring af navnet på udvalget behandles og afgøres i sammenhæng med behandlingen af bl. a. forslagene fra femmannskomiteen.

Juridisk udvalg henstiller derfor til Nordisk Råds præsidium, at forslagene i medlemsforslag A 675/j inddrages i de overvejelser, som femmannskomiteens rapport foranlediger, således at en motiveret stillingtagen til medlemsforslaget kan foreligge samtidig med forslagene i anledning af anbefalingerne fra femmannskomiteen.

På denne baggrund skal juridisk udvalg meddele plenarforsamlingen ved Nordisk Råds 32. session 1984, at

behandlingen af medlemsforslag A 675/j om ændring af "Trafikutskottet" til "Kommunikations- og teknologiskottet" fortsætter i juridisk udvalg.

Stockholm, den 28. februar 1984

Lennart Andersson (s)

Flemming Hansen (KF)

Guttorm Hansen (A)

Hans Nyhage (m)

Tuulikki Petäjaniemi (Kok)

Heikki Riihijärvi (Smp)

Jens Steffensen (KrF)

Bernhardt Tastesen (S)

Formand

Friðjón Þórdarson (Sj)

Medlemsförslag

om arbetsformerna i det nordiska samarbetet

(Väckt av Ulf Adelsohn, Jo Benkow, Elsi Hetemäki-Olander, Anker Jørgensen och Páll Pétursson)

Innledning

Nordisk samarbeid er et spørsmål om mål og midler, om innhold og form. Det må utvikles og tilpasses de endringer som til enhver tid finner sted i de nordiske samfunn. Derfor er det naturlig at det fra tid til annen foretas en gjennomgåelse av arbeidsformene med sikte på å bringe dem i best mulig samsvar med de krav utviklingen stiller.

I de nordiske sekretariater og i de bestemmende organer for nordisk samarbeid pågår et kontinuerlig arbeid med å øke effektiviteten og å finne frem til enklere samarbeidsformer. Det finnes institusjonelle skranker nedfelt i avtaler og arbeidsordninger som begrenser mulighetene for å gå videre på denne vei.

De seneste år har det vært nedsatt tre utredningsgrupper som alle på sin måte har vurdert hvorledes det nordiske samarbeid kan bedres. De rapporter som ligger på bordet er "Nordiska ministerrådets sekretariatsorganisation. En översyn" (NU 1981:10), (Korte-komiteen), "Utredning om organisation och arbetsformer för Nordiska rådets presidiesekretariat" (NU 1983:8) (Sekretariatsutredningen) og "Arbetsformene i nordisk samarbeid" (NU 1983:9) (Femmannskomiteen).

Femmannskomiteen

Den sentrale rapport er den som er avgitt av Komiteen for vurdering av arbeidsformene i nordisk samarbeid, eller Femmannskomiteen. Rapporten om arbeidsformene i nordisk samarbeid er en kritisk gjennomgang av Rådets og Ministerrådets organisasjon slik som den ble etablert i begynnelsen av 1970-årene. Hovedformålet for rapporten har vært å rette søkelyset mot effektiviteten i det nordiske samarbeidet, både på parlamentariker- og regjeringsplan og i samvirket mellom disse to grupperinger.

Møtet mellom presidiet og statsministrene

Femmannskomiteens medlemmer ble utpekt på et møte den 30. november 1982 av Nordisk Råds presidium og de nordiske statsministre i fellesskap.

På et møte den 30. november 1983 overleverte komiteen sin rapport til presidiet og statsministrene.

Presidiet og statsministrene drøftet rapporten og anså at den dannet et godt grunnlag for det videre arbeid med å strukturere arbeidsformene i nordisk samarbeid.

Rapportens hovedpunkter

Komiteen ønsker en klarere nordisk profil, en styrking av Nordisk Råds presidium og av regjeringenes nordiske samarbeidsministre, et felles budsjett og en bedre prioritering av sakene.

Rapporten inneholder en rekke forslag om effektivisering og bedre utnyttelse av ressursene. Formålet er å styrke politikernes rolle og å skape en organisasjon med en klarere ansvarsfordeling.

Komiteen foreslår dessuten en rekke tiltak for at de nasjonale og de nordiske sekretariater skal bli i stand til å løse de oppgaver som de politisk ansvarlige organer pålegger dem.

Det videre arbeid

Presidiets medlemmer finner det viktig at den overgripende rapport om arbeidsformene i nordisk samarbeid får en grundig behandling av Rådets organer. Rapportens forslag og anbefalinger bør sees i sammenheng, slik at de enkelte komponenter balanseres mot hverandre. Presidiets medlemmer anser at Nordisk Råds presidium og Nordisk Ministerråd bør ta sikte på å fremlegge forslag med sikte på å gjennomføre de anbefalinger og forslag som finnes i rapporten NU 1983:9 senest til Rådets 33. sesjon i 1985.

Presidiets medlemmer understreker at ved utarbeidelsen av forslag bør også de forslag som er inneholdt i rapportene NU 1981:10 og NU 1983:8 vurderes.

På denne bakgrunn foreslår presidiets medlemmer at plenarforsamlingen ved Rådets 32. sesjon inngående drøfter de aktuelle rapportene om arbeidsformene i nordisk samarbeid.

Under henvisning til ovenstående vil vi foreslå at

1. Nordisk Råd rekommanderer Nordisk Ministerråd senest ved Rådets 33. sesjon å fremlegge de forslag som foranlediges av utredningen om arbeidsformene i nordisk samarbeid (NU 1983:9) som angår Ministerrådets virksomhet,

2. Nordisk Råd gir Nordisk Råds presidium i oppdrag senest ved Rådets 33. sesjon å fremlegge de forslag som foranlediges av utredningen om arbeidsformene i nordisk samarbeid (NU 1983: 9) som angår Nordisk Råds virksomhet.

Stockholm, Oslo, Helsingfors, København og Reykjavík, 9. desember 1983

Ulf Adelson (m)

Jo Benkow (H)

Elsi Hetemäki-Olander (Kok)

Anker Jørgensen (S)

Páll Pétursson (F)

*BILAGA***Betänkande av Nordiska rådets juridiska utskott över medlemsförslaget**

Til juridisk udvalg er henvist medlemsforslag A 676/j om arbejdsformerne i det nordiske samarbejde afgivet til Nordisk Råds 32. session 1984. Udvalget har behandlet sagen på møder i Stockholm den 23. og 24. januar 1984.

1. Medlemsforslaget

Medlemsforslaget er fremsat den 9. december 1983 af medlemmerne af Nordisk Råds præsidium.

Medlemsforslaget har som baggrund den udredning, som Komiteen for vurdering af arbejdsformerne i nordisk samarbejde har afgivet den 30. november 1983 – præcis 1 år efter at Nordisk Råds præsidium og de nordiske statsministre nedsatte udredningen.

Præsidiets medlemmer mener, at Nordisk Råds præsidium og Nordisk Ministerråd bør sigte mod at fremlægge forslag med henblik på at gennemføre de anbefalinger og forslag, som findes i rapporten fra komiteen (Femmannskomiteen) (*NU 1983:9*) senest til rådets 33. session i 1985. Medlemsforslaget indeholder en anbefaling af, at der vedtages en rekommandation i overensstemmelse hermed på rådets 32. session 1984. Det understreges i medlemsforslaget, at der ved udarbejdelsen af forslag også bør ske en vurdering af de forslag, som er indeholdt i rapporten "Nordisk Ministerråds sekretariatsorganisation. En oversyn." (*NU 1981:10*) (Kortekomiteen) og "Utredningen om organisation og arbejdsformer for Nordiska rådets presidiesekretariat" (*NU 1983:8*) (Sekretariatsutredningen).

Præsidiet foreslår, at plenarforsamlingen ved rådets 32. session 1983 indgående drøfter disse aktuelle rapporter.

I Femmannskomiteens rapport anbefales en klarere nordisk profil, en styrkelse af Nordisk Råds præsidium og regeringernes nordiske samarbejdsministre, et fælles budget og en bedre prioritering af sagerne. Det udtales i rapporten bl. a., at det efter komiteens mening er af stor betydning, at de folkevalgtes indflydelse styrkes både nationalt og nordisk. Det har komiteen lagt stor vægt på ved udformningen af forslagene, samtidig med at man har søgt at tilgodese behovet for effektivitet og klar ansvarsfordeling.

2. Juridisk udvalg

Juridisk udvalg er meget tilfreds med, at det på kun et år har været muligt for komiteen til udredning af arbejdsformerne i Nordisk Råd at

foretage en så grundig analyse af de nordiske samarbejdsformer, som komiteens rapport er udtryk for. Juridisk udvalg er enig med præsidiets medlemmer i, at denne rapport sammen med rapporterne fra Korte-komiteen og sekretariatsudredningen indeholder værdifulde forslag til forbedring af arbejdsformerne i det nordiske samarbejde, og at disse tre rapporter bør danne grundlag for afsluttende overvejelser, der snarest bør resultere i fremsættelse af konkrete forslag til styrkelse af det nordiske samarbejde.

Det udtales i medlemsforslaget, at arbejdet med udarbejdelsen af konkrete forslag bør afvente en indgående drøftelse på Nordisk Råds 32. session 1984 af de aktuelle rapporter.

Juridisk udvalg indser, at det af tidsmæssige grunde ikke har været muligt forud for sessionen i 1984 at foretage den forberedende behandling i Nordisk Råds udvalg og delegationer, som kunne gøre det muligt allerede under sessionen at tage konkret stilling til rapporternes mange forslag af større eller mindre vidtrækkende betydning for det fremtidige samarbejde. Juridisk udvalg deler endvidere præsidiets opfattelse af, at det under alle omstændigheder må anses for en fordel, at en så vigtig sag som den foreliggende i første omgang gøres til genstand for en plenumdrøftelse, der ikke på forhånd er begrænset til en stillingtagen for eller imod rapporternes enkelte forslag.

Ifølge medlemsforslaget skal det fortsatte arbejde med sagen efter sessionen foregå på den måde, at Nordisk Ministerråd skal udarbejde forslag til de ændringer, som rapporterne og sessionsbehandlingen giver anledning til for så vidt angår Nordisk Ministerråds virksomhed, mens Nordisk Råds præsidium skal udarbejde de forslag til ændringer, som rapporterne og sessionsbehandlingen giver anledning til for så vidt angår Nordisk Råds virksomhed. Begge sæt af forslag skal efter medlemsforslaget foreligge senest ved rådets 33. session 1985.

Under juridisk udvalgs drøftelser af den i forslaget anbefalede fremgangsmåde for det videre arbejde er der fra flere medlemmer givet udtryk for, at juridisk udvalg som Nordisk Råds konstitutionsudvalg burde forestå sagens videre behandling og herunder efter iagttagelse af sædvanlig procedure for udvalgsbehandling af sager af denne beskaffenhed udarbejde de nødvendige konkrete forslag.

Juridisk udvalg har imidlertid efter grundige overvejelser accepteret, at Nordisk Ministerråd og Nordisk Råds præsidium pålægges at udarbejde de nødvendige forslag.

Den af udvalget accepterede fremgangsmåde hviler på to klare forudsætninger.

dels at de af Nordisk Ministerråd udarbejdede forslag forelægges Nordisk Råd i så god tid inden rådets 33. session 1985, at der bliver givet rådet mulighed for at undergive forslagene sædvanlig udvalgsbehandling, herunder høring af Nordisk Råds delegationer samt berørte udvalg og komiteer,

dels at Nordisk Råds præsidiiums arbejde med udarbejdelsen af de forslag, der vedrører rådets virksomhed, sker i tæt samarbejde med juridisk udvalg og rådets delegationer og på en måde, så de endelige forslag kan fremsættes i så god tid inden rådets 33. session 1985, at også disse forslag kan blive genstand for sædvanlig afsluttende udvalgsbehandling omfattende høring af rådets delegationer samt berørte udvalg og komiteer.

For at Nordisk Råds behandling af denne sag kan ske på fuldt betryggende vis, er det efter juridisk udvalgs opfattelse nødvendigt, at forslagene fra Nordisk Ministerråd og Nordisk Råds præsidium fremsættes for Nordisk Råd ikke senere end den 1. september 1984.

Juridisk udvalg vil afslutningsvis understrege, at udvalget under sin behandling af medlemsforslaget ikke har taget stilling – hverken for eller imod – til forslagene fra femmannskomiteen eller de to øvrige komiteer, og at juridisk udvalg – og Nordisk Råd, såfremt det vedtager udvalgets forslag til rekommandation – ikke har fraskrevet sig adgangen til efter en samlet vurdering af de forslag, der fremlægges fra Nordisk Ministerråd og Nordisk Råds præsidium at ændre eller forkaste disse forslag helt eller delvist.

Med disse bemærkninger og under henvisning til det foran anførte indstiller juridisk udvalg,

- A. at Nordisk Råd i anledning af medlemsforslag A 676/j om samarbejdsformerne i det nordiske samarbejde vedtager følgende rekommandation:

Nordisk Råd opfordrer Nordisk Ministerråd til inden den 1. september 1984 at fremlægge de forslag vedrørende ministerrådets virksomhed, som udredningen om samarbejdsformerne i nordisk samarbejde (*NU 1983:9*) giver anledning til.

- B. at Nordisk Råd i anledning af medlemsforslag A 676/j om samarbejdsformerne i nordisk samarbejde pålægger

Nordisk Råds præsidium inden den 1. september 1984 efter et tæt samarbejde med juridisk udvalg og rådets delegationer at fremlægge de forslag vedrørende Nordisk Råds virksomhed, som udredningen om samarbejdsformerne i nordisk samarbejde (*NU 1983:9*) giver anledning til.

Stockholm, den 24. januar 1984

Lennart Andersson (s)

Fung. formand

Ragna Berget Jørgensen (A)

Tuuiikki Petäjaniemi (Kok)

Marit Rotnes (A)

Friðjón Þórðarson (Sj.)

Riitta Järvisalo-Kanerva (Sd)

Hans Nyhage (m)

Heikki Riihjärvi (Smp)

Arne Skauge (H)

Lars Werner (vpk)

Medlemsförslag

om effektivare kontroll av nordiska projekt

(Väckt av Ulf Adelson, Jo Benkow, Gunnar Björk, Sverre Helland, Karen Højte Jensen, Ilkka Suominen och Sten Svensson)

Nordiska rådets ekonomiska utskott betonade vid sin överläggning med representanter för Nordiska ministerrådet i november 1983 behovet av återhållsamhet vid disponering av offentliga medel och noggrann kontroll av enskilda projekt för att effektivisera utnyttjandet av anslagen. Ekonomiska utskottet uttalade därefter till rådets budgetkommitté att det var en fördel om Nordiska ministerrådet gick igenom sina kontrollrutiner för att försäkra sig om att budgetmedlen används så rationellt som möjligt.

Den rent räkenskapsmässiga revisionen vid ministerrådet sker i enlighet med det reglemente, vars senaste version antogs i juni 1983. Revisionsberättelser överlämnas årligen till Nordiska rådet, för ministerrådets allmänna budget upprättad av Riksrevisjonen i Norge och för kulturbudgeten av Rigsrevisionen i Danmark. Någon fastare ordning för innehållsmässig sakrevision av de olika projekten finns inte. Kontrollen utövas genom att de flesta projekten har s. k. styrgrupper som initierar projekten och följer arbetets gång och rapporterar till vederbörande ämbetsmannakommitté. En del av ansvaret för den innehållsmässiga värderingen faller på det kontrollerande parlamentariska organet, dvs. Nordiska rådet. Det stora antalet projekt och dessas ofta tekniska karaktär gör denna kontrolluppgift svår att i praktiken utföra effektivt.

Inom Nordiska industrifonden används en mer ingående teknisk modell för projektkontroll. Denna underlättas av att handläggarna är tekniskt sakkunniga och lättare kan övervaka om ett projekt utförs i enlighet med intentionerna. Varje år infor dras en lägesrapport för vart och ett av de ca 100 projekt som fonden övervakar och vid projektets avslutande krävs en gedigen teknisk slutrapport. Varje projekt förestås av en styrgrupp eller projektledare. Industrifonden är ej själv representerad i styrgruppen utan vill kunna kontrollera projektets utförande självständigt. Kontrollen och utvärderingen avser huruvida projektets resultat stämmer med det syfte som angavs i projektansökan, om projektet följt den fastlagda tidsplanen samt om kostnader för löner, resor, utrustning etc. stämmer med budgeten för projektet.

Ett exempel på ett projekt beträffande vilket resultatkontroll kommer att företas är Nordiska trafiksäkerhetsåret 1983. Hösten 1984 anordnas ett uppföljningsseminarium för att gå igenom både nationella och samnordiska insatser, diskutera erfarenheterna av dessa och på denna grundval bedöma i hur stor utsträckning ett trafiksäkerhetsår av detta slag motsvarar sitt syfte, dvs. att gynna trafiksäkerheten och trafiksäkerhetsarbetet.

Det är dock orealistiskt att tro att ett större antal av projekten under ministerrådet skulle kunna bli föremål för en så grundlig efterhandsgranskning. Däremot vore det önskvärt att söka utforma en modell för kontroll av projektmedlens användning genom att på något sätt komplettera den räkenskapsmässiga revisionen med vad som i Sverige benämns förvaltningsrevision. Förvaltningsrevision innebär granskning av en myndighets eller en verksamhets effektivitet och produktivitet. I denna granskning ligger en kontroll av att verksamheten bedrivs på ett ändamålsenligt, planmässigt och från ekonomiska synpunkter tillfredsställande sätt. Förvaltningsrevisionen avser att ge idéer och impulser till förbättringar på alla nivåer och i de olika avseenden som angivits vara verksamhetens mål. Dess yttersta syfte är att främja effektiviteten i statsförvaltningen.

Översatt till kontroll/sakrevision av ministerrådsprojekt torde ett sådant förfarande innebära att man identifierar och preciserar de mål som skall eftersträvas med ifrågavarande projekt, klarlägger vilka ekonomiska och andra resurser som skall användas samt därefter studerar effekten dvs. i vilken utsträckning målen nåtts. Slutligen bör man relatera de vunna resultaten till de formulerade målen och de gjorda insatserna.

Detta kommer att ställa ökade krav särskilt i två avseenden: exaktare formulering och bestämning av de mål man vill uppnå med ett föreslaget projekt, samt ökad expertinsats för att vid projektets avslutning – och också under dess gång – bedöma i hur hög grad målet uppfylls.

Ett granskningsprogram bör sålunda läggas upp som omfattar både den rent räkenskapsmässiga revisionen och kontrollen av att de budgeterade medlen används för avsett ändamål och även i slutändan får avsett resultat.

Vi får därmed hemställa,

att Nordiska rådet rekommenderar Nordiska ministerrådet att vidta åtgärder för att få till stånd en effektivare kontroll av sin projektverksamhet.

Stockholm, Oslo, København och Helsingfors den 9 december 1983

Ulf Adelson (m)

Jo Benkow (H)

Gunnar Björk (c)

Sverre Helland (Sp)

Karen Højte Jensen (KF)

Ilkka Suominen (Kok)

Sten Svensson (m)

BILAGA

Betänkande av Nordiska rådets ekonomiska utskott över medlemsförslaget

Ovennevnte medlemsforslag er henvist til Økonomisk utvalg. Utvalget har behandlet medlemsforslaget på sine møter 27. januar 1984 i Stockholm og 9. februar 1984 i København.

Medlemsforslaget har ikke vært sendt på remiss.

1. Sammendrag av medlemsforslaget

Innledningsvis vises det til at Økonomisk utvalg har lagt vekt på behovet for tilbakeholdenhet ved disponering av offentlige midler og grundig kontroll av de enkelte prosjekter for å effektivisere bruken av budsjettmidlene. Utvalget uttalte derfor til Nordisk Råds Budsjettkomité i november 1983 at det ville være en fordel om Nordisk Ministerråd gikk igjennom sine kontrollrutiner for å forsikre seg om at budsjettmidlene nyttes så rasjonelt som mulig.

Bl. a. på denne bakgrunn sies det i medlemsforslaget at det vil være ønskelig om man kan utforme en modell for kontroll av prosjektmidler ved å komplettere den regnskapsmessige kontroll med s. k. forvaltningsrevisjon. Dette innebærer at man identifiserer og presiserer de mål som man ønsker å oppnå med det enkelte prosjekt, klarlegger hvilke økonomiske og andre ressurser som skal brukes, for så å studere i hvilken utstrekning målene er nådd. Til slutt bør man se på forholdet mellom resultatet av prosjektet, de formulerte mål og ressursinnsatsen.

Medlemsforslaget munner ut i et forslag om å rekommandere Nordisk Ministerråd å sette iverk tiltak for å få istand en mer effektiv kontroll av sin prosjektvirksomhet.

2. Utvalgets synspunkter

Medlemsforslaget har som utgangspunkt Økonomisk utvalgs uttalelse i november 1983 til Rådets Budsjettkomité om at det ville være fordelaktig om Nordisk Ministerråd gikk igjennom sine kontrollrutiner for å forsikre seg om at budsjettmidlene ble anvendt så rasjonelt som mulig. Det skal tilføyes at Budsjettkomitéen sluttet seg til og framførte dette synspunktet overfor Nordisk Ministerråd i møte 30. november 1983.

Bakgrunnen for utvalgets uttalelse er å finne i den vanskelige økonomiske situasjon de nordiske land befinner seg i. Den lave økonomiske vekst har ført til at de nordiske budsjetter i likhet med offentlige budsjetter nasjonalt, ikke har kunnet øke i samme takt som tidligere. I en slik situasjon er det særlig viktig å sikre at ressursene anvendes så effektivt som mulig.

Det framlagte medlemsforslag må sees på som en presisering og kon-

kretisering av utvalgets uttalelse om bedring av Nordisk Ministerråds kontrollrutiner ved bruk av prosjektmidler. Økonomisk utvalg kan således uten videre slutte seg til medlemsforslaget.

Når det gjelder den modell for kontroll av prosjektmidler som skisseres i medlemsforslaget er det klart at denne trenger å utredes nærmere. Man behøver bl. a. retningslinjer for hvor ofte de enkelte prosjekt skal vurderes, hvor omfattende vurderingen bør være, hvem som bør foreta vurderingen og hvor kostnadskrevenne en slik vurdering kan være.

Økonomisk utvalg vil anse det fordelaktig om et forslag til en modell for forvaltningsrevisjon av nordiske prosjekt kan legges fram så snart som mulig slikt at man allerede ved budsjettbehandlingen høsten 1984 kan ta den i bruk på forsøksbasis.

Med disse bemerkninger foreslår Økonomisk utvalg at

Nordisk Råd rekommanderer Nordisk Ministerråd å sette iverk tiltak for å få istand en mer effektiv kontroll av sin prosjektvirk-somhet.

København, 9. februar 1984

Esko Aho (K)

Gunnar Berge (A)

Johan Buttedahl (Sp)

Ivar Hansen (V)

Karen Thurøe Hansen (KF)

Paul Jansson (s)

Anker Jørgensen (S)

Arvo Kempainen (Skdl)

Gunnar Nilsson (s)

Arne Skauge (H)

Formann

Pär Stenbäck (Sfp)

Ilkka Suominen (Kok)

Sten Svensson (m)

Hans Olav Tungesvik (Kr.F.)

Ola Ullsten (fp)

Ministerrådsförslag

om riktlinjer för ekonomisk politik och nordiskt ekonomiskt samarbete

(Överlämnat av Nordiska ministerrådet)

Vedlagt oversendes det ministerrådsforslag om retningslinjer for økonomisk politikk og nordisk økonomisk samarbeid som ble vedtatt av Ministerrådet (finansministrene) per capsulam 2.12.1983.

Stockholm i desember 1983

Kjell-Olof Feldt

Ragnar Sohlman

Ministerrådsforslag om rek. nr 28/1983 om handlingplan for økonomisk utvikling og full sysselsetting. Vedtatt desember 1983 av Nordisk Ministerråd (finansministrene)

Bakgrunn

Nordisk Råd vedtok under sin 31. sesjon i Oslo følgende rekommandasjon nr. 28/1983:

''Nordisk Råd rekommanderer Nordisk Ministerråd å utarbeide en nordisk handlingsplan for økonomisk utvikling og full sysselsetting''.

Nordisk Råds økonomiske utvalg uttalte i den forbindelse at det var nødvendig med satsing på en rekke områder og pekte spesielt på følgende:

Internasjonale tiltak:

- å utvikle videre det nordiske samarbeidet i internasjonale økonomiske fora som OECD, GATT og IMF
- det må skapes ny vekst i verdensøkonomien og en felles strategi for bekjempelse av arbeidsløsheten, gjennom at industriland med god kontroll over inflasjon og betalingsbalanse bør søke å øke den økonomiske aktiviteten
- å forsvare den frie handel mellom landene. Det innebærer en fortsatt nedbygging av handelshindringer og bekjempelse av proteksjonisme.

Nasjonale og nordiske tiltak:

- å la hovedmålet for den økonomiske politikk i Norden: ''Økonomisk utvikling og full sysselsetting'' stå i fokus for det nordiske samarbeid i tiden framover
- å drøfte former for en utvidelse av det nordiske valutasamarbeidet, bl. a. med sikte på å unngå urimelige konkurransedevalueringer og få i stand størst mulig valutamessig stabilitet mellom de nordiske land
- å utarbeide en aktiv arbeidsmarkedspolitikk, særlig med henblikk på tiltak for å beskytte de sosialt mest utsatte grupper
- å dempe veksten i de offentlige utgifter. Budsjettpolitikken må utformes slik at for store underskudd skal minskes
- å øke forutsetningene for at næringslivet skal kunne styrke sin konkurransekraft
- å arbeide for økt produktivitet innen den offentlige sektor og næringslivet
- å videreføre arbeidet med å gjøre Norden til hjemmemarked. Harmonisering av lover og reguleringer er særlig viktig. Samordning av nordiske eksportfremstøt må følges opp

- å klarlegge forutsetninger og former for et utvidet samarbeid på bl. a. energi- og industriområdet. Stat og kommune bør stimulere til å få satt i gang framtidsrettede industriprosjekter
- å drøfte samarbeid om – og erfaringsutveksling av – større innkjøpsprogram innen den offentlige sektor.

Behandling

De nordiske finansministre vedtok på sitt møte 23.3.83 å oppnevne en spesiell arbeidsgruppe for å få utarbeidet et forslag til nordisk handlingsplan for økonomisk utvikling og full sysselsetting.

De nordiske finansministre godkjente gruppens forslag til disposisjon for rapporten 10.6.83.

Arbeidsgruppen avsluttet sitt arbeide 10.11.83. Gruppens rapport vedlegges (*NU 1983:11*).

Ministerrådsforslag

Nordisk Ministerråd (finansministrene) legger fram følgende retningslinjer for økonomisk politikk og nordisk økonomisk samarbeid:

Riktlinjer för den nationella ekonomiska politiken

Stabiliseringspolitik

Stabiliseringspolitikens effektivitet, mått med hur väl man lyckats uppnå de centrala balansmålen full sysselsättning, prisstabilitet och jämvikt i utrikesbalansen, har påtagligt försämrats. Till betydande del förklaras detta relativa misslyckande av internationella störningar. Men även inhemska orsaker spelar en avgörande roll när det gäller att förklara den lägre tillväxten, högre inflationen och stigande arbetslösheten.

De stora finansiella obalanserna i utgångsläget begränsar möjligheterna att motverka arbetslösheten genom expansion av den inhemska efterfrågan. En dylik expansion – även om den skulle ske samordnat, på nordisk nivå – skulle till stor del "läcka" ut från de nordiska länderna till omvärlden. Men den skulle med visshet även få negativa effekter på den relativa inflationstakten i Norden, varför dess sammanlagda effekter på sysselsättningen skulle bli negativ. En sådan isolerad inhems expansion inom Norden skulle således inte kunna bli annat än kortvarig och efterlämna fördjupade obalanser.

I stället måste stabiliseringspolitiken under nuvarande omständigheter vara inriktad på att åstadkomma förutsättningar för en *varaktigt* högre tillväxttakt. Som tidigare angivits är ett avgörande inslag i en dylik politik att stärka konkurrenskraften och nedbringa inflationen.

Mot denna bakgrund bör efterfrågepolitiken genom finans- och kreditpolitiken utformas så att den konkurrensutsatta sektorn relativt sett gynnas, varigenom den nödvändiga expansionen av denna sektor kan uppnås. Den utmaning vi står inför är att uppnå detta samtidigt som aktivitet och sysselsättning inom de delar av ekonomin som är knutna till den inhemska efterfrågan hålls uppe på en tillräcklig nivå.

Med hänsyn till de begränsningar som åvilar de nordiska ländernas offentliga budgetar, bör övervägas hur sammansättningen av finanspolitiken kan ändras så att sysselsättningseffekterna av en given volym offentliga utgifter ökas. Ett exempel på en dylik möjlig omfördelning är att tillväxten i de offentliga transfereringarna dämpas, så att det skapas utrymme för såväl tillväxt i de offentliga investeringarna som ökade möjligheter att stimulera de privata investeringarna.

Möjligheterna att genom *kreditpolitisk* stimulans befrämja sysselsättning och investeringar i ett svagt konjunkturläge är begränsade. Det enskilda landets möjligheter att föra en markant lättare kreditpolitik än omvärlden begränsas därtill av valutamässiga hänsyn. Men på längre sikt kan en lägre räntenivå positivt påverka investeringar och satsningar på forskning, utveckling och marknadsföring.

Inom ramen för en given nivå på efterfrågan kan icke obetydliga effekter uppnås genom att en lämplig *avvägning* mellan finans- och kreditpolitiken görs.

Förutsättningen för tillväxt är att näringslivets investeringar och produktionskapital ökas. I flera nordiska länder är finansieringsmöjligheterna påverkade av nödvändigheten av en stram kreditpolitik i syfte att hålla valutaflödet under kontroll. En ändrad avvägning mellan finans- och kreditpolitik kan innebära att det blir möjligt att lätta kreditpolitiken till förmån för investeringar och framtida tillväxt. En sådan ändrad viktfordelning riskerar dock att ske på bekostnad av sysselsättningen på kort sikt och måste därför avvägas mot de långsiktiga balans- och sysselsättningsmålen.

Budgetpolitik

Budgetpolitiken måste utformas så att den stöder strävandena att öka tillväxten och sysselsättningen genom ökat produktivt sparande i ekonomin genom ökade investeringar och förbättrad bytesbalans samt en lägre inflationstakt.

I ett sparandeperspektiv bör budgeten analyseras med avseende på sparandets fördelning mellan de olika samhällsekonomiska sektorerna. Försämringen av de offentliga budgetarna i de nordiska länderna har dels en konjunkturmässig, dels en strukturell förklaring. Den låga internationella och inhemska efterfrågan har gröpt ut skatteunderlaget och ökat de offentliga utgifterna av konjunkturmässiga skäl. Så t. ex. har den stigande

arbetslösheten direkt försvagat budgetbalansen. Men därutöver har, i varierande grad, ett strukturellt underskott växt fram som följd av att de offentliga utgifterna trendmässigt ökat snabbare än inkomsterna. Sett i sparandetermer har det försämrade finansiella sparandet i den offentliga sektorn inte – som i en keynesiansk analys – enbart kompenserat för ett ökat sparande i den privata sektorn och då särskilt i företagen. Försämringen i det offentliga sparandet har i stället varit så kraftig, att ett betydande underskott gentemot utlandet uppstått. Och detta underskott mot utlandet har utvecklats samtidigt som investeringarna minskat. Om de externa underskotten skall minskas och investeringarna ökas, dvs. såväl utlandet som företagssektorn skall minska sitt finansiella sparande i våra ekonomier, krävs att det finansiella sparandet ökas i den offentliga sektorn. Det får dock inte ske endast på bekostnad av den privata sektorns sparande utan genom en ökning av det totala sparandet i ekonomin. Detta innebär att den finansiella saneringen av de offentliga budgetarna måste ske gradvis, så att den inte får negativa effekter på aktivitetsnivå och sysselsättning.

Budgetunderskotten har vidare stor betydelse utifrån målet att nedbringa inflationen. Vid budgetunderskott som inte är av enbart konjunkturmässig karaktär, och alltså inte elimineras vid återgång till normal aktivitet i ekonomin, kan betydande problem uppstå vid finansieringen av dessa. Antingen riskerar man en ökning av likviditeten i ekonomin som är oförenlig med en stabilisering av priserna, eller så tvingas en höjning av ränteläget fram, med negativa konsekvenser för såväl inflation och inflationsförväntningarna som för investeringsbenägenheten.

Fördelningspolitik¹

Vid utformningen av den allmänna ekonomiska politiken är det av stor betydelse att de fördelningspolitiska aspekterna vägs in, för att säkra ett nödvändigt socialt samförstånd kring den ekonomiska politikens långsiktiga inriktning. Likaså är det viktigt att inflationens och arbetslöshetens fördelningspolitiska verkningar lyfts fram.

En låg arbetslöshet och låg inflation är två av de viktigaste förutsättningarna för en jämnare och mer rättvis fördelning av våra tillgångar. Arbetslösheten förändrar en människas hela livssituation till det sämre, såväl när det gäller materiell standard som välbefinnande i vidare mening.

En låg inflation är viktig ur fördelningspolitisk synvinkel, eftersom den bidrar till att återskapa full sysselsättning.

Men en lägre inflation har också direkta positiva verkningar på fördelningen. Långsammare prisökningar gynnar löntagare med fasta löner, småsparare och hushåll utan realsäkrade fasta tillgångar, dvs. just de grupper som förlorat på 1970-talets snabba inflation.

¹ Med fördelningspolitik avses här åtgärder som syftar till att påverka fördelningen mellan hushåll och fördelningen av inkomster och välfärd.

Inkomstpolitik

Stabiliseringspolitikens traditionella medel, finans- och penningpolitiken, påverkar löne- och prisbildningen endast indirekt, genom förändringar av efterfrågans nivå och fördelning på ekonomins olika sektorer. Dess effektivitet begränsas av stelheter i löne- och prisbildningen. Till stöd för den generella efterfrågestyrningen kan därför olika former av inkomstpolitik bli aktuella för att snabbare och mera direkt påverka löne- och prisbildningen (se avsnitt 6.3). Alla erfarenheter visar att inkomstpolitik kan fungera som ett komplement till en riktigt utformad stabiliseringspolitik, men aldrig kan ersätta en dylik.

Den inkomstpolitiska arsenalen omfattar en rad olika medel. En dialog mellan regeringarna och arbetsmarknadens parter om vilka krav det samhällsekonomiska läget ställer på löne- och prisbildningar är önskvärd. En dylik dialog bör bygga på en koordinering av inkomstutvecklingen med den av statsmakten förda långsiktiga ekonomiska politiken, så att villkoren för långsiktig balans uppnås. Viktiga inslag i en sådan koordinering är att så fasta förutsättningar som möjligt skapas för lönebildningen, exempelvis genom fleråriga avtal. I den mån detta kräver lönejusteringsmekanismer bör dessa baseras på produktivitetens utvecklingen.

En form av inkomstpolitik består i att staten tillhandahåller ett obundet *utredningsorgan* i vilket parterna kan vara företrädade och vars uppgift är att tillhandahålla det nödvändiga faktaunderlaget. Exempel på dylika institutioner är Aukrustutvalget i Norge och den inkomstpolitiska kommissionen i Finland.

Pris- och lönestopp kan ha en temporär inverkan när det gäller att dämpa inflationsförväntningarna. Men de är samtidigt förknippade med avsevärda begränsningar. Är de kortvariga torde de i sig föga påverka det underliggande inflationstrycket. Vid avregleringar inträffar därför oftast en påtaglig acceleration av inflationen. Långvariga prisstopp medför att produktion och investeringar snedvrids.

Andra former för inkomstpolitik är att regeringen genom särskilda finanspolitiska insatser söker underlätta att löneavtal kan slutas på en låg nominell nivå. Likaså förekommer ofta att *även* jordbrukspolitiken förs in i s. k. inkomstpolitiska paketuppgörelser. Effektiviteten i dylika arrangemang är emellertid beroende av hur finanspolitiken är utformad i stort och att avtalsparterna tar full hänsyn till de inkomsthöjningar som följer av dylika paket, när pris- och lönenivåer fastställs.

Inkomstpolitiken syftar till att öka eller vidmakthålla konkurrenskraften och minska inflationen snabbare än vad den generella stabiliseringspolitiken kan åstadkomma. För detta krävs att den nödvändiga förändringen av kapitalandelen i nationalinkomsten blir varaktig och inte, som oftast varit fallet, (till följd av olika kompensationskrav) endast blir temporär. För att åstadkomma detta finns olika handlingsmöjligheter.

- En möjlighet är att sprida information om att större nominella löneökningar dels inte är detsamma som ökning av den enskildes disponibla realinkomst, dels nästan automatiskt dämpar den reala inkomstökningen för löntagarna som grupp.
- En redan inträffad vinstökning, som medför risk för löneglidning och försämrade konkurrenskraft kan begränsas genom revalveringspolitik eller speciella konjunkturpolitiska ingrepp.
- En tredje möjlighet är att höja socialavgifterna och därmed minska trycket på statsfinanserna eller bereda utrymme för skattelättnader, på villkor att avgiftshöjningarna avräknas i lönerörelsen.
- En fjärde möjlighet är att införa någon form av vinstdelning, som ökar förståelsen för behovet av ökad självfinansiering.
- Decentraliserade lönerörelser kan främja en kostnadsutveckling som står i bättre samklang med bärkraften i resp. bransch eller företag. De kan emellertid även medföra risker för lönespiraler.

Arbetsmarknadspolitik

Arbetsmarknadspolitiken ingår som ett centralt inslag i den ekonomiska politiken och verkar på såväl utbuds- som efterfrågesidan i ekonomin. Den har flera olika funktioner vars vikt varierar från land till land:

- en kompensande roll då en stram penning- och finanspolitik kombineras med en aktiv och selektivt verkande arbetsmarknadspolitik, bl. a. genom beredskapsarbeten
- en beredskapsfunktion där akuta och oförberedda påfrestningar regionalt eller branschmässigt kan mötas med behovsanpassade åtgärder
- en stödfunktion som syftar till att motverka bl. a. regional och yrkesmässig obalans mellan utbud och efterfrågan och därmed bidra till att öka tillväxtmöjligheterna och utjämna fördelningen av inkomster och välfärd.

Det centrala arbetsmarknadspolitiska problemet blir hur gapet mellan omställningskraven å ena sidan och anpassningsförmågan å den andra skall kunna överbryggas. För att lösa detta kan följande åtgärder vara aktuella.

- En fortsatt effektivisering – inte minst med hjälp av datatekniken – av arbetsförmedlingarna i deras uppgift att passa ihop arbetsgivare och arbetssökande.
- Arbetsmarknadsutbildningen, liksom de sysselsättningsskapande åtgärderna, bör bli mer inriktade på industrins och näringslivets behov. Utbildningen bör i större utsträckning kunna ställas till förfogande för redan anställda för att dels stärka företagets konkurrenskraft, dels hindra att de anställda förlorar sina jobb på grund av föråldrad utbildning.
- För att bekämpa ungdomsarbetslösheten krävs aktiva och samordnade insatser av alla parter. Nya och ibland okonventionella metoder bör prövas, inte minst på det lokala planet.

Arbetskraftens rörlighet måste underlättas. Inte minst måste tas hänsyn till det faktum att bägge makarna ofta förvärvsarbetar.

Näringspolitik

Näringspolitikens funktion är att komplettera den generella efterfrågestyrningen och bidra till en högre tillväxt genom att underlätta omställningsprocessen och att stärka ekonomins utbudssida. Näringspolitiska ingrepp kan t. ex. vara motiverade när en samhällsekonomiskt önskvärd utveckling inte automatiskt kommer till stånd i näringslivet. Ett typiskt exempel härpå är statens satsningar på forskningsområdet, där riskerna många gånger är för stora för att kunna bäras av enskilda företag. Energi-hushållning och råvaruförsörjning, t. ex. avseende skogsråvaror, är andra traditionella områden för näringspolitiska åtgärder. Vidare kan näringspolitiska insatser med syfte att stimulera enskilda branschers omställning till en mer konkurrenskraftig struktur bli aktuella.

Näringspolitiska åtgärder bör utformas för att skapa en allmänt gynnsam miljö för näringslivet och därmed inte minst uppmuntra nyföretagande. Näringspolitiska ingrepp kan emellertid även påverka marknadens funktionssätt i negativ riktning. Det är därför mycket viktigt att studera de totala effekterna av ett visst ingrepp. Även om marknaden i sig inte fungerar helt tillfredsställande kan ett ingrepp leda till än större snedvridningar och problem, exempelvis via undanträngande av annan produktion via varu- eller faktormarknaderna.

Inom OECD har riktlinjer utarbetats för hur en tillväxtbefrämjande näringspolitik bör utformas. Dessa principer bör i högre grad än tidigare varit fallet vägas in vid utformningen av de nordiska ländernas näringspolitik. Inte minst viktigt är det att näringspolitiken utformas på ett sådant sätt att eventuell konkurrenssnedvridning och negativa effekter i förhållande till de övriga nordiska länderna undviks.

Riktlinjer för nordiska samarbetsåtgärder

Med nordisk samarbetspolitik för ekonomisk utveckling och full sysselsättning avses

- informationsutbyte om den ekonomiska politiken och dess delområden
- hänsynstagande till övriga nordiska länders intressen vid utformningen av den egna politiken
- satsningar på nordiska samarbetsprojekt som komplement till åtgärder på nationell nivå
- undanröjande av hinder för varor, arbetskraft och kapital att röra sig fritt över gränserna
- gemensamt uppträdande i internationella organ.

Inom ramen för det formaliserade nordiska samarbetet (Nordiska ministerrådet) arbetas det med en rad åtgärder och projekt som har relevans för ekonomisk utveckling och full sysselsättning. Följande samarbetsområden framhålls som särskilt centrala¹.

¹ Se vidare bilaga 3 till arbetsgruppens rapport (NU 1983:11).

Norden som hemmamarknad

Det bör understrykas att arbete med sikte på att dels avveckla tekniska och administrativa handelshinder, dels att stimulera till samarbete mellan företag har betydelse för den ekonomiska utvecklingen i samtliga nordiska länder. Som handeln utvecklats de senaste åren med en avsevärd nedgång i den nordiska samhandeln, mätt som andel av de nordiska ländernas totala handel, är det särskilt viktigt att stimulera till en ökning av handeln. Erfarenheten visar att många små och medelstora företag just genom att arbeta fram en export till ett nordiskt grannland får de erfarenheter som är av stort värde när företagen försöker komma in på marknader utanför Norden.

Valutapolitik

Till finansministermötet den 20 juni 1983 lades en rapport fram om "Tiltak på det valutapolitiske området for å fremme industrielle samarbeidsprosjekter over grensene i Norden". Betydelsen av att de nordiska länderna när det gäller valutareglerna och andra tekniska valutabestämmelser fortsätter strävandena med sikte på att harmonisera lagstiftningen på detta område i liberaliserande riktning bör framhållas. Denna typ av regler berör nämligen direkt samhandeln och möjligheten till kapitalrörelser över gränserna.

Till samma finansministermöte (20.6.1983) lades också fram "Rapport om vidareutvecklandet av valutapolitiska konsultationer i Norden". Finansministrarna anslöt sig till rapportens slutsats om att en effektiv informationsordning i samband med planerade valutaåtgärder är viktig. Nordiska rådets ekonomiska utskott har avgivit ett yttrande i frågan på sitt möte den 8–9 augusti 1983, där det framhålles att det i första hand bör eftersträvas konsultationer i valutapolitiska frågor, men när detta inte är praktiskt genomförbart kan en informationsprocedur vara acceptabel.

Frågan om konsultationer och information vid valutakursändringar berör nationella beslut som fattas i speciella situationer och ofta under stark tidspress. Detta bör enligt arbetsgruppens mening inte hindra att konsekvenserna för grannländerna bör vara med i värderingen när besluten fattas. Nordiska ämbetsmannakommittén för valutafrågor och finansiella frågor bör aktivt följa det internationella utredningsarbetet som syftar till mer stabila växelkurser.

Arbetsmarknadspolitik

Det nordiska samarbetsprogrammet på arbetsmarknadsområdet är under omarbetande. Förslaget till reviderat program skall ligga färdigt hösten 1984 med sikte på ministerrådsförslag till Nordiska rådets session 1985.

Vid omarbetningen kommer särskild vikt läggas vid samarbetsåtgärder som kan göra den gemensamma nordiska arbetsmarknaden till ett realistiskt tillägg till de nationella arbetsmarknaderna, både för arbetssökande och arbetsgivare. Dessutom kommer vikt att läggas vid samarbetsområden som kan ge bättre kunskap om arbetsmarknadens funktionssätt och effekterna av arbetsmarknadspolitiken.

I det nordiska perspektivet bör de närmare konsekvenserna av sysselsättningsstödande insatser i ett land, exempelvis industribeställningar, på de övriga nordiska länderna beaktas.

De problem som möter arbetstagare från ett nordiskt land att få arbete i ett annat nordiskt land måste ägnas mer uppmärksamhet. Förmedlingsarbetet bör fördjupas och hinder i form av skilda utbildningskrav bör undanröjas.

Arbetslöshetens kostnader

Analysen pågår för närvarande inom projektet om arbetslöshetens kostnader. Projektet, som ännu inte är avslutat, kommer troligen att ge intressant och ny belysning av arbetslöshetens kostnader.

Nordisk näringspolitik

Det har varit ett gemensamt önskemål i de nordiska länderna att myndigheterna stimulerar näringslivets investeringar och utveckling. I de olika länderna har en rad medel och åtgärder använts. På det nordiska planet har upprättats Nordiska investeringsbanken (1976), Nordiska industrifonden (1973), Nordiska projektexportfonden (1982).

Dessutom har nyligen (oktober 1983) beslut tagits i Nordiska ministerrådet om en handlingsplan för datateknologisk utveckling. I handlingsplanen ingår bl. a. ett program för industriell forskning och utveckling på dataområdet.

Industrisektorn

I nordiska organ behandlas för närvarande flera förslag som siktar på att stimulera forskning och teknisk utveckling i industrin och annat näringsliv. Exempelvis har Nordiska ministerrådet (industriministrarna) just beslutat om ett program inom detta område. Detta program har utarbetats som ett led i den genomgång av det nordiska industripolitiska samarbetet som ministerrådet inledde i januari 1982. Som en följd av detta arbete har enighet uppnåtts om att tyngdpunkten i det nordiska industripolitiska samarbetet bör ligga på en intensifiering av det tekniska FoU-samarbetet och en förstärkning av Norden som hemmamarknad.

Energisektorn

Det nordiska samarbetet på energiområdet bygger på en energipolitisk arbetsplan och en rad arbetsprogram. På kort sikt kommer samarbetet inom energisparandet att få en positiv effekt på sysselsättningen genom att programmen för

1. energisparutbildning och
2. energisparande i industrin

kommer att bidra till en ökning av sysselsättningen i de olika nordiska länderna. Detta beror dels på vidareutbildning av personal till detta fält som har behov av arbetskraft, dels på att det finns en väsentlig exportmarknad utanför Norden för energiekonomisk utrustning, mätapparater osv. inom en rad industribranscher. I energisparande i industrin ingår också direkta och delvis omfattande omkostnadsminskningar.

Samarbete vid offentlig upphandling

De nordiska länderna är bundna av GATT:s upphandlingskod. Finland, Island, Norge och Sverige är dessutom bundna av EFTA-avtalet. För Danmark gäller som tillägg till GATT-koden EG:s upphandlingsbestämmelser. Dessa förpliktelser begränsar både behov och möjligheter till formella nordiska samarbetsarrangemang i fråga om offentlig upphandling.

Möjligheten till ökat samarbete har ändå diskuterats i flera sammanhang i nordiska organ. Senast hade den ekonomiska kommittén för industrin en diskussion den 26 oktober 1983, där enighet uppnåddes om att närmare undersöka bl. a. intresset och möjligheterna att förbättra informationen till leverantörer om marknaden för offentliga inköp i de nordiska länderna. Vidare skall man undersöka möjligheterna till en gemensam och ömsesidig nordisk anslutning till EG:s databaserade informationssystem för offentliga upphandlingar.

Produktiviteten i offentlig sektor

Rekommendationen nr 28/1983 pekar på behovet av ökad produktivitet i den offentliga sektorn. Ett gemensamt problem i samtliga nordiska länder är att finna mätbara begrepp för produktiviteten i offentlig sektor. Det finns mycket litet av tradition och erfarenhet av att prissätta de nyttigheter som bjuds ut. I de olika länderna arbetar man dock med forskning och försök på detta område.

I Norge t. ex. har ett forskningsprojekt (FAFO) satts igång för att analysera den ökning i administrationskostnaderna som tycks vara ett gemensamt drag i norsk offentlig verksamhet under de senaste åren.

I Sverige har en expertgrupp för studier av offentlig ekonomi (ESO) tillsatts av finansdepartementet. Gruppen har tagit initiativ till en rad

produktivitetsstudier. Vidare har ESO satt igång ett större projekt som arbetar med frågan om kostnader för offentliga tjänster i de nordiska länderna.

Detta skulle kunna vara ett område där de nordiska länderna kan ha nytta av att samarbeta närmare. Även om det finns skillnader i uppbyggnaden av de offentliga förvaltningarna och de offentliga hjälpsystemen skulle troligen många av de erfarenheter som forskning och analys kan ge av utvecklingen och situationen i en sektor i ett land ge värdefull insikt också för andra länder.

De nordiska ländernas rationaliseringsmyndigheter har en viss löpande kontakt med varandra. Utöver att denna kontakt kan byggas ut bör de ansvariga fackdepartementen finna former för utväxling av erfarenheter och studera möjligheten till gemensamma försök.

Så viktig som produktivitetsökningen är för den ekonomiska utvecklingen i de nordiska länderna bör möjligheterna till ett utvidgat samarbete på detta område studeras närmare. På detta område tror man att relativt små nordiska insatser kan få en betydande effekt.

Effektivisering av system för transfereringar (överföringar)

I samtliga nordiska länder utgör transfereringar en stadigt stigande andel av de offentliga budgetarna. Transfereringssystemens effekt på fördelningen av de ekonomiska resurserna i samhället har trots detta inte studerats grundligt i något av de nordiska länderna.

En gemensam studie med sikte på en effektivisering av transfereringssystemen skulle kunna ge värdefull information i varje enskilt lands strävanden att föra en stram finanspolitik.

Transfereringssystemen har olika omfattning, utformning och syften i de olika nordiska länderna. En nordisk studie måste ta sin utgångspunkt i system för överföringar som har gemensamma drag i samtliga eller flera av de nordiska länderna. En grundlig förstudie är därför nödvändig och bör kunna utföras t. ex. av det Nordiska ekonomiska forskningsrådet på uppdrag av finansdepartementen.

Skattefrågor

De nordiska ekonomierna är i betydande utsträckning integrerade. De utvecklingstendenser som framhålls i bl. a. denna handlingsplan tyder på att integrationen kommer att fortsätta och fördjupas. Det är mot den bakgrunden naturligt att utöka samarbetet mellan skattemyndigheterna i de nordiska länderna.

Syftet med ett sådant utökat samarbete är dels att ta till vara nationella erfarenheter i skattefrågor, dels att effektivisera skatteadministrationen i de nordiska länderna.

Nordiska konjunkturbedömningar

Nordens fackliga samorganisation (NFS) har framlagt ett förslag till utarbetande av regelbundna nordiska konjunkturbedömningar¹.

Finansdepartementen och ekonomidepartementen i de nordiska länderna har ett informellt möte två gånger om året för att dryfta de ekonomiska utsikterna internationellt och i Norden. Man bör vid dessa möten göra en sammanställning av de nordiska ländernas konjunkturutsikter, som tillställs de nordiska finansministrarna vid deras möten. Det förslag till mera integrerade konjunkturanalyser som NFS framfört bedöms f. n. inte som genomförbart med hänvisning till praktiska svårigheter.

Nordiska ekonomiska forskningsrådet

Nordiska ekonomiska forskningsrådet bildades 1980 och har till uppgift att främja nordiskt ekonomiskt samarbete bl. a. genom att ge stöd till och företa analyser av det ömsesidiga ekonomiska beroendeförhållandena mellan de nordiska länderna.

Forskningsrådet är således ett viktigt redskap för att främja den gemensamma nordiska forskningen och kunskapen om ekonomisk politik. Vid valet av forskningsämnen bör läggas särskild vikt vid områden som är viktiga för utformningen av den ekonomiska politiken.

Nordiska ekonomiska forskningsrådet har finansierat flera samnordiska forskningsprojekt med anknytning till stabiliserings-, tillväxt-, inkomst- och investeringspolitiken. En stor del av dessa projekt slutförs under 1984. Forskningsrådet borde, utöver vad som presenteras i rådets årsbok, ombesörja att ett sammandrag av dessa studier görs. Härigenom skulle forskningsresultaten kunna spridas till en vidare allmänhet.

Forskningsrådet har i flera forskningsprojekt stött arbete med ekonomiska modeller, exempelvis NORDHAND (nordisk handelsmodell). Modeller är ett av de viktigaste redskapen i ekonomisk analys och ökade nordiska insatser på detta område är av stort värde.

Nordiska ekonomiska forskningsrådet bör kunna initiera forskning kring olika ekonomisk-politiska medels effektivitet. Det är viktigt att öka forskningsinsatserna, bl. a. för att mera utförligt belysa det nordiska ekonomiska samberoendet.

Riktlinjer för gemensamt nordiskt agerande på det internationella planet

På det nordiska finans- och arbetsmarknadsministermötet i Åbo i november 1982 diskuterades det allvarliga internationella konjunkturläget och den höga tilltagande arbetslösheten. Ministrarna var mot den bakgrun-

¹ NFS:s förslag ingår som bilaga 4 till arbetsgruppens rapport (NU 1983: 11).

den eniga om behovet av att stärka det internationella samarbetet. Denna uppfattning framfördes också till OECD, och vid OECD:s ministermöte i maj 1983 underströk alla de nordiska länderna starkt betydelsen av att lösa de ekonomiska problemen genom en samordnad och differentierad ekonomisk-politisk uppläggning som bygger på internationellt samarbete.

OECD:s generalsekreterare gick ett stycke på vägen mot att skissera en tillväxtstrategi i linje med den nordiska uppfattningen i dokumentationen till ministermötet. Medlemsländerna indelades i tre grupper efter vilken ekonomisk handlingsfrihet de hade. Det påpekades att länder som tillsammans svarade för 70% av OECD:s BNP hade utrymme för en viss stimulans av ekonomin. OECD ansåg emellertid att de nordiska länderna tillhörde en mellangrupp där det fortsättningsvis måtte föras en relativt stram ekonomisk politik med hänsyn till inflationsutvecklingen, samtidigt som det vore önskvärt med större strukturanpassningar i ekonomierna.

Kommunikén från OECD:s ministermöte liksom den ekonomiska deklARATIONEN efter toppmötet i Williamsburg tre veckor senare visar på ett större erkännande av att en internationellt samordnad strategi är nödvändig för att trygga att den inledda uppgången förstärks och blir mer varaktig. Resultatet av ett sådant erkännande beror emellertid starkt på om de större industriländerna tar hänsyn till detta i den konkreta utformningen av sin politik.

Mot bakgrund av en bedömning av den ekonomiska utvecklingen och politiken i de industrialiserade länderna föreslås följande riktlinjer som kan ligga till grund för de nordiska ländernas samarbete och agerande i internationella frågor. De senaste månaderna har konjunkturuppgången förstärkts. Omslaget till något större ekonomisk tillväxt 1983 innebär att det blir lättare att lösa några av de problem som kännetecknar en del industriländer, t. ex. möjligheterna att vidta nödvändiga strukturförändringar i ekonomierna. Det är emellertid nödvändigt med höga tillväxttal under många år för att nedbringa arbetslösheten till en acceptabel nivå. Det är viktigt att den inledda uppgången ökar i bredd och styrka och att man samtidigt lyckas förhindra ett nytt uppsving i inflationen.

För att förverkliga en starkare och mer varaktig ekonomisk tillväxt och väsentligt lägre arbetslöshet i industriländerna måste investeringarna öka. Detta förutsätter både en förbättring av vinstnivån och en klar tillväxt i efterfrågan. För att undgå att den nödvändiga tillväxten i efterfrågan leder till ökad inflation, är det nödvändigt med strukturella åtgärder så att produktiviteten förbättras och andra åtgärder så att tillväxten i de nominella inkomsterna bättre kopplas ihop med produktivitetstillväxten.

Den ekonomiska utvecklingen måste följas löpande för att man skall undgå nya bakslag. Det kan i detta sammanhang vara lämpligt med ett möte på ministernivå i OECD:s regi vintern 1984 för att överlägga den ekonomiska utvecklingen och politiken.

En ekonomisk politik av det skisserade slaget ställer följande krav på det internationella planet:

- Samarbete för att trygga att den pågående konjunkturuppgången blir varaktig. Därvid är det önskvärt att den höga realräntenivån kan nedbringas. Detta kan ske bl. a. genom en ökad samordning av stabiliseringspolitiken och en bättre balans mellan finans- och penningpolitiken.

- Samarbete om att trappa ned de protektionistiska åtgärderna i världshandeln.

- Samarbete för att förbättra u-ländernas finansiella situation, bl. a. genom att få till stånd en ökning i dessa länders export till industriländerna.

- Samarbete i valutapolitiska frågor.

I mera konkreta termer är det önskvärt att de stora federala budgetunderskotten i USA efter hand kan reduceras och att balansen mellan finans- och penningpolitiken kan ändras. Det är också önskvärt att Förbundsrepubliken Tyskland, som väntas få låg inflation och överskott i bytesbalansen, för en stabiliserings- och räntepolitik som bidrar till en något starkare ekonomisk tillväxt. Det ökar också handlingsfriheten för många av de mindre länderna i Europa. En del mindre länder, däribland de nordiska, bör den närmaste tiden lägga huvudvikten vid att reducera inflationen och dämpa de olika obalanser som föreligger.

Även i ett mer globalt sammanhang spelar en hög och varaktig tillväxt i industriländerna en central roll. Därtill krävs en större öppenhet i handelsrelationerna mellan alla länder. Mycket tyder på att de icke oljeproducerande länderna allmänt sett har gjort betydande försök att strama åt politiken i syfte att minska underskottet i utrikeshandeln. En ytterligare förbättring måste nu i första hand ske genom att deras export kan ökas. Detta kan ske både inom en tillfredsställande ekonomisk tillväxt i de industrialiserade länderna och genom att industriländerna avvecklar de handelsrestriktioner som de tillämpar i handeln med u-länderna.

Vidare bör tillräckliga finansiella resurser ställas till den tredje världens förfogande. Detta ger också fördelar för industriländerna i form av expanderande exportmarknader.

Ett viktigt område för internationellt samarbete gäller utvecklingen av växelkurserna. Detta bör ske i de internationella organ som finns på detta område. Starkt fluktuerande kurser innebär en osäkerhet som har betydande negativa effekter på en rad beslut om produktion och investeringar och för utvecklingen av världshandeln. Direkta interventioner i kursutvecklingen kan bara tillfälligt motverka den valutaoro som skapas av en icke samordnad ekonomisk politik.

De senaste årens svaga ekonomiska utveckling har utlöst diverse åtgärder som siktar till att förbättra enskilda länders relativa konkurrenskraft. Alla länder kan inte förbättra sin konkurrenskraft samtidigt. Strävanden att uppnå större effektivitet och högre produktivitetstillväxt och därmed förbättring i konkurrenskraften är emellertid till fördel för alla länder. En

förbättring av konkurrenskraften genom återkommande och stora valuta-deprecieringar i reala termer betyder däremot att problemen överförs till andra länder, och man bör därför enas om att undgå detta i största möjliga utsträckning.

Ett annat område för internationellt samarbete mellan industriländerna gäller energin, där det gäller att söka utveckla en strategi med sikte på att minska sårbarheten inför framtida obalanser på energimarknaden.

I nuvarande läge med mycket hög arbetslöshet i flera länder kan det för många regeringar vara svårt att få förståelse för en internationell samordning för att lösa problemen. Den närmaste tiden bör det emellertid läggas stor vikt på de förhållanden som nämnts här, och på att en gemensam strategi utvecklas genom samarbete i OECD och andra internationella organ.

Videre arbeid

Finansministrene har vedtatt å be den tidlige oppnevnte arbeidsgruppe å arbeide videre med oppfølgingen av de foreslåtte retningslinjer.

BILAGA I

Skrivelse från Nordiska ministerrådet till Nordiska rådet rörande rek. nr 28/1983/e

I. Innledning

Nordisk Ministerråd (finansministrene) har tidligere oversendt til Nordisk Råd et ministerrådsforslag om retningslinjer for økonomisk politikk og nordisk økonomisk samarbeid. Under Stats- og Samarbeidsministrenes møte i Stockholm 30. november 1983 ble arbeidsmarkedssituasjonen i Norden drøftet, og Statsministrene var ``eniga om att problemen på arbetsmarknaden är allvarliga också i Norden och att ytterligare ansträngningar bör vidtas för att öka sysselsättningen. Statsministrarna uppdrog åt arbetsmarknadsministrarna att skyndsamt inom ramen för det arbetsmarknadspolitiska samarbetet, närmare precisera de åtgärder som länderna nationellt och gemensamt kan vidta, i detta syftet``.

På denne bakgrunn legger derfor Nordisk Ministerråd (arbeitsministrene) etter å ha drøftet arbeidsmarkedssituasjonen med Nordisk Råds Sosial- og miljøutvalg, og etter å ha mottatt synspunkter og forslag fra arbeidsmarkedets parter under møter i Mariehamn og Stockholm, fram følgende retningslinjer for felles nordiske tiltak samt en oversikt over nasjonale tiltak mot arbeidsløsheten.

Ministerrådet vil understreke at en vil arbeide videre med disse spørsmålene i forbindelse med det arbeidet som allerede er satt igang for å revidere samarbeidsprogrammet på arbeidsmarkedsområdet. Dette arbeidet vil bli avsluttet i løpet av 1984 og et ministerrådsforslag om samarbeidsprogram for arbeidsmarkedsområdet vil som tidligere meddelt bli lagt fram på Nordisk Råds sesjon i 1985.

II. Nasjonale tiltak

Nedenfor er gjengitt korte sammenfatninger av den sysselsetningspolitikk de nasjonale regjeringene har lagt opp til.

Danmark

Hovedlinierne i den generelle økonomiske politik

Den danske økonomi har – spesielt siden den anden oliekrise – stået over for store balanceproblemer. Underskuddet på betalingsbalansens løbende poster, underskuddet på statens drifts-, anlægs- og udlånsbudget samt en høj arbejdsløshed. Specielt er arbejdsløsheden og det statslige budgetunderskud vokset kraftigt siden 1979.

Beskæftigelsespolitikken var i 70'erne indrettet på at opretholde et tilfredsstillende beskæftigelsesniveau samtidig med, at underskuddet på betalingsbalancen søgtes holdt inden for acceptable rammer. Den danske økonomis afhængighed af den internationale økonomi betød, at der ikke kunne foretages en generel finanspolitisk lempelse. Stigningen i arbejdsløsheden søgtes i stedet afhjulpet gennem indførelsen af dels en række beskæftigelsesforanstaltninger primært rettet mod særligt udsatte grupper specielt de unge og de langtidsledige og dels gennem en drejning af efterspørgslen over mod mere arbejdskraftintensive produktioner blandt andet energibesparende foranstaltninger. Det lykkedes at bevare beskæftigelsen nogenlunde uændret, men udelukkende gennem en stærk stigning i antallet af offentligt ansatte. Beskæftigelsen i den private sektors beskæftigelse viste derimod et stadigt fald igennem 70'erne. Samtidig steg imidlertid arbejdsløsheden, idet nyttilgangen til arbejdsmarkedet ikke antalmæssigt kunne opuges.

De stærkt øgede udgifter til arbejdsløshedsdagpenge og den økonomiske krises påvirkning af det offentlige budget i øvrigt betød, at statsbudgettet viste et stadigt stigende underskud. Blandt andet usikkerheden omkring udviklingen i det offentlige budgetunderskud medførte, at renten på statsobligationer steg voldsomt i sommeren 1982. Dette nødvendiggjorde en omlægning af den økonomiske politik.

Balanceproblemerne i den danske økonomi kan kun samtidig løses ved en styrkelse af de konkurrerende sektorer position gennem en forøgelse af markedsandele både på eksport- og hjemmemarkedet. Som følge af en ekstraordinær stor tilgang til arbejdsstyrken og en kraftigere vækst i den offentlige sektor i Danmark sammenlignet med vores handelspartnere vil det være nødvendigt, at Danmarks markedsandele øges ud over, hvad de var før krisen satte ind først i 70'erne. En sådan forbedring af konkurrenceevnen kræver, at inflationen dæmpes yderligere. Kun herigennem kan samtidig betalingsbalanceunderskuddet, budgetunderskuddet og arbejdsløsheden elimineres. En nødvendig forudsætning for, at konkurrenceevneforbedringen opnås, og at der dermed kan skabes en tilfredsstillende beskæftigelsesgrad, er, at produktiviteten og investeringerne øges kraftigt.

- Hovedmidlerne til at opnå dette mål er en økonomisk politik baseret på:
- en *indkomstpolitik*, der i takt med den teknologiske udvikling forbedrer konkurrenceevnen,
 - en *finanspolitik*, der reducerer det offentlige budgetunderskud,
 - en *pengepolitik* og en *fast valutakurspolitik*, der sikrer et lavt renteniveau,
 - en *investeringsfremmende politik*, der fremmer tilpasningen af den nye teknologi, samt
 - en *arbejdsmarkedspolitik*, der sikrer, at den omstilling og tilpasning, der skal foregå på arbejdsmarkedet blandt andet i lyset af den teknologiske udvikling, sker uden flaskehalsproblemer og et deraf følgende inflationspres.

Ændringer i arbejdsmarkedspolitikken funktioner

Arbejdsmarkedspolitikken væsentligste rolle i den økonomiske politik er således at fungere som støttfunktion for den generelle økonomiske politik. Dette indebærer i nogen grad en omprioritering i forhold til den tidligere arbejdsmarkedspolitiske indsats.

Da det fra midten af 70'erne blev klart, at arbejdsløsheden var et længevarende fænomen iværksattes en række beskæftigelsespolitiske foranstaltninger, der havde til formål mere selektivt at mindske konsekvenserne af ledigheden. Det har imidlertid vist sig, at beskæftigelsespolitikken har været stillet over for stadigt større problemer. Nogle af disse har været knyttet til de beskæftigelsespolitiske ordningers efterfølgende effekt. Undersøgelser har vist, at en stor andel bliver ledige efter deltagelse i en beskæftigelsespolitisk foranstaltning. Denne andel har været stigende i takt med den generelt forringede beskæftigessituation. Væsentlige forklaringer på dette utilfredsstillende forhold skal antagelig søges i, at de fleste foranstaltninger er af relativ kort varighed samt at uddannelsesforanstaltningerne ikke er kompetencegivende.

Hvad angår beskæftigelsesprojekter i den offentlige sektor, synes disse, under de nuværende forhold, at være nået ret tæt på kapacitetsgrænsen. Hertil kommer, at det for beskæftigelsesforanstaltningerne i den offentlige sektor har været stadigt vanskeligere at give deltagerne et "meningsfyldt" og erhvervsrelevant arbejde.

Men også andre forhold taler for, at der i den nuværende økonomiske situation synes at være meget snævre grænser for den offentlige sektors direkte beskæftigelsesengagement. Det meget store offentlige budgetunderskud samt hensynet til, at skattetrykket ikke må stige yderligere, udelukker såvel en efterspørgseldrejende finanspolitik, sådan som den blev praktiseret fra 1977 til 1982, som en egentlig beskæftigelsesorienteret offentlig udgiftspolitik. Stigende skattetryk vil næsten med sikkerhed udløse krav om kompenserende lønstigninger, der vil blokere mulighederne for at føre indkomspolitik.

Mulighederne for beskæftigelsespolitikken ligger derfor i, at beskæftigelsesinitiativerne knyttes sammen med, at den private sektor får bedre vækstvilkår. Dette vil betyde, at beskæftigelsespolitikken effekt vil være væsentlig mere gunstig og dermed også i langt højere grad selvfinansierende for det offentlige. Stigende produktion i den private sektor vil endvidere på længere sigt igen kunne skabe baggrund for, at det offentlige kan skabe flere uddannelses- og arbejdspladser.

Skal beskæftigelsespolitikken imidlertid virke under samme konjunkturmæssige betingelser som i de senere år – dvs. med en meget svag international vækst – skal man næppe gøre sig håb om nogen nævneværdig bistand fra den private sektor. Erfaringerne med specielt arbejdstilbudsordningen viser, hvor svært det er at få de private virksomheder til at reagere trods betydelige løntilskud, når efterspørgslen efter arbejdskraft

generelt set er meget svag. Beskæftigelsespolitikkenes muligheder afhænger således i høj grad af tilrettelæggelsen af den generelle økonomiske politik, specielt indkomspolitikken.

Meget tyder således på, at arbejdsmarkedspolitikkenes beskæftigelsesmæssige rolle vil aftage i betydning i de kommende år. Forskellige politiske, økonomiske og institutionelle forhold virker blokerende på mulighederne for at realisere et højt ambitionsniveau. Da der samtidig er grund til at regne med, at ledigheden i stadig større grad har sin baggrund i strukturelle årsager i økonomien og på arbejdsmarkedet, må dette nødvendigvis stille andre og mindst lige så store krav til de selektive økonomiske midler – herunder arbejdsmarkedspolitikken. Disse politikformer er langt mere velegnet til at opnå den rette "dosering" og til at nå ud til alle "lommer" af økonomien og på arbejdsmarkedet.

Aktuelle arbejdsmarkedspolitiske overvejelser

Arbejdsmarkedspolitikken og den arbejdsmarkedspolitiske debat i Danmark i løbet af det sidste år har i et stadigt større omfang koncentreret sig om arbejdsmarkedspolitikkenes rolle i forbindelse med kravene til omstilling og tilpasning på det fremtidige arbejdsmarked, og her specielt konsekvenserne af den nye teknologi.

Arbejdsmarkeds- og uddannelsespolitikken må her i et snævert samspil forsøge at tilpasse sig de ændrede krav. Overordnet må målsætningen være at sikre dels, at der er den rette arbejdskraft med de rette kvalifikationer til de nye jobs og dels at gøre omstillingsprocessen for de lønmodtagergrupper, der berøres af den nye tekniks indførelse så smertefri som mulig.

Hvis disse opgaver kan sikres, er der muliggjort en mere ekspansiv økonomisk politik uden et følgende inflationspres. Det er dog samtidig nødvendigt, at et stærkt lønpres af andre årsager end flaskehalsproblemer undgås.

På uddannelsesområdet vil efteruddannelse og omskoling indtage en central plads i arbejdsmarkedspolitikken. Behovet for en aktiv uddannelsespolitik vil dog afhænge af de kommende års produktivitetstigninger, altså af, med hvilken hastighed den nye teknologi breder sig.

I arbejdsmarkedspolitikkenes tilrettelæggelse er teknologiens primære betydning, at teknologiske innovationer er medvirkende til at flytte efterspørgslen efter arbejdskraft fra en sektor til en anden, og er fuldstændig afgørende for de kvalifikationskrav, der stilles til arbejdskraften.

Det er arbejdsmarkedspolitikkenes rolle, at tilfredsstille disse krav både kvantitativt og kvalitativt. I modsat fald vil værdien af ny teknologi hurtigt blive bremset af flaskehalse.

Blandt andet på denne baggrund har regeringen målrettet arbejdet på at skaffe flere uddannelsestilbud til de unge, således at de på baggrund af en bred grunduddannelse bedre vil kunne tilpasse sig fremtidens ændrede krav til arbejdsstyrkens kvalifikationer. Endvidere vil regeringen frem-

sætte en samlet lovgivning om arbejdsmarkedsuddannelserne blandt andet med det formål at give mulighed for igangsættelse af uddannelsesaktiviteter, der må forventes at blive behov for i de kommende år i takt med den teknologiske udvikling og forholdene på arbejdsmarkedet i øvrigt.

Arbejdsstyrkens fleksibilitet og tilpasningsevne vil kunne øges gennem en mere smidig tilrettelæggelse af arbejdstiden både med hensyn til arbejdstidens placering inden for dagen og ugen. Det nuværende stive arbejdstidsmønster passer kun dårligt til de krav om tilpasning på arbejdsmarkedet, som en vellykket gennemførelse af den lagte økonomiske politik kræver. En mere fleksibel arbejdstidstilrettelæggelse vil kunne få nogle positive beskæftigelsesmæssige konsekvenser gennem den mulige konkurrenceevneforbedring, der vil kunne blive resultatet af en ændret tilrettelæggelse af arbejdstid. Det er imidlertid regeringens opfattelse, at spørgsmålet om arbejdstidens længde og placering er et overenskomstanliggende, og man ønsker derfor ikke at blande sig heri.

En betydelig uddannelsesaktivitet vil lette tilpasningen mellem udbud og efterspørgsel efter arbejdskraft i fremtiden. Det er endvidere vigtigt, at arbejdskraften allokeres på en hensigtsmæssig måde. Dette kræver en effektiv formidling af arbejdskraft således at der kan foregå en bedre tilpasning mellem de arbejdssøgende og de ledige stillinger.

Formidlingen mellem arbejdsgiver og arbejdssøgende finder i dag for hoveddelen gnidningsfrit sted ved den direkte kontakt mellem de to parter. Arbejdsformidlingens rolle vil fremover blive at give en udstrakt service til parterne på arbejdsmarkedet, hvilket blandt andet vil indebære en aktiv indsats for at gøre forholdene på arbejdsmarkedet mere gennemsigtig og en betydelig indsats for at sikre at intet formidlingsbehov står udækket. Det må fortsat være en væsentlig opgave for arbejdsformidlingen at betjene de grupper af arbejdssøgende, der har svært ved at få beskæftigelse ad andre kanaler, hvilket ofte er de ikke-faglærte. Herudover bør det være en målsætning for arbejdsformidlingen at udbrede sit formidlingsområde "opefter" med hensyn til de opslåede stillingers kvalitet og krav i det omfang, at formidlingen ikke foregår gnidningsfrit på disse områder.

Ud fra disse målsætninger vil det være nødvendigt i de kommende år at foretage en betydelig intensivering af det opsøgende arbejde over for virksomheder og arbejdsledige. Kun herved er arbejdsformidlingen i stand til at skaffe sig information om udviklingstendenserne på alle arbejdsmarkedets delmarkeder, således at man kan undgå fremtidige mis-match-problemer på arbejdsmarkedet.

Finland

Regeringens program och arbetslösheten

I regeringsprogrammet framhävs förutom en nedtrappning av inflationen speciellt en förminskning av arbetslösheten. Som de centrala målen i

minskningen av arbetslösheten ses en nedgång av långtidsarbetslösheten samt ungdomsarbetslösheten. I det första skedet har man som målsättning att klippa av under 25-åringars arbetslöshet till högst ett år och för personer äldre än 25 år till högst två år. Med hjälp av de erfarenheter man fått från experimentet med samhällsgaranti för unga utvecklar man åtgärderna för vägledning av unga till utbildning, arbete och arbetspraktik på så sätt, att en person under 20 år inte längre skulle bli arbetslös.

Vidare betonar regeringsprogrammet en förbättring av ålderstigna personers arbetsmarknadsställning genom utvecklande av flexibla förtidspensionssystem. De regionala skillnaderna i arbetslösheten minskas bl. a. genom utnyttjande av erfarenheterna från experimentet med landsortens arbetsplatser. Arbetskraftsservicen förbättras bl. a. genom att utöka förvaltningens personal samt genom utvecklande av förvaltningen och arbetsmetoderna. Sysselsättningsutbildningen, läroavtalen och utbildningsavtalssystemen utvecklas. Vidare undersöker regeringen möjligheterna att betala specialunderstöd åt arbetslösa som startar som företagare. Man undersöker också möjligheterna att förbättra arbetslösheten genom förkortande av arbetstiden och flexibla arbetstider och utbudet av frivilligt deltidsarbete utökas.

Arbetsmarknadsläget i Finland åren 1983 och 1984

Totalproduktionen beräknas år 1983 öka med cirka 2 1/2 procent, dvs. lika mycket som året innan. Konjunkturuppgången väntas på det hela taget förbli rätt lindrig. I år räknar man med att kunna uppnå en cirka 3 procents ökning i totalproduktionen.

År 1983 har de sysselsattas antal fortsatt att växa. Man beräknar att den sysselsatta arbetskraften ökar på årsbasis med ca 18000 personer. De sysselsattas antal ökar fortfarande mest på servicesektorn. Däremot beräknar man, att industrins arbetsplatser minskar på årsbasis med ca 10000, dvs. cirka 1,6% jämfört med år 1982. Också detta år beräknar man att ökningen av industrins arbetsplatser förblir rätt liten. Därför kommer tillväxten av den sysselsatta arbetskraften fortfarande att förekomma främst i servicenäringarna. Den för år 1984 beräknade totalproduktionsökningen uppskattas enligt arbetskraftsministeriet leda till ca 23000 personers ökning i den sysselsatta arbetskraften, dvs. något större än året innan.

Arbetskraftsutbudets ökning har under förra hälften av år 1983 fortfarande varit rätt stor, i genomsnitt nära 30000 personer fler än under första halvåret året innan. Utbudsökningen kan tillskrivas såväl ökningen av befolkningen i arbetsför ålder som det ökade arbetskraftsdeltagandet. För hela år 1983 beräknas en arbetskraftsutbudsökning med i genomsnitt cirka 27000 personer. På längre sikt räknar man däremot med att arbetskraftsutbudets ökning kommer att avta. I år kommer utbudsökningen antagligen att dämpas av de åtgärder i statsförslaget för år 1984 som siktar på en nedskärning av arbetskraftsutbudet. Arbetskraftsministeriet beräknar att arbetskraftsutbudet ökar år 1984 med ca 15000 personer.

Den relativa arbetskraftsandelen har under år 1983 varit något högre än under föregående år.

Arbetslöshetsgraden för hela året 1983 beräknas stiga till 6,2 procent. Den genomsnittliga arbetslöshetsgraden var året innan 5,9 procent. År 1984 beräknas arbetslösheten redan ta en vändning nedåt och sjunka till under 6 procentsnivån.

Arbetslöshetsökningen har under år 1983 kraftigast drabbat industrin och därigenom geografiskt främst berört industriområden i södra och västra Finland. Under de allra senaste månaderna tycks arbetslöshetsökningen i dessa områden dock ha avmattats. I norra Finlands arbetskraftsdistrikt, där arbetslöshetsökningen ännu under första halvåret var relativt liten, har denna ökning däremot tilltagit. De regionala skillnaderna i arbetslöshetsgraden är fortfarande stora. Den relativa arbetslösheten på årsbasis har i Rovaniemi arbetskraftsdistrikt varit omkring 11 procent, medan den i Helsingfors arbetskraftsdistrikt endast varit ca 2 procent. I Helsingfors arbetskraftsdistrikt har också brist på arbetskraft förekommit, särskilt bland yrkeskunniga byggnadsarbetare.

En jämförelse mellan de olika åldersgrupperna visar att arbetslöshetsökningen dels har koncentrerat sig till den yngre delen av de mellersta åldersgrupperna (30–39 år) och dels till de äldsta åldersgrupperna. Detta trots att arbetslöshetsökningen bland de äldsta åldersgrupperna har dämpats av en snabb ansvallning av antalet arbetslöshetspensionerade. Ungdomsarbetslöshetens ökning har under innevarande år varit relativt liten. I de yngsta åldersgrupperna, 15–19 år, har antalet arbetslösa till och med minskat.

Antalet långtidsarbetslösa har ökat snabbare än den övriga arbetslösheten. Andelen personer vilkas arbetslöshet oavbrutet varat i över ett år har under de senaste månaderna varit ungefär 15 procent.

Sysselsättningsmålsättningarna i budgetförslaget för år 1984

Regeringsprogrammets målsättningar konkretiseras i budgetförslaget för år 1984. En nedsättning av arbetslöshetsgraden under 1984 lyfts fram som regeringens viktigaste ekonomisk- och socialpolitiska målsättning. Arbetslösheten minskas speciellt med hjälp av en allmän ekonomisk politik som främjar en tillväxt av totalproduktionen. Den ekonomiskpolitiska tyngdpunkten ändras i riktning mot en återhämtning av exporten. Detta förutsätter ett uppstannande av inflationshastigheten under år 1984 till högst 6 procent. Då är det möjligt att nå en 3 procents tillväxt av bruttonationalprodukten samt en nedgång av arbetslöshetsgraden med ca en halv procentenhet.

Tillväxten av produktionen under de närmaste åren ser dock inte ut att vara tillräcklig för att öka efterfrågan på arbetskraft till den grad, att arbetslösheten skulle märkbart minska. Således måste man placera också övriga sysselsättningsfrämjande åtgärder på främsta plats i den ekonomiska politiken och i socialpolitiken.

I regeringens budgetförslag för år 1984 betonar man en funktionell arbetskraftspolitikens betydelse för effektiviteten i alla åtgärder avsedda att trygga sysselsättningen. Som arbetskraftspolitikens centrala uppgift ser man eliminerandet av arbetsmarknadens anpassningsproblem genom att bl. a. utveckla och effektivera arbetskraftsservice och utöka olika utbildningsmöjligheter. För förebyggande och brytande av långtidsarbetslöshet effektiveras arbetsökandenas personliga service och långtidsarbetslösa behandlas med effektiviserad arbetskraftsservice. Man kommer att fortsätta det under år 1983 påbörjade experimentet med sysselsättning av långtidsarbetslösa och vidare tar man i bruk ett arbetsplaceringsstöd för långtidsarbetslösa. Samhällsgarantisystemet för unga görs varaktigt och på så sätt effektiveras man vägledningen av unga till utbildning, arbetspraktik och arbete.

Arbetskraftsministeriets förslag till arbetskraftspolitiska åtgärder år 1984

Enligt år 1984:s budgetförslag är det meningen att genomföra sysselsättande åtgärder på följande sätt:

Åtgärd

*Sysselsättande av
arbetshandikappade i
statens specialarbeten*

36,4 milj. mk 800 personarbetsår

Anslaget används till att anställa arbetslösa eller under omedelbart arbetslöshetshot stående personer, som är arbetshandikappade på grund av fysiska, psykiska, sociala eller motsvarande orsaker, i statens ämbetsverk och institutioner för en period på högst två år. Arbetskraftsministeriet betalar för denna period både lön och arbetsgivarens socialskyddsavgift i sin helhet.

*Sysselsättande av arbets-
handikappade i kommuner
och den privata sektorn*

60,0 milj. mk 1 200 personarbetsår

Anslaget används till de kostnader som orsakas av arbetsplacering av arbetslösa eller under omedelbart arbetslöshetshot stående personer, som är arbetshandikappade på grund av fysiska, psykiska, sociala eller motsvarande orsaker, i kommuner, kommunförbund, företag och allmännyttiga samfund.

Kommuner, kommunförbund och offentligträttsliga samfund erhåller av staten för heldagssysselsättande 85 % av de för arbetstiden betalda lönerna samt indirekta arbetskraftskostnader, vilka anses utgöra 25 % av lönerna. Stödet till företag för heldagssysselsättande är 50 % för det första året och 20 % för det andra året av de arbetskraftskostnader i vilka arbetsgivarens socialskyddsavgift ingår.

*Arbetshandikappade personers
arbetsprövning och stöd för
anordningar på arbetsplatsen* 3,5 milj. mk

För anordningar i arbetsplatsens förhållanden och hjälpmedel som underlättar de arbetshandikappades arbete beviljas stöd högst 8 000 mark per placerad person.

För kostnader som orsakas av anställande av behövlig hjälpperson är stödet högst 800 mark i månaden under högst ett år.

I arbetsprövning på arbetsplats betalar Arbetskraftsförvaltningen dagpenning och resekostnader. Ett arbetsförhållande knyts inte.

Målsättningen är att klargöra personens lämplighet för arbete. Prövningen pågår högst 120 dagar. Den genomsnittliga längden har varit 40 dagar. Vidare har man reserverat ca 6,0 milj. mark för undersökning av arbets-konditionsbestämning.

Statens arbetsuppgifter 262 milj. mk 6 900 personarbetsår

Anslaget används år 1984 främst för att anställa unga och långtidsarbetslösa i statens ämbetsverk och institutioner för högst ett år. Arbetskraftsministeriet betalar för denna period både lönen och arbetsgivarens socialskyddsavgift i sin helhet.

Arbetskraftsministeriet bestyrker årligen maximilönen som betalas till personerna. Av de ordnade arbetsplatserna bör hälften vara deltidsjobb.

Kommunalt sysselsättningsstöd 520,0 milj. mk 16 800 personarbetsår

Anslaget används år 1984 i första hand till att sysselsätta unga och långtidsarbetslösa i kommuner, kommunförbund och rättsoffentliga samfund för högst ett år. Stöd betalas som normalt, höjt och tilläggsstöd.

Det normala stödet är lika stort som arbetslöshetskassans högsta dagunderstöd per utförd arbetsdag per person. (87 mk)

Sysselsättningsstödet betalas 50 % höjt för under 25-åriga och för personer som varit kontinuerligt arbetslösa över ett år.

Tilläggsstöd betalas till kommun, som med hjälp av kommunalt sysselsättningsstöd har sysselsatt minst en procent av den yrkesarbetande befolkningen, 10 % av det normala stödets och det höjda stödets sammanlagda summa.

På motsvarande sätt är tilläggsstödet 20 % för 1,5 procent och 30 % för 2 procent. Av de anordnade arbetsplatserna bör hälften vara deltidsjobb.

Samhällsgaranti för unga 100,0 milj. mk 9 000 personarbetsår

Samhällsgarantin för unga görs permanent och utvidgas till att gälla hela landet. De ungas arbetsplacering, vägledning till utbildning och arbetspraktik effektiveras med de medel som finns till förfogande. Specialåtgärderna för skötande av sysselsättningen riktas i första hand till sysselsättande av ungdoms- och långtidsarbetslösa.

Förutom genom effektivisering av de egentliga arbetskraftsserviceformerna eftersträvar man att genomföra samhällsgarantin för de unga genom att betala sysselsättningsstöd, praktikstöd och introduktionsstöd för unga.

Sysselsättningsstöd för unga betalas till arbetsgivare, som gör upp ett lärlingsavtal med en ung person i enlighet med lagen om läroavtal. Stödet är 1 000 mark i månaden till småföretag och till andra företag 600 mark i månaden under en period av högst ett år. Till förfogande finns 45,0 miljoner mark och 8 000 arbetsplatser.

Praktikstöd betalas som praktikpenning till 16–17-årig arbetslös arbetsökande som väljer yrke och som arbetskraftsbyrån vägleder att bekanta sig med arbetslivet. Praktikpenningen är lika stor som arbetslöshetsersättningens dagpenning och den kan betalas under maximum ett år.

Introduktionsstöd utbetalas till arbetsgivare, vilka ingår arbetsavtal med en under 25-årig arbetslös person, som inte har tillräcklig arbetserfarenhet och introducerar denne i arbetslivet det av arbetskraftsmyndigheterna godkända introduktionsprogrammet. Stödet utgör 1 000 mark i månaden per person under högst 6 månader.

Sysselsättningsstöd för lång-

tidsarbetslösa

50,0 milj. mk

2 800 personarbetsår

Anslaget används främst i Lapplands, Uleåborgs och Norra Karelen län för att i första hand förbättra de långtidsarbetslösas arbetsmarknads-läge. Om detaljerna i beviljandet av stödet beslutas senare.

Experiment med sysselsätt-
ningsstöd för långtidsarbets-

lösa (s. k. Rinnes modell)

20,0 milj. mk

1 100 personarbetsår

År 1983 påbörjades på Björneborg, Harjavalta och Sastmola arbetskraftsbyråers områden ett experiment med sysselsättningsstöd för långtidsarbetslösa. Meningen är att klargöra långtidsarbetslösas placeringsmöjligheter främst i företags tjänst. Ur anslaget betalas stöd främst till privata arbetsgivare, som sysselsätter en under 25-årig person, som varit arbetslös minst ett år eller en äldre person, som varit arbetslös minst två år.

Stöd betalas för ersättning av extra arbetskraftskostnader, som orsakas av arbetsprövning, inläring i arbetet och motsvarande åtgärder, vilka anses utgöra 50 procent eller maximum 80 procent av de betalda lönernas

och indirekta arbetskraftskostnadernas sammanlagda summa. Stöd betalas för minst tre och högst tolv månader.

Under år 1984 är det meningen att utvidga experimentet till att omfatta hela Tammerfors arbetskraftsdistrikts område.

Grundreparation av pensionärs bostäder

20,0 milj. mk 300 personarbetsår

Anslag beviljas kommuner för befrämjande av personalanställning för att utföra grundreparation av pensionärsbostäder. Stödet som betalas till kommunerna utgör 260 mark per utförd arbetsdag.

Det är meningen att använda anslaget på områden med genomsnittligt svårare sysselsättningsituation.

Anskaffning av energived och stamkvistning av kvalitetsvirke

45,0 milj. mk 880 personarbetsår

Kommuner och kommunala samfund beviljas stöd för anskaffning av energiträd. Stödets storlek är 190 mark per utförd arbetsdag och person.

Distriktsskogsnämnder beviljas stöd för stamkvistning av kvalitetsträd. Stödet är 220 mark per utförd arbetsdag och person.

Sysselsättningsbetingat statsunderstöd för investeringar

70,0 milj. mk

Det är meningen att bevilja anslaget främst i kommuner, där arbetslöshetsgraden överstiger 10% för att finansiera kommunernas och samfundens sysselsättningsbetingade investeringar. Anslaget används i första hand till investeringar, vilka främjar användningen av inhemsk energi och skapande av konstanta arbetsplatser i den produktiva verksamheten.

''Övrigt statsunderstöd'' för lindrande av arbetslöshet

20,0 milj. mk

Anslaget används för sysselsättande av arbetslösa och under omedelbart arbetslöshetshot stående personer.

Sommarjobb för studerande 32,0 milj. mk

Sommararbetsplatser avsedda för studerande anordnas i statens ämbetsverk och institutioner.

*Lapplands småföretagsverk-
samhetens stödexperiment*

13.0 milj. mk

180 personarbetsår

Anslaget används i Lapplands län som investerings- och starthjälp för utövande av binäringar, hemindustri och övrig mindre näringsverksamhet, som har samband med primärproduktionen, samt stödjande av utredningsarbete i samband med startande av dylik verksamhet samt rådgivning.

Investeringsstödet storlek bestäms upp till de maximibelopp som fastställs i lagen om stödandet av utvecklingsområdenas produktionsverksamhet (537/81).

Starthjälp beviljas enligt samma lag på så sätt, att maximibeloppet under två år är högst 20 000 mark om året per sysselsatt person.

*Statens sysselsättnings-
arbeten*

590.0 milj. mk
(förslag)

2 600 personarbetsår

Anslaget används till finansiering av statens ämbetsverks och institutioners arbeten av investeringskaraktär, vilka är viktiga för förhindrande av arbetslöshet och för lindrande av arbetslöshetens regionala skillnader.

*Främjande av arbetskraftens
regionala mobilitet*

11,0 milj. mk

Med anslaget strävar man speciellt att genomföra närrörlighet inom de ekonomiska områdena samt tillfällig förflyttning. Anslaget används också till i Sverige boende finländares sökanderesor till arbetstillfällen i Finland.

Sysselsättningsutbildning

821,0 milj. mk

16 000 personarbetsår

Anslaget används till normal sysselsättningsutbildning (arbetsmarknadsutbildning) och fort- och vidareutbildning för arbetslösa eller av arbetslöshetshotade personer samt yrkesförberedande och läroavtalsförberedande utbildning. I anslaget ingår också medel för företagareutbildning och sysselsättningsutbildning för högskoleutbildade. Sysselsättningsutbildningen är kostnadsfri för eleverna. Kostnaderna för alla elevförmåner inklusive uppehälle och resor, information om sysselsättningsutbildning samt olika driftskostnader ingår i anslaget.

Till ovannämnda åtgärder används sammanlagt ca 2 700 miljoner mark med vilket man beräknar få till stånd ca 62 000 personarbetsårs sysselsättningsseffekt vilket utgör ca 3 % av arbetskraften. Alla specialåtgärder man har i bruk i Finland beräknas beröra 3 % av arbetskraften.

Arbetskraftsministeriets målsättningsdirektiv för år 1984

Arbetskraftsministeriet har givit sin fältorganisation fyra verksamhetsdirektiv för år 1984, med vilka man strävar till att fylla också de målsättningar till vilka sysselsättningsåtgärderna i åtgärdsförslaget inte helt når upp till:

- 1) lediga arbetsplatser skall fyllas snabbare än inom 10 dygn, i Helsingfors område 21 dygn,
- 2) arbetslösheten för under 25-åringarnas del måste brytas vid högst ett år och för övrigas del vid två år,
- 3) inom utgången av år 1984 skall alla under 20 år vägledas till utbildning, arbetspraktik eller arbete,
- 4) arbetslösheten får inte överstiga 10% i någon kommun.

Arbetsmarknadspolitikens utvecklingslinjer

Som helhet sett är arbetskraftsministeriets målsättning den, att man i huvudsak strävar till att utöva sådan ekonomisk, finans- och penningpolitik att sysselsättningen kan bevaras så hög som möjligt. Av erfarenhet vet man dock att man inte kan klara sig med enbart dessa medel och därför måste man med olika arbetskraftspolitiska åtgärder ordna för medborgarna en möjlighet till arbete eller arbete genom utbildning.

På grund av de strukturella förändringarna i produktions- och samhällslivet ser det dock ut som om inte ens en stor ekonomisk tillväxt skulle kunna minska arbetslösheten tillräckligt. Det är inte heller möjligt att i oändlighet vidga den offentliga maktens olika sysselsättande åtgärder. Därför måste man tänka på nya arbetskraftspolitiska närmanden, vilka det vore bra att diskutera tillsammans också på nordisk nivå. Den arbetsmarknadspolitiska finansieringen kunde mera inriktas att öka aktiviteten bland individer, småföretag och jordbruk. Nya sätt att skapa arbete borde prövas och speciellt egenverksamhet borde då stödjas.

Den faran finns, att den offentliga maktens sektorisering leder till att ingen har skyldighet eller möjlighet att skapa nya lösningsmodeller för sysselsättning ifall de korsar olika förvaltningsområden eller produktionsriktningar. Lösningen står alltså att finna utanför de traditionella tankegångarna och styva förvaltningsgränserna.

Gräsrotsnivån borde ges möjlighet att utnyttja den nyaste teknologin och kombinera den med sina egna erfarenheter. En politik som skapar nya sysselsättningsmöjligheter förutsätter att man stöder experimenterande produktionsriktningar, produktutvecklingsverksamhet och fördomsfritt utnyttjande av uppfinnare och uppfinningar i praktiken. Detta kunde bl. a. betyda att planerare, utbildare och genomförare samarbetar i företag eller att jordbrukare får utbildnings- och forskningsservice på sitt jordbruk som en del av sitt dagliga arbete.

Island

Innledning

De økonomiske vansker regjeringen hadde at kjempe med, var enorme. Det var presserende nødvendig for nasjonen å bryte ut av inflasjonens onde sirkel for å muliggjøre en sikring av næringslivets grunnlag, unngå arbeidsløshet og redusere gjeldsopphopningen i utlandet. I regjeringens programerklæring ble beskrevet slik:

Regjeringen mener at med omfattende, samordnede tiltak, som omfatter alle faktorer i det økonomiske system, er det mulig å overvinne den motgang som nå rammer den nasjonale økonomi og legge et grunnlag for fremskritt.

Regjeringens hovedmål i den økonomiske politikken er følgende:

Full sysselsetting.

Nedtrapping av inflasjonen.

Tilfredsstillende balanse i handelen med andre land.

Beskyttelse av de laveste lønningers kjøpekraft og levestandarden til dem som har den tyngste forsørgelse.

Regjeringens første tiltak i økonomien bør betraktes som en viktig del av dens økonomiske program, som tar sikte på å:

Etablere så snart som mulig en tilfredsstillende balanse i nasjonens økonomi.

Lede investeringene først og fremst til rentable prosjekter.

Stimulere til fremskritt og allsidighet i næringslivet.

Forbedre organiseringen av sentraladministrasjonen og penge- og låneinstitusjonene.

Målsetning – resultat

Ved utgangen av år 1983 er inflasjonen kommet ned i under 30% og kapitalkostnaden minker hurtig. Man har således oppnådd et omslag i landets økonomiske liv.

Etter regjeringens mening har man fått godt grunnlag for sikre solide næringsveier og sysselsettingen på kort og lengre sikt.

Med standhaftighet og påpasselighet i år 1984 mener regjeringen at man kan sikre det store resultat som er oppnådd og bringe inflasjonen under det nivå den befinner seg på hos våre viktigste handelspartnere.

For at dette skal lykkes, har regjeringen utformet en ny økonomisk politikk ved å fastsette den ramme som det er meningen at partene på arbeidsmarkedet og de enkelte skal arbeide innfor, uten innblanding fra statsmaktenes side.

Utsikter og mål i 1984

I prognosene for den nasjonale økonomi i 1983 forutsatte man at handelsbetingelsene ville bli forbedret med tre prosent i år, men nå synes det

mest sannsynlig at bedringen blir litt større, ca 3,4 prosent. På grunn av vanskeligheter på fiskemarkedene regner man ikke med at handelsbetingelsene vil bedre seg ytterligere neste år. Nødvendig innskrenkning i nasjonale utgifter vil forårsake at nasjonalproduktet kan komme til å bli redusert med 5–5,5 prosent. Landets produksjon minker imidlertid sannsynligvis mindre, med om lag 1,9 prosent. Alt tyder på at man dermed har nådd bunnen i den bølgedal som den nasjonale økonomi har befundet seg i en to års tid, og at det danner seg grunnlag for en ny bedringsperiode. På disse hovedpremisser bygger regjeringen fastleggningen av målene i økonomien dette år. Det er disse:

Regjeringen anser det for nødvendig at inflasjonen ved utgangen av dette år blir omtrent som hos våre handelspartnere. Derfor er det besluttet at inflasjonen ved utgangen av 1984 blir under 10 prosent på årsbasis.

Det legges også vekt på at nasjonens utenlandsgjeld ikke skal øke i forhold til nasjonalproduktet.

Tilstramming og sparing

Regjeringen vil fortsatt legge vekt på tilstramming og sparing i statsdriften. Det vil imidlertid bli påsett at det ikke skjer noen innskrenkning av den sosiale service som er nødvendig for å sikre likhet og sikkerhet for landets innbyggere.

I pengesektoren vil det også bli iaktatt tilbakeholdenhet, likevel ikke slik at det fører til stans i næringslivet og arbeidsledighet.

Renten vil bli nedsatt så raskt som inflasjonsreduksjonen tillater det, og skulle da i henhold til de ovennevnte mål være kommet ned i under 10 prosent ved utgangen av dette år. Det tas sikte på at den reelle rente stort sett blir positiv, og at det således blir tilskyndet til sparing.

I det første punktet om økonomien i regjeringens programerklæring heter det:

''Det skal skapes fasthet med en realistisk kronekurspolitikk, som sammen med en tilbakeholdende finans- og pengepolitikk skal danne rammen for avgjørelser i det økonomiske liv. Etter en tilpasningsperiode skal partene på arbeidsmarkedet bære ansvaret for avtaler om lønninger og arbeidsbetingelser i lys av den offisielle politikk i kurs- og lønnsektoren.''

Stabil kronekurs

I overensstemmelse med dette vil regjeringen ta sikte på størst mulig fasthet i kronekursspørsmålene dette år. Ifølge dette vil Seddelbanken notere kursene med den politikk for øye at kronekursen skal holdes mest mulig stabil dette år, innenfor en grense på fem prosent i hver retning, etter hva nærmere blir bestemt. En slik kurspolitikk er naturligvis avhengig av forskjellig slags uvisshet, særlig på grunn av endringer i valutakursene utenlands og andre endringer i den nasjonale økonomis ytre betingelser. Men kampen mot den innenlandske inflasjonsutvikling vil ikke bli oppgitt,

og denne politikk blir også støttet med tilstrømming på andre områder i den økonomiske styring.

Innenfor den ramme som nå er beskrevet, forutsettes det at landets økonomiske liv utvikles, bl. a. avtalene mellom arbeidsgiverne og lønnstakerne om lønns- og arbeidsforhold. Det kan ikke ventes at kronen blir devaluert for å kompensere urealistiske lønnsavtaler, eller at avtaler blir endret ved offentlige tiltak.

I denne forbindelse er det også nødvendig å ta i betraktning at spillerommet for å møte vanskeligheter eller uhell er meget lite på grunn av stor utenlandsgjeld. Den smale sti som må følges ut av nasjonens økonomiske vansker, må man derfor gå med forsiktighet.

På bakgrunn av det gode resultat som alt er oppnådd i nedtrappingen av inflasjonen mener regjeringen at de ovennevnte mål er realistiske. Hvis nasjonalbudsjettets premisser for året 1984 holder, er det verken nødvendig eller naturlig å beskjære kjøpekraften ytterligere enn allerede skjedd.

Nå er oppgaven den å legge grunnlaget for fremskritt. Lønnsforholdene må på den annen side avgjøres i tariffavtalene. Regjeringen håper at lønnsutjevning vil bli ledestjernen i de forestående forhandlinger.

Regjeringen vil fortsatt legge vekt på godt samråd med partene på arbeidsmarkedet om utviklingen i økonomien og i de nasjonale spørsmål. Det har vært holdt samrådsmøter i sommer og i høst, og bl. a. har man gått til det nye skritt å sammenkalle til møte alle parter økonomiske eksperter sammen med regjeringens og Ökonomisk institutts eksperter. Denne no-vasjon er blitt møtt med velvilje. Dette vil man fortsette med, og det vil bli lagt vekt på at partene på arbeidsmarkedet kunne følge nøye med sakenes utvikling i sin helhet.

Grunnlaget er de enkeltes initiativ

Islendingene må arbeide seg ut av de vanskeligheter som det økonomiske liv nå kjemper med, med økt produksjon og økonomisk vekst, men uten at det igjen blir inflasjon. I dette øyemed vil regjeringen legge vekt på hensiktsmessig investering og rasjonalisering på alle områder, både i den offentlige sektor og i næringsveiene.

Regjeringen vil gå inn for å støtte nye og fordelaktige produksjonsgrener, både store og små.

I denne forbindelse blir det naturligvis bygd på initiativene til de enkelte samfunnsindivider, som under normale forhold i det økonomiske liv bør kunne utarbeide sikrere planer enn hittil. Det vil bli lagt vekt på å aktivisere de offentliges forsknings- og serviceinstitusjoner for å yte den service de kan yte i denne forbindelse.

Sitasjonen på arbeidsmarkedet

Sysselsettingen i år 1983 har været noenlunde tilstrekkelig.

Registrert arbeidsløshet var i gjennomsnitt 1% av arbeidsstyrken mot

0,7% i år 1982. Arbeidsmarkedet er fremdeles relativt stramt med lav ledighet, særlig når en sammenligner med de fleste andre land.

Regjeringen er dog oppmerksom på at de endringer på den økonomiske politikk, som var nødvendige, kan føre med seg tidbegrenset fare for sysselsettingen. Utsiktene er dog særdeles usikre nu, på grunn av nedgang av bunnfisk-fangsten fra 380–220 tusen tonn.

Ekstraordinære sysselsettingstiltak kan bli nødvendige men på nuværende tidspunkt har regjeringen ikke vedtatt særlige tiltak. Det blir først aktuelt når fiskeripolitikken har vært fastlagt, som man regner med at vil være omtrent 20. februar 1984.

Regjeringen har vedtatt å styrke Sosialdepartementets Arbeidsbyrå og gjøre det mulig å følge utviklingen på arbeidsmarkedet og stille forslag til myndighetene om sysselsettingsfremmende tiltak. Arbeidsformidlingen skal også styrkes bl. a. ved å ta i bruk edb i formidlingen. Der igjennom skal arbeidsformidlingen for første gang registrere opplysninger om ledige plasser. Hensikten er å få bedre oversyn med utviklingen på arbeidsmarkedet slik at regjeringen kan sette inn nye tiltak hvis det etter regjeringens mening er nødvendig for å sikre full sysselsetting.

Norge

Innledning

Regjeringens hovedmål i den økonomiske politikken, både på kort og lang sikt, er full sysselsetting. Dette søkes oppnådd gjennom:

- Penge- og finanspolitikken
- Pris- og inntektspolitikken
- Industritiltakene og
- Arbeidsmarkedspolitikken.

Dersom det nevnte hovedmål skal kunne nås må virkemidlene i den generelle økonomiske politikken (som er hovedinstrumentet i sysselsettingspolitikken) inngå i et samspill med arbeidsmarkedspolitiske virkemidler.

I det flg. vil det bli redegjort for hovedtrekkene i Regjeringens opplegg for 1984 på de nevnte politikkområder, med hovedvekt på arbeidsmarkedspolitikken.

Penge- og finanspolitikken

Ved utformingen av penge- og finanspolitikken mener Regjeringen å ha lagt et godt grunnlag for å sikre sysselsettingen på kort og lengre sikt. En har her bl. a. lagt vekt på at den økonomiske politikken ikke må være så ekspansiv at den bidrar til en prisstigning som er høyere enn gjennomsnittet for våre handelspartnere. Dersom prisstigningen ikke blir holdt innenfor denne rammen vil vår konkurransevne kunne svekkes ytterligere, noe som igjen vil føre til tap av markedsandeler for vårt konkurranseutsatte

næringsliv. Siden 1970 er vår konkurranseevne (målt ved relative lønns-kostnader pr. produsert enhet i industrien) blitt redusert med ca 25 pst.

Det må derfor presiseres at fortsatt redusert inflasjon, og dermed bedret konkurranseevne, er en nødvendig forutsetning for å bekjempe arbeidsledigheten både på kort og lengre sikt. Dersom dette ikke lykkes i tilstrekkelig grad, blir det vanskelig å unngå at en senere må legge om den økonomiske politikken i restriktiv retning.

Videre legger Regjeringen vekt på å holde den innenlandske etterspørsel oppe for å sikre produksjon og sysselsetting i de skjermede og importkonkurrerende sektorer. Dette er av avgjørende betydning for å opprettholde sysselsettingen på kort sikt.

Nærmere om finanspolitikken

Det har vært et hovedmål å få til reelle lettelsers i person- og familiebeskatningen og bedriftsbeskatningen. Omfanget av de reelle lettelsene i person- og familiebeskatningen vil bl. a. avhenge av prisutviklingen. Regjeringens forslag her vil gi reelle lettelsers på omtrent 770 mill. kroner på årsbasis i 1984.

Det er også gjennomført skattelettelsers for skatteytters som ikke betaler statsskatt.

Utformingen av person- og familiebeskatningen er etter Regjeringens mening ett av flere virkemidler i arbeidet for å styrke konkurranseevnen, redusere prisstigningen og dermed trygge sysselsettingen. Dette syn har vært avgjørende for utformingen av skatteopplegget for 1984. Skattelettelsene innebærer at inntektstakerne kan få en utvikling i realdisponibel inntekt som bør kunne aksepteres selv om lønnsveksten blir mindre enn prisstigningen.

Regjeringen har videre lagt stor vekt på å gjennomføre lettelsers i bedriftsbeskatningen. Dette vil styrke bedriftene og deres evne til å finansiere nye prosjekter og omstillinger. Lettelsen i bedriftsbeskatningen ventes å utgjøre ca 820 mill. kroner på årsbasis, mens utslaget på de offentlige budsjetter i 1984 ventelig vil utgjøre ca 470 mill. kroner.

Regjeringen har bare gått inn for ubetydelige avgiftsøkninger. To hensyn har her vært avgjørende:

- For flere av særavgiftene er avgiftsnivået etter hvert kommet såpass høyt at en kan risikere at ytterligere satsøkninger bare vil gi beskjedne inntekter på budsjettet. Dette har sammenheng med at ytterligere satsøkninger for disse avgiftene vil kunne føre til redusert omsatt kvantum og forsterke problemene knyttet til grensehandelen.
- Avgiftsøkninger kan direkte forsterke prisstigningen særlig på kort sikt.

For 1984 legger Regjeringen stor vekt på å unngå en svekkelse av budsjettene gjennom året i forhold til Statsbudsjettet. Dette skyldes hensynet til konkurranseevnen.

Nærmere om penge- og kredittpolitikken

Statens underskudd før lånetransaksjoner ventes å vise en reell økning fra 1983 til 1984. Regjeringen har i noen grad søkt å avbalansere dette med en relativt lav vekst i utlånene over de statlige budsjettene, herunder statsbankene. Av hensynet til målet om en redusert pris- og kostnadsvekst vil det også være nødvendig med en relativt stram kredittpolitikk for øvrig. All erfaring viser nemlig at inflasjonen kan tilta ved en for sterk vekst i pengemengden.

Pris- og inntektspolitikken

Regjeringens hovedmål for pris- og inntektsutviklingen i 1984 er å realisere en fortsatt demping av prisstigningstakten og bedring av konkurranseevnen overfor våre handelspartnere. På flere områder har Regjeringens politikk vært utformet med dette siktemål:

- Hensynet til pris- og kostnadsveksten har preget utformingen av finans- og kredittpolitikken, og mange gode formål har måttet vike prioritet.
- Under inntektsoppgjørene til våren for statsansatte vil Regjeringen legge avgjørende vekt på at en kommer frem til en forhandlingsløsning innenfor den rammen som forbedring av konkurranseevnen innebærer. Regjeringen regner med forståelse for at sysselsettingen krever et moderat oppgjør, og at man aksepterer at forhandlingene føres innenfor en slik ramme.

Regjeringen er for sitt vedkommende innstilt på et best mulig samarbeid med partene i arbeidslivet. En er beredt til å drøfte det økonomiske opplegget og dessuten yte teknisk bistand i forbindelse med oppgjørene i den grad partene ønsker det. Regjeringen er imidlertid ikke innstilt på å gjennomføre tiltak i forbindelse med inntektsoppgjøret som kan svekke budsjettet. Hvis inntektsoppgjørene skulle få en uheldig utvikling, kan det tvertimot bli nødvendig å vurdere innstramningstiltak for å begrense skadevirkningene.

Regjeringens konkurransestimulerende politikk vil fortsette. En regner med at organisasjonene og bedriftene også på dette område følger opp og unngår unødige prisforhøyelser. Den moderasjonslinje som er nødvendig må gjelde alle, også bedriftene og deres eiere. Økte overskudd bør derfor i størst mulig grad bidra til å trygge sysselsettingen.

Industriiltakene

Industrien mottar store og økende overføringer over statsbudsjettet i Norge. I 1982 beløp dette seg til 5 085,7 mill. kroner. Bakgrunnen for denne støtten er ønsket om å holde sysselsettingen oppe under den internasjonale lavkonjunkturen.

Støtten fordeler seg svært ulikt både m. h. t. eieform og bransjer. Den er imidlertid konsentrert om statsaksjeselskapene og enkelte industribransjer, spesielt skipsbyggingindustrien. Støtten ytes idag på følgende måter:

- Direkte tilskudd til investeringer, arbeidskraft, den løpende drift generelt, nedskrivning av gjeld m. v.
- Lån til samme formål som nevnt over.
- Garanti for lån.
- Aksjetegning.
- Lavere pris på varer og tjenester enn det øvrige forbrukere må betale (inkludert f. eks. fritak for avgifter).
- Direkte markedsreguleringer som gjør det mulig for produsentene å holde høyere priser.

Mer generelt utgjør dessuten rentestøtte og tap ved statlig lånevirkosomhet gjennom statsbankene betydelige beløp.

Av hensynet til sysselsettingen på kort og lang sikt vil Regjeringen kontinuerlig vurdere omfanget og sammensetningen av støttetiltakene.

Arbeidsmarkedspolitikken

Arbeidsmarkedspolitikken har to hovedfunksjoner. Dels er den ment å være en støttefunksjon for den økonomiske politikken og dels er den ment å ha en selvstendig rolle.

Arbeidsmarkedspolitikken som støttefunksjon for den økonomiske politikken

Arbeidsmarkedspolitikkenes beredskapsevne, dvs. dens evne til å møte akutte situasjoner eller uforutsette økninger i arbeidsledigheten, er sentral. I regjeringens beredskapsplan for 1984 er det bevilget 1 000 mill. kroner til arbeidsmarkedstiltak. Dette kommer i tillegg til de 1 290 mill. kronene som er bevilget over ordinært budsjett.

Utformingen av arbeidsmarkedstiltakene i beredskapsplanen er i første rekke rettet mot årsaken til friksjons- og strukturledighet i norsk økonomi. Gjennom å tilpasse omfanget av tiltakene kan en raskt gripe inn overfor problemer som oppstår som følge av konjunkturutviklingen og et oppdemmet behov for strukturendringer i næringslivet. Planen er utformet med sikte på å kunne nyttes fleksibelt i tråd med endringene i etterspørselen etter arbeidskraft. Tiltak vil derfor kunne settes raskt inn og trappes ned avhengig av situasjonen på arbeidsmarkedet. Omdisponeringer mellom tiltak vil på samme måte bli aktuelt i lys av problemenes utvikling og karakter.

De disposisjoner som er foretatt har muliggjort en sterkt økning av antall personer i arbeidsmarkedstiltak, noe som klart har bidratt til å redusere arbeidsledigheten. Ved utgangen av oktober 1983 var i alt 36 922 personer sysselsatt ved ulike former for arbeidsmarkedstiltak. Av disse var 8 840 sysselsatt i regjeringens kommunale- og fylkeskommunale sysselsettingsprogram.

Formålet med programmet er å skaffe et betydelig antall midlertidige arbeidsplasser i kommunal- og fylkeskommunal virksomhet som kan gi sysselsetting til ledigmeldte personer.

På den måten kan arbeidsløse utføre samfunnsnyttig arbeid i stedet for å gå som trygdemottakere. Samtidig får kommuner og fylkeskommuner utført arbeidsoppgaver som de av økonomiske eller andre årsaker ikke kunne ha satt i verk på det nåværende tidspunkt.

For 1. halvår 1984 er det foreløpig satt av 312,8 mill. kroner til dette formål.

Regjeringen ser det som viktig og nødvendig å engasjere lokale organer sterkere i sysselsettingspolitikken. Kommunene og fylkeskommunene har derfor fått ansvaret både for planleggingen og iverksettingen av programmene.

Sysselsettingsprogrammet må ses på som en ekstra innsats fra statens side for å møte den øking i arbeidsløsheten vi har stått overfor og for å gi tid til å la mer langsiktige tiltak få virke. Også under mer normale forhold på arbeidsmarkedet er det imidlertid behov for en beredskapsplan for arbeidsmarkedstiltak der ekstraordinære arbeidsplasser i offentlig virksomhet, bl. a. i kommuner, er innarbeidet.

Ekstraordinær sysselsetting i det offentlige må imidlertid brukes med forsiktighet. Regjeringen vil understreke at det må skje innenfor en generell økonomisk politikk for avdempet vekst i offentlige utgifter. Regjeringen har valgt å støtte midlertidige arbeidsplasser fremfor en generell styrking av kommunal økonomi fordi slike arbeidsplasser og tilskudd kan innrettes med sikte på å få størst mulig sysselsettingseffekt.

Det kommunale- og fylkeskommunale sysselsettingsprogrammet er en del av regjeringens handlingsplan for å bekjempe arbeidsledigheten. Av andre tiltak kan nevnes:

- Økning av antall elevplasser i den videregående skole.
- Økning av antall læreplasser.
- Opprettelse av praksisplasser for ungdom.
- Spesielle tiltak for arbeidsledige over 50 år.
- Spesielle tiltak for ungdom og kvinner.
- Fremskyvning av visse større investeringsprosjekter og
- Forenkling og tilpassing av eksisterende arbeidsmarkedstiltak.

Gjennom sin handlingsplan har regjeringen lagt stor vekt på tiltak som gjennom opplæring eller hjelp til innpassing i vanlige arbeidsplasser kan lette overgangen til det ordinære arbeidslivet.

Arbeidsmarkedspolitikken selvstendige rolle

Arbeidsmarkedspolitikken selvstendige rolle dekker to hovedområder:

- Å avhjelpe arbeidsløshet og dens skadevirkninger.
- Å bedre arbeidsmarkedets virkemåte.

I den nåværende arbeidsmarkedssituasjon krever tiltak som direkte tar sikte på å dempe skadevirkningene av arbeidsløsheten mye av arbeidsmarkedsmyndighetenes tid og oppmerksomhet. Dette gjelder dels beregning og utbetaling av trygd og dels planlegging og iverksetting av kortsiktige, midlertidige tiltak.

Regjeringen legger stor vekt på at de kortsiktige tiltakene legges opp slik at de ikke indirekte skader arbeidsmarkedets virkemåte og dermed hemmer sysselsettingsutviklingen på lengre sikt.

Tegn tyder på at det er tendenser til økt treghet i tilpasningen på arbeidsmarkedet, noe som vanskeliggjør omstillinger og hindrer full utnytting av eksisterende produksjonsmuligheter. Regjeringen ser det derfor som arbeidsmarkedspolitikken viktigste oppgave på lengre sikt å redusere slike tendenser samt fjerne eller redusere flaskehalsen i de ulike delarbeidsmarkeder. På denne måten vil arbeidsmarkedets virkemåte bedres. Flg. hovedretningslinjer er lagt til grunn for dette arbeidet:

- Delegering av ansvar fra sentralt til lokalt hold.
- Forenkling av tiltaksstruktur og regelverk.
- Større vekt på formidling.
- Større vekt på opplæring og kvalifisering.

Delegering av ansvar fra sentralt til lokalt hold

Omleggingen har nøye sammenheng med forslaget om delegering av avgjørelsesmyndighet fra Arbeidsdirektoratet til fylkesarbeidskontorene. Til sammen vil det innebære en vesentlig forenkling og effektivisering av tiltaksarbeidet i arbeidsmarkedsetaten. En vil i forlengelsen av de forslag som presenteres i sysselsettingsmeldingen arbeide videre med å effektivisere og redusere kostnadene ved arbeidsmarkedstiltakene.

Forenkling av tiltaksstruktur og regelverk

Den kompliserte tiltaksstrukturen er en klar belastning for arbeidsmarkedsetaten, såvel som for arbeidsgivere og arbeidssøkere, og gjør bruken av tiltak tidkrevende.

Regjeringen tar derfor sikte på en gjennomgripende forenkling av tiltaksstrukturen. Tiltakene foreslås samlet i tre hovedtyper: Opplæringstiltak, tiltak for å lette innpassingen i arbeidslivet og mer rene arbeidstiltak. Regjeringen vil legge vekt på at tiltakene nyttes slik at de ikke i unødig grad kanalisere arbeidskraft mot offentlig sektor, men imøtekommer behovet i privat sektor. Yrkeshemmede og ungdom under 18 år blir fortsatt egne målgrupper med behov for særtiltak, men ellers faller de detaljerte bestemmelsene om hvilke arbeidsløse som kan gjøre bruk av de forskjellige tiltak bort. Arbeidsmarkedsmyndighetene sentralt setter opp prinsipielle retningslinjer for tiltakene og styrer totalbruken gjennom rammer. Det enkelte fylkesarbeidskontor tar imidlertid den konkrete avgjørelsen om hvilke arbeidssøkere som har behov for tiltak for å komme i arbeid.

Større vekt på formidling

For å ivareta og videreutvikle Arbeidsformidlingens koblingsfunksjon på arbeidsmarkedet er det nødvendig med en forsterket formidlingsinnsats. Det skjer nå et formidlingsmetodisk videreutviklingsarbeid med litt lengre

siktemål, sammen med en økt innsats i form av omlegging av arbeidsrutiner og andre prioriteringer. Sentralt i arbeidet står omlegging av rutiner till EDB og mulighetene for å nytte databehandling i det praktiske formidlingsarbeid ved å skaffe oversikt over stillingene, samt foreta selve formidlingen ved hjelp av EDB.

Det er allerede igangsatt et arbeid som skal bedre formidlingens service overfor arbeidsgiverne. Dette vil nå skje konkret i form av at arbeidsgivere vil bli oppsøkt av formidlingen og presentert Arbeidsformidlingen som et tjenlig serviceinstrument i deres rekrutteringspolitikk.

Større vekt på opplæring og kvalifisering

Regjeringen legger stor vekt på å øke innsatsen når det gjelder opplæring og kvalifisering. Et eget utvalg arbeider med å styrke lærlingeordningen slik at nykommere på arbeidsmarkedet vil få en tidsmessig opplæring som er tilpasset arbeidslivets krav. Det legges særlig vekt på å få opplæringsprogrammer i nye fag.

Et eget program tar sikte på å få til bedre koblinger mellom utdanningsinstitusjoner og arbeidslivet, slik at utdanningssystemenes kunnskap og innsikt så raskt som mulig blir anvendt i produksjonssammenheng. Motsatt vil arbeidslivets behov og utfordringer bli reflektert i utdanningsinstitusjonenes pensum og opplæringsplaner.

Arbeidsmarkedsopplæringen vil bli ajourført ved at en går ut til et større antall bedrifter for å undersøke hva slags type kompetanse de trenger.

Sverige

Arbetsmarknadspolitikken i Sverige *Politik för full sysselsättning*

I november 1982, strax efter den socialdemokratiska regeringens tillträde presenterade regeringen inledningen på en ny ekonomisk politik som innebar att mobilisera hela nationen och alla resurser i kampen mot arbetslösheten. Av särskild vikt var att begränsa den höga ungdomsarbetslösheten. Hela den ekonomiska politiken inriktades därmed på att nedbringa arbetslösheten. För att nå detta mål krävs dels att skapa balans i den svenska ekonomin, dels att bekämpa inflationen. Den första åtgärden i den fastlagda politiken blev devalveringen av den svenska kronan. Samtidigt vidtog regeringen vissa andra ekonomisk-politiska åtgärder bl. a. ett investeringsprogram på 3 miljarder. Regeringen har också sedan tillträdet vidtagit åtgärder inom arbetsmarknadspolitikens ram för ca 21 miljarder kr.

Politiken fortsätter nu på den inslagna vägen för att värna sysselsättningen på såväl kort som långt sikt. Detta skall ske genom att öka produktionen och investeringar i synnerhet inom den konkurrensutsatta sektorn och att nedbringa underskottet mot utlandet.

Industrins utveckling är i det här sammanhanget helt avgörande. En god industriell utveckling medför både höjd sysselsättning och ökade investeringar. Om industriproduktionen ökar blir det möjligt både att stoppa den snabba utslagningen av arbetskraft från industrin och att bygga ut såväl den privata som den offentliga tjänsteproduktionen och därmed öka sysselsättningen även i dessa sektorer.

Regeringens åtgärder tillsammans med den pågående konjunkturuppgången har bl. a. inneburit att industriproduktionen har ökat och att arbetslöshetens ökningstakt har kunnat brytas. Det finns dock en konflikt mellan att återställa balansen och därmed på sikt varaktigt förbättra sysselsättningen och att nu med hjälp av expansiva åtgärder som ytterligare ökar budgetunderskottet förbättra sysselsättningsläget på kort sikt.

För att denna konflikt inte skall bli oöverstiglig måste också arbetsmarknadspolitiken i hög grad inriktas på att underlätta omställningen på arbetsmarknaden och expansionen i industrin.

Allmänt om arbetsmarknaden

F. n. är 142 000 personer arbetslösa i Sverige. Det motsvarar 3,3 procent av arbetskraften. Av de 142 000 arbetslösa är 53 000 ungdomar och 72 000 är kvinnor.

Arbetslösheten har – för svenska förhållanden – legat på en hög nivå sedan slutet av 1970-talet. År 1978 översteg den totala arbetslösheten två procent. Sedan dess har arbetslösheten stigit till 3,1 % år 1982. För år 1983 förväntas arbetslösheten överstiga 1982 års nivå.

Den största relativa ökningen av arbetslösheten har skett för ungdomarna. År 1978 uppgick arbetslösheten för ungdomsgruppen 16–24 år till 5,5%. Fem år senare var den uppe i 7,6%. Allra mest har arbetslösheten ökat för den yngsta ungdomsgruppen – 16–19 år. För denna grupp har arbetslösheten ökat från 7,9% år 1978 till 10,6% år 1982. Om man jämför arbetslöshetsituationen för flickor och pojkar kan man konstatera att flickornas arbetslöshet ligger på en högre nivå än pojkarnas. I åldersgruppen flickor 16–19 år var arbetslösheten år 1982 11,6%. Motsvarande nivå för pojkarna var 9,6%.

Arbetslösheten för kvinnorna ligger också totalt sett på en något högre nivå än för männen. Under år 1982 hade kvinnorna en genomsnittlig arbetslöshet på 3,4% medan männens arbetslöshet låg på i genomsnitt 3,0%.

Arbetslöshetstiderna har under de två senaste åren bl. a. ökat vilket har inneburit att allt fler personer har utförsäkrats från arbetslöshetskassan. Antalet långtidsarbetslösa har under 1983 legat i stort sett stilla på drygt 40 000 personer.

Under den senaste femårsperioden har samtidigt utbudet av arbetskraft ökat kraftigt. År 1982 uppgick antalet personer i arbetskraften till ca 4,36 milj. vilket är 150 000 fler än fem år tidigare. Om man går tillbaka och

jämför med situationen år 1975 har arbetskraften ökat med ytterligare 80 000 personer. Hela ökningen i arbetskraften svarar kvinnorna för.

Antalet sysselsatta uppgår till ca 4,22 milj. personer vilket innebär en ökning under den senaste femårsperioden med drygt 100 000 personer. Kvinnornas sysselsättning under denna period har ökat med ca 130 000 personer medan männens sysselsättning har minskat något. När det gäller flickornas sysselsättning (16–24 år) har denna varit oförändrad sedan år 1978 medan pojknas sysselsättning har minskat med ca 30 000.

Ungdomarnas arbetsmarknad

Den växande ungdomsarbetslösheten är ingen ny företeelse. Ända sedan början av 1960-talet har trenden för ungdomsarbetslösheten varit uppåt-gående. Andelen arbetslösa ungdomar av det totala antalet arbetslösa personer har också successivt ökat. Sedan år 1975 har ungdomarnas andel av arbetslösheten legat på en nivå omkring 40% medan motsvarande andel låg omkring 35% under första hälften av 1970-talet.

Den minskning av sysselsättning som har skett för ungdomarna är i huvudsak i åldersgruppen 16–19 år. Denna minskning beror på skolans ökade betydelse för denna grupp.

De huvudsakliga orsakerna till ungdomsarbetslösheten är följande: Struktumvandlingen som har skett under 1960–70-talen har bl. a. inneburit att ökade krav ställs på arbetskraften när det gäller utbildning och arbetslivserfarenhet. Samtidigt har den tekniska utvecklingen bl. a. inneburit att många arbeten som tidigare fungerade som nybörjarjobb numera sköts maskinellt. Denna omvandling i arbetslivet har skett samtidigt som ungdomskullarna blivit allt större och Sverige har varit inne i en kraftig lågkonjunktur med en totalt ökad arbetslöshet.

Arbetsmarknadspolitiska åtgärder

Sysselsättningen inom industrin förväntas nu – efter en minskning med 130 000 personer mellan åren 1976 och 1982 – öka något. Någon större ökning av sysselsättningen inom den offentliga sektorn är f. n. inte skönjbar. Däremot ökar sysselsättningen inom den privata tjänstesektorn.

När det gäller utvecklingen under de närmaste åren torde utbudet av arbetskraft ligga kvar på en hög nivå.

Detta innebär sammantaget att de arbetsmarknadspolitiska åtgärderna dels inriktas i högre grad på den konkurrensutsatta sektorn, dels ligger kvar på en hög nivå. Den inriktning som de arbetsmarknadspolitiska åtgärderna haft tidigare i första hand mot kommunerna skall nu brytas. Den inriktning som arbetsmarknadspolitiken nu har skall underlätta och stödja expansionen inom det enskilda näringslivet, vara ett effektivt vapen i kampen mot ungdomsarbetslösheten samt motverka långtidsarbetslöshet.

Regeringen presenterade i oktober en proposition om särskilda sysselsättningsåtgärder där denna inriktning tar avstamp.

Arbetsförmedlingen är det grundläggande instrumentet inom arbetsmarknadspolitiken. Arbetsförmedlingens uppgift att passa ihop utbud och efterfrågan av arbetskraft kommer att underlättas av den tekniska utbyggnad av datakraft som nu sker inom förmedlingsverksamheten. En ökad vikt läggs nu också på aktivare kontakter med efterfrågesidan bl. a. med syftet att bevaka alla sysselsättningstillfällen hos de enskilda företagen.

Arbetsmarknadsutbildningen är sedan länge en arbetsmarknadspolitisk åtgärd med *både* tillväxtpolitiska och stabiliseringspolitiska syften. I lågkonjunkturer framträder den stabiliseringspolitiska målsättningen främst genom att en ökning av arbetsmarknadsutbildningen bidrar till att hålla den öppna arbetslösheten nere. Den tillväxtpolitiska målsättningen kommer till uttryck genom att arbetsmarknadsutbildningen tillgodoser företagets behov av utbildad arbetskraft. Samtidigt har arbetsmarknadsutbildningen ett fördelningspolitiskt mål genom att bidra till ökade möjligheter för den som är arbetslös eller har en svag ställning på arbetsmarknaden att erhålla ett arbete.

Grundläggande för att uppnå arbetsmarknadsutbildningens mål är att utbildningen styrs av nuvarande och förväntad efterfrågan på arbetsmarknaden och att möjligheterna till anpassning vid förändringar i efterfrågestrukturen är stora.

Under innevarande budgetår beräknas 132 000 personer delta i arbetsmarknadsutbildning. F. n. utbildas ca 50 000 personer. För att bl. a. uppnå en ökad flexibilitet i utbildningen ökar nu inslaget av sådan utbildning som kan köpas hos företag.

En åtgärd inom arbetsmarknadsutbildningens ram som syftar till att underlätta industrins expansion är den s. k. flaskhalsutbildningen. Flaskhalsutbildning innebär att industriföretag med stora behov av yrkesutbildad arbetskraft kan utbilda redan anställd personal för att på så sätt tillgodose dessa behov och därmed motverka flaskhalsar vid en konjunkturuppgång. Ca 10 000 personer beräknas genomgå flaskhalsutbildning under 1983/84.

Den arbetsmarknadspolitiska åtgärd som hittills har omfattat flest personer är *beredskapsarbeten*. F. n. ligger beredskapsarbetena på en nivå omkring 75 000 personer vilket är den högsta någonsin. Huvuddelen av dessa är inom den kommunala sektorn. Dock är ca 20 % inom den enskilda sektorn.

År 1984 introduceras en ny arbetsmarknadspolitisk åtgärd med klar inriktning på att underlätta näringslivets expansion – *rekryteringsplatser*. Dessa är avsedda enbart för den enskilda sektorn och innebär att företag som anställer arbetslösa anvisade från arbetsförmedlingen kan få bidrag med 50 % av lönekostnaden under sex månader. Rekryteringsstöd skall kunna utgå vid alla anställningar som sker i enlighet med avtal – således även för visstidsanställningar. Rekryteringsstödet skall dock inte ses som ett generellt rekryteringsstöd utan snarare som ett medel för att förbättra

konkurrenssituationen för vissa grupper av arbetslösa på arbetsmarknaden. I första hand skall ungdomar och långtidsarbetslösa komma i fråga för rekryteringsplatser.

Återigen med inriktning på industrins expansion föreslog regeringen i våras att 100 milj. kr. skulle användas för att främja industrins utveckling och rekrytering samt för ungdomsprojekt. Huvuddelen av dessa pengar har använts för aktiva insatser på länsnivå för att främja industrins rekrytering. Dessutom har pengarna använts för projekt inriktade på flickornas utbildnings- och yrkesval samt till projekt för arbetslösa ungdomar. Vidare har medlen använts för särskilda insatser i syfte att möta besvärliga rekryteringsproblem samt för information till start av eget företag.

Som har framgått i det tidigare har ungdomarna en särskilt svår situation på arbetsmarknaden. Helt följdriktigt tar därför ungdomarna en stor del av de arbetsmarknadspolitiska åtgärderna i anspråk. F. n. är ungdomars andel av beredskapsarbeten 64 % medan ungdomars andel av arbetsmarknadsutbildningen uppgår till 35 %. Även om staten har det övergripande ansvaret för sysselsättningen finns också ett kommunalt ansvar fastlagt i flera författningar, bl. a. lagen om arbetslöshetsnämnd, skollagen och socialtjänstlagen. Riksdagen beslutade 1976 att kommunerna har uppföljningsansvar för alla 16- och 17-åringar. Detta innebär att kommunerna har ansvaret för att dessa ungdomar antingen går i gymnasieskola eller erbjuds någon av de åtgärder som skolan har till sitt förfogande för uppföljningsansvaret. Den viktigaste åtgärden är s. k. ungdomsplats som är en anställning under högst sex månader. För innevarande budgetår beräknas endast 25 000 ungdomar finnas i skolans särskilda åtgärder.

Kommunernas ansvar för ungdomars sysselsättning tar sig också uttryck i andra former. Flertalet av de svenska kommunerna har särskild verksamhet i form av projekt e. d. för arbetslösa ungdomar. Som tidigare nämnts föreslog regeringen i våras att 100 milj. kr. skulle användas för industrins rekrytering och ungdomsprojekt. Fr. o. m. den 1 juli i år fördelas ca 20 milj. kr. av dessa till kommuner, fackliga organisationer, studieförbund, enskilda ungdomar m. fl. för projekt som syftar till att sysselsätta arbetslösa ungdomar. Den verksamhet som bedrivs i kommunerna med hjälp av dessa pengar är väldigt mångskiftande. Exempel är bilverkstad, serviceverksamhet till enskilda och företag i kommunerna. "Ring så springer vi", barnpassning, skrivbyrå, café. Vissa kommuner har startat en ungdomens utvecklingsfond med syfte att vidareutveckla idéer som ungdomar har och som kan ge sysselsättning. En stor del av kommunernas resurser satsas på de ungdomar som har särskilda sociala problem.

Trots de mycket omfattande åtgärder som görs för ungdomarna både av regeringen, kommunerna, fackliga organisationer och andra samt ungdomarnas egen initiativkraft och förmåga att skapa sin egen sysselsättning är arbetsmarknaden sådan att alltför många ungdomar gör sin entré i vuxenlivet utan att känna sig behövd på arbetsmarknaden. För att bl. a. undvika

de negativa effektene som dette innebær for ungdomarna og dermed for samhället i stort har riksdagen nyligen beslutat om en ny åtgärd för alla 18- och 19-åringar som inte kan få ett arbete, går i skolan eller kan erbjudas någon arbetsmarknadspolitisk åtgärd. Kommunerna skall i sista hand ansvara för att alla 18- och 19-åringar får meningsfull sysselsättning i s.k. *ungdomslag* med normalt fyra timmars arbete per dag med avtalsenlig lön. Utöver detta skall ungdomarna erbjudas utbildning som också kommunerna ansvarar för. Ca 20000 ungdomar kommer att omfattas av ungdomslagen. Kostnaden beräknas uppgå till ca 1 miljard kr. per år. Beslutet innebär att den svenska arbetsmarknadspolitiken stärker sin ställning som en politik för arbete i stället för enbart kontant ersättning.

III. Det nordiske samarbeidet på arbeidsmarkedsområdet

Nordisk Arbeidsmarkedsutvalg (NAUT) ble i sin tid opprettet i henhold til bestemmelser i overenskomsten om felles nordisk arbeidsmarked som ble inngått i 1954. Denne overenskomsten er nå avløst av den reviderte overenskomsten fra 1983.

1954-års overenskomst på NAUT ikke bare oppgaver som umiddelbart ville være påkrevet for å sikre de nordiske statsborgernes muligheter for å søke arbeide i et annet nordisk land, men også oppgaver som å følge utviklingen på arbeidsmarkedet og drøfte og framsette forslag om tiltak av felles interesse for de kontraherende land. I den reviderte overenskomsten er disse oppgavene ytterligere forsterket. Etter opprettelsen av Nordisk Ministerråd i 1971 blev NAUT også embetsmannskomite under Ministerrådet (arbeidsministrene).

En oversikt over NAUTs 30-årige arbeid viser at NAUT stadig har ansett det som sin hovedoppgave innenfor de gitte muligheter å medvirke til å styrke sysselsettingen i alle de nordiske land og sørge for at forholdene kunne bedres både for arbeidstakere og arbeidsgivere, samt å bedre mulighetene for de gruppene som har stått utenfor arbeidsmarkedet og styrke mulighetene for de gruppene som i kortere eller lengre tid har vært uten arbeide til å få nytt fotfeste på arbeidsmarkedet.

Opprettelsen av Nordisk Ministerråd og dermed et nordisk budsjett økte i vesentlig grad mulighetene for en aktiv innsats på arbeidsmarkedet også på nordisk plan. De viktigste elementene i den forsterkede innsatsen har vært utarbeidelsen av det handlingsprogram for samarbeid på arbeidsmarkedsområdet som ble behandlet i Nordisk Råd i 1975 og som nå i 1984–85 vil bli revidert. Dessuten er det blitt gjennomført en rekke prosjekter for de midler som hvert år er blitt stilt til disposisjon på det nordiske budsjettet.

Det nordiske budsjettet har imidlertid ikke som oppgave å gi direkte støtte til sysselsettingstiltak i de enkelte land. Denne formen for felles nordisk økonomisk innsats er blant de oppgaver landene har tillagt de nordiske låne- og investeringsinstitusjonene. De prosjekter som NAUT

har gjennomført har likevel bidratt til å undersøke arbeidsmarkedets funksjonsmåter, spre opplysninger og peke på løsninger og forslag med det hovedformål på kortere eller lengre sikt, og under de skiftende økonomiske vilkår, å fremme sysselsettingen og lette tilpasningen på arbeidsmarkedet. Ministerrådet har hvert år rapportert til Nordisk Råd om denne virksomheten gjennom den årlige berettelsen til Rådet.

Som eksempler på nordiske arbeidsmarkedsprosjekt som er gjennomført de siste årene vil Ministerrådet her nevne:

- "Analys och utformning av sysselsättningskapande åtgärder i Norden" og "Evaluering av arbetsmarknadspolitiska åtgärder", som bidrar til en analyse og vurdering av de selektive arbeidsmarkedspolitiske tiltakene.
- "Den offentliga sektorns betydelse för sysselsättningen" som har utvidet informasjonsgrunnlaget om den offentlige sektors betydning for sysselsettingen også i en periode hvor det foregår en reduksjon av veksttempoet og til dels en betydelig omstilling i den offentlige sektoren.
- "Samordning av arbetsformidlingsmetodene i Norden" samt "arbeidsformidlingen og arbeidsgiverne" som har gitt muligheter for å vurdere arbeidsformidlingens rolle som ledd i en aktiv arbeidsmarkedspolitikk. Også metoder for betjening av langtidsledige er belyst gjennom dette prosjektarbeidet.
- Rapportene om "Arbejdsmarkedspolitiske udfordringer i 1980'erne i Norden", samt "Arbetsmarknadspolitik för 1980-talet i Norden" har gitt viktige bidrag til at den arbeidsmarkedspolitiske debatt i Norden har fokusert sterkere på kravene til omstilling og tilpasninger på arbeidsmarkedet og i økonomien på lengre sikt, bl. a. på bakgrunn av den teknologiske utviklingen.
- Det pågående prosjektet om "Arbejdsløshetens omkostninger" vil kaste lys over omkostningene ved ledighet både for enkeltindividene og for de offentlige budsjetter og samfunnet som helhet, både på kortere og lengre sikt. Prosjektet vil dessuten kunne gi ytterligere grunnlag for en vurdering av sammenhengen mellom den generelle økonomiske politikk og arbeidsmarkedspolitikken.

IV. Forutsetninger for et øket arbeidsmarkedspolitisk samarbeid i Norden

Ministerrådet vil framheve at verken den nasjonale arbeidsmarkedspolitikken eller det nordiske arbeidsmarkedssamarbeidet alene kan ta ansvaret for de tiltak som er nødvendige for å snu utviklingen på arbeidsmarkedet og gjenopprette den fulle sysselsettingen i Norden selv om det har lange tradisjoner og et godt utbygd samarbeidsmønster. Gjennom de analyser av de framtidige utfordringene på arbeidsmarkedet som er gjennomført de siste årene, har en kunnet konstatere at utviklingen i den internasjonale økonomien vil stå helt sentralt sammen med en innretning av den nasjonale politikken på alle områder for å oppnå full sysselsetting.

Likeledes har de analyser som er gjennomført understreket at det må legges et bedre økonomisk grunnlag for den fulle sysselsettingen gjennom økt verdiskapning i samfunnet og en bedre balanse mellom de offentlige budsjettene og den samlede økonomiske bæreevne. De langsiktige økonomiske tiltak må innrettes slik at de trygger sysselsettingen i framtiden.

På den annen side er det imidlertid nødvendig å tilpasse også kortsiktige tiltak for å avdemppe uønskede effekter av den svake sysselsettingsutviklingen for enkeltindividene, næringslivet og den offentlige økonomien.

Et øket nordisk samarbeid som i sterkere grad innrettes på å bekjempe arbeidsløsheten og gjenopprette full sysselsetting vil være et viktig bidrag til den nasjonale politikken, men hovedinnsatsen i kampen mot arbeidsløsheten vil fortsatt måtte finnes på nasjonalt plan. De nordiske land har på bakgrunn av ulike forutsetninger og med hensyn til varierende økonomisk handlefrihet, valgt ulike strategier for å oppnå full sysselsetting. Et felles nordisk program mot arbeidsløshet vil derfor måtte tilpasses disse ulike forutsetningene.

I den reviderte overenskomsten om felles nordisk arbeidsmarked har en lagt til grunn at alle landene i Norden har som mål å opprettholde full sysselsetting. På denne bakgrunn har en lagt vekt på å utvikle samarbeidet mellom landene slik at det kan oppnås balanse på arbeidsmarkedet både i Norden som helhet og innen det enkelte land, og understreket at samarbeidet skal innrettes slik at det kan støtte det enkelte lands tiltak for å trygge en harmonisk sysselsettingsutvikling. Med dette utgangspunkt har arbeidsministrene forutsatt at revisjonen av samarbeidsprogrammet på arbeidsmarkedsområdet sterkere skal innrettes på tiltak som kan opprettholde og videreutvikle det felles nordiske arbeidsmarkedet som et realistisk supplement til de nasjonale arbeidsmarkeder. Arbeidsministrene vil her legge til grunn det samarbeidet som de nordiske land har utviklet på en lang rekke områder innen industri-, energi- og handelssektoren, sosialpolitikk, utdanningspolitikk, kulturpolitikk osv. Dette brede samarbeidet betinger at et felles nordisk arbeidsmarked framstår som reelle muligheter for arbeidsgivere og arbeidstakere, slik at aktiviteten på de ulike sektorene kan gi større muligheter for å sikre sysselsettingstrygghet for befolkningen i Norden.

V. Felles nordiske arbeidsmarkedspolitiske tiltak

På bakgrunn av de analyser og forslag som er lagt fram i ministerrådsforslaget om retningslinjer for økonomisk politikk og nordisk økonomisk samarbeid, vil arbeidsministrene peke på følgende:

- a) Arbeidsministrene anser at rapporten fra den nordiske arbeidsgruppen gir en oversikt over de økonomiske og sysselsettingspolitiske problemer de nordiske land står overfor. Den påviser også de muligheter og begrensninger som finnes i de enkelte land og innenfor det nordiske samarbeidet til å oppnå økonomisk balanse gjennom ulike finans-, budsjett- og inntektspolitiske tiltak.

- b) Rapporten understreker også at det på bakgrunn av den økonomiske politikk de enkelte land legger opp til, vil være behov for supplerende arbeidsmarkedspolitiske tiltak for å sikre utsatte grupper på arbeidsmarkedet og for å stimulere omstillinger og nyskapninger i arbeidslivet, og for å opprettholde sysselsettingen på kort sikt.
- c) Endelig understreker rapporten at et integrert nordisk samarbeid på det arbeidsmarkedspolitiske området vil være nødvendig for å opprettholde det felles nordiske arbeidsmarkedet som et realistisk supplement til de nasjonale arbeidsmarkeder.

Nordisk Ministerråd (finansministrene) har vedtatt å be den tidligere oppnevnte arbeidsgruppe å arbeide videre med oppfølgingen av de foreslåtte retningslinjer for økonomisk politikk og nordisk økonomisk samarbeid. I denne forbindelse vil det kunne være av betydning å ytterligere studere de praktiske forutsetningene for et øket økonomisk samarbeid mellom de nordiske land spesielt med sikte på å stimulere sysselsettingsutviklingen i årene framover ut over de virkninger den internasjonale konjunkturutvikling vil gi for de nordiske land.

På bakgrunn av den aktuelle arbeidsmarkedssituasjonen og en vurdering av utsiktene for de nærmeste årene regner arbeidsministrene med at den nordiske innsatsen på arbeidsmarkedsområdet for dette ti-året vil måtte ligge innenfor følgende områder:

- Den tekniske og økonomiske utviklingen vil stille krav til omstillingsevnen. I denne sammenheng vil innføring av ny produksjons- og informasjonsteknologi stå sentralt. Dette stiller store krav til de arbeidsmarkedspolitiske og utdanningspolitiske virkemidlene, samtidig med at forsknings- og utviklingsarbeidet blir avgjørende. Dette vil igjen betinge utvikling og forbedring av de eksisterende samarbeidsformer mellom arbeidsmarkedsmyndighetene og myndighetene på andre områder både nasjonalt og på nordisk plan.
- Lavere økonomisk vekst og betalingsbalanseproblemer vil legge begrensninger på den offentlige sektors ressursforbruk og således vanskeliggjøre mulighetene for å gjennomføre nye samfunnspolitiske målsettinger. Kravet til effektiv anvendelse av de offentlige midler vil stå stadig mere sentralt om en skal kunne forsvare de mål som er oppnådd.
- Utviklingen på arbeidsmarkedet vil være kjennetegnet av stigende treghet i tilpasningen mellom tilbud og etterspørsel etter arbeidskraft. Sosial- og arbeidsmiljøpolitiske framstøt har gitt større trygghet for arbeidstakerne, men også skapt mere langsiktige bindinger mellom arbeidstakere og arbeidsgivere. Dette har sammen med regionalpolitiske målsettinger ført til redusert mobilitet i arbeidskraften. Faren for at tilpasningskravet på arbeidsmarkedet blir konsentrert til de grupper som har en svak stilling eller har de minste forutsetningene for å klare omstillingene, er øket. Utviklingen på det nordiske arbeidsmarkedet bør derfor løpende analyseres og informasjonene om det nordiske arbeids-

markedets funksjonsmåter bør forbedres. I lys av tilpasningsproblemene må det skje en videreutvikling av de instrumenter som betjener det felles nordiske arbeidsmarkedet.

- Arbeidsløsheten har vokst og vil ennå fortsette på et høyt nivå Norden sett under ett. Arbeidsløshetsperioder vil kunne ramme stadig større deler av arbeidskraften samtidig som langtidsarbeidsløsheten øker. De offentlige utgifter i forbindelse med arbeidsløsheten utgjør en stigende del av de offentlige budsjetter og skaper finansieringsproblemer for andre sosialpolitiske oppgaver. Dette innebærer at det er en vesentlig oppgave for arbeidsmarkedspolitikken, så langt som mulig gjennom ulike arbeidsmarkedstiltak å finne aktiv anvending av de økonomiske ressurser samfunnet må bruke for å bekjempe arbeidsløsheten. Både for den enkelte og for samfunnet som helhet er det bedre at tiltakene kan gi reelle arbeidsmuligheter eller utdanning, enn at midlene vesentlig anvendes til å gi kontantstøtte. Det er imidlertid også nødvendig at de ulike tiltakene i tilstrekkelig grad innrettes på å sikre de utsatte gruppene.

På bakgrunn av dette vil arbeidsministrene for sin del fortsette arbeidet med revisjonen av samarbeidsprogrammet på arbeidsmarkedsområdet med utgangspunkt i de ulike virksomheter som allerede er tatt opp på nordisk plan. Dessuten vil en med bakgrunn av de overenskomstene landene har inngått overveie nye samarbeidstiltak som kan bidra til snarlige effekter på arbeidsløsheten og stimulanser for sysselsettingen.

På det nordiske budsjettet finnes drygt NOK 4 millioner avsatt til det arbeidsmarkedspolitiske samarbeidet. Disse midlene anvendes i første rekke til prosjekt som har som hensikt å fremme informasjonsutveksling og kunnskapsoppbygging for å styrke arbeidsmarkedspolitikken rolle i de nordiske land og for å aktivisere det felles nordiske arbeidsmarkedet. Det nordiske Industrifondet og den nordiske Investeringsbanken har også som oppgave å fremme samarbeidet mellom næringslivet i Norden, styrke den teknologiske kompetansen, stimulere den industrielle utviklingen og således gi positive effekter på utviklingen av arbeidsmarkedet i Norden.

På arbeidsmarkedsprogrammet for 1984 har en allerede tatt opp en rekke problemstillinger som vil få betydning både på nasjonalt og nordisk plan. Det gjelder i første rekke arbeidet med å analysere de samlede samfunnsmessige kostnadene arbeidsløsheten medfører. Dette vil fortsette og også omfatte en analyse av de selektive økonomisk politiske tiltakenes effekter på sysselsettingen.

Dessuten gjelder det en fortsatt prioritering av de arbeidsmarkedspolitiske tiltakene for de unge og de langtidsarbeidsløse. Etter ministrenes oppfatning er det viktig at de arbeidsmarkedspolitiske innsatsene har et høyt omfang, men også at arbeidsmarkedstiltakene generelt gis en slik utforming at de stimulerer til nødvendige omstillinger i næringslivet. Dette har en allerede tatt opp i flere analyseprosjekter i 1984 og arbeidsministrene regner med at dette vil utvide kunnskapene om de arbeidsmarkeds-

politiske tiltakene og mulighetene for at de kan bidra til større omstillings-effekter.

Gjennom dette arbeidet vil en også stimulere tiltak som kan øke fleksibiliteten i arbeidsmarkedspolitikken.

Innenfor arbeidsmarkedssamarbeidet har en allerede påbegynt et bredt anlagt utviklingsarbeide for å forbedre arbeidsformidlingens service både til arbeidssøkere og arbeidsgivere. For 1984 vil en gjennom flere prosjekter og i nær kontakt med arbeidsmarkedets parter fortsatt analysere arbeidsformidlingens serviceformer både på nordisk og nasjonalt plan. Nordisk arbeidsmarkedsutvalg vil dessuten konkret drøfte mulighetene for et samarbeid når det gjelder å utnytte datateknikken i arbeidsformidlingen.

Innenfor rammen av den reviderte overenskomsten om felles nordisk arbeidsmarked vil en ut over de aktiviteter som allerede inngår i den nordiske prosjektvirksomheten, dessuten overveie nye områder hvor arbeidsmarkedssamarbeidet i kontakt med andre samarbeidssektorer kan øke mulighetene til å oppnå gunstige effekter på sysselsettingen og reduksjon i arbeidsløsheten. Slike områder vil kunne være å drøfte ulike erfaringer og behov for økt medvirkning fra kommunene og regionalmyndighetene i gjennomføringen av arbeidsmarkedspolitikken. Dette vil bl. a. bli tatt opp på et felles kommunal- og arbeidsministermøte i 1984.

Den såkalte "tredje sektor" er et område som internasjonalt har vært omfattet med interesse. I oppfølgingen av de diskusjoner som har funnet sted i internasjonale organisasjoner, bl. a. i OECD, vil en på nordisk plan analysere de muligheter som kunne finnes for å stimulere sysselsettingen ved å tilrettelegge arbeidsplasser i denne sektor.

Med hensyn til landenes ulike behov og forutsetninger vil en analysere mulighetene for forsterket samarbeid på bi- og flernasjonalt plan i Norden for å styrke sysselsettingen i grenseregionene.

En vil videre studere forutsetningene for å analysere sysselsettings betydningen både på nasjonalt og nordisk plan av det nordiske samarbeidet innen ulike sektorer med sikte på å styrke sysselsettingseffekten av dette samarbeidet.

Videre vil en overveie mulighetene for å utvikle felles nordiske arbeidsmarkedspolitiske innsatser som kan stimulere arbeidskrafttilgangen til ulike sektorer.

Med basis i de nasjonale diskusjonene om arbeidstidsspørsmålene vil en overveie mulighetene for fellesnordiske studier av sysselsettingseffektene av ulike arbeidstidsendringer.

I kontakt med bl. a. det nordiske undervisningssamarbeidet vil en også klarlegge mulighetene for å bygge ned formelle hindringer for mobiliteten mellom de nordiske land og bedre mulighetene for å knytte landenes utdanningssystemer sammen for ungdom og voksne som flytter.

De nordiske lands arbeidsministre vil i internasjonale sammenhenger

fortsette å virke for en økonomisk politikk der arbeidsmarkedspolitikken utgjør et aktivt virkende innslag.

For Nordisk Ministerråd (arbeidsministrene)

Anna-Greta Leijon

Ordfører

Ragnar Sohlman

Generalsekretær

BILAGA 2

Yttrande av Nordiska rådets kulturutskott över ministerrådsförslaget

Till kulturutskottet har för yttrande hänvisats ministerrådsförslag om riktlinjer för ekonomisk politik och nordiskt ekonomiskt samarbete. Med anledning därav får utskottet framföra följande.

På förslag av kulturutskottet antog Nordiska rådet vid 31:a sessionen 1983 ett yttrande (*nr 3/1983*) om att samarbetet på ungdomspolitikens område borde stärkas med hänsyn till den stora ungdomsarbetslösheten. Denna fråga diskuteras i ministerrådets berättelse till 32:a sessionen (*C 1/1984*) och nämns i ministerrådets förslag om riktlinjer för ekonomisk politik och nordiskt ekonomiskt samarbete (*B 47/e*).

Diskussionen har koncentrerats till förhållandet mellan utbildningen och arbetslivet. På initiativ av de officiella samarbetsorganen har utarbetats rapporter om åtgärder mot ungdomsarbetslösheten i de nordiska länderna. Dessa har sedan kunnat användas på nationellt plan inom utbildningen, på seminarier, konferenser och symposier etc.

När det gäller ungdomsgarantin konstateras i ministerrådsberättelsen att ambitionerna skruvats ned och att huvudvikten i insatsen att bekämpa ungdomsarbetslösheten numera läggs på utbildningen. Undantag utgör Finland, där det görs försök att 1984 genomföra en reell ungdomsgaranti.

Utskottet noterar vidare att Nordiska arbetsmarknadsutskottet (NAUT) och ämbetsmannakommittén för nordiskt kulturellt samarbete tillsammans förbereder ett projekt om problem i anslutning till samarbetsformerna mellan arbetsmarknads-, skol- och socialsektorn på lokalt plan i fråga om bistånd till unga arbetssökande.

Utöver vad som framgår av ministerrådsberättelsen ger själva ministerrådsförslaget mycket litet konkreta upplysningar om eventuella kommande åtgärder mot ungdomsarbetslösheten. Det framhålls blott att det "för att bekämpa ungdomsarbetslösheten krävs aktiva och samordnade insatser av alla parter" och att "nya och ibland okonventionella metoder bör prövas, inte minst på det lokala planet".

Det är givetvis inte svært att oppnå enighet om krav på aktive og samordnade insatser samt på nye og okonventionelle metoder. Betydligt svårere kan det däremot vara att nå enighet om hur insatserna skall samordnas og vilke okonventionelle metoder som bør prøvas. Därom lämnar ministerrådsförslaget inga opplysninger, vilket gör förslaget till den delen värdelöst.

Utskottet har för ministerrådet framhållit att det är ett stort behov av kunskaps- og erfarenhetsutbyte mellom de nordiske länderna inom ungdomsutbildningen og om de åtgärder som vidtagits mot ungdomsarbetslösheten. Detta konstaterande gäller fortfarande.

Utskottet önskar i detta sammenhang peke på programmet Norden som hemmamarknad, som ju syftar till att ge nordiske företag obehindrad tillgång till den nordiske marknaden og att därmed skape en grund för større konkurransförmåga på världsmarknaden. Utskottet framhåller att ett förverkligande av programmet också har utbildningspolitiske aspekter, hvilket bør kunne tas hänsyn till.

Stockholm den 27 januar 1984

Eiður Guðnason

Förman

BILAGA 3

Betänkande av Nordiske rådets økonomiske utskott över minister- rådsförslaget

Ovennevnte ministerrådsforslag er henvist til Økonomisk utvalg. Utvalget har behandlet forslaget på sine møter 8. desember 1983 i Helsingfors og 26. – 27. januar 1984 i Stockholm. Forslaget ble dessuten diskutert med de nordiske finansministre den 8. desember 1983 i Helsingfors.

1. Sammendrag av ministerrådsforslaget

I Ministerrådsforslaget legger Nordisk Ministerråd (finansministrene) fram retningslinjer for økonomisk politikk og nordisk økonomisk samarbeid. Retningslinjene trekkes opp på tre plan:

- for den nasjonale økonomiske politikk
- for nordiske samarbeidstiltak
- for felles nordisk opptrreden på det internasjonale plan.

Retningslinjer for den nasjonale økonomiske politikk

Stabiliseringspolitikk:

Det sies at mulighetene til å motvirke arbeidsløshet ved å øke den innenlandske etterspørselen er liten p. g. a. lekkasjer til land utenfor Norden. Man bør utforme etterspørselspolitikken slik at den konkurranseutsatte sektoren styrkes relativt sett. Man bør overveie hvordan finanspolitikken sammensetning kan endres for å øke sysselsettingen ved et gitt volum av offentlige utgifter. Videre sies det at det er problematisk å stimulere økonomien ved lettelser i kredittpolitikken, men på lengre sikt gir lavere rentenivå positive effekter. En endret avveining mellom finans- og kredittpolitikken kan innebære at det blir mulig å lette kredittpolitikken.

Budsjettpolitikk:

Budsjettpolitikken må utformes slik at man oppnår økt produktiv sparing. For at underskuddet overfor utlandet skal kunne reduseres samtidig som investeringene skal kunne øke, må den finansielle sparing økes i den offentlige sektor. Den finansielle sanering av de offentlige budjetter må skje gradvis.

Fordelingspolitikk:

Det sies at det er viktig å ta hensyn til fordelingsvirkningene av den almenne økonomiske politikken.

Inntektspolitikken:

Innledningsvis sies det at ulike former for inntektspolitikk kan være aktuelt som et komplement til finans- og pengepolitikken. Det finnes en rekke inntektspolitiske virkemidler:

- Dialoger mellom regjeringene og arbeidsmarkedets parter om den samfunnsøkonomiske situasjon
- Et uavhengig utredningsorgan for framlegging av fakta om den økonomiske situasjon
- Pris- og lønnstøpp
- Finanspolitiske tiltak i samband med lønnsforhandlinger.

Endringen av kapitalinntektenes andel av nasjonalinntekten, som stabiliseringspolitikken skal lede fram til, må bli varig. For å oppnå dette kan man:

- Spre informasjon om sammenhengen mellom nominell lønn og inflasjon
- Begrense krav om lønnsglidning (gjennom revaluering eller konjunkturpolitiske inngrep)
- Øke de sosiale avgifter under betingelse av at de innregnes i lønnsøkningene
- Innføre overskuddsdeling
- Desentralisere lønnsforhandlingene.

Arbeidsmarkedspolitik:

Arbeidsmarkedspolitikken har ulike funksjoner. Det sentrale problem er konflikten mellom omstillingskrav og tilpasningsevne. For å redusere konflikten kan følgende tiltak være aktuelle:

- Effektivisering av arbeidsformidlingene
- Gjøre arbeidsmarkedsutdanningen bedre tilpasset industriens og næringslivets behov
- Bekjempe ungdomsarbeidsløsheten ved nye metoder
- Øke arbeidskraftens mobilitet.

Næringspolitikk:

Næringspolitikken kan ha både positive og negative virkninger. De prinsipper som OECD har utarbeidet for næringspolitikken bør følges i større grad enn tidligere. Hensikten er bl. a. å unngå vridninger av konkurranseforholdene i Norden.

Retningslinjer for nordiske samarbeidstiltak

Med nordisk samarbeidspolitik for økonomisk utvikling og full sysselsetting menes:

- Utveksling av informasjon om den økonomiske politikk
- Hensynstaking til de øvrige nordiske lands interesser ved utforming av politikken nasjonalt
- Satsing på nordiske samarbeidsprosjekter
- Fjerning av hindringer for flytting av varer, arbeidskraft og kapital over grensene
- Fellesopptreden i internasjonale organ.

Følgende samarbeidsområder framheves:

Norden som hjemmemarked:

Det er viktig, særlig for små og mellomstore bedrifter, å stimulere en økning av den internordiske handelen.

Valutapolitikk:

To rapporter om nordisk valutapolitikk er framlagt.

Den nordiske embetsmannskomiteé for valutaspørsmål og finansielle spørsmål bør aktivt følge det internasjonale utredningsarbeid for å oppnå mer stabile valutakurser.

Arbeidsmarkedspolitik:

Et forslag til revidert nordisk samarbeidsprogram på arbeidsmarkedsområdet vil bli framlagt høsten 1984. Det vil bli lagt vekt på å gjøre det nordiske arbeidsmarked til et reelt tillegg til de nasjonale arbeidsmarkeder, å øke kunnskapene om arbeidsmarkedets funksjon og effektene av arbeidsmarkedspolitikken.

En analyse av arbeidsløshetens kostnader vil snart bli framlagt.

Næringspolitikk:

Flere nordiske institusjoner er opprettet for å fremme næringslivets investeringer og utvikling. Beslutning om en handlingsplan for datateknologisk utvikling er tatt.

På *industrisektoren* har Ministerrådet besluttet å legge fram et nytt program hvor tyngdepunktet ligger på en intensivering av det tekniske FoU-samarbeidet og forsterking av Norden som hjemmemarked.

På *energisektoren* antas at samarbeidet om energiøkonomisering vil få en positiv sysselsettingseffekt.

Samarbeid om offentlige innkjøp er igang. To tiltak for å bedre markedsinformasjon vurderes for øyeblikket.

Produktiviteten i den offentlige sektor kan økes ved å bygge ut rasjonaliseringsmyndighetenes kontrakt med hverandre. Ansvarlige fagdepartementer bør også øke kontakten.

En felles studie med sikte på en *effektivisering av transfereringssystemet* (overføringene) kan gi verdifull informasjon om muligheten til å føre en stram finanspolitikk.

Samarbeidet mellom *skattemyndighetene* i de nordiske land bør øke.

Sammenstillinger av de nordiske landenes *konjunkturutsikter* bør bli framlagt for finansministrene to ganger per år. Integrerte konjunkturanalyser anses ikke gjennomførbart.

Nordisk økonomisk forskningsråd bør kunne initiere forskning om ulike økonomisk-politiske midlers effektivitet. Det er viktig å øke forskningsinnsatsen.

Retningslinjer for felles nordisk opptreden på det internasjonale plan

Resultatene fra OECD's ministerrådsmøte i mai 1983 og toppmøtet i Williamsburg noe senere refereres.

Ministerrådet gir deretter generelle synspunkter på den økonomiske situasjon og sier at det kan være hensiktsmessig med et møte på ministerrådsnivå i OECD's regi våren 1984. Den internasjonale økonomiske politikk bør kunne bygge på:

- Samarbeid for å sikre at den pågående konjunkturoppgang blir varig
- Samarbeid for å trappe ned proteksjonismen i verdenshandelen
- Samarbeid for å bedre u-landenes finansielle situasjon
- Samarbeid i valutapolitiske spørsmål.

De ovenfor nevnte punkter konkretiseres noe i ministerrådsforslaget.

Avslutningsvis opplyser ministerrådet at en arbeidsgruppe vil arbeide videre med oppfølgingen av de foreslåtte retningslinjer.

2. Utvalgets synspunkter

De nordiske land opplevde i 1970-årene at den økonomiske veksten avtok, samtidig som arbeidsledigheten og inflasjonen økte. Denne utvikling har delvis fortsatt inn i 1980-årene. Riktignok har man det siste året lyktes i å få ned inflasjonstakten i flere av de nordiske land, men til gjengjeld har arbeidsløsheten nådd nye høyder.

De tre medlemsforslag om økonomisk utvikling og full sysselsetting som ble framlagt ved Nordisk Råds 31. sesjon i 1983 må sees i lys av denne utvikling. Medlemsforslagene var uttrykk for dyp bekymring over den økonomiske situasjon. Videre var de uttrykk for konkret vilje til å gjøre noe for å bryte den økonomiske stagnasjon.

Nordisk Råd har tidligere tatt initiativ til økonomisk samarbeid på ulike delområder. Framleggelsen av medlemsforslagene om økonomisk utvikling og full sysselsetting var et signal om at det nå var tid for å se det økonomiske samarbeidet i et helhetsperspektiv og til å gi dette samarbeidet en mer framskutt plass.

I Økonomisk utvalgs betenkning til de tre medlemsforslag som ledet fram til rekommandasjon nr 29/1983/e om en handlingsplan for økonomisk utvikling og full sysselsetting betonte utvalget at det var nødvendig med tiltak på internasjonalt, nasjonalt og nordisk nivå for å bryte ut av den økonomiske stagnasjon. Det ble pekt ut en rekke delområder der utvalget mente det var nødvendig med en større satsing. Internasjonalt la utvalget vekt på bl. a. styrket nordisk samarbeid i internasjonale fora, nødvendigheten av å skape ny vekst i verdensøkonomien og forsvar for den frie handel mellom landene.

På nasjonalt og nordisk plan påpekte utvalget bl. a. at økonomisk utvikling og full sysselsetting måtte stå i fokus for det nordiske samarbeidet, at det nordiske valutasamarbeidet måtte bedres, og at man måtte utarbeide en aktiv arbeidsmarkedspolitik. Videre var man i utvalget enige om å dempe veksten i de offentlige utgifter og redusere for store underskudd, styrke næringslivets konkurransevne og å arbeide for økt produktivitet innen den offentlige sektor og næringslivet. Utvalget anså det viktig å videreføre arbeidet med gjøre Norden til hjemmemarked, legge forholdene til rette for utvidet samarbeid på energi- og industriområdet og å drøfte samarbeid om større innkjøpsprogram innen den offentlige sektor.

Det vakte oppsikt langt utenfor Nordisk Råds kretser at alle partigrupperingene som var representert i Økonomisk utvalg kunne samle seg om et såvidt omfattende politisk dokument.

Økonomisk utvalg har hatt store forhåpninger til Nordisk Ministerråds evne til å konkretisere den skisse til handlingsprogram som Økonomisk utvalg trakk opp til sesjonen i 1983. Ministerrådets svar er nå kjent gjennom det her behandlede ministerrådsforslag B 47/e om retningslinjer for økonomisk politikk og nordisk økonomisk samarbeid. I tillegg har Nordisk

Ministerråd (arbeidsmarkedsministrene) lagt fram et brev til Nordisk Råd, der planene for samarbeid på arbeidsmarkedsområdet utdypes.

Utvalget gir nedenfor først noen generelle synspunkter på ministerrådsforslaget. Deretter går man nærmere inn på de tre områder der Ministerrådet har trukket opp sine retningslinjer. Avslutningsvis pekes det på samarbeidsområder der Ministerrådet i særlig grad kan gjøre en innsats for å fremme økonomisk utvikling og full sysselsetting i Norden.

Generellt

I løpet av 1983 har arbeidsløsheten i Norden økt med 100 000 personer. Totalt beregnes antall arbeidsløse i 1983 å være 650 000 personer i gjennomsnitt. Legger man også til alle som omfattes av ulike arbeidsmarkeds-tiltak, befinner mer enn en million mennesker i Norden seg utenfor det regulære arbeidsmarkedet. Langtidsarbeidsløsheten øker, og Nordens ungdom er kanskje den gruppe som rammes hardest av vanskeligheten på arbeidsmarkedet.

Økt samordning og koordinering av den økonomiske politikken generelt samt tiltak på det næringspolitiske og arbeidsmarkedspolitiske området er en avgjørende forutsetning for å endre denne situasjonen. Dette var utgangspunktet for og intensjonene med rek. nr 29/1983. Det framlagte ministerrådsforslag er ikke et tilfredstillende svar på rekommandasjonen. Istedet for å utarbeide en handlingsplan, har Ministerrådet utarbeidet retningslinjer for hvordan den økonomiske politikken kan føres i Norden. Sysselsettingsproblemene er nedtonet, og utvalget kan ikke se at Ministerrådets brev vedrørende retningslinjer for felles nordiske arbeidsmarkeds-tiltak i vesentlig grad endrer det passive inntrykk som ministerrådsforslaget gir.

Da ministerrådsforslaget ikke motsvarer de forventninger utvalget hadde om et framtidig og målrettet nordisk samarbeid vil oppfølgingsarbeidet bli desto viktigere. Utvalget ser det derfor som helt nødvendig at den arbeidsgruppe til oppfølging av ministerrådsforslaget som er nedsatt snarest kommer igang med sitt arbeid og tar hensyn til de synspunkter som er kommet fra Nordisk Råds organer.

Om retningslinjer for nasjonal økonomisk politikk

Den økonomiske situasjonen i de nordiske land har mange felles trekk. Likevel finnes det betydelige forskjeller i inflasjonsnivå, arbeidsløshetsnivå, offentlig budsjettbalanse og betalingsbalanse overfor utlandet. Samtidig har befolkningen i de nordiske land tildels valgt ulik politisk kurs for å løse problemene, og der er ulike syn innen de enkelte land på hvordan man best kan løse problemene. På denne bakgrunn er det forståelig at nordiske retningslinjer for den nasjonale økonomiske politikk ikke kan bli så klare og konkrete som retningslinjer fastlagt nasjonalt.

Retningslinjene er utformet slik at det angis flere alternativer for hvor-

dan politikken kan føres på de ulike delområder. Det problematiske er at det ikke presiseres hvilke som vil bli valgt av de ulike land. Det synes ganske klart at dersom ulike land velger ulike alternativer, vil totalbildet av den økonomiske politikken landene fører kunne bli ganske forskjellig. Dermed kan det også bli lite fruktbart, i alle fall på dette tidspunkt, å gå inn i en diskusjon om detaljene i retningslinjene for den nasjonale økonomiske politikken.

Ser man på de større trekk i retningslinjene for den nasjonale politikk er det likevel enkelte viktige trekk som skiller seg ut og som dermed kan sies å utgjøre en reell nordisk samordning av den nasjonale økonomiske politikk.

Økonomiske utvalg slutter seg til målene om på sikt å gjøre kredittpolitikken noe mer ekspansiv, å styrke den konkurranseutsatte sektor, å øke lønnsomheten i næringslivet og å arbeide for bedre samsvar mellom tilbud og etterspørsel i arbeidsmarkedet.

I utvalget finnes det imidlertid en del nyanser i synet på finansspolitikkens utformning og på veksten i de offentlige overføringer (transferringe- ringer).

Utvalget er bekymret for at den manglende konkretisering i minister- rådsforslaget innebærer en nedprioritering av de akutte sysselsettingspro- blemer. Utvalget mener at det ikke er tilstrekkelig å bekjempe arbeidsløsheten på lang sikt, selv om det er klart at det bare er på relativt lang sikt som de problemer som forårsaker arbeidsløshet kan løses. Arbeidsløshet har så- vidt mange negative konsekvenser både for individ, familie og samfunn at man ikke kan akseptere en nedprioritering av de aktuelle sysselsettings- problemer.

Retningslinjer for nordiske samarbeidstiltak

Nordisk samarbeid gir mer-gevinster som det ikke er mulig å oppnå på nasjonalt plan. Dette er en av grunntankene i det nordiske samarbeidet.

Det nordiske økonomiske samarbeidet som etter hvert er blitt ganske omfattende, har kommet istand ved at mange enkelttiltak er gjennomført hver for seg. Økonomisk utvalg er derfor klar over at det økonomiske samarbeidet etter hvert er blitt nokså uoversiktlig.

Ministerrådets forslag til retningslinjer gir en viss oversikt over det eksisterende nordiske økonomiske samarbeidet. Økonomisk utvalg savner imidlertid forslag til en framtidsrettet helhetsvurdering av samarbeidet. Dette ville gitt en bedre koordinering og styring av det nordiske økono- miske samarbeidet, slik at man fikk en mer effektiv utnyttelse av eksiste- rende ressurser og et bedre grunnlag for å vurdere hvor nye tiltak bør settes inn.

Økonomisk utvalgs alvorligste innvending mot det framlagte minister- rådsforslag er mangelen på konkrete forslag til nye samarbeidstiltak. De tiltak som tas opp i ministerrådsforslaget er stort sett slike som allerede er

igangsatt, eller er i planleggingsfasen, innen det nordiske samarbeidet. Det er på den bakgrunn noe underlig at et av de få "friske" forslag som nevnes, blir avvist. Dette gjelder forslaget fra Nordens faglige samorganisasjon om å få istand integrerte nordiske konjunkturanalyser. Økonomisk utvalg har vanskelig for å se hvorfor et slikt beskjedent, men positivt forslag blir avvist.

Økonomisk utvalg uttalte i sin betenkning til tre medlemsforslag om en handlingsplan for økonomisk utvikling og full sysselsetting at en bevisst og aktiv politikk med satsing på tiltak som kan bidra til å bringe de nordiske lands økonomier på offensiven idag må være den viktigste oppgave i det nordiske samarbeidet. Økonomisk utvalg mener at ministerrådet, ved framleggelsen av forslaget til retningslinjer for det nordiske økonomiske samarbeidet, burde ha lagt seg på et høyere ambisjonsnivå.

Retningslinjer for fellesnordisk samarbeid på det internasjonale plan

Økonomisk utvalg mener at blant de mest positive hendelser i det nordiske samarbeidet i 1983 var finansministrenes enhetlige opptreden i forbindelse med ministerrådsmøtet i OECD i mai 1983. Økonomisk utvalg legger stor vekt på at denne form for samarbeid fortsetter.

Utvalget mener videre at det er viktig at de store industriland i Vest-europa samt Japan kan føre en mer ekspansiv økonomisk politikk. Dette er nødvendig for å sikre at de oppgangstendenser man kan spore i den internasjonale økonomi kan vedvare og utvikles. Utvalget slutter seg videre til Ministerrådets bedømmning av at dette vil ha stor betydning for utviklingen i de nordiske lands økonomi.

Økonomisk utvalg er enig i at de nordiske land i den nærmeste tiden bør legge vekt på å redusere inflasjonen og å dempe de ulike ubalanser som foreligger, i den hensikt å få igang økonomisk utvikling og full sysselsetting.

Oppfølgingen av ministerrådsforslaget

I de nordiske land er det satt iverk tiltak for å begrense inflasjonen, øke sysselsettingen, forbedre konkurranseevnen og å oppnå eller bevare en positiv betalingsbalanse. Dette gjenspeiles forsåvidt i ministerrådsforslaget, men det gis ikke tilstrekkelig faste holdepunkter for hvordan man konkret vil gå fram for å forsterke innsatsen og hvilke prioriteringer man vil gjøre i den forbindelse.

Økonomisk utvalg er enig i at et konkurransekraftig næringsliv er avgjørende for hele samfunnsutviklingen i de nordiske land. I en nordisk handlingsplan for økonomisk utvikling og full sysselsetting må derfor en satsing på tiltak som kan fremme næringslivets konkurranseevne være et kjernepunkt. Næringslivets konkurranseevne avhenger av en lang rekke faktorer. Økonomisk utvalg mener at i nordisk sammenheng er det særlig viktig å konsentrere seg om å utvikle næringslivets produktivitet. "Teknikken og

framtiden'' er et område som i de siste år har hatt høy prioritet innen det nordiske samarbeidet. Det er viktig å forsterke dette samarbeidet.

Nordisk Ministerråd har framlagt planer når det gjelder samarbeid på datateknologiområdet og om teknisk industriell FoU. Dette er samarbeidsoppgaver som Økonomisk utvalg tillegger stor vekt. Skal arbeidet på disse områder få reell betydning for næringslivets utviklingsmuligheter er det klart at det må satses betydelige summer.

I dagens økonomiske situasjon er det ikke tilstrekkelig å bringe den tekniske utviklingen et skritt framover. Man må også legge forholdene til rette slik at næringslivet kan benytte seg av de tekniske framskritt. I den sammenheng peker investeringspolitikken seg ut som et område det er hensiktsmessig å se nærmere på. Det må skapes større finansielle muligheter for næringslivet til å foreta nyinvesteringer. Dessuten må man ta hensyn til samspillet mellom den offentlige og den private sektor. Økonomisk utvalg vil be Nordisk Ministerråd å se nærmere på de nasjonale investeringsprogrammer i den hensikt å undersøke hva en nordisk samordning av disse kan få for betydning. Videre ber utvalget Nordisk Ministerråd om å gi høy prioritet til delforslaget i det tekniske FoU-program som går ut på å formulere forslag til store nordiske samarbeidsprosjekt eller samarbeidsområder av stor betydning for nordisk industri.

Utvalget vil også særlig framheve at det savner forslag til bekjempelse av ungdomsarbeidsløsheten. Ungdom har ikke den sosiale forankring som voksne mennesker har. Uten arbeid og uten utdanningstilbud blir ungdom derfor spesielt sårbar. Økonomisk utvalg mener at en positiv innfallsvinkel til bekjempelse av ungdomsarbeidsløsheten er å øke utdanningstilbudet for ungdom og å tilpasse tilbudet til arbeidslivets behov. Det er særlig viktig å øke mulighetene for ungdom til å få en praktisk yrkesrettet utdanning. Økonomisk utvalg vil i den forbindelse særlig påpeke behovet for å øke antall lærlingeplasser.

Oppsummering

De forventninger som Økonomisk utvalg hadde ved framleggelsen av en felles betenkning til tre ulike medlemsforslag om en handlingsplan for økonomisk utvikling og full sysselsetting til Nordisk Råds 31. sesjon, er ikke innfridd ved framleggelsen av ministerrådsforslag B 47/e om retningslinjer for økonomisk politikk og nordisk økonomisk samarbeid. Arbeidsløshetsproblemene må komme i forgrunnen og sysselsettingen styrkes gjennom konkrete initiativ. Økonomisk utvalg legger stor vekt på forsterke det nordiske samarbeidet om teknisk utvikling og å stimulere investeringsaktiviteten i Norden.

Ut fra det som er anført foran foreslår Økonomisk utvalg at Nordisk Råd vedtar følgende rekommandasjon:

Nordisk Råd rekommanderer Nordisk Ministerråd å konkretisere retningslinjene for økonomisk politikk og nordisk økonomisk samarbeid med

det siktemål å framlegge en handlingsplan for økonomisk utvikling og full sysselsetting i samsvar med Nordisk Råds synspunkter, ved Rådets 33. sesjon.

København, 9. februar 1984

Gunnar Berge (A)

Johan Buttedahl (Sp)

Ivar Hansen (V)

Karen Thurøe Hansen (KF)

Paul Jansson (s)

Anker Jørgensen (S)

Arvo Kempainen (Skdl)

Preben Lange (MF)

Gunnar Nilsson (s)

Arne Skauge (H)

(Formann)

Sten Stensson (m)

Hans Olav Tungesvik (Kr.F.)

Ola Ullsten (fp)

Særskilt yttrande

Nordiska rådets ekonomiska utskott har under sina möten 26–27 januari 1984 i Stockholm och 9 februari 1984 i Köpenhamn behandlat ministerrådsförslaget om riktlinjer för ekonomisk politik och nordisk ekonomiskt samarbete. Den rekommendation som antogs på Nordiska rådets session i Oslo med krav på ett handlingsprogram för att säkerställa ekonomisk utveckling och full sysselsättning i Norden är grunden för förslaget.

Utskottet har enligt min uppfattning helt riktigt ställt sig mycket kritiskt till ministerrådsförslaget och därvid konstaterat att konkreta förslag till åtgärder saknas och att ministerrådet förringar den fortsättningsvis ökande arbetslösheten. Utskottet har därför efter denna kritik på nytt beslutat att till ministerrådet hemställa om en rekommendation om framläggande av ett sådant handlingsprogram. Om detta yrkande har jag förenat mig.

Då jag ändå inte har kunnat godkänna alla de av utskottet framförda synpunkterna och de riktlinjer som framförts som grund för programmet, ber jag att få framföra följande:

1. Jag anser att det är riktigt att göra näringslivets konkurrenskraft till den grundläggande utgångspunkten i ett sådant program. Också om det är viktigt att slå vakt om konkurrenskraften som sådan, leder en sådan ensidig betoning, som står i överensstämmelse med det monetaristiska synsättet, till att bevakandet av konkurrenskraften sker på bekostnad av utvecklingen i nationalekonomin i övrigt och en balanserad utveckling av samhället. Detta leder till accelererad automatisering och rationalisering och förorsakar som sådant en explosionsartad ökning av arbetslösheten. Också skillnaderna i den regionala utvecklingen kommer att öka och utvecklingsområdenas problem på detta sätt att försväras.

2. Det är fortsättningsvis skäl att slå vakt om tillväxten i den offentliga sektorn i stället för att uppställa begränsningar för dess tillväxt.

3. Ett centralt medel för att minska arbetslösheten är att fördela arbetet på nytt genom att förkorta arbetstiden. Detta har föreslagits av många fackorganisationer, bl. a. av FFC. Det är svårt att förverkliga en förkortning av arbetstiden inom ett land, men som ett samnordiskt projekt skulle förverkligandet lyckas mycket bättre. Då utskottet kritiserar att konkreta förslag till åtgärder saknas i ministerrådsförslaget, borde denna omständighet ha beaktats.

Jag anser därför att utskottet borde ha föreslagit att rådet, samtidigt som det antar rekommendationen om ett handlingsprogram om ekonomisk utveckling och full sysselsättning, också skulle uttala sig för ett samnordiskt program för förkortning av arbetstiden.

Köpenhamn den 9 februari 1984

Arvo Kempainen (Skdl)

Ministerrådsforslag

om en vidareutveckling av Nordiska investeringsbankens regional-låneordning

(Överlämnat av Nordiska ministerrådet)

Nordisk Ministerråd (regionalministrene) oversender med dette sitt forslag til videreføring av Nordisk Investeringsbanks regionallåneordning. Til grunn for forslaget ligger en evaluering som ble gjennomført i 1983 av låneordningen i heledens fireårige forsøksperiode.

Ministerrådet tar sikte på å fatte konkrete vedtak i saken våren 1984 etter at Nordisk Råd har behandlet den og avgitt synspunkter på forslaget.

Stockholm den 16. desember 1983

For Nordisk Ministerråd (regionalministrene)

Thage G Peterson
Industriminister

Ragnar Sohlman
Generalsekretær

Ministerrådsforslag om vidareutveckling av Nordiska investeringsbankens regionallåneordning

1 Bakgrunn

Nordisk Investeringsbanks (NIB) regionallåneordning ble introdusert 1. april 1980 for en 2-årig forsøksperiode. Formålet med låneordningen er å åpne muligheten for finansiering av investeringsprosjekter i næringslivet av nordisk regionalpolitisk interesse i bestemte utviklingsområder i hele Norden. Systemet fungerer slik at NIB låner penger på det internasjonale kapitalmarkedet og låner disse videre til nasjonale kredittinstitusjoner som ministerrådet har utpekt. Disse organ låner så pengene ut til konkrete næringslivsprosjekt i utbyggingsområder i Norden. I forsøksperioden er følgende nasjonale kredittinstitusjoner utpekt til å kunne yte regionallån:

| | |
|-----------|----------------------------------|
| Færøyene: | Industrifondet og |
| (Danmark) | Utviklingsfondet |
| Finland: | Utvecklingsområdesfonden AB KERA |

Regioner av "nordiskt intresse"
(Nordiska ministerrådets beslut 2.4.1979)

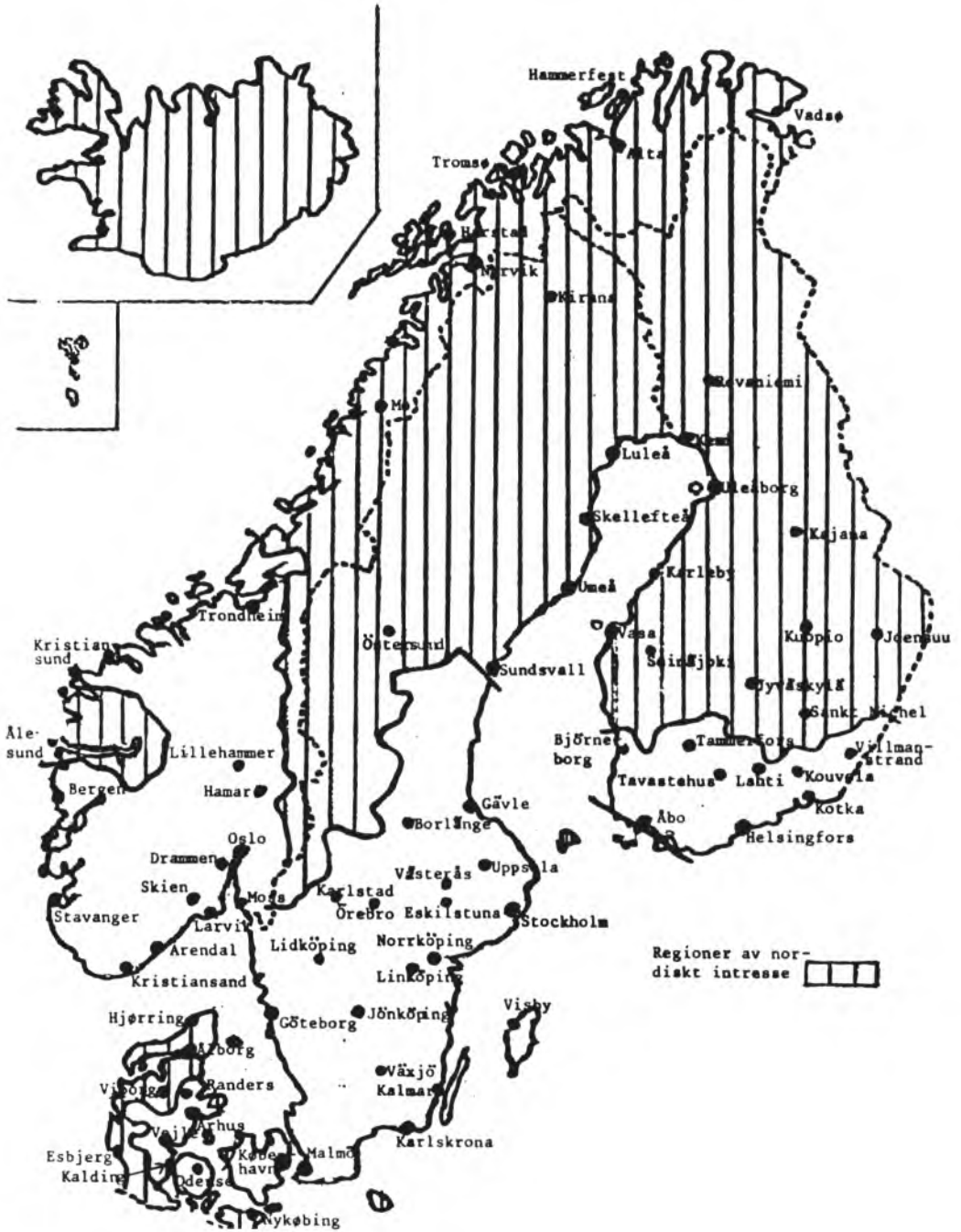

| | |
|----------|--|
| Island: | Statens økonomiske institutt (utviklingsfonden) og Nordisk Industrialiseringsfond for Island |
| Norge: | Distriktenes utbyggingsfond |
| Sverige: | Norrlandsfonden samt respektive regionale utviklingsfond i de län som inneholder regioner av "nordisk interesse" |

Regionene som omfattes av ordningen er utpekt dels ut fra hvilke områder som er høyest prioritert i regionalpolitisk sammenheng, dels grenseregioner som spesielt er trukket frem i det regionalpolitiske handlingsprogrammet (se kart over virkeområdet).

Totalt ble det stilt til disposisjon 325 mill. NOK for den 2-årige forsøksperioden april 1980–mars 1982.

Ministerrådet har vedtatt følgende fordeling av midlene på det enkelte land:

| | |
|-----------|---------------|
| Finland: | 110 mill. NOK |
| Island: | 65 mill. NOK |
| Færøyene: | 50 mill. NOK |
| (Danmark) | |
| Norge: | 50 mill. NOK |
| Sverige: | 50 mill. NOK |
| Totalt | 325 mill. NOK |

2 Evaluering av låneordningen

Som ledd i arbeidet med å vurdere NIB's regionallåneordning nedsatte NERP i 1981 en spesiell arbeidsgruppe som hadde til oppgave dels å formidle de ulike lands behov for og syn på låneordningen, dels å foreta en selvstendig vurdering og foreslå eventuelle løsninger for å utvikle og forbedre låneordningen. Arbeidsgruppen konstaterte at erfaringene med regionallåneordningen er interessante, men at det ikke var mulig på daværende tidspunkt å evaluere ordningen endelig. Til det hadde den virket for kort tid og en stor del av lånerammen var ikke lånt ut til konkrete investeringsprosjekt. Arbeidsgruppen foreslo at forsøksperioden ble forlenget med 2 år til 1. april 1984, men uten å heve lånerammen på 325 mill. NOK og med samme geografiske virkeområde og lånebetingelser som tidligere. Etter behandling av saken i NERP og Nordisk Ministerråd høsten 1981 samt på Nordisk Råds sesjon 1982 vedtok regionalministrene våren 1982 å forlenge forsøksperioden til 1. april 1984. Videre ble det vedtatt at innen forsøksperiodens utløp skal det utarbeides en ny rapport som noe grundigere evaluerer ulike sider ved låneordningen.

I tråd med dette nedsatte NERP i 1983 en ny arbeidsgruppe som skulle evaluere regionallåneordningen under hele dens 4-årige forsøksperiode.

Arbeidsgruppens rapport fra september 1983 følger vedlagt. Rapportens hovedkonklusjoner kan oppsummeres på følgende måte:

Effektene av og erfaringene med regionallåneordningen varierer fra land til land. Årsakene til dette skyldes bl. a. variasjoner i mulighetene til å skaffe seg innenlandske og alternative utenlandske kreditter samt ulikheter i landenes kredittpolitikk. Dette medfører variasjoner i rentenivå, nasjonale kvoters relative betydning for respektive lands totaløkonomi, landenes strukturelle utvikling, regionalpolitikken som føres i respektive land osv.

Relativt sett har regionallåneordningen hatt størst effekt på Færøyene og i Island. Dette skyldes bl. a. at de aktuelle lånekvotene relativt sett har vært større for disse områdene og de administrative organers økonomier enn for de andre landene. Videre er midlene i disse områder ikke bare kanalisert til tilvirkningsindustrien, men også til servicesektoren (Færøyene) og til utbygging av infrastrukturen (Island).

Regionallånemidlene har dessuten vært mer konkurransedyktige finansieringsalternativ for kredittinstitusjonenes virksomhet i disse regioner enn i de øvrige landene.

Erfaringene med regionallåneordningen er overveiende positive også i Norge. Formidlingen av ressursene fra Distriktenes utbyggingsfond til konkrete investeringsprosjekt har fungert smidig. De svenske erfaringene er mer blandet. Dette skyldes bl. a. kurstap som følge av den sterke stigningen i dollarkursen.

I Finland har regionallånemidlene hatt den svakeste etterspørselen. Til nå er kun ca 30 mill. av lånekvoten på 110 mill. NOK formidlet til konkrete investeringsprosjekt. Den høye nominelle renten på regionallånene oppgis å være den avgjørende årsaken til dette.

I regionalpolitisk sammenheng er man positiv i alle land til at regionallånemidlene er et tillegg til andre støtteordninger for utbyggingsområdene. I den utstrekning pengene er anvendt har de kunnet integreres i de nasjonale kredittinstitusjonenes normale virksomhet og innebåret en styrking av den totale ressursrammen hos respektive organ.

3 Forslag til videreføring av låneordningen

NERP har analysert og vurdert NIB's regionallåneordning på grunnlag av arbeidsgruppens rapport. Det har i denne forbindelse vært kontakt med berørte nasjonale myndigheter i respektive land. På grunnlag av en helhetsvurdering av saken og de noe ulike syn landene har på låneordningen, vil Nordisk Ministerråd (regionalministrene) fremme følgende forslag til videreføring av regionallåneordningen:

a) Regionallåneordningen bør videreføres og *forsøksperioden* forlenges til 1. april 1986.

b) Erfaringene med *nasjonale kredittinstitusjoner* som forvalter NIB-

midlene er gode. Endringer i eller supplering av nåværende kredittinstitusjoner er et spørsmål som regionalministrene avgjør etter forslag fra respektive land.

c) Det *geografiske virkeområdet* for låneordningen utvides til også å omfatte Grønland. For øvrig ingen endringer i virkeområdet.

d) *Lånerammen* for 1984 settes til 80 mill. NOK som er identisk med det beløp som ikke er anvendt av den finske kvoten på 110 mill. NOK.

Totalt lånebeløp for perioden 1985–1986 settes til 2,5% av NIB's utlånsramme pr 1. januar 1984 dvs. 50 mill. SDR eller 392,5 mill. NOK. På bakgrunn av de positive erfaringene med låneordningen på Færøyene og i Island skal 40% av denne lånerammen reserveres for Vestnorden (Island, Færøyene og Grønland).

Regionalministrene fastsetter lånekvotene for de nasjonale kredittinstitusjoner etter at ønsker og behov for midler er innhentet fra samtlige land/regioner.

e) Spørsmålet om å gjøre regionallånene mer attraktive ved f.eks. å subsidiere renten eller stille garantier mot valutakursrisiko, er en sak som bør utredes og avgjøres nasjonalt og ikke nordisk.

f) NERP får i oppdrag å evaluere låneordningen i 1985 i sammenheng med revideringen av det nordiske regionalpolitiske handlingsprogrammet. De nasjonale kredittinstitusjonene pålegges å rapportere til Nordisk Ministerråds sekretariat før 1. september 1985 om hvilke typer prosjekter regionallånemidlene har gått til og hvilken effekt de har hatt.

*BILAGA 1***Erfarenheter av försöksverksamhet med samnordisk regionallåneordning – en utvärdering**

Umeå universitet, institutionen för företagsekonomi

*Pekka Karelmo***Förord**

Föreliggande studie har genomförts på uppdrag av och i samarbete med arbetsgruppen för utvärdering av Nordiska investeringsbankens regionallåneordning. Arbetsgruppen är tillsatt av Nordiska ämbetsmannakommittén för regionalpolitik med uppgift att framlägga underlag för Nordiska ministerrådets – de för regionalpolitiken ansvariga ministrarna – och Nordiska rådets beslut om den aktuella låneordningens framtid.

Tids- och resursramen för studien har varit knapp. Studiens genomförande inom givna ramar hade varit svårt utan hjälp och stöd från arbetsgruppens medlemmar. Jag tackar arbetsgruppen för denna hjälp och för ett gott samarbete under den process som resulterat i denna rapport.

Involverade personer hos Nordiska investeringsbanken i Helsingfors har under studiens gång ställt både material och tid till mitt förfogande. Begärda upplysningar har lämnats med öppenhet, vilket säkerligen har minskat utredarens tidsbehov för "arkivstudier". Tack för den hjälpen.

Tack även till representanter för nationella organ som administrerat eller på annat sätt berörts av regionallåneordningen och därmed fått offra en del av sin dyrbara tid för denna studie.

Ett särskilt tack vill jag rikta till Hans L Clementz vid Nordiska ministerrådets sekretariat som har varit till ovärderligt stor hjälp i både praktiska frågor och sakfrågor.

Umeå i september 1983

*Pekka Karelmo***Innehållsförteckning**

| | | |
|-----|--|-----|
| 1 | Studiens bakgrund | 756 |
| 1.1 | Nordiska investeringsbankens regionallåneordning | 756 |
| 1.2 | Utvärdering av regionallåneordningen | 757 |
| 2 | Studiens syfte och genomförande | 758 |
| 3 | Erfarenheter av NIBs regionallåneordning | 759 |
| 3.1 | Administration av låneordningen | 760 |
| 3.2 | Effekter av regionallåneordningen | 762 |
| 3.3 | Nationella synpunkter på utveckling av regionallåneordningen | 770 |
| 4 | Sammanfattande slutsatser och förslag från arbetsgruppen .. | 771 |

1 Studiens bakgrund

1.1 Nordiska investeringsbankens regionallåneordning

Riktlinjer för Nordiska investeringsbankens (NIBs) regionallåneordning fastställdes av Nordiska ministerrådet under vintern och våren 1979 vid möten mellan samarbets- respektive de för regionalpolitiken ansvariga ministrarna. I dessa möten godtogs NIBs förslag till riktlinjer för särskilda regionallån¹ med vissa kompletterande synpunkter beträffande bl. a. aktuella investeringars icke konkurrenssnedvridande effekter mellan de nordiska länderna². NIBs förslag till regionallån var ett resultat av ett flertal tidigare kontakter mellan Nordiska ämbetsmannakommittén för regionalpolitik (NÄRP) och NIBs administration angående "bankens möjligheter att föra ytterligare särskilda insatser inom utvecklingsområdena" (op. cit.)¹.

Bankens förmedling av medel till nationella institut med regionalpolitiskt intresse ansågs i förslaget vara motiverat av flera anledningar. NIB skulle, med sin höga kreditvärdighet på internationella kreditmarknader, kunna förmedla krediter till nationella organ till lägre räntor än *vissa* (förf. kursivering) av medlemsländerna själva kunde göra – i dåvarande situation. Ordningen skulle inte innebära några koordineringsproblem med övriga regionalpolitiska insatser i de enskilda länderna genom att medlen handlägges av institut som är instrument för regionalpolitik i dessa länder. Regionallåneemedlen skulle kunna användas inom ramen för de berörda nationella institutens allmänna verksamhet.

För NIB skulle ordningen innebära fördelar framför allt i administrativt avseende. Handläggning av aktuella projekt skulle skötas av nationella organ; NIB ansåg sina administrativa resurser inte vara tillräckliga för handläggningen av ett stort antal småprojekt som låneordningen avsåg. NIBs agerande inom ramen för låneordningen skulle dessutom ske helt enligt bankmässiga villkor; kursriskerna skulle påfalla de nationella instituten.

På en punkt tycktes viss oklarhet föreligga under förarbetena för låneordningen, nämligen hur man skulle tolka begreppet "nordiskt intresse", som skulle gagnas av projekt inom ramen för denna låneordning. Under ekonomiska utskottets diskussion om ministerrådsförslaget till handlingsprogram för nordiskt regionalt samarbete föreslog statsrådet Arne Nilsen (N) att begreppet "nordiskt intresse" i samband med regionallåneordningen skulle få en vid tolkning och refererade till statsminister Brattelis

¹ NU A 1978: 11 Nordiskt regionalpolitiskt samarbete, bilaga 2: Angående frågan om särskilda regionallån från Nordiska investeringsbanken.

² NU A 1978: 11 Bilaga 3: Uttalande av Nordiska ministerrådet (samarbetsministrarna) den 18 januari 1979.

tolkning av begreppet vid Nordiska rådets session 1975¹. Mycket vid tolkning av nordiskt intresse gäller också för projekt finansierade med medel via NIBs regionallåneordning².

Beträffande regionallåneordningens geografiska verkningsområde enades man om att medlen skulle kunna utnyttjas i områden som i respektive land är högst prioriterade i nationell regionalpolitik men även i gränsregioner, s. k. gränsregionala samarbetsområden. Danmarks kvot av lånemedel kom inte att utnyttjas enligt ursprungsplanerna (se bilaga 1). Efter meddelande från Direktoratet for Egnsudvikling om att man inte var intresserad av regionallånemedel överfördes dessa till Färöarna. Färöarnas landstyre hade då uttryckt sitt intresse för aktuella medel.

Den ekonomiska ramen för låneordningen diskuterades också under ordningens tillkomst. NIBs förslag innebar en begränsning av totala låneramen till ca 5% av bankens totala utlåningskapacitet i SDR – 50 milj. SDR eller 250–300 milj. NOK. Ett enskilt lands kvot skulle dessutom inte få överstiga en tredjedel av det anslagna totalbeloppet. Maximering av enskilda länders kvoter aktualiserades bl. a. av den anledningen att låneordningen avsåg – i bakgrundsarbetena för låneordningen – att framför allt underlätta finansiering av Finlands och Islands regionalpolitiska program vilket också ledde fram till att dessa länders kvoter kom att skilja sig från dito för de övriga länderna. Nordiska ministerrådet samtyckte på dessa punkter. Den 4 februari 1980 fastställde Nordiska ministerrådet (de för regionalpolitiken ansvariga ministrarna) låneramens storlek till 325 milj. NOK motsvarande 50 milj. SDR. Samtidigt fastställdes kvoten för varje enskilt land.

Låneordningen skulle enligt Nordiska ministerrådet prövas under en period av 2 år – 800401–820331 – varefter den skulle utvärderas. Efter utvärdering av låneordningen under hösten 1981 förlängdes försöksperioden med ytterligare 2 år bl. a. på grund av att en del av medlen inom ramen för låneordningen inte utnyttjats och erfarenheterna av låneordningen även i andra avseenden ansågs vara begränsade³.

1.2 Utvärdering av regionallåneordningen

NIBs regionallåneordning skulle enligt bankens egna förarbeten komma att följas upp genom uppgifter som sändes från de utsedda nationella organen till NIB senast tre månader efter försöksperiodens utgång (820701, efter försöksperiodens förlängning 840701). Uppgifterna skulle innehålla

¹ Huvudinnebörden i statsminister Brattelis tolkning av "nordiskt intresse" var att även utbyggnad av svagt utvecklade regioner i varje enskilt nordiskt land gagnar de nordiska ländernas utveckling och är därigenom av nordiskt intresse.

² Nordiska ministerrådets riktlinjer för regionallån som NIB förmedlar till nationella organ. Bilaga 1 till låneavtal mellan NIB och berörda nationella organ. För en mera grundläggande beskrivning av riktlinjer för regionallån se bilaga 1.

³ "Rapport från arbetsgruppen som har utvärderat NIBs regionallåneordning". Nordiska ministerrådets sekretariat, HLC, Oslo, december 1981 (Bilaga 2).

en beskrivning av projekt och berörda branscher och/eller regioner där regionallånemedel utnyttjats. I fall regionallånemedel ingår som en integrerad del i de berörda organens generella verksamhet och detaljerad uppföljning av medlen inte är möjlig skulle en mera generell, branschvis beskrivning av organens verksamhet lämnas¹.

Förutom NIBs uppföljning av regionallåneordningen tillsatte NÄRP, i maj 1981, en arbetsgrupp med uppdrag att utvärdera ordningen under dess tvååriga försöksperiod. Gruppens uppgifter var att "förmedla de olika ländernas behov av och syn på regionallåneordningen" och att "företa en självständig utvärdering och föreslå eventuella lösningar för att utveckla och förbättra låneordningen." Gruppen diskuterade omfördelning av gällande nationella lånekvoter, eventuellt upphävande av den totala låneramen på längre sikt (i fall att omkvoteringen skulle visa sig vara problemfylld). Även möjligheter till överföring av valutarisken från nationella organ direkt till respektive regering och möjligheter till nationell subventionering av medelsanvändningen så att räntan för regionallånemedel följer räntenivån i varje enskilt land diskuterades. Förslag förelåg också till förlängning av låneordningens tidsram med två ytterligare försöksår. Gruppen ansåg sig inte ha anledning att föreslå några förändringar beträffande låneordningens administration och geografiska verkningsområde.

Vid tidpunkten för arbetsgruppens utvärdering var ca 65 % av regionallåneordningens totalram på 325 milj. NOK beviljade medan bara ca 35 % var utbetalda till de nationella organen.

Nuvarande försöksperiod utgår inom kort. Ca 80 milj. NOK är idag utbetalda. I december 1983 skall Nordiska ministerrådet (de för regionalpolitiken ansvariga ministrarna) ta ställning till regionallåneordningens fortsättning från och med 840401 och framlägga förslag härom till Nordiska rådet i februari 1984.

För att skaffa underlag till ställningstagandena har en särskilt utsedd arbetsgrupp på NÄRP:s uppdrag utvärderat regionallåneordningen under hela dess fyraåriga försöksperiod. Beskrivningen skall enligt arbetsgruppens ursprungliga direktiv ta fasta på administrationen av låneordningen, låneramens storlek, lånevillkoren, låneordningens geografiska verkningsområde och en bedömning av låneordningens kvalitativa och så långt som möjligt kvantitativa effekter.

2 Studiens syfte och genomförande

Studiens syfte har varit att beskriva administration och effekter av NIBs regionallåneordning i berörda länder under dess fyraåriga försöksperiod. Beskrivningen av effekterna skall ske såväl i kvalitativa som – i möjligaste mån – i kvantitativa termer. Studien har skett som en utvärdering som

¹ *Låneavtal mellan NIB och "berörda nationella organ", kap. VII: "Regionallåneordningen"*.

skall kunna användas som underlag för ställningstaganden om låneordningens fortsättning/utveckling.

Studien avgränsas till att omfatta själva försöksperioden. Till dags dato uppgår denna period till ca 3 år. Den politiska diskussionen om låneordningen före dess tillkomst berörs endast kortfattat i sammanhang som är relevanta ur utvärderingssynpunkt.

Beträffande metodologiska utgångspunkter för utvärdering av enskilda projekt eller program kan man göra skillnad mellan rationalistisk eller traditionell, systemorienterad och aktörsorienterad ansats¹. En rationalistisk ansats innebär att intresset riktas mot utvärderingsobjektets – aktuellt projekt eller program – effekter i termer av måluppfyllelse. Systemorientering innebär att man studerar själva implementeringen eller administrationen av programmet med avseende på samspelet mellan involverade organ – systemkomponenter. Aktörsorienterad ansats, i sin tur, innebär att intresset fokuseras i enskilda aktörers – personers – agerande inom ramen för aktuellt projekt/program i syfte att bättre förstå respektive aktörs handlande utifrån hans totala situation, vilket även omfattar "livet utanför projektet/programmet".

I den aktuella studien har regionallåneordningen utvärderats utifrån en ansats som kan sägas vara en blandning mellan rationalistisk och systemorienterad ansats. En enbart rationalistisk utvärdering av regionallåneordningen torde ha varit svår på grund av avsaknad av klart uttalade mål, såväl i kvalitativ som kvantitativ mening. Detta är mycket vanligt för politiska program, som regionallåneordningen också är². En rent systemorienterad ansats hade inneburit kartläggning av de berörda organisationernas uppgifter/roller och deras betydelse för administration av låneordningen mot bakgrund av "önskad effektivitet". Klart uttalade, entydiga kriterier för bedömning av dylik effektivitet hos de berörda organen föreligger emellertid inte.

Materialinsamling har skett medelst intervjuer med representanter för organ som administrerat låneordningen i varje enskilt land. Även representanter för berörda departement och andra myndigheter/organisationer har intervjuats. (Se bilaga 5.) Tiden och resurserna för studiens genomförande har varit begränsade. (Se bilaga 4.) Varje intervjutillfälle har därför varit rätt kort och följt ett i förväg utarbetat underlag. (Se bilaga 3.) Vissa kompletteringar har senare fått göras per telefon.

3 Erfarenheter av NIBs regionallåneordning

Redovisningen av erfarenheter följer i stort intervjuunderlagets uppställning. (Se bilaga 3.) Mera generella synpunkter på låneordningen – pkt a i

¹ Lind R (1979): "Utvärderingsforskning – en litteraturoversikt". Research paper 6133, Stockholm.

² Se t. ex. Maunsbach, T. Mårtensson, B. (1978): "Samhällsplanering, Mönster, inflytande och alternativ". Bygghforskningen R 32; 1978.

intervjuunderlaget – redovisas under avsnittet "nationella synpunkter på utveckling av regionallåneordningen".

3.1 Administration av låneordningen

Den organisatoriska ramen för administration av regionallåneordningen varierar från land till land. Synpunkter som lämnats beträffande själva administrationen är dock rätt entydiga i positiv riktning.

Administration/organisation

I Norge anser representanter för kommunal- og arbeidsdepartementet och DU att Distriktenes Utbyggingsfond (DU) är det lämpligaste organet för handläggning av aktuella medel. DU:s breda kontaktnät med industri-verksamheter – 5000 verksamheter – och dess regionalpolitiska inriktning ger den en vältäckande bild om den norska industrin i en regionalpolitisk belysning. Även om DU:s verksamhet främst omfattar småföretagssektorn medan regionallåneomedel i Norge har använts för något större projekt har administration av ordningen inte inneburit någon extra belastning för organisationen. Handläggningen av aktuella projekt har skett hos DU centralt.

I Island har medlen kanaliserats via två organ: Utvecklingsfonden inom Islands Ekonomiska Institut och Nordiska Industrialiseringsfonden för Island. Kanalerna kompletterar varandra. Utvecklingsfonden har vidarefördelat medlen till Regionalfonden som agerar bl. a. för uppbyggnad av den isländska infrastrukturen, t. ex. utbyggnad av vägnätet. Industrialiseringsfonden som, till motsats från Ekonomiska Institutet, är från regeringen fristående organ har den medelstora industrin som målgrupp. De valda organen upplevs av alla intervjuade personer vara bäst lämpade för administrering av NIBs regionallån. Representanter för Ekonomiska Institutet och Industrialiseringsfonden ansåg inte att låneordningen innebar någon ökning av organisationernas normala arbetsbelastning.

I Sverige har låneordningen administrerats av Norrlandsfonden (NF). Tyngdpunkten för NF:s verksamhet ligger i finansiering/stödjande av industriellt utvecklingsarbete och industriell utbyggnad. Målgruppen framför allt på dessa sektorer är medelstor och även större industri. En kompletterande kanal för NF avseende administration av regionallåneomedel, nämligen utvecklingsfonderna i Sveriges fyra nordligaste län – vilket också är NF:s primära verksamhetsområde – diskuterades i samband med initiering och introduktion av låneordningen. Utvecklingsfondernas målgrupp är de mindre och medelstora företagen i respektive län. Några regionallån har dock inte förmedlats av utvecklingsfonderna. NF anses vara ett lämpligt organ för regionallåneordningen. Medlen har kunnat användas som ett led i NF:s allmänna verksamhet.

I Finland har regionallåneordningen administrerats av Utvecklingsområdesfonden eller Kehitysaluerahasto (KERA). KERA är ett av flera organ

i Finland som är involverade i finansiering av regionalpolitiskt präglade näringslivsprojekt. KERA är dock det enda finska organet som lånar ut medel utifrån regionalpolitiska kriterier. Särskild vikt lägger KERA vid de små och medelstora företagens utveckling genom finansiering av denna företagssektors "företagsekonomiskt lönsamma investeringar" inom utvecklingsområdena. Regionallånemedel liknar alla andra finansiella krediter som kommer till KERA från flera källor. NIBs låneordning har därför inte medfört något extra arbete för KERA.

I Danmark där landets kvot använts på Färöarna administreras låneordningen av Industrifonden respektive Utvecklingsfonden. Industrifondens verksamhet är inriktad på rationalisering och omstrukturering av hantverks- och industriföretag. Utvecklingsfonden däremot har nyetablering och utveckling av småföretag som verksamhetsområde¹. Finansiering av såväl industri- som serviceföretagens utveckling ingår i Utvecklingsfondens verksamhet. Hos respektive fond ansåg man sig vara en lämplig kanal för administration av aktuell låneordning. Administrationen av låneordningen anses inte hos någon av fonderna ha förorsakat extra besvär.

Sammanfattningsvis kan sägas att den nationella administrationen av låneordningen har inte upplevts medföra extra arbetsbelastning i något av länderna/områdena där ordningen varit gällande. I de berörda organen har administrationen av regionallåneordningen på ett lyckat sätt kunnat samordnas med organens övriga verksamhet.

Kriterier för utnyttjande av regionallånemedel

Syftet med regionallåneordningen var enligt Nordiska ministerrådet (MR-REG) och Nordiska rådets ekonomiska utskott att öppna möjligheter till att finansiera investeringsprojekt av nordiskt regionalpolitiskt intresse i utvecklingsområdena i hela Norden.

Kriteriet "nordiskt intresse" har inte medfört problem för de handläggande nationella organen. Definiering av detta begrepp i mycket vida termer har medfört flexibla tolkningsmöjligheter vid handläggning av enskilda projekt. De flesta – om inte alla – av organens normala projekt rymms inom de ramar som låneordningen anger i detta avseende. I samband med diskussioner om "nordiskt intresse" med representanter för norska och svenska myndigheter förekom synpunkter på ordningens geografiska avgränsning. En snävare avgränsning av ordningens geografiska verkningsområde kunde försvåra möjligheterna att finna nordiskt intressanta projekt.

Regionallånemedlens effekter i termer av "merpengar" eller avseende dessa medels räntenivå jämfört med räntan för alternativa finansieringskällor diskuteras under avsnittet 3.2.

¹ I praktiken tycks dock dessa två fonder ha mycket lika avnämargrupper för sina verksamheter, vilket framgår bl. a. av diskussionen i avsnittet om låneordningens effekter på näringsliv, på sid. 16 i denna rapport.

3.2 Effekter av regionallåneordningen

Effekter av låneordningen kan indelas i effekter på de nationella kreditinstitutens verksamhet och effekter på berörda regioners näringsliv. Dessa båda typer av effekter kan i sin tur indelas i kvalitativa och kvantitativa effekter.

Under avsnitt 3.1 har mycket av låneordningens kvalitativa effekter på kreditinstitutsnivå behandlats. Inledningsvis handlar detta avsnitt om låneordningens kvantitativa effekter på de nationella kreditinstituten för att sedan övergå till en diskussion om regionallånenas effekter på näringsliv.

Regionallåneordningen och de nationella kreditinstituten

1981 svarade av NIB beviljade regionallån 15 milj. NOK för 2% av norska DU:s utlåning, vilket totalt (inkl. regionallån) uppgick till 680,5 milj. NOK. Därtill kom beviljade garantiåtaganden för ca 250 milj. NOK. 1982 utgjorde regionallån – då 35 milj. NOK – ca 5% av DU:s 680 milj. NOK i lån. Även här tillkommer beviljade garantier för ca 252 milj. NOK. Regionallånemedel utgör således en mycket liten del av DU:s totala finansiella verksamhet. "En blandning av nästan något och ingenting", DU-representantens benämning på låneordningen är mot denna bakgrund lätt att förstå. Den genomsnittliga storleken på DU:s egna lån är 360 tusen NOK. Genomsnittsbeloppet för DU:s lån inom ramen för regionallåneordningen däremot är 12,5 milj. NOK. Låneordningen sägs också ha fungerat som supplement för DU:s del – låneordningen har utökat DU:s totala utlåningsmöjligheter. Regionallånemedel har inte heller inneburit någon nedskärning av den normala kapitaltillförseln till fonden.

Varken kostnader eller intäkter hos DU har påverkats av låneordningen. Administrationen av DU:s verksamhet betalas via statsanslag. DU har inte heller debiterat någon administrationsavgift för regionallånen gentemot låntagarna. Regionallånemedlen utlånas till samma ränta som DU betalar – via statskassan – till NIB. Valutarisken tillfaller låntagaren och belastar därmed inte DU. Detta gäller det tredje lånet till DU som är en speciell korgkonstruktion. Två tidigare regionallån till DU har beviljats i NOK.

För de isländska kreditinstituten har regionallåneordningen stått för betydligt större del av den totala låneverksamheten än för DU. Hos Utvecklingsfonden har de 16 milj. NOK:na från NIB under både 1980 och 1981 utgjort ca 10% av fondens utlåning. Medlen har gått vidare till Regionalfonden där deras andel av utlåningen har varit ca 25%. Regionalfonden har förmedlat regionallånemedel vidare till Vägverket för finansiering av vägbyggen. Utvecklingsfonden har debiterat regionalfonden en engångsavgift på 1% av lånenbeloppet för "täckning av de administrativa kostnaderna".¹ Någon räntemarginal har Utvecklingsfonden inte tagit för

¹ Samtidigt som regionallåneordningen inte har ansetts medföra något extra arbete. (Jmf s. 12)

regionallån. Vid Regionalfondens vidareutlåning till Vägverket har varken engångsavgift eller räntemarginal uttagits. Kursrisken har tagits av låntagaren – Vägverket – och genom garantiåtaganden indirekt av Islands finansdepartement.

För Nordisk Industrialiseringsfond för Island utgjorde det första regionallånet som beviljades 1980 och utbetalades 1981 ca 50% av utbetalade lån och ca 20% av fondens grundkapital 1981. Lånet löd på 16 milj. NOK eller ca 3 milj. USD. Ett lika stort lån – 16,5 milj. NOK – har beviljats under 1981 men utbetalningen har uppskjutits till 1983 på grund av det höga ränteläget på den internationella kapitalmarknaden. Fondens grundkapital är räntefritt. Räntekostnaden för regionallån har täckts genom en generell, temporär höjning av utlåningsräntan – med 1% – för fondens utestående lån. Eftersom grundkapitalet är i USD, har även regionallån tagits upp i denna valuta. Utländska lån såväl i USD som i andra ledande valutor har varit mycket oförmånliga för Island med hänsyn till de senare årens kursutveckling för dessa valutor. Valutarisken står enskilda låntagare för.

Norrlandsfonden i Sverige var den första mottagaren av regionallån från NIB. 1980 tog fonden upp ett lån på 50 milj. NOK eller ca 43 milj. SEK. Detta motsvarade ca 50% av under aktuellt år beviljade lån, bidrag och borgensåtaganden eller närmare 70% av beviljade lån. Av fondens kapital utgjorde regionallånemedel vid bokslutet 80 12 30 ca 20%.

Regionallånemedel har inneburit en likviditetsförstärkning och även gett ett finansiellt netto genom placering av medlen i början av lånetiden till en högre ränta än NIBs utlåningsränta. Vid utlåning av regionallånemedel har NF normalt tillämpat sin sedvanliga räntenivå vilken legat "några procent" högre än NIBs låneränta. I dessa normala fall har NF stått för kursrisken. I fyra fall har kursrisken övertagits av låntagaren mot en lägre räntesats – 0,5% över NIBs utlåningsränta. Dessa fyra projekt svarar för 3,3 av de 7,8 milj. SDR som NF lånat in från NIB. NF:s egna icke-realiserade kursförluster har som mest varit ca 10 milj. SEK. Av "brutto-kursförluster" – 17 milj. SEK som mest – faller ca 7 milj. SEK på de fyra enskilda företagen.

Finska KERA lyfte 1981 4 milj. SDR eller ca 20 milj. FMK av de regionallånemedel – totalt drygt 80 milj. FMK – som NIB beviljat KERA hösten 1980. Dessa 20 milj. FMK motsvarar ca 5% av KERA:s utlåning som beviljats under 1981. Utlåningsräntan för regionallånemedel har varit densamma som inlåningsräntan. Regionallånens relativt höga nominella ränta – i jämförelse med KERA:s inhemska upplåning – har gjort att man inte velat belasta låntagare genom ytterligare höjning av deras räntekostnader. Räntan för regionallån i SDR har varit mellan 18/6 1981 respektive 1982 14,3% medan räntan för KERA:s utlåning i inhemsk valuta har varit 10,25%. Efter aktuell period har dock den nominella räntan för regionallånemedel i SDR sjunkit först till 13,9% (mellan 18/6 1982 respektive 1983) och sedan ytterligare ned till 11,5% (från och med 18/6 1983 och 4 å 5 år framåt i tiden). KERA:s utlåningsränta har under den aktuella perioden

sjunkit till 10%. Från och med 83 07 01 har dock KERA:s utlåningsränta höjts till 10,75%

Effekter på låntagare av den relativt höga nominella räntan för SDR har man hos KERA försökt lindra genom att kombinera SDR-lån med lån i valutor med mycket låg nominell ränta, t. ex. JPY. Den japanska valutans kursstegring har dock under de senaste tre åren varit ca 50% gentemot de nordiska valutorna. (JPY:s nominella ränta har utgjort bara ca hälften av den reala kostnaden per år som upplåning i denna valuta inneburit under aktuell period.) Detta kan jämföras med en 24%-ig kursstegring för SDR.

Sammanlagt har KERA lånat ut 3,9 mil. SDR – i SDR – fram till början av juli 1983. 32 företag har berörts av denna utlåning. Kursrisken har fallit på enskilda låntagare.

I Danmark har regionallån inneburit en mycket markant höjning av berörda kreditinstituts finansieringskapacitet. För Industrifondens del innebar 35 milj. NOK en höjning av utlåningskapaciteten med ca 35%. Jämfört med totalbeloppet för under verksamhetsåret 1982/83 beviljade lån – ca 55 milj. NOK – motsvarar regionallånet ca 65% av utlåningen. Hos Utvecklingsfonden har regionallån – 15 milj. NOK – stått för hälften av fondens utlåning under senaste verksamhetsåret.

Industrifondens utlåningsränta är 10,5%. Regionallånemedel som svarar för en dryg fjärdedel av fondens totala disponibla medel kostar fonden 12,5%.¹ Inlåning från "60 milj:s fonden" (av Danmark finansierad fond)² medför en ränta på 9%. Fondens genomsnittliga räntemarginal på all låneförmedling är 0,7%. Kursrisken ligger hos de enskilda låntagarna. Industrifonden är ett självbärande kreditinstitut.

Den genomsnittliga utlåningsräntan hos Utvecklingsfonden är 9%. Vid kassakrediter är räntan 12,5%. NIBs regionallånemedel har enbart använts till anläggningsinvesteringar. Räntan för NIBs regionallån är – även hos Utvecklingsfonden – 12,5%. (Valutakorgarna är lika beträffande lån till Industrifonden och Utvecklingsfonden.) Valutarisken bär Utvecklingsfonden.

På Färöarna betonade man hos båda berörda kreditinstitut den markanta ökning av institutens kapacitet som regionallånemedel inneburit. Den korta amorteringsfria perioden – 2 år – ansågs dock i framtiden kunna vålla likviditetsproblem för instituten. Amorteringsfrihet för institutens utlåning vid anläggningsinvesteringar kan gälla upp till 5 år.

Några av regionallåneordningens effekter på de nationella kreditinstituten kan utläsas av nedanstående tabell.

¹ Regionallånemedlen till Färöarna har lånats ut i NOK.

² En fond som har finansierats av den danska staten genom betalning av 12 milj. DKK under vart och ett av de 5 åren under slutet av 1960-talet och början av 1970-talet. Medlen var avsedda för investeringar i uppbyggnad av infrastruktur på Färöarna. Idag innehåller fonden ca 105 milj. DKK.

| | Beviljade regionallån milj. NOK | % av insti- tutets ² utlånings- verksamhet per år | Räntenetto ³ | Effekter av valutakurs- föränd- ringar |
|-----------------------|---------------------------------------|--|-------------------------|---|
| DU (N) | 50 | 4 | 0 | 0 |
| UF (I) | 32 | 10 | 0 | 0 |
| NIF (I) | 32,5 | 50 | - | - |
| NF (S) | 50 | 70 | + | - |
| KERA ¹ (F) | 27 | 5 | 0 | 0 |
| | (110) | | | |
| IF (FÖ/DK) | 35 | 65 | - | 0 |
| UF (FÖ/DK) | 15 | 50 | - | - |
| Summa | 242 (325) | | | |

Tabell 3.1: Regionallåneordningens effekter på nationella kreditinstitut.

¹ I KERA:s fall skiljer sig beloppen för beviljade och utbetalade medel från varandra. Tabellvärden har beräknats med den utbetalda delen – 27 milj. NOK – av regionallån som bas.

² Om beviljade lån har utbetalats under flera år har regionallånebeloppet relaterats till dessa års samlade summa av beviljade lån hos respektive kreditinstitut. I sammanhanget bör observeras att alla av NIB beviljade eller utbetalade regionallåne medel inte nödvändigtvis beviljats/utbetalats av de nationella kreditinstituten vidare till näringslivet under de berörda åren.

³ Avser skillnaden mellan ränteutgifter och räntekostnader som kan hänföras till förmedling av regionallån om räntan för inlåning respektive utlåning av dessa medel inte har varit lika. Plus-tecken innebär att ifrågavarande institut har tillämpat högre räntesats vid utlåning av aktuella medel än vad som har varit gällande vid inlåning av dessa medel. Minus-tecken indikerar det motsatta förhållandet. 0 innebär att utlåningsräntan har varit samma som inlåningsräntan.

Som en sammanfattning av låneordningens effekter på de nationella kreditinstituten kan konstateras att de mest positiva effekterna tycks låneordningen ha haft i länder/områden där regionallånemedlen har svarat för en relativt stor del av de berörda kreditinstitutens kapital. Framför allt har medlens karaktär som "merpengar" inneburit att kreditinstituten i dessa fall kunnat ta sig an större projekt än vad som annars varit kännetecknande för dessa instituts verksamhet.

Räntemarginaler har tagits ut för regionallånemedlen hos bara ett av de totalt sju kreditinstituten. Erfarenheter av valutaförluster är hos hälften av instituten negativa. Hos den andra halvan har valutarisken överförs till företagen.

Regionallåneordningens kvalitativa och kvantitativa effekter på näringsliv

Med kvalitativa effekter avses här aktualiserade investeringars bransch-tillhörighet, karaktär – utbyggnad eller rationalisering av verksamheten – och spridningseffekter i bl. a. nordiskt avseende. Även låneordningens finansiella effekter hos lånmottagaren inbegripes i de kvalitativa effekterna. Kvantitativa effekter avser effekter på t. ex. sysselsättning (och berörda länders bytesbalans). Dessa sistnämnda effekter har visat sig – under studiens genomförande – vara mycket svåra att kartlägga. En kvantifie-

ring av effekterna har därför kunnat genomföras bara i enstaka fall. Låneordningens kvalitativa respektive kvantitativa effekter på näringsliv separatredevisas inte utan de behandlas parallellt.

I Norge har regionallånemedel använts för finansiering av fyra projekt; ett nytt mejeri för produktion av kvitost, upprustning av fem fiskförädlingsanläggningar, uppbyggnad av en godsterminal i anslutning till en nordnorsk hamn och uppbyggnad av ett nytt slakteri. Fiskindustriprojektet kan ses som en ren rationaliseringsinvestering. De tre övriga projekten är mellanting mellan rationalisering och utbyggnad med betoning på "utbyggnad". De direkta sysselsättningseffekterna av (mejeri- och slakteri-) projekten är 145 personer. Regionallåneordningen har inneburit en tidigareläggning av dessa projekt med 1–2 år. Regionallånemedel står i genomsnitt för ca 15 % av projektens totala kapitalbehov. Alternativa finansieringskällor skulle – enligt DU – i tre av projekten medfört ungefär samma räntekostnad som regionallån. I ett av projekten har regionallånemedel varit mycket billigare än alternativ finansiering.

Detta sistnämnda fall handlar om ett stort kooperativt företag för slakteri, förädling och försäljning av köttvaror med en totalomsättning på ca 1 mrd NOK. I företaget genomföres för närvarande en investering i en ny slakterianläggning. Totalinvesteringen uppgår till 154 milj. NOK. 25 milj. av det totala finansieringsbehovet har lösts genom regionallån. Lånet består av 1 milj. USD, 790 tusen GBP och 2,65 milj. CHF. Valutakorgen har DU och det berörda företaget konstruerat i samråd och med hänsyn till de valutor som funnits tillgängliga hos NIB. Genomsnittsräntan är 8,5%. Övrig lånefinansiering består av lån från DU (15 milj./11,5%) och Landskredit (20 milj./13,5%). Ytterligare ett lån på ca 13 milj. (13,5–14%) har förhandlats om och upptas senare. Resten av finansieringen sker genom eget kapital (16 milj.) och olika former av bidrag/stöd (65 milj.).

Vid tidpunkten för upptagande av NIB-lån hade företaget svårigheter med att finna en finansär till förmånliga villkor på norsk kreditmarknad. Senare – under det senaste halvåret – har företagsledningen erbjudits finansiering från 3 inhemska kreditinstitut till en räntesats mellan 13 och 14%. Alternativen till NIB hade – även i tidigare skeden medfört en ca 5% högre ränta för berörda delen av upplånat kapital. Från tidpunkten för upptagande av regionallån till dags datum har kursen för USD förändrats från 6,90 till 7,40 NOK. Mycket hinner dock ännu hända innan regionallånet, som nu ligger i statskassan, konverteras i årsskiftet 1984/1985. Företagsledningen är mycket nöjd med NIB-lånet – hittills – och DU som informerat företaget om denna lånemöjlighet.

Regionallåneordningens effekter i detta enskilda företag kan sammanfattas i tre punkter:

- investeringar har kunnat genomföras inom planerad tidshorisont
- årliga räntekostnader har kunnat reduceras med ca 1,25 milj. NOK
- en befarad kursförlust för USD:s del uppgår idag till ca 0,5 milj. NOK.

Den isländska användningen av regionallånemedel är tvådelad. Hälften har använts i utbyggnad av landets vägnät – infrastruktur – och hälften har gått till medelstor industri. Effekterna av lånemedel kan egentligen diskuteras bara beträffande den senare halvan av medelsanvändningen. Ca en fjärdedel – 16 milj. NOK – av regionallånemedlen är utlånade till industri och ytterligare en fjärdedel utlånas under 1983.

De största mottagarna av Industrialiseringsfondens utlåning under 1982 är textil- och klädindustri (31,9%), matvaru- och dryckesindustri (15,3%), malmindustri (14,5%), möbel- och inredningsindustri (10,6%) samt kemisk industri (8,1%).

Fördelningen har visat sig vara ganska stabil under senare år vilket betyder att även innevarande års (1983) utlåning fördelas på samma sätt. Textil- och klädindustrins leverantörsled (ullproduktion) är den i regionalt avseende näst mest utspridda branschen – efter fiskerinäringen – i isländskt näringsliv. Även om de flesta investeringarna inom textil- och klädindustrin – där regionallånemedel främst har använts – har varit rationaliseringsinvesteringar torde detta ha haft stor regionalpolitisk betydelse genom deras spridningseffekter på det vertikala marknadssystemets tidigare led. En förbättring av den aktuella industrins internationella konkurrenskraft tryggar även leverantörsledets fortlevnad.

Norrlandsfondens medel – i Sverige – har under 1980 och 1981 använts huvudsakligen – 65% – till industriell utbyggnad. 28% har gått till industriella utvecklingsprojekt och 6% till utredningar/inventeringar. Största mottagarbranschen av medel är metall- och verkstadsindustrin (40%). I övrigt fördelas medelsanvändningen mellan trä- och massaindustri (35%), livsmedelsindustri (8%), jord- och stenindustri (8%) och övriga industribranscher (närmare 10%). Användning av regionallånemedel har följt fondens allmänna/övriga medelsanvändning. Regionallånemedel har i fyra fall/ projekt utlånats till lägre ränta än normalt. I dessa fall har kursrisken överförs till de enskilda företagen. I dessa fall har regionallånemedel utlånats i SDR. Två av projekten tillhör träindustrin, ett verkstadsindustrin och ett livsmedelsindustrin. Investeringarna har varit av rationaliseringskaraktär. Enligt NF har kursförlusten i ett av dessa fall – en träindustri – blivit så stor att företagets överlevnad hotas; enligt svensk lagstiftning skall förluster redovisas redan när de är befarade. I detta aktuella fall är den befarade kursförlusten så stor att företaget enligt aktiebolagslagen bör träda i likvidation.

Verkstadsindustriprojektet representerar en svensk-finsk koncern. I träindustriprojektet levereras en del av anläggningarna från Finland.

I Finland har regionallånemedel använts tillsammans med andra medel i KERA:s normala verksamhet. Ca 20% av KERA:s totala beviljade finansiering avser metallindustri. 13% har gått till trävaruindustri och 11% till turism. KERA har beviljat lån i utländsk valuta endast till företag med en årsomsättning över 10 milj. FMK. Av de enskilda lånebeloppen har ut-

ländsk valuta stått för högst 70%, varav hälften har i förekommande fall varit i SDR. Andra halvan har varit t. ex. i JPY. Dessa två valutor har tillsammans gett en ränta på ca 10%. En dylik "korg" har nominellt haft motsvarande räntekostnad som företagens alternativa finansieringskällor enligt KERA. Företagen har dock kritiserat SDR-lånens sammansättning och effekter genom kursförluster som förorsakats företagen.

I ett av de berörda företagen, som tillverkar timmerstugor, har dock kursförlusten för lånedmedlen stannat vid "några procent". Företagets ekonomichef säger att orsaken till upplåning i utländsk valuta överhuvudtaget var KERA:s system; vid större investeringar måste en del av finansieringen från KERA tas i utländsk valuta. Eftersom företaget saknade alternativa finansieringskällor för aktuellt projekt var man hänvisad till KERA. Om bankfinansiering hade varit möjlig hade den nominella räntan för ett dylikt lån varit något lägre än för regionallån, säger ekonomichefen. Kursförlustens betydelse för företaget är relativt liten beroende på att regionallånemedlens andel av företagets totala finansiering är bara ca 5%. Regionallånemedlen har i företaget använts i byggnader och maskiner. Maskinerna har huvudsakligen köpts i Sverige och Tyskland.

I Danmark har Industrifondens medel huvudsakligen använts till industrier med anknytning till fiskerinäringen. 25 milj. DKR (45%) av totala utlåningen, 55 milj. DKR, gick 1982/1983 till denna näring. Hälften av dessa 25 milj. DKR har gått till förädlingsindustri och varit av rationaliseringskaraktär. Laxuppfödning och yngelproduktionsverksamheter har fått drygt 6 milj. vardera. Dessa medel har använts för utbyggnad av verksamheter.

Resterande 30 milj. DKR har fördelats mellan verkstads-, bygnads- och träindustri. Mycket av verkstadsindustrin har också anknytning till fiskerinäringen. Detta gäller bl. a. för skeppsindustri och skeppsverkstäder. 4 större skeppsverkstäder har t. ex. delfinansierats av fonden under det senaste året. Även 2 ölbryggerier ingår bland projekten som finansierats av industrifonden. Investeringarna inom verkstadsindustrin har varit rationaliseringsinvesteringar. Räntenivån för regionallån har hos företagen varit jämförbar med densamma för alternativa finansieringskällor enligt industrifonden. Särskilt inom fiskodling och fiskerianknuten verkstadsindustri har investeringarna inneburit samarbete mellan Färöarna och Norge respektive Danmark. Fiskyngel och odlingsredskap kommer huvudsakligen från Norge. Från Danmark har man importerat en stor del av utrustningen till verkstäderna. Totalt har industrifonden under sista året engagerat sig i 75 industri- eller odlingsprojekt. Genomsnittligt finansieringsåtagande/projekt är således ca 750 tusen DKR.

Utvecklingsfondens finansieringsverksamhet omfattar även servicenäringarna. Inom t. ex. turismen har fonden delfinansierat 2 större hotellbyggen och byggande av vandrarhem runt omkring på Färöarna. Fondens finansiering avser dock övervägande industri, hantverk och fiskodling.

Antalsmässigt avser ca 60 % av fondens finansieringsärenden dessa verksamheter. Under senaste verksamhetsåret har fonden varit engagerad i bl. a. skeppsprojekt, där utrustningen och materialet till fartygen har kommit från Norge, Danmark och även Sverige, en sågverksindustri, där alla maskiner är från Sverige och timret kommer från Sverige och Norge. Laxuppfödning, där samarbete med norrmän är intensivt, har finansierats med 4 milj. DKR. Förädlingsindustri för blåvittling, s. k. "blåvittlingsprojektet", är också ett av de 10 större projekt som fonden kunnat delta i genom regionallåneordningen. Även där samarbetar man med norska intressen. Projektet uppskattas skapa/trygga ca 50 sysselsättningstillfällen. Totalt har regionallånemedlens sysselsättningseffekter för Utvecklingsfondens del uppskattats till ca 200 personer. Ur låntagarnas perspektiv har Utvecklingsfondens finansiering varit 1–1,5 % billigare än hos alternativa finansieringskällor enligt Utvecklingsfonden. Med tanke på många av aktuella projekts risknivå hade inga alternativa finansieringskällor funnits överhuvudtaget.

En sammanfattning av regionallånemedlens effekter på näringslivet återges i nedanstående tabell.

| | Investeringarnas | | | Låneordningens effekter | | |
|----------|-----------------------|---|---------------|---|------------------------------------|-------------------|
| | karaktär ¹ | branschtillhörighet (huvudsakligen) | samarbetsland | på företagens räntekostnader ² | effekter av valutakursförändringar | på sysselsättning |
| Norge | U | div. | ? | + | – | 145 |
| Island | U/R | infr. str/ textil- och klädn verkstads-, skogs- och livsm ind | N | 0 | 0/- | ? |
| Sverige | R | div. /fiskeri och verkst. | F | 0 ³ | – | ? |
| Finland | U/R | div. | ? | – | – | ? |
| Färöarna | U/R | div./fiskeri och verkst. | N/S | + | – | 200 |

Tabell 3.2: Regionallåneordningens effekter på näringslivet.

¹ U = utbyggnad. R = rationalisering

² Ett plus-tecken innebär att berörda företag har fått regionallånemedel till lägre nominell ränta än vad som skulle varit fallet hos alternativa finansieringskällor. Ett minus-tecken indikerar motsatt förhållande. Vid "noll" har den nominella räntan för regionallånemedel respektive alternativa källor varit lika.

³ I fyra fall har den nominella räntan varit lägre än densamma för alternativa finansieringskällor. (Jmf s. 19.)

Sammanfattningen av regionallåneordningens effekter på näringslivet visar att de berörda investeringarna fördelar sig rätt jämnt mellan utbyggnader och rationaliseringar. Bilden om de aktuella investeringarnas branschtillhörighet är mycket brokig. Investeringarna tycks ha medfört en

25–30-332 Nordiska rådet

hel del handelsutbyte mellan de nordiska länderna även om uppgifter om dessa spridningseffekter inte kunnat tas fram hos alla berörda kreditinstitut.

Jämförelser mellan regionallån och företagens alternativa finansieringskällor avseende den nominella räntan är svåra eftersom regionallånen oftast – i de aktuella fallen – varit den enda tillgängliga källan. En jämförelse med potentiella alternativ till regionallånen i detta avseende visar olikheter mellan regionallåneordningens olika geografiska verkningsområden.

Valutaförluster har i samtliga länder berört åtminstone en del av företagen. Med tanke på den utvecklingen som de nordiska valutorna genomgått under senare år är detta helt naturligt.

Beträffande regionallåneordningens effekter på sysselsättningen bör de angivna siffrorna tolkas med försiktighet. Som en "sista pusselbit" i finansiering av projekten torde dock regionallånen i många fall ha inneburit att sysselsättningseffekterna "de facto" realiserats.

Såväl tidigareläggning av projekten i flera fall som realisering av projekt med "speciell finansiell struktur" genom regionallån har också utpekats som positiva erfarenheter av låneordningen.

3.3 Nationella synpunkter på utveckling av regionallåneordningen

Synpunkter som lämnats av de berörda nationella kreditinstituten och departementen berör framför allt kreditvillkoren som är förknippade med regionallånemedlen, den geografiska avgränsningen av verkningsområdet för låneordningen och låneordningens administration.

Hos finska KERA betonar man räntenivåns betydelse för KERA:s val mellan alternativa finansieringskällor. I Island och på Färöarna ser man gärna att amorteringstiden är längre än i dag, t. ex. 15 år¹. På Färöarna anser man också att en längre amorteringsfri period, 5 i stället för 2 år, är önskvärd för att låneordningen inte skall medföra en likviditetspåfrestning för berörda nationella kreditinstitut.

Med tanke på de valutarisker som upplåning i utomnordiska valutor för med sig ser man från KERA:s sida en nordisk fond för nordiska valutor som ett alternativ till regionallåneordningen. En fond som förmedlar kapital från de nordiska staterna till nationella kreditinstitut. Finansieringen kunde ersätta de statsanslag som kommer via statsbudgeten t. ex. till KERA. NIB kunde vara ett lämpligt organ för administration av en dylik fond.

Beträffande låneordningens geografiska verkningsområde ansåg man i Island och på Färöarna att ordningen med fördel kunde avgränsas till att omfatta s. k. gränsregioner, med Västnorden som ett av dessa områden. På svenskt håll skulle en snävare avgränsning – än i dag gällande – t. ex. till

¹ Nuvarande amorteringstid för regionallån är 10 år.

s.k. gränsregioner som också ingår i regionalpolitiskt prioriterade områden nationellt kunna tänkas. Dessutom kunde den nuvarande organisationen för låneordningens administration då behöva kompletteras med andra lånebeviljande organ. På denna punkt påpekade man i Finland att en geografisk avgränsning av låneordningens verkningsområde, olik de nationella regionalpolitiska stödområdena, skulle medföra "dubbla kriterier" för projekt som berörs samtidigt av regionallån och andra regionalpolitiska finansieringsformer med extra arbete för de administrerande organen som följd. En annan synpunkt på administrationen av låneordningen som diskuterats var att öppna flera parallella kanaler för låneordningen så att regionallånemedlen i större utsträckning kunde bli disponibla för investeringar inom servicesektorn och infrastrukturen.

Beträffande administration av låneordningen fördes en diskussion i det svenska industridepartementet om att utpeka några nationella kreditinstitut som "NIB:s filialkontor" med dragningsrätter eller kreditlöften hos NIB som utnyttjas allt eftersom lämpliga projekt dyker upp. Även regionala investmentbolag kunde möjligen vara tänkbara instrument för förmedling av regionallånemedel. Genom att skraddarsy villkoren för återbetalning av medlen till NIB genom anpassning av förhållandet ränta/amortering med hänsyn till investmentbolagens vinstutveckling över tiden kunde regionallånemedel få ökad efterfrågan.

Hos norska DU pekade man på behovet av kontakter mellan de nationella kreditinstituten över gränserna. För en löpande utveckling och anpassning av låneordningen efter förändringar på de nordiska ländernas kreditmarknader torde kontakter på kreditinstitutsnivån vara av stor betydelse.

4 Sammanfattande slutsatser och förslag från arbetsgruppen

De effekter och erfarenheter som regionallåneordningen inneburit varierar i många avseenden mellan de berörda länderna. Orsaker till detta är bl. a. skillnader i tillgång och utbud av inhemska och alternativa utländska krediter eller olikheter mellan ländernas kreditpolitik, vilket medför skilda räntenivåer, skillnader i valda kanaler för administration av låneordningen, skillnader i de nationella kvoternas relativa betydelse för respektive lands totalekonomi, olikheter mellan ländernas utveckling i strukturellt avseende och skillnader i den förda "regionalpolitiken" länderna emellan.

Relativt sett största effekten har regionallåneordningen haft på Färöarna och i Island. Dels beror detta på att aktuella lånebelopp varit relativt sett större för dessa regioner och de administrerande institutens ekonomier än i de andra berörda länderna dels på att medlen i dessa regioner har kanaliserats inte bara till industrisektorn utan även till servicesektorn (Färöarna) och till utbyggnad av infrastruktur (Island). Regionallånemedel har dessutom varit – eller åtminstone uppfattats som – mera konkurrenskraftiga finansieringsalternativ för kreditinstitutens verksamhet i dessa regioner än i de övriga berörda länderna.

Erfarenheterna av regionallåneordningen är övervägande goda även i Norge. Utplacering av medlen har fungerat smidigt. De svenska erfarenheterna däremot är mera blandade. Den goda grundtonen i diskussioner om regionallåneordningen störs av inlägg avseende kursförluster och deras konsekvenser för Norrlandsfonden och berörda företag.

I Finland har regionallånemedel haft den svagaste efterfrågan. Den höga nominella räntan för regionallån anges vara den helt avgörande faktorn därtill. Dagens utbud av utländska finansiella krediter i landet är stort åtminstone för KERA:s del. Kreditinstitutet kan "välja" mellan sina utländska finansieringskällor med hänsyn till penningpriset. NIB:s konkurrenskraft på denna marknad anses av KERA vara svag.

Odelat positiva är man i regionalpolitiska sammanhang i alla berörda länder beträffande regionallånemedlens karaktär som "merpengar". I den omfattning som pengarna använts har de kunnat bakas in i de nationella, administrerande organens normala verksamheter och inneburit en förstärkning av den totala resursramen hos respektive organ.

Arbetsgruppen som utsetts av NÄRP för att utvärdera regionallåneordningen har på basis av de samlade erfarenheterna diskuterat låneordningens framtida utformning. *Arbetsgruppens* diskussion kan sammanfattas i form av ett antal *förslag*.

För det första föreslår arbetsgruppen att låneordningen skall finnas kvar¹. Som en potentiell finansieringskälla för nationella, regionalpolitiskt inriktade kreditinstitut är den uppskattad i alla berörda länder. Snabba förändringar i konjunktorellt och strukturellt avseende i de enskilda nordiska länderna kan medföra stora variationer i efterfrågan på regionalpolitiska krediter i respektive land. Regionallåneordningen kan vid dylika variationer ha en viktig roll att uppfylla. Arbetsgruppen föreslår därför att regionalministrarna fattar årliga beslut om fördelning av de disponibla medlen.

NIB anses av arbetsgruppen vara ett lämpligt organ för administration av låneordningen även i framtiden. Bankens förankring på det nordiska planet och den internationella valutamarknaden talar för ett fortsatt engagemang för den. Systemet med de nationella kreditinstitutet har fungerat bra och bör fortsätta. Val av kreditinstitut i varje enskilt land är en nationell fråga och diskuteras därför inte här.

Beloppsmässigt föreslås låneordningen ligga kvar på dess nuvarande nivå. De outnyttjade 80 milj NOK som finns kvar av den finska kvoten bör omfördelas mellan länderna och utnyttjas under kalenderåret 1984 (under perioden 84 04 01–84 12 31). Efter denna period skall nya ca 300–400 milj NOK av NIB ställas till de nationella kreditinstitutens förfogande för varje tvåårsperiod, dvs. ca 150–200 milj NOK per år. Detta motsvarar ca 3 % av

¹ *Arbetsgruppens* danska representant anser dock att underlaget som ställningstaganden om låneordningens fortsättning skall baseras på är mycket svagt.

bankens nuvarande totala utlåningskapacitet. Arbetsgruppen anser også att man bör diskutera valutans årsbeloppet för regionallån skall fastställas i 50 milj SDR motsvarande 1980 325 milj NOK. I år motsvarar detta belopp i SDR ca 390 milj NOK. Valet av valuta är således betydelsefullt med tanke på låneramens storlek uttryckt i de nordiska valutorna.

Den nuvarande kvoteringen av regionallånemedlen mellan länderna föreslås upphävd. I stället kan arbetsgruppen tänka sig olika alternativa kvoteringar. I och med att Grönland också visat sitt intresse för regionallåneordningen kan en tvådelning av regionallånemedlen mellan å ena sidan Västnorden (40 %) med Island och Danmark (genom Färöarna och Grönland) som avnämrländer och å andra sidan (60 %) med Finland, Norge och Sverige som avnämrländer vara en lämplig ramlösning beträffande medelskvoteringen. Fördelningen mellan Finland, Norge och Sverige beslutas av Nordiska ministerrådet (MR-REG) för en tvåårsperiod med utgångspunkt i bedömd efterfrågan på och behov av regionallånemedel. En omfördelning av outnyttjade medel bör varje år kunna beslutas av MR-REG, med hänsyn till hur regionallånemedlen har utnyttjats.

Mot bakgrund av de valutaförluster som regionallåneordningen orsakat tidigare föreslår gruppen också att möjligheterna till finansiering av ordningen via andra valutor än de nuvarande valutorna, som under de senare åren visat en mycket ogynnsam utveckling gentemot de nordiska valutorna, bör utredas.

BILAGA 2

Betänkande av Nordiska rådets ekonomiska utskott över ministerrådsförslaget

Ovennevnte ministerrådsforslag er henvist til Økonomisk utvalg. Utvalget har behandlet forslaget på sine møter 27. januar 1984 i Stockholm og 9. februar 1984 i København.

1. Sammendrag av ministerrådsforslaget

Nordisk investeringsbanks (NIB) regionallåneordning ble introdusert i april 1980. Formålet med ordningen er å åpne muligheten for finansiering av investeringsprosjekter i næringslivet av nordisk regionalpolitisk interesse i bestemte utviklingsområder i hele Norden. Systemet fungerer slik at NIB låner penger på det internasjonale kapitalmarkedet og låner disse videre til nasjonale kredittinstitusjoner som Ministerrådet har utpekt. Disse organ låner så pengene ut til konkrete næringslivsprosjekt i utbyggsområder i Norden.

Regionallåneordningen ble vurdert i 1983. Blant hovedkonklusjonene er at effektene og erfaringene med regionallåneordningen varierer fra land til land. Årsakene til dette skyldes bl. a. variasjoner i mulighetene til å skaffe seg innenlandske og alternative utenlandske kreditter samt ulikheter i landenes kredittpolitikk.

Det opplyses at relativt sett har regionallåneordningen hatt størst effekt på Færøerne og i Island. Erfaringene er overveiende positive også i Norge. De svenske erfaringene er mer blandet, mens regionallånemidlene har hatt den svakeste etterspørselen i Finland.

Ministerrådet foreslår bl. a. at:

a) Regionallåneordningen videreføres og forsøksperioden forlenges med to år til 1. april 1986.

b) Endringer i eller supplering av nåværende kredittinstitusjoner avgjøres av regionalministrene etter forslag fra respektive land.

c) Grønland omfattes av låneordningen.

d) Lånerammen for 1984 settes til 80 millioner NOK. Totalt lånebeløp for 1985–1986 settes til knapt 400 millioner NOK. 40 % av lånerammen reserveres for Vestnorden. Regionalministrene fastsetter lånekvoten for de nasjonale kredittinstitusjoner.

e) Spørsmålet om å gjøre regionallånene mer attraktive bør utredes og avgjøres nasjonalt.

f) Låneordningen evalueres i 1985.

2. Utvalgets synspunkter

Økonomisk utvalg behandlet forslaget om opprettelse av en regional låneordning i NIB's regi, i sin betenkning til ministerrådsforslag B 28/e om handlingsprogram for nordisk regionalpolitisk samarbeid. Utvalget anførte at i enkelte av landene i Norden ville NIB neppe ha mulighet for å gi "billigere" lån enn nasjonale finansieringsinstitusjoner som ble finansiert av staten. Utvalget la imidlertid avgjørende vekt på at ordningen ville kunne øke tilgangen på kapital til regionalpolitiske tiltak. Det ble forutsatt at den tilsiktede effekt ikke ble nøytralisert ved tilsvarende reduksjoner i de nasjonale innsatsene til angjeldende regioner. Utvalget forutsatte videre at regionallånene ble gitt på NIB's normale vilkår og uten innslag av subsidiering.

Det er nå gått fire år siden forsøksvirksomheten med NIB's regional låneordning ble satt iverk. Det kan konstateres at ordningen i enkelte områder har innfriet forventningene, i andre områder er hensikten ikke oppnådd.

Når Økonomisk utvalg nå går inn for å videreføre forsøksordningen kommer det av at utvalget har lagt størst vekt på ordningens positive sider. Utvalget kan således slutte seg til at Grønland omfattes av låneordningen og at 40 prosent av ordningens låneramme reserveres for Vestnorden. Utvalget har flere ganger påpekt at Vestnorden er et høyt prioritert område i regionalpolitisk sammenheng, likestillt med Nordkalotten.

Utvalget kan også slutte seg til at spørsmålet om å gjøre regionallånene mer attraktive er en sak som bør utredes og avgjøres nasjonalt. Dette er i samsvar med Økonomisk utvalgs tidligere holdning til regionallåneordningen. Utvalget ser det slik at kredittpolitikken, og da særlig kredittsubsidiering, bare utgjør en del av de regionalpolitiske virkemidler. Det legges ulik vekt på denne del av regionalpolitikken i de nordiske land. Innføring av særlig attraktive nordiske regionallån kan følgelig bety at det oppstår skjevheter i det regionalpolitiske opplegget i enkelte av de nordiske land.

Utvalget vil også bemerke at en felles nordisk garantigivning mot valutarisiko ikke nødvendigvis vil være til fordel for de land der det er størst regional ubalanse. Det finnes ingen entydig samvariasjon mellom valuta-stabilitet og regional ubalanse.

Hensikten med regionallåneordningen har vært å tilføre lånekapital til regioner med svakt utbygd næringsliv. Det kan konstateres at låneordningen ikke har fungert tilfredsstillende for Finlands del. Under 1/3-del av de midler som er blitt stilt til rådighet er disponert.

Såvidt utvalget har kunnet bringe på det rene er den grunnleggende årsak til dette at etterspørselen etter regionallån i stor grad har kunnet bli dekket på det innenlandske lånemarked. Isolert sett må dette bety at det neppe er grunnlag for å kritisere utformingen av NIB's regionallåneordning. Isteden ser Økonomisk utvalg dette som en oppfordring til Nordisk Ministerråd om å stimulere framveksten av nye foretaksprosjekter i utbygningsområder i Norden.

Ut fra det som er anført foran foreslår Økonomisk utvalg at Nordisk Råd vedtar følgende rekommandasjon:

Nordisk Råd rekommanderer Nordisk Ministerråd å vedta en videreutvikling av Nordisk investeringsbanks regionallåneordning i samsvar med ministerrådsforslag B 48/e.

København, den 9. februar 1984

Gunnar Berge (A)

Johan Buitedahl (Sp)

Karen Thurøe Hansen (KF)

Paul Jansson (s)

Anker Jørgensen (S)

Arvo Kempainen (Skdl)

Preben Lange (Si)

Gunnar Nilsson (s)

Formann

Arne Skauge (H)

Sten Svensson (m)

Hans Olav Tungesvik (Kr.F.)

Ola Ullsten (fp)

Ministerrådsförslag

om en förstärkning och utveckling av Nordkalottsamarbetet

(Överlämnat av Nordiska ministerrådet)

I rapporten *NU 1981:12* "Gjennomføringen av det nordiske regionalpolitiske handlingsprogrammet 1979" utarbeidet av Nordisk embetsmannskomiteé for regionalpolitikk (NERP) redegjøres det bl. a. for nordisk grenseregionalt samarbeid generelt og Nordkalott-samarbeidet spesielt. Det konstateres i rapporten at det er behov for nærmere utredninger om Nordkalottkomiteéens fortsatte virksomhet samt ulike finansieringsalternativ.

Rapporten ble behandlet på Nordisk Råds sesjon i Helsingfors i februar 1982. I økonomisk utvalgs betenkning vedrørende det regionalpolitiske samarbeidet heter det bl. a.:

"Utvalget anser at allerede mange av forslagene i gjennomføringsrapporten er så omfattende at et ministerrådsforslag burde ha vært fremmet. Etter utvalgets oppfatning bør Ministerrådet på grunnlag av den foreliggende rapport og rapporten "Naturgass i Nord" utarbeide et nytt handlingsprogram for regionalpolitikk for fremleggelse på sesjonen i 1983."

Senere ble det presisert at man spesielt tenkte på behovet for å utvikle Nordkalott-samarbeidet.

På bakgrunn av bl. a. ønskene fra Nordisk Råd skrev NERP 1. april 1982 til Nordkalottkomiteéen (NKK) og ba NKK selv om å komme med forslag til hvordan Nordkalott-samarbeidet bør utvikles. NKK sluttbehandlet denne saken på sitt møte 16. mars 1983 og har kommet med konkrete forslag til NERP vedrørende virksomhetens fremtidige innretning, organisering og finansiering.

På samarbeidsministrenes møte i juni 1983 tok den svenske samarbeidsminister et initiativ for styrking av Nordkalott- og Vestnorden-samarbeidet. Etter behandling av saken på samarbeidsministrenes møte 7. oktober overlot man til NERP og regionalministrene å sluttbehandle denne.

Det er utarbeidet et konkret rammeforslag til hvordan Nordkalott-samarbeidet bør utvikles. Forslaget bygger på NKK's eget opplegg og tar hensyn til samarbeidsministrenes synspunter. Forslaget er sendt på remiss til berørte embetsmannskomiteer og kommentarene er innarbeidet i det endelige ministerrådsforslag om utviklingen av Nordkalottsamarbeidet. Forslaget følger vedlagt.

Hovedkonklusjonene i forslaget kan sammenfattes på følgende måte:

- Styrking av handels- og industrisamarbeidet på Nordkalotten, bl. a. ved å videreutvikle den eksisterende handelskonsulentvirksomheten.

- Bedre utnyttelse og samordning av de ressurser som finnes i regionen til forskning og høyere utdanning.
- Bedre koordinering av virksomheten til NKK med embetsmannskomiteer på andre sektorer, spesielt arbeidsmarked.
- Bedre samarbeid mellom de nasjonale plan- og utbyggingsmyndighetene i respektive fylker/län for å styrke næringslivet m. v. på Nordkalotten.
- De norske fylkeskommunene trekkes direkte med i arbeidet ved at fylkesordførerne i Nord-Norge blir medlemmer i NKK.
- Det nordlige forsøksområdet for grensekommunalt samarbeid i glesbygd blir organisert som en arbeidsgruppe under NKK.
- Økte økonomiske ressurser nordisk og nasjonalt.

Regionalministrene vedtok på sitt møte 7. desember 1983 å oversende programmet for utvikling av Nordkalott-samarbeidet til Nordisk Råd for behandling på den 32. sesjonen i Stockholm i 1984. Etter at Nordisk Råd har avgitt sine synspunkter på forslaget vil Ministerrådet fastsette programmet. I denne sammenheng vil NERP få i oppdrag, i nært samarbeid med NKK, å forestå gjennomføringen av programmet samt løpende arbeide med dets utvikling på bakgrunn av erfaringer som vinnes og synspunkter som fremkommer.

På denne bakgrunn anmoder ministerrådet om Nordisk Råds synspunkter på forslaget om styrking og utvikling av Nordkalott-samarbeidet.

Stockholm den 16. desember 1983.

For Nordisk Ministerråd (regionalministrene)

Thage G. Peterson

Industriminister

Ragnar Sohlman

Generalsekretær

Ministerrådsforslag om en förstärkning och utveckling av Nordkalottsamarbetet

1 Nåværende virksomhet – innhold, organisering og finansiering

a) Innhold

Nordkalotten omfatter Nordland, Troms og Finnmark fylker, Norrbottenens län og Lapplands län. Samarbeidet på Nordkalotten kan for tiden grupperes i fire hovedområder:

- industri
- primærnæringer/areelle næringer
- turisme
- informasjonsutveksling

Tyngdepunktet i arbeidet ligger på *industriell utvikling*. Det er satset meget på å øke handelen på kalotten, utvikle markedsføringen og fremme eksporten. Målgrupper har bl. a. vært verksteds-, trevare-, og elektronikk-industrien. For å samordne, initiere og gjennomføre ulike tiltak er det ansatt en handelskonsulent.

Det er også innledet et samarbeid for å øke mulighetene for å oppnå positive effekter ved eventuelle funn av olje og gass utenfor Nord-Norge. Ressurser er stilt til disposisjon for en oljearbeidsgruppe som er etablert under Nordkalottkomitéen (NKK) samt konkrete prosjekt som gjennomføres i regi av denne gruppe. Dette er oppfølging av et tiltak som er foreslått i rapporten *Naturgass i Nord (NU 1981:13)*. Det er videre under EK-energi opprettet en nordisk kontaktgruppe for olje- og gasspørsmål i Nord. Kontaktgruppens mandat er å ivareta nordiske samarbeidsaspekter i forbindelse med den fortsatte utvikling av petroleumsvirksomheten utenfor Nord-Norge. Kontaktgruppen skal følge utviklingen og tjene som organ for innsamling og utveksling av opplysninger av betydning for utnyttelse av olje og gassfunn utenfor Nord-Norge. Kontaktgruppen kan når det er ønskelig ta initiativ til nordiske samarbeidsaktiviteter i aktuelle regioner. Kontaktgruppen hører inn under EK-energi og består foruten 3 representanter utpekt av denne komité også av 1 representant utpekt av NERP og 1 representant utpekt av EK-industri.

Samarbeid vedrørende *primærnæringer/areelle næringer* omfatter jord- og skogbruket, hagebruk og reinnæring. Arbeidet er dels innrettet mot informasjons- og erfaringsutveksling, dels mot gjennomføring av konkrete pilotprosjekt (f. eks. samarbeidsprosjekt for bedring av forsyningen av engvekstfrø på Nordkalotten).

Innsatser på *turismens* område er innrettet mot markedsføring av Nordkalottens turistmessige kvaliteter og de losjmuligheter m. m. som finnes. Arbeid med å bygge opp et felles hotellbookingsystem pågår.

Ett viktig element i Nordkalott-samarbeidet er å styrke *informasjons- og erfaringsutvekslingen*. Dette skjer gjennom publisering av tidsskriftet *Nordkalott-Nytt*, som kommer med 4 nummer i året, ulike temahefter, tjenestemannsutveksling mellom berørte administrasjoner, støtte til språkstudier osv.

På ministerrådets kulturbudsjett er det i perioden 1971–83 bevilget ca 400 000 DKK til samarbeid på Nordkalotten når det gjelder *forskning og høyere utdanning*. Samarbeidskommisjonen for universiteter og høyskoler på Nordkalotten har vært ansvarlig for samarbeidets gjennomføring i regionen. Kommisjonen ble dannet i 1971 og består av 2 representanter for universitetene i Tromsø, Umeå og Uleåborg, høyskolene i Luleå, Narvik og Rovaniemi, distriktshøyskolene i Alta og Bodø samt Islands Universitet (fra 1980). Sluttrapport fra forsøksvirksomheten skal avgis til kulturministrene innen utgangen av 1983 og denne vil inneholde forslag til samarbeidets eventuelle videreføring innholdsmessig, organisatorisk og økonomisk.

Nordkalottens arbeidsmarkedsutdanningscenter (AMU-senteret) i Övertorneå gjennomfører arbeidsmarkedskurs av 6–72 ukers varighet.

Når det gjelder *allmenkulturområdet* gir ministerrådet tilskudd til museumssamarbeid mellom 8 muséer på Nordkalotten. Videre støttes samisk kulturliv gjennom Nordisk Samisk Institutt og Nordisk Sameråd. På Nordisk Kulturfonds budsjett bevilges midler til delfinansiering av allmenkulturelle prosjekt.

b) *Organisering*

Nordkalott-samarbeidet i *organisert* form startet allerede i 1967, ved at arbeidsministrene i Finland, Norge og Sverige tilsatte en ad hoc-gruppe med oppgave å undersøke konkrete muligheter for et økonomisk samarbeid på Nordkalotten (NR rek. 14/1966). Komitéen ble gjort permanent i 1971. Ved etableringen av Nordisk Ministerråd i 1973 fikk NKK status som embetsmannskomiteé, men fordi bare 3 av Nordens 5 land er medlemmer i NKK skal søknader om støtte til prosjektvirksomhet sendes via Nordisk embetsmannskomiteé for regionalpolitikk (NERP).

På midten av 1970-tallet ble formannsvervet i NKK flyttet fra sentralt nivå til kalotten, slik at det nå sirkulerer med 2 års varighet mellom landshövdingene. Samtidig fikk komitéen sekretær i ministerrådssekretariatet felles med NERP. Senere har NKK opprettet et arbeidsutvalg og en beredningsgruppe av tjenestemenn på kalotten. For det løpende arbeidet med nordkalottsaker finnes en heltidsansatt prosjektsekretær samt en kontorassistent plassert ved länsstyrelsen i Rovaniemi.

c) *Finansiering*

Samarbeidet på Nordkalotten *finansieres* delvis med nordiske, delvis med nasjonale midler. NKK disponerer i 1983 følgende nordiske regionalpolitiske prosjektmidler. (I sammenstillingen inngår også ressursene til det nordlige forsøksområdet for grensekommunalt samarbeid: Enontekiö (F), Muonio (F), Kautokeino (N), Storfjord (N), Karesuando-delen av Kiruna kommune (S), Kolari (F), Pajala (S), Utsjoki (F), Tana (N) og Karasjok (N).)

Nordiske regionalpolitiske prosjektmidler til Nordkalottområdet i 1983

| | |
|---|---------|
| Kap. 241 Regionalpolitikk – Nordkalotten | NOK |
| – Industri på Nordkalotten | 475 000 |
| – Primærnæringer på Nordkalotten | 261 000 |
| – Turisme på Nordkalotten | 71 000 |
| – Informasjons- og erfaringsutveksling | 176 000 |
| – Nordkalottkomitéens sekretariat m. v. | 338 000 |
| Kap. 245 Grenseregionalt samarbeid | |
| – Nordlige forsøksområdet – sekretariatsressurser | 207 000 |

Kap. 244 Regionalpolitikk – Konkrete tiltak

| | |
|--|------------------|
| – Kartlegging av mulighetene for engvekstenes frøproduksjon | 267 000 |
| – Organisering av dyrking og handel med bruksfrø | 65 000 |
| – Nordkalottens elektronikkforum | 192 000 |
| – Bedret markedsføring av dagligvareprodukter | 82 000 |
| – Markedsseminar for studium av komponenter i en oljeplattform | 33 000 |
| – Kompetanse på Nordkalotten for petroleumsvirksomheten | 90 000 |
| – Informasjon om petroleumsvirksomheten på Nordkalotten | 55 000 |
| – Multivisjonsprogram | 80 000 |
| – Nordkalottens aktivitetskart | 50 000 |
| – Utvikling av foretaksvirksomheten – felles servicekontor | 326 000 |
| – Felles telefonkatalog for Utsjoki, Tana og Karasjok kommuner | 44 000 |
| – Grenseelven som kanoled | 175 000 |
| Totalt | 2 987 000 |

2 Forslag til utvikling og videreføring av samarbeidet på Nordkalotten

a) Samarbeidsspørsmål

En forutsetning for at samarbeidet på Nordkalotten skal utvikles er at det bygger på idéer og vokser frem gjennom et sterkt lokalt og regionalt engasjement. Regionalministrene vil som utgangspunkt for samarbeidet avgi visse overgrepene rammer og retningslinjer og antyde hvilke ressurser (typer og omfang) man er beredt til å satse.

For ulike samarbeidsprosjekt bør det som idag finnes styringsgrupper med representasjon fra berørte organ lokalt og regionalt. Samarbeidet må bygge på forutsetninger som er realistiske og innrettes på virksomheter som har forutsetninger for å realiseres og der fordelene som kan oppnås gjennom samarbeid tydelig fremgår. Samarbeidet bør i hovedsak innrettes på å oppnå konkrete resultat.

Nordiske midler må stilles til disposisjon for å forenkle og stimulere initiering og gjennomføring av ulike typer virksomhet. Det er viktig at man lokalt, regionalt og sentralt supplerer de nordiske midlene med personelle og økonomiske ressurser for å gjennomføre ulike prosjekt. Nordiske midler kan bare dekke en del av de totale kostnadene.

Nordkalotten er et geografisk meget stort område med svært spredt bosetting. For at de som sammen arbeider for å utvikle denne region skal lykkes med dette må det finnes økonomiske ressurser for å dekke reisekostnader for ulike møter som er nødvendig ved planlegging og gjennomføring av prosjektvirksomhet. Slike kostnader bør i størst mulig grad finansieres av lokale og regionale organ direkte. Ut over dette bør nordiske midler og midler over respektive lands statsbudsjett stilles til disposisjon. Løpende kontakter over riksgrensene er videre nødvendig for å styrke samhörighetsfølelsen i regionen.

For initiering, samordning og oppfølging av prosjektvirksomhet, informasjonsarbeid m. v. bør det som nå reserveres midler for en grunnadministrasjon (prosjektsekretær og kontorassistent) med lokalisering et sted på Nordkalotten.

Nordkalotten er på mange felt svært heterogent. Forutsetningene for et konkret samarbeid på ulike sektorer varierer sterkt mellom ulike geografiske delområder. Det er naturlig og viktig att NKK har et variert og bredt felt å arbeide på og at ulike prosjekt tilpasses aktuelle problem og de områder hvor det finnes forutsetninger for å løse disse. Næringspolitiske spørsmål bør være de mest sentrale innen NKK's virksomhetsområde, spesielt knyttet til industri, turisme og primærnæringer.

I Nordkalott-samarbeidet bør virksomheten innrettes mot de områder der reelle og felles grunnforutsetninger og interesser finnes. Et eksempel er den handelskonsulentvirksomheten som startet i 1980 og som har som formål å styrke *handels- og industrisamarbeidet* på Nordkalotten. I perioden 1980–83 ble virksomheten finansiert dels med nordiske, dels med nasjonale midler. Fra 1984 skjer finansieringen i sin helhet via nasjonale budsjett. For å øke handelsforbindelsene på Nordkalotten bør virksomheten til Nordkalottens handelskonsulent ytterligere styrkes og utvikles. Når det gjelder det industrielle samarbeidet har man ikke lykkes i å oppnå tilstrekkelige konkrete resultat. Det er derfor viktig å prioritere dette samarbeidsområdet ennå sterkere og utvikle nye samarbeidsformer. Etablering av en egen industriarbeidsgruppe bør overveies. Under alle omstendigheter er det viktig at handels- og industrivirksomhetens kontakt og samarbeid med berørte nasjonale organ styrkes og effektiviseres.

Et annet samarbeidsområde som bør kunne utvikles mer er *turismen*. I NKK's regi burde det gjennomføres en bred markedsføring av Nordkalotten som en interessant turistregion. Innsatsen bør rettes mot det som er eksklusivt for området og de muligheter som foreligger for å kombinere ulike turistaktiviteter og attraksjoner i ulike deler av Nordkalotten. Det foregår allerede en del tiltak på dette området f. eks. felles turistkart for Nordkalotten, multivisjonsprogram, grenseelven som kanoled osv. Innsatsene fra NKK's side burde videre samordnes med kampanjer som drives av nasjonale turistorgan. Mulighetene og forutsetningene for å engasjere turistkonsulenter i respektive land med oppgave å samordne turistinnsatsene, informere om forholdene osv. bør også vurderes.

Et tredje viktig samarbeidsområde er *primærnæringene*. De spesielle forutsetningene som finnes for f.eks. dyrking av visse naturprodukter (spesielt bær) og for reinnæringen bør kunne utvikles ved at man forsøker en viss samordning av videreforedling, distribusjon og markedsføring av produktene.

Et fjerde område som kan utvikles i Nordkalott-samarbeidet er felles utnyttelse av en del av de ressurser som finnes for *forskning og høyere utdanning*. Som nevnt under pkt 1 a) vil samarbeidskommisjonen for universitet og høyskoler på Nordkalotten ved årsskiftet 1983/84 avgi en rapport med konkrete forslag. Av samarbeidstiltak som kan være aktuelle kan nevnes:

- Videreføring av de påbegynte program med felles utdanningslinjer ved universitet og høyskoler. Stipend til studenter som følger fellesprogrammet.
- Utbygging av emner/linjer som tilbys og økt informasjon til studerende om disse.
- Videre kunne man tenke seg felles utnyttelse av spesialutrustning og spesialkunnskaper som finnes innen berørte universitet og høyskoler som en ressurs for industriell utvikling.
- Fortsatt utbygging av forskningssamarbeidet, individuelle utvekslingsprogrammer samt felles konferanse- og symposievirksomhet.

På alle de nevnte områder pågår det allerede et samarbeid på Nordkalotten. Som et ledd i arbeidet med å utvikle og intensivere samarbeidet når det gjelder industri, turisme, primærnæringer, høyskoler m.v. bør det vurderes om nordiske midler skal avsettes slik at det kan engasjere ressurspersoner med spesiell kompetanse innen respektive område og som får i oppgave å komme med forslag til nye og konkrete former for samarbeid. Det vil være naturlig at eksisterende arbeidsgrupper under NKK utgjør referansegrupper som kontaktledd og støtte for disse ressurspersoner. Eventuelt kan det bli aktuelt å danne helt nye referansegrupper.

Andre områder der det kan være aktuelt å undersøke muligheten for økt sysselsetting er den *offentlige sektor* (f.eks. felles innsats mot forurensning i innsjøer og elver), utnyttelse av *dateteknologien* (nabosentraler, samarbeid mellom små databedrifter på Nordkalotten) osv.

b) Organisering av samarbeidet

Samarbeidet på Nordkalotten bør ledes av en komité med representasjon fra regionalpolitiske og arbeidsmarkedspolitiske myndigheter sentralt og regionalt. Komitéen bør sortere under regionalministrene og deres embetsmannskomiteé NERP. NKK bør selv oppnevne underorgan som arbeidsutvalg, beredningsgruppe, arbeidsgrupper osv. Det synes ikke aktuelt å endre nåværende praksis med at hovedsekretæren for NKK er konsulenten i ministerrådssekretariatet, mens det løpende arbeid ledes av en prosjektsekretær lokalisert i samarbeidsregionen. NKK mener at ar-

beidsmarkedspolitiske myndigheter fortsatt skal være med i selve komitéen, og at det er ønskelig at beredningsgruppen har regelmessig kontakt med arbeidskraftmyndighetene på fylkes-/länsnivå. Målet må imidlertid være at man så langt som mulig begrenser den byråkratiske oppbyggingen av arbeidet. Antallet arbeids-/referansegrupper bør derfor begrenses mest mulig.

Derimot er det meget viktig at det hos kommuner, fylker/län, organisasjoner (bl. a. KERA, DU og RUF) osv. finnes tjenestemenn som har et spesielt ansvar for Nordkalottsaker.

Etter at kontakter har vært tatt både til NKK og det nordlige forsøksområdet for grensekommunalt samarbeid, foreslås det et nærmere faglig og organisatorisk samarbeid mellom disse organer. Dette vil bedre mulighetene for koordinering av virksomheten generelt samt prosjektsekretærenes arbeid spesielt, noe som etter NERP's mening vil styrke samarbeidet på Nordkalotten både mellom kommuner og fylker/län.

Det vil være naturlig å overføre midlene fra det nordlige forsøksområdet på kap. 245 til kap. 241 Regionalpolitikk – Nordkalotten. Det er viktig at det nordlige forsøksområdets virksomhetsnivå opprettholdes ved overføringen til nytt budsjettkapittel. Dette muliggjør at det allerede pågående grensekommunale samarbeidet i regi av tre lokale ledningsgrupper kan videreutvikles og bli en naturlig og integrert del av det øvrige nordiske samarbeidet på Nordkalotten.

c) Ressurser for samarbeidet

NKK disponerer i 1983 ca 3 mill NOK fra de nordiske regionalpolitiske budsjettkapitlene. Med den prioritet Nordkalott-samarbeidet har, bør komitéen motta *grunnressurser* fra kap. 241 som minst tilsvarer nåværende andel av de nordiske regionalpolitiske midlene. Grunnressursene til både NKK og det nordlige forsøksområdet bør fra 1985 tilføres kap. 241.

Prosjektmidler fra kap. 244 til *konkrete tiltak* bevilges på grunnlag av prosjektenes kvalitet og nordiske betydning for sysselsetting og næringslivsutvikling. Nordkalotten og Vestnorden er de to høyest prioriterte grenseregionale samarbeidsområdene. Mulighetene for ytterligere å øke ressursene til Nordkalotten fra kap. 244 er til stede og det bør være mulig bl. a. via de tidligere nevnte ressurspersoner som skal engasjeres på ulike sektorer, å definere flere velmotiverte og konkrete prosjekt.

For ytterligere å styrke mulighetene for finansiering av konkrete prosjekt på Nordkalotten, bør budsjetttrammen til kap. 244 utvides til et nivå på 10 mill. NOK pr. år. Dette er i samsvar med tidligere anbefalinger fra regionalministrene og Nordisk Råds økonomiske utvalg. Dette målet bør nås senest i 1987.

De nordiske ressursene som bevilges må suppleres med *nasjonale midler*. Betydelige ressurser til regionalpolitisk motiverte tiltak på Nordkalotten bevilges av Finland, Norge og Sverige. En viss koordinering av

denne innsatsen burde være mulig å oppnå. Det er videre av stor betydning at det på alle nivåer nasjonalt finnes personer som blant sine arbeidsoppgaver har et særlig ansvar for samarbeidsspørsmål. Dette er nødvendig for å få realisme og kontinuitet i arbeidet.

Det er også viktig at konsekvensene av *vedtak i konkrete saker* som har stor betydning for en annen del av Nordkalottområdet avstemmes med berørte lokale, regionale og sentrale organ før vedtak fattes. Den såkalte grenseprosedyreordning på dette området ble vedtatt av de nordiske regjeringer i 1980 på forsøksbasis. NERP har evaluert ordningen i 1983.

Regionalministrene har på sitt møte 7. desember 1983 vedtatt å videreføre grenseprosedyreordningen tilpasset de formål og behov som eksisterer.

Regionalpolitikken spenner over et stort antall geografiske områder og virksomhetsområder. Nordkalotten omfatter de høyest prioriterte utbyggingssområdene i Norden. NKK er et organ som arbeider med tverrsektorielle spørsmål for å fremme utviklingen i dette vanskelige området. Det er derfor av meget stor betydning at komiteén er løpende orientert om de samarbeidsprosjekt som gjennomføres eller planlegges i nordisk regi på ulike sektorer.

At NKK informeres om prosjekt eller beslutninger som forberedes av ulike embetsmannskomiteer og som berører NKK's arbeidsområde vil dels gjøre det mulig for NKK å fremkomme med sine synspunkter før endelig vedtak er fattet, dels mulighet for å kanalisere midler fra flere embetsmannskomiteer til prosjekt og virksomheter som gjennomføres på Nordkalotten. Omvendt er det viktig at andre relevante embetsmannskomiteer under ministerrådet i det omfang de berøres blir informert om Nordkalottkomiteéns prosjektvirksomhet. Hensikten er ikke å endre beslutningsprosessen i NMR-systemet, men gjennom gjensidig informasjonsutveksling å samarbeide faglig og finansielt om ulike prosjekt. Av embetsmannskomiteer det særlig er aktuelt for NKK å samarbeide med kan foruten NERP nevnes Nordisk arbeidsmarkedsutvalg (NAUT) og Embetsmannskomiteén for nordisk kulturelt samarbeid. Konsulenten for nordisk regionalpolitisk samarbeid, som er sekretær for både NERP og NKK, vil få en sentral plass i dette arbeidet.

Grensehandelen har en ganske stor betydning for Nordkalottsamarbeidet. Samarbeidsministrene har nedsatt en ekspertgruppe for å studere hinder for grensehandelen. Man må avvente resultatene av gruppens arbeid før eventuelle tiltak kan iverksettes.

*BILAGA***Betänkande av Nordiska rådets ekonomiska utskott över ministerrådsförslaget**

Ovennevnte ministerrådsforslag er henvist til Økonomisk utvalg. Utvalget har behandlet forslaget på sine møter 27. januar 1984 i Stockholm og 9. februar 1984 i København.

1. Sammendrag av ministerrådsforslaget

I ministerrådsforslaget påpekes det at Økonomisk utvalg har bedt om at Ministerrådet framlegger et forslag for å utvikle Nordkalottsam arbeidet. Det framlagte forslag bygger på et forslag fra Nordkalottkomitéen samt synspunkter fra berørte embetsmannskomiteer.

Hovedkonklusjonene i forslaget kan sammenfattes på følgende måte:

- Styrking av handels- og industrisamarbeidet på Nordkalotten, bl. a. ved å videreutvikle den eksisterende handelskonsulentvirksomheten.
- Bedre utnyttelse og samordning av de ressurser som finnes i regionen til forskning og høyere utdanning.
- Bedre koordinering av virksomheten til NKK med embetsmannskomiteer på andre sektorer, spesielt arbeidsmarked.
- Bedre samarbeid mellom de nasjonale plan- og utbyggingsmyndighetene i respektive fylker/län for å styrke næringslivet m. v. på Nordkalotten.
- De norske fylkeskommunene trekkes direkte med i arbeidet ved at fylkesordførerne i Nord-Norge blir medlemmer i NKK.
- Det nordlige forsøksområdet for grensekommunalt samarbeid i glesbygd blir organisert som en arbeidsgruppe under NKK.
- Økte økonomiske ressurser nordisk og nasjonalt.

2. Utvalgets synspunkter

Som referert i ministerrådsforslaget har Nordisk Råd, og også Økonomisk utvalg, flere ganger uttalt at Nordkalotten og Vestnorden er de to høyest prioriterte grenseregionale samarbeidsområder. Utvalget vil på den bakgrunn uttrykke tilfredshet med at det nå er framlagt et forslag om å forsterke og videreutvikle Nordkalottsam arbeidet.

Utvalget vil innledningsvis bemerke at den beskrivelse som gis av Nordkalottsam arbeidet gir inntrykk av et godt fungerende samarbeid over et bredt samfunnsfelt. Utvalget er enig i at samarbeidet på Nordkalotten bør bygge på idéer og vokse fram gjennom et sterkt lokalt og regionalt engasjement.

Prioriteringen av samarbeidet på Nordkalotten er i samsvar med prioriteringer Økonomisk utvalg har gjort generelt. Tyngdepunktet i arbeidet bør ligge på industriell utvikling. Det er i den forbindelse utmerket at man i

ministerrådsforslaget legger såvidt stor vekt på å øke mulighetene for å oppnå positive effekter ved eventuelle funn av olje og gass utenfor Nord-Norge. To grupper, en oljearbeidsgruppe under Nordkalottkomitéen og en kontaktgruppe under Embetsmannskomiteen for energi, er opprettet for å følge utviklingen. Økonomisk utvalg mener det i den forbindelse er naturlig å spørre om det foregår en tilfredsstillende koordinering mellom de to gruppene. For det første er det viktig å unngå dobbeltarbeid og for det andre vil en god og gjensidig informasjonsutveksling være berikende for begge grupper.

Økonomisk utvalg vil støtte tanken om etablering av en egen industriarbeidsgruppe. En slik gruppe bør ha som en hovedoppgave å utvikle industrisektoren på Nordkalotten ved aktivt å finne fram til nye industriprosjekt og formidle idéene til næringslivet. Arbeidsmarkedets parter bør delta i en slik gruppe.

Når det gjelder organiseringen av Nordkalottsamarbeidet forøvrig kan utvalget bare slutte seg til bestrebelsene på å øke samordningen mellom de ulike organ på Nordkalotten.

Når det gjelder budsjettspørsmålet er det klart at Økonomisk utvalg fortsatt står bak vedtaket fra 1979 om å øke prosjektmidlene over budsjettkapittel 244, Regionalpolitikk, konkrete tiltak, til 10 millioner NOK pr. år. P. g. a. den vanskelige økonomiske situasjon i Norden har det hittil ikke vært mulig å nå denne målsettingen.

Framtidsutsiktene for de nordiske lands økonomier er ikke spesielt lyse. Økonomisk utvalg mener likevel at ved framtidige behandlinger av de nordiske budsjetter bør det regionalpolitiske samarbeidet oppprioriteres noe. Det betyr at utvalget vil gå inn for at økningene over de kapitler som omhandler regionalpolitikk, og da spesielt kapittel 244, kan økes mere enn hva som har vært tilfelle ved de siste års budsjettbehandlinger.

Med de ovenfor anførte bemerkninger foreslår Økonomisk utvalg at Nordisk Råd vedtar følgende rekommandasjon:

Nordisk Råd rekommanderer Nordisk Ministerråd å forsterke og videreutvikle Nordkalottsamarbeidet, vesentlig i samsvar med retningslinjene som trekkes opp i ministerrådsforslag B 49/e.

København, 9. februar 1984

Gunnar Berge (A)

Johan Buttedahl (Sp)

Karen Thurøe Hansen (KF)

Paul Jansson (s)

Anker Jørgensen (S)

Arvo Kemppainen (Skdl)

Preben Lange (Si)

Gunnar Nilsson (s)

Formann

Arne Skauge (H)

Sten Svensson (m)

Hans Olav Tungesvik (Kr.F.)

Ola Ullsten (fp)

Ministerrådsförslag

om reviderat samarbetsprogram på konsumentområdet

(Överlämnat av Nordiska ministerrådet)

Bifogat översändes Nordiska ministerrådets (konsumentministrarna) förslag till reviderat samarbetsprogram på konsumentområdet inför Nordiska rådets 32:a session 1984.

Arbetsmarknadsparternas nordiska samarbetsorganisationer, de nordiska industriförbunden, de nordiska ämbetsmannakommittéerna för lagstiftningsfrågor, industripolitik och handelspolitiska frågor samt Nordiska jämställdhetsutskottet och Nordtest har beretts tillfälle att yttra sig över det utkast till program som legat till grund för ministerrådsförslaget.

Ministerrådet avser att fastställa samarbetsprogrammet under år 1984 efter att Nordiska rådet behandlat ärendet och lämnat sina synpunkter på förslaget.

Stockholm i december 1983

På Nordiska ministerrådets (konsumentministrarnas) vägnar

Kjell-Olof Feldt

Finansminister

Ragnar Sohlman

Generalsekreterare

Nordiska ministerrådets samarbetsprogram på konsumentområdet

Föroord

Nordiskt samarbete på konsumentområdet har pågått sedan slutet av 1940-talet. På rekommendation av Nordiska rådet organiserades samarbetet år 1958 i Nordiska kommittén för konsumentfrågor. År 1974 institutionaliserades detta samarbete inom ramen för Nordiska ministerrådet. Kommittén fick status som Nordisk ämbetsmannakommitté för konsumentfrågor. Som ett led i samarbetet fastställde Nordiska ministerrådet efter hörande av Nordiska rådet år 1980 ett första samarbetsprogram på konsumentområdet. En översyn av programmet har nu skett vilket resulterat i det nu föreliggande reviderade samarbetsprogrammet.

I samarbetsprogrammet anges ramarna för det nordiska samarbetet på konsumentområdet. Programmet är huvudsakligen inriktat på sådana samarbetsuppgifter som är högt prioriterade i de nordiska länderna och som befunnits lämpade för nordiskt samarbete. Det åvilar Nordiska ämbetsmannakommittén för konsumentfrågor att inom givna ekonomiska ramar genomföra programmet bl. a. i form av konkreta samarbetsprojekt.

1. Inledning

De nordiska staternas kulturella, sociala och ekonomiska system liksom de nordiska hushållens struktur och konsumtionsmönster uppvisar stora likheter. Handeln mellan de nordiska länderna är stor, liksom importen från andra länder. Produktion och marknadsföring blir alltmer internationell. Varu- och tjänsteutbudet i de nordiska länderna är tämligen likartat. Detta har skapat förutsättningar för och behov av en samordning av konsumentpolitiken i de olika länderna.

I ett mer dagsaktuellt perspektiv kan man framhålla de ekonomiska svårigheter som har drabbat också de nordiska länderna under slutet av 70-talet och början av 80-talet. Minskade realinkomster bl. a. på grund av inflationen ställer delvis nya krav på konsumentpolitiken i länderna och på det nordiska samarbetet. Det har också kommit att innebära en hårdare prioritering av de konsumentpolitiska insatserna.

Den teknologiska utvecklingen kommer under 80-talet i högre utsträckning än tidigare att påverka den enskilde konsumenten direkt. Detta gäller bl. a. informations- och mediateknik, användandet av datateknik i varuhandeln samt betalningsförmedling. Det är viktigt att fördelar och nackdelar för konsumenterna med denna utveckling värderas. Eftersom den tekniska utvecklingen på detta område har en klart internationell prägel, är det naturligt att denna utvärdering görs på en bredare bas än vad som är möjligt i ett enskilt land.

I takt med att flödet av varor, tjänster och information blivit alltmer

internationaliserat har samarbetet på konsumentområdet ökat i omfattning och vidgats att omfatta alltfler länder (också i den tredje världen). Det nordiska samarbetet är en naturlig och viktig bas för konsumentorganen i de nordiska länderna också i det vidare internationella samarbetet.

2. Mål och medel

Konsumentpolitiken syftar till att hjälpa konsumenterna att bättre utnyttja sina resurser och att skydda dem mot säkerhetsrisker och otillbörliga affärsmetoder.

Ministerrådet önskar en fortsatt samordning av konsumentpolitiken i de nordiska länderna.

Genom samarbetet uppnås en *effektivare konsumentpolitik*. Genomslagskraften i de konsumentpolitiska åtgärderna ökar sålunda om de nordiska länderna agerar samfällt och även i övrigt samordnas. Erfarenhetsutbyte och samordning är därför viktiga inslag i samarbetet. Ministerrådet finner det väsentligt att detta utbyte fortsättes och utvecklas. Den lokala och regionala verksamheten bör härvid uppmärksammas.

Vidare leder samarbetet till *bättre resursutnyttjande*. Vissa problem kan t. ex. av resursskäl vara svåra att hantera nationellt, medan förutsättningar kan finnas att angripa dem inom det nordiska samarbetet. Andra problem kan visserligen lösas nationellt, men inom ramen för det nordiska samarbetet kan finnas lösningar som är effektivare och/eller resurssparande. Det är därför viktigt att även i fortsättningen eftersträva nordiska lösningar i dessa sammanhang.

Samarbetet skall vidare medverka till att handelshinder undviks så långt som möjligt i syfte bl. a. att motverka fördyringar för konsumenterna. Härigenom förstärks arbetet för *Norden som hemmamarknad*. Resultat bör uppnås också i ett vidare internationellt perspektiv.

Ministerrådet anser det betydelsefullt att inom det nordiska konsument-samarbetet *utveckla kontakter* med andra samhällssektorer, med organisationer, folkrörelser och näringsliv i de nordiska länderna samt med andra internationella organisationer.

Det nordiska samarbetet på konsumentområdet har *samtliga invånare* i de nordiska länderna som målgrupp. Olikheter i förmågan att klara sig som konsument bör uppmärksammas, liksom de samhälleliga förändringarnas konsekvenser för skilda konsumentgrupper. I det nordiska samarbetet skall behoven och problemen hos *utsatta grupper* såsom barn, handikappade, invandrare och äldre personer särskilt beaktas.

3. Verksamhet

3.1 Allmänna konsumentpolitiska frågor

Konsumentforskning representerar i samtliga nordiska länder en verksamhet med begränsade resurser. Ministerrådet anser att forskningssamarbetet i Norden bör ges speciell uppmärksamhet. Den nordiska dialog mellan konsumentorganen och samhällsvetenskapliga forskare som inletts vid det första och andra nordiska forskningsseminariet skall föras vidare. Aktuella forskningsområden är bl. a. marknadsföringsmetoder och -effekter, hushållsekonomi och frågor om konsumenternas inflytande. Av stort intresse är också studier som belyser hur olika slag av handelshinder påverkar priserna i konsumentledet.

Den ekonomiska utvecklingen under senare år har inneburit minskade realinkomster för många hushåll. Insatser på det hushållsekonomiska området bör därför ges högsta prioritet. Hit hör underlag för budgetrådgivning till hushållen. Hushållens kostnader för och tillgång till krediter bör även i fortsättningen studeras liksom boendekostnader och transportkostnader.

Varudistributionsfrågorna uppmärksammas också i fortsättningen. Bl. a. bör effekterna i konsumentledet av en ökad användning av datateknik i dagligvaruhandeln studeras. Vidare bör erfarenhetsutbytet kring de nationella stödformerna till kommersiell service fortsätta. Marknadens förutsättningar att värna konsumenternas intressen när det gäller inflytande på sortimentet, öppethållandet och butiksstruktur bör kartläggas och utvecklingsmöjligheter prövas. Samtidigt beaktas behovet av en effektiv konkurrens till fördel för konsumenterna.

Offentliga tjänster tillhandahålls under delvis andra betingelser än privata. Ett problem är hur de offentliga tjänsterna bäst utformas med hänsyn till konsumenternas behov och efterfrågan. Former för detta bör studeras.

En allt större del av verksamheten i de flesta nordiska länderna bedrivs lokalt och regionalt. Särskilt gäller detta rådgivning och reklamhantering men också marknadsbevakning och undersökningar görs i betydande grad utanför de centrala konsumentorganen. Erfarenhetsutbytet beträffande den lokala och regionala verksamheten bör fortsätta. Också på andra sätt bör man sträva efter att utnyttja denna resurs i det nordiska samarbetet. Eftersom särskilt rådgivningsverksamheten tar betydande resurser i anspråk på såväl lokal och regional som på central nivå i samtliga länder bör deras omfattning och effekter noga värderas.

3.2 Krav på varor och tjänster. Produktsäkerhet

Samarbetet beträffande undersökningar av varor och tjänster syftar till resursbesparing och samordning av nationella krav. Arbetet med att ta fram gemensamma provningsmetoder, gemensamma normer för utvärdering av provningsresultat samt gemensamma eller samordnade provningar är härvid väsentligt. Viktigt är också informationsutbyte om pågående och

planlagd forsknings-, utrednings- och undersökningsverksamhet på konsumentområdet.

Gemensamma varuprovningar skall fortsätta. Provningarna bör fördelas mellan länderna så att tillgängliga resurser utnyttjas på bästa möjliga sätt. Erhållna resultat, presentation av framtaget material samt dess användning som underlag för konsumentinformation och för producentpåverkan skall utvärderas.

Metoder för provning skall tas fram och befintliga metoder för anpassning till eventuellt nya krav vad gäller funktion, energiförbrukning och säkerhet skall fortsätta. På detta område pågår sedan år 1980 ett samarbete med NORDTEST, inom vars fackgrupp på konsumentvaruområdet framtagning, utveckling och översyn av provningsmetoder sker.

Privata och offentliga tjänster bör uppmärksammas i undersökningsverksamheten. Särskilt intresse bör ägnas service och reparationer då denna typ av tjänster i ett hushållsekonomiskt kärvare läge får ökad betydelse.

Det nordiska samarbetet bör återspegla den vikt som nationellt har lagts vid *produktsäkerhet*. Ministerrådet anser att detta område är väl lämpat för nordiskt samarbete. Det nordiska samarbetet för att förhindra olyckor i hem och under fritid bör ytterligare utvecklas. Samarbete bör därför ske när säkerhetskrav ställs på konsumentprodukter. Ministerrådet finner det också angeläget att nationella system för olycksfallsrapportering inrättas och att det nationella arbetet härvidlag samordnas nordiskt. Det nordiska systemet för notifiering av nationella beslut och undersökningsresultat på produktsäkerhetsområdet är viktigt i detta arbete. En samordning med andra internationella notifikationssystem på området skall eftersträvas. Dessutom bör arbetet med notifieringar förenklas så långt som möjligt.

Samordningen av de nordiska konsumentorganens deltagande i internationellt och nordiskt standardiseringsarbete på konsumentområdet bör fortsätta.

3.3 Information om varor och tjänster

Konsumentinformation om varor och tjänster inklusive märkning är ett viktigt arbetsområde nationellt. Delar av denna verksamhet lämpar sig också väl för nordiskt samarbete. Särskilt intresse bör ägnas studier av nordiska och nationella informationssystem avseende förståelse, användning och effekter i konsument-, producent- och handelsleden. Utvecklingen av olika märkningssystem, t. ex. textilskötselmärkning, uppmärksammas såväl nordiskt som internationellt. I syfte att underlätta handelsutbytet bör märkningskraven i de nordiska länderna samordnas. Varningsmärkning och lämplighetsanvisningar i produktsäkerhetssyfte bör ägnas uppmärksamhet liksom prismärkning, bl. a. i anknytning till införande av varukodningssystem och liknande i butiksledet. Samarbete bör fortsätta också beträffande allmän köpinformation om varor och tjänster.

3.4 *Utbildning och information*

Det hittills genomförda samarbetet beträffande konsumentundervisningen i grundskolan och lärarutbildningen bör följas upp och utvärderas. Detta samarbete läggs vidare till grund för insatser inom förskolan, inom högskoleutbildningen och beträffande utbildningen av socialarbetare och vidareinformatörer. Folkbildningsorganisationernas möjligheter när det gäller konsumentundervisning bör tas till vara.

Behovet av utbildning i konsumentfrågor av personal i servicesektorn, i marknadsföringsbranschen och i tillverkningsindustrin bör uppmärksammas. Detsamma gäller behovet av vidareutbildning bland tjänstemän och andra med anknytning till det konsumentpolitiska arbetet.

Möjligheterna att effektivisera konsumentorganens produktion av informationsmaterial och utbildningsmaterial för såväl vuxna som barn bör prövas. Konsumentinformationens genomslagkraft bör utvärderas, bl. a. avseende dess möjligheter att nå utsatta grupper.

Möjligheter och problem med konsumentinformation i olika media observeras. Särskild tyngdpunkt läggs vid ny teknologi såsom satellit-TV, kabel-TV, närradio, video, teledata, teletext och dataöverföring.

3.5 *Konsumenträtt*

Det rättsliga konsumentskyddet har under senare år byggts ut i de nordiska länderna och bör ha en markerad ställning också i det nordiska samarbetet.

Ministerrådet antog år 1974 ett samarbetsprogram på lagstiftningsområdet för vars genomförande den nordiska ämbetsmannakommittén för lagstiftningsfrågor svarar. Samarbetet omfattar bl. a. lagstiftning av väsentlig betydelse för konsumentens rättsställning. I anslutning till detta samarbete bör erfarenheter utbytas om pågående lagrevideringar och andra lagstiftningsfrågor mellan de insatser som, nordiskt och nationellt, verkar inom det konsumentpolitiska fältet.

Undersökningar av lagstiftningens verkningar förutsätts också komma till stånd.

Vidare bör samverkan ske i frågor rörande övervakning av marknadsföring i Norden. Marknadsföring till barn och unga samt användandet av suggestiv reklam bör särskilt uppmärksammas.

Härutöver bör konsumenträttsliga aspekter på ny media- och informationsteknologi studeras. Betalning med kontokort och elektronisk betalningsförmedling bör också bevakas i detta sammanhang.

Konsumenträttsliga problem förknippade med olika (privata och offentliga) tjänster bör uppmärksammas. Detta gäller särskilt avtalsvillkor, reklamationshantering och processuella frågor.

Frågor kring produktsäkerhet uppmärksammas bl. a. med utgångspunkt i internationellt arbete på området. Hit hör frågan om tillbakakallande av farliga varor.

3.6 *Tvårvetenskapligt samarbete*

Beroendet mellan konsumentpolitik å ena sidan och andra samhällssektorer å den andra skall uppmärksammas. Detta gäller i alla sammanhang men särskilt skall det nordiska samarbetet antingen det sker inom ramen för ministerrådet eller utanför ministerrådet som t. ex. arbetet inom pris- och konkurrensmyndigheterna uppmärksammas.

3.7 *Samarbete med organisationer, folkrörelser och näringsliv*

De resurser konsumentmyndigheterna disponerar kan aldrig räcka till för att fånga upp alla konsumentproblem och nå ut till folkflertalet. Inte heller genom andra samhällsinstitutioner, t. ex. skolan och de sociala myndigheterna, kan konsumentorganen i tillräcklig utsträckning nå ut till konsumenterna. Frivilliga organisationer och liknande, bl. a. konsumentorganisationer, spelar en stor roll då det gäller att nå ut till grupper av konsumenter som annars är svåra att komma i kontakt med.

Det är särskilt viktigt att samverka med näringslivet och dess organisationer när det gäller produktrelaterad information och reklamationshantering, men även beträffande olika former för konsumentinflytande.

Ministerrådet anser att samarbete med organisationer och näringsliv bör intensifieras också i det nordiska samarbetet på konsumentområdet.

3.8 *Internationellt samarbete*

De gemensamma nordiska ståndpunkter som eftersträvas inom ramen för det nordiska samarbetet utgör också en grundval för att påverka det internationella samarbetet på konsumentområdet. Arbetet i olika internationella organ utgör i sin tur förutsättningar för det konsumentpolitiska arbetet i Norden. Ministerrådet finner det därför väsentligt att samordningen av de nordiska ländernas ställningstaganden i konsumentfrågor inom internationella organisationer fortsatt ges hög prioritet samt att kontakterna med olika internationella organ utvecklas. Detta gäller såväl offentliga organ som FN, OECD, Europarådet, ISO, COPOLCO och EG som organ av privat karaktär, t. ex. IOCU (International Organization of Consumer Unions) och BEUC (en sammanslutning av konsumentorgan inom EG).

4. **Genomförande**

Nordiska ämbetsmannakommittén för konsumentfrågor svarar för samarbetsprogrammets genomförande och för den nödvändiga anpassningen till ekonomiska och andra förutsättningar i de enskilda länderna. Inom ministerrådets organ och i projektverksamheten skall bevakas att resultaten från samarbetet förs vidare, utnyttjas samt blir utvärderade. I ljuset av denna uppföljande verksamhet kommer erforderliga ändringar av det nordiska samarbetet att vidtas. Ministerrådet kommer att ställa resurser till förfogande för samarbetsprogrammets genomförande.

*BILAGA***Betänkande av Nordiska rådets juridiska utskott över ministerrådsförslaget**

Ministerrådsförslaget er fremsat i december måned 1983 og er af Nordisk Råds præsidium henvist til behandling i juridisk udvalg. Udvalget har behandlet forslaget på møder den 23. og 24. januar 1984 i Stockholm.

Under Nordisk Råds 28. session 1980 i Reykjavik behandlede Nordisk Råd det første samarbejdsprogram på konsumentområdet fremsat af Nordisk Ministerråd i oktober måned 1979. Forslaget blev af Nordisk Råd undergivet en omfattende remissbehandling, der resulterede i en overvejende tilslutning fra remissinstanser. Forslaget fik tilslutning i Nordisk Råds økonomiske udvalg, og Nordisk Råds plenarforsamling tiltrådte under sessionen enstemmigt forslaget.

Ministerrådet vedtog herefter i 1980 samarbejdsprogrammet, der siden – med årlige justeringer – har været grundlag for det nordiske samarbejde på konsumentområdet.

Det første samarbejdsprogram tog en lang række spørgsmål op som emner for nordisk samarbejde. Som noget naturligt i den indledende fase var samarbejdsprogrammet nærmere et katalog over mulige samarbejdsområder end et egentligt handlingsprogram med konkrete initiativer på præcist angivne områder.

Den udvikling i samfundene, der har fundet sted siden samarbejdsprogrammets vedtagelse og resultaterne af arbejdet med samarbejdsprogrammets emnekatalog har gjort det naturligt, at der – som også forudsat i 1980 – nu fremlægges et revideret samarbejdsprogram med hensyntagen til de foreløbige indvundne erfaringer og resultater. Resultaterne af det hidtidige arbejde er der årligt redegjort for i ministerrådets beretninger om det nordiske samarbejde – C 1. Nordisk Råd har i sine kommentarer hertil givet tilslutning til det af ministerrådet udførte arbejde, og det er således ikke på grund af kritik fra Nordisk Råd, at der nu fremlægges et nyt samarbejdsprogram, men det er en naturlig følge af den dialog, der gennem årene har været mellem Nordisk Råd og Nordisk Ministerråd om disse spørgsmål, at Nordisk Ministerråd nu søger tilslutning til et revideret grundlag for den fortsatte udvikling af samarbejdet.

Også det nu foreliggende program er hovedsagelig rettet mod sådanne samarbejdsopgaver, som er højt prioriterede i de nordiske lande, og som er fundet velegnede for nordisk samarbejde.

Juridisk udvalg er med ministerrådet enig i, at samarbejdsprogrammet må revideres under iagttagelse af de økonomiske vanskeligheder, der har været også i de nordiske lande, og at de mindskede indkomster stiller delvis nye krav til konsumentpolitikken i landene og på nordisk plan, og at dette må medføre en hårdere prioritering af de konsumentpolitiske ind-

satser. Det er også rigtigt at give høj prioritet til en vurdering af de fordele og ulemper, som den teknologiske udvikling byder, og i de kommende år i stigende grad vil komme til at byde, konsumenterne. Det er ligeledes centralt, at de nordiske konsumentorganisationer tager del i det væsentlig bredere internationale samarbejde, hvor de nordiske lande må antages at kunne være foregangslande til gavn også for de nordiske landes indbyggere, når man tager det voksende udbytte af varer, tjenester og information over landegrænserne i betragtning.

Juridisk udvalg er helt enig med ministerrådet i, at udviklingen giver grundlag for særligt at være opmærksom på problemer hos udsatte grupper så som børn, handicappede, indvandrere og ældre personer.

De begrænsede økonomiske ressourcer må udnyttes så effektivt og målrettet som muligt, og juridisk udvalg kan i den sammenhæng tilslutte sig, at forskningsmæssige opgaver og konkrete initiativer rettes mod markedsføringsmetoder og markedsføringseffekter, mod husholdningsøkonomi og mod spørgsmål om konsumenternes indflydelse. Realindkomstudviklingen tilsiger, at der gøres en særlig indsats på det husholdningsøkonomiske område omfattende budgetrådgivning, undersøgelser af effekten af anvendelse af datateknologi og varetagelse af konsumenternes interesser, når det gælder indflydelse på varesortiment, åbningstider og butiksstruktur.

Juridisk udvalg har gennem nogen tid været en varm fortaler for nordisk samarbejde om ensartede regler for produktansvar. Fremskridtene på dette område har været begrænsede, men det må fortsat være en opgave for Nordisk Råd at presse på for at fremme et resultatgivende samarbejde på dette felt. Produktansvar og produktsikkerhed hænger nøje sammen, og juridisk udvalg giver sin fulde støtte til, at samarbejdet om øget produktsikkerhed tillægges væsentlig betydning. Det burde være muligt at vurdere disse to problemområder i en sammenhæng, der resulterer i formindskelse af risikoen for skadeforvoldelse i kraft af en højere produktsikkerhed og en øget mulighed for uden videre at opnå økonomisk genopretning i tilfælde af, at skaden alligevel sker.

I denne sammenhæng er også samarbejde om konsumentinformation om varer og tjenester inklusive mærkning væsentlig. Det samme gælder undersøgelser af markedsføring over for børn og unge samt anvendelse af suggestiv reklame.

Inden for den nye teknologi og teknik må der fæstes opmærksomhed ved, om der i de øgede tilbud om muligheder for betaling med kontokort og for elektronisk betalingsformidling er en balance, der sikrer, at fordelene ved sådanne ordninger først og fremmest kommer konsumenterne til gode.

Nordisk Råd bør holde ministerrådet fast på tilsagnet om, at Nordisk Ministerråd vil stille ressourcer til rådighed for gennemførelse af samarbejdsprogrammet. Gennemførelsen af det nu foreliggende reviderede samarbejdsprogram vil stille krav om betydelige økonomiske ressourcer, for-

mentlig flere end der i det hidtidige arbejde har været stillet til disposition. Juridisk udvalg går ud fra, at ønsket om en forstærket indsats på konsumentområdet også viser sig i disponeringen over økonomiske ressourcer, som Nordisk Ministerråd råder over.

Med disse bemærkninger tiltræder juridisk udvalg ministerrådsforslaget og foreslår, at Nordisk Råd vedtager følgende rekommandation:

Nordisk Råd rekommanderer Nordisk Ministerråd at vedtage et revideret samarbejdsprogram på konsumentområdet under hensyntagen til de synspunkter og præciseringer, som Nordisk Råds juridiske udvalg har udtrykt i sin betænkning af 24. januar 1984 over ministerrådsforslag B 50/j.

Stockholm, den 24. januar 1984

Lennart Andersson (s)

Fung. formand

Ragna Berget Jørgensen (A)

Tuulikki Petäjaniemi (Kok)

Marit Rotnes (A)

Friðjón Þórðarson (Sj.)

Riitta Järvisalo-Kanerva (Sd)

Hans Nyhage (m)

Heikki Riihijärvi (Smp)

Arne Skauge (H)

Lars Werner (vpk)

Ministerrådsförslag

om ett nordiskt samarbetsprogram på arbetsmiljöområdet

(Överlämnat av Nordiska ministerrådet)

Bifogat översändes Nordiska ministerrådets (arbetsmiljöministrarna) förslag till reviderat samarbetsprogram på arbetsmiljöområdet inför Nordiska rådets 32:a session.

Ministerrådsförslaget är utarbetat efter att ett utkast varit på remiss hos arbetsmarknadens parter samt vissa andra organ och organisationer. Ministerrådet har fastställt förslaget vid sitt möte den 16 november 1983 efter att ha dryftat frågan vid möten med Nordiska rådets social- och miljöutskott samt representanter för arbetsmarknadens parter.

Ministerrådet avser att fastställa samarbetsprogrammet under år 1984 efter att Nordiska rådet behandlat ärendet och lämnat sina synpunkter på förslaget.

Stockholm i december 1983

För Nordiska ministerrådet (arbetsmiljöministrarna)

Anna-Greta Leijon
Arbetsmarknadsminister

Ragnar Sohlman
Generalsekreterare

Nordiskt samarbetsprogram på arbetsmiljöområdet**Innehåll**

| | | |
|----------------|--|-----|
| 1. | Bakgrund och målsättning | 799 |
| 1.1 | Inledning | 799 |
| 1.2 | Arbetsmiljöpolitikens utgångspunkter och samband med övrig samhällspolitik | 800 |
| 1.3 | Programmets syfte och målsättning | 802 |
| 2. | Arbetsmiljöpolitikens verkningssmedel | 803 |
| 2.1 | Lagstiftning och tillsynsverksamhet | 803 |
| 2.2 | Forskning och utveckling | 804 |
| 2.3 | Utbildning och information | 804 |
| 2.4 | Arbetsmarknadsparternas och övriga organisationers roll ... | 805 |
| 3. | Formerna för det nordiska samarbetet på arbetsmiljöområdet | 805 |
| 4. | Samarbetsområden under programperioden | 807 |
| 4.1 | Arbetsolycksfall | 808 |
| 4.2 | Kemiska risker | 808 |
| 4.3 | Biologiska risker | 809 |
| 4.4 | Fysikaliska faktorer | 809 |
| 4.5 | Fysiska belastningar och arbetsanpassning | 810 |
| 4.6 | Psykosociala belastningar | 810 |
| 4.7 | Arbetstid | 811 |
| 4.8 | Datateknologi | 811 |
| 4.9 | Samordning av lagstiftning och föreskrifter | 812 |
| 4.10 | Arbetsmiljö, hälsa och ekonomi | 812 |
| 4.11 | Vidareutbildning inom arbetsmiljöområdet | 813 |
| 4.12 | Arbetsmiljöinformation och förmedling av forskningsresultat | 813 |
| 5. | Internationellt arbetsmiljösamarbete | 814 |
| 6. | Genomförande och revision av programmet | 815 |
| <i>Bilaga:</i> | Betänkande av Nordiska rådets social- och miljöutskott | 816 |

1. Bakgrund och målsättning

1.1 Inledning

Ett nordiskt samarbete gällande arbetsmiljöfrågor har förekommit sedan en lång tid tillbaka. Efter upprättandet av Nordiska ministerrådet år 1971 inleddes en ny epok i samarbetet på arbetsmiljöområdet i likhet med många andra samarbetsområden. Samarbetet organiserades enligt fastare former och blev mera omfattande.

Samarbetet på arbetsmiljöområdet vilar såsom det nordiska samarbetet i sin helhet på samarbetsöverenskommelsen mellan Danmark, Finland, Island, Norge och Sverige av år 1962, det s. k. Helsingforsavtalet. Avtalet stadfäster regeringarnas vilja att främja den nära gemenskap som råder mellan de nordiska folken och utveckla samarbetet mellan länderna. Bl. a. eftersträvas enhetliga regler i så många avseenden som möjligt samt en ändamålsenlig arbetsfördelning mellan länderna. Avtalet stadfäster särskilt att likformighet beträffande nationella regler rörande arbetarskydd och liknande frågor bör eftersträvas.

Ministerrådet upprättade år 1973 Nordiska ämbetsmannakommittén för arbetsmiljöfrågor, som fick i uppdrag att på nordiskt plan verka för samordning och samarbete i arbetsmiljöfrågor. Åren 1974 och 1975 upprättades två permanenta organ under ämbetsmannakommittén – arbetsgruppen för arbetsmedicin/yrkeshygien och styrgruppen för arbetarskyddsföreskrifter – och de första projekten inom arbetsmiljöområdet inleddes i ministerrådets regi. Därefter har samarbetet utvecklats till att omfatta ett stort antal projekt inom arbetsmiljöverksamhetens olika delområden.

Arbetsmarknadens parter har en central roll i arbetsmiljöverksamheten i de enskilda länderna och såväl arbetstagar- som arbetsgivarorganisationerna har visat ett stort intresse även för det nordiska samarbetet på området. Nordens fackliga samorganisation (NFS) har godkänt ett arbetsmiljöprogram, där man ger uttryck för den grundsyn och de huvudprinciper medlemsorganisationerna anser bör vara grunden för utformningen av arbetsmiljön. Ministerrådet lägger även i fortsättningen stor vikt vid samarbetet med arbetsmarknadens parter varigenom ministerrådet och de enskilda ländernas regeringar kan dra nytta av de erfarenheter och kunskaper som parterna har.

Nordiska rådet har visat ett stort intresse för arbetsmiljöfrågorna och rådet har därmed även haft en viktig roll i utvecklingen av samarbetet. Rekommendationerna om handlingsprogram och samarbetsprogram på arbetsmiljöområdet är centrala i detta sammanhang.

År 1977 fastställde ministerrådet det första nordiska handlingsprogrammet på arbetsmiljöområdet. Programmet reviderades år 1981 och fick namnet "Nordiskt samarbetsprogram på arbetsmiljöområdet". Revisionen var inte särskilt omfattande, men en del tillägg och preciseringar i förhållande till det tidigare programmet gjordes. Revideringen skedde i

samråd med arbetsmarknadens parter, vilkas roll i samarbetet samtidigt förtydligades. Egna avsnitt om arbetstid och arbetsanpassning samt den nya teknologins samband med arbetsmiljön medtogs i programmet, ökade insatser för förebyggande av arbetsolycksfall eftersträvades och betydelsen av föregripande arbetarskyddsåtgärder betonades i samband med revisionen.

Sedan senaste revision har samarbetet ytterligare utvecklats. Man har dels fortsatt och utvecklat de verksamheter från tidigare år som upplevts som särskilt nyttiga. Dels har man inlett och delvis genomfört aktiviteter om arbetstids- och ledighetslagstiftning, arbetsmiljö och ny teknik, effektivisering av olycksfallsbekämpning och samarbete om typgodkännande av tekniska anordningar för att nämna de frågor som uppmärksammades i samband med revisionen. Samarbetet med arbetsmarknadens parter har fördjupats samtidigt som formerna för samarbetet har förbättrats.

År 1982 inledde den första nordiska institutionen på arbetsmiljöområdet sin verksamhet. Samarbetet gällande vidareutbildning av specialister inom arbetsmedicin, yrkeshygien och företagshälsovård drevs i projektform under åren 1978–1981. Upprättandet av Nordiska institutionen för vidareutbildning inom arbetsmiljöområdet möjliggör en mera långsiktig planering och bidrar till att utveckla samarbetet inom detta viktiga område.

Den nordiska dokumentationsverksamheten på arbetsmiljöområdet har utvecklats och fr. o. m. år 1983 omorganiserats så att även arbetsmarknadens parter har tillgång till dokumentationscentralens tjänster. Den omorganiserade verksamheten drivs tillsvidare på försök under två år med titeln Samnordisk Dokumentationscentral for Arbejdsmiljø (SDA).

Ministerrådet avser att med fastställandet av detta samarbetsprogram ytterligare utveckla och effektivisera det nordiska samarbetet på arbetsmiljöområdet.

1.2 Arbetsmiljöpolicens utgångspunkter och samband med övrig samhällspolitik

Arbetsmiljöpolicens målsättning är att som en del av den allmänna samhällspolitiken åstadkomma en sådan arbetsmiljö, där arbetstagarnas hälsa inte utsätts för fara och som gör det möjligt att fortlöpande förbättra arbetstagarnas hälsa. Trots odiskutabla framgångar som nåtts i de nordiska länderna med en förbättring av arbetsmiljön finns det ännu ett stort antal arbetstagare, som arbetar under risk för arbetsolycksfall eller yrkessjukdomar. Under senare tid har olika långtidsverkningar av kemiska ämnen och belastningar fått allt större aktualitet.

Arbetsmiljöverksamheten sker genom olika typer av åtgärder på många olika plan. Myndigheterna har en viktig roll i styrningen av verksamheten och forskningen utgör härvid en viktig grund. Arbetsmiljöproblemen måste emellertid få sin lösning på arbetsplatserna. Ansvar för detta vilar på arbetsgivarna men även arbetstagarna har en viktig roll när det gäller att

finna lösningar till problemen samt utveckla arbetsmiljön. Ett stort ansvar för utformningen av arbetsmiljön vilar även på tillverkare och konstruktörer av produktion och tekniska anordningar.

Den tekniska och industriella utvecklingen är en väsentlig faktor i utvecklingen av arbetsmiljön. Utvecklingen innebär en ständig förändring i arbetsmiljön samtidigt som förutsättningarna för arbetsmiljöverksamheten förändras. Användningen av nya kemiska ämnen och nya tekniska lösningar medför i många fall nya arbetsmiljöproblem som måste finna sina lösningar. Samtidigt medför strukturförändringarna i näringslivet förändringar i arbetskraften med hänsyn till yrkesfördelning och kvalifikation. Därmed är även bilden för arbetsmiljöproblemen under ständig förändring.

Den ogynnsamma ekonomiska utveckling man under de senaste åren haft i de nordiska länderna har i viss mån ändrat förutsättningarna för arbetsmiljöpolitiken. Den försvagade sysselsättningssituationen och kraven på att förbättra företagets konkurrenskraft har ofta setts i ett motsatsförhållande till verksamheten för en bättre arbetsmiljö. Å andra sidan är det uppenbart att man inte kan avstå kravet om att arbetstagarnas hälsa måste tryggas. Inte heller kan man acceptera en undermålig arbetsmiljö för vissa arbetsgrupper. En undermålig arbetsmiljö som leder till olycksfall och sjukdomar är också en belastning för samhället även ur ekonomisk synpunkt. Under dessa förutsättningar är det viktigt med en målmedveten arbetsmiljöpolitik i de enskilda länderna. Myndigheterna måste göra klara prioriteringar med en inriktning på de väsentligaste problemen ur hälso-synpunkt. Som grund för prioriteringarna ingår olika slag av konsekvensanalyser.

Sett ur arbetsmiljöpolitikens synvinkel är det mest fördelaktigt om arbetsmiljöproblemen kan angripas vid källan i samband med planeringen av produktionen och arbetsmiljön. På detta sätt kan även kostnader med åtföljande negativa effekter på sysselsättningen undvikas. Då beaktandet av arbetsmiljösynpunkterna kopplas till investeringar i ny teknologi är arbetsmiljökraven vanligen i samklang med kraven på produktivetsfrämjande åtgärder.

Mot bakgrund av den senaste tidens samhällsutveckling och den snabba tekniska utvecklingen har det blivit allt viktigare att se arbetsmiljöpolitiken i belysning av den tekniska utvecklingen. Det gäller att härvid befrämja de möjligheter ny teknik erbjuder för att förbättra människans välfärd i arbetslivet och utveckla arbetets organisation med beaktande av produktionskraven. Samtidigt måste man kunna behärska de potentiella risker, som införandet av ny teknik medför. Detta förutsätter ett nära samarbete mellan arbetsmarknadens parter.

En viktig utgångspunkt för arbetsmiljöpolitiken är att påverka de delar av samhällspolitiken, som har ett direkt eller indirekt inflytande på arbetsmiljöns utformning eller på elimineringen av de risker eller bristfälligheter som förekommer i arbetsmiljön. Sådana sektorer inom samhällspolitiken

utgörs särskilt av industripolitik och ekonomisk politik, forsknings- och utbildningspolitik samt av teknologibefrämjande åtgärder. Beslut som fattas inom dessa sektorer inverkar även i hög grad på förutsättningarna att förverkliga arbetsmiljöpolitikens målsättningar. Arbetsmiljömyndigheternas uppgift är att påverka åtgärderna inom dessa sektorer så att även arbetsmiljösynpunkterna beaktas.

Arbetsmiljöpolitiken har innehållsmässiga och funktionella beröringspunkter särskilt med hälsopolitik, miljöpolitik, jämställdhetspolitik och konsumentpolitik. Ett brett samarbete mellan olika områden är därför nyttigt och nödvändigt.

1.3 Programmets syfte och målsättningar

Syftet med detta samarbetsprogram är att programmet skall utgöra ett styrinstrument för ministerrådets verksamhet på arbetsmiljöområdet. Programmet skall ge en helhetsbild av verksamheten samtidigt som prioriterade samarbetsområden och aktiviteter för programperioden definieras. Programmet skall även ge grundlag för en uppföljning och värdering av verksamheten.

Programmet är inte ett program för de enskilda ländernas arbetsmiljöverksamhet utan för regeringssamarbetet mellan de nordiska länderna på arbetsmiljöområdet. Samtidigt stöder sig programmet på de enskilda ländernas arbetsmiljöpolitik. De likartade samhällsformerna i de nordiska länderna samt ett likartat synsett på arbetsmiljöpolitiken gör det motiverat att förena ansträngningarna på området.

Genom ett nordiskt samarbete kan många fördelar uppnås jämfört med att varje land handlar skilt för sig. Genom ett kontinuerligt samarbete kan de enskilda länderna höja kvaliteten på sin arbetsmiljöverksamhet. Genom en arbetsfördelning och koordinering länderna emellan kan ekonomiska besparingar ske, vilket är en av målsättningarna med samarbetet.

En samordnad nordisk arbetsmiljöpolitik har positiva effekter för de enskilda länderna vida utöver vad de nordiska medel som står till förfogande för samarbetet kan ge sken av.

I detta samarbetsprogram formuleras i första hand målsättningarna för ministerrådets verksamhet på arbetsmiljöområdet. Man bör härvid vara uppmärksam på att aktiviteterna på nordiskt plan inte nödvändigtvis avspeglar verksamheten och prioriteringarna i varje enskilt land. Det finns skillnader i ländernas näringsliv och därmed även arbetsmiljöproblem, varför vissa typer av problem ägnar sig bättre för att lösas genom nordiskt samarbete än andra.

Begreppet arbetsmiljö omfattar i detta program alla de faktorer som människan reagerar på fysiskt eller psykiskt. Dessa faktorer kan bestå av olycksfallsrisker, kemiska, biologiska och fysikaliska faktorer eller fysiska och psykosociala belastningar som påverkar människans hälsa. Frågor såsom arbetsanpassning, arbetstider, arbetstillfredsställelse och medinfly-

tande gällande arbetstagarens egen arbetssituation och strävandena till jämställdhet mellan könen ingår även i arbetet för en bättre arbetsmiljö. Härvid bortses från att arbetsmiljöbegreppet har i viss mån olika innebörd i de olika ländernas lagstiftning.

Den primära målsättningen med arbetsmiljöverksamheten är att skapa en arbetsmiljö med full trygghet för arbetstagarna med hänsyn till fysiska och psykiska skadeverkningar och som är i samklang med den teknologiska och sociala utvecklingen i samhället.

Genom en samverkan i arbetsmiljöfrågor särskilt med tanke på att uppnå likformiga regler och genom ett samarbete om tygodkännande av tekniska anordningar verkar man för att undanröja handelshinder och stimulera ekonomin.

Ministerrådet strävar genom ett nordiskt samarbete på arbetsmiljöområdet att verka för de målsättningar som ovan beskrivits.

2. Arbetsmiljöpolitikens verkningssmedel

Det har tidigare i detta program konstaterats, att arbetsmiljöverksamheten bedrivs med hjälp av olika åtgärder på många olika plan. Vanligen förutsätter en målmedveten arbetsmiljöpolitik en samling av åtgärder vilka stöder och kompletterar varandra.

2.1 Lagstiftning och tillsynsverksamhet

I alla nordiska länder regleras arbetsmiljön av en liknande lagstiftning. Arbetsmiljölagarna återspeglar den likhet som råder i Norden då det gäller uppfattningen om arbetsmiljöfrågorna och den nivå på arbetsmiljön som eftersträvas. Likformigheten i lagstiftningen är ett resultat av ett intimt nordiskt samarbete.

Genom arbetsmiljölagstiftningen definieras vissa krav som arbetsmiljön bör uppfylla. Vidare regleras tillsynsverksamheten samt arbetsmiljöverksamhetens organisering genom lagstiftningen. I vissa länder regleras även företagshälsovården genom lagstiftning.

En av grundprinciperna i arbetsmiljölagstiftningen är att arbetsgivarna skall ansvara och därmed även bära kostnader för arbetsmiljön. Dessa kostnader skall jämföras med övriga drifts- och produktionskostnader.

Då det gäller reglering av den fysiska arbetsmiljön utgör mer detaljerade föreskrifter och vägledningar, vilka fastställts för tillämpning av lagarna, ett viktigt styrinstrument. Med tanke på det förebyggande arbetarskyddet har de föreskrifter som riktar sig till tillverkare av tekniska anordningar en stor betydelse.

Då det gäller anställningstrygghet, arbetstid, semester och övrig ledighet samt arbetstagarnas medbestämmande sker regleringen genom såväl lagstiftning som avtal och inom dessa delar av arbetsrätten är skillnaderna större mellan de nordiska länderna jämfört med den lagstiftning som reglerar den fysiska arbetsmiljön.

Myndigheternas tillsynsverksamhet är ett viktigt instrument i styrningen och kontrollen av arbetsmiljön. Det praktiska arbetet för en bättre arbetsmiljö sker emellertid i huvudsak på arbetsplatserna och lagstiftningen samt tillsynsverksamheten bör främst ses som ett verkkningsmedel som skapar förutsättningarna för arbetsmiljöverksamheten.

2.2 Forskning och utveckling

Forsknings- och utvecklingsverksamheten inom arbetsmiljöområdet är en nödvändig förutsättning för arbetsmiljöverksamheten. Forskningens betydelse har blivit allt större i och med den snabba tekniska utvecklingen.

Forskningen är nödvändig för att man skall kunna klarlägga sambanden mellan arbetsmiljö och hälsa. Genom forskning kan man lokalisera arbetsmiljöproblemen samt klarlägga problemens omfattning. Forskning och utveckling behövs ytterligare för lösning av problemen. Forskning behövs även för att kartlägga effekterna av arbetsmiljöverksamheten och sambanden mellan arbetsmiljöpolitik och övriga områden inom samhällspolitiken.

Arbetsmiljöforskningen har utvecklats i de nordiska länderna både resursmässigt och med hänsyn till delområden inom forskningen. Arbetsmiljöforskningen är ofta tvärvetenskaplig och berör flera discipliner inom vetenskapen såsom medicin, teknik och olika samhällsvetenskaper.

I flera nordiska länder finns det arbetarskyddsfonder, vilka finansieras genom arbetsgivaravgifter. Fonderna har en stor betydelse för forskningen inom arbetsmiljöområdet i de enskilda länderna.

2.3 Utbildning och information

För att syftet med arbetsmiljölagstiftningen skall kunna förverkligas och forskningsresultaten omsättas i praktiken behövs utbildning och information. Utbildning och information inom arbetsmiljöområdet kan således betraktas som centrala verkkningsmedel i arbetsmiljöpolitiken. Attityderna i samhället till arbetsmiljöfrågorna kan även påverkas genom utbildning och information.

I och med att arbetsmiljöverksamheten utvecklas har behovet av arbetsmiljöutbildning för dem som är verksamma i arbetslivet ökat. Speciellt har utbildningen för skyddsombud och andra som har särskilda uppdrag i arbetsmiljöverksamheten tillmätts stor vikt. Arbetsmiljöutbildningen inom det ordinarie utbildningsväsendet har även fått allt större uppmärksamhet på senare tid. Speciellt viktig har arbetsmiljöutbildningen blivit inom den tekniska och medicinska utbildningen då vederbörande yrkesgrupper innehar en central roll i arbetsmiljöverksamheten.

I likhet med utbildning behövs information i arbetsmiljöfrågor på många plan. Arbetstagarna måste få information om de risker de kan bli utsatta för i arbetslivet samt kännedom om den lagstiftning och de föreskrifter som reglerar riskerna. De som är verksamma inom arbetsmiljöarbetet behöver information om forskning osv.

Ansvar för utbildning och information inom arbetsmiljöområdet vilar såväl på arbetarskyddsmyndigheterna och utbildningsväsendet som arbetsgivarna och arbetsmarknadsparternas organisationer samt övriga frivilliga organisationer.

2.4 Arbetsmarknadsparternas och övriga organisationers roll

Det praktiska arbetet för en bättre arbetsmiljö sker på arbetsplatserna som ett samarbete mellan arbetsgivare och arbetstagare. Detta samarbete har skett på avtalsbasis redan innan man införde stadganden om detta i lagstiftningen. Arbetsmarknadsparternas organisationer har haft och kommer även i fortsättningen att ha en central roll i arbetsmiljöpolitiken.

Särskilt då det gäller utbildning och information i arbetsmiljöfrågor gör arbetsmarknadsparterna och deras organisation en betydande insats. Parterna har dessutom ett stort inflytande på både forskningsverksamheten och myndigheternas arbete genom att de är representerade i de beslutande organen på många plan. Arbetsmiljöverksamheten kanaliseras även genom branschorgan.

Arbetsmiljöfrågorna berör i högre eller mindre grad de flesta i samhället. Därför är det naturligt att ett stort antal myndigheter, institutioner, organisationer och sammanslutningar kommer i kontakt med arbetsmiljöverksamheten. Många frivilliga organisationer ser som sin uppgift att aktivt verka för en bättre arbetsmiljö.

3. Formerna för det nordiska samarbetet på arbetsmiljöområdet

Det nordiska samarbetet kan drivas på många olika sätt särskilt inom ett vidsträckt område som arbetsmiljö. För att nå uppställda mål är det viktigt att man finner de riktiga samarbetsformerna. Vid val av formerna för samarbetet bör man vid varje tillfälle beakta det aktuella utvecklingsstadiet i länderna och vilka resurser man är beredd att avsätta på såväl nationellt som nordiskt plan.

Man kan särskilja olika stadier i samarbetet utgående från förutsättningar och ambitionsnivå. Informationsutbyte kan ses som ett första stadium och som en förutsättning för allt samarbete. Informationsutbyte sker genom möten och seminarier samt genom oformella kontakter. Genom en arbetsfördelning länderna emellan kan man spara resurser. För att en resultatgivande arbetsfördelning skall kunna genomföras förutsätts att man känner till varandras behov och ståndpunkter. En arbetsfördelning kan ske genom koordinering av nationella forskningsprojekt eller t. ex. genom att förberedelsearbetet om föreskrifter fördelas mellan länderna.

Det högsta stadiet i samarbetet utgörs av aktiviteter som bedrivs nordiskt. Det kan gälla forskningsprojekt, som på grund av innehåll eller kostnader inte är motiverade att genomföras nationellt. Särskilt om problemet är av internationell natur eller är beroende av underlagsmaterial från

flera länder är gemensamma nordiska insatser motiverade. Ett avtalsbaserat samarbete där länderna förbinder sig till vissa åtaganden vilka formulerats på nordiskt plan är även uttryck för ett samarbete som nått en hög ambitionsnivå.

Nordiska ministerrådet lägger stor vikt vid att samarbetsformerna för samarbetet på arbetsmiljöområdet kontinuerligt utvecklas och att arbetet organiseras på ett ändamålsenligt sätt. Ämbetsmannakommittén för arbetsmiljöfrågor förbereder ministerrådets arbete på området och ansvarar för verkställigheten av ministerrådets beslut. Ämbetsmannakommittén bistår i sitt arbete av arbetsgruppen för arbetsmedicin/yrkeshygien och styrgruppen för arbetarskyddsföreskrifter.

Arbetsgruppen för arbetsmedicin/yrkeshygien behandlar i första hand frågor gällande forskning på arbetsmiljöområdet och fungerar som styrande organ för projektverksamheten inom sitt ansvarsområde. Styrgruppen för arbetarskyddsföreskrifter har till uppgift att leda och samordna arbetet med att förenhetliga de nordiska ländernas arbetarskyddsföreskrifter och fungerar som styrande organ för projektverksamheten inom sitt ansvarsområde.

Ministerrådet anser, att man genom nuvarande organisation för samarbetet trots ringa resurser lyckats driva ett konkret och effektivt samarbete som varit till nytta för alla medverkande länder och att samarbetet ytterligare kan utvecklas på denna grund. Ministerrådet är emellertid berett att värdera samarbetets organisering vid envar tidpunkt.

Det nordiska samarbetet drivs i stor utsträckning även genom direkta kontakter mellan tjänstemän och forskare. Det samarbete som drivs i ministerrådets regi skapar en god grund för och bidrar till att utveckla ett sådant kontinuerligt samarbete på olika nivåer.

Ministerrådet anser för sin del, att samarbetet med arbetsmarknadens parter utvecklats gynnsamt. De regelbundna kontakter som ministerrådets organ på arbetsmiljöområdet har med parterna vid behandlingen av budgetprogram och projektbudget är mycket viktiga. Ministerrådet ser positivt på initiativ från parternas sida för att ytterligare utveckla det nordiska samarbetet på arbetsmiljöområdet.

Det nordiska samarbetet på arbetsmiljöområdet har på senare tid utvecklats även i regi av organ som inte i första hand verkar inom arbetsmiljöområdet och andra organ än ministerrådet. Av ministerrådets organ bör särskilt nämnas Nordisk industrifond och Nordtest.

Nordforsk, som inte har direkt anknytning till ministerrådet, har sedan länge verkat för ett forskningssamarbete på arbetsmiljöområdet. Samarbetet mellan arbetarskyddsfonderna och de frivilliga arbetarskyddsorganisationerna har utvecklats på senare tid. Ministerrådet ser detta som en positiv utveckling och en viktig del av det nordiska samarbetet på arbetsmiljöområdet. Ministerrådets organ på arbetsmiljöområdet är beredda att samarbeta med nämnda organ.

Arbetsmiljöverksamheten tangerar såsom det konstaterats tidigare i detta program många övriga områden. Detta gäller även för samarbetet på nordiskt plan. Ministerrådet önskar att utveckla samarbetet mellan de olika samsamarbetssektorerna för en ändamålsenlig hantering av tvärsektoriella frågor.

4. Samarbetsområden under programperioden

Den tekniska utvecklingen har en stor betydelse för arbetsmiljöns utveckling och för arbetsmiljöverksamheten. Den nya tekniken och teknikens effekter sätter sin prägel på all arbetsmiljöverksamhet. Den snabba utveckling man haft speciellt då det gäller bruk av mikroprocessorer har medfört stora förändringar inte bara i näringslivets struktur och sysselsättning utan även i arbetsmiljön och denna utveckling väntas fortsätta.

Den tekniska utvecklingen påverkar såväl den fysiska arbetsmiljön som arbetets innehåll, organisation, arbetstillfredsställelse och möjligheten för arbetstagarna att påverka sin egen arbetsituation. En okontrollerad teknisk utveckling kan även förorsaka nya problem såsom monotoni, utarmning av arbetet, fysiska belastningar och olycksfallsrisker.

Den nya tekniken kan även användas för att lösa arbetsmiljöproblem genom konkreta åtgärder på arbetsplatserna samt inom forskning och vid kontroll av farliga ämnen. Man bör utnyttja de möjligheter tekniken erbjuder för en bättre arbetsmiljö så effektivt som möjligt.

Ministerrådet avser att även i fortsättningen driva ett brett samarbete på arbetsmiljöområdet så att inga delområden helt utesluts.

Ministerrådet har emellertid ansett det motiverat att definiera vissa samsamarbetsområden inom sektorn, vilka ägnas särskild uppmärksamhet under programperioden. Utgångspunkten för val av samsamarbetsprojekt bör vara en värdering av vilka aktiviteter som bäst lämpar sig för ett nordiskt samarbete.

En del av de angelägna samsamarbetsområdena har sin utgångspunkt direkt i arbetsmiljöproblemen. Som prioriteringskriterier kan nämnas problemens omfattning och intensitet samt problemens lösbarhet. Dessutom bör man värdera utvecklingstrenden hos problemen samt de resurser som krävs. Dessa kriterier bör tillämpas även vid planeringen av enskilda projekt. Vissa samsamarbetsområden har anknytning till verkningsmedlen men målsättningen är även för dessa att förbättra arbetsmiljön och eliminera eller minska de risker som kan skada människans hälsa och välbefinnande.

Nedan beskrivs de samsamarbetsområden som ministerrådet bedömer vara särskilt viktiga. Områdenas inbördes prioritet kan variera och ordningsföljden utgör inte ett ställningstagande i detta avseende. Programmets genomförande med hänsyn till delområdena beror på bl. a. tillgängliga budgetmedel samt personresurser och bör vid varje tillfälle kunna omprövas med hänsyn till den aktuella utvecklingen.

4.1 Arbetsolycksfall

Förebyggandet av arbetsolycksfall är ett av de områden inom arbetsmiljöverksamheten där man arbetat sedan en lång tid tillbaka. Det antal olycksfall som ännu sker är emellertid stort och konsekvenserna av olycksfallen är allvarliga. Det sker årligen ca en halv miljon olycksfall i Norden av vilka ca 500 med dödlig utgång. Arbetsolycksfallen förorsakar ekonomiska förluster som med alla sina konsekvenser för samhället och företagen uppskattas till flera procent av bruttonationalprodukterna.

De föregripande åtgärderna är av central betydelse vid bekämpning av olycksfall. Säkerheten bör redan i planeringsstadiet beaktas vid tillverkning av maskiner och tekniska anordningar. För industriella produktionssystem, som blivit allt mera komplicerade är systematiska riskanalyser av stor betydelse. Det har föregått ett omfattande nordiskt samarbete om riskanalyser och de kunskaper man härigenom erhållit bör utnyttjas och samarbetet om riskanalyser bör vidareutvecklas. En minskning av arbetsolycksfallen förutsätter även att man på arbetsplatserna kan organisera arbetsmiljösamarbetet så att olycksfallsriskerna beaktas systematiskt.

Ministerrådet anser det viktigt att man på nordiskt plan samarbetar på området för olycksfallsbekämpning. En intensifiering av ansträngningarna är också på gång. Genom en målmedveten verksamhet för att förebygga arbetsolycksfallen bör en nedgång av antalet olycksfall vara möjlig. Ett nordiskt forskningssamarbete främjar effektivare åtgärder för bekämpning av olycksfall.

4.2 Kemiska risker

Den ökade användningen av kemiska ämnen i samhället och arbetsmiljön har medfört att de kemiska riskerna fått allt större betydelse inom arbetsmiljöverksamheten. De kemiska hälsoriskerna har även ändrat profil. I stället för akuta förgiftningar domineras bilden idag av konsekvenserna av långvariga expositioner för låga koncentrationer orsakande risk för skador i nervsystemet, allergi, mutationer och cancer. Prevention är det enda effektiva sättet att reglera dessa risker eftersom konsekvenserna är irreversibla. Forskningen inom dessa områden är utomordentligt viktig för att riskerna av olika kemikalietyper skall kunna identifieras och förebyggas.

Kemikaliernas skadliga reproduktiva effekter dvs. effekter på fortplantningsförmågan har blivit en aktuell fråga. Det finns epidemiologisk indikation på skador i arbetstagarpopulationer som är utsatta för genotoxiska ämnen. Nordiska rådet har genom rekommendation nr 18/1980 fäst uppmärksamhet vid problemet.

Ministerrådet lägger stor vikt på arbetet gällande kemiska risker. Det samarbete man haft om yrkeshygieniska gränsvärden skall fortsätta. Det forskningssamarbete om arbetsförhållandenas betydelse för fosterskador som pågått kommer att slutföras och resultaten av samarbetet bör följas

upp. Behovet av att etablera ett system för kontinuerlig övervakning av missfall hos kvinnor som arbetar inom vissa verksamheter kommer att värderas. En undersökning om kromosomförändringar orsakade av faktorer i arbetsmiljön är under avslutning och det fortsatta samarbetet kommer att värderas på basen av framkomna resultat. För att utveckla kontrollen av användningen av kemiska ämnen är arbetet med klassificering och märkning av ämnen viktigt. I det nordiska samarbetet på området skall arbetet på arbetsmiljösektorn koordineras med motsvarande verksamhet på miljösektorn.

4.3 Biologiska risker

Det förekommer biologiska faktorer i arbetslivet som förorsakar skador och yrkessjukdomar. Utöver de klassiska yrkesinfektionerna har mikrobiologiska faktorer såsom bakterier, virus och svampar orsakat nya risker i arbetsmiljön och lett till ett ökat antal yrkessjukdomar. Det är viktigt att utveckla metodiken för att upptäcka och förebygga dessa risker. Kunskapsutvecklingen inom de biokemiska och biotekniska områdena har gått snabbt under senare år. De nya kunskaperna har också på ovanligt kort tid kommit att tillämpas i den industriella produktionen. Genom hybrid-DNA-tekniken har helt nya produktionsmetoder kommit i bruk inom framför allt läkemedelsindustrin. Det kan förväntas att de nya kunskaperna inom kort kan komma att tas i bruk även inom andra produktionsområden.

Erfarenheterna har visat att riskerna med de nya metoderna är mindre än vad man tidigare befarat. Detta har medfört lättnader i säkerhetsbestämmelserna. Med hänsyn till teknikens inriktning och den snabba utvecklingen kan riskbilden emellertid åter förändras. Ministerrådet avser därför att nära följa med utvecklingen och att hålla en hög beredskap i fråga om att värdera säkerhetskraven.

4.4 Fysikaliska faktorer

De fysikaliska arbetsmiljöfaktorerna spelar en stor roll i arbetsmiljöverksamheten. Frågor som buller, termiskt klimat, belysning, ventilation och vibrationer tilldrar sig stor uppmärksamhet.

Åtskilliga relativt nya företeelser förutses utvecklas ytterligare under de närmaste 5–10 åren och kan lämpligen hanteras bl. a. genom samråd på nordiskt plan. Hit hör bl. a. industriell användning av elektromagnetisk strålning t. ex. mikrovågor, laser och optisk strålning utanför synligt spektrum. Frågor gällande buller och klimat har behandlats i det nordiska samarbetet och ministerrådet avser att även i fortsättningen ägna uppmärksamhet åt de fysikaliska arbetsmiljöfaktorerna. Problem i samband med bildskärmsarbete berörs även i avsnittet om datateknologi.

4.5 Fysiska belastningar och arbetsanpassning

Sjukdomar i stöd- och rörelseorganen är vanliga och utgör en av de största yrkessjukdomsgrupperna. Detta gör det viktigt att förbättra kunskaperna om sjukdomar i stöd- och rörelseorganen i arbetslivet. Ett forskningssamarbete pågår inom detta delområde och ministerrådet avser även i fortsättningen att verka för att de fysiska belastningarna i arbetslivet minskas.

En viktig utgångspunkt för arbetsmiljöverksamheten i de nordiska länderna är att arbetet skall anpassas efter människans fysiska och psykiska förutsättningar. Det generella förebyggande arbetsmiljöarbetet behöver inriktas mer på att hindra att arbetstagarna får belastningssjukdomar. Men eftersom människornas förutsättningar att utföra ett arbete är olika behövs också individuellt förebyggande åtgärder, som utgår från att den enskilde arbetstagaren skall kunna fungera på en viss arbetsplats. Dessutom behövs särskilda anpassningsåtgärder för dem, som redan har drabbats av funktionsnedsättningar så att de inte skall riskera att bli utslagna ur arbetslivet.

Ministerrådet avser i fortsättningen fästa större uppmärksamhet vid arbetsanpassningsfrågor, och särskilt då det gäller att förbättra möjligheterna för personer med nedsatta funktioner att inordna sig i det normala arbetslivet, skall arbetet på arbetsmiljösektorn koordineras med verksamheten på arbetsmarknads- och socialsektorn.

4.6 Psykosociala belastningar

De psykosociala belastningarna utgör ett förhållandevis nytt delområde inom arbetsmiljöverksamheten. Med psykosociala belastningar avses belastningar av psykisk eller social natur som kan medföra psykiska eller psykosomatiska skadliga effekter och dels oönskade psykiska och sociala reaktioner som framkallas av förhållanden i arbetsmiljön. Som särskilda problem kan nämnas stress, monotoni och brist på social kontakt. Arbetsorganisation, ledningssystem och arbetstagarnas medinflytande på sin egen arbetssituation är andra centrala frågor i detta sammanhang. De psykosociala belastningarna tangerar de flesta delområdena inom arbetsmiljön och de har samband med faktorer även utanför arbetsmiljön. Det är därför ändamålsenligt att inte se de psykosociala belastningarna enbart som ett självständigt område utan mera i sammanhang med övriga belastningar och arbetsmiljöfrågor.

4.7 Arbetstid

Arbetstidsfrågorna har under senare år allt mer kommit i centrum för den politiska debatten. Detta gäller inte bara arbetstidsfrågornas roll i en arbetsmiljöpolitik som syftar till bra och säkra arbetsplatser, utan i minst lika hög grad arbetstidsfrågornas samhällsekonomiska betydelse och betydelse för jämställdhet. Nordiska rådet har fäst uppmärksamhet vid arbetstidsfrågorna genom *rekommendation nr. 6/1977*.

Arbetstids- och ledighetsfrågorna är föremål för utredningar och debatt i de flesta nordiska länder. Mot bakgrund av den ekonomiska stagnation som präglade Norden i början av 1980-talet har frågan om fortsatta generella arbetstidsförkortningar med ekonomisk kompensation fått mindre aktualitet. Däremot har t. ex. ledighets- och deltidfrågorna kommit i blickpunkten. Sysselsättningsökningen under 1970- och början av 1980-talen har i de flesta nordiska länderna främst skett genom ett ökat deltagande av kvinnor i arbetslivet, i stor utsträckning i form av deltidarbete.

Arbetstids- och ledighetslagstiftningen i de nordiska länderna har utretts i ministerrådets regi. Man har belyst även förändringar i arbetskraftsdeltagandet för kvinnor och speciella grupper som småbarnsföräldrar, studerande, personer med obekväma eller oregelbundna arbetstider, handikappade och pensionärer. Vidare har man kartlagt i vad mån olika grupper har särskilda kollektivavtalsregler.

Ministerrådet anser det nödvändigt att på nordiskt plan få ökad kunskap om hur arbetskraftsutbud och arbetsorganisation m. m. påverkas av arbetstidsfrågorna under 1980-talet. Erfarenhetsutbyte mellan de nordiska länderna kan också påverka möjligheterna att tillgodose olika gruppers behov av särskilda lösningar. Arbetsmiljöaspekterna såsom frågor gällande arbetstidens förläggning, övertidsarbete och nödfallsarbete samt möjligheter till tidigare pension inom vissa yrkesgrupper är härvid centrala.

Ministerrådet har för avsikt att fördjupa samarbetet om arbetstidsfrågor. Arbetet berör flera samarbetssektorer och bör ske i nära samverkan särskilt med ministerrådets organ för arbetsmarknads- och jämställdhetsfrågor.

4.8 Datateknologi

I det samarbete man bl. a. på Nordiska rådets initiativ haft på datateknologiområdet har arbetsmiljöfrågorna uppmärksammats som en viktig aspekt. Ministerrådet avser att ge arbetsmiljöfrågorna en framskjuten plats i handlingsprogrammet för datateknologi och vid genomförandet av programmet. Ministerrådet lägger stor vikt vid att verkställandet av handlingsprogrammet på datateknologiområdet sker koordinerat mellan de olika samarbetssektorerna och i nära kontakt med arbetsmarknadens parter. Ministerrådet önskar i detta sammanhang understryka betydelsen av att arbetsmiljöpolitiken och den tekniska utvecklingen ses i ett sammanhang. Arbetsmiljöfaktorerna bör beaktas som en naturlig del i teknisk forsknings- och utvecklingsverksamhet.

Frågor såsom arbetstagarnas medverkan vid utvecklande av datasystem, personsäkerhet vid automation, arbetsmiljön i kontrollrum, vid bildskärmar samt vid underhåll och reparation av automatiserad utrustning, arbetsmöjligheter för handikappade samt problem förknippade med arbete i hemmen är särskilt aktuella med tanke på sambanden mellan ny teknik och arbetsmiljö. Ministerrådet anser det vara av stor vikt att dessa frågor behandlas i det nordiska arbetsmiljösamarbetet och att resurser härför ställs till förfogande inom ramen för en nordisk handlingsplan på datateknologiområdet.

4.9 Samordning av lagstiftning och föreskrifter

Arbetsmiljölagstiftningen i de nordiska länderna har mycket gemensamt som följd av det nordiska samarbetet, vilket motsvarar Helsingforsavtalets målsättningar. Då det gäller föreskrifter för tillämpning av lagarna har man i många fall nått en långtgående harmonisering. Genom ett samarbete kan man bidra till en bättre kvalitet på lagstiftning och föreskrifter samt spara resurser genom en arbetsfördelning.

Genom en samordning av lagstiftning och föreskrifter i syfte att i så hög grad som möjligt nå likformiga krav på arbetsmiljön underlättar man även handeln mellan länderna. Ett sådant harmoniseringsarbete står således i samklang med målsättningarna för samarbetet inom området "Norden som hemmamarknad". Ett samarbete gällande kraven på tekniska anordningar är speciellt viktigt i detta sammanhang.

Ministerrådet driver samarbetet gällande föreskrifter enligt fasta former och avser att ytterligare utveckla verksamheten. Möjligheterna till ett mera utvecklat samarbete gällande typgodkännande av tekniska anordningar har utretts. Ministerrådet avser att utveckla detta samarbete utgående från en produktvis värdering av samordningsbehovet.

Nordiska rådet har genom *rekommendation nr 2/1982* angående lagstiftningssamarbete på arbetsrättens område deklarerat sin önskan om ett bredare samarbete om arbetsrättsliga frågor. Förutom arbetsmiljö har även en del övriga arbetsrättsliga frågor redan tidigare behandlats av ministerrådet bl. a. i anslutning till överenskommelsen om den fria nordiska arbetsmarknaden och den nordiska konventionen om social trygghet. Vissa arbetsrättsliga frågor har emellertid inte hittills ingått i ministerrådets verksamhet. Ministerrådet avser att utveckla samarbetet inom de delar av arbetsrätten som ägnar sig speciellt väl för ett nordiskt samarbete.

4.10 Arbetsmiljö, hälsa och ekonomi

Sambandet mellan arbetsmiljöpolitiken och övrig politik har berörts tidigare i detta program. Sambandet mellan arbetsmiljö och ekonomi har många dimensioner och är ofta invecklat och svårhanterligt. Samhällsutvecklingen och kravet på en större effektivitet i all offentlig verksamhet samt den ogynnsamma ekonomiska utvecklingen har lett till att man i den

nationella arbetsmiljöpolitiken mera än tidigare uppmärksammat sambanden mellan arbetsmiljö och hälsa samt ekonomiska förutsättningar och konsekvenser.

Kostnadsaspekterna förknippade med arbetarskyddsföreskrifter och övriga arbetsmiljöåtgärder har på senare tid varit föremål för debatt. Samtidigt har det faktum, att en bristfällig arbetsmiljö förutom hälsoskador och personliga lidanden även förorsakar stora kostnader för företag och samhälle, ofta kommit i bakgrunden. Vissa utredningar har gjorts om de kostnader som arbetsolycksfallen medför i form av produktionsbortfall, sjukvård m. m. Kostnaderna uppskattas till att motsvara flera procent av bruttonationalprodukten.

Myndigheterna har under senare tid utfört olika typer av konsekvensanalyser främst i anslutning till föreskriftsarbetet. Utförandet av dessa analyser har ofta varit svårt på grund av att vedertagna modeller samt kompetens saknats. Den teoretiska grunden för denna typ av ekonomiska beräkningar bör utvecklas. Genom ett nordiskt samarbete kunde modeller för konsekvensanalyser utvecklas och beräkningar göras i samarbete. Genom ett forskningssamarbete om sambanden mellan arbetsmiljö, hälsa och ekonomi kunde man få fram viktiga fakta som underlag för arbetsmiljöpolitiken i de nordiska länderna. Ministerrådet har inlett ett samarbete på området och avser att stärka detta. Det är härvid särskilt viktigt att åskådliggöra de positiva effekter som arbetsmiljöverksamheten har även från ekonomisk synpunkt.

4.11 Vidareutbildning inom arbetsmiljöområdet

Då det gäller utbildning av specialister inom arbetsmiljöområdet och delområden som arbetsmedicin, yrkeshygien och företagshälsovård är varje enskilt nordiskt land förhållandevis litet med tanke på organiserandet av en kvalificerad utbildningsverksamhet. Därför är verksamheten inom detta delområde speciellt väl ägnad för nordiskt samarbete. Ministerrådet har drivit ett samarbete om vidareutbildning av specialister inom arbetsmiljöområdet sedan år 1978. År 1982 upprättades Nordiska institutionen för vidareutbildning inom arbetsmiljöområdet för att ta hand om denna verksamhet. Institutionaliseringsen innebär att förutsättningarna för en långsiktigare planering och utveckling förbättrats. Ministerrådet lägger stor vikt vid att denna verksamhet utvecklas i takt med behovet av vidareutbildning i arbetsmiljöfrågor i de enskilda länderna.

4.12 Arbetsmiljöinformation och förmedling av forskningsresultat

Särskilt inom arbetstagarsidan upplever man fortfarande att man inte får tillräcklig information om arbetsmiljöfrågor. Med tanke på arbetsmiljöverksamhetens effektivitet och arbetstagarnas rättigheter måste information om arbetsmiljön förmedlas till arbetsplatserna. Ofta är det just på arbetsplatserna som forskningsresultaten måste omsättas i praktiken. Då

det gäller de små företagen har myndigheterna en viktig uppgift som förmedlare av forskningsresultat och vid tolkning av kraven i lagstiftningen. De större företagen har behov av och möjligheter till att hålla sig med expertis i arbetsmiljöfrågor.

Informationsteknologin har utvecklats snabbt på senare tid och utvecklingen kommer att fortsätta. Genom datasystem kan de nordiska länderna skaffa sig viktig arbetsmiljöinformation från databanker runt om i världen. De nationella informationssystemen på arbetsmiljöområdet har även utvecklats. Samtidigt är det angeläget att betona nödvändigheten av att man noga beaktar de praktiska problem som är förenade med att föra över informationen till dem som berörs. Informationen måste därför bearbetas på olika sätt för att komma till rätt användning.

Dokumentations- och informationsverksamhetens betydelse i arbetsmiljöverksamheten har betonats i det nordiska samarbetet. Efter att verksamheten börjat som dokumentation av arbetarskyddsföreskrifter har den senare utvecklats till att omfatta även service till arbetsmarknadens parter. Ministerrådet anser att frågan om dokumentationsverksamhet även i fortsättningen bör ges stor uppmärksamhet. En samordning av verksamheten är viktig och ytterligare nordiska satsningar bör värderas utgående från utvecklingen inom informationsteknologin och avgöranden i de enskilda länderna.

5. Internationellt arbetsmiljösamarbete

Norden i relation till den övriga världen har fått en allt större uppmärksamhet i det nordiska samarbetet på senare tid. Särskilt den ekonomiska utvecklingen samt sysselsättningsproblemen ses i ett internationellt sammanhang. Även arbetsmiljöfrågorna bör som följd av kopplingarna till ekonomisk politik och teknologipolitik ses i relation till det internationella samarbetet. Arbetsmiljön har också ingått som en väsentlig del av samarbetet inom den internationella arbetsorganisationen ILO. Övriga internationella organ som sysslar med arbetsmiljöfrågor är ISSA, OECD och WHO.

Genom ett nordiskt samarbete kan de nordiska synpunkterna få genomslagskraft i det internationella samarbetet. Genom sin höga nivå på arbetsmiljöverksamheten är de nordiska länderna ofta riktgivande och den givande parten i det internationella samarbetet.

Speciellt då det gäller arbetet inom ILO förekommer ett kontinuerligt samråd de nordiska länderna emellan. Genom Danmarks medlemskap i EG kan alla de övriga länderna på ett tidigt stadium få information om pågående verksamhet inom denna organisation.

En harmonisering av föreskrifter internationellt har blivit allt viktigare, bl. a. med hänsyn till undanröjande av handelshinder. Det förekommer ett intensivt internationellt standardiseringsarbete, vilket har ett nära sam-

band med föreskriftsarbetet på arbetsmiljöområdet, inom bl. a. ISO. Ministerrådet anser det viktigt att koordinera den nordiska verksamheten inom standardiseringsområdet.

Inom arbetsmiljöforskningen är ett internationellt samarbete viktigt, vilket även bör beaktas i det nordiska samarbetet. Även då det gäller specialistutbildning inom arbetsmiljöområdet bör man upprätthålla kontakter med länder utanför Norden.

Ministerrådet anser att det finns behov av att ytterligare utveckla det nordiska samarbetet som en del av det internationella samarbetet på arbetsmiljöområdet.

6. Genomförande och revision av programmet

Ministerrådet har etablerat fasta organ för samarbetet på arbetsmiljöområdet, vilka har i uppdrag att utarbeta förslag till genomförandet av detta program samt verkställa ministerrådets beslut. Programmets målsättningar förverkligas med stöd av projektverksamhet finansierad med nordiska medel.

Den löpande planeringen av verksamheten sker genom utarbetande av årliga budgetprogram, som bl. a. lämnas till Nordiska rådet i samband med behandlingen av budgeten för det samlade nordiska samarbetet under ministerrådet, samt genom projektbudgeten. Detta planeringsarbete sker i nära kontakt med arbetsmarknadens parter.

Verksamheten rapporteras löpande genom särskilda publikationer samt i ministerrådets årliga verksamhetsberättelse.

Ministerrådet avser att utveckla samarbetet på arbetsmiljöområdet i enlighet med detta program. Samarbetets omfattning och praktiska genomförande är avhängigt av de resurser som ställs till förfogande. Genomförandet av programmet förutsätter även insatser och resursbidrag av olika slag från de medverkande länderna.

Ministerrådet är berett att löpande värdera målsättningarna och prioriteringarna i detta program. Programmets struktur, principer och målsättningar samt innehåll i övrigt värderas senast år 1987.

BILAGA

Betänkande av Nordiska rådets social- och miljöutskott över ministerrådsförslaget

1 Bakgrund

Nordiska rådet beslöt vid den 31:a sessionen och på förslag av social- och miljöutskottet att föreslå att

ett reviderat samarbetsprogram bör, efter hörande av berört utskott inom Nordiska rådet, föreläggas den 32:a sessionen i form av ett ministerrådsförslag. De kemiska ämnenas inverkan på arbetsmiljön bör utgöra ett eget insatsområde. Samarbetet beträffande yrkeshygieniska gränsvärden och på den psykosociala arbetsmedicinens område bör intensifieras.

2 Inledning

Till Nordiska rådets social- och miljöutskott har hänvisats ett ministerrådsförslag B 51/s, förslag till reviderat samarbetsprogram på arbetsmiljöområdet inför Nordiska rådets 32:a session. Vid ett gemensamt möte mellan social- och miljöutskottet och Nordiska ministerrådet – arbetsmiljöministrarna som ägde rum i Mariehamn den 16 november 1983 diskuterades ett utkast till ministerrådsförslag. För att förbereda sina ställningstaganden inför det gemensamma mötet med ministerrådet – arbetsmiljöministrarna och inför revideringen av samarbetsprogrammet inkallade utskottet dels sakkunnig från Nordiska ministerrådssekretariatet dels tillsatte utskottet en arbetsgrupp. Vid mötet mellan utskottet och sakkunnig som ägde rum den 22 september 1983 i Bolkesjø, fick utskottet en redogörelse för det huvudsakliga innehållet i det utkast till reviderat arbetsmiljöprogram som varit utsänt på remiss. Utskottet fick även en redogörelse över remissyttrandena. Arbetsgruppen som kom att bestå av folketingsmedlemmarna Margrete Auken och Agnete Laustsen, riksdagsman Kaj Bärlund (ordförande), altingsmand Pétur Sigurdsson, odelstingspresident Odd With och riksdagsledamot Tyra Johansson, höll sitt möte den 31 oktober 1983 i Köpenhamn.

3 Ärendets beredning

Efter remiss har yttranden kommit in från Nordens fackliga samorganisation, de nordiska arbetsgivarna (AFC/AC, DA, NAF, SAF), Nordiska akademikerrådet, ledamöter (Sverige och Norge) av Nordiska jämställdhetsutskottet, Nordiska industrifonden och Arbetarskyddsfonden.

Utskottet finner att ärendet beretts på ett tillfredsställande sätt genom att programutkastet varit utsänt på en bred remissomgång och att samrådsmöten avhållits dels med Nordiska rådets social- och miljöutskott, dels med arbetsmarknadens parter.

4 Generella synpunkter

4.1 Arbetsmiljöpolicen under 1970-talet

Samhället har sedan länge betraktat arbetsmiljöfrågorna som viktiga. Den tidigaste arbetsrättsliga lagstiftningen rörde just arbetsmiljön, eller som det tidigare brukade kallas, arbetarskyddet. Under 1970-talet skedde en markant ökad satsning på arbetsmiljöfrågor i Norden.

Den snabba tekniska utvecklingen har lett till att vi genom vår livsföring och produktion skapar risker som på sikt kanske förändrar människans livsbetingelser på jorden. Det har gjort det allt viktigare att medvetet arbeta med värdering av de risker vi i vårt samhälle och arbetsliv utsätts för. Kunskapen om riskerna ökar ganska snabbt genom att stora resurser satsas på forskning och undersökningar som rör hoten mot människan och miljön. Bedömningarna av vad som är farligt, vilka risker vi kan leva med och vilka vi bör undvika förändrats i takt med att kunskaperna växer och kraven i samhället på god livskvalitet höjs.

Mycket har gjorts för att förbättra arbetsmiljön i Norden. Arbetstiden har gradvis begränsats och kraven på hur en god och sund arbetsmiljö skall vara ordnad har successivt skärpts. Ökade resurser för bl. a. tillsyn, forskning och utbildning har under de senaste åren stärkt samhällets insatser för att trygga en god arbetsmiljö.

Danmark, Island, Norge och Sverige har fått nya arbetsmiljölagar. Samtliga är rambetonade och det materiella innehållet bestäms i stor utsträckning av ingångna kollektivavtal mellan arbetsmarknadens parter och föreskrifter från arbetarskyddsstyrelsen. Den finländska lagen om skydd i arbete som är från år 1958 är kompletterad med långtgående branschvisa kollektivavtal som i stort överensstämmer med de övriga nordiska ländernas lagstiftning. I Finland finns planer på en ny arbetsmiljölag.

Den uppbyggnad av skyddsorganisationer och företagshälsovård som skedde under 1970-talet inom företag, myndigheter och andra organisationer har givit de anställda större möjligheter att arbeta i en sund och säker miljö. Risker finns likväl i arbetsmiljön.

4.2 Arbetsmiljöpolicen under 1980-talet

Den kraftiga ökningen av kemikalier, buller, stress och osäkerhet kring anställningar ställer nya krav på åtgärder för att skapa en bättre arbetsmiljö.

Detta till trots är arbetsmiljö ett område där man inte under senare tid formulerat nya områden för insatser, snarare kan en stagnation och ett mera uttalat ekonomiskt prioritetstänkande konstateras. Utskottet noterade vid sin överläggning med arbetsmiljöministrarna att av de under hösten avgivna nordiska regeringsförklaringarna var det endast den finländska regeringsförklaringen som innehöll en målsättning om att förbättra arbets-

miljön. De ökade kunskaperna om riskerna bör enligt utskottets mening leda till ökade ansträngningar att eliminera riskerna. Utskottet ansåg för sin del att arbetsmiljöarbetet måste prioriteras högre såväl nationellt som nordiskt.

I det följande behandlar utskottet sakfrågorna i de olika underavsnitten av ministerrådsförslaget om ett nordiskt samarbetsprogram på arbetsmiljöområdet.

5 Ministerrådsförslag om ett förslag till reviderat samarbetsprogram på arbetsmiljöområdet

Bakgrund och målsättning (avsn. 1)

Social- och miljöutskottet vill ansluta sig till förslagets tankegångar om arbetsmiljöinsatser i de nordiska länderna samt till principerna för det nordiska samarbetet. Det är, vilket utskottet ovan framfört, fortsatt angeläget att ge arbetsmiljöfrågorna hög prioritet och utskottet finner det värdefullt att ministerrådet avser att med fastställandet av detta samarbetsprogram ytterligare utveckla och effektivisera det nordiska samarbetet med arbetsmiljöfrågorna (avsn. 1.1).

I ministerrådsförslaget preciseras att frågor såsom arbetsanpassning, arbetstider, arbetstillfredsställelse och medinflytande gällande arbetstagarens egen arbetssituation och strävandena till jämställdhet mellan könen ingår även i arbetet för en bättre arbetsmiljö.

På två punkter är utskottet emellertid fortsatt inte ense med ministerrådet. För det första anser utskottet att förslagets utgångspunkt och inriktning är för snäv då det i stort har industrisektorn som modell för sitt förslag till åtgärder. Utskottet anser för sin del att förslaget måste utvidgas till att såväl beskriva miljön inom övriga arbetsområden, skolan och administrationen samt hälso- och socialsektorn etc., som att ge förslag till åtgärder för att eliminera arbetsmiljörisker även här.

För det andra, vilket utskottet framförde vid sin överläggning med arbetsmiljöministrarna bör ett arbetsmiljöprogram ta sin utgångspunkt såväl i mäns som kvinnors faktiska och specifika arbetsmarknadssituation.

Det framlagda ministerrådsförslaget innehåller jämfört med det tidigare utkastet endast det tillägget ”— — och strävandena till jämställdhet mellan könen ingår även i arbetet för en bättre arbetsmiljö” (avsn. 1.3).

De särskilda bestämmelser om hinder att i vissa fall anlita kvinnor till arbete har utmönstrats i de nya arbetsmiljölagarna. Den norska lagen innehåller en föreskrift att arbetsplatsen skall inrättas så, att arbetstagare av bägge könen kan sysselsättas. Den svenska föreskriver att det vid arbetets planläggning och anordnande skall beaktas att människors förutsättningar att utföra arbetsuppgifter är olika.

I norsk och svensk arbetsmiljölag finns också bestämmelser om rätt till ledighet vid amning. Sådan rätt finns också i Danmark men lagbestämmelser har ansetts överflödiga.

Kännetecknande för arbetsmarknaden i Norden för perioden efter år 1970 har varit att förvärvsfrekvensen – antalet sysselsatta i procent av befolkningen – ökat totalt och för kvinnor, medan utvecklingen varit den motsatta för männen (gäller ej Finland som redan tidigare hade hög kvinnlig förvärvsfrekvens).

Det är mot denna bakgrund viktigt att aktiva åtgärder vidtas på arbetsplatserna för att arbetsförhållandena skall lämpa sig för män *och* kvinnor.

Trots den ovan redovisade inbrytningen i arbetslivet som kvinnor gjort och de inbrytningar som skett inom en rad mansdominerade yrken under senare år är arbetsmiljön fortsatt utformad efter mäns behov och villkor.

Som framhålls i det nyligen antagna nordiska samarbetsprogrammet på jämställdhetsområdet skall arbetslivet vara så organiserat att jämställdhet mellan könen främjas. Vidare sägs att det är naturligt att många åtgärder främst kommer att inriktas på att förbättra kvinnornas ställning eftersom kvinnorna oftast har en eftersatt position. Under en övergångsperiod kan s. k. positiv särbehandling användas till stöd för det sämst ställda könet. Utskottet vill också här erinra om att i programmet slås fast att ministerrådet menar att jämställdhetsaspekten skall beaktas i all den verksamhet som ministerrådet bedriver på olika fackområden.

Utskottet stöder uppfattningen att detta förhållande bör eftersträvas och att ministerrådet bör överväga hur detta kan komma till reellt uttryck i det föreliggande förslaget.

Konsekvensanalyser (avsn. 1.2.)

Utskottet anförde vid den gemensamma överläggningen med ministerrådet – arbetsmiljöministrarna i november 1983 att en sund och säker arbetsmiljö är en grundläggande rättighet för de anställda. Arbetsmiljöpolitiken får därför inte styras av de ekonomiska konjunkturerna. Dåliga företags-ekonomiska villkor får inte utgöra hinder för att nödvändiga åtgärder vidtages. Ekonomiska analyser av arbetsmiljöinsatser har ett visst värde men insatser på arbetsmiljöområdet måste betraktas i ett helhetsperspektiv, i vilket samhällsekonomiska välfärdsanalyser vägs in.

Samhällets kostnader för arbetsbetingad ohälsa är av okänd storlek. Det är emellertid uppenbart att de är betydande. Förhållandet i arbetsmiljön påverkar allvarligt hälsotillståndet hos stora grupper arbetstagare. En förbättring av arbetsmiljön, ökad kunskap om risker i arbetsmiljön samt riskförebyggande åtgärder kan på sikt bidra till att sänka såväl samhällets som den enskildes kostnader för arbetsbetingad ohälsa. En förbättring av hälsan som leder till minskad sjukskrivning är av statsfinansiell betydelse.

Utskottet finner det därför glädjande att det framlagda ministerrådsförslaget innehåller jämfört med det tidigare en mer nyanserad skrivning av behovet av konsekvensanalyser.

Utskottet delar även uppfattningen som redovisas (avsn. 1.2.) att det praktiska arbetet för en bättre arbetsmiljö sker på arbetsplatserna som ett

samarbete mellan arbetsgivare och arbetstagare. Ansvar för arbetsmiljöverksamheten vilar på arbetsgivarna men också arbetstagarna har en skyldighet att ta ansvar för att en sund arbetsmiljö skapas. Alla anställdas medverkan är viktig för att få förståelse för problemen och för att finna lösningar på dem.

Något förenklat kan man urskilja tre olika faktorer av betydelse för handhavandet av problemet arbetsmiljö – den arbetande människan:

1. Den ekonomiska aspekten – vad får det kosta?
2. Den tekniska aspekten – hur skall produktionsprocessen utformas, dvs. vilken teknik finns tillgänglig?
3. Den mänskliga aspekten, som rör människans biologiska förutsättningar, dvs. vad den mänskliga organismen tål samt människans psykologiska och sociala behov.

Av dessa faktorer beaktas 1. och 2. så att säga självmant. Det som är tekniskt utvecklat är också det som ger bäst ekonomi för en viss produktionsprocess. Den mänskliga aspekten betraktas däremot inte självmant utan det är här som rättsreglerna kommer in i bilden. Lagstiftningen om arbetsmiljö avser alltså att främja den mänskliga aspekten, även om det skulle behöva ske på bekostnad av teknik och ekonomi. Därmed inte sagt att båda sidors intressen skulle så att säga tillmätas lika stor tyngd. I den svenska arbetsmiljölagen (AML 2 kap. 1 §) sägs att: "Arbetsmiljön skall vara tillfredsställande med hänsyn till arbetets natur och den sociala och tekniska utvecklingen i samhället".

Här måste således till en intresseavvägning. Den är naturligtvis inte lätt att göra. Likväl är det viktigt att man har klart för sig att det är kring denna intresseavvägning som hela arbetsmiljöarbetet kretsar. Utskottet anförde vid den gemensamma överläggningen i Mariehamn med arbetsmiljöministrarna att förslaget skulle vinna på att på ett tydligt sätt redovisa denna intresseavvägning.

Arbetsmiljöpolitikens verkningsmedel (avsn. 2)

Genom arbetsmiljölagstiftningen (avsn. 2.1 och avsn. 4.9) definieras vissa krav som arbetsmiljön bör uppfylla. Utskottet önskade vid sin överläggning med arbetsmiljöministrarna fästa uppmärksamheten vid sanktionerna i anknytning till arbetsmiljöbrott. Enligt vad utskottet har inhämtat är antalet anmälda brott mot arbetsmiljölagen relativt lågt och arbetsolyckor vanligen rubricerade som brott enligt brottsbalken (gäller bl. a. för Sverige).

Utskottet hyser den uppfattningen att samhällsingripande på arbetsmiljöområdet genom kriminalisering och straffåtgärder spelar en underordnad roll och att förelägganden och förbud från arbetarskyddsstyrelsen bör bilda grundpelarna i sanktionssystemet. Detta hindrar emellertid inte enligt utskottets uppfattning att ansvarsreglerna och deras tillämpning måste ägnas ökad uppmärksamhet. Utskottet menar för sin del att man bör se över möjligheterna att införa en särskild statistik för arbetsmiljöbrott.

I avsnittet forskning och utveckling (2.2) och arbetsmiljöavsnittet information och förmedling av forskningsresultat (4.12) betonas forskningens betydelse för arbetsmiljöverksamheten. Detta är en fråga som är utomordentligt viktig och det är angeläget att resurser avsätts för detta ändamål. Trots alla initiativ är forskningen inom området fortfarande otillräcklig och en aktivare verksamhet för att initiera forskningsprojekt är ändamålsenlig. Som grund för arbetsmiljöarbetet krävs en ökad arbetsmiljöforskning. Forskningsrön och erfarenheter från utvecklingsverksamhet inom arbetsmiljöområdet måste mer än hittills föras ut till de människor som berörs.

Samnordisk dokumentationscentral för arbetsmiljö (SDA) har under sin verksamhetstid visat sig utgöra en viktig funktion för forskning och utveckling inom arbetsmiljöområdet samt vid spridandet av information om skadliga ämnen. Därmed kommer den vetenskapliga forskningsverksamheten att i hög grad omsättas i praktiken. Denna verksamhet bör därför permanentas. Utskottet finner det värdefullt att arbetsmarknadens parter numera har tillgång till dokumentationscentralens tjänster. Det är vidare angeläget att samarbetet mellan forskarna och arbetsmarknadens parter förbättras. Det är väsentligt inte minst när det gäller forskarnas möjligheter att få tillgång till underlag för sin forskning.

I avsnitten utbildning och information (2.3.) och vidareutbildning inom arbetsmiljöområdet (4.11) betonas att dessa måste betraktas som centrala medel i verksamheten. Utskottet delar den uppfattningen.

I sammanhanget vill utskottet peka på Nordiska institutionen för vidareutbildning inom arbetsmiljöområdet som en viktig resurs. Utskottet har vid flera tillfällen noterat att institutionen fungerat väl och att kursverksamheten dragit till sig många deltagare.

Utredningar visar att såväl arbetstagare som arbetsgivare har bristande kännedom om regelsystemets (lag och avtal på arbetsmiljöområdet) innehåll och syfte. Till viss del kan det tillskrivas regelsystemets ofullkomlighet. Lagstiftning, föreskriftsarbete och avtal bör därför fortlopande bevakas och utvärderas. Därutöver krävs ökad information och utbildningsinsatser för olika grupper.

Det praktiska arbetet för en bättre arbetsmiljö bör enligt förslaget (avsn. 2.4 och 1.2) ske på arbetsplatserna som ett samarbete mellan arbetsgivarna och arbetstagarna. Huvudansvaret för de anställdas skydd i arbetet åligger enligt arbetsmiljölagarna arbetsgivarna, lagarna lägger även ett allmänt skyddsansvar på arbetstagarna.

Formerna för det nordiska samarbetet på arbetsmiljöområdet (avsn. 3)

Ministerrådet anser (avsn. 3) att man genom nuvarande organisation för samarbetet trots ringa resurser lyckats driva ett konkret och effektivt samarbete som varit till nytta för alla medverkande länder och att samarbetet ytterligare kan utvecklas på denna grund. Ministerrådet är emellertid berett att värdera samarbetets organisering vid envar tidpunkt. Utskottet förväntar sig att samarbetet fortsatt drivs konkret och effektivt.

Ministerrådet anser för sin del att samarbetet med arbetsmarknadens parter utvecklas gynnsamt. Utskottet anser för sin del att samverkan mellan ministerrådet och parterna på arbetsmarknaden är nödvändig för att ge samarbetet en realistisk inriktning.

Arbetsmiljökonvention

Det framgår (avsn. 1.3) att ministerrådet genom en samverkan i arbetsmiljöfrågor särskilt med tanke på att uppnå likformiga regler och genom ett samarbete om typgodkännande av tekniska anordningar verkar för att undanröja handelshinder och stimulera ekonomin.

Utskottet erinrade vid överläggningen med arbetsmiljöministrarna om att utskottet genom åren pläderat för att en nordisk arbetsmiljökonvention bör ingås. I och med att arbetsmiljölagarna i de nordiska länderna har likartad tillkomsthistoria samt i stort överensstämmer vad gäller tillämpningsområde finns förutsättningar för en harmonisering. Vid överläggningen framförde utskottet ånyo de skäl som enligt utskottets mening är bakgrunden till en konvention. Skälen är följande:

1. att arbetstagarna i Norden som har tillgång till en gemensam nordisk arbetsmarknad bör kunna ha krav på att möta likartade bestämmelser och regler oavsett i vilket nordiskt land de befinner sig,

2. att av konkurrensmässiga skäl lika stränga regler bör gälla på arbetsmiljöområdet runt om i Norden,

3. att arbetsmiljöproblemen till sin natur är likartade i Norden,

4. att målet för harmoniseringssträvandena bör vara att åstadkomma positiva förbättringar för arbetstagarna,

5. att för att uppnå balans på arbetsmarknaden i Norden torde en likartad arbetsmiljölagstiftning vara av betydelse samt

6. att ju mera enhetlig arbetsmiljölagstiftningen blir i Norden desto starkare står de nordiska länderna i internationella sammanhang. Som ett led i förberedelserna för denna arbetsmiljökonvention bör en jämförande studie av skillnader och likheter i den nordiska arbetsmiljölagstiftningen genomföras snarast.

Utskottet har emellertid erfarit att ministerrådet under åren framfört att man är enig med de målsättningar och motiveringar som utskottet framfört och att man redan nu samarbetar på dessa grunder samt avser att ytterligare utveckla samarbetet gällande föreskrifter samt typgodkännande av tekniska anordningar.

Mot denna bakgrund finner social- och miljöutskottet ministerrådets syn på en arbetsmiljökonvention motsägelsefull. Å ena sidan tillstår Nordiska ministerrådet att man redan nu samarbetar på att uppnå likformiga regler men avvisar å andra sidan en formellt och materiellt bindande form för arbetet. Utskottet, som fortsatt menar att en arbetsmiljökonvention bör ingås hemställer, att Nordiska ministerrådets identifierar och redovisar de hinder som idag föreligger för att en nordisk arbetsmiljökonvention skall kunna ingås.

Som ett led i förberedelserna för denna arbetsmiljökonvention bör en jämförande studie av skillnader och likheter i den nordiska arbetsmiljölagstiftningen skyndsamt genomföras.

Samarbetsområden under programperioden (avsn. 4)

Nedan behandlar utskottet de olika underavsnitten. Vissa frågor har redan behandlats ovan, medan andra behandlas under egen punkt nedan. I avsnittet behandlas ett antal samarbetsområden som anses vara särskilt viktiga. Social- och miljöutskottet anser det vara en fördel att flera nya insatsområden infogats i samarbetsprogrammet, att de kemiska ämnenas inverkan på arbetsmiljön föreslås bli ett eget insatsområde. I sitt betänkande om B 30/s ansåg utskottet att samarbete om lagstiftning och föreskrifter inte bör utgöra ett eget insatsområde. Det är snarare att betrakta som ett samarbetsmedel. Samarbetsområdena har utskottets stöd men utskottet anser för sin del att en mera prioriterad infallsvinkel av de föreslagna samarbetsområdena borde eftersträvas. Det är nu tio år sedan Nordiska ämbetsmannakommittén för arbetsmiljöfrågor upprättades. En utvärdering av samarbetet och de praktiska resultaten av verksamheten på de olika delområdena borde varit värdefulla som underlag inför en revidering av ett program.

Arbetsolycksfall (4.1)

Det betonas att en minskning av arbetsolycksfall förutsätter att man på arbetsplatserna kan organisera arbetsmiljöarbetet så att olycksfallsriskerna beaktas systematiskt. I detta sammanhang vill utskottet peka på den för arbetsmiljölagstiftningen grundläggande principen om att arbetsmiljön skall vara "fullt försvarlig" (gäller Danmark och Norge) eller "tillfredsställande" (gäller Sverige) samt principerna för skyddsarbete, enligt vilka arbetsgivare och arbetstagare i samförstånd bör söka åstadkomma en tillfredsställande arbetsmiljö.

Kemiska risker (4.2)

Utskottet har i tidigare sammanhang framfört att utskottet för sin del anser att de kemiska ämnenas inverkan på arbetsmiljön bör utgöra ett eget insatsområde. Utskottet konstaterar att så har nu skett och att avsnittet i stort uttrycker vad utskottet tidigare framfört. Då antalet kemiska ämnen i arbetsmiljön ökar önskar utskottet nu som i tidigare sammanhang betona att samarbetsinsatserna på detta område intensifieras. Gemensam utbildning av toxikologer bör tas upp till övervägande. Av förslaget framgår att prevention är det effektivaste sättet att reglera kemiska risker samt att kemikaliernas skadliga reproduktiva effekter blivit en aktuell fråga. Utskottet delar fullt ut dessa uppfattningar.

Det har länge varit känt att även mäns arvsanlag och biologi påverkas av gifter i arbetsmiljön. Detta bör klart slås fast i förslaget. Sterilitet, spontana

aborter, missbildningar och onormala födelsevikter, nedsatt födelsevikt hos fostret och andra negativa verkningar på fortplantningssystemet som orsakas av faktorer i människans arbete och livsmiljö, kommer nu allt oftare fram i debatten och i forskningen. Från bl. a. Finland presenteras även undersökningar där man beskriver kombinationseffekten av mannens och kvinnans arbetsmiljö som orsak till spontana aborter.

De nordiska arbetsmiljölagarna och avtalen är i första hand inriktade på att skydda arbetstagaren, inte hennes avkomma. Utskottet anser för sin del att en revidering av arbetsmiljölagarna/avtalen bör övervägas på denna punkt.

Biologiska risker (4.3)

Biotekniken går snabbt framåt. Inom en nära framtid kommer, med bioteknikens hjälp, nu obotliga genetiska sjukdomar att kunna diagnostiseras och botas, nya hjälpmedel, vacciner och jordbruksprodukter att fabriceras. Försiktighetsregler rörande skyddsarbetet i laboratorier där biotekniska experiment utförs har tillskapats. Utskottet anser för sin del att området kräver fortsatt hög beredskap vad gäller försiktighetskrav.

Fysikaliska faktorer (4.4)

De fysikaliska faktorerna som buller, termiskt klimat, belysning, ventilation och vibrationer är faktorer som fortsatt spelar en stor roll i arbetsmiljöverksamheten och samarbetet bör fortsatt som hittills ges hög prioritet, anser utskottet.

Fysiska belastningar och arbetsanpassning (4.5)

Ministerrådet redogör för det ökade behovet av att fästa uppmärksamhet vid arbetsanpassningsfrågan. Utskottet uttrycker sin tillfredsställelse med detta och understryker särskilt, liksom tidigare i detta betänkande, att en viktig utgångspunkt för arbetsmiljöverksamheten i de nordiska länderna är att arbetet skall anpassas efter människans fysiska och psykiska förutsättningar.

Psykosociala belastningar (4.6)

Från att från början ha intagit en undanskymd plats i ministerrådets arbete på arbetsmiljöområdet har samarbetet beträffande psykosociala påfrestningar med tiden kommit att bli både konkret och omfattande. Social- och miljöutskottet finner området viktigt men efterlyser konkreta samarbetsprojekt. Området för arbetsmiljön innefattar, vilket också framgår av lag och avtal, förutom den fysiska miljön även organisatoriska och sociala förhållanden på arbetsplatsen, som arbetsinnehåll, befattningsinnehåll, arbetsledning, möjligheter till kontakt, samarbete, medbestämmande över den egna arbetssituationen, personlig utveckling och inflytande både över det dagliga arbetet och över förändringar.

Arbetstid (4.7)

I detta avsnitt redovisas i huvudsak de utredningar som pågår nationellt och nordiskt kring arbetstids- och ledighetsfrågorna; utbud och efterfrågan av arbetskraft samt arbetstidens betydelse för en sysselsättningsökning. Dessa menar utskottet är frågor som mer hör hemma i ett arbetsmarknadspolitiskt program. Arbetstids- och ledighetslagstiftningen i Norden har utretts i ministerrådets regi. Projekt som har nära anknytning till *rek. nr 6/1977* angående förkortning av arbetstiden finner utskottet värdefullt.

Enligt utskottets uppfattning är det av en större betydelse att ett samarbetsprogram på arbetsmiljöområdet behandlar arbetstidens förläggning, arbetstidernas inverkan på dygnsrytmen, sociala problem, jämställdhet och hälsa. När det gäller arbetstidens förläggning anser utskottet för sin del att det fortfarande är lika aktuellt som någonsin att försöka hitta lösningar som är i bättre överensstämmelse med en biologisk klocka och som underlättar för människor att sköta såväl arbete som plikter och intressen utanför hemmet. Jämställdhetsfrågorna har kommit för att stanna, en längre utbildningstid för barnen har kommit för att stanna, tvåförsörjarfamiljen har kommit för att stanna. Den tekniska utvecklingen kan aktualisera ett ökat behov av skiftarbete. Risker för felhandlingar ökar dramatiskt när människor är ur fas med sin dygnsrytm, särskilt när arbetsuppgifterna kan växla mellan monoton övervakning och krav på plötsliga ingripanden med höga precisionskrav.

Datateknologi (4.8)

Ministerrådet har utskottets fulla stöd i sina fortsatta ansträngningar att ge arbetsförmiljöfrågorna en framskjuten plats i handlingsprogrammet för datateknologi och för dess genomförande. Arbetet med konkretiseringen av handlingsplanen på datateknologiområdet bör ske koordinerat mellan de olika samarbetssektorerna och i nära kontakt med arbetsmarknadens parter. Även om den nya teknologin kan medföra positiva verkningar kan den också lätt leda till nya påfrestningar. Samtidigt som många fysiskt tunga arbeten utmönstras kan det i datoriseringens spår följa monotona och enformiga arbetsuppgifter. En aspekt som bör uppmärksammas är den ökade sårbarhet som uppstår när av datorer styrda produktionsprocesser drabbas av avbrott. En tvärsektorieell samverkan som inbegriper arbetsmarknads- och industripolitiska aspekter ter sig naturlig på detta område. Behovet av kunskap och utbildning inom området måste uppmärksammas.

Samordning av lagstiftning och föreskrifter (4.9)

I anslutning till avsnittet om samordning av lagstiftning och föreskrifter betonas att genom en samordning av lagstiftning och föreskrifter i syfte att i så hög grad som möjligt nå likformiga krav på arbetsmiljön, underlättar man även handeln länderna emellan. Utskottet delar uppfattningen att ett sådant harmoniseringsarbete står i samklang med målsättningarna för sam-

arbetet inom området "Norden som hemmamarknad" och hänvisar till sitt förslag ovan om en nordisk arbetsmiljökonvention.

Arbetsmiljö, hälsa och ekonomi (4.10)

Här beskrivs hur man genom ett nordiskt samarbete kan utveckla modeller för konsekvensanalyser och hur man genom ett forskningssamarbete kan få fram viktiga fakta om sambanden mellan arbetsmiljö, hälsa och ekonomi, ett material som kan bilda underlag för arbetsmiljöpolitiken i de nordiska länderna. Utskottet har ovan redovisat sin uppfattning om att konsekvensanalyser bör ta sin utgångspunkt i samhällsekonomiska välfärdsanalyser. Utskottet finner de presenterade projekten vara i linje med sådana projekt som utskottet tidigare efterlyst, nämligen projekt som syftar till att lösa konkreta problem inom området. För att kunna följa sambanden mellan olika former av arbetsförhållanden och ohälsa är en förbättrad arbetsskadestatistik nödvändig. En sådan statistik skulle vara av stor betydelse för forskningen om samband mellan missförhållanden på arbetsmarknaden och ohälsa. Utskottet är medvetet om att det är svårt att värdera arbetsmiljöns betydelse för uppkomsten av sjukdom. Av nu tillgänglig arbetsstatistik och sjukstatistik framgår emellertid att vissa grupper genom sitt arbete utsätts för större hälsorisker än befolkningen i övrigt.

Internationellt arbetsmiljösamarbete (avsn. 5)

I avsnitt 5 behandlas det internationella arbetsmiljöarbetet. Utskottet önskar nu som tidigare understryka nödvändigheten av ett ökat sådant arbete. En ökad harmonisering av de föreskrifter och regler som nu gäller i Europa eller är under utarbetande skulle väsentligt underlätta internationell handel och samtidigt leda till viktiga förbättringar av arbetsmiljöåtgärderna.

Utskottet efterlyste vid överläggningen med arbetsmiljöministrarna ett förtydligande på vad ministerrådet avsåg med sin formulering som berör det nordiska samarbetets relation till EG. Utskottet konstaterar att det framlagda ministerrådsförslaget innehåller jämfört med det tidigare en annan formulering och en formulering utskottet kan antaga.

Genomförande och revision av programmet (avsn. 6)

Sedan senaste revisionen har ny kunskap tillkommit, nya samsamarbetsområden utvecklats, ett större ekonomiskt prioritetstänkande tillkommit. Program för det nordiska samarbetet inom arbetsmiljö och de konkreta aktiviteterna bör därför ständigt revideras och resurserna omprioriteras. Det är värdefullt att arbetsmarknadens parter på ett tidigt stadium bereds möjlighet att delta i planeringen och förverkligandet av programmet. Strävan att ordna gemensamma möten och utbyta information och kunskap har utskottets fulla stöd, men projekt som syftar till att lösa konkreta problem inom området bör i högre grad än hittills prioriteras.

Medborgarna i Norden har skäl att ställa krav på att resultaten av det nordiska utredningsarbetet kommer till praktisk tillämpning och blir till nytta på nationellt plan. Utskottet understryker därför betydelsen av att den nationella uppföljningen effektiviseras.

Det framgår att ministerrådet är berett att löpande värdera målsättningarna och prioriteringarna i detta program. Denna procedur synes lämplig, inte minst då den ger goda möjligheter för Nordiska rådet att genom den nya budgetproceduren via sin budgetkommitté följa programmets genomförande samt föreslå nya åtgärder.

Under hänvisning till vad som ovan anförts hemställer utskottet att Nordiska rådet måtte antaga följande rekommendation:

Nordiska rådet rekommenderar Nordiska ministerrådet att med beaktande av de synpunkter, inte minst vad gäller jämställdhet och arbetstider, som framförts av Nordiska rådet antaga ett reviderat program för samarbete i arbetsmiljöfrågor samt att kontinuerligt och i fortlöpande kontakt med Nordiska rådet och arbetsmarknadens parter vidareutveckla och fördjupa det nordiska arbetsmiljösamarbetet.

Stockholm den 27 januari 1984

Margrete Auken (SF)

Karin Flodström (s)

Rune Gustavsson (c)

Margit Hansen-Krone (H)

Timo Kietäväinen (K)

Grethe Lundblad (s)

Astrid Murberg Martinsen (A)

Pétur Sigurdsson (Sj)

Odd With (Kr.F.)

Förman

Ministerrådsforslag om revision av 1976 års överenskommelse mellan Danmark, Finland, Ísland, Norge och Sverige om regler för gottskrivning av kvalifika- tionsperioder m. m. i samband med rätt till dagsersättning enligt arbetslöshetsförsäkringen

(Överlämnat av Nordiska ministerrådet)

Nordisk Arbeidsmarkedsutvalg besluttet i 1982 å foreta en gjennomgang av den gjeldende overenskomst om regler for godskrivning av kvalifikasjonsperioder m. v. i forbindelse med rett til dagpenger. Arbeidet har vært utført av en sakkyndig arbeidsgruppe hvor representanter for arbeidsløshetskassenes samorganisasjoner i Danmark, Finland og Sverige har deltatt på observatør-basis. Det forslaget som Nordisk Ministerråd nå legger fram har vært drøftet med arbeidsmarkedets parter og vært på remiss både på nasjonalt og nordisk plan. Nordisk Råd er blitt informert om arbeidet gjennom årsberetningen og enkelte problemstillinger knyttet til revisjonsarbeidet ble tatt opp i et innlegg fra representanten Sakari Knuutila under Nordisk Råds generaldebatt under sesjonen i Oslo 1983. Dette foranlediget presiseringer fra formannen i Nordisk Ministerråd (arbeidsministrene) – statsråd Arne Rattedal om den praksis som de nordiske land følger når det gjelder de permitterte arbeidstakerne.

Bakgrunnen for revisionsarbeidet er dels behovet for å samordne bestemmelsene vedrørende arbeidsledighetstrygd med de generelle prinsippene som er nedfelt i den nordiske sosialkonvensjonen, dels å ajourføre overenskomsten fra 1976 i lys av de erfaringer som har vært gjort med denne overenskomsten og endelig å bringe overenskomsten om arbeidsløshetstrygd i samsvar med intensjonene i den reviderte overenskomsten om felles nordisk arbeidsmarked om større sosial og økonomisk trygghet for den arbeidskraft som flytter.

Den reviderte overenskomsten har fått betegnelsen "Nordisk overenskomst om ytelser ved arbeidsløshet". I store trekk følger den både de kvalitative og materielle bestemmelsene som finnes i den gjeldende overenskomsten av 1976, men på noen punkter er det gjort avvik. Dette gjelder bl. a. begrepet grensearbeider som i den reviderte overenskomsten er definert mere i samsvar med hva som faktisk er en grensearbeider. Forutsetningen for å kunne gjøre en slik presisering uten at dette skal virke skjerpene for arbeidstakerne er at reglene for den øvrige arbeidskraften blir klarere, noe ministerrådet har tilstrebet. En har derfor beholdt den

grunnleggende bestemmelsen om at de som faktisk flytter mellom de nordiske land skal kunne ta med seg innarbeidede kvalifikasjonsperioder etter bestemte regler, og likeledes kunne ta periodene med tilbake til hjemlandet om arbeidsforholdet opphører.

Det har ikke vært ministerrådets ønske å legge opp til en ordning som gir arbeidstakerne muligheter for å velge hvilket land som skal betale arbeidsløshetsstrygd, bl. a. på bakgrunn av ulikheter mellom landene når det gjelder det materielle innholdet i trygdeordningene. Hovedregelen skal derfor være at en arbeidstaker derfor må flytte til et arbeidsforhold og ikke til fortsatt arbeidsløshet. Dette framkommer ved at landene kan kreve at arbeidstakeren har hatt et arbeidsforhold i det landet hvor søknad om arbeidsledighetstrygd blir framsatt.

For bestemte grupper skal imidlertid ikke et slik krav om arbeide gjelde. Dette gjelder dem som blir uforskyldt arbeidsledige, samt dem som innen fem år flytter tilbake til et land hvor de tidligere har arbeidet eller har fått arbeidsledighetstrygd, samt dem som flytter sammen med sin ektefelle eller samboer. Denne bestemmelsen vil således gjøre det lettere for arbeidstakere å bl. a. vende tilbake til hjemlandet (bosettingslandet).

Et problem har det hittil ikke vært mulig å løse i forslaget til revidert overenskomst på bakgrunn av bestemmelsene i de nasjonale arbeidsløshetsstrygdeordningene. Det gjelder arbeidstakere som permitteres fra sitt arbeide og hvor det fortsatt opprettholdes et kontraktsforhold mellom arbeidstakeren og arbeidsgiveren. Disse arbeidstakerne vil derfor bare kunne få arbeidsledighetstrygd i den utstrekning de står til disposisjon for arbeidsmarkedet i sysselsettingslandet. De vil således ikke kunne reise til hjemlandet i permisjonsperioden og motta arbeidsledighetstrygd. Imidlertid har Nordisk Arbeidsmarkedsutvalg, for å finne en praktisk løsning for denne relativt begrensede gruppen, og uten å endre de grunnleggende prinsippene i overenskomsten, besluttet å foreta en analyse av de organisatoriske og praktiske forutsetningene for at disse arbeidstakerne, etter å ha meldt seg til arbeidsformidlingskontoret i sysselsettingslandet, også kan melde seg til arbeidsformidlingskontoret på bostedet i hjemlandet og således oppfylle kravet om å stå til disposisjon for arbeidsmarkedet i sysselsettingslandet under en slik permitteringsperiode. Den nødvendige kontrollen av at arbeidstakeren faktisk står til rådighet for arbeidsmarkedet vil således kunne sikres innenfor det nordiske formidlingssamarbeidet.

Når denne analysen er avsluttet og om et tilfredsstillende praktisk opplegg er fastlagt, bør NAUT legge fram sitt forslag om nødvendige endringer til Nordisk Ministerråd (arbeidsministrene) senest høsten 1984.

Nordisk Ministerråd har etter forslag fra NAUT og etter å ha diskutert forslaget med representanter for arbeidsmarkedets parter i Norden og etter å ha informert Nordisk Råds sosial- og miljøutvalg i november 1983, besluttet å legge fram for Nordisk Råd et ministerrådsforslag om revisjon av overenskomsten fra 1976, heretter kalt "Nordisk överenskommelse om

förmåner vid arbetslöshet", (bilag 1). Videre legger ministerrådet fram arbeidsgruppens utfyllende kommentarer til bestemmelsene i den reviderte overenskomsten (bilag 2) og en sammenstilling av remissuttalelsene fra arbeidsmarkedets parter på nordisk plan (bilag 3), samt brev fra Nordens Faglige Samorganisasjon datert 2.9.1983.

Ministerrådet vil sluttbehandle revisjonen av overenskomsten i løpet av 1984 etter at Nordisk Råd har behandlet forslaget og gitt sine synspunkter.

Stockholm, 19. desember 1983

For Nordisk Ministerråd (arbeidsministrene)

Anna-Greta Leijon
Arbetsmarknadsminister

Ragnar Sohlman
Generalsekretær

*BILAGA 1***Nordisk överenskommelse om förmåner vid arbetslöshet**

Regeringarna i Sverige, Danmark, Finland, Island och Norge, som konstaterar att bestämmelserna i den nordiska konventionen den 5 mars 1981 om social trygghet i tillämpliga delar gäller förmåner vid arbetslöshet, har med beaktande härav slutit följande överenskommelse om sådana förmåner.

Artikel 1

Denna överenskommelse tillämpas på den i de nordiska länderna vid varje tillfälle gällande lagstiftningen om arbetslöshetsförsäkring och annat kontant stöd vid arbetslöshet som anges i den bilaga som är fogad till denna överenskommelse.

Om den lagstiftning som avses i första stycket skulle ersättas av lagstiftning av liknande slag, skall överenskommelsen tillämpas även på den nya lagstiftningen.

Artikel 2

I överenskommelsen förstås med

a) "kvalifikationsperioder"

arbets- och avgiftsperioder som får tillgodoräknas enligt lagstiftningen i det land där de har fullgjorts samt alla därmed jämställda perioder i den utsträckning de enligt nämnda lagstiftning får tillgodoräknas som kvalifikationsperioder;

b) "gränsarbetare"

arbetstagare som arbetar i ett av de nordiska länderna men är bosatta i ett annat nordiskt land, till vilket de vanligen återvänder varje dag. Gränsarbetare som av det företag i vilket de är fast anställda tillfälligt får en stationeringsort, varifrån de inte varje dag kan återvända till bosättningsorten, anses ändå som gränsarbetare under en tid av högst fyra månader. Detta gäller även om arbetet under denna tid har förlagts till bosättningslandet.

Artikel 3

De som flyttar från ett nordiskt land till ett annat har rätt att vid fastställandet av rätten till förmåner vid arbetslöshet tillgodoräkna sig kvalifikationsperioder som har fullgjorts i de övriga nordiska länderna. Detta gäller dock endast under förutsättning att perioderna skulle ha varit tillgodoräkningsbara enligt lagstiftningen i det land där anspråk på ersättning görs gällande, om de hade fullgjorts där.

Vad som sägs i första stycket skall på motsvarande sätt gälla även för

dem som enligt bestämmelserna i artikel 6 eller 7 har rätt till förmåner vid arbetslöshet från ett annat nordiskt land än det land vars lagstiftning de tidigare har omfattats av.

Artikel 4

Om inte annat följer av bestämmelserna i artiklarna 5–7, gäller bestämmelserna i artikel 3 endast under förutsättning att förmånstagaren senast har utfört förvärvsarbete i det land, där anspråk på ersättning görs gällande, och att det arbetet kan godtas enligt det landets lagstiftning. Mer än fyra veckors sammanhängande förvärvsarbete får dock inte krävas.

Om ett arbete som avses i första stycket har upphört utan den enskildes vållande innan det har pågått i fyra veckor, skall bestämmelserna i artikel 3 ändå gälla när arbetet var avsett att pågå under längre tid.

Artikel 5

Bestämmelserna i artikel 4 första stycket gäller inte beträffande

a) den som i det land, där anspråk på ersättning görs gällande, inom fem år räknat från dagen för ansökan om arbete hos den offentliga arbetsförmedlingen och i förekommande fall medlemskap i vederbörande inrättning antingen har utfört arbete i sådan utsträckning att han eller hon har omfattats av detta lands lagstiftning angående förmåner vid arbetslöshet eller har uppburit arbetslöshetsersättning;

b) den som har flyttat med sin make, när maken har fått ett arbete på minst två år i det land där anspråk på ersättning görs gällande.

Vid tillämpning av första stycket b) likställs med gifta de som stadigvarande har sammanbott under minst två år.

Artikel 6

Till gränsarbetare, som blir helt eller delvis arbetslösa utan att anställningen har upphört, utgår förmåner vid arbetslöshet enligt lagstiftningen i sysselsättningslandet som om de hade varit bosatta där, under förutsättning att de är anmälda hos den offentliga arbetsförmedlingen i sysselsättningslandet.

Till gränsarbetare, vars anställning har upphört, utgår förmåner vid arbetslöshet enligt lagstiftningen i det land där de är bosatta som om de hade omfattats av detta lands lagstiftning under sin senaste anställning. Detta gäller dock endast under förutsättning att gränsarbetaren anmäler sig som arbetssökande hos den offentliga arbetsförmedlingen i bosättningslandet.

Artikel 7

Till andra arbetstagare än gränsarbetare, som under sin senaste anställning har varit bosatta i ett annat land än sysselsättningslandet och som blir helt eller delvis arbetslösa utan att anställningen har upphört, utgår förmå-

ner vid arbetslöshet enligt lagstiftningen i sysselsättningslandet som om de hade varit bosatta där, under förutsättning att de är anmälda som arbetssökande hos den offentliga arbetsförmedlingen i sysselsättningslandet och uppehåller sig där.

Andra arbetstagare än gränsarbetare, som under sin senaste anställning har varit bosatta i ett annat land än sysselsättningslandet och vars anställning har upphört, har rätt till förmåner enligt lagstiftningen i det land där de är bosatta som om de hade omfattats av detta lands lagstiftning under sin senaste anställning. Detta gäller dock endast under förutsättning att arbetstagaren har varit sammanhängande bosatt i detta land under minst de två senaste åren före arbetslöshetens inträde och har anmält sig som arbetssökande hos den offentliga arbetsförmedlingen i bosättningslandet.

Artikel 8

För att bestämmelserna skall vara tillämpliga måste de ansökningar och anmälningar som avses i artiklarna 5–7 ske inom åtta veckor räknat från

- a) flyttningen i de fall som avses i artikel 5 och
- b) arbetslöshetens inträde i de fall som avses i artiklarna 6 och 7.

Förvärvsarbete som avses i artikel 4 skall ha påbörjats inom åtta veckor från den tidpunkt då förmånstagaren upphörde att omfattas av förmånerna vid arbetslöshet i det land som han eller hon har flyttat ifrån.

Artikel 9

Denna överenskommelse hindrar inte att ett nordiskt land tillämpar för förmånstagarna förmånligare bestämmelser för rätt till ersättning än de som anges i artiklarna 4–8.

Artikel 10

Vid beviljande av förmåner i det land där anspråk på ersättning görs gällande skall hänsyn tas till förmåner som har utgått i ett annat nordiskt land.

Artikel 11

Om lagstiftningen i ett nordiskt land föreskriver att förmåner vid arbetslöshet skall beräknas på grundval av tidigare förvärvsinkomst, skall förvärvsinkomst som har uppburits i ett annat nordiskt land likställas med förvärvsinkomst som har uppburits i det land där anspråk på ersättning görs gällande och beräknas enligt regler som fastställs av detta senare land.

Artikel 12

Ersättning för ett och samma arbetslöshetsfall kan inte samtidigt utgå från mer än ett nordiskt land.

Artikel 13

Denna överenskommelse gäller inte i fråga om förmåner som avser tiden före dess ikraftträdande.

Vid bestämmande av rätt till förmåner på grund av denna överenskommelse skall även ersättnings- och kvalifikationsperioder före överenskommelsens ikraftträdande beaktas.

Artikel 14

Förbindelseorgan vid tillämpningen av denna överenskommelse är
i Danmark Arbejdsdirektoratet,
i Finland Social- och hälsovårdsministeriet,
i Island Atvinnuleysisstryggingasjodur
i Norge Arbejdsdirektoratet,
i Sverige Arbetsmarknadsstyrelsen.

Artikel 15

Om ett av de fördragsslutande länderna önskar säga upp överenskommelsen, skall skriftligt meddelande härom tillställas det utrikesministeriet som har att underrätta de övriga nordiska ländernas regeringar om uppsägningen.

Uppsägningen gäller endast det land som har verkställt densamma och äger giltighet från och med ingången av det kalenderår som inträffar minst sex månader från det att det utrikesministeriet har mottagit meddelande om uppsägningen.

Om överenskommelsen sägs upp, skall rättigheter som har förvärvats på grund av överenskommelsen alltjämt bestå.

Artikel 16

Denna överenskommelse skall ratificeras och ratifikationshandlingarna deponeras hos det utrikesministeriet.

Överenskommelsen träder i kraft första dagen i den månad som infaller två hela kalendermånader efter den dag, då samtliga länders ratifikationsinstrument har deponerats.

Artikel 17

När denna överenskommelse träder i kraft upphör överenskommelsen den 28 juni 1976 mellan Sverige, Danmark, Finland, Island och Norge om bestämmelser för tillgodoräknande av kvalifikationsperioder m. m. i samband med rätt till ersättning för arbetslöshetsförsäkrade samt slutprotokollet till nämnda överenskommelse att gälla.

I fråga om den som vid ikraftträdandet har börjat uppbära ersättning med stöd av artikel 2 andra stycket i den upphävda överenskommelsen gäller nämnda stycke under återstoden av ersättningsperioden.

Till bekräftelse härav har undertecknade, därtill befullmäktigade ombud, undertecknat denna överenskommelse.

Som skedde i den 198 i ett exemplar på svenska, danska, finska, isländska och norska språken, vilka samtliga texter har lika vitsord.

För Danmark:

För Finland:

För Island:

För Norge:

För Sverige:

BIHANG

Förteckning över lagstiftning som avses i artikel 1

Danmark

Lov (bekendtgørelse nr. 444 af 28. juli 1982) om arbejdsformidling og arbejdsløshedsforsikring m.v.

Finland

Lag om riksomfattande arbetslöshetskassor (125/23.3.1934).

Lag om sysselsättning (946/23.12.1971) – och till dem ansluten lagstiftning.

Island

Lov nr 64 af 2. juni 1981 om arbejdsløshedsforsikring.

Norge

Lov 17 juni 1966 nr 12 om folketrygd, Kapitel 4, Stønad under arbeidsløyse m.v. § 4–1, bokstav a.

Sverige

Lag den 5 juni 1973 (nr 370) om arbetslöshetsförsäkring.

Lag den 5 juni 1973 (nr 371) om kontant arbetsmarknadsstöd.

*BILAGA 2***Kommentar till förslaget om en ny nordisk överenskommelse om förmåner vid arbetslöshet***Bakgrund*

Den 1 juli 1976 trädde den nu gällande nordiska överenskommelsen om arbetslöshetsförsäkring i kraft. Vid sidan av en rätt att under vissa villkor få tillhöra arbetslöshetsförsäkringen i något av de nordiska länderna tar de grundläggande bestämmelserna i överenskommelsen sikte på rätten att vid flyttning från ett nordiskt land till ett annat få ta med sig intjänade kvalifikationsperioder, dvs. arbets- och avgiftsperioder som har fått tillgodoräknas inom arbetslöshetsförsäkringen i det land efter vars lagstiftning de har fullgjorts. Rätten att på detta sätt tillgodoräkna sig kvalifikationsperioder är dock inte obegränsad. Överenskommelsen ger nämligen de avtalsslutande länderna möjlighet att ställa upp krav på att ett visst mått av arbete skall ha utförts i det egna landet för att tillgodoräkna av kvalifikationsperioder som har fullgjorts i ett annat land skall få ske. Längre tid än fyra veckor får dock inte krävas. En annan viktig del av överenskommelsen gäller hur ersättning skall utges till s. k. gränsarbetare. Dessa regler var den största nyheten med 1976 års överenskommelse. I överenskommelsen förstås med gränsarbetare en arbetstagare som arbetar i ett av länderna men är bosatt i ett annat land, till vilket han eller hon vanligen återvänder minst en gång per vecka. De som tillfälligt erhåller stationeringsort, varifrån de inte minst en gång per vecka kan återvända till bosättningsorten, anses ändå som gränsarbetare under högst fyra månader. När det sedan gäller ersättningsreglerna skiljer man i överenskommelsen mellan den som blir helt eller delvis arbetslös utan att anställningen upphör (t. ex. permitterad) och den som blir definitivt uppsagd. I det förra fallet har gränsarbetaren rätt till ersättning från sysselsättningslandet. Har anställningen däremot definitivt upphört, har gränsarbetaren rätt till ersättning från bosättningslandet som om han eller hon hade arbetat där under sin senaste anställning.

Vad är då anledningen till den ifrågavarande översynen av 1976 års överenskommelse. Till en början kan noteras att även om överenskommelsen i stort sett får anses ha fungerat bra så har det visat sig att det finns situationer då arbetslösa personer står utan ersättning trots att de i och för sig har en upparbetad ersättningsrätt i det land där de har varit verksamma. En sådan situation gäller t. ex. danska, finska och svenska arbetstagare som arbetar i den norska oljeindustrin och tillfälligt bor i bostäder som arbetsgivaren tillhandahåller. Om en sådan arbetstagare blir permitterad, mister arbetstagaren sin bostad och återvänder då ofta hem. Något arbetslöshetsunderstöd utgår i så fall varken från Norge eller från bosättningslandet. Ett annat fall, som har uppmärksammats från dansk sida, gäller

sjömän som arbetar på ett nordiskt lands fartyg och är bosatta i ett annat nordiskt land. När dessa i samband med arbetslöshet återvänder till hemlandet saknar de ersättningsrätt från arbetslöshetsförsäkringen. Ett tredje fall gäller ersättningsrätten för den som flyttar med sin make, när maken har fått arbete i ett annat nordiskt land.

En annan omständighet som motiverar en översyn av 1976 års överenskommelse är att den nya nordiska konventionen om social trygghet, som trädde i kraft den 1 januari 1982, i tillämpliga delar omfattar även förmåner vid arbetslöshet. Det är vissa allmänna bestämmelser, bestämmelser om tillämplig lagstiftning och bestämmelser av mer administrativ art i konventionen som berör arbetslöshetsförmånerna. I övrigt hänvisar konventionen till 1976 års överenskommelse.

Det är mot den nu beskrivna bakgrunden som man skall se Nordiska arbetsmarknadsutskottets beslut i maj 1982 att tillsätta en arbetsgrupp för översyn av 1976 års arbetslöshetsförsäkringsöverenskommelse.

Utkastet till ny överenskommelse

Ingressen

Det förhållandet att den nya nordiska socialtrygghetskonventionen omfattar även förmåner vid arbetslöshet har ansetts böra framgå redan av ingressen till överenskommelsen. Vilka konsekvenser detta får för arbetslöshetsförmånerna kan i vissa avseenden vara svårt att med säkerhet uttala sig om. Helt klart är dock att vissa bestämmelser i 1976 års överenskommelse blir överflödiga eller måste omarbetas. I övrigt kan sägas att socialkonventionen inte förefaller att medföra några större problem för den nya överenskommelsen om arbetslöshetsförmåner.

Vid utarbetandet av den nya överenskommelsen har annars ambitionen varit att med utgångspunkt i den nuvarande överenskommelsen gå vidare och försöka lösa de problem som har uppmärksamats i den praktiska tillämpningen. En språklig överarbetning har också skett.

Artikel 1

I artikeln slås till en början fast vilken lagstiftning i de olika länderna som omfattas av överenskommelsen. För att det inte skall råda någon oklarhet på denna punkt har den lagstiftning som f. n. är aktuell tagits upp i en förteckning som har bifogats överenskommelsen. Det bör observeras att överenskommelsen förutom arbetslöshetsförsäkringarna i de olika länderna för Finlands och Sveriges del omfattar även ett kompletterande stöd vid arbetslöshet respektive det kontanta arbetsmarknadsstödet.

Artikel 2

Punkten a) motsvarar i sak artikel 2 i den nuvarande överenskommelsen. Endast språkliga ändringar har gjorts.

När det däremot gäller definitionen av begreppet gränsarbetare i punk-

ten b) har en viss ändring gjorts i förhållande till vad som nu gäller. I stället för att som nu anses som gränsarbetare om man återvänder hem minst en gång per vecka krävs enligt den nya definitionen att man normalt återvänder hem varje dag för att bli betraktad som sådan arbetare. Det nya gränsarbetarbegreppet tar sikte på personer som det är mer naturligt att betrakta som gränsarbetare och begreppet ansluter bättre till vad som i andra sammanhang, t. ex. på skatteområdet, gäller i detta avseende. Vi har under våra diskussioner i och för sig övervägt möjligheten av att till och med utvidga det nu gällande gränsarbetarbegreppet. Syftet härmed skulle vara att lösa en del av de problem som gruppen har stått inför. Vi har emellertid funnit att detta inte är den väg som man bör slå in på. En utveckling i den riktningen skulle tvärtom kunna medföra ännu större praktiska tillämpningssvårigheter än de som den nuvarande gränsarbetardefinitionen medför. Förslaget till en snävare definition skall också ses i samband med de förslag till utvidgningar i andra avseenden som arbetsgruppen föreslår i det följande.

Artikel 3

Första stycket motsvarar med vissa språkliga ändringar artikel 4 första stycket i den nuvarande överenskommelsen. Detta innebär att de grundläggande reglerna om rätt att vid flyttning mellan de nordiska länderna få "ta med sig" inarbetad tid i det land som man flyttar ifrån förs över till den nya bestämmelsen. Bestämmelserna i artikel 3 skall ses i samband med i första hand bestämmelserna i artikel 4. Men även de nya bestämmelserna i artiklarna 5–7 har betydelse i detta sammanhang.

Andra stycket syftar till att klargöra att arbete i ett annat land än det där anspråk på ersättning görs gällande i vissa fall kan få tillgodoräknas även om det inte är fråga om att vederbörande flyttar mellan länderna. De situationer som avses regleras i andra styckena i artiklarna 6 och 7.

Artikel 4

Första stycket motsvarar artikel 4 andra och tredje styckena i den nuvarande överenskommelsen. Andra stycket är däremot nytt. Innebörden av första stycket är att förmånstagaren, om inte bestämmelserna i artiklarna 5–7 är tillämpliga, efter flyttningen skall ha utfört "försäkringsbart" arbete i det land där ersättningsanspråket görs gällande för att kvalifikationsperioder som har fullgjorts i ett annat nordiskt land skall få åberopas. Arbetet skall således vara tillgodoräkningsbart enligt ersättningsreglerna i det aktuella landet. I sakens natur ligger att även andra bestämmelser som reglerar rätten till ersättning i det land där anspråk på ersättning görs gällande skall tillämpas. Detta förhållande gäller naturligtvis genomgående i överenskommelsen, om inte annat följer av uttryckliga bestämmelser. Någon särskild regel härom har därför inte ansetts nödvändig. Som formuleringen av andra meningens i första stycket antyder och

som följer av artikel 9 är det inget som hindrar att något land kräver kortare arbetad tid än fyra veckor eller helt avstår från detta krav. Av andra stycket följer att kravet på fyra veckors arbete inte kan göras gällande i ett visst fall.

Motivet för de ifrågakvarande bestämmelserna är att undvika en ordning som innebär att den som blir arbetslös helt fritt skall kunna välja i vilket land som han eller hon skall uppbära ersättning. I normalfallet måste därför krävas ett visst minsta mått av arbete efter flyttningen. När det i artiklarna 5–7 görs undantag från denna princip är det frågan om speciella situationer. I artikel 5 gäller det således personer som genom tidigare anknytning till inflyttningslandet eller till en person, som har befogad anledning att flytta dit, får anses ha ett berättigat intresse att flytta, trots att de inte har ett arbete där. I artiklarna 6 och 7 andra styckena motiveras undantagen av den speciella situation som får anses föreligga för gränsarbetare respektive den som sedan länge är stadigvarande bosatt i ett land.

Artikel 5

Bestämmelserna, som saknar motsvarighet i den nuvarande överenskommelsen, tar sikte på sådana situationer där det inte har ansetts nödvändigt eller rimligt att det i artikel 4 uppställda kravet på fyra veckors förvärvsarbete skall gälla. I de i artikel 5 angivna fallen får således tillgodoräkning enligt artikel 3 ske trots att något arbete inte utförts efter flyttningen.

När det gäller punkten b) i första stycket har arbetsgruppen tänkt sig att det normalt skall vara frågan om en tillsvidareanställning för att bestämmelsen skall bli tillämplig. Vi har dock ansett att det inte är rimligt att uppställa detta som ett absolut krav. Förslaget att arbetet skall vara avsett att pågå minst två år är resultatet av den avvägning som gruppen har gjort efter att ha övervägt de olika aspekter som kan läggas på denna fråga. På samma sätt som i artikel 4 är det avgörande hur länge arbetet var avsett att pågå vid anställningens början. Att arbetet utan den enskildes vållande upphör före den beräknade tiden skall således inte påverka bedömningen.

Artikel 6

Artikeln överensstämmer i sak med artikel 7 i den nuvarande överenskommelsen och behandlar ersättningsrätten för s.k. gränsarbetare (se definition i artikel 2b). Vissa språkliga förändringar och tillägg har gjorts. Detta innebär dock inte att bestämmelserna skall uppfattas annorlunda än de nuvarande bestämmelserna.

Innebörden av bestämmelserna är att den som är gränsarbetare och blir permitterad eller drabbas av en arbetstidsförkortning har rätt till arbetslöshetsersättning från sysselsättningslandet. En gränsarbetare som blir helt arbetslös och således inte har någon anställning kvar skall däremot ha ersättning enligt de regler som gäller i bosättningslandet, såvida inte gräns-

arbetaren bosätter sig i sysselsättningslandet i samband med arbetslösheten.

Artikel 7

Bestämmelserna saknar motsvarighet i den nuvarande överenskommelsen.

Första stycket behandlar motsvarande fall som i artikel 6 första stycket med det undantaget att det inte är frågan om en gränsarbetare. Nödvändigheten att ha denna bestämmelse i överenskommelsen kan i och för sig diskuteras. De nationella reglerna för rätt till ersättning lär nämligen ge samma resultat i sak. Arbetsgruppen har dock, för fullständighetens skull och för att det inte skall råda någon oklarhet på denna punkt, valt att ta med bestämmelsen.

Liksom i motsvarande fall när det gäller gränsarbetare (se artikel 6 första stycket) skall arbetstagaren vid permittering eller under korttidsarbete kunna göra anspråk på ersättning i sysselsättningslandet. Till skillnad från gränsarbetarbestämmelsen uppställs dock i fråga om den som inte är gränsarbetare ett uttryckligt krav på att vederbörande uppehåller sig i sysselsättningslandet.

Motivet bakom ifrågavarande bestämmelse, liksom bestämmelsen i artikel 6 första stycket, är att det ligger närmast till hands att sysselsättningslandet svarar för ersättningen i samband med arbetslöshet så länge vederbörande har kvar en anställning i landet och således tillhör detta lands arbetsmarknad.

Ett av de arbetslöshetsfall som avses i första stycket var, som framgår av bakgrundsbeskrivningen till denna kommentar, en av anledningarna till att arbetsgruppen tillsattes. Som tidigare redovisats torde det normala vara att den arbetslöse under permittering återvänder till bosättningslandet där vederbörande inte uppfyller ersättningsvillkoren.

Vi har ingående diskuterat denna fråga och slutligen stannat för den nu angivna lösningen. Andra lösningar som har berörts i diskussionen är "export" av ersättning, dvs. att sysselsättningslandet betalar ersättning trots att den arbetslöse återvänder till bosättningslandet, eller att bosättningslandet utger ersättning. Dessa lösningar har dock av olika anledningar förkastats. Export av ersättning strider t. ex. mot det grundläggande kravet i de nationella systemen för ersättning vid arbetslöshet att den ersättningsberättigade skall stå till arbetsmarknadens förfogande. Ett rimligt krav är att detta är arbetsmarknaden i det land där anspråk på ersättning görs gällande. Mot att bosättningslandet skulle utge ersättning i denna situation talar framför allt det förhållandet att den arbetslöse fortfarande har kvar sin anställning i det land där han eller hon är permitterad och således tillhör detta lands arbetsmarknad samt att rätt till arbetslöshetsersättning normalt i och för sig lär föreligga i detta land.

Vi anser således att den valda lösningen, även om det kan påstås att det inte är en odelat positiv lösning, är den rimligaste och vill samtidigt peka på att orsaken till problemet egentligen är rätten att permittera. Som vi ser det skulle en annan lösning av frågan närmast uppmuntra till permitteringar. Vi är medvetna om att den föreslagna regleringen kan drabba den enskilde arbetslöse. De enda sätt att komma till rätta med detta är, såvitt vi kan se, antingen att begränsningar i permitteringsrätten införs eller att man utvidgar arbetsgivarens betalningsansvar i sådana situationer. Självfallet kan också den arbetslöse säga upp sin anställning i samband med permitteringen. Då finns möjligheter till ersättning enligt reglerna i andra stycket i förevarande artikel.

Någon motsvarighet till andra stycket finns inte i den nuvarande överenskommelsen. En av utgångspunkterna för oss har varit att lösa det problem, som har påpekats från dansk sida, beträffande sjömän som arbetar på ett nordiskt lands fartyg och är bosatta i ett annat nordiskt land. Förevarande stycke skall ses som ett försök att lösa detta problem. Under överläggningarna i arbetsgruppen har det dock framkommit att detta inte enbart är ett problem för sjömän i den ovan beskrivna situationen. Det finns förmodligen många andra yrkesgrupper som befinner sig i en liknande situation. Framför allt tänker vi då på den typ av arbete som utförs inom t. ex. oljeverksamheten i Norge av arbetstagare från de andra nordiska länderna. Men även sådana utsändningsfall som inte omfattas av artikel 8 i den nordiska socialtrygghetskonventionen kan bli aktuella i detta sammanhang. Det nu anförda skall ses som en förklaring till att vi inte har velat inskränka den ifrågavarande regeln till att gälla endast sjömän.

De som arbetar under dessa förhållanden bör således, om de kan påvisa att de har en stadigvarande bosättning i ett annat nordiskt land än där de arbetar, ha möjlighet att när anställningen definitivt har upphört återvända till bosättningslandet och därvid tillgodoräkna sig det arbete som de utfört i sysselsättningslandet. Något hinder mot att vederbörande stannar kvar och gör anspråk på ersättning i sysselsättningslandet föreligger naturligtvis inte. Avgörande för om ersättning skall utgå eller ej är då huruvida vederbörande uppfyller ersättningsreglerna i sysselsättningslandet.

Artikel 8

Bestämmelserna i denna artikel skall närmast ses som ordningsregler och knyter an till motsvarande nationella regler.

Artikel 9

De materiella reglerna i artiklarna 4–8 i överenskommelsen utgör ett minimikrav på vad som skall tillämpas i de nordiska länderna i fråga om de förmåner som omfattas av överenskommelsen. Någon anledning att hindra ett land att tillämpa för förmånstagarna förmånligare regler finns naturligtvis inte.

Artiklarna 10–12

Motsvarigheten till dessa bestämmelser finns i artiklarna 6, 5 och 8 i den nuvarande överenskommelsen.

Artiklarna 13–17

Artiklarna innehåller regler av mer teknisk natur.

Naut:s arbetsgrupp för revision av 1976 års arbetslöshetsförsäkringsöverenskommelse.

BILAGA 3

Forslag til revidert overenskomst om ytelser ved arbeidsløshet — sammenfatning og oppsummering av nordisk remiss

1. Innledning

Forslaget til revidert overenskomst om ytelser ved arbeidsløshet ble etter oppdrag fra NAUT sendt på remiss fra Ministerrådssekretariatet til Nordens Faglige Samorganisasjon og de nordiske arbeidsgiverforeningene, jfr tidligere oversendte kopier av brev til arbeidsmarkedets parter datert 1. juni 1983. Ved fristens utløp var det kommet svar fra NFS samt de to finske arbeidsgiverforeningene, Dansk Arbejdsgiverforening, Norsk Arbeidsgiverforening og Svenska arbetsgivareföreningen. Fra Vinuveilendasamband Islands foreligger det ikke svar. Svarene følger som vedlegg til denne sammenfatningen.

Nedenfor er det gitt en oversikt over de synspunkter arbeidsmarkedets parter har framført.

2. Generelle synspunkter

NFS meddeler at de ikke har noen merknader til det framlagte forslaget og mener at en ved revisjonen av den nordiske konvensjonen om sosial trygghet bør overveie om overenskomsten om ytelser ved arbeidsløshet skulle tas inn i denne konvensjonen for å oppnå størst mulig grad av enhetlighet på alle sektorer innen den sosiale tryggheten.

Fra *Dansk Arbejdsgiverforening* meddeles at de ikke har kommentarer til forslaget og kan akseptere det som det foreligger.

Fra de to finske arbeidsgiverforeningene, *AFC og AAC*, sies det også at de i store trekk er innstilt på å akseptere forslaget til endringer på følgende punkt: artiklene 2, 5, 8 og 11. Dessuten peker arbeidsgiverforeningene på at konvensjonsteksten med alle de innviklede henvisninger er svært vanskelig å forstå. Derfor vil det være behov for klarleggende tillemplingsdirektiv om en skal kunne tillempe konvensjonens bestemmelser i praksis.

Fra *Norsk Arbeidsgiverforening* heter det at de støtter forslaget om revisjon av overenskomsten. I forbindelse med den nye artikkel 7 uttaler NAF at de er enig i at det er rimelig at det er sysselsettingslandet som betaler arbeidsløshetsstrygden. Skulle slik trygd også kunne utbetales etter at arbeidstakeren var returnert til hjemlandet, ville dette skape store kontrollproblemer.

Svenska arbetsgiverföreringen tar ikke stilling til selve forslaget men framfører noen mer prinsipielle synspunkter, og påpeker da at den nye overenskomsten bør være enkel, lett oversiktlig og begripelig for alle. Den bør ikke hemme individenes flyttetilbøyeligheter og den bør forsterke ideene bak det felles nordiske arbeidsmarkedet og bidra til øket integrasjon. Etter SAF's oppfatning kan et slikt system utformes dersom en legger til grunn prinsippet om at den som blir arbeidsløs i et nordisk land skal kunne flytte til et annet nordisk land der han tidligere har vært bosatt (og det vil i regelen bli hjemlandet), og der kunne motta arbeidsledighetsstrygd etter dette landets regler og med avregning for den tiden han eventuelt har fått trygd i utflyttingslandet.

Derimot bør en arbeidsløs nordbo ikke kunne flytte til et nordisk land som han ikke tidligere har vært bosatt i, og oppbære arbeidsledighetstrygd. Det kan likevel være rimelig å gjøre unntak for medfølgende ektemake.

Sekretariatets vurdering

Etter dette synes det som arbeidsmarkedets parter på nordisk plan har akseptert forslaget i store trekk, bortsett fra de to finske arbeidsgiverforeningene som har visse merknader, se nedenfor.

To av arbeidsgiverforeningene har påpekt at teksten er innviklet og vanskelig å forstå. Dessuten har altså SAF understreket et sentralt prinsipielt spørsmål i forbindelse med utformingen av regler for ytelser ved arbeidsløsetrygd for personer som flytter mellom landene.

Partenes stillingstaken skulle med dette innebære at det som under arbeidet med overenskomsten har voldet vanskeligheter og som også har vært bemerket av Nordisk Råds parlamentarikere, nemlig problemet med de som midlertidig permitteres og reiser hjem, ikke har foranlediget noen bemerkninger i forbindelse med remissrunden. Det vil være rimelig å tolke dette slik at eventuelle ordninger som kan sikre rimelige vilkår for permitterte i første rekke nå må finnes innen de nasjonale reglene, og at det ikke vil være mulig, og etter partenes syn ikke heller nødvendig, å løse disse forholdene i en nordisk overenskomst. I denne forbindelse er det bl. a. grunn til å avvente det videre resultatet av den utredningen som vil bli lagt fram på fellesmøtet mellom NAUT og arbeidsløshetskassenes samorganisasjoner i Danmark i september.

3. Synspunkter på de enkelte artikler

Artikkel 2

Som nevnt ovenfor er det bare de to finske arbeidsgiverforeningene som har hatt synspunkter på de enkelte artikler. Dette gjelder artikkel 2 som introduserer en ny definisjon av grensearbeidere. Etter AFC/AAC's oppfatning vil den nye definisjonen innebære en økning av grensearbeidernes problemer ved permitteringer, samt at det skulle bli vanskeligere å fastslå hvem som er grensearbeidere.

Sekretariatets vurdering

Etter den gjeldende definisjonen er en grensearbeider en lønnstaker som arbeider i et annet nordisk land og som vanligvis vender tilbake til hjemlandet minst en gang pr uke. Ut over dette kan vedkommende også bli ansett som grensearbeider i inntil 4 måneder selv om han ikke vender tilbake til hjemlandet hver uke. Forutsetningen er da at den virksomheten som han er fast knyttet til, beskjeftiger ham på en slik måte (tillfälligt erhåller stationeringsort) at han ikke kan vende tilbake minst en gang hver uke. Dette gjelder også om arbeidet foregår i hjemlandet (bostadslandet).

I den nye definisjonen er grensearbeider beskrevet på samme måte, men kravet om regelmessig å vende tilbake til hjemlandet er satt til at det må skje hver dag.

Forskjellen mellom de to definisjoner er alltså kravet om å vende hjem henholdsvis hver uke og hver dag.

Det er vanskelig å se at dette for så vidt skulle gjøre forholdene vanskeligere for dem som blir permittert. Derimot vil det helt klart medføre at kretsen av grensearbeidere etter den nye definisjonen blir innskrenket til de arbeidstakere som av hensyn til kommunikasjonstiden eller reisekostnadene pendler hver dag over grensen. Som følge av dette vil imidlertid noen færre kunne motta arbeidsløshetsstrygd i egenskap av grensearbeider og dermed bli underlagt bestemmelsene i de øvrige artiklene.

Artikkel 5

AFC/AAC peker her på at etter den finske arbeidsløshetsforsikringen blir ikke samboende personer likestilte med gifte. Om den foreslåtte teksten beholdes vil det kunne føre til at en person som flytter inn i Finland skulle behandles annerledes enn en person som innen Finland flytter fra et sted til et annet. AFC/AAC foreslår derfor at artikkelen endres til: "Vid tillämpning av första stycket b) beaktas samboende i enlighet med gällande lagstiftning i vederbörande nordiskt land".

Sekretariatets vurdering

Bestemmelsene i den foreslåtte artikkel 5 finnes ikke i den nåværende overenskomst. AFC/AAC har ikke gjort innsigelser mot de generelle be-

stemmelsene som er innarbeidet i artikkel 5, men utelukkende mot likestillingen mellom gifte og samboende. Under alle omstendigheter er det vel arbeidsløshetsforsikring etter de bestemmelsene som gjelder i det landet hvor vedkommende gifte eller samboende flytter til, som skal komme på tale. Dermed skulle det ikke være grunnlag for å pålegge et land å akseptere andre familietyper enn det som den nasjonale lovgivningen eller praksis gir grunnlag for. Hensikten med bestemmelsen (som prinsipielt gjelder for gifte ektefolk) er å fravike kravet om forutgående arbeidsperiode før arbeidsledighetstrygd blir gitt, når arbeidstakeren og ektefellen flytter til annet land. Bestemmelsen tar ikke sikte på å likestille ekteskap og samboerforhold, men utelukkende å presisere avvik fra hovedkravet om forutgående arbeidsperiode for de to ledsagergrupper. Imidlertid kan bestemmelsen som den er foreslått i artikkel 5 kunne oppfattes som at det er synet på familieforholdene i vedkommendes fraflyttingsland som skal legges til grunn. Det kan derfor være grunnlag for å overveie forslaget fra AFC/AAC.

Artikkel 8

AFC/AAC har også innsigelser til bestemmelsen i artikkel 8 om at den som flytter til et annet nordisk land må melde seg til arbeidsformidlingskontoret innen 8 uker regnet fra det tidspunkt flyttingen skjer (artikkel 5) eller fra det tidspunkt arbeidsløsheten inntreffer (artikkel 6 og 7). I artikkel 8 er det også inntatt at et arbeide må være påbegynt senest 8 uker etter at flyttingen til et annet nordisk land har skjedd.

Innsigelsene begrunnes med at det kan være vanskelig å fastsette det eksakte tidspunktet for når en person ikke lenger omfattes av arbeidsløshetsforsikringen i utflyttingslandet, og dessuten kan arbeidssøkeren ved egen handling påvirke tidspunktet når 8-ukersfristen begynner å løpe. AFC/AAC foreslår derfor at en bør ytterligere overveie hva som er mest hensiktsmessig utgangspunkt for beregning av tidsfristen.

Sekretariatets vurdering

I innsigelsene synes det å ligge at AFC/AAC ikke har innvendinger til at det skal settes en tidsfrist. Arbeidsgruppens begrunnelse for disse fristene er forøvrig at de er "ordningsregler och knyter an till motsvarande nationelle regler". Innsigelsene gjelder åpenbart beskrivningen/tidspunktet for når fristene skal begynne å løpe. Det kan være grunnlag for å se nærmere på de begrepene som er anvendt. Således kan det tenkes at begrepet "flyttat med sin make" i artikkel 5 b) kan være vanskelig å tidfeste. Derimot skulle begrepet "blir helt eller delvis arbetslösa" i artikkel 6 og 7, samt "vars ställning har upphört" kunne være mere eksakte.

Artikkel 11

Endelig har AFC/AAC innsigelser til artikkel 11 og formuleringene om reglene slik det er foreslått i artikkel 11. For å unngå uklarheter ønsker

AFC/AAC at det i slutten av artikkelen innføres tekst som gjør dette tydeligere: ``... skall förvärvsinkomst som har uppburits i ett annat nordiskt land beaktas enligt regler som fastställs av det landet där anspråk på ersättning görs gällande``. I dette ligger dermed muligheter for at det landet som skal behandle søknaden om dagpenger kan bestemme i hvilken utstrekning og på hvilken måte arbeidsinntekt i et annet nordisk land skal regnes med når størrelsen på dagpengene fastsettes.

Sekretariatets vurdering

I den foreslåtte teksten til artikkel 11 er det fastlagt at arbeidsinntekt opptjent i et annet nordisk land skal likestilles med arbeidsinntekt opptjent i det landet som søknaden er rettet til. Det tillegget som AFC/AAC foreslår kan gi muligheter for at landene får ulike regler for vurdering av denne inntekten. Imidlertid er det en klar forutsetning at en arbeidsløs fra et annet nordisk land som får arbeidsløysetrygd, skal behandles på samme måte som de øvrige arbeidsløse i vedkommende land. Det springende punkt er imidlertid at utslagene av arbeidsinntekten er forskjellig i landene, og spesielt i Finland hvor det ikke er en inntektsgradert arbeidsløysetrygd på samme måte som f. eks. i Norge, vil stønadsbeløpet bli forskjellig alt etter som det beregnes etter norske eller finske regler. Det må imidlertid være en klar forutsetning at de regler som gjelder for innbyggerne i vedkommende land også må gjelde for de arbeidstakere som flytter til landet. Åpenbart er det dette forslaget fra AFC/AAC tar sikte på. Det har imidlertid fått en form som kan indikere muligheter for at landene kan innføre regler for behandling (beaktning) som kan få diskriminerende virkning. En presisering i tråd med forslaget bør derfor trolig formuleres i retning av: ``... skall förvärvsinkomst som har uppburits i ett annat nordiskt land beaktas enligt de regler som också gäller arbetstagare i det landet där anspråk på ersättning görs gällande``.

4. Oppsummering

Etter de synspunkter som er kommet inn ved den nordiske remissen skulle det være aktuelt for arbeidsgruppen å overveie justeringer av forslaget når det gjelder artikkel 5, 8 og 11.

Dessuten er det åpenbart grunn til å vurdere nærmere språkføringen i den foreslåtte overenskomsten. Som påpekt fra AFC/AAC og SAF bør en nordisk overenskomst på dette området kunne være forståelig for også ikke-eksperter. Dette er imidlertid et problem som også gjelder den nasjonale lovgivningen og reglene for ulike trygdeformer. Problemet denne gang er vesentlig at de oversettelser som er gjort med utgangspunkt i den svenske grunnteksten har ført til at formuleringene på henholdsvis dansk, finsk, islandsk og norsk er blitt bundet opp av den svenske teksten. Arbeidsgruppen bør imidlertid overveie mulighetene for forenkling av språket i overenskomsten.

*BILAGA 4, Yttranden (se supplement)**BILAGA 5***Betänkande av Nordiska rådets social- och miljöutskott över ministerrådsförslaget**

Till Nordiska rådets social- och miljöutskott har hänvisats ett ministerrådsförslag B 52/s, angående revision av 1976 års överenskommelse mellan Norge, Danmark, Finland, Island och Sverige om regler för ersättning vid arbetslöshet. Utskottet har behandlat förslaget vid sitt möte den 26–27 januari 1984.

I förslaget till nordisk överenskommelse om förmåner vid arbetslöshet har överenskommelsen från år 1976 justerats och delvis reviderats. Målsättningen har bl. a. varit att förebygga utslagning gällande erhållandet av stöd vid arbetslöshet i fall av permitteringar.

En annan omständighet som motiverar en översyn av 1976 års överenskommelse är den nya nordiska konventionen om social trygghet, som trädde i kraft den 1 januari 1982 och i tillämpliga delar omfattar även förmåner vid arbetslöshet.

I en nordisk gemensam arbetsmarknad är överenskommelsen om arbetslöshetsersättning angelägen och en översyn av överenskommelsen motiverad. Förutom tekniska förändringar har man även strävat till en översyn av överenskommelsens materiella innebörd.

På de flesta punkter finner utskottet förslagen motiverade men vill framföra några principiella och materiella anmärkningar till ändringsförslaget.

Den nordiska konventionen om social trygghet

Vid revideringen av den nordiska konventionen om social trygghet borde, enligt social- och miljöutskottet, det övervägas att överenskommelsen om förmåner vid arbetslöshet skulle intas i denna konvention för att undvika onödiga motsättningar och uppnå största möjliga enhetlighet på alla sektorer inom den sociala tryggheten.

Konventionstexten

Rent tekniskt är konventionstexten med alla dess invecklade hänvisningar näst intill obegriplig. Överenskommelsen måste skrivas i en sådan form att alla förstår dess innehåll och avsikt. Klarläggande tillämpningsdirektiv är nödvändiga för att man i praktiken skall kunna tillämpa konventionens bestämmelser.

Gränsarbetare (artikel 2 b)

Enligt gällande överenskommelsen avses med gränsarbetare en löntagare som arbetar i ett avtalsland men bor i ett annat land som omfattas av överenskommelsen, till vilket land han vanligen återvänder minst en gång i veckan. Om han i det landet han arbetar eller bor tillfälligt placeras i arbete från vilket han inte kan resa till sin hemort minst en gång i veckan, anses han som arbetare som bor på gränsområdet högst under en tid på fyra månader. Åt gränsarbetare som blivit helt eller delvis arbetslös betalas dagpenning från det landet han arbetar i om anställningsförhållandet fortsätter. Om arbetsförhållandet har upphört, betalas dagpenning av det landet arbetaren bor i. Enligt artikel 2 punkt b i förslaget till överenskommelse anges som gränsarbetare en löntagare som vanligtvis dagligen kommer tillbaka till sitt hemland.

Enligt ministerrådsförslaget tar det nya gränsarbetarbegreppet sikte på personer som det är mer naturligt att betrakta som gränsarbetare och begreppet ansluter bättre till vad som i andra sammanhang, t. ex. på skatteområdet, gäller i detta avseende.

Utskottet ser förslaget till en ny definition som en utveckling mot att komma tillrätta med de tolkningsproblemen som idag föreligger. Utskottet hyser emellertid en oro att den i vissa situationer kan ge upphov till nya tolkningsproblem och eventuellt även begränsa individens rätt att ta arbete i ett annat nordiskt land. Utskottet utgår ifrån att frågan noggrant följs upp i praktiken.

Samboende (artikel 5)

Enligt vad utskottet har erfarit definieras sammanboende som likställs med äktenskap på annat sätt i några av de nationella arbetslöshetsförsäkringarna än i förslaget. Utskottet föreslår istället följande lydelse:

”Vid tillämpning av första stycket b) beaktas sammanboende i enlighet med gällande lagstiftning i vistelseslandet”.

Permitterade arbetstagare (artikel 7)

Social- och miljöutskottet beklagar att det reviderade förslaget ej, på ett godtagbart sätt kunnat lösa problemet med ersättningsregler för de arbetstagare som permitteras från sitt arbete och där det fortsatt finns ett kontraktsförhållande mellan arbetstagare och arbetsgivaren. Dessa arbetstagare kan därför bara få arbetslöshetsförsäkring i den utsträckning de står till disposition för arbetsmarknaden i sysselsättningslandet. De kan således inte resa hem till hemlandet i permitteringsperioden och mottaga arbetslöshetsersättning. Det är helt orimligt att kräva att de permitterade skulle vistas i det landet där de har arbetat, i synnerhet då det i permitteringslandet inte finns bostad antingen genom arbetsgivaren eller till ett rimligt pris på den öppna marknaden. Till exempel i byggnads- och oljeborrningsplattformsarbeten samt inom sjöfarten är det sedvanligt att arbetare då de är i

arbete bor i bostäder anordnade av arbetsgivaren, från vilka de måste avstå vid fall av arbetslöshet.

Ett helt tillräckligt krav är att den permitterade arbetaren anmäler sig som arbetssökande i den officiella arbetsförmedlingen i det landet han arbetar och i bosättningslandet.

Av ministerrådsförslaget framgår att NAUT getts i uppdrag att skyndsamt utreda frågan och att presentera ett förslag till frågans lösning för arbetsmarknadsministrarna hösten 1984.

Utskottet som har tagit del av remissorganens synpunkter i denna fråga samt inhämtat ytterligare beslutsunderlag kan för sin del acceptera den föreslagna tids- och arbetsplanen. Utskottet utgår ifrån att ett förslag till en lösning presenteras vid överläggningen mellan utskottet och Nordiska ministerrådet – arbetsmarknadsministrarna i samband med revideringen av arbetsmarknadsprogrammet.

Under förutsättning av att utskottets synpunkter beaktas kan social- och miljöutskottet för sin del tillstyrka ministerrådsförslag B 52/s om en nordisk överenskommelse om förmåner vid arbetslöshet.

Med hänsyn tagen till vad som ovan redovisats hemställer social- och miljöutskottet

att Nordiska rådet rekommenderar Nordiska ministerrådet att anta en reviderad överenskommelse om förmåner vid arbetslöshet med de förändringar som social- och miljöutskottet föreslagit.

Stockholm den 27 januari 1984

Margrete Auken (SF)

Karin Flodström(s)

Rune Gustavsson (c)

Margit Hansen-Krone (H)

Timo Kietäväinen (K)

Grethe Lundblad (s)

Astrid Murberg Martinsen (A)

Pétur Sigurðsson (Sj.)

Odd With (Kr.F.)

Förman

Ministerrådsförslag

om nordisk handlingsplan på datateknologiområdet m. m.

(Överlämnat av Nordiska ministerrådet)

På uppdrag av Nordiska ministerrådet översänds härmed inför Nordiska rådets 32:a session ministerrådsförslag om en nordisk handlingsplan på datateknologiområdet.

Oslo den 23 februari 1984

Ragnar Sohlman
Generalsekreterare

Ministerrådsförslag om en nordisk handlingsplan på datateknologiområdet

Med hänvisning till

Nordiska rådets rekommendationer nr 15/1980 angående datateknikens effekter på sysselsättning, arbetsmiljö och näringsliv och nr 16/1980 angående internationellt samarbete rörande datateknikens effekter på sysselsättning, arbetsmiljö och näringsliv,

det utredningsarbete som utförts av den s.k. Datateknologigruppen (DATEG), redovisat i rapporterna "Datateknologi i Norden" (NU 1981:9) och "Datateknologi i Norden – På väg mot en nordisk datapolitik" (NU 1982:7),

Nordiska ministerrådets (samarbetsministrarnas) beslut den 29–30 november 1982 att till Nordiska rådets 31:a session lägga fram ett ministerrådsförslag om att utarbeta en nordisk handlingsplan på datateknologiområdet,

Nordiska rådets rekommendation nr 29/1983 angående handlingsprogram för datateknologiområdet och

det förslag till handlingsprogram som i augusti 1983 lämnades till Nordiska ministerrådet (samarbetsministrarna) från den särskilda styrgrupp som tillsattes i början av år 1983

föreslår Nordiska ministerrådet (samarbetsministrarna) att följande handlingsplan antas för det nordiska samarbetet på datateknologiområdet.

1. Allmänt

Utvecklingen och användningen av datateknologin utgör en av de mest betydande nya resurser som tillförts vårt samhälle sedan industrialismens genombrott. Datateknologin och dess användning påverkar utvecklingen inom praktiskt taget alla samhällssektorer.

Det finns en stark teknologisk tradition i de nordiska länderna. Denna har bidragit till att lägga grunden till de nordiska ländernas välstånd. Det hindrar inte att de nordiska länderna var för sig i vissa fall är för små för att på egen hand satsa på utveckling av ny avancerad teknik som kräver omfattande investeringar och/eller hög teknologisk kompetens. Tillsammans kan de däremot nå längre än enbart genom initiativ på rent nationell basis. Datateknologins nuvarande och framtida betydelse för samhällsutvecklingen gör en samverkan på nordiskt plan lämplig och angelägen.

Syftet med handlingsplanen är att forma *en nordisk samarbetspolitik på dataområdet*, inte en gemensam nordisk datapolitik. En rad gemensamma aktiviteter på datateknologiområdet bedrivs redan nu. Målet för det intensifierade nordiska samarbete som nu planeras bör vara att ta datateknologin i tjänst på ett sätt som gör de nordiska länderna – deras industri, handel och förvaltning – effektivare och mer konkurrenskraftiga, samtidigt som de enskilda människorna ges bättre möjligheter att utnyttja de nya förutsättningar som erbjuds och att hantera de nya problem som kan följa med ny teknik.

Mot den bakgrunden bör åtgärder på ett gemensamt nordiskt plan vidtas på följande prioriterade områden:

- Industriell utveckling.
- Data- och telekommunikation.
- Standardisering; handelsprocedurer; lagstiftning.
- Arbetslivet.
- Utbildning och grundläggande forskning.
- Den sociala sektorn.
- Den offentliga förvaltningen.

Handlingsplanen skall gälla under resten av 1980-talet. En rad aktiviteter har redan påbörjats. Vissa av de åtgärder som planeras sätts igång omedelbart, medan andra kräver viss tid för förberedelse, bl. a. därför att igångsättningen är beroende av att särskilda medel beviljas.

2. Industriell utveckling

Den växtkraft som finns inom data- och elektronikindustrin borgar för att industrin själv satsar mycket stora belopp på investeringar i ny produktion och på utveckling av nya produkter och produktionsmetoder. Samhällsorganens engagemang för en sådan industriell utveckling måste samti-

digt understrykas starkt. Samhället bör i samspel med industrin och vetenskapen söka bidra till att skapa förbättrade förutsättningar för industrins utveckling. Höga utvecklingskostnader och starkt beroende av specialiserade forskare talar för att avgörande framsteg inom datateknologiområdet lättare kan göras med samordnade resurser. Intensifierade och gemensamma nordiska insatser inom olika delområden bör kunna ge de nordiska ländernas industri ökad tyngd.

- Nordiska ministerrådet avser att organisera ett nordiskt program för industriell forskning och utveckling på dataområdet. Programmet skall omfatta en ordning för ekonomiskt stöd till datateknologiska forsknings- och utvecklingsprojekt mellan parter i två eller flera nordiska länder, som på sikt kan stärka nordisk industri i vid mening. Delfinansiering till minst 50 % från företag, forskningsinstitutioner och andra källor samt samordning med nationella instanser förutsätts. Nordiska ministerrådet avser att ge Nordiska ämbetsmannakommittén för industripolitik i uppdrag att tillsammans med Nordiska Industrifonden, NORDFORSK, berörda nationella organ och företrädare för industrin dra upp de närmare riktlinjerna för programmet. Resultatet av detta uppdrag skall redovisas före den 1 november 1984. Nordiska ministerrådet siktar på att satsa i storleksordningen 100 milj. NOK på detta program under en femårsperiod fr. o. m. år 1985. En förutsättning för denna satsning är att tillräckligt goda samarbetsprojekt kan presenteras och att delfinansiering från andra källor sker som planerat. Programmet totala omfång kan därmed komma att bli över 200 milj. NOK under femårsperioden. I förslaget till ministerrådets allmänna budget för år 1985 föreslås att 20 milj. NOK avsätts inom ministerrådets reserv under det första året. Denna satsning skall ses i samband med ministerrådets (industriministrarna) beslut om ökat nordiskt samarbete kring teknisk forskning och utveckling, där även samverkan inom datateknologiområdet utgör en betydande del.
- Nordiska ministerrådet kommer att uppdra åt Nordiska ämbetsmannakommittén för samarbete inom byggsektorn att successivt utarbeta och redovisa förslag till gemensamma nordiska projekt, som syftar till att effektivisera nordisk byggnadsindustri, bl. a. genom att utveckla och harmonisera datarutiner för konstruktion, produktion och kontroll inom byggbranschen.
- Nordiska ministerrådet avser att ge Nordiska ämbetsmannakommittén för industripolitik i uppdrag att i samarbete med andra berörda ämbetsmannakommittéer följa upp frågan om vidgat och organiserat nordiskt samarbete rörande teknikupphandling (utvecklingskontrakt) på datateknologiområdet. I detta arbete skall kommittén beakta erfarenheterna av det samarbete på handikappområdet som nämns nedan under punkt 7.
- Nordiska ministerrådet avser att låta utreda förutsättningarna för en nordisk samverkan i fråga om försörjning av komponenter (halvledare).

- Nordiska ministerrådet kommer att uppmana berörda nationella myndigheter och organ att stärka samarbetet mellan de nordiska ländernas tekniska attachéer utomlands, i syfte att förbättra bevakningen av den internationella teknologitvecklingen. Nordiska ämbetsmannakommittén för industripolitik kommer att få i uppdrag att redovisa utvecklingen av detta samarbete.

3. Data- och telekommunikationer

- Nordiska ministerrådet har för avsikt att ägna särskild uppmärksamhet åt åtgärder som syftar till att stärka infrastrukturen för datakommunikation, bl. a. i samband med prövningen av ansökningar om projektmedel.
- Nordiska ministerrådet kommer att uppmana berörda nationella myndigheter att vidareutveckla och effektivisera de nordiska teleförvaltningarnas datateknologiska samarbete inom Nordtel.
- Nordiska ministerrådet avser att ge Nordiska ämbetsmannakommittén för transportfrågor i uppdrag att återkommande till ministerrådet lämna en samlad redogörelse för pågående och planerat samarbete på datakommunikationsområdet, främst inom Nordtel.

4. Standardisering; handelsprocedurer; lagstiftning

- Nordiska ministerrådet kommer att anmoda de nordiska standardiseringsorganen att stärka samarbetet inom INSTA vad gäller standardisering för utbytet av data över gränserna med avancerad teknik. Nordiska ministerrådet kommer att, som ett indikativt belopp, avsätta 900 000 NOK i budgeten för år 1985 för att finansiera gemensamma projekt för sådana ändamål.
- Nordiska ministerrådet anser att verksamheten inom de nordiska handelsprocedurkommittéerna (NORDIPRO) bör vidareutvecklas i syfte att minska företagets kostnader för dokumenthantering i den internationella handeln. Ett viktigt led i detta arbete är att söka lösa problem med att överföra information i handelsdokument till automatisk databehandling och att få sådan datoriserad information juridiskt accepterad.
- Samarbetet kring harmonisering av lagstiftning på dataområdet bör intensifieras inom Nordiska ämbetsmannakommitténs för lagstiftningsfrågor verksamhetsområde. En samlad redovisning bör återkommande ske härav till Nordiska ministerrådet. Denna redovisning bör också beakta samarbete rörande frågor om datakriminalitet och integritet.

5. Arbetslivet

Den datateknologiska utvecklingens inverkan på arbetslivet i vid mening måste ges en central plats i det nordiska samarbetet på dataområdet. Som

en följd av ministerrådets beslut den 29–30 november 1982 pågår redan förstudier i fråga om samarbetets inriktning.

- Nordiska ministerrådet finner att datateknologins effekter på *sysselsättningen* fortlöpande måste ägnas särskild uppmärksamhet på nordiskt plan. Det är samhällsorganens uppgift att bevaka de omställningsproblem som kan uppstå och vidta åtgärder, så att en anpassning kan ske i socialt acceptabla former. Det förberedande arbete som pågår under Nordiska arbetsmarknadsutskottets (NAUT) ledning kommer inom kort att ge svar på inom vilka områden som samordnings- och rationaliseringsvinster kan göras genom nordiskt samarbete. NAUT:s förslag kommer att följas upp så snart de föreligger.
- Nordiska ministerrådet har tagit intryck av att både parlamentariker och företrädare för regeringarna i de nordiska länderna betonat vikten av nordiskt datapolitiskt samarbete på området *arbetsmiljö och medbestämmande*. Det gäller här att dels undgå sådana negativa arbetsmiljökonsekvenser som den tekniska utvecklingen kan föra med sig, dels göra bruk av tekniken för att lösa traditionella arbetsmiljöproblem. Ett ytterligare mål är att få till stånd ett smidigt samspel mellan teknik och arbetsorganisation.

Det förberedande arbete som genomförts inom Nordiska ämbetsmannakommittén för arbetsmiljöfrågor har visat att nordiskt samarbete bör bedrivas inom följande områden:

- utveckling av metoder och normer för användarmedverkan i systemutvecklingen
- personsäkerhet vid automation
- arbete med processövervakning m. m. i kontrollrum
- arbete vid bildskärmsterminaler
- arbete med underhåll och reparation av högt automatiserad utrustning

Nordiska ministerrådet kommer att, så snart de föreligger, behandla de förslag till konkreta samarbetsprojekt som detta förberedelsearbete leder till.

- Nya tekniska förutsättningar för telekommunikation etc. kommer successivt att påtagligt påverka lokaliseringen av näringsaktiviteter och bosättning. Därmed kan datateknologin bli ett betydelsefullt instrument för att främja *regionalpolitiska* målsättningar. Datateknologins inverkan på sysselsättning och service i glesbygder kommer därför att vara av stor betydelse.

Inom ramen för Nordiska ämbetsmannakommitténs för regionalpolitik (NÄRP) verksamhet har en förstudie inletts med sikte på att under år 1983 söka närmare klargöra förutsättningarna för vidare nordiskt samarbete. Förstudieprojektet, som benämns "Datateknologins regionala konsekvenser och potentialer", beräknas vara avslutat i mars 1984. På grundval av det underlag som då föreligger kommer Nordiska ministerrådet att besluta om konkreta samarbetsåtgärder.

6. Utbildning och grundläggande forskning

- Nordiska ministerrådet anser att utbildningsfrågorna skall ges hög prioritet i det nordiska samarbetet på datateknologiområdet. Arbetet bör därvid i första hand inriktas på följande frågor:
 - utveckling av kompetens i produktion och utvärdering av särskild programvara för undervisningsändamål
 - utbyte och eventuell gemensam utveckling av särskild programvara för användning i skolan
 - informations- och erfarenhetsutbyte vid speciell användning av datateknologi i undervisningen (t. ex. undervisning av funktionshämjade, användning av datateknologin i traditionella undervisningsämnen och undervisning i styrningsteknik)
 - betydelsen av, och insikten om, de nya krav som ställs på yrkesutbildningen som en följd av en förändrad kvalifikationsstruktur
 - möjligheten av nordiskt samarbete på högskoleområdet i syfte att – t. ex. genom "pooling" av resurser – gemensamt söka tillgodose behoven av särskilt högt kvalificerad expertis inom data- och elektronikområdet
 - möjligheterna att genom nordiskt samarbete utveckla yrkespedagogisk kompetens på dataområdet
 - studie av förutsättningarna för nordiskt samarbete avseende lärarutbildning
 - behoven av vidareutbildning i datatekniska ämnen för anställda i små och medelstora företag, där det kan finnas en stark utvecklingspotential.

Nordiska ministerrådet kommer att uppdra åt Ämbetsmannakommittén för nordiskt kulturellt samarbete att arbeta vidare med dessa frågor.
- Nordiska ministerrådet avser att ge Ämbetsmannakommittén för nordiskt kulturellt samarbete i uppdrag att verka för att den berörda forskningsorganisationen, såväl nationellt som i det nordiska samarbetet, prioriterar forskningsverksamhet kring de grundläggande förutsättningarna för datateknikens utveckling och tillämpning. Följande frågor bör därvid beaktas särskilt:
 - forskarutbildning inom såväl datateknologiområdet i sig som inom närstående discipliner som dels stöder datateknologiforskningen, dels själva använder sig av datateknologi
 - långsiktig och grundläggande forskning på datateknologiområdet speciellt inom universitets- och högskolesektorn
 - informations- och erfarenhetsutbyte och förmedling av forskningsresultat på dataforskningsområdet mellan de nordiska länderna.

7. Det socialpolitiska området

- Nordiska ministerrådet avser att ge Nordiska socialpolitiska kommittén i uppdrag att inventera pågående datateknologisk verksamhet inom hela social- och hälsovårdssektorn och att beskriva fördelarna med och formulera målen för ett vidgat nordiskt samarbete.
- Nordiska ministerrådet kommer att ge Nordiska nämnden för handikappfrågor i uppdrag att inleda ett arbete på att utveckla datorbaserade handikapphjälpmedel. Nämndens uppgift bör i detta sammanhang i första hand vara att samordna nationella aktiviteter i syfte att undvika dubbelarbete i Norden samt att få till stånd ett utnyttjande av en större marknad än de nationella. Nämnden bör samverka med relevanta myndigheter och organisationer samt nordiska samarbetsorgan såsom bl. a. de nationella handikappinstitutionerna, NORDFORSK och berörda ämbetsmannakommittéer. Nämnden bör som ett led i detta arbete undersöka möjligheterna att, inom ramen för de nordiska ländernas internationella handelspolitiska åtaganden, få till stånd en samordnad teknikupphandling (utvecklingskontrakt) av datorbaserade hjälpmedel på handikappområdet.

För att nämnden i erforderlig utsträckning skall kunna åtaga sig att initiera och samordna utveckling och produktion av databaserade handikapphjälpmedel, behöver nämnden successivt under de närmaste två åren bygga upp en administrativ basresurs. Vidare behövs medel för att foga samman ländernas utvecklingsprojekt på detta område.

Nordiska ministerrådet kommer att i budgeten för år 1985, som indikativa belopp, avsätta 1 milj. NOK för den administrativa förstärkningen och ytterligare 1 milj. NOK för samordning av utveckling och produktion. Nämnden avses redovisa uppföljningen av detta uppdrag före den 1 november 1984.

8. Den offentliga förvaltningen

- Nordiska ministerrådet kommer att anmoda de myndigheter i de nordiska länderna som svarar för rationaliseringsfrågor i den statliga förvaltningen ("R-direktoraten") att genomföra följande projekt:
 - En undersökning av möjligheterna att komma fram till en gemensam nordisk kravspecifikation till grund för att utveckla s. k. användar-nära hjälpmedel för system- och programutveckling. En reell medverkan är viktig inte bara som ett bidrag till ökad demokratisering och förbättring av arbetsmiljön, utan också för att utveckla system och organisatoriska lösningar som fungerar väl både administrativt och ekonomiskt.
 - En studie av ADB-användningen inom någon eller några samhällssektorer, i syfte att kunna bedöma på vilket sätt samhällets service till medborgarna kan förbättras med datateknikens hjälp.

- Uppläggning av en plan med sikte på att utveckla en första gemensam nordisk kravspecifikation för en modern offentlig administrativ (kontors)arbetsplats.

Nordiska ministerrådet kommer att i budgeten för år 1985 indikativt avsätta 300 000 NOK för att finansiera detta arbete.

9. Uppföljning

- Nordiska ministerrådet avser att ge ställföreträdarkommittén ansvaret för samordning och uppföljning av handlingsplanens genomförande. Ett rådgivande utskott med representanter för de nordiska länderna bör knytas till ställföreträdarkommittén, tills vidare för en period av tre år. Utskottet avses på kommitténs uppdrag bedöma och värdera presenterade förslag till samarbetsaktiviteter m. m.
- Nordiska ministerrådet kommer att avsätta 200 000 NOK för att förstärka ministerrådssekretariatet för biträde åt det rådgivande utskottet i dess verksamhet.
- En särskild arbetsgrupp har tillsatts med uppgift att bistå Nordiska ministerrådet med att utarbeta förslag till konkreta projekt m. m. inom ramen för den del av handlingsplanen som skall finansieras över kulturbudgeten.

10. Handlingsplanens ekonomiska ramar

Under år 1983 har för olika förberedande åtgärder anslagits sammanlagt 800 000 NOK över den allmänna nordiska budgeten. För år 1984 har ministerrådet på samma sätt reserverat ca 2 milj. NOK för projekt och andra samarbetsaktiviteter med datateknologisk aknytning inom de områden som prioriterats i handlingsplanen. Vissa åtgärder finansieras över kulturbudgeten. Här har för sådana ändamål hittills reserverats sammanlagt 850 000 DKK, varav 100 000 DKK avser år 1983 och resten år 1984.

Såvitt gäller den allmänna budgeten får ämbetsmannakommittéer och andra samarbetsorgan inom de i handlingsplanen prioriterade områdena i uppdrag att före den 1 maj 1984 lämna förslag till konkreta samarbetsåtgärder. Förslagen kommer att läggas till grund för ministerrådets prioriteringar inom ramen för de medel som avsatts för projekt m. m. under år 1984. Beslut om slutlig fördelning av dessa medel kommer att fattas före sommaren. För Nordiska ämbetsmannakommittén för industripolitik och Nordiska nämnden för handikapppfrågor gäller att de skall redovisa sitt uppföljningsarbete före den 1 november 1984.

Efter år 1984 kommer tyngdpunkten i handlingsplanen att ligga på det planerade programmet för stöd till industriell forskning och utveckling. Under den femårsperiod, som förutses för programmet, siktar de nordiska regeringarna på att satsa i storleksordningen 100 milj. NOK, varav 20 milj.

NOK under år 1985. En utvärderingsrapport till grund för en prövning av FoU-programmets inriktning och omfattning skall föreligga före utgången av det tredje verksamhetsåret.

För år 1985 avser Nordiska ministerrådet vidare att på den allmänna budgeten avsätta sammanlagt 6,4 milj. NOK för projektsamarbete m. m. inom de i handlingsplanen prioriterade områdena. De belopp som anges är indikativa och kan anpassas till de behov som visar sig föreligga. De framtida medelsbehoven för samarbete inom dessa områden kommer att prövas år för år. Utgifter för åtgärder inom kultur- och utbildningsområdet föreslås bli finansierade över kulturbudgetens dispositionsmedel, enligt de beräkningar som legat till grund för budgetförslaget intill 1 milj. DKK.

De samlade särskilda resurser som anslås till eller kommer att avsättas för nordiskt datateknologiskt samarbete t. o. m. år 1985 framgår av nedanstående sammanställning (tusental NOK).

| Åtgärd | 1983 | 1984 | 1985 |
|---|------|-------|-----------|
| <i>Allmänna budgeten</i> | | | |
| Förstudier och projektsamarbete på prioriterade områden m. m. | 555 | 2 000 | 3 000 |
| FoU-program för industriell forskning och utveckling | | | 20 000 |
| Nordiska nämnden för handikappfrågor | 80 | | 2 000 |
| Standardisering (INSTA) | | | 900 |
| Offentlig förvaltning | | | 300 |
| Förstärkning av ministerrådssekretariatet i Oslo | 165 | | 200 |
| Summa | 800 | 2 000 | 26 400 |
| <i>Kulturbudgeten (DKK)</i> | | | |
| Förberedande arbete | 30 | | |
| Projektsamarbete m. m. | | 500 | max 1 000 |
| Särskild arbetsgrupp | 100 | 250 | |

BILAGA

Betänkande av Nordiska rådets ekonomiska utskott över minister-rådsförslaget

Til Økonomisk utvalg er henvist ovenstående ministerrådsforslag. Utvalget har behandlet saken på sine møter 26. og 27. februar 1984.

Nordisk Råds Presidium har gitt Nordisk Råds Kulturutvalg, Sosial- og miljøutvalg samt Trafikkutvalg mulighet til å uttale seg om ministerrådsforslaget.

1. Sammendrag av ministerrådsforslaget

Innledningvis sies det i ministerrådsforslaget at datateknologiens nåværende og framtidige betydning for samfundsutviklingen gjør nordisk samarbeid om disse spørsmål nødvendig og fordelaktig.

Målet for det planlagte, intensiverte nordiske samarbeidet er å bruke datateknologien som redskap for å gjøre de nordiske lands industri, handel og forvaltning mere effektiv og konkurransedyktig. Samtidig ønsker man å gi de enkelte mennesker bedre muligheter til både å utnytte de fordeler som datateknologien gir, og å håndtere de problemer som kan følge med ny teknikk.

I ministerrådsforslaget skisseres sju områder der Ministerrådet ønsker å gjøre en særskilt innsats.

Nedenfor følger en kort gjennomgang av de tiltak som tenkes gjennomført på de enkelte områder.

Industriell utvikling

- Ministerrådet ønsker å organisere et nordisk program for industriell forskning og utvikling på datateknologiområdet. Det vil bli satset 100 millioner NOK i løpet av en 5-årsperiode f. o. m. 1985 på et slikt prosjekt. Det forutsettes 50 prosents delfinansiering.
- felles nordiske prosjekt innen byggsektoren
- utvidet og organisert samarbeid om utviklingskontrakter
- utredning om tilgang til komponenter
- styrking av samarbeidet mellom de nordiske tekniske attachéer utenlands.

Data- og telekommunikasjoner

- tiltak for å styrke infrastrukturen for datakommunikasjon
- videreutvikling av samarbeidet innen Nordtel
- redegjøring for igangsatt og planlagt samarbeid på datakommunikasjonsområdet.

Standardisering, handelsprosedyrer, lovgiving

- standardisering for utveksling av data over grensene
- videreutvikling av samarbeidet i de nordiske handelsprosedyrekomitéene (NORDIPRO)
- harmonisering av lovgivingen.

Arbeidslivet

- datateknologiens effekter på sysselsettingen
- datateknologiens effekt på arbeidsmiljø og sysselsetting
- regionale konsekvenser og potensialer.

Utdanning og grunnleggende forskning

- samarbeid på en rekke felt vedrørende grunnleggende og spesialisert datautdanning
- samarbeid om dataforskning.

Det sosialpolitiske området

- inventering av igangsatt datateknologisk virksomhet innen sosial- og helsesektoren
- utvikling av databaserte hjelpemidler for funksjonshemmede. Ministerrådet er innstilt på å avsette 2 millioner NOK til dette formål i 1985.

Den offentlige forvaltning

- utvikling av brukervennlige hjelpemidler for system- og programutvikling
- studie av EDB-bruken innen en eller flere samfunnssektorer
- utvikling av kravspesifikasjoner til offentlige administrative arbeidsplasser.

Et særskilt utvalg, knyttet til Stedfortrederkomitéen, skal opprettes for å følge opp handlingsplanen.

2. Utvalgets synspunkter

Økonomisk utvalg har tidligere behandlet medlemsforslag A 649/e om et nordisk handlingsprogram på datateknologiområdet og ministerrådsforslag B 44/e om samme emne. Om disse forslag uttalte utvalget i sin betenkning, at det var viktig med nordisk innsats på en rekke områder der datateknologien vil få betydning. Spesielt framhevet utvalget at det var viktig å drive arbeidet med spørsmål vedrørende datateknologi og sysselsetting framover.

Det framlagte ministerrådsforslaget på datateknologiområdet viser at Nordisk Ministerråd er innstilt på å gi datateknologiområdet en framtreddende plass i det nordiske samarbeidet. I utkastet foreslås det en utviding av datateknologisamarbeidet på mange felter. Økonomisk utvalg vil støtte

opp om ministerrådets intensjoner om å gjøre datateknologiområdet til et av hovedområdene for det nordiske samarbeidet i årene som kommer. I den sammenheng ønsker utvalget særlig å uttrykke sin tilfredshet med forslaget om å opprette en ordning med økonomisk støtte til datateknologiske utviklingsprosjekter. Deler av næringslivet i de nordiske land er inne i en vanskelig situasjon. En nordisk satsning på datateknologiske utviklingsprosjekter kan bidra til å effektivisere det eksisterende næringsliv og danne grunnlag for framvekst av ny virksomhet. Utvalget går ut fra at det innenfor den omtalte ordning vil bli gitt støtte til dataindustrielle utviklingsprosjekter, uavhengig av hvilken næringsgren som får nytte av prosjektet. Utvalget ser forslaget som et konkret bidrag til å fremme økonomisk utvikling og full sysselsetting i Norden.

Økonomisk utvalg ønsker å motta det nordiske program for industriell forskning og utvikling på dataområdet som omtales i utkastet til handlingsplan, når programmet er utarbeidet.

Utkastet til handlingsplan dekker de fleste områder som Økonomisk utvalg tidligere har uttalt var viktige å ta opp. På flere felter virker imidlertid handlingsplanen noe uferdig. Det hadde vært ønskelig med en høyere grad av konkretisering slik at utvalget kunne fått bedre innsikt i hva som faktisk kommer til å skje på området.

Utvalget vil i denne sammenheng gjerne uttrykke tilfredshet med at det vil bli oppnevnt et rådgivende utvalg for samordning og oppfølging av handlingsplanen. Dette kan bidra til at handlingsplanen utvikles i en mer konkret retning enn det som går fram av det foreliggende ministerrådsfor-slag.

En viktig faktor som ikke diskuteres i forslaget til handlingsplanen er forholdet mellom den nordiske datapolitikk og den datapolitikk som føres på nasjonalt plan i de nordiske land. De ulike nordiske land har i ulik grad utviklet en nasjonal datapolitikk. Dette må det tas hensyn til i det nordiske samarbeidet på datateknologiområdet. På den ene side er det viktig at den nordiske datapolitikken ikke blir et vedheng, men et berikende tillegg til den nasjonale datapolitikken. På den andre side bør man arbeide for at de nordiske land kan bli jevnbyrdige partnere i dette samarbeidet.

Nordisk Råds *Kulturutvalg* tar opp spørsmålet om finansiering av den del av handlingsplanen som faller inn under dette utvalgets saksområde. Økonomisk utvalg mener i likhet med Kulturutvalget at planen i hovedsak bør finansieres gjennom tilskudd av s. k. "friske penger."

Sosial- og miljøutvalget påpeker at datautviklingen ikke bare må betraktes som et teknisk spørsmål. Den må også styres slik at de menneskelige konsekvensene blir positive. Spesielt nevnes det at et sentralt spørsmål er hvordan utdanningen skal utformes for at både kvinner og menn skal kunne arbeide for og med datateknologi. Økonomisk utvalg slutter seg til dette synspunktet.

Økonomisk utvalg kan konstatere at også *Trafikkutvalget* har samme grunnholdning til forslaget til handlingsplan på datateknologiområdet som Økonomisk utvalg har. Trafikkutvalget mener at det rådgivende utvalg som skal arbeide med oppfølging av handlingsplanen bør være parlamentarisk forankret. Økonomisk utvalg vil for sin del legge vekten på at det hele tiden skal kunne skje et konstruktivt samspill mellom parlamentarikersiden og ministerrådssiden i denne saken. Utvalget forutsetter at Ministerrådet hvert år framlegger for Nordisk Råd en rapport om oppfølgingen av handlingsplanen samt redegjør for kostnadsforbruket.

Utvalget kan ikke unnlate å påpeke den forsinkede framlegging av den datateknologiske handlingsplan. Ministerrådet forespeilte ved sesjonen i 1983 at et forslag til handlingsplan skulle framlegges i juni samme år. Først den 23. februar 1984 ble et fullstendig forslag overlevert Nordisk Råd. Slike forsinkelser må for framtiden unngås.

Med disse bemerkninger foreslår Økonomisk utvalg, at

Nordisk Råd rekommanderer Nordisk Ministerråd å vedta en nordisk handlingsplan på datateknologiområdet i samsvar med ministerrådsforslag B 53/e og de synspunkter som er framført av Nordisk Råd.

Stockholm den 27. februar 1984

Esko Aho (K)

Gro Harlem Brundtland (A)

Ólafur G. Einarsson (Sj)

Karen Thurøe Hansen (KF)

Elver Jonsson (fp)

Arvo Kemppainen (Skdl)

Erkki Liikanen (Sd)

Gunnar Nilsson (s)

Formann

Ilkka Suominen (Kok)

Karin Söder (c)

Gunnar Berge (A)

Johan Buttedahl (Sp)

Carl I. Hagen (Frp)

Paul Jansson (s)

Anker Jørgensen (S)

Preben Lange (Si)

Peter Muurman (Sd)

Páll Pétursson (F)

Pär Stenbäck (Sfp)

Sten Svensson (m)

Hans Olav Tungesvik (Kr.F.)

Berättelse

rörande det nordiska samarbetet

(Överlämnad av Nordiska ministerrådet)

Nordiska ministerrådet avger härmed, i överensstämmelse med artikel 64 i samarbetsavtalet av den 23 mars 1962 (Helsingforsavtalet), sin berättelse om nordiskt samarbete till Nordiska rådets 32:a session.

Oslo i december 1983

På Nordiska ministerrådets vägnar

Svante Lundkvist

Ragnar Sohlman

INNEHÅLLSFÖRTECKNING

Allmänt

| | | |
|----|--|-----|
| I | Inledning | 866 |
| II | Sammanfattningar av fackkapitlen | 892 |

Juridiska utskottet

| | | |
|-----|-------------------------------|-----|
| III | Lagstiftningssamarbetet | 909 |
| IV | Konsumentpolitik | 939 |

Kulturutskottet

| | | |
|---|----------------------------|-----|
| V | Kulturellt samarbete | 945 |
|---|----------------------------|-----|

Social- och miljöutskottet

| | | |
|------|---------------------|------|
| VI | Arbetsmarknad | 987 |
| VII | Arbetsmiljö | 1001 |
| VIII | Socialpolitik | 1011 |
| IX | Miljövård | 1023 |
| X | Jämställdhet | 1032 |

Trafikutskottet

| | | |
|-----|---|------|
| XI | Transport, kommunikation och trafiksäkerhet | 1037 |
| XII | Turism | 1052 |

Ekonomiska utskottet

| | | |
|-------|--|------|
| XIII | Finans- och valutapolitik m. m. | 1059 |
| XIV | Industripolitik | 1082 |
| XV | Energipolitik | 1109 |
| XVI | Handelspolitik | 1126 |
| XVII | Regionalpolitik | 1144 |
| XVIII | Bistånd till utvecklingsländerna | 1173 |
| XIX | Jord- och skogsbruk | 1183 |
| XX* | Livsmedelsfrågor | 1194 |
| XXI | Bostads- och byggsektorn | 1198 |

| | | |
|----------|---|------|
| Bilaga 1 | Förslag från Nordiska forskningspolitiska rådet till handlingsprogram för rådets verksamhet | 1208 |
| Bilaga 2 | Nordiska ministerrådets dispositionsmedel 1983 (kulturellt samarbete) | 1234 |
| Bilaga 3 | Nordiska ministerrådets stödordningar 1983 (kulturellt samarbete) | 1235 |
| Bilaga 4 | Samnordiska utredningar på kulturområdet 1983 | 1253 |
| Bilaga 5 | Rapport från Nordiska ämbetsmannakommittén för industripolitik om åtgärder på det etableringsrättsliga området för att underlätta industriellt samarbete och företagsetableringar över gränserna i Norden | 1253 |

* Kapitlet om livsmedelsfrågor tillhör social- och miljöutskottets sakområde.

| | | |
|-----------|--|------|
| Bilaga 6 | Årsberättelse för år 1983 från Nordiska kontaktorganet för atomenergifrågor | 1265 |
| Bilaga 7 | Betänkande av Nordiska rådets juridiska utskott | 1268 |
| Bilaga 8 | Betänkande av Nordiska rådets trafikutskott | 1274 |
| Bilaga 9 | Betänkande av Nordiska rådets kulturutskott | 1284 |
| Bilaga 10 | Betänkande av Nordiska rådets social- och miljöutskott | 1315 |
| Bilaga 11 | Betänkande av Nordiska rådets ekonomiska utskott | 1342 |

Kapitel I

Inledning

1. Allmänt

Nordiska ministerrådet lägger härmed fram sin årliga berättelse till Nordiska rådet. Berättelsen avser huvudsakligen verksamheten under tiden den 4 december 1982 – den 2 december 1983. På sedvanligt sätt speglas ministerrådets verksamhet på de enskilda samarbetsområdena i särskilda fackkapitel, medan inledningskapitlet behandlar övergripande frågor och ämnen för det nordiska samarbetet med särskild politisk tyngd eller principiell räckvidd. I kapitel II presenteras korta sammanfattningar av fackkapitlen.

Viktiga motiv till samverkan på nordiskt plan står att finna i strävan att nå gemensamma fördelar och effektivare resursanvändning genom samarbete i stället för enbart genom nationella insatser. Gemensamma initiativ har under det senaste verksamhetsåret tagits på viktiga samhällsområden. Exempel på sådana initiativ är de aktiviteter som nu planeras under rubriken "Norden som hemmamarknad", såsom resultat av den nordiska handlingsplan som föreslås för samarbete på datateknologiområdet och såsom uppföljning av Nordiska rådets rekommendation nr. 28/1983 angående ekonomisk utveckling och full sysselsättning.

I verksamhetsberättelsen aviseras ministerrådsförslag till den 32:a sessionen på följande områden:

- Ekonomisk utveckling och full sysselsättning (avsnitt 3)
- Nordisk handlingsplan på datateknologiområdet (avsnitt 5 a))
- Revision av 1976 års överenskommelse om arbetslöshetsförsäkring (avsnitt 6 c))
- Nytt samarbetsprogram på arbetsmiljöområdet (avsnitt 7 c))
- Framtida organisation, finansiering och inriktning av Nordkalottssamarbetet (avsnitt 9 a))
- Nordiska investeringsbankens regionallåneordning (avsnitt 9 a))
- Nytt samarbetsprogram på konsumentpolitikens område (avsnitt 9 b))

2. Norden och omvärlden

a) Nordisk samverkan i internationella organ

För de nordiska länderna med gemensamma värderingar i grundläggande frågor såsom demokrati, mänskliga rättigheter och samhällssyn har det varit naturligt att samverka också i internationella sammanhang. En annan faktor som främjat ett nära samarbete är att vi i Norden på en lång rad samhällsområden – ekonomi, teknik, handel, sysselsättning, kultur etc. – blir alltmer beroende av utvecklingen i världen omkring oss.

De nordiska länderna har genom ett kontinuerligt samråd på olika nivåer och en ofta samordnad politik väl kunnat hävda sina ståndpunkter. Detta nära samarbete har i internationella sammanhang gett större tyngd åt de nordiska ländernas uppfattningar än de annars skulle ha haft. Detta förhållande har också främjat och utgjort ett betydelsefullt motiv för det nordiska samarbetet.

Denna nära samverkan har lett till att de nordiska länderna vid val av styrelser etc. i flera FN-organ och andra organisationer räknas som en enhet. De nordiska länderna som grupp brukar utgöra en tillräckligt bred bas för styrelserepresentation. Den erhållna styrelseplatsen brukar sedan rotera mellan de nordiska länderna. Exempel på fackorgan där Norden bildar en sådan grupp är:

- Internationella arbetsorganisationen (ILO)
- FN:s organisation för utbildning och kultur (UNESCO)
- FN:s organisation för livsmedels- och jordbruksfrågor (FAO)
- Världshälsoorganisationen (WHO)
- Internationella valutafonden (IMF)
- Världsbanken

I andra fall – t.ex. inför OECD:s ministermöte i maj 1983 – sker organiserat samråd på hög nivå. Oftare bygger den nordiska samverkan i internationella sammanhang emellertid på de goda underhandskontakter mellan regeringarna, myndigheter och enskilda personer som det vardagliga nordiska samarbetet skapar. Detta nät av mer eller mindre informella kontakter är av utomordentligt värde för Norden som enhet, även om inte samarbetet alltid leder till helt gemensamma ståndpunkter i varje fråga. Blotta möjligheten till dialog inför och under internationella förhandlingar och överläggningar är en potentiell styrka att ta vara på.

Vikten av ett nära internationellt samarbete mellan de nordiska länderna betonades starkt under Nordiska rådets senaste session i Oslo. Såväl i ett yttrande från rådets ekonomiska utskott som i rådsdebatten tog man fasta på behovet av intensifierad nordisk samverkan härvidlag.

Även om samarbetet inom Nordiska ministerrådet inte omfattar det utrikespolitiska området, bör i detta sammanhang ändå nämnas det gemensamma initiativ som de nordiska länderna har tagit i syfte att bidra till att stärka Förenta Nationernas ställning. Efter det nordiska utrikesministermötet hösten 1982 har en gemensam nordisk rapport om dessa frågor överlämnats till FN:s generalsekreterare i juni 1983. I rapporten pekar de nordiska länderna bl. a. på behovet av att stärka säkerhetsrådets effektivitet, särskilt i ett tidigt skede av de konflikter som förs upp på dess dagordning och att stärka FN:s kapacitet för fredsbevarande operationer, till vilka de nordiska länderna samtidigt förklarat sig beredda att bidra aktivt. I rapporten betonas också vikten av att FN-förvaltningen kan göras effektivare i syfte att förbättra organisationens möjligheter att fylla funktionen som forum för fredlig konfliktlösning. Rapporten, som nu distribue-

rats som ett officiellt FN-dokument, kommer förhoppningsvis att tjäna som stöd åt generalsekreterarens fortsatta arbete i samma syfte som de nordiska utrikesministrarna ursprungligen haft.

Under det senaste verksamhetsåret har konkret samverkan mellan de nordiska länderna också ägt rum i en rad andra internationella sammanhang. Så har t. ex. samråd förekommit inför möten inom FN och dess organ och inför Europarådets ministermöten på utbildnings-, arbetsmarknads- och migrationsområdena. Nedan följer några exempel på konkret nordisk samverkan i internationella sammanhang för några av ministerrådets samarbetsområden.

Behovet av ett globalt angreppssätt gör sig särskilt påmint på miljövärdsområdet. Världen hotas i dag av en rad allvarliga miljö- och resursproblem: kalhuggning av skogar, förorening av världshaven, nedbrytning av atmosfärens ozonskikt, sur nederbörd, okontrollerad spridning av farliga kemikalier etc. En effektiv kamp mot denna utveckling kan inte föras utan nära internationellt samarbete – det moderna samhällets miljöavfall känner inga nationsgränser. De nordiska länderna har ett ansvar för att utvecklingen bringas under kontroll och genom samverkan i europeiska och globala sammanhang ökas möjligheten att göra stämman hörd. På europeiskt plan har konventionen inom FN:s ekonomiska kommission för Europa (ECE) om gränsöverskridande luftföroreningar trätt i kraft. Man försöker nu få till stånd bindande avtal om begränsning av svaveldioxidutsläpp, bl. a. på grundval av ett gemensamt nordiskt förslag om att inom en tioårsperiod reducera dessa utsläpp med 30%. De nordiska statsministrarna konstaterade vid sitt möte den 30 november 1983 i Stockholm med tillfredsställelse det positiva gensvar som detta förslag fått och gav sitt stöd till miljöministrarnas ansträngningar att vidga kretsen av länder som ansluter sig till dess genomförande. Till direkt stöd för det nordiska agerandet på europeisk nivå planeras gemensamma projekt inom ramen för ett program för nordiskt samarbete om luftförorening som har presenterats för ministerrådet under hösten 1983.

Även på handelspolitikens område har en nordisk samverkan visat sig ändamålsenlig. Gemensamma förberedelser har ägt rum inför en rad överläggningar på det ekonomiskt-handelspolitiska fältet inom FN, särskilt i samband med den s. k. nord/syddialogen, och inom GATT. Som ett konkret exempel kan nämnas det aktiva samarbete som förekom inför FN:s sjätte konferens rörande handel och utveckling (UNCTAD VI) sommaren 1983. Även under själva konferensen hade de nordiska länderna ett nära samarbete. Det gällde bl. a. ett initiativ till att stärka GATT/UNCTAD:s gemensamma internationella handelscenter (ITC) i Genève, vars uppgift det är att främja utvecklingsländernas export. Vidare bör nämnas att det gemensamma nordiska arbetet – på både nordiskt och internationellt plan – rörande förenkling av handelsprocedurer fått ett positivt mottagande.

Särskilt gäller detta inom ECE, där resultaten av nordiskt projektsamarbete varit grundläggande för det internationella arbetet på området.

Också inom byggsektorn bildar det nordiska samarbetet utgångspunkt för internationell samverkan. I det nya handlingsprogram för byggsamarbetet som fastställdes i augusti 1983 betonas möjligheterna att effektivt nyttja de nordiska ländernas erfarenheter och resurser i det internationella samarbetet. Detta har bl. a. lett till aktivt samnordiskt agerande inom ECE rörande internationella byggbestämmelser. Motsvarande samverkan har ägt rum i fråga om byggforskning, bl. a. inom OECD. På byggområdet är vidare det nordiska standardiseringssamarbetet inom INSTA av stor betydelse internationellt. Inom bl. a. den internationella standardiseringsorganisationen (ISO) förbereds gemensamma nordiska ställningstaganden till internationella och europeiska standardförslag. Likaså lanseras samnordiska standardiseringsförslag. Tack vare detta samarbete har de nordiska länderna i förhållande till sin storlek ett större inflytande än många enskilda industriländer inom den internationella standardiseringsverksamheten. I detta sammanhang bör man slutligen kunna framhålla att de nordiska bostadsministrarna i november 1983 antog nordiska riktlinjer för ömsesidigt accepterande av centralt godkända byggprodukter och officiell kontrollordning för byggsektorn. Riktlinjerna syftar till att förenkla prövningen av ansökningar om godkännande av byggprodukter som redan godkänts i Danmark, Finland, Norge eller Sverige.

Ett annat exempel på konkret nordisk internationell samverkan kan hämtas från jämställdhetsområdet. Under våren 1984 kommer ministerrådet att, på initiativ från Nordiska rådet, arrangera en nordisk förberedande konferens till FN:s kvinnokonferens i Nairobi 1985. Syftet med konferensen är att skapa en gemensam plattform genom att dokumentera områden, där de enskilda nordiska länderna lyckats med konkreta åtgärder och där jämställdhetsarbetet måste intensifieras. Vid själva konferensen i Nairobi planerar Nordiska ministerrådet att presentera jämställdhetsarbetet i Norden i en gemensam publikation.

b) Biståndspolitik

Det nordiska biståndssamarbetet har under det gångna året fortsatt efter traditionella riktlinjer och omfattar även i fortsättningen olika former av samarbete och samråd utöver samfinansierade konkreta biståndsprojekt. Gemensamt utredningsarbete, menings- och informationsutbyte om insatserna i samländerna, möjligheten till hjälp och stöd från annat nordiskt lands diplomatiska representation och gemensamt uppträdande i internationella fora är värdefulla inslag i samarbetet och visar något av dess mångfald.

Under verksamhetsåret har man övervägt relevansen av fortsatta eller nya gemensamma nordiska insatser mot bakgrund av grundinställningen att sådana insatser endast bör göras när de tjänar mottagarländernas intres-

sen. Institute of Development Management i Tanzania, som hittills stötts av Danmark, Finland och Norge, övergår under verksamhetsåret till att bli ett rent norskt-tanzaniskt projekt. När det gäller det nordiska andelsprojektet i Kenya, som har pågått sedan år 1967, har man kommit överens om en tvåårig slutfas samtidigt som DANIDA – med stöd av sina samarbetspartners i de övriga länderna – undersöker förutsättningarna för fortsatta insatser därefter. Det nordiska lantbruksprogrammet i Mocambique har genom beslut under år 1983 förlängts med ett år samtidigt som man inlett övervägandena om en möjlig tredje fas i programmet.

Statsminister Sorsas initiativ om ett bredare nordiskt samarbete på det ekonomiska området med en särskild grupp utvecklingsländer har diskuterats av både ämbetsmannakommittén för biståndsfrågor och den rådgivande kommittén för bistånd. Som en följd därav har en särskild arbetsgrupp tillsatts med uppdrag att närmare utreda förslaget.

c) Uppföljningen av "Scandinavia Today"

Sedan "Scandinavia Today" inleddes i september 1982 har projektet pågått i Förenta Staterna under hela 1983. Av de sex nordiska utställningarna har i första hand utställningarna av sekelskifteskunst och design blivit stora framgångar både vad gäller publiktillströmning och presskommentarer. Även fotoutställningen och textilutställningen har mötts av ett stort intresse. Genomförandet av filmserier, seminarier, gästspel och andra arrangemang har också kunnat ske enligt den ursprungliga planeringen och med goda resultat. Mot bakgrund av de erfarenheter som gjorts av genomförandet av "Scandinavia Today" studeras nu möjligheterna att genomföra ett liknande nordiskt kulturprojekt i något annat land.

3. Ekonomisk utveckling och full sysselsättning

Den ekonomiska utvecklingen i Norden och dess betydelse för sysselsättning och välfärd i vår del av världen har intagit en alltmer central ställning i det nordiska samarbetet. Den stagnation som präglat världsekonomin under senare år har stärkt strävan till samverkan mellan de nordiska länderna. Även om situationen inom OECD-länderna i vissa avseenden har ljusnat något jämfört med hösten 1982 inger den stegrade arbetslösheten, högt ränteläge, svag investeringsvilja och stora betalningsbalans- och budgetunderskott i vissa länder allvarlig oro för den framtida utvecklingen. Enligt Internationella valutafondens årsrapport för 1983 föll industriländernas samlade produktion för första gången sedan år 1975. Arbetslösheten steg till den högsta nivån sedan andra världskriget. Världshandelns omfattning sjönk med 2,5%.

Under Nordiska rådets 31:a session i Oslo antogs en rekommendation till regeringarna att utarbeta ett handlingsprogram för ekonomisk utveckling och full sysselsättning. Rekommendationen (nr. 28/1983) byggde på tre

medlemsförslag från skilda politiska grupperingar. På det nordiska finansministermötet den 23 mars 1983 i Köpenhamn beslöt man tillsätta en särskild arbetsgrupp med uppdrag att utarbeta ett förslag till handlingsprogram. Arbetsgruppen, som också bestått av företrädare för arbetsministrarna i några av länderna, har lagt fram sin rapport.

Hithörande frågor har behandlats vid skilda möten med Nordiska ministerrådet under november månad 1983 i sammansättning av finansministrarna och arbetsministrarna samt vid mötet mellan de nordiska statsministrarna och samarbetsministrarna. Nordiska rådet kommer att till den 32:a sessionen föreläggas ett ministerrådsförslag om riktlinjer för ekonomisk politik och nordiskt ekonomiskt samarbete.

De rekommendationer som ges i förslaget delas in i tre grupper, nämligen med inriktning på *den nationella ekonomiska politiken*, på *samnordiska åtgärder* respektive på *åtgärder på internationell nivå*.

De riktlinjerna som föreslås på *nationellt plan* riktar sig mot stabiliseringspolitiken och understryker behovet av att näringslivets investeringar ökar. Det framhålls vidare att betydande effekter kan uppnås genom en ändrad utformning av de offentliga budgetarna och genom en ändamålsenlig avvägning av finans- och penningpolitiken. Mot bakgrund av att det behövs allsidiga insatser innehåller rekommendationerna också bedömningar av såväl budgetpolitiska som fördelningspolitiska, inkomstpolitiska, arbetsmarknadspolitiska och näringspolitiska aspekter på den nationella ekonomiska politiken.

På *nordisk nivå* framhålls behovet av gemensamt uppträdande i internationella organisationer och av utbyte av information om den ekonomiska politiken. Vidare pekas på nödvändigheten av att man vid utformningen av den egna politiken tar hänsyn till övriga nordiska länders intressen och av att nordiska samarbetsprojekt används som komplement till nationella åtgärder. Det framhålls vidare att man behöver minska hindren för den fria rörelsen av varor, arbetskraft och kapital över gränserna. Dessutom nämns vissa av de åtgärder och projekt som är under förberedelse eller som redan har satts igång inom ramen för det organiserade nordiska samarbetet. Det gäller aktiviteterna under rubriken "Norden som hemmamarknad", det valutapolitiska samarbetet, arbetet på det arbetsmarknadspolitiska fältet, t. ex. undersökningen av arbetslöshetens kostnader, liksom samarbetet rörande näringspolitik, industripolitik, energi, offentliga inköp m. m.

På det *internationella planet* föreslås riktlinjer för ett gemensamt uppträdande. Det pekas konkret på behovet av att säkra att den nuvarande konjunkturuppgången fortsätter och av att det därför är nödvändigt få till stånd en sänkning av den höga realräntenivån. Detta kan t. ex. ske genom en samordning av stabiliseringspolitiska åtgärder och genom en bättre balanserad finans- och penningpolitik. I förslaget betonas också vikten av samarbete i syfte att starkt begränsa protektionistiska tendenser i världs-

handeln och att förbättra u-ländernas finansiella situation, bl. a. genom att skapa möjligheter för dessa att öka sin export till industriländerna. Slutligen framhålls vikten av valutapolitiskt samarbete.

Vid sitt möte den 30 november 1983 i Stockholm fick de nordiska statsministrarna en redogörelse för det arbete som har utförts för att följa upp Nordiska rådets rekommendation nr. 28/1983. Statsministrarna underströk betydelsen av de riktlinjer länderna har enats om för den ekonomiska politiken. Alla fem regeringar har vidtagit åtgärder för att begränsa inflationen, förbättra ländernas konkurrenskraft och uppnå eller bevara en positiv betalningsbalans. Man var eniga om att dessa åtgärder är nödvändiga för att på sikt uppnå en bättre sysselsättningssituation. Statsministrarna var eniga om att problemen på arbetsmarknaden är allvarliga och att ytterligare ansträngningar bör vidtas för att öka sysselsättningen. Statsministrarna uppdrog åt arbetsmarknadsministrarna att skyndsamt, inom ramen för det arbetsmarknadspolitiska samarbetet, närmare precisera de åtgärder som länderna nationellt och gemensamt kan vidta i detta syfte.

4. Norden som hemmamarknad

Tanken på att betrakta Norden som en gemensam hemmamarknad är inte ny. Redan i industrialismens barndom ansågs det på en del håll att de skandinaviska länderna utan en betydande hemmamarknad skulle få svårt att klara sig i konkurrensen med de stora länder, i vilka industrialismen då fick sitt genombrott. Aktualiteten i detta synsätt har på intet sätt gått förlorad. Tvärtom kan med stort fog hävdas att nordisk industri och nordiskt näringsliv i övrigt är mitt inne i en strukturellt djupgående omställningsprocess som gör tanken på Norden som en hemmamarknad mer relevant än någonsin. Trots att siffrorna inte är helt jämförbara, är den internordiska handeln – även om den fortfarande överstiger 20% av Nordens totala utrikeshandel – nu relativt sett av något mindre omfattning än i mitten av 1970-talet. Detta förhållande understryker behovet av intensifierad samverkan.

Mot den bakgrunden beslöt Nordiska ministerrådet (samarbetsministrarna) vid sitt möte den 15-16 juni 1983 i Reykjavík att låta ministerrådssekretariatet i Oslo företa en kartläggning av de aktiviteter som f. n. bedrivs på nordiskt plan med anknytning till rubriken "Norden som hemmamarknad". En brett upplagd kartlägningsrapport har utarbetats. I rapporten preciseras begreppet "Norden som hemmamarknad" till att avse åtgärder som syftar till att ge nordiska företag obehindrad tillgång till den nordiska marknaden och att därmed skapa en grund för större konkurrensförmåga på världsmarknaden.

Med denna tämligen vida innebörd som grund dras i rapporten ett antal slutsatser, varav de mest centrala är följande:

– Norden fungerar redan idag i hög grad som en hemmamarknad för

- handel med industrivaror, men däremot inte på samma sätt i fråga om andra varor, tjänster eller kapital.
- De hinder som finns för handel och produktion över gränserna i Norden har samband med i första hand icke-tariffära och byråkratiska handels hinder och subsidiepolitik.
 - Internationella förpliktelser, främst i förhållande till GATT och OECD, sätter vissa gränser för isolerade nordiska lösningar.

En ad hoc-grupp har studerat de olika aktiviteter som kartlagts i rapporten och har – mot bakgrund av en remissbehandling – sökt klassificera dessa alltefter behovet av uppföljning. På grundval av rapportens beskrivning av pågående samarbete under rubriken "Norden som hemmamarknad" och ad hoc-gruppens arbete avser Nordiska ministerrådet att dra upp riktlinjer för det fortsatta arbetet på att förverkliga önskemålet om Norden som en hemmamarknad. Syftet är att därmed hålla samman det nordiska samarbetet och att ge underlag för en koncentration av insatserna på de områden där de behövs bäst. De nordiska statsministrarna betonade vid mötet den 30 november 1983 vikten av att detta arbete framskrider.

Arbetet med att stärka Norden som hemmamarknad var en central fråga också vid det informella mötet mellan de nordiska handelsministrarna den 2 december 1983 i Stockholm. Ministrarna underströk betydelsen av att identifiera och undanröja olika tekniska och administrativa handelshinder i de nordiska länderna och rekommenderade ämbetsmannakommittén för handelspolitik att i samråd med andra berörda ämbetsmannakommittéer följa upp och samordna insatserna härvidlag. Handelsministrarna underströk vidare behovet av en fortsatt strävan efter att liberalisera de nordiska ländernas kapitalmarknader inom ramen för OECD:s kapitalliberaliseringskod och efter att främja samarbetet på etableringsområdet samt av att arbeta för att minska användningen av konkurrensförvridande statsstöd. Den negativa utvecklingen i Islands handel med de övriga nordiska länderna var också föremål för särskild uppmärksamhet bland handelsministrarna. De rekommenderade att särskilda medel anslås under år 1984 för att engagera en marknadsexpert med uppdrag att studera utvecklingen och att överväga vad som kan göras för att vända den i positiv riktning. Ministrarna betonade att projektet bör sättas igång snarast. Handelsministrarna enades slutligen om att hålla ett nytt informellt möte i slutet av år 1984.

5. Tekniken och framtiden

a) Nordisk handlingsplan på datateknologiområdet

Arbetet på en nordisk handlingsplan på datateknologiområdet har under verksamhetsåret bedrivits i enlighet med Nordiska ministerrådets (samarbetsministrarna) beslut den 30 november 1982 och med den rekommendation nr. 29/1983 som antogs under Nordiska rådets 31:a session i Oslo. En särskild styrgrupp fick i början av år 1983 i uppdrag att, på grundval av det

utredningsarbete som ägt rum inom den s. k. Datateknologigruppen (DATEG), ta fram ett förslag till handlingsplan. Styrgruppen presenterade sin rapport i augusti, varefter förslaget bearbetats och behandlats av Nordiska ministerrådet. Med detta arbete som grund presenteras till 1984 års session med Nordiska rådet ett ministerrådsförslag om en nordisk handlingsplan på datateknologiområdet.

Den plan som där föreslås omfattar en rad åtgärder på ett antal prioriterade områden. Det övergripande syftet är att forma en nordisk samarbetspolitik på dataområdet, inte en gemensam nordisk datapolitik. Planen tar fasta på att det finns en stark teknologisk tradition i de nordiska länderna, som har bidragit till att lägga grunden till de nordiska ländernas välförhållanden. Tillsammans bör de nordiska länderna kunna nå längre än enbart genom initiativ på rent nationell basis, särskilt där det krävs omfattande investeringar och/eller hög teknologisk kompetens. Datateknologins nuvarande och framtida betydelse för samhällsutvecklingen gör därför en samverkan på nordiskt plan lämplig och angelägen.

Målet för det intensifierade nordiska samarbete som nu föreslås är att ta datateknologin i tjänst på ett sätt som gör de nordiska länderna – deras industri, handel och förvaltning – effektivare och mer konkurrenskraftiga samtidigt som de enskilda människorna ges bättre möjligheter att utnyttja de nya förutsättningar som erbjuds och att hantera de problem som kan följa med den nya tekniken. Enligt handlingsplanen bör på denna grundval åtgärder på ett gemensamt nordiskt plan vidtas på ett antal prioriterade områden:

- Industriell utveckling
- Data- och telekommunikation
- Standardisering; handelsprocedurer; lagstiftning
- Arbetslivet
- Utbildning och grundläggande forskning
- Social- och hälsovårdssektorn
- Den offentliga förvaltningen.

Handlingsplanen avses gälla under resten av 1980-talet. En rad aktiviteter har redan påbörjats. Vissa av de åtgärder som planeras kan sättas igång omedelbart. Andra kräver viss tid för förberedelse.

Den växtkraft som finns inom data- och elektronikindustrin borgar för att industrin själv satsar mycket stora belopp på investeringar i ny produktion och på utveckling av nya produkter och tillverkningsmetoder. Samhället bör emellertid i samspel med industrin och vetenskapen söka bidra till att skapa förbättrade förutsättningar för industrins utveckling. Höga utvecklingskostnader och starkt beroende av specialiserade forskare talar för att avgörande framsteg inom datateknologiområdet lättare kan göras med samordnade resurser. Mot den bakgrunden avser Nordiska ministerrådet att organisera ett nordiskt program för industriell forskning och utveckling (FoU).

FoU-programmet bör ses som en intensifiering och vidareutveckling av den verksamhet som Nordiska industrifonden bedriver till stöd för nordisk industri. Programmets detaljer föreslås bli utformade av berörda nordiska och nationella organ, i första hand industrifonden och NORDFORSK, i samarbete med företrädare för industrin. Programmet skall ses som ett erbjudande från samhällets sida till industrin om samarbete i syfte att ytterligare stärka nordisk industri och därmed främja en positiv ekonomisk utveckling i Norden. Det förutsätts att finansieringen av de datateknologiska utvecklingsprojekt – av betydelse för två eller flera nordiska länder – som aktualiseras delvis kan ske via industrin själv. Vid sidan om FoU-programmet avser Nordiska ministerrådet att i budgetarna för år 1985 avsätta medel för bl. a. samarbete beträffande utveckling av datoriserade handikapphjälpmedel samt projektsamarbete inom de i handlingsplanen prioriterade områdena.

b) Nordiskt tekniskt FoU-samarbete

En arbetsgrupp under Nordiska ministerrådet (industriministrarna) och ämbetsmannakommittén för industripolitik har under verksamhetsåret haft i uppdrag att föreslå åtgärder i syfte att effektivisera utnyttjandet av de resurser som anslås nationellt och nordiskt för teknisk forskning och utveckling. Dess slutrapport lämnades till uppdragsgivarna under hösten 1983. Nordiska ministerrådet (industriministrarna) har vid sitt möte den 27 oktober 1983 i Stockholm fattat principbeslut om ett samarbetsprogram på grundval av arbetsgruppens förslag.

I rapporten, som inom kort ges ut som en Nord-publikation, föreslås ett utbyggt direkt samarbete mellan nationellt ansvariga organ, som särskilt bör ta sikte på att få till stånd en koordinering av de nationella FoU-program och en samordning av nationella kollektiva forskningsprogram inom olika bransch- och teknikområden. Med utgångspunkt i ett sådant fördjupat samarbete bör större samarbetsprojekt eller samarbetsprogram av betydelse för nordisk industri byggas upp inom följande områden som i första hand bedömts intressanta:

- Datateknologi
- Materialteknologi
- Produktionsteknik i verkstadsindustrin
- Bioteknik och biologisk processteknik
- Arktisk teknik
- Energiteknik

Vid sidan härav lämnas i rapporten vissa andra förslag som tar sikte på ett bättre utnyttjande av de resurser som satsas i de nordiska länderna på bl. a. stöd till industrins informationsförsörjning och kompetenshöjande åtgärder i industrin och i tekniska FoU-miljöer, bl. a. ett nordiskt system för teknisk vidareutbildning av industriforskare som innebär samverkan mellan ett företag i ett nordiskt land och minst en teknisk högskola i annat nordiskt land.

Vidare föreslås att ansvariga myndigheter och organisationer, när förutsättningar föreligger, samordnar det specifikationsarbete som kan vara aktuellt i samband med offentliga utvecklingskontrakt. Det föreslås också att de för teknikbevakning nationellt ansvariga organen utvidgar sitt redan pågående samarbete med sikte på att göra det möjligt för de nationella tekniska attachéerna på fältet att dels ta på sig uppdrag från övriga nordiska länder, dels rapportera om den tekniska utvecklingen i stationeringslandet även till övriga nordiska länder.

Regionala stödande och rådgivande organ i de nordiska länderna bör enligt förslaget, inleda ett erfarenhetsutbyte varvid det även bör övervägas hur man kan medverka till att väletablerade mindre och medelstora företag med tillväxtpotentialer även kan få kontakt med relevant teknisk kompetens i andra nordiska länder. Nordinfo bör i detta sammanhang pröva att utveckla system för teknisk informationsförmedling till sådana företag. Slutligen föreslås en förstärkning av samarbetet mellan de tekniska högskolorna i Norden avseende i första hand specialisering i den högre tekniska grundutbildningen genom avslutande specialiseringsår vid institution i annat nordiskt land än hemlandet.

Huvuddelen av de medel som behövs för att förslagen skall kunna realiseras förutsätter nationella satsningar. För att täcka särskilda samarbetskostnader, liksom nödvändiga kostnader för identifiering och initiering av samarbetsprogram och -projekt bör dock ökade medel även ställas till förfogande över de nordiska budgetarna. Dessa medel bör kanaliseras genom redan befintliga nordiska organ, främst Nordiska industrifonden.

Som framgår av det föregående innehåller handlingsplanen på datateknologiområdet och det nu beskrivna arbetsprogrammet gemensamma element med anknytning till industripolitiken. Här kommer Nordiska industrifonden att tillsammans med NORDFORSK spela en central roll. Under år 1984 kommer förslag att presenteras till hur man i praktiken bör organisera och administrera den särskilda satsning på industriell forskning och utveckling i Norden, som datahandlingsplanen och samarbetsprogrammet tillsammans representerar. De ökade krav som detta arbete kommer att ställa på industrifonden kommer att bedömas i förslagen till ministerrådsbudget för år 1985 och för följande år.

c) Mikrobiologiskt samarbete

Mikrobiologiskt kunnande och mikrobiologisk forskning är av intresse för en rad samhällsområden och sektorer i näringslivet. Under de allra närmaste åren torde mikrobiologin få störst betydelse inom områdena läkemedelsframställning, livsmedelsproduktion, lantbruk och miljövård. Den snabba utvecklingen inom biotekniken i stort kräver nya servicefunktioner. Särskild uppmärksamhet bör fästas vid bioinformatiken, vilket betecknar tillgången till information och dokumentation om biologiskt material. Modern datateknik gör det möjligt att lagra de stora mängder av

komplex information som det här är fråga om och att hålla den tillgänglig för berörda forskare och andra intressenter.

Nordiska ämbetsmannakommittén för jord- och skogsbruksfrågor beslöt vid sitt möte den 24 mars 1983 att föreslå Nordiska ministerrådet (samarbetsministrarna) att tillsätta en nordisk styrgrupp för mikrobiologiskt samarbete samt att inrätta ett nordiskt ADB-register över mikrobsamlingar med anknytning till jordbruk, trädgårdsodling och skogsbruk. Det utredningsarbete på vilket förslaget grundas har pågått under tämligen lång tid.

Nordiska ministerrådet (samarbetsministrarna) beslöt vid sitt möte den 6–7 oktober 1983 att tillsätta den föreslagna styrgruppen och att starta uppbyggnaden av ett ADB-register för de områden som ämbetsmannakommittén rekommenderat.

6. Arbetsmarknaden

a) *Allmänt*

Som redan nämnts i det föregående inger sysselsättningssituationen stark oro. Antalet arbetslösa ökade under år 1983 och antalet anmälda lediga platser sjönk. Ungdomsarbetslösheten är särskilt bekymmersam. Åtgärder för att söka komma till rätta med denna prioriteras i alla de nordiska länderna.

Här bör särskilt nämnas det projektarbete som pågår på att söka kartlägga arbetslöshetens samhällsekonomiska kostnader och dess mänskliga och sociala följder. En första rapport har lämnats under hösten 1983. Den innehåller bl. a. en redovisning av arbetslöshetens utveckling under den senaste tioårsperioden, en översikt över de nominella kostnaderna för individ och samhälle samt en diskussion kring metoder för den analys av materialet som skall göras i arbetets följande faser. Projektet beräknas vara avslutat under 1984.

Det nordiska arbetsmarknadssamarbetet har under verksamhetsåret bedrivits i enlighet med 1975 års samarbetsprogram och med de särskilda projektplaner som lades fast år 1979. Vid sidan därav har arbete ägnats åt att följa upp beslutet om att revidera överenskommelsen om en gemensam nordisk arbetsmarknad. Den nya överenskommelsen trädde ikraft i augusti 1983. Islands anslutning markerar ett betydelsefullt steg i det nordiska samarbetets utveckling.

b) *Revidering av det nordiska samarbetsprogrammet på arbetsmarknadsområdet*

Nordiska rådet beslöt under sin session i Oslo att be arbetsministrarna revidera det nordiska samarbetsprogrammet på arbetsmarknadsområdet och att lägga fram ett ministerrådsförslag härom till 1984 års session i Stockholm. Våren 1983 fann Nordiska arbetsmarknadsutskottet (NAUT) det lämpligt att anpassa planen för detta arbete till uppföljningen av rådets

rekommendation om en handlingsplan för ekonomisk utveckling och full sysselsättning, så att resultatet härav kunde beaktas vid revideringen av arbetsprogrammet. Under hösten 1983 har arbetsministrarna haft överläggningar med arbetsmarknadens parter och med Nordiska rådets social- och miljöutskott om en sådan revidering. NAUT tar sikte på att ett ministerrådsförslag skall kunna behandlas av arbetsministrarna hösten 1984 och läggas fram för Nordiska rådet vid dess 33:e session i Reykjavik år 1985.

Bland de större frågor som måste diskuteras framöver bör några nämnas särskilt:

- Hur skall man i socialt lämpliga former kunna främja omställningen på arbetsmarknaden, så att arbetskraft kan föras över från svaga till mer konkurrenskraftiga sektorer av näringslivet?
- På vilket sätt bör man på sysselsättnings- och arbetsmarknadspolitikens område hantera de problem som införande av ny och avancerad teknik kan föra med sig?
- Hur och i vilken utsträckning kommer en eventuell fortsatt hög arbetslöshet att ställa krav på system för arbetsdelning och arbetstidsförkortning? Hur kommer en sådan utveckling att påverka kvinnans ställning på arbetsmarknaden och i familjelivet?

I det fortsatta arbetet bör det vara en strävan att knyta samarbetsprogrammet närmare till målsättningarna i överenskommelsen om en gemensam nordisk arbetsmarknad. Ett samarbetsprogram på arbetsmarknadsområdet måste vidare ses i samband med gemensamma strävanden som länderna har beslutat sig för på de angränsande politiska områden som har avgörande betydelse för sysselsättningen. Det nordiska samarbetet skulle, mot den bakgrunden, tentativt komma att behöva inriktas på *dels* uppgifter som syftar till att upprätthålla och vidareutveckla den gemensamma nordiska arbetsmarknaden (internordisk arbetsmarknadsservice, åtgärder för att anpassa tillgång och efterfrågan på den nordiska arbetsmarknaden etc.), *dels* uppgifter som är knutna till utvecklingen på de nationella arbetsmarknaderna (kunskaps- och erfarenhetsutbyte i fråga om effekten av arbetsmarknadspolitiska åtgärder, gemensamma analyser av utvecklingen på de nationella arbetsmarknaderna, internationell samverkan etc.).

c) Ministerrådsförslag rörande 1976 års överenskommelse om arbetslöshetsförsäkring

Till Nordiska rådets 32:a session framläggs ett ministerrådsförslag om en revision av 1976 års överenskommelse om arbetslöshetsförsäkring. Med anledning av ett finskt ändringsförslag – innebärande att en rätt införs att vid permittering från anställning i ett nordiskt land kunna uppbära ersättning från detta land vid vistelse i hemlandet – har NAUT gett sitt underutskott för arbetsmarknadsservice i uppdrag att utreda förutsättningarna för en sådan ordning. NAUT skall därefter lämna förslag om eventuella ändringar i överenskommelsen vid nästa arbetsministermöte.

d) Lönegaranti vid konkurs

I september 1983 lade en av NAUT tillsatt arbetsgrupp fram rapporten "Lönegaranti vid konkurs". I rapporten läggs fram förslag om det framtida nordiska samarbetet när det gäller lönegaranti. Förslaget kommer att behandlas av NAUT under år 1984.

e) Åtgärder mot ekonomisk brottslighet

Som ett led i genomförandet av det nordiska samarbetsprogrammet på arbetsmarknadsområdet utreddes under åren 1977-1978 frågan om s. k. grå arbetskraft av en arbetsgrupp med representanter för myndigheter och arbetsmarknadsorganisationer. Arbetsgruppens rapport "Uthyrnings- och entreprenadföretag i Norden – Grå arbetskraft" (NU A 1978:5) remitterades till nationella och nordiska myndigheter och berörda organisationer. Efter remissbehandlingen tillsatte de nordiska samarbetsministrarna en ny arbetsgrupp som startade sitt arbete i januari 1981. Dess uppgift har varit att utarbeta gemensamma definitioner och handlingskriterier och att presentera en mekanism för kontroll av den grå verksamheten. Gruppens rapport, som blev klar i juni 1983 och som f. n. remissbehandlas, innehåller ett antal konkreta förslag vilka bl. a. syftar till att skapa regler som klargör vem som i varje anställningssituation har arbetsgivaransvar och därmed skyldighet att uppfylla förpliktelser mot myndigheter och anställda.

Vid årsskiftet 1982-83 beslöt ministerrådet att tillsätta en expertgrupp mot ekonomisk brottslighet. Expertgruppen har i första hand haft till uppgift att utreda inom vilka områden det finns behov av ett utvidgat nordiskt samarbete för att bekämpa den ekonomiska brottsligheten. Gruppen skulle också utvärdera möjligheterna till ett närmare samarbete mellan berörda myndigheter i de nordiska länderna, bl. a. vad avser informations- och erfarenhetsutbyte, stöd i kontroll- och efterforskningsverksamhet etc.

Expertgruppen har nyligen lämnat sin rapport till Nordiska ministerrådet. I korthet läggs förslag på följande områden.

- Nordiskt samarbete mellan de nationella organ som byggs upp för samverkan mellan berörda nationella myndigheter.
- Vidgat samarbete på nordiskt plan mellan berörda fackmyndigheter (skatteväsen, polis etc.) bl. a. genom ökat tjänstemannautbyte, gemensamma utbildningsinsatser, samordnade kontrollaktioner m. m.
- Anpassning av bestämmelser rörande främst sekretess och verkställighetsåtgärder.

Rapporten kommer nu att gå ut på remiss. Sedan remissbehandlingen har avslutats kommer Nordiska ministerrådet att göra en samlad bedömning av de förslag som presenterats. Det bör under våren 1984 finnas underlag för beslut i fråga om inriktning och organisation av det fortsatta samarbetet.

7. Hälsa, trygghet och miljö

a) Allmänt

Under denna rubrik redogörs för verksamheten inom några samarbetsområden av särskild och påtaglig betydelse för den enskilde nordbon – socialpolitik, arbetsmiljö och miljövard. Inom dessa områden har det nordiska samarbetet gett konkreta resultat bl. a. med avseende på den enskildes vardagliga liv och hans/hennes rättigheter och skyldigheter, inte minst vid vistelse i annat nordiskt land än hemlandet.

I detta sammanhang bör nämnas det initiativ som under sommaren 1983 tagits av Nordiska rådets presidium om en undersökning i ministerrådets regi av vilka svårigheter som i dag föreligger för att ingångna konventioner och överenskommelser av betydelse för den enskilde nordbon skall kunna användas på avsett sätt (d. v. s. innebörden av begreppet "nordiskt medborgarskap"). Presidiet har vidare föreslagit att Nordiska ministerrådet samtidigt ser över möjligheterna att sammanställa en publikation om nordiska medborgarnas rättigheter i ett annat nordiskt land ("Codex Nordica").

Utgångspunkten för en undersökning av den karaktär som presidiet begärt och för en konkretisering av begreppet "nordiskt medborgarskap" finns i Helsingforsavtalet av år 1962. Där förbinder staterna sig att bevara och ytterligare utveckla samarbetet på det rättsliga, kulturella, sociala och ekonomiska området samt ifråga om samfärdsel och miljövard. Enligt Helsingforsavtalet bör de föredragsslutande parterna verka för största möjliga rättsliga och sociala likställdhet mellan medborgare i nordiskt land, som vistas i ett annat nordiskt land än det egna, och vistelselandets medborgare. Utöver Helsingforsavtalet regleras de nordiska medborgarnas rättigheter i kulturavtalet, i överenskommelsen om gemensam nordisk arbetsmarknad, den nordiska konventionen om social trygghet och avtalet om fri nordisk arbetsmarknad för vissa yrkesgrupper inom hälsovården. Dessa basavtal kompletteras även med andra avtal. Som exempel kan nämnas passavtalet och skatteavtalen samt – även om den ännu inte har trätt i kraft – den nordiska språkkonventionen.

Nordiska ministerrådet (samarbetsministrarna) beslöt vid sitt möte den 30 november 1983 i Stockholm att inleda ett kartläggningsarbete i det syfte som presidiet har angett. I första hand skall en inventering göras av vad som enligt *gällande* avtal och beslut kan sägas innefattas i begreppet "nordiskt medborgarskap". En sådan inventering avses också innefatta hur länderna har omsatt gällande avtal i nationell lagstiftning samt hur de olika avtalsbestämmelserna harmonierar med bestämmelserna i andra avtal.

b) Socialpolitik

Mellan de nordiska länderna har sedan länge pågått ett omfattande samarbete på social- och hälsovårdsområdet. Till grund för Nordiska ministerrådets verksamhet inom detta område ligger det reviderade samarbetsprogram, som fastställdes av Nordiska ministerrådet (social- och hälsovårdsministrarna) i augusti 1982. Bland de elva separata verksamhetsområden som programmet upptar finns några som i särskild mån har aktualitet genom sin betydelse för omsorgen om enskilda och deras hälsa och därmed också för ett mänskligt och fungerande samhälle: samarbetet på handikappområdet och samarbetet kring frågor om rusmedelsmissbruk, i synnerhet av narkotika.

Ett viktigt och – för både den enskilde och för samhället – mycket betydelsefullt nordiskt samarbete äger rum inom handikappsektorn. Nordiska nämnden för handikappfrågor är ministerrådets samarbetsorgan för handikappfrågor inom det socialpolitiska området. Nämnden har bland sina uppgifter att främja försörjningen av handikapphjälpmedel i de nordiska länderna genom att initiera, följa och vidareutveckla samarbete inom området. Nämnden skall också i övrigt stimulera nordiskt samarbete inom sitt ansvarsområde, t. ex. i forsknings- och utvecklingsfrågor.

Bland de konkreta samarbetsprojekten bör särskilt nämnas arbetet på att utveckla ett datorbaserat nordiskt system för klassificering och registrering av handikapphjälpmedel. Utvecklingsarbetet har genomförts i nära samarbete med centrala myndigheter i de nordiska länderna. En slutrapport över projektet överlämnades till social- och hälsovårdsministerierna/-departementen i juni 1983. Informationssystemet, som får en särskild driftsorganisation fr. o. m. den 1 januari 1984, har redan visat sig vara en god investering för de flesta berörda samarbetspartners i deras strävan att bistå enskilda i behov av samhällets stöd.

Det nordiska klassificeringssystem för handikapphjälpmedel, som utvecklats inom ramen för projektet, röner stort internationellt intresse. Det kommer sålunda att läggas till grund för ett nyligen påbörjat projekt under EG-kommissionen, som går ut på att så långt möjligt tillämpa systemet i EG-länderna. Det nordiska systemet kommer också att bilda grundval för det arbete med klassificerings- och terminologifrågor som under året påbörjats inom den internationella standardiseringsorganisationen.

I detta sammanhang bör man också uppmärksamma handikappfrågornas centrala roll i det samarbete som, inom ramen för den nordiska handlingsplanen på datateknologiområdet, planeras på det socialpolitiska området.

Ett annat konkret exempel på nordiskt samarbete till förmån för handikappade är den gemensamma utbildning av personal för dövblinda som nu föreslagits bli permanent. I Nordiska rådets rekommendation nr. 2/1978 uppmanades ministerrådet att lägga fram förslag om gemensam nordisk utbildning av lärare för dövblinda. Den utredning, som genomfördes med anledning av rekommendationen, resulterade i ett förslag om en treårig

försöksverksamhet med nordisk utbildning av social- och pedagogisk personal för dövblinda. Försöksperioden, som inleddes år 1981, har senare förlängts t. o. m. utgången av år 1984. Verksamheten finansieras gemensamt över kulturbudgeten och den allmänna budgeten. Projektets styrgrupp har under verksamhetsåret avgett en utvärderingsrapport avseende perioden 1981–1983 som visar att erfarenheterna varit mycket positiva. Rapporten har remissbehandlats nationellt. Remissutfallet bekräftar styrgruppens uppfattning att verksamheten behöver permanentas, särskilt som de nordiska länderna här kan samverka för att nå rationell resursanvändning.

Bekämpning av rusmedelsmissbruk har länge varit ett centralt ämne för nordiskt samarbete. Verksamheten inom fasta institutioner som Nordiska nämnden för alkohol- och drogforskning (NAD) och i någon mån även Nordiska läkemedelnämnden och Nordiska hälsovårdshögskolan är tecken på det engagemang som finns härvidlag. Särskilt aktuellt är behovet av samordnade åtgärder för att bekämpa narkotikamissbruket. På initiativ av ministerrådet tillsatte NAD i slutet av år 1982 en arbetsgrupp med uppgift att sammanställa forskningsresultat kring cannabissmissbruk och dess skadeverkningar. Slutrapporten kommer att föreligga i början av år 1984. Detta utgör ett exempel på uppföljning av ministermötet om narkotikafrågor i februari 1982 i Stockholm.

Det nordiska kontaktmannaorganet för narkotikafrågor och nordiska ämbetsmannakommittén för lagstiftningsfrågor spelar framträdande roller när man nu på bred front söker angripa narkotikaproblemen i de nordiska länderna. Samlade nordiska åtgärder mot narkotika förbereds f. n. inom en rad samhällsområden såsom social- och hälsovård, lagstiftning, polisverksamheten och tullområdet.

Såvitt gäller social- och hälsovårdssektorn läggs vikt vid såväl preventiva åtgärder som vård- och behandlingsfrågor. Vidare betonas även här vikten av nordisk samverkan på internationell nivå, framför allt inom FN:s narkotikakommission, i syfte att söka minska efterfrågan och så långt möjligt begränsa tillgången på narkotika. Ett nytt gemensamt möte med de nordiska justitie-, social- och hälsovårdsministrarna kommer att hållas i början av år 1984. Avsikten är att uppföljningen av de samlade åtgärder, som man då avser att diskutera, skall ske i Nordiska ministerrådets regi.

c) Arbetsmiljö

I de nordiska länderna har vi en – vid en internationell jämförelse – hög standard i fråga om arbetsmiljö. De strukturella förändringarna i näringslivet påverkar ständigt arbetsmiljön och arbetslivets villkor. Dessa strukturförändringar, vilka inte minst betingas av att ny teknik tas i bruk, är i huvudsak gemensamma för alla de nordiska länderna. Det är därför som arbetsmiljö- och arbetslivsfrågorna måste inta en central ställning i det nordiska samarbetet.

Det nordiska samarbetet på arbetsmiljöområdet har på senare tid utvecklats avsevärt till konkret nytta för alla deltagande länder, bl. a. genom att en resursbesparande arbetsfördelning har kunnat åstadkommas. Det år 1981 beslutade nordiska samarbetsprogrammet på arbetsmiljöområdet har under verksamhetsåret genomgått en förhållandevis omfattande omarbeting. Bl. a. har man försökt att på ett klarare sätt än hittills definiera målsättningarna för arbetet. Programmets struktur har utvecklats och tolv angelägna samsarbetsområden har definierats. Sambandet mellan den tekniska utvecklingen och förändringen av arbetsmiljön skall utgöra ett centralt genomgående tema i programmet. Ett utkast till sådant arbetsprogram har varit på remiss hos arbetsmarknadens parter och övriga berörda organ och sammanslutningar. Ett ministerrådsförslag om reviderat arbetsprogram kommer att föreläggas Nordiska rådets 32:a session.

d) Miljövård

En god miljö är en väsentlig förutsättning för människans hälsa och trivsel. Det nordiska samarbetet på miljövårdens område bygger på det program för åren 1983–1987 som miljöministrarna antog våren 1983. Samarbetet är brett anlagt och en rad exempel som ger en bild av dess omfång kan nämnas; (det gemensamma internationella agerandet har redan berörts). Kemiska ämnen och produkter märkes i alla de nordiska länderna i syfte att undgå skador på hälsa och miljö. Anpassningen i Norden till utvecklingen i Europa mot användning av blyfri bensin koordineras, så att skärpta krav kan införas samtidigt i alla de nordiska länderna. På så sätt undgår man problem för transporten mellan länderna och mellan Norden och övriga Europa. Slutligen bör nämnas den omfattande planläggning av natur- och kulturlandskapet som nu äger rum i de nordiska länderna. Det nu avslutade projektet om representativa naturtyper i Norden har varit en väsentlig del av denna planläggning. Projektet har avslutats i och med publiceringen av rapporten NU 1983:2 "Representativa naturtyper i Norden". Arbetet har vunnit internationellt erkännande och ligger till grund för den nationella naturskyddsplanläggningen i flera av de nordiska länderna.

8. Samarbetet inom utbildning, forskning och kultur

a) Nordiska forskningspolitiska rådet

Nordiska forskningspolitiska rådet (FRP), som inledde sin verksamhet i januari 1983, har till uppgift att ge råd till Nordiska ministerrådet i långsiktiga och övergripande forskningspolitiska frågor samt att genom egna initiativ främja nordiskt samarbete över hela forskningsfältet. Enligt sina stadgar skall FRP vart tredje år till ministerrådet avge förslag till riktlinjer för sin verksamhet. FRP har i november 1983 överlämnat sitt första förslag till handlingsprogram. Syftet med programmet, som kommer

att ligga till grund för riktlinjerna är att ange FPR:s roll i det nordiska forskningssamarbetet och att utgöra underlag för en diskussion om de för samarbetet aktuella forskningspolitiska frågorna. Vidare syftar programmet till att sprida information om det system för offentligt forskningssamarbete som finns i Norden samt att peka på olika metoder för att öka detta samarbete. Då det är av betydelse för utvecklingen av det nordiska forskningssamarbetet att en dialog skapas mellan aktörerna på forskningsfältet, kommer FPR att anordna en konferens där aktuella frågor inom det nordiska forskningssamarbetet kan diskuteras mot bakgrund av förslaget till handlingsprogram.

Nordiska rådet kommer att kunna ta del av FPR:s förslag till handlingsprogram genom att det bifogas denna verksamhetsberättelse till Nordiska rådets 32:a session (se bilaga 1).

Det är naturligt att FPR:s handlingsprogram successivt preciseras och konkretiseras. Med beaktande av denna utveckling kommer Nordiska ministerrådet att ta ställning till riktlinjer för FPR:s verksamhet.

FPR:s verksamhet i övrigt under år 1983 har präglats av att rådet är ett nytt organ och av att verksamheten befinner sig i en uppbyggnadsfas. Utöver arbetet med ett handlingsprogram har rådet bl. a. arrangerat en konferens om nordiskt forskarutbildningssamarbete. Rådet har vidare under året inlett planeringen av en serie nordiska forskarworkshops på data-teknologiområdet. Slutligen har FPR avgett yttranden till ministerrådet om ett flertal forskningspolitiska frågor. I första hand bör nämnas rådets uttalanden om förslaget till datateknologisk handlingsplan, industriämbetsmannakommitténs rapport om tekniskt FoU-samarbete, om planerna på uppbyggnaden av ett nordiskt spegelteleskop på La Palma samt om förslagen till etablering av tungjonacceleratorer i Norden.

b) Nordens hus på Färöarna

En viktig uppgift för det nordiska kultursamarbetet består i att upprätthålla och vidareutveckla de kulturella förbindelserna mellan de områden som av geografiska och etniska orsaker har en egen eller en särpräglad kultur och de övriga länderna i Norden. En väsentlig insats på detta område markerades genom invigningen av Nordens hus på Färöarna i maj 1983. Härmed är ramarna tillrättalagda för en intensifierad kulturutväxling mellan Färöarna och det övriga Norden.

c) Kultur och massmedia

Den av ministerrådet år 1982 inledda studiefasen rörande ett nordiskt radio-, TV- och telesamarbete via satellit pågår och beräknas vara avslutad våren 1984. I arbetet ingår att klarlägga tekniskt-ekonomiska, programmässiga och juridiska frågor inför ett eventuellt nordiskt TV-satellitesamarbete.

Under studiefasen har också genomförts en mindre utredning om möjligheterna att använda den europeiska kommunikationssatelliten ECS för

nordiskt programutbyte. Detta har skett mot bakgrund av att Norge kan komma att erbjuda sin eventuella kapacitet i systemet för nordisk användning. Satellitsändningarna kan i princip tas emot i hela Norden men förutsätter s. k. kollektiv mottagning och vidaredistribution till de enskilda hushållen via kabel eller slavsändare.

Ministerrådet avser att ta slutlig ställning till en sådan försöksverksamhet efter det att norska myndigheter, som disponerar över viss kapacitet i ECS, angett vilket utrymme som eventuellt kan användas nordiskt.

Inom kultur- och mediaområdet har Nordiska ministerrådet tillsatt en särskild arbetsgrupp för kultur- och massmedia. Gruppen skall tjäna som ministerrådets rådgivare i mediefrågor och verka för ett ökat nordiskt idé- och erfarenhetsutbyte. Inom gruppens planerade verksamhet återfinns bl. a. nordiska konferenser om TV-frågor respektive videogramfrågor.

Ministerrådet har vidare initierat en kartläggning av gällande lagstiftning avseende distribution av TV-program över de nordiska ländernas gränser. Ett arbete pågår inom en särskild arbetsgrupp av juridiskt sakkunniga. En översikt med förslag till möjliga åtgärder för ett utökat TV-utbyte via traditionella marknät, kabel och kommunikationssatelliter beräknas föreligga tidigt år 1984.

9. Övriga ministerrådsförslag

a) Regionalpolitik

Framtida inriktning, organisation och finansiering av Nordkalottsamarbetet

På grundval av rapporterna "Gjennomføringen av det nordiske regionalpolitiske handlingsprogrammet" (NU 1981:12) och "Naturgass i Nord" (NU 1981:13), som behandlades på Nordiska rådets session år 1982, uttalade rådets ekonomiska utskott att det behövs ett ministerrådsförslag om inriktningen av Nordkalottsamarbetet. Nordkalottkommittén (NKK) och Nordiska ämbetsmannakommittén för regionalpolitik (NÄRP) har sedan den nämnda rådssessionen diskuterat hur man bör stärka och effektivisera samarbetet. Ett ramförslag behandlas av Nordiska ministerrådet (regionalministrarna) den 7 december 1983 innan det avses gå vidare till Nordiska rådet. De viktigaste elementen i förslaget är:

- Det gränskommunala samarbetet i det nordliga försöksområdet organiseras i en arbetsgrupp under NKK.
- Det industriella samarbetet på Nordkalotten stärks, bl. a. genom att handelskonsulentverksamheten utvecklas.
- Gemensamt utnyttjande av regionens resurser för forskning och högre utbildning.
- Bättre samordning av verksamheten med andra ämbetsmannakommittéer, särskilt NAUT (Nordiska arbetsmarknadsutskottet).
- Bättre samarbete med de nationella planerings- och utvecklingsorganen i respektive fylken/län.

Nordiska investeringsbankens regionallåneordning

Syftet med regionallånen är att öppna möjligheter för att – via nationella kreditinstitutioner – finansiera investeringsprojekt i näringslivet av nordiskt regionalpolitiskt intresse. Regionalpolitiskt högt prioriterade regioner och särskilt utvalda gränsregioner omfattas av ordningen. Under en fyra-årig försöksperiod (1980–1984) disponeras sammanlagt 325 milj. NOK.

Under år 1983 har en särskild arbetsgrupp utvärderat låneordningen. Frågan har sedan behandlats av NÄRP och ett konkret förslag behandlas av Nordiska ministerrådet (regionalministrarna) vid deras möte den 7 december 1983. Därefter kommer förslaget att överlämnas till Nordiska rådet. Förslaget innehåller följande huvudsakliga punkter.

- Försöksverksamheten förlängs i ytterligare två år. De nationella kreditinstitutionerna skall rapportera om vilka projekt som kommer i fråga och om effekten av de insatser som gjorts.
- Det totala lånebeloppet för perioden 1985-1986 fastställs till 2,5% av Nordiska investeringsbankens utlåningsram per den 1 januari 1984, d. v. s. 50 milj. SDR motsvarande ca 400 milj. NOK. Av denna låneram reserveras 40% för Västnorden (Island, Färöarna och Grönland).

b) Konsumentpolitik

År 1980 fastställdes ett första nordiskt samarbetsprogram på konsumentområdet. En översyn av detta har nu gjorts och ett ministerrådsförslag till ett reviderat program avses bli behandlat vid sessionen år 1984.

Enligt förslaget är målen för det nordiska konsumentsamarbetet en effektivare konsumentpolitik och att bättre utnyttja konsumentorganens resurser, att undvika handelshinder samt att utveckla kontakterna med andra samhällssektorer, med organisationer, folkrörelser och näringsliv. Samtliga invånare i Norden ses som målgrupp för samarbetet, men behov och problem hos utsatta konsumentgrupper som barn, handikappade, invandrare och äldre personer skall beaktas särskilt.

Pågående samarbete förs vidare, bl. a. beträffande konsumentforskning, varudistributionsfrågor, lokal och regional konsumentpolitisk verksamhet, metodframtagning och provning av hushållskapitalvaror, produktsäkerhet, varumärkning, utbildning i konsumentfrågor och konsumenträttsliga frågor.

Möjligheter och problem förknippade med införandet av ny teknologi föreslås bli uppmärksammade i ökad omfattning. Särskilt betonas den informationsteknologiska sidan men också användningen av datateknik i dagligvaruhandeln, t. ex. varukodning och elektroniska betalningssystem, avses bli föremål för nordiskt samarbete på området.

Samarbetet om hushållsekonomiska frågor föreslås också bli utökat, främst mot bakgrund av att konsumenternas realinkomster har minskat under senare år.

10. Nordiska trafiksäkerhetsåret 1983

I samtliga nordiska länder bedrivs ett intensivt arbete på trafiksäkerhetsområdet. Trafiksäkerhetsfrågorna har också tidigt gjorts till föremål för nordiskt samarbete. För att fördjupa detta samarbete och rikta särskild uppmärksamhet mot säkerhetsfrågorna beslöt Nordiska ministerrådet i mars 1981 efter rekommendation av Nordiska rådet att anordna ett nordiskt trafiksäkerhetsår 1983 (NTÅ-83).

NTÅ-83 omfattar både gemensamma nordiska aktiviteter och nationella aktiviteter. Målsättningen är att påverka trafikanternas beteende. Man vill särskilt öka säkerheten för de oskyddade trafikanterna – barn och cyklister – som erfarenhetsmässigt är mycket olycksdrabbade. Samtidigt strävar man efter att skapa förbättrade förutsättningar för ett effektivt trafiksäkerhetsarbete under åren framöver.

På nordiskt plan leds arbetet av en huvudkommitté. I den ingår representanter från varje nordiskt land samt från Nordiska rådet. I varje land finns en nationell kommitté eller motsvarande som svarar för bl. a. planerings- och samordningsarbetet. Nordiska ministerrådet har för perioden 1981-1984 beviljat 2 milj. NOK i 1981 års penningvärde för samordningen och för de gemensamma nordiska insatserna.

Man kommer nu att samla erfarenheterna av projektet och inom ramen för Nordiska trafiksäkerhetsrådets verksamhet diskutera det fortsatta samarbetets utformning.

11. Nordiska rådet och ministerrådet

a) Allmänt

Verksamheten under Nordiska ministerrådet sker självfallet i samverkan med Nordiska rådets organ, såväl i officiella former under och i samband med den årliga sessionen, i möten mellan ministerråden och Nordiska rådets olika utskott etc. som genom underhandskontakter under löpande verksamhetsår. Detta samarbete utgör ett led i den parlamentariska kontrollen av regeringsarbetet och bidrar till att sprida information till enskilda rådsmedlemmar om hur arbetet fortskrider.

Under verksamhetsåret har flera betydelsefulla steg tagits med avseende på förutsättningarna för Nordiska rådets och ministerrådets arbete och på kontakterna mellan de båda organisationerna:

- De centrala samarbetsavtalen har ändrats i syfte att knyta Färöarna, Grönland och Åland närmare till den nordiska gemenskapen,
- den s. k. femmannautredningen har lämnat sitt betänkande,
- en för Nordiska rådet och ministerrådet gemensam plan för information om nordiskt samarbete har antagits,
- nya principer och riktlinjer har fastställts för löne- och anställningsvillkor vid de nordiska institutionerna.

b) Färöarnas, Grönlands och Ålands deltagande i det nordiska samarbetet

Nordiska rådet antog under sin 31:a session i Oslo en rad rekommendationer baserade på den så kallade Petrikommitténs utredning och på juridiska utskottets betänkande. Detta har lett fram till ändringar i Helsingforsavtalet, transportavtalet och avtalet om kulturellt samarbete. Ändringarna beslutades vid Nordiska ministerrådets (samarbetsministrarna) möte den 15 juni 1983 i Reykjavík respektive vid kultur- och undervisningsministrarnas möte den 13 juni 1983 i Göteborg.

Dessa ändringar innebär

- att Grönland får samma rättigheter att delta i det nordiska samarbetet som Färöarna och Åland redan haft,
- att Färöarna, Grönland och Åland har rätt att välja två parlamentariska representanter var i Nordiska rådet och att utse det antal representanter för den egna administrationen som de önskar,
- att Färöarnas och Ålands rätt att delta i arbetet i Nordiska rådets utskott utvidgas och att Grönland får samma rättigheter,
- att Färöarnas, Grönlands och Ålands styrelseorgan har rätt att lägga fram förslag i Nordiska rådet,
- att Färöarna, Grönland och Åland har rätt att delta i arbetet i Nordiska ministerrådet och att deras tjänstemän har rätt att delta i arbetet i ämbetsmannakommittéerna och
- att Nordiska ministerrådets beslut blir bindande för Färöarna, Grönland och Åland i den grad dessa ansluter sig till beslut i enlighet med självstyrelsebestämmelserna.

Dessa ändringar ratificeras av samtliga nordiska länder under hösten 1983. Ändringarna kommer därmed att träda i kraft i början av år 1984.

De ändringar i samarbetsavtalen som nu träder ikraft betyder att de medlemmar i Nordiska rådet som kommer från Färöarna, Grönland och Åland redan från 32:a sessionen kommer att kunna delta mera aktivt i Nordiska rådets arbete än hittills. Detta utgör – särskilt i fråga om Grönlands ställning – ett betydelsefullt steg i det nordiska samarbetets utveckling.

I syfte att förbereda tillämpningen av de nya avtalsreglerna företog företrädare för ministerrädssekretariaten redan under våren 1983 kontakter till Färöarna och Åland, för att bl. a. diskutera hur deltagandet i ministerrådets och ämbetsmannakommittéernas arbete bör organiseras i praktiken. En motsvarande resa företogs till Grönland i september 1983.

c) Förslag från "Komiteen for vurdering av arbeidsformene i nordisk samarbeid"

Under Nordiska rådets 30:e session i Helsingfors år 1982 riktades i rådsdebatten uppmärksamhet på frågan om effektiviteten i det nordiska samarbetet. Frågan diskuterades med avseende på både parlamentariker-

och regeringssamarbetet liksom på samverkan dem emellan. Under generaldebatten väcktes frågan om organisationen av samarbetet har kunnat följa med i utvecklingen på nationellt och nordiskt plan.

Med utgångspunkt från denna rådsdebatt enades Nordiska rådets presidium och ländernas samarbetsministrar under hösten 1982 om att tillsätta en kommitté med uppgift att överväga arbetsformerna i det nordiska samarbetet. Kommitténs officiella beteckning är "Komiteen for vurdering av arbeidsformene i nordisk samarbeid". I kommitténs mandat betonades att dess förslag borde syfta till att göra det nordiska samarbetet effektivare. Den borde därvid ta sikte på att stärka såväl ministerrådets beslutsfattande och verkställande funktioner som Nordiska rådets möjligheter att vara initiativtagande, rådgivande och kontrollerande organ. Kommittén har bestått av stortingsrepresentanten (N) Jo Benkow (ordförande), Folketingets formand (DK) Svend Jakobsen (vice ordförande), riksdagens vice talman Pirkko Työlajärvi (SF), riksdagsledamoten Karin Söder (S) och Altingsmand, numera handelsministern, Matthías Á. Mathiesen (IS). Den rapport som kommittén nyligen har avlämnat till Nordiska rådets presidium och de nordiska ländernas statsministrar innehåller i huvudsak följande:

Kommittén anser det nödvändigt att stärka både Nordiska rådets och Nordiska ministerrådets ställning. Såvitt avser det *parlamentariska* samarbetet betonas vikten av att Nordiska rådets sessioner bättre än hittills koncentreras kring politiskt viktiga frågor. Ärendehantering inom Nordiska rådets organ bör göras effektivare bl. a. genom vissa förändringar av utskottens sammansättning och rutiner. Presidiets möjligheter att mellan sessionerna agera på Nordiska rådets vägnar bör förstärkas. Presidiesekretariatets samordnande roll betonas starkt.

I fråga om *regeringssamarbetet* framhåller kommittén att samarbetsministrarna bör ges det inflytande som behövs för att kunna genomdriva en koordinering också på det nationella planet. Ministerrådet bör i sina olika sammansättningar mötas så ofta att det kan utöva den verkliga politiska ledningen av samarbetet inom ämbetsmannakommittéerna. Samarbetsministrarnas ställföreträdare bör vara heltidsengagerade i sina funktioner och placerade på hög nivå i respektive förvaltning. Ämbetsmannakommittéerna bör vara av begränsad storlek och inom angivna ramar få dispositionsrätt över gemensamma nordiska budgetmedel. De båda nordiska ministerrådsbudgetarna bör slås samman till en enda. Det tidigare diskuterade förslaget om en sammanslagning av ministerrådssekretariatet i Oslo och Köpenhamn bör genomföras.

Avslutningsvis bör nämnas att kommittén lämnar ett antal förslag till hur samarbetet mellan Nordiska rådet och ministerrådet skall kunna effektiviseras och till hur kontakterna mellan rådet/ministerrådet och intresseorganisationerna skall kunna breddas och fördjupas.

En första diskussion av förslagen ägde rum i samband med mötet den 30 november 1983 i Stockholm mellan Nordiska rådets presidium och de nordiska ländernas statsministrar. Statsministrarna fann därvid att utredningsbetänkandet utgör en god grund för det fortsatta arbetet på att förverkliga önskemålen om ökad effektivitet i det nordiska samarbetet.

d) Gemensam informationsplan för Nordiska rådet och ministerrådet

I slutet av november 1982 fastslog Nordiska ministerrådet (samarbetsministrarna) och Nordiska rådets informationskommitté gemensamt att det krävdes ett nytänkande inom informationsverksamheten. På grundval av detta beslut har en för Nordiska rådet och ministerrådet gemensam informationsplan utarbetats av presidiesekretariatet och de båda ministerrådssekretariatet. Planen bygger på två grundtankar:

- Det är viktigare att sprida kunskap om det nordiska samarbetets *resultat* än om den organisation som bedriver verksamheten.
- Viktiga målgrupper skall bearbetas direkt och aktivt, gärna med otraditionella metoder.

Informationsplanen, som förutsätter en väsentlig ökning av de resurser som sätts in på information, inriktas på åtgärder under i första hand år 1984. En uppföljning under åtminstone år 1985 kommer sannolikt att visa sig nödvändig.

e) Löne- och anställningsvillkor vid nordiska institutioner.

Nordiska ministerrådet (samarbets- resp. kulturministrarna) har med verkan från den 1 januari 1983 fastställt nya principer och riktlinjer för löne- och anställningsvillkor för personal vid de nordiska institutionerna.

De nya riktlinjerna kommer att främja strävan att få till stånd en nordisk personalsammansättning vid institutionerna. Förutsättningar härför skapas bl. a. genom att anställning sker på tidsbegränsade kontrakt. Vidare har möjligheter till ekonomisk kompensation införts för att uppväga de nackdelar som en tidsbegränsning innebär för den anställde. På detta sätt är det möjligt att garantera en lämplig omsättning bland personalen.

12. Nordiska ministerrådet och organisationerna

a) Kontakter med parterna på arbetsmarknaden

De nordiska arbetsmarknadsparterna representeras på löntagarsidan av Nordens Fackliga Samorganisation (NFS) och på arbetsgivarsidan av de nordiska arbetsgivareföreningarna. Löntagarorganisationerna har ett eget sekretariat i Stockholm, medan man på arbetsgivarsidan numera låter ansvaret för samordningen av det nordiska arbetet rotera. Svenska arbetsgivareföreningen har under år 1983 svarat för denna koordinering.

Nordiska ministerrådets kontakter med de nordiska arbetsmarknadsparterna är mångsidiga inom främst arbetsmarknads- och arbetsmiljösektorer-

na. Både arbets- och arbetsmiljöministrarna har under november 1983 haft överläggningar med parterna. Företrädare för parterna har deltagit i seminarier och symposier inom arbetsmarknadssektorn. Arbetsmarknadsparterna har en viktig roll som remissinstans i anknytning till projektverksamheten. Några projekt har även startats efter initiativ från parterna.

b) Samråd angående det industripolitiska samarbetet

På det industripolitiska området har ämbetsmannakommittén för industripolitik under verksamhetsåret haft samråd med de nordiska industriförbunden och med NFS. Man har från dessa parter sida visat ett starkt intresse för det nordiska industripolitiska samarbetet och ministerrådet lägger stor vikt vid att dessa kontakter utvecklas.

Från industrins sida har man framhållit att samarbetet främst bör utvecklas i fråga om forskning och utveckling (industriforskarutbildning, teknikbevakning m. m.) liksom avseende liberalisering av reglerna rörande etableringsrätt och valutarörelser. Från fackligt håll har i första hand framhållits behovet av konkreta, sysselsättningsskapande industrisamarbetsprojekt. Vidare har man betonat vikten av att ministerrådet kan erbjuda ett forum där problem från arbetstagens synpunkt som kan uppstå i multinationell företagsamhet kan diskuteras gemensamt. Formerna för det fortsatta samrådet kommer att övervägas mot bakgrund av de erfarenheter som hittills vunnits.

c) Kontakter med andra intresse- och ideella organisationer

Inom kultursamarbetet har initiativ under året tagits för att samarbetet skall kunna omfatta allt vidare kretsar av medborgare i de nordiska länderna. Konkret har detta bl. a. tagit sig uttryck i beslut om ökade satsningar på stödordningarna för de nordiska ungdomsorganisationernas, folkbildningsorganisationernas och idrottsorganisationernas samarbete.

Ett särskilt stöd utgår via Nordiska samrådet till samiska kulturaktiviteter och under hösten 1983 har beslut dessutom fattats om försöksverksamhet med en särskild sakkunnig för utveckling av det samiska kulturlivet. Den sakkunnige får anknytning till Nordiska samrådets sekretariat i Utsjoki i Finland.

Kapitel II

Sammanfattningar av fackkapitlen

Lagstiftningssamarbetet

Även under år 1983 har det nordiska lagstiftningssamarbetet bedrivits inom de ramar som lades fast i slutet av 1970-talet. Ett möte mellan justitieministrarna har hållits i Visby under tiden den 20 - 21 juni 1983 och i Mariehamn den 15 november 1983. Ämbetsmannakommittén för lagstiftningsfrågor har den 3 maj 1983 sammanträtt på Königstedt gård utanför Helsingfors och i anslutning till ministermötet i Mariehamn. Rättscheferna har mötts i Stockholm den 18 - 19 oktober 1983. Vidare har lagstiftningsfrågor diskuterats vid det gemensamma mötet mellan Nordiska ministerrådet (justitieministrarna) och Nordiska rådets juridiska utskott i Mariehamn i november 1983.

Det fortlöpande utbytet av upplysningar om aktuella lagstiftningsåtgärder har intensifierats under senare år. Vidare förekommer som tidigare täta kontakter mellan företrädare för justitieministrarna inför och vid möten i olika internationella organ. Detta samarbete innebär att de nordiska länderna oftast kan uppträda med en gemensam hållning och därigenom lyckas få gehör för sina synpunkter på ett sätt som annars inte hade varit möjligt. Samarbetet utgör inte sällan inledningen till gemensamma nordiska lagstiftningsprojekt, där lagstiftningen baseras på de resultat som uppnåtts på det vidare internationella planet.

Även under det gångna året har ett antal nya samarbetsprojekt satts igång. Av dessa kan särskilt pekas på det samarbete som har inletts när det gäller de frågor av juridisk natur som användningen av automatisk databehandling ger upphov till, bl. a. skadeståndsrättsliga, upphovsrättsliga och straffrättsliga. Vidare har lagstiftningsarbetet från en teoretisk utgångspunkt diskuterats vid ett nordiskt seminarium den 13 - 15 juni i Esbo i Finland.

I avsnittet om det nordiska lagstiftningssamarbetet redogörs för utvecklingen på gemensamt nordiskt plan under det gångna året. Samarbetet indelas och presenteras under sammanlagt tio huvudrubriker på ungefär samma sätt som i det föregående årets verksamhetsberättelse.

De aktuella lagstiftningsområdena är följande:

- Familjerätt
- Avtalsrätt, köprätt och konsumentskydd
- Transporträtt
- Immaterialrätt
- Skadeståndsrätt
- Bolagsrätt
- ADB

- Straffrätt
- Processrätt
- Offentlig rätt.

Bland de områden där samarbetet utvecklats kan – vid sidan av det nyss nämnda samarbetet kring datafrågor – särskilt nämnas följande:

Frågan om lagreglering av *artificiell insemination* har diskuterats vid det nordiska justitieministermötet i juni 1983. Det rådde då enighet om att man fortlöpande skall hålla varandra underrättade om det utredningsarbete som pågår. Avsikten är att man skall återkomma till frågan om ytterligare nordiska överläggningar när remissbehandlingen av ett svenskt betänkande i ämnet är avslutad.

Ett allt större antal barn som adopteras i Norden kommer från utomnordiska stater, framför allt i tredje världen. Det finns av denna anledning ett särskilt behov av regler om *internationell adoptionshjälp*. Vid Nordiska rådets 31:a session har rådet anmodat ministerrådet att sätta igång ett samarbete i syfte att få till stånd likartade regler om internationell adoptionsförmedling och adoptionshjälp. Arbete på frågor med anknytning härtill pågår i Danmark, Finland, Norge och Sverige. Fortløpande kontakter har hållits mellan berörda departement och adoptionsorgan i de nordiska länderna. Nordiska överläggningar äger rum i Helsingfors under hösten 1983.

Slutligen kan nämnas uppföljningen av den överenskommelse som träffats mellan de nordiska statsministrarna om gemensamma åtgärder mot olika former av *ekonomisk brottslighet*. En särskild nordisk arbetsgrupp tillkallades i början av år 1983 med uppgift att kartlägga behovet av nordiskt samarbete såvitt gäller bekämpandet av ekonomisk brottslighet. Arbetsgruppens rapport har nyligen presenterats. Ministerrådet överväger nu vilka ytterligare åtgärder som bör vidtas med anledning av arbetsgruppens förslag.

Konsumentpolitik

Under år 1983 har 25 projekt vidareförts eller startats inom ramen för en sammanlagd medelsram av ca 3 milj. NOK. Ett projekt har avslutats under året. Arbetet har skett med utgångspunkt i ministerrådets samarbetsprogram på området från 1980. Samtidigt har samarbetsprogrammet reviderats. Ett förslag till ett sådant reviderat program avses bli framlagt vid Nordiska Rådets session 1984.

Konsumentfrågor förknippade med ny teknologi har ägnats särskild uppmärksamhet under året. Särskilt har reklam via satellit-TV, kabel-TV, reklam i video, teledata och bruk av datateknik i varuhandeln studerats.

På produktsäkerhetsområdet har allmänna utredningar gjorts om pågående arbete med nationella inrapporteringsystem för produktrelaterade olycksfall och om problem i samband med värdering av risker. Vidare har

undersökningar av tältmaterials och kläders brandegenskaper avslutats och undersökningar av hushållsstegar och leksaker påbörjats.

Inom produktinformationsområdet har projekt om tvättmaskiners sparprogram och om möbelmärkning avslutats. På området har man också uppmärksammat information som ges vid försäljning av småhus, information om färger och lacker samt om hushållsapparaters buller och om förståeligheten av grafiska symboler.

När det gäller utbildning har verksamheten inriktats på förskolan, på högskoleutbildning av socialarbetare och på vidareutbildning av konsumentmedarbetare. Vidare har ett seminarium om konsumentjournalistik genomförts. Ett projekt om konsumentorganens produktion av utbildningsmaterial har påbörjats.

Såvitt avser konsumenträttsliga frågor har ett projekt om konsumentproblem förknippade med garantier avslutats liksom en analys av villkor och praxis i samband med avtal om sällskapsresor. En undersökning av behovet av lagregler och särskilda procedurer vid tillbakakallande av farliga varor har påbörjats liksom en kartläggning av postförsäljningsklubbers verksamhet.

Varuförsörjningsfrågor har uppmärksamrats dels i form av ett seminarium om butikers lokalisering, sortiment och serviceutbud, dels genom ett påbörjat projekt om olika former för konsumentinflytande på området.

Ett samarbete i syfte att, nordiskt och nationellt, utveckla konsumentorganens arbete med hushållsekonomiska frågor har fortsatt under året. I syfte att skapa underlag för framtida samarbete har de nationella konsumentorganens mandat och tidigare befattning med offentliga tjänster kartlagts. Befintlig kunskap om rådgivning till enskilda konsumenter sammanställs i ett pågående projekt.

Samarbetet inom utbildning, forskning och kultur

De nordiska ländernas regeringar har under 1983 inom Nordiska ministerrådet (kultur- och utbildningsministrarna) fortsatt arbetet för att stärka och intensiviera samarbetet inom områdena utbildning, forskning och allmänkulturell verksamhet i Norden och i det nordiska kulturavtalets anda vidareutveckla den nordiska kulturgemenskapen (rek. nr. 10/1983). Sammanfattningsvis kan nämnas några av de mer omfattande frågor som under året i hög grad präglat arbetet.

I januari 1983 inledde Nordiska forskningspolitiska rådet (FPR) sin verksamhet. FPR har till uppgift att ge råd till Nordiska ministerrådet i långsiktiga och övergripande forskningspolitiska frågor och att främja samarbete över hela forskningsfältet. Under perioden 1983-1985 skall rådet bygga upp sin verksamhet och har hittills bl a lagt fram förslag till handlingsprogram för rådets verksamhet och satt igång viss programverksamhet. Förslaget till handlingsprogram bifogas denna årsberättelse (bilaga 1).

Materialet skall ligga till grunn for ett ställningstagande om riktlinjer for FPR:s verksamhet.

I maj invigdes Nordens Hus på Färöarna, ett projekt som finansierats gemensamt av de nordiska länderna och av Färöarnas landsstyre. Huset är placerat i utkanten av Tórshavn. Önskan har varit att med Nordens Hus på Färöarna intensifiera de kulturella kontakterna mellan Färöarna och övriga Norden. Huset är ett modernt flerfunktionshus med utrymmen for teater, musik, dans, utställningar, konferenser och inrymmer bl a också läsrum, grafisk verkstad och ateljé.

I juni reviderades det nordiska kulturavtalet i avsikt att ge de självstyrande områdena Färöarna, Grönland och Åland bättre möjligheter till representation och deltagande i det nordiska kultursamarbetet. Samtidigt har motsvarande ändringar gjorts i andra nordiska samsarbeitsavtal. Förändringarna följs upp med kartläggning av den inriktning och omfattning av samsarbetet i delvis nya former som de självstyrande områdena överväger.

Inom ramen for den satsning på datateknologiområdet som berör flera olika fält inom det nordiska samsarbetet har en ledningsgrupp tillsatts for att ansvara for den del av projektverksamheten som rör kulturavtalets verksamhetsområde.

Den stora kulturmanifestationen i USA – "Scandinavia Today" – avslutas i princip med utgången av 1983. I detta projekt har de nordiska länderna haft möjlighet att genom utställningar, konserter, filmer, seminarier och en rad andra arrangemang ge en mångfasetterad bild av dagens kulturliv i Norden. Miljoner amerikaner har på olika sätt nåtts av arrangemangen.

Arbetsmarknad

Arbeidsløsheten økte i Norden i 1983 samtidig som det ble utflating og for enkelte av landene en nedgang i sysselsettingen totalt. Antall ledige plasser meldt til arbeidsformidlingskontorene gikk ned. Ungdomsarbeidsløsheten gir fortsatt grunn for bekymringer. I 1982 steg de samlede utbetalingene under arbeidsløysetrygden med 25% i forhold til 1982. I 1983 ventes ytterligere en stigning fra 20.9 milliarder NOK til 25 milliarder NOK.

Utviklingen på arbeidsmarkedet viser nå at skal en gjenopprette full sysselsetting må en stimulere til større omstillinger på arbeidsmarkedet og dette vil kreve at sysselsettingspolitiske synspunkter i sterkere grad bygges inn i all offentlig planlegging og dessuten at arbeidsmarkedets i parter dras sterkere inn i denne planleggingsprosessen. Det vil også kreves et utvidet nordisk og internasjonalt samarbeide. Et viktig grunnlag for dette samarbeidet er den overenskomsten om felles nordisk arbeidsmarked som trådte i kraft 1. august 1983. Island har nå også sluttet seg til det felles nordiske arbeidsmarkedet. Dessuten vil oppfølgingen av Nordisk Råds

rekommendation nr. 28/1983 om økonomisk utvikling og full sysselsetting være et viktig mål på landenes felles innsatser.

Arbeidsmarkedssamarbeidet har fulgt opp samarbeidsprogrammet fra 1979 og en rekke utredningsprosjekter og andre nordiske fellestiltak er blitt gjennomført med hovedvekt på arbeidsmarkedets funksjonsmåter, arbeidsmarkedsforvaltningens instrumenter og metodikk samt tiltak for særlig utsatte grupper på arbeidsmarkedet. Spesiell oppmerksomhet er viet ungdomsarbeidsløsheten. Kontakten med arbeidslivets parter er utvidet.

Nordisk Arbeidsmarkedsutvalg har påbegynt arbeidet med å revidere samarbeidsprogrammet på arbeidsmarkedsområdet. Det vil bli lagt særlig vekt på å utvikle det felles nordiske arbeidsmarkedet.

Diskusjonen mellom arbeids- og finansministrene har innledet et bredt anlagt analyseprosjekt om arbeidsløshetens samfunnsøkonomiske kostnader samt sosiale og menneskelige konsekvenser. Samarbeidet har også inkludert mulighetene for sterkere felles nordiske initiativ i den internasjonale debatten om økonomisk politikk og arbeidsløshet. De begrensede budsjettmidler som avsettes til arbeidsmarkedssamarbeidet på nordisk plan har fortsatt ført til reduserte muligheter for å ta opp nye prioriterte samarbeidsoppgaver.

Arbetsmiljö

Till grund för det nordiska samarbetet på arbetsmiljöområdet ligger ett samarbetsprogram från år 1981. Programmet har under år 1983 varit under omarbetning och en förhållandevis omfattande revision planeras. Ett ministerrådsförslag om ett reviderat program kommer att läggas fram till Nordiska rådets session år 1984.

Forskningen inom området arbetsmedicin och yrkeshygien har även år 1983 utgjort det största delområdet inom sektorn. Dokumentation av yrkeshygieniska gränsvärden, samarbete mellan de yrkeshygieniska enheterna, forskning angående arbetsförhållandenas betydelse för fosterskador samt arbetsrelaterade sjukdomar i stöd- och rörelseorganen samt dessa sjukdomars prevention har utgjort centrala projekt på området.

Samarbetet mellan myndigheterna har gällt främst dokumentationsverksamhet, koordinering av arbetet med föreskrifter, samordning av produktkontroll, personsäkerhet vid automation samt riskanalyser.

En undersökning gällande arbetstids- och ledighetslagstiftningen och ett flertal mindre projekt har slutförts under år 1983. Ett samarbete om effektivisering av olycksfallsbekämpning har inletts.

Socialpolitik

Till grund för det nordiska samarbetet på social- och hälsovårdsområdet ligger det reviderade samarbetsprogram som fastställdes av Nordiska ministerrådet (social- och hälsovårdsministrarna) i augusti 1982.

Samarbetet inom de olika delsektorerna bedrivs dels inom de fem permanenta institutionerna:

- Nordiska hälsovårdshögskolan
- Nordiska institutet för odontologisk materialprovning
- Nordiska läkemedelsnämnden
- Nordiska nämnden för alkohol- och drogforskning
- Nordiska nämnden för handikappfrågor, dels i form av fristående projektverksamhet.

Den nya nordiska konventionen om social trygghet trädde i kraft den 1 januari 1982. Under år 1983 trädde dessutom en överenskommelse mellan Danmark, Finland, Norge och Sverige om godkännande av vissa yrkesgrupper för verksamhet inom hälso- och sjukvården och veterinärväsendet i kraft.

Frågor som integrering av erfarenheter från den sociala sektorn i samhällsplaneringen, utbildning av personal för dövblinda, etc. har ägnats stor uppmärksamhet i det fristående projektarbetet. Samarbete inom medicinal- och socialstatistiken samt njurtransplantationsområdet har bedrivits under lång tid.

Miljövård

Miljöministrene vedtog i foråret 1983 program for nordisk samarbejde om miljøbeskyttelse 1983-87. Programforslaget var forud for dette fremlagt som ministerrådsforslag til Nordisk Råds session i Oslo, hvor forslaget fik en positiv modtagelse (rek. nr. 16/1983). Arbejdet i 1983 har været præget dels af at en række aktiviteter igangsat efter det gamle program er afsluttet dels af at nye satsninger er igangsat. Det gælder f. eks. på prioriterede områder som luftforurening, kemiske stoffer og produkter, naturværn og støjbekæmpelse.

I 1983 trådte ECE-konventionen om grænseoverskridende luftforurening i kraft. Der er nedsat et eksekutivorgan og arbejdet koncentrerer sig nu om effektundersøgelser og om etableringen af forpligtende aftaler om begrænsning af udslip af svovldioxid.

På bilgasområdet går udviklingen i Europa mod blyfri benzin og skærpede krav til begrænsninger af forurenende udslip. Også på støjområdet går udviklingen mod skærpede krav.

De nordiske lande har i 1983 arbejdet på at koordinere indsatsen til bekæmpelse af luftforureninger og vil fortsætte med dette arbejde også i årene fremover. Således planlægges en større projektsatsning på luftområdet med start i 1984 og afvikling over 3 år.

På støjområdet vil de nordiske lande fra 1984 tage en fælles støjmodel for skinnegående trafik i anvendelse. SAS står overfor beslutning om indkøb af nye fly. En henvendelse til SAS fra de nordiske regeringer ang. varetagelse af miljøinteresser vil blive overvejet.

De nordiske landes systemer for klassificering og mærkning af kemiske stoffer og produkter har i årets løb undergået løbende tilpasning til hinanden for at fremme handelssamkvem samt sikkerhed og miljøhensyn ved produktbehandlingen.

Verden står idag overfor en række meget alvorlige miljø- og ressourceproblemer. De nordiske miljøministre har på et møde i november drøftet hvordan Norden bedst medvirker til at få disse problemer under kontrol bl.a. gennem arbejdet i FN og FN's underorganer. En nordisk policy overfor de globale miljø- og ressourceproblemer er under forberedelse.

De nordiske principper for beskyttelse af truede dyr og planter anvendes nu i 4 lande, mens Island forventes at tilslutte sig senere. En omfattende planlægning af natur- og kulturlandskabet finder sted i de nordiske lande i disse år. Projektet om repræsentative naturtyper i Norden er afsluttet i 1983 med udgivelse af NU 1983:2. Arbejdet har vundet stor anerkendelse og anvendelse internationalt og ligger til grund for en række nationale indsatser.

Embedsmandskomiteen for miljøspørgsmål har i 1983 haft forberedende arbejdsgrupper nedsat på følgende sagområder: forskning og styring af MIL-projekterne, vand- og afløb, luftforurening, støj, genanvendelse og affald, produktkontrol (kemiske produkter), naturværn og friluftsliv og miljødata. Miljøsektoren har i 1983 rådet over samlet 6.041.000 NOK på ministerrådets almene budget.

Jämställdhet

Ett reviderat samarbetsprogram för jämställdhetsområdet förelades Nordiska rådet vid dess 30:e session och antogs av Nordiska ministerrådet (jämställdhetsministrarna) i augusti 1982. Programmet anger följande huvudområden för samarbetet: arbetsliv, social- och familjepolitik, utbildning, boende- och samhällsplanering samt deltagande i det politiska livet och samhället i övrigt.

Projektverksamheten har under verksamhetsåret inriktats på jämställdhet i arbetslivet t. ex. produktivetsfrämjande lönesystem och dess inverkan på jämställdhet och konferens om den könsuppdelade arbetsmarknaden samt på kvinnors politiska deltagande t. ex. en undersökning om kvinnor i politiska beslutsprocesser och en kartläggning av de kunskaper som finns om kvinnor i nordisk politik. I övrigt har ministerrådet anordnat en konferens om jämställdhet och forskning samt genomfört en sammanställning av befintlig information om våld i parförhållanden.

Arbetsmarknadens parter inbjöds till ett möte med nordiska jämställdhetsutskottet den 25 april 1983 för att diskutera ministerrådets verksamhet på jämställdhetsområdet samt för att utbyta information och erfarenheter.

Den 26 – 27 april 1983 arrangerades ett kontaktmöte mellan representanter för nationella kvinnoorganisationer, Nordiska rådets social- och

miljöutskott och det nordiska jämställdhetsutskottet. Vid kontaktmötet presenterades och diskuterades NAUT:s projekt om "Deltidsarbete i Norden" (NAUT-rapport 1983:6) samt det då ännu inte avslutade projektet om "Kvinnor i nordisk politik".

En stående punkt på nordiska jämställdhetsutskottets dagordning har under året varit förberedelserna för FN:s kvinnokonferens i Nairobi 1985.

Transport, kommunikation och trafiksäkerhet

I henhold til den nordiske transportavtale er det en oppgave for Nordisk embetsmannskomite for transportspørsmål (NET) bl. a. å følge utviklingen innen området og trekke frem oppgaver som er egnet for nordisk samarbeid. NET har i samråd med ministerrådssekretariatet under virksomhetsåret utgitt en oversikt over samarbeidet siden 1973 i henhold til transportavtalen (Nordisk transportavtale 1973-1983).

To nye projekter ble igangsatt 1983 – vegforskningsprosjektet "Vintervedlikehold" og prosjektet "Ferges og lastebiler". I 1983 arrangerte NET videre en ekspertkonferanse for å drøfte nye samarbeidsidéer med eksperter på forskjellige områder innen samferdselssektoren. Mange forslag ble tatt opp og noen av dem er med i projektplanene for 1984 og 1985. Det gjelder reduksjon av næringslivets transportkostnader, jernbaneforskning og bruk av datateknologi i samferdselssektoren. Videre vil det i 1984 bli igangsatt en kartlegging og sammenstilling av samferdselspolitikken i de nordiske land.

NET vil i tiden fremover satse på flere men mindre projekter. En slik budsjettering vil gi større fleksibilitet og større muligheter for, på et tidlig tidspunkt, å kunne ta opp aktuelle emner, f. eks. rekommendasjoner fra Nordisk Råd.

Nordiska trafiksäkerhetsrådet (NTR) har det övergripande ansvaret för samarbetet inom trafiksäkerhetssektorn i de nordiska länderna.

Av *nationella* åtgärder som har följts kan nämnas automatiska trafikkontroller, giltigheten av nordiska körkort och parkeringstillstånd för handikappade. Arbetet med att genomföra det Nordiska trafiksäkerhetsåret (NTÅ-83) har givetvis också följts noggrant.

På det *internationella* planet har uppmärksamheten riktats främst mot olika ändringsförslag i 1968 års Wienkonventioner om vägtrafik och om vägmärken och trafiksignaler. Även utvecklingen inom det fordonstekniska området har följts.

NTR har under 1983 drivit gemensamma nordiska trafiksäkerhetsprojekt om cyklande barn, äldre fotgängare, användning av bilbälten i bilars baksäten, bromskraftsfördelningen i fordonståg och internordisk användning av olycksdata. Under året har vidare rapporter publicerats om tidigare slutförda projekt, nämligen "Föräldrars åsikter om barns trafiksäkerhet", "Effekter av åtgärder mot promillekörning" och "Evalueringmetoder i trafikundervisningen".

Under 1984 planeras gemensam trafiksäkerhetsforskning kring motorcyklisternas säkerhet, de trafikonyktra och tunga fordons säkerhet på väg. Under de därpå följande åren har NTR beslutat att prioritera tre problemområden, nämligen cyklisternas säkerhet, motorcyklisternas säkerhet och tätortstrafiken. Dessa områden har valts ut mot bakgrund av de förändringar i ländernas trafiksäkerhetsläge som har kunnat konstateras.

Efter många år med en på det hela taget gynnsam trafikolycksutveckling i de nordiska länderna ser det nu tyvärr ut som om både antalet olyckor och antalet dödade och skadade i trafiken ökar. Det är dock ännu för tidigt att konstatera att den nedåtgående olycksutvecklingen mera definitivt har brutits.

Turism

Turismen bidrar till verdifull rekreasjon og økte kulturelle kontakter. Turismen er et viktig element i landenes samfunnsøkonomi. Ministerrådets program for nordisk samarbeid på turistområdet (turistprogrammet) ble fastsatt 1978 og Nordisk ministerråds turistutvalg opprettet. Utvalgets virksomhet skjer i nært samarbeid med Nordisk Turistråd (NT), som er et samarbeidsorgan for de nasjonale turistrådene og tilsvarende.

Den hittil største satsing for å stimulere internordisk turisme er kampanjen "Reis i Norden". Øvrige prosjekter i 1983 har vært markedsundersøkelser (Storbritannia og Nederland), revidering av håndboken "Reiseliv i Norden", forberedelse av en konferanse på Åland i 1984 og seminar for reiselivslærere/utdannelsesledere.

I mars 1983 hadde Nordisk Turistråd og turistutvalget et møte omkring det framtidige prosjektsamarbeid. I framtiden kommer arbeidet å konsentreres i større grad om konsumenten/turisten. I den anledning har turistutvalget begynt å gjennomgå turistprogrammet med sikte på oppdatering, komplettering og eventuelt revidering.

I sin virksomhet har turistutvalget lagt særlig vekt på gjensidig orientering om aktuelle turistpolitiske spørsmål i hvert av landene. Det gjelder informasjon om lovendringer, endringer i regelverket samt om resultatet av viktige utredninger på turistområdet. Også samråd og samarbeid i internasjonale spørsmål har under året vært et fast punkt på utvalgets dagsorden.

I 1984 igangsettes et prosjekt med sikte på samordning av ferieundersøkelsene i Norden. I 1985 følges dette arbeid opp med undersøkelse av "ikke reisende", samordning av turiststatistikken og kartlegging av turismens utviklingsmuligheter i Norden.

Kampanjen Reis i Norden avslutter i 1984. Arbeidet med å stimulere til internordiske reiser fortsetter likevel og i 1985 igangsettes et prosjekt omkring prisdifferensiering.

Finans- och valutapolitik m. m.

Efter den längsta recessionen sedan andra världskriget har under 1983 en konjunkturuppgång inletts i industriländerna. Uppgången är tydligast i USA, men även i vissa andra industriländer kan tecken på en ekonomisk återhämtning skönjas. Alltjämt råder dock betydande osäkerhet om uppgångens styrka och varaktighet.

Utvecklingen i de nordiska länderna under året har kännetecknats av fortsatt svag tillväxt. Prisstegringstakten har under 1983 klart fallit i Danmark, Island och Norge, medan den inte uppvisat större förändringar i Finland och Sverige. Arbetslösheten, som ligger på helt olika nivåer i de nordiska länderna, har ökat något under året. Bytesbalansunderskotten för Danmark, Island och Sverige väntas minska betydligt under år 1983, medan Finlands underskott beräknas bli något större. Norges bytesbalansöverskott beräknas öka till följd av en ökning i såväl oljeexporten som annan export.

Vid sidan av uppföljningen av Nordiska rådets rek. nr. 28/1983 om ekonomisk utveckling och full sysselsättning, har det nordiska samarbetet på det ekonomisk-politiska området under år 1983 till stor del avsett frågor rörande valutapolitik och valutareglering. På uppdrag av finansministrarna har ämbetsmannakommittén för valutafrågor och finansiella frågor (NÄVF) utrett möjligheterna att vidareutveckla de valutapolitiska konsultationerna i Norden. Utredningen, som lades fram i juni och som offentliggjorts (NU 1983:4), utmynnar i förslag om en förbättrad valutapolitisk informationsordning. De nordiska finansministrarna har behandlat rapporten och har därvid gjort ett uttalande till Nordiska rådet. I uttalandet instämmer ministrarna i förslaget om en mera systematisk informationsprocedur och förklarar dessutom att de mot denna bakgrund skall vidareutveckla sina informella ömsesidiga kontakter.

NÄVF har vidare lagt fram en tilläggsrapport om åtgärder på valutaområdet för att främja industriella samarbetsprojekt över gränserna i Norden (NU 1983:5). Bakgrunden är att ministerrådet vid Nordiska rådets session 1982 anmodades att ytterligare studera en harmonisering och liberalisering av valutaregleringarna samt att pröva möjligheterna för införande av fribelegg och förenklade administrativa rutiner, särskilt för mindre företag. Tilläggsrapporten, vars innehåll närmare redovisas nedan, behandlades av finansministrarna vid deras möte den 16 november 1983 i Köpenhamn. Resultatet av denna behandling framgår av ministerrådets meddelande om uppföljningen av Nordiska rådets rek. nr. 23/1980.

Industripolitik

Arbetet på det industripolitiska området har under år 1983 koncentrerats på att slutföra den översyn av det industripolitiska samarbetet, som minis-

terrådet beslutade om i januari 1982 genom att anta en särskild arbetsplan. Samtidigt har verksamheten inom Nordiska industrifonden och NORD-TEST förts vidare. Projektet "Geologiskt samarbete på Nordkalotten" har likaså förts vidare enligt planerna.

I redovisningen av det industripolitiska samarbetet behandlas den rapport om arbetet med översynen av det nordiska industripolitiska samarbetet som Nordiska ministerrådet (industriministrarna) antog vid sitt möte den 27 oktober 1983. Förutom arbetet med de specifika uppgifter och frågor som angavs i arbetsplanen redovisas också vissa frågor som ej återfinns i arbetsplanen men som aktualiserats under det gångna året. Vidare berörs verksamheten under år 1983 inom institutioner och projekt samt inom Nordisk industrialiseringsfond för Island och svensk-norska industrifonden.

Rapporten utmynnar i att en förstärkning av det nordiska tekniska FoU-samarbetet och av Nordens roll som hemmamarknad bör utgöra tyngdpunktsområdena i det fortsatta nordiska industripolitiska samarbetet. Samarbete på dessa områden bedöms vara det som främst kan bidra till att ge de nordiska ländernas industri en ökad styrka och en bredare bas i den internationella konkurrensen. I rapporten redovisas konkreta förslag till åtgärder på dessa samarbetsområden som till vissa delar redan beslutats och som i övrigt kommer att följas upp i det fortsatta samarbetet.

Energipolitik

Energipolitikken er et samarbejdsområde i fortsat vækst, og derfor er der behov for initiativ, koordination og planlægning. For at imødekomme disse behov fastsatte ministerrådet i februar 1982 en arbejdsplan for det nordiske energisamarbejde. I erkendelsen af de mange arbejdsopgaver, der ligger på energiområdet, og for yderligere at styrke det energipolitiske samarbejde besluttede ministerrådet (samarbejdsministrene) i september 1982 at dele den daværende embedsmandskomite for industri- og energipolitik. Energipolitiske spørgsmål behandles herefter af Nordisk Embedsmandskomite for Energipolitik.

Selv om energisamarbejdet stadig befinder sig i en indledende fase er informationsudveksling og projektsamarbejde kommet igang på mange områder. Bl. a. inden for områderne energiøkonomisering, energiplanlægning, energiforskning og alternative drivmidler. Med udgangspunkt i embedsmandskomiteens rapport "Nordisk samarbejde om olie og gas", der blev forelagt Nordisk Råd ved sessionen i 1983, er også samarbejdet inden for olie- og gasområdet blevet taget op.

For at øge informationsudbyttet om de nordiske landes energiforskningsprogram, samt for at varetage koordinerings- og samarbejdsmulighederne på energiforskningsområdet uden at skabe nye nordiske institutioner har energiministrene besluttet at nedsætte en nordisk kontaktgruppe for

energiforskning. Gruppen er sammensat hovedsagelig af ledende personer fra de programstyrende organer på energiforskningsområdet i Norden, og skal virke indtil videre i en periode på to år frem til midten af 1984.

Handelspolitik

Den internordiske handel havde i 1982 en værdi af 15,3 mrd. \$, hvilket var 0,5 mrd. \$ mindre end i 1981. Imidlertid faldt Nordens samhandel med resten af verden procentuelt mere, end den internordiske handel gjorde, således at den internordiske samhandel i relation til Nordens totale udenrigshandel steg en anelse, og udgjorde 20,7 % (eksporttal). I 1976 var den tilsvarende andel 25,8 %.

Blandt andet med sigte på at øge den internordiske handel afholdes i december 1983 for første gang et møde mellem de nordiske ministre, som er ansvarlige for udenrigshandel.

Også samarbejdsministrene har i årets løb viet denne sag en ganske særlig opmærksomhed, bl. a. gennem deres beslutning om at lade foretage en kortlægning af igangværende aktiviteter under overskriften "Norden som hjemmemarked".

Samarbejdet omkring internationale handelspolitiske anliggender har i årets løb bl. a. manifesteret sig under OECD's ministermøde i maj 1983 og under UNCTAD VI i sommeren 1983.

Projektsamarbejdet angående forenkling af handelsprocedurer er fortsat, og der er taget initiativ sigtende på en intensivning af samarbejdet mellem de nordiske eksportskoler.

Projekteksportfonden, der indledte sin virksomhed mod slutningen af 1982, har allerede manifesteret sig som et centralt organ med henblik på fremme af nordiske virksomheders gennemførelse af forstudier o. lign. af interesse for potentielle nordiske leverandører af udstyr o. a. til bl. a. fiskeri- og energiprojekter samt projekter inden for henholdsvis den kemiske industri og transportsektoren. Også Nordisk Investeringsbanks virksomhed med hensyn til projektinvesteringsslån er kommet igang.

Samarbejdet mellem de eksportfremmende organisationer er videreudviklet. Det samme gælder samarbejdet mellem eksportkreditorganisationerne og mellem eksportkreditgarantiinstitutionerne.

Regionalpolitik

En del nya, delvis motsägelsefulla, drag karaktäriserar idag den regionalpolitiska situationen i Norden. Befolkningstillväxten har stagnerat i de flesta av länderna och en rad regioner står inför ett avtagande befolkningsunderlag. Antalet regioner som drabbats av befolkningsminskning har ökat snabbt, framför allt i Danmark och Sverige. Samtidigt ökar arbetslösheten med särskilt svåra följder i de "klassiska" stödområdena. Nytt år att

problemen inte enbart drabbar traditionellt perifera regioner, utan i allt högre grad också enskilda samhällen i de industrialiserade områdena. Den förändrade situationen har resulterat i ändrade stödmöjligheter och nya arbetsformer inom regionalpolitiken, bl. a. i mer aktivt uppsökande verksamhet.

I överensstämmelse med politiska prioriteringar av Nordiska rådet och Nordiska ministerrådet har Nordiska ämbetsmannakommittén för regionalpolitik (NÄRP) vidareutvecklat det gränsregionala samarbetet till en allt mer omfattande del av verksamheten. Ministerrådet finansierar verksamheten helt eller delvis i elva gränsregionala samarbetsområden. Arbetet med vidareutveckling av nordkalottsarbetet har under 1983 varit centralt. Också västnordensarbetet, till vilket Grönland har anslutit sig under året, prioriteras högt i anslagsbeviljningen över Nordiska ministerrådets budget för konkreta regionalpolitiska åtgärder.

I det regionalpolitiska handlingsprogrammet har man utpekat vissa regioner som anses vara av särskilt nordiskt intresse för regionalpolitiska satsningar. I dessa regioner har företagen möjlighet att genom Nordiska investeringsbankens regionallåneordning få tillgång till kapital via nationella kreditinstitutioner. Till disposition har man ställt totalt 325 milj. NOK för en försöksperiod som är förlängd till den 1 april 1984. Låneordningen har utvärderats under år 1983. Ett ministerrådsförslag om att låneordningen skall fortsätta och att en väsentlig del av resurserna kanaliseras till Västnorden läggs fram till Nordiska rådets 32:a session.

Forsknings- och utredningsverksamheten har en central plats i det nordiska regionalpolitiska samarbetet. Nordisk institutt for regionalpolitisk forskning (NordREFO) har ansvar för forskningssamarbetet. Den innevarande forskningsetappen inleddes år 1980. Under år 1983 har tyngdpunkten i arbetet legat på de enskilda forskningsgruppernas verksamhet.

NÄRP:s utredningsarbete koncentreras i tre långsiktiga projekt. *Basprojektet* sammanställer och analyserar information om regionala förhållanden i Norden. I årsrapporten för år 1983 har tonvikten lagts på en analys av regionala data från 1980 års folk- och bostadsräkningar. En specialstudie av ensidiga industriorter har också färdigställts under år 1983. *Storstadsprojektet* jämför strukturproblematik och utvecklingstendenser i 13 nordiska storstadsregioner. Under fas 2 i sitt arbete behandlar gruppen näringslivsutvecklingen, bostadspolitiken och den offentliga ekonomin i storstadsregionerna. *Glesbygdspolitiska* arbetsgruppen har under år 1983 färdigställt en slutrapport om försöksverksamheten med gränskommunalt samarbete i glesbygdsområden. Gruppen har också avslutat arbetet med en rapport kring temat "lokalt engagemang för utvecklingen i glesbygden".

Nordiska expertgruppen för gränshandel och resandetrafik har studerat möjligheter för att vidareutveckla det nordiska samarbetet på området. Gruppen lämnar sin rapport i slutet av år 1983.

Bistånd till utvecklingsländerna

På bakgrunn av rapporten om miljö- och bistånd som ble fremlagt i 1982 er det under siste året lagt fram en rekke forslag til nasjonale, nordiske og internasjonale tiltak for å bedre innsikten i ulike miljøaspekter og integrere disse i bistanden. Flere av forslagene er allerede innkorporert i de nasjonale bistandsforvaltningers rutiner.

Det er besluttet å nedsette en arbeidsgruppe for å utrede bl. a. statsminister Sorsa's initiativ om et bredere samarbeid med en viss gruppe utviklingsland.

Ministerrådet har konstatert at det neppe foreligger spesielle fordeler med et system for nordiske prosjektinvesteringsslån på fordelaktige vilkår med utnyttelse av bistandsmidler.

Rådgivende komité for bistandsspørsmål har under året holdt to møter. Det har i denne forbindelse vært holdt temadiskusjoner om den multilaterale bistands utsatte situasjon og nedgangen i verdensøkonomien og mulig reture for ny oppgang.

Ministerrådet har truffet beslutning om en toårig slutfas for aktivitetene under det nordiske andelsprosjektet i Kenya. Støtten til landbruksprogrammet i Mocambique er besluttet forlenget til ut 1984, og undersøkelser med tanke på en eventuell forlengelse av prosjektet ut over dette tidspunkt pågår.

Det vidstrakte uformelle nordiske samarbeide gjennom samrådsmøten, konsultasjoner og fellesoptreden i internasjonale fora har fortsatt i 1983.

Jord- og skogsbruk

Från att i början ha varit forskningsbetonat har det nordiska samarbetet på jord- och skogsbrukssektorn utvecklats till att omfatta nya områden. Under året har man utfört en utredning om former för utvidgat nordiskt samarbete på lantbruksområdet. Också behovet för nordisk samverkan i fiskodling och aquakultur generellt har utretts på grundval av rekommendation nr. 6/1981 från Nordiska rådet.

Ministerrådet har under år 1983 ökat sitt stöd åt nordiska samarbetsprojekt på jordbruksforskningens område. Från år 1983 har ett samarbetsavtal ingåtts med Nordiska kontaktorganet för jordbruksforskning (NKJ), som är ett samarbetsorgan för de nationella jordbruksvetenskapliga forskningsråden. Samarbetet innebär bl. a. att NKJ bistår ministerrådet med den vetenskapliga bedömningen av ansökningar om stöd till nordiska projekt samt med att utarbeta planer för de kommande årens nordiska samarbete på jordbruksforskningens område. Medel beviljades under året till forskningsprojekt rörande biologisk bekämpning av växtpatogener i växthusmiljö, bekämpning av juverinflammation samt lantbrukskooperation i de nordiska länderna.

Det frivilliga samarbetet mellan Nordens jordbruksforskare har under året gjort ytterligare framsteg. I månadsskiftet juni–juli 1983 ordnade Nordiska jordbruksforskarens förening en forskarkongress i Esbo (Finland) med ett tusental deltagare.

Samarbetet på skogsforskningsområdet leds av Samarbetsnämnden för nordisk skogsforskning (SNS). SNS har under året tagit ställning till vilka forskningsområden som i första hand bör prioriteras samt hur utvärderingen av SNS-stödda projekt bör ske. För år 1983 har SNS anslagit medel till tio pågående och fyra nya projekt, varav tre inom det skogstekniska området. Dessutom har medel anslagits för samordning av pågående marknadsforskning, projektering av fyra nya projekt samt sammanfattning och översättning till svenska av finskt material rörande skogsforskning.

Nordiskt genbanksarbete omfattar för närvarande fyra olika områden. När det gäller jordbruks- och trädgårdsväxter, bedrivs verksamheten av Nordiska genbanken för jordbruks- och trädgårdsväxter (NGB). NGB har till uppgift att bevara den genetiska variationen hos alla för Norden värdefulla jordbruks- och trädgårdsväxter. NGB utgör en länk i det europeiska genbanksnätet och ingår i det globala samarbetet. Detta möjliggör att material och dokumentation fritt kan utbytas med andra genbanker och att dubbelarbete samtidigt kan undvikas.

Samarbetet rörande mikrobsamlingar och -kollektioner har under verksamhetsåret utvecklats i och med att ministerrådet hösten 1983 beslutat tillsätta en nordisk styrgrupp som kontaktorgan för nordiskt mikrobiologiskt samarbete. Gruppen har också till uppgift att övervaka uppbyggnaden av ett dataregister över mikroorganismer med anknytning till jordbruk, trädgårdsodling och skogsbruk. I fråga om husdjur har ett planeringsprojekt resulterat i en plan för nordiskt samarbete på området. Ämbetsmannakommittén för jord- och skogsbruksfrågor avser att verkställa planen under en treårig försöksperiod fr. o. m. år 1985. Genbanksarbetet rörande fisk fortsätter i form av ett planeringsprojekt. Behovet av permanent nordiskt samarbete på området utvärderas i samband med resultat från den nordiska fiskodlingsutredningen.

Växtförädlingen i Norden omfattar arbete med många sorter av kulturväxter och många klimatiskt olika regioner. Eftersom varje nordiskt land inte kan upprätthålla en tillräcklig aktivitet på alla relevanta ämnen inom växtförädlingens område, och eftersom resultaten av växtförädlingsaktiviteter på den europeiska kontinenten har begränsat värde i Norden bör de samlade resurserna i Norden kunna utnyttjas bättre genom samarbete och koordinering. Under verksamhetsåret har man fortsatt tre större projekt: ett om växtförädlingsforskning (resistent mot växtsjukdomar), ett om växtförädling av gräsmarksväxter för Nordens nordliga områden) och ett om sortavprovning och sortidentifikation. Dessutom har man startat två mindre projekt angående förädling av grönsaker.

Forskarutbildning på jord- och skogsbruksområdet har visat sig vara ett angeläget område för nordiskt samarbete. Fr. o. m. år 1982 har huvudvikten i samarbetet på området legat i ett pilotprojekt rörande systematiserad nordisk forskarutbildning på jord- och skogsbrukets område. Det påbörjades efter förslag av utredningen om ökat nordiskt forskningssamarbete (NU 1981:1). Projektet har samfinansierats över de båda nordiska budgetarna.

Livsmedelsfrågor

Det nordiska samarbetet på livsmedelsområdet handhas av det permanenta nordiska utskottet för livsmedelsfrågor som är ett organ för information och samråd mellan de nordiska länderna. Utskottet skall också ta initiativ och lägga fram förslag till åtgärder bl. a. rörande samarbete beträffande livsmedelstoxikologi samt metoder för analys och kontroll av livsmedel. Utskottet ansvarar för koordineringen av det nordiska samarbetet i dessa frågor och av nordisk samverkan i internationellt samarbete.

Följande sex samarbetsprojekt har bedrivits under år 1983:

- Harmonisering av mikrobiologiska riktlinjer för livsmedel
- Utredning om nordisk arbetsfördelning rörande specialanalyser
- Tillsättningsmedlet karragenan – sammansättning och biologiska effekter
- Samarbete om livsmedelstabeller
- Utvärdering av metoder för kosthållsundersökningar
- Bedömning av och regler för hälsokostprodukter.

Dessutom har det arrangerats ett nordiskt seminarium om samordning av informationsmaterial om kost och näring.

Bostads- och byggsektorn

Nordiska ministerrådet (bostadsministrarna) fastställde i augusti 1983 det nya handlingsprogrammet för nordiskt samarbete inom bostads- och byggsektorn. Handlingsprogrammet ersätter det gamla programmet som fastställdes i maj 1977. Verksamheten har i handlingsprogrammet delats i tre delområden: byggpolitik, bostadspolitik och internationellt samarbete. I programmet prioriteras sådana åtgärder som har en positiv inverkan på sysselsättningen och byggsektorns allmänna utveckling. Vidare har bostadspolitiska och bebyggelsepolitiska frågor samt projekt inom reparations- och ombyggnadssektorn fått ökad betydelse.

Huvudvikten i det nordiska byggsamarbetet har tidigare legat på harmonisering av bestämmelser, normer och standarder för byggande. Det kan konstateras att lagar, förordningar, bestämmelser och andra regler som styr byggandet inom de enskilda nordiska länderna numera är relativt väl harmoniserade. Ett centralt syfte för det fortsatta harmoniseringsarbe-

tet är nu att avskaffa handelshinder och underlätta handelsutbytet både inom Norden och mellan de nordiska länderna och övriga länder. Bostadsministrarna antog i november 1983 nordiska riktlinjer för ömsesidigt accepterande av centralt godkända byggprodukter och officiell kontrollordning för byggsektorn. Riktlinjerna syftar till att förenkla prövningen av ansökningar om godkännande av byggprodukter som redan godkänts i Danmark, Finland, Norge eller Sverige. Riktlinjerna omfattar sådana ordningar för centralt godkännande och officiell kontroll av byggprodukter som är förankrade i nämnda länders byggnadslagstiftningar.

Byggnadsverksamheten har på senare tid genomgått stora strukturella förändringar. Nybyggandet har minskat kraftigt, medan aktiviteten inom reparations- och ombyggnadssektorn har ökat. Den väldiga produktionsapparat som har byggts upp under de senaste årtiondena står delvis oanvänd. Någon helhetsbild av vilka följder dessa ändringar har fått och kommer att få för branschen finns emellertid inte. Ämbetsmannakommittén för samarbete inom byggsektorn (ÄK-Bygg) har därför under året satt igång en tvärsektoriell utredning om de strukturella förändringar som har skett eller kommer att ske inom byggsektorn och konsekvenserna av dessa. I utredningen ges frågor om sysselsättningen prioritet.

Den s. k. ROT-sektorn (reparation, ombyggnad, tillbyggnad) är ett prioriterat sakområde i det nya handlingsprogrammet. Betydelsen av att mera rationellt och ekonomiskt utnyttja det befintliga byggnadsbeståndet blir allt viktigare i framtiden.

Nordiskt samarbete inom bostadspolitiken har förekommit sedan länge och skall i fortsättningen få allt större betydelse. För att skapa förutsättningar för långsiktiga och målinriktade aktiviteter inom området utarbetas en helhetsplan för den bostadspolitiska projektverksamhet som genomförs med ministerrådets finansiering.

I samband med överföring av kunskap och teknologi inom byggsektorn till utvecklingsländerna har samnordiska projekt eftersträvat. ÄK-Bygg har under året satt igång ett projekt som syftar till att klarlägga byggsektorns roll i nordiskt biståndssamarbete m. m.

Kapitel III

Lagstiftningssamarbetet

Inledning

Även under år 1983 har det nordiska lagstiftningssamarbetet följt de yttre ramar för detta samarbete som lades fast i slutet av 1970-talet. Möten mellan justitieministrarna har hållits i Visby under tiden den 20–21 juni 1983 och i Mariehamn den 15 november 1983. Ämbetsmannakommittén för lagstiftningsfrågor har den 3 maj 1983 sammanträtt på Königstedt gård utanför Helsingfors och har även hållit ett möte i Mariehamn i anslutning till justitieministernötet. Rättscheferna har mötts i Stockholm den 18-19 oktober 1983. Vidare har lagstiftningsfrågor diskuterats vid det gemensamma mötet mellan Nordiska ministerrådet (justitieministrarna) och Nordiska rådets juridiska utskott i Mariehamn och i samband med Nordiska rådets session i Oslo.

Grunden för det nordiska lagstiftningssamarbetet utgörs dock naturligen av det fortlöpande samarbete som innebär ett utbyte av upplysningar om aktuella lagstiftningsåtgärder i ett enskilt land och överläggningar i konkreta frågor. Detta samarbete har intensifierats under senare år.

En annan form av nordiskt samarbete består av de täta kontakter som förekommer mellan företrädare för justitieministerierna inför och vid möten i olika internationella organ. Detta samarbete innebär att de nordiska länderna oftast kan uppträda med en gemensam hållning och därigenom lyckas få gehör för sina synpunkter på ett sätt som annars inte hade varit möjligt. Samarbetet utgör inte sällan inledningen till gemensamma nordiska lagstiftningsprojekt, där lagstiftningen baseras på de resultat som har uppnåtts på det vidare internationella planet. Som exempel på projekt av det nu nämnda slaget kan nämnas den sjörättsliga lagstiftningen samt den lagstiftning på patentområdet som har ägt rum under de senaste åren. Även arbetet på nya nordiska köplagar bör nämnas. Här har FN-konventionen angående internationella köp utgjort en av utgångspunkterna.

I sitt betänkande över C 1/1983 har juridiska utskottet uttalat att resultaten av och planerna för samarbetet med enskilda undantag överensstämmer med de önskemål som utskottet har uttryckt. Utskottet efterlyser emellertid ytterligare samarbetsprojekt och förklarar att det, även i en tid när konsolidering snarare än expansion är ett av nyckelorden, bör finnas utrymme för visioner.

Ministerrådet vill med anledning av juridiska utskottets uttalanden framhålla att det även under det gångna året har satts igång ett antal nya projekt. Av dessa kan särskilt pekas på det samarbete som har inletts när det gäller de frågor av juridisk natur som användningen av automatisk databehandling ger upphov till, bl. a. skadeståndsrättsliga, upphovsrätts-

liga och straffrättsliga. Vidare har lagstiftningsarbetet från en teoretisk utgångspunkt diskuterats vid ett nordiskt seminarium den 13–15 juni i Esbo i Finland. Särskilt behandlades olika aspekter av utredningsarbete, främst vilken information som behöver samlas in, hur utredningsarbetet bör organiseras och vilket behov som finns för att styra arbetet. Avsikten är att följa upp seminariet med fortsatta nordiska diskussioner i ämnet.

Juridiska utskottet har tidigare uttalat sin tillfredsställelse med det sätt på vilket det nordiska lagstiftningsprogrammet har presenterats i de årliga redogörelserna till Nordiska rådet. Uppställningen av berättelsen följer i år samma linjer som under de senaste åren.

Samtidigt som lagstiftningsprogrammet kompletteras och revideras, bl. a. mot bakgrund av de årliga diskussionerna mellan justitieministrarna och juridiska utskottet, slår detta igenom på presentationen i denna redogörelse. Strävan är också att i redogörelsen beakta Nordiska rådets uttalanden rörande enskilda punkter i lagstiftningsprogrammet. Härigenom torde redogörelsen kunna ge en realistisk bild såväl av målen för lagstiftningssamarbetet som av det löpande samarbetet både inom ministerrådet och mellan ministerrådet och Nordiska rådets parlamentariska organ.

1 Familjerätt

På familjerättens område har ett nordiskt lagstiftningssamarbete bedrivits sedan länge. Det inleddes med lagstiftningen från 1920-talet om äktenskaps ingående och upplösning m. m. Därefter har lagstiftning om arv, om förmynderskap och om adoption tillkommit som resultat av detta samarbete. Exempel från senare år är de nya regler om barn och föräldrar som har antagits i Finland, Island, Norge och Sverige (se 1.3.1 och 1.3.2) och de nya namnregler som har trätt i kraft i Danmark, Norge och Sverige (se 1.6).

1.1 Äktenskapsrätt

I rekommendation nr 22/1973 hemställde Nordiska rådet att regeringarna skulle eftersträva att bygga ut den gemensamma nordiska äktenskapslagstiftningen och undersöka möjligheterna att finna en lösning som är tillfredsställande för alla de nordiska länderna.

1.1.1 *Ingående och upplösning av äktenskap*

I Sverige trädde nuvarande regler om ingående och upplösning av äktenskap i kraft år 1974. I Danmark lade äktenskapskommittén fram förslag om ingående och upplösning av äktenskap år 1973. I Finland lämnade äktenskapskommissionen i mars 1983 ett förslag till nya regler i ämnet. Förslaget remissbehandlas f. n. Den norska äktenskapskommittén har ännu inte lagt fram något förslag på detta område.

För att man bl. a. skall försöka få enhetligare nordiska regler på området pågår löpande diskussioner mellan representanter för de olika länderna.

Ministerrådet anser alltså att arbetet på att revidera 1931 års nordiska äktenskapskonvention bör anstå till dess att äktenskapskommittéerna i de olika länderna har avslutat sitt arbete och resultatet av utredningsarbetet har klarats ut genom förhandlingar mellan de nordiska departementen. När det gäller internationella frågor beträffande vårdnad om barn m. m. kan det emellertid bli nödvändigt att ändra de bestämmelser i äktenskapskonventionen som berör de nordiska myndigheternas kompetens och erkännande av myndigheternas beslut i dessa frågor (jfr 1.3.2)

1.1.2 *Makars egendomsförhållanden*

Vid Nordiska rådets 27:e, 28:e och 29:e sessioner framhöll rådet att det är viktigt att finna en tillfredsställande nordisk lösning när det gäller makars egendomsförhållanden. Vid Nordiska rådets 31:a session underströks vikten av att den nordiska rättslikheten i denna del bevaras och om möjligt förstärks.

Makars egendomsförhållanden utgjorde ett av ämnena för Nordiska rådets 17:e rådskonferens i Helsingör i maj 1982. Konferensen fick bred uppslutning av parlamentariker, ämbetsmän, forskare m. fl. från de nordiska länderna och utgör därför en god grund för det fortsatta nordiska lagstiftningssamarbetet. En rapport över konferensen har publicerats i Nordisk utredningsserie (NU 1982: 5) "Familieret i Norden".

Frågan om makars egendomsförhållanden har behandlats av särskilda kommittéer i de nordiska länderna. Den danska kommittén lade fram sitt förslag år 1974. I Finland lämnades ett förslag år 1976, varefter en arbetsgrupp tillsattes år 1980 med uppgift att utreda ändringar i lagstiftningen i denna del. De svenska familjelagssakkunniga lade år 1981 fram ett förslag rörande bl. a. makars egendomsförhållanden och efterlevande makes ställning (SOU 1981: 85). Förslaget har remissbehandlats och övervägs f. n. inom justitiedepartementet.

Frågan om äktenskapets ekonomiska rättsverkningar har behandlats vid möten mellan kommittéerna och representanter för de nordiska justitiedepartementen, senast vid ett möte i Reykjavík i september 1982. Ett nytt möte kommer att hållas i Köpenhamn i december 1983. Avsikten är att mötena i fortsättningen skall komma i tätare följd.

De utredningsförslag som har lagts fram innebär att rättslikheten inom Norden på detta område bevaras på väsentliga punkter och i vissa hänseenden utvidgas, främst när det gäller skyddet för efterlevande make. Vid mötet i september 1982 diskuterades möjligheterna att uppnå större rättslikhet i de frågor där det ännu råder oenighet. Deltagarna från de olika länderna kom fram till att det fanns vissa möjligheter till detta.

Vid ett möte i november 1982 mellan juridiska utskottet och de nordiska justitieministrarna såg också ministrarna positivt på möjligheterna att få till stånd likartade regler, även om värderingarna i de skilda länderna inte alltid kan helt sammanfalla.

1.2 *Ogifta sammanboendes egendomsförhållanden*

Frågan om ogifta sammanboendes egendomsförhållanden behandlades vid rådskonferensen i maj 1982 (se 1.1.2).

I Danmark, Norge och Sverige har frågor om ogifta sammanboendes egendomsförhållanden behandlats av äktenskapskommittéerna i dessa länder. Den svenska kommittén har föreslagit regler om detta i det tidigare nämnda betänkandet SOU 1981: 85. Den norska kommittén lade år 1980 fram ett förslag om "Samliv utan vigsel" (NOU 1980: 50). Den danska äktenskapskommittén lämnade år 1981 ett förslag om "Samliv utan äktenskap" (Nr 915/1980). Något motsvarande förslag har inte lagts fram i Finland.

Arbetet i kommittéerna har bedrivits parallellt vid regelbundna möten. Synpunkterna har samordnats så långt det har varit möjligt. Regler om ogifta sammanboendes egendomsförhållanden har vidare dryftats vid det förut nämnda mötet i Reykjavik (se 1.1.2), liksom vid juridiska utskottets möte med de nordiska justitieministrarna i november 1982.

Vid de möten som hittills hållits har framkommit att det finns en skillnad i uppfattningarna om i vilken utsträckning man bör ha särskilda lagregler om ogifta sammanboendes egendomsförhållanden, men att det finns goda förutsättningar för ytterligare sammanjämkning innan lagförslag läggs fram för riksdagarna i de olika länderna.

Ministerrådet vill liksom tidigare betona värdet av att man får så enhetliga regler som möjligt i de nordiska länderna om gifta sammanboendes egendomsförhållanden.

1.3 *Barn och föräldrar*

1.3.1 *Vårdnad och umgänge*

Ett gemensamt drag för lagstiftningsarbetet i de nordiska länderna på senare tid är att möjligheterna för föräldrar att få eller fortsätta att ha gemensam vårdnad om sina barn har utvidgats eller förenklats och att barnens rättsliga ställning har stärkts på olika sätt, samtidigt som barnen har fått större möjligheter än tidigare att själva komma till tals i frågor som rör vårdnad och umgänge.

Frågor om vårdnad och umgänge var ett av huvudämnena vid Nordiska rådets rådskonferens i maj 1982 (jfr ovan 1.1.2 och 1.2).

I Sverige infördes den 1 januari 1977 en möjlighet för fränskilda och ogifta föräldrar att få gemensam vårdnad om sina barn i de fall då båda föräldrarna vill ha denna vårdnadsform. Den 1 juli 1983 förenklades möjligheten för sådana föräldrar att få gemensam vårdnad. Efter en skilsmässa fortsätter föräldrarna automatiskt att gemensamt utöva vårdnaden om sina barn, om inte någon av föräldrarna begär att den gemensamma vårdnaden skall upplösas. Och ogifta föräldrar kan, oavsett om de bor tillsammans eller ej, få gemensam vårdnad genom en anmälan av dem båda till pastorsämbetet. Den 1 juli 1983 ändrades också reglerna om barns umgänge. En

utgångspunkt för de nya reglerna är att barn har behov av goda kontakter även med en förälder som inte är vårdnadshavare. Det är i första hand vårdnadshavarens uppgift att se till att barnets umgängesbehov blir tillgodosett. Kan föräldrarna inte enas om umgänget, får frågan avgöras av domstol.

I Norge trädde en ny lag om barn i kraft den 1 januari 1982. Lagen innebär bl. a. att frånskilda föräldrar fortsätter att ha gemensam vårdnad efter skilsmässan, om de inte avtalar annat. Ogifta föräldrar kan få gemensam vårdnad genom en gemensam anmälan till folkeregistret. Enligt lagen har barnet rätt till umgänge med bägge föräldrarna, även om dessa bor isär. En förälder som har sammanbott med barnet har rätt till umgänge med barnet, om inte annat har bestämts, medan en förälder som aldrig har bott tillsammans med barnet har umgängesrätt endast om det har särskilt bestämts.

Också i Island trädde en ny lag om barn i kraft den 1 januari 1982. Ogifta sammanboende föräldrar har enligt lagen automatiskt gemensam vårdnad om sina barn, medan föräldrar som har skilt sig eller separerat inte kan få gemensam vårdnad. Lagen ger fadern umgängesrätt i fall då föräldrarna inte är gifta med varandra.

I Finland träder en ny lag angående vårdnad om barn och umgängesrätt i kraft den 1 januari 1984. Enligt den nya lagen kan föräldrar avtala om gemensam vårdnad eller att vårdnaden anförtros den ena föräldern ensam. Ett skriftligt avtal som har fastställts av socialnämnden är giltigt och kan verkställas på samma sätt som ett domstolsbeslut. Domstolen kan besluta om gemensam vårdnad eller anförtro vårdnaden åt den ena föräldern ensam eller åt en eller flera personer vid sidan av eller i stället för föräldrarna. Enligt de nya reglerna kan ogifta föräldrar få gemensam vårdnad om sitt barn oberoende av om de bor tillsammans eller ej. Föräldrarna fortsätter också automatiskt att ha gemensam vårdnad efter skilsmässa om inte någon av dem eller socialnämnden yrkar annat. Barnet har rätt att hålla kontakt med och träffa den förälder barnet inte bor hos. Föräldrarna kan avtala om umgängesrätt och även domstolen kan besluta om det. Vårdnadsärende och ärende angående umgängesrätt skall avgöras med beaktande av framför allt barnets bästa samt också barnets egna önskemål.

I Danmark föreslog en särskild kommitté år 1981 att frånskilda och ogifta föräldrar skulle kunna få gemensam vårdnad. Sedan en arbetsgrupp i justitiedepartementet fått i uppdrag att utarbeta ett utkast till regler om detta, har arbetsgruppen i september 1983 lämnat ett betänkande om vårdnad och umgänge. Betänkandet innehåller bl. a. ett lagförslag enligt vilket avtal om vårdnad mellan ogifta, separerade och frånskilda personer skall kunna godkännas. Betänkandet remissbehandlas f. n.

1.3.2 *Verkställighet av avgöranden om vårdnad eller umgänge*

I Norge regleras verkställighet av vårdnadsavgöranden m. m. i den nya lagen om barn som trädde i kraft den 1 januari 1982. När det gäller verkställighet av vårdnadsavgöranden finns tre olika verkställighetsformer: vite ("tvångsbot"), hämtning av barnet genom vårdnadshavaren själv och hämtning av barnet genom "namsmannens" försorg. I fråga om umgänge finns endast ett tvångsmedel, "tvångsbot".

Också i Island har verkställighetsreglerna tagits in i den nya lagen om barn som trädde i kraft den 1 januari 1982. Det enda tvångsmedel som står till buds för att få ett avgörande om vårdnad eller umgänge verkställt är vite ("böter").

I Sverige trädde nya bestämmelser om verkställighet av vårdnadsavgöranden m. m. i kraft den 1 juli 1983. De nya bestämmelserna innebär bl. a. att möjligheterna att besluta om polishämtning av barn begränsas och att vite skall vara det huvudsakliga tvångsmedlet i de fall då verkställighet inte kan ske på frivillighetens väg. En nyhet är att de allmänna domstolarna kan på yrkande av part kombinera ett avgörande om vårdnad eller umgänge med ett vitesföreläggande för motparten att lämna ifrån sig barnet. I övrigt skall dock frågor om verkställighet av de allmänna domstolarnas vårdnadsavgöranden m. m. liksom tidigare prövas av länsrätterna i första instans.

I Finland har verkställighetsreglerna ändrats i samband med den nya lagen angående vårdnad om barn och umgägesrätt. Ändringen träder i kraft den 1 januari 1984. Enligt de nya bestämmelserna får verkställighet inte ske mot barnets vilja om barnet har fyllt tolv år. Åldersgränsen har sänkts med tre år.

De tvångsmedel som kan komma i fråga i Danmark är vite ("tvångsbot") och hämtning av barnet. Det finns f. n. inga planer att se över de danska reglerna om verkställighet av vårdnadsavgöranden m. m.

Verkställighetsreglerna i de olika länderna diskuterades vid ett möte i Stockholm i december 1982, i vilket företrädare för de nordiska justitiedepartementen deltog. Vid mötet diskuterades vidare de nordiska ländernas inställning till de båda konventioner om bortrövande av barn som har antagits år 1980 av Europarådet resp. Haagkonferensen för internationell privaträtt. Frågan om ratificering av dessa konventioner har ytterligare behandlats vid ett möte mellan departementsrepresentanter från de olika länderna i Helsingfors i november 1983.

1.3.3 *Förbud mot kroppslig bestraffning av barn m. m.*

I rekommendation nr 10/1982 har Nordiska rådet uttalat att enhetliga regler bör införas i Norden om förbud mot kroppslig bestraffning eller annan kränkande behandling av barn.

Ett sådant förbud finns numera i Sverige sedan år 1979 samt träder i Finland i kraft den 1 januari 1984. I Norge har en utredning år 1982 lagt fram förslag om ett sådant uttryckligt förbud. Förslaget övervägs f. n. i

Justisdepartementet. I Danmark har frågan om regler av detta slag övervägts av den arbetsgrupp som har haft i uppdrag att utarbeta ett utkast om gemensam vårdnad (se 1.3.1). Arbetsgruppen har dock stannat för att inte lägga fram något förslag i denna del.

1.3.4 *Internationella faderskapsfrågor*

I de nordiska länderna gäller sedan några år tillbaka likartade lagar om erkännande av nordiska faderskapsavgöranden. Däremot tillämpas olika principer när det gäller erkännande av faderskapsavgöranden som har meddelats i länder utanför Norden.

I Sverige har en utredning för någon tid sedan lämnat ett betänkande (SOU 1983: 25), som innehåller förslag till en lag om internationella faderskapsfrågor. Betänkandet remissbehandlas f. n. En proposition planeras till våren 1984. Avsikten är att nordiska överläggningar skall äga rum innan propositionen beslutas.

1.3.5 *Indrivning av underhållsbidrag*

En ny lag om erkännande och verkställighet av utländska beslut om underhållsbidrag trädde i kraft i Finland den 1 juli 1983. Lagen har föranletts av att Finland numera har ratificerat 1973 års Haagkonvention i ämnet. Norge och Sverige är redan anslutna till denna konvention.

Frågan om bilaterala avtal eller andra överenskommelser om indrivning av underhållsbidrag har väckts av Australien, Canada och några delstater i USA i brev till de nordiska justitiedepartementen. De nordiska ländernas inställning till dessa önskemål har behandlats vid det tidigare nämnda mötet i Helsingfors i november 1983 (se 1.3.2).

1.4 *Artificiella inseminationer*

Artificiell insemination (befruktning på konstlad väg) är en befruktningsmetod som under senare år har tilldragit sig allt större uppmärksamhet. I Norden – liksom i hela Västeuropa – saknas dock lagstiftning om denna verksamhet.

I Sverige har en utredning nyligen lämnat ett betänkande (SOU 1983: 42), som innehåller förslag till lagbestämmelser om inseminationsbarns rättsliga ställning och förslag till en särskild lag om inseminationsverksamheten som sådan. Betänkandet remissbehandlas f. n.

I Finland tillsatte medicinalstyrelsen i december 1982 en arbetsgrupp för att överväga behovet av lagstiftning om insemination. Arbetet skall vara slutfört i juni 1984.

Också i Norge kommer frågan om vissa regler om insemination att övervägas. Däremot ser man inte i Danmark f. n. något behov av lagstiftning på detta område.

Frågan om lagreglering av insemination har diskuterats vid det nordiska justitieministermötet i juni 1983. Det rådde då enighet om att man förtlö-

pande skall hålla varandra underrättade om det utredningsarbete som pågår. Avsikten är att man skall återkomma till frågan om ytterligare nordiska överläggningar när remissbehandlingen av det svenska betänkandet är avslutad.

1.5 Adoption

Efter den revision av adoptionslagstiftningen som har företagits i de nordiska länderna under de senaste årtiondena grundar sig den nordiska adoptionslagstiftningen på i huvudsak likartade principer.

I Finland har nya regler om adoption trätt i kraft den 1 januari 1980. Enligt dessa regler är syftet med adoption att främja barnets bästa genom fastställandet av ett föräldra- och barnaförhållande. De nya reglerna innebär, att adoptivbarnets rättsförhållande till adoptivföräldrarna och dessas släktingar är detsamma som rättsförhållandet mellan ett barn och dess egna föräldrar och släktingar. Å andra sidan avbryter adoptionen helt barnets rättsliga förhållande till de tidigare föräldrarna och släktingarna. Adoptivförhållande kan inte längre hävas men ett adoptivbarn kan adopteras ånyo. Till adoption av minderårigt barn krävs i regel samtycke av föräldrarna oberoende av om föräldern är barnets vårdnadshavare eller inte. Domstolen kan endast på synnerligen vägande skäl fastställa adoptionen utan samtycke av förälder om det prövas, att adoptionen på ett uppenbart avgörande sätt är till barnets bästa och att förälder med beaktande av umgänget mellan barnet och dess förälder, förhållandet mellan dem samt förhållandets natur, inte haft tillräckliga skäl till att vägra ge sitt samtycke. Om barnet har fyllt 12 år förutsätter adoption alltid barnets eget samtycke. Den nya lagen innehåller också regler om obligatorisk adoptionsrådgivning. Syftet med adoptionsrådgivning är att bevaka barnets bästa samt att genom överläggningar och åtgärder bistå barnet, dess föräldrar och adoptanterna innan domstol fastställer adoptionen samt vid behov även därefter. Adoptionsrådgivningens uppgifter är att i varje enskilt fall utreda förutsättningarna för adoptionen, placera barnet hos adoptanten samt övervaka hur placeringen med hänsyn till barnets bästa lyckas. Adoptionsrådgivning är en socialservice, vilken meddelas av socialnämnderna och av adoptionsbyråer, som verkar med tillstånd av socialstyrelsen.

I Norge har ett förslag till ändringar i gällande adoptionslagstiftning lagts fram under våren 1983. Enligt förslaget skall en möjlighet öppnas för ogifta sammanboende män och kvinnor att adoptera barn gemensamt, under förutsättning att mannen och kvinnan har bott tillsammans under äktenskapsliknande förhållanden i minst tre år. Vidare föreslås en ny regel om skyldighet för adoptivföräldrarna att så snart det är lämpligt tala om för barnet att det är adopterat. Slutligen föreslås nya regler som gäller möjligheterna att häva en adoption. Remissbehandlingen av förslaget är ännu inte avslutad.

I Sverige ses hela adoptionslagstiftningen f. n. över av en kommitté. Det är för dagen inte möjligt att säga när detta arbete kan vara avslutat.

I Danmark har det under hösten 1983 lagts fram förslag till ändring i adoptionslagen såvitt gäller förutsättningarna för att bli godkänd som adoptant, bl. a. med avseende på kraven i fråga om de adoptionsökandes ålder och sammanlevnadens varaktighet. Vidare föreslås vissa förändringar vad gäller handläggningen av adoptionsärenden.

Ett allt större antal barn som adopteras i Norden kommer från utomnordiska stater, framför allt tredje världen. Det finns av denna anledning ett särskilt behov av regler om internationell adoptionshjälp. Vid Nordiska rådets 31:a session har rådet anmodat ministerrådet att sätta igång ett samarbete i syfte att få till stånd likartade regler om internationell adoptionsförmedling och adoptionshjälp.

I Norge har en av socialdepartementet tillsatt arbetsgrupp lagt fram förslag om en ändrad organisation av den internationella adoptionsverksamheten. I Sverige överväger socialdepartementet frågan om en ändring i nuvarande ordning. I Finland har en arbetsgrupp inom justitieministeriet utarbetat förslag till lagstiftning om internationell adoptionstjänst samt om tillståndsförfarandet i internationella adoptionsärenden. Förslaget innebär också nya internationellt privaträttsliga stadganden angående behörig domstol och tillämplig lag samt erkännande av utländsk adoption och hävning av adoptivförhållande. Ytterligare har arbetsgruppen föreslagit att både reglerna om nationella adoptioner och reglerna rörande internationella adoptioner skulle samlas i en ny adoptionslag. Förslag till regeringens proposition har remissbehandlats under hösten 1983. I Danmark arbetar adoptionsutredningen med sitt slutbetänkande. Betänkandet kommer att behandla olika problem som hänger samman med adoption av utländska barn, innefattande frågan om adoptionsförmedling och annonsering.

Fortlöpande kontakter har hållits mellan berörda departement och adoptionsorgan i de nordiska länderna. Nordiska överläggningar skall äga rum i Helsingfors under hösten 1983.

Ministerrådet ser med tillfredsställelse att det samarbete som Nordiska rådet efterlyst på detta område nu har kommit igång. Ministerrådet vill samtidigt betona vikten av att detta arbete bedrivs så skyndsamt som möjligt.

1.6 Namnlagstiftningen

På grundval av nordiskt samarbete har nya namnlagar antagits i Danmark, Norge och Sverige. Lagarna trädde i kraft den 1 februari 1980 i Norge, den 1 april 1982 i Danmark och den 1 januari 1983 i Sverige. I Finland lades en proposition om namnlag fram under hösten 1981. Propositionen återkallades emellertid i början av år 1983. En ny proposition utarbetas f. n. inom justitieministeriet.

Lagarna i Danmark, Norge och Sverige bygger på samma huvudprinciper. De som gifter sig kan välja antingen att ha den enes efternamn som gemensamt efternamn eller att behålla var och en sitt efternamn från tiden närmast före äktenskapet. Ett barn förvärvar vid födelsen föräldrarnas efternamn, om dessa har samma efternamn. Har föräldrarna olika efternamn, kan föräldrarna välja vilket namn barnet skall ha. Om föräldrarna inte inom viss tid anmäler något efternamn för barnet, får barnet moderns efternamn.

Den svenska lagen innehåller regler om namn i internationella förhållanden. När det gäller medborgare i de nordiska länderna bygger reglerna på den s. k. domicilprincipen. Regler av detta slag har inte ansetts behövliga i Danmark och Norge, där denna princip iaktas sedan gammalt utan stöd av lag. Däremot föreligger i Finland ett inom justitieministeriet utarbetat utkast till lag om tillämplig lag beträffande släktnamn m. m. Också detta förslag bygger på domicilprincipen. De svenska reglerna och det finska förslaget har diskuterats under det nordiska samarbetet.

2 Avtalsrätt, köprätt och konsumentskydd

Dessa frågor hör till de mest centrala inom det nordiska lagstiftnings-samarbetet. Samarbetet på detta område avser några av de viktigaste juridiska frågorna i det projekt som sedan år 1981 har varit känt under beteckningen "Norden som hemmamarknad".

På avtals- och köprättens områden har man i Norden traditionellt strävat efter att få så likartad lagstiftning som möjligt i de olika länderna. På konsumentskyddsområdet har man däremot ibland valt olika lagtekniska lösningar. I sak ger reglerna dock konsumenterna ett i stort sett likvärdigt skydd.

Nordiska rådet har förklarat sig godta den prioritering som samarbetet på förmögenhetsrättens område har fått och uppmanar till fortsatt samarbete efter de linjer som ministerrådet har dragit upp.

2.1 Avtalsvillkor

I Sverige gäller sedan år 1971 en lag om förbud mot oskäligen avtalsvillkor i konsumentförhållanden. Efter en ändring år 1977 är lagen utöver varor och tjänster tillämplig även på andra nyttigheter, såsom fast egendom och andra rättigheter. Enligt lagen kan marknadsdomstolen förbjuda näringsidkare att använda avtalsvillkor som är oskäligen mot konsumenterna. I Danmark innehåller 1974 års marknadsföringslag ett generellt förbud mot att företa handlingar i näringsverksamhet som strider mot god marknadsföringssed. Förbudet omfattar också oskäligen villkor i standardavtal. I Finland finns regler om förbud mot oskäligen avtalsvillkor i konsumentförhållanden i 1978 års konsumentskyddslag. I Norge har 1972 års lag om kontroll med marknadsföring utvidgats år 1981 så att den möjliggör ingripanden mot oskäligen avtalsvillkor på konsumentområdet.

När det gäller kontroll av standardvillkor i avtal mellan näringsidkare gäller i Danmark reglerna i marknadsföringslagen. I Norge diskuterade man frågan år 1981 i samband med ändringen av lagen om kontroll med marknadsföring. Av praktiska skäl begränsades ändringen emellertid till att gälla avtal med konsumenter. I Finland föreslog en kommitté år 1979 regler som ger marknadsdomstolen möjlighet att förbjuda en näringsidkare att använda oskäligen avtalsvillkor i fall där ett förbud är nödvändigt för att skydda den andra näringsidkaren. Förslaget har ännu inte lett till lagstiftning. En utredning ser f. n. över avtalspraxis mellan näringsidkare i syfte att klarlägga huruvida oskäligen avtalsvillkor förekommer i sådana fall. I Sverige har i maj 1983 beslutats en lagrådsremiss med förslag till lag om avtalsvillkor mellan näringsidkare. Enligt den föreslagna lagen kan en näringsidkare, som har uppställt ett oskäligt villkor när han ingår eller avser att ingå avtal med en annan näringsidkare, förbjudas av marknadsdomstolen att i fortsättningen använda villkoret i liknande fall. Lagen är avsedd att träda i kraft den 1 juli 1984.

I Danmark, Finland, Norge och Sverige innehåller 36 § avtalslagen en generalklausul som innebär att oskäligen avtalsvillkor kan jämkas eller lämnas utan avseende av allmän domstol. Bestämmelsen har trätt i kraft i Danmark år 1975, i Sverige år 1976 samt i Finland och Norge år 1983.

2.2 Köp

Förslag till nya köplagar lades fram i Norge och Sverige år 1976 (NOU 1976: 34 resp. SOU 1976: 66) och i Finland år 1977. Dessa förslag ledde emellertid inte till lagstiftning.

De nordiska justitieministrarna tillsatte år 1980 en nordisk arbetsgrupp bestående av representanter för Danmark, Finland, Norge och Sverige för att dels ta ställning till om de nordiska länderna skall underteckna 1980 års FN-konvention om internationella köp, dels undersöka möjligheterna att få till stånd en ny enhetlig köplagstiftning i Norden. Arbetsgruppen fick senare i uppdrag att utarbeta utkast till köplagar. Dess arbete följs av observatörer från Island.

Danmark, Finland, Norge och Sverige undertecknade FN-konventionen i maj 1981. Den nordiska köplagsgruppen överväger nu i vilken form konventionens bestämmelser skall genomföras i nationell rätt. Arbetsgruppen har sammanträtt regelbundet under åren 1981–1983. Dess utkast till köplag kan väntas under år 1984.

Bestämmelser om konsumentköp finns i Danmark huvudsakligen i ett särskilt kapitel i köplagen och i Finland i konsumentskyddslagen. I Norge har reglerna arbetats in i resp. generella bestämmelser i köplagen, medan de i Sverige är samlade i en särskild lag (1973 års konsumentköplag). Trots de olika lagtekniska lösningarna är det materiella innehållet i stort sett detsamma. Den nordiska köplagsgruppens arbete omfattar inte konsumentköp. Reglerna om dessa köp ses f. n. över i Sverige av en särskild

kommitté, som väntas lägga fram sitt förslag i början av år 1984. Nordiska överläggningar har hållits om den framtida utformningen av reglerna om konsumentköp.

2.3 Hemförsäljning m. m.

Med anledning av bl. a. en rekommendation från Nordiska rådet har ett nordiskt utredningssamarbete ägt rum som resulterat i lagstiftning i de nordiska länderna om ångerrätt vid hemförsäljning och liknande. Särskilda lagar antogs i Sverige år 1971 (lag om hemförsäljning) och i Norge år 1972 (ångerfristlagen). I Finland togs reglerna in i ett särskilt kapitel i 1978 års konsumentskyddslag, medan de i Danmark finns i 1978 års lag om vissa konsumentavtal.

I Sverige har en ny hemförsäljningslag, som på olika punkter utvidgar konsumentskyddet, trätt i kraft den 1 juli 1982. Vissa begränsade lagändringar träder i kraft i Finland år 1984. I Norge har ändringar i ångerfristlagen som utvidgar konsumentskyddet vidtagits år 1983. De angivna lagändringarna har förberetts vid nordiska departementsöverläggningar och innebär att reglerna om ångerrätt i de olika länderna alltmer har närmat sig varandra. Den danska lagen ger redan ett omfattande konsumentskydd, och några planer på ändring föreligger inte.

2.4 Kreditköp och konsumentkrediter

Lagstiftningen om avbetalningsköp och andra kreditköp har under senare år setts över i de nordiska länderna. I Sverige antogs en konsumentkreditlag år 1977 och en lag om avbetalningsköp mellan näringsidkare m. fl. år 1978. En ny lag om kreditköp har också antagits i Danmark år 1982. I Finland pågår arbetet på en lag om konsumentkrediter. I Island lades ett förslag till lag om avbetalningsköp fram år 1978, medan förslag till lag om kreditköp lades fram i Norge åren 1981 och 1983. Förslagen i Island och i Norge har stora likheter med de övriga nordiska lagarna.

I Sverige tillsattes år 1980 en särskild kommitté för att utreda verksamheten med kontokort. Kommittén har avgett ett delbetänkande år 1983 och beräknas avge sitt slutbetänkande under år 1984.

2.5 Konsumentskydd vid förvärv av bostad och fast egendom

I Danmark tillsattes i oktober 1980 en utredning beträffande avtal om uppförande eller försäljning av fast egendom och avtal om större ombyggnadsarbeten. Utredningen skall särskilt tillse att konsumenterna genom tvingande regler skyddas vid avtalsbrott från näringsidkarens sida.

I Finland lade en kommitté under hösten 1982 fram ett principbetänkande om bostadsköparens rättsskydd. Betänkandet har remissbehandlats. En ny kommitté har tillsatts under år 1983 med uppdrag att utarbeta erforderliga lagförslag i ämnet. Vidare har konsumentskyddslagen nyligen ändrats så att lagens stadganden om marknadsföring och avtalsvillkor har utsträckts att gälla även bostadsköp.

I Norge lämnade en utredning år 1979 ett förslag om köp av fast egendom. Reglerna skall enligt förslaget vara tvingande till köparens skydd vid köp av bostadsfastighet. Dessutom överväger man i Norge att tillsätta en utredning om utvidgat konsumentskydd vid uppförande eller försäljning av småhus.

I Sverige arbetar sedan januari 1983 en kommitté med uppgift att utreda frågor om förbättrat konsumentskydd vid förvärv av småhus m. m.

Ministerrådet uttalade i C1/1983 att tidsplanerna för arbetet i de olika kommittéerna skulle samordnas och att departementsöverläggningar borde äga rum i vanlig ordning innan några lagändringar genomfördes. Ministerrådet pekade emellertid på att kommittéerna på grund av de olika boendeformerna i Norden delvis har olika uppdrag, något som kan hindra en likartad lagstiftning.

Vid sidan av arbetet på lagstiftning om konsumentskydd vid bostadsköp m. m. bedrivs ett arbete på regler till skydd för konsumenter som har anlitat fastighetsmäklare för att köpa eller sälja bostäder etc. I Sverige har en proposition med förslag till lag om fastighetsmäklare lagts fram under hösten 1983. Lagen, som innehåller regler om registrering av fastighetsmäklare och om förhållandet mellan mäklare och deras kunder, är avsedd att träda i kraft den 1 juli 1984. I Finland tillsattes i december 1982 en arbetsgrupp med uppgift att utreda förhållandet mellan fastighetsmäklare och deras uppdragsgivare. Nordiska departementsöverläggningar om dessa frågor hölls i Stockholm i januari 1983.

2.6 Konsumenttjänster

Behovet av regler till skydd för konsumenter vid avtal om tjänster (i serviceverksamhet o. d.) är eller har varit föremål för utredningsarbete i Danmark, Finland, Norge och Sverige. De norska och svenska utredningarna lade fram betänkanden år 1979 vilka innehöll förslag om åtskilliga tvingande regler till konsumenternas skydd vid avtal om tjänster avseende arbete på lösöre eller fast egendom o. d. Den finska utredningen lämnade i november 1982 ett liknande förslag, som dock omfattar fler typer av konsumenttjänster. Förslagen har remissbehandlats. Den danska utredningen arbetar på ett motsvarande förslag rörande arbete på lösöre eller fast egendom o. d. samt förvaring.

I Sverige är avsikten att en proposition med förslag till en konsumenttjänstlag, som skall gälla dels arbete på lös och fast egendom, dels förvaring (deposition), skall läggas fram under år 1984. Även i Finland och Norge pågår propositionsarbete.

Ett flertal departementsöverläggningar har hållits med företrädare för de berörda länderna. Vid överläggningarna har även diskuterats frågor om näringsidkares rätt att sälja gods som inte har hämtats. I Sverige är avsikten att en proposition om en sådan försäljningsrätt skall läggas fram i samband med propositionen om konsumenttjänstlag. I Finland pågår remissbehandling av ett lagförslag i ämnet.

Ministerrådet har vid flera tillfällen, senast i C1/1983, uttalat att man bör söka nå största möjliga rättslikhet på detta område. Ministerrådet har alltså denna uppfattning.

2.7 *Ränta*

Lagstiftning om dröjsmålsränta m. m. genomfördes i Sverige år 1975, i Norge år 1976, i Danmark år 1978 och i Finland år 1982. I motsats till räntelagarna i Danmark och Sverige, där dröjsmålsräntan står i ett visst angivet förhållande till diskontot, bygger den finska lagen på en fast dröjsmålsränta. Enligt den norska lagen fastställs räntesatsen i administrativ ordning.

I Finland har en proposition om inskränkning av räntelagens tillämpningsområde överlämnats till riksdagen under hösten 1983. I Sverige förbereds f. n. vissa ändringar i reglerna om dröjsmålsränta (bl. a. när det gäller räntans höjd). Ett förslag till dessa ändringar har lagts fram i en promemoria som har utarbetats inom justitiedepartementet. Promemorian remissbehandlas f. n.

2.8 *Borgen*

Ministerrådet beslöt år 1976 att man i nordiskt samarbete skulle undersöka vilken praktisk betydelse olika former av borgen har för den enskilde och för den allmänna kreditpolitiken. Kontaktpersoner utsågs i de nordiska justitiedepartementen för att bistå på det nationella planet. Projektet avslutades år 1983.

2.9 *Handelsagenter och handelsrepresentanter*

Efter nordiska överläggningar genomfördes i Norge år 1973 och i Sverige år 1974 ändringar i kommissionslagarna i syfte att stärka handelsagenters och handelsrepresentanters ställning. I Finland infördes år 1976 motsvarande bestämmelser genom en särskild lag om handelsrepresentanter. I Danmark lades ett betänkande i frågan fram år 1974. Den vidare behandlingen av det danska betänkandet beror av utvecklingen inom EG, där man söker åstadkomma en harmonisering av medlemsländernas lagstiftning på området.

I Sverige tillsattes år 1978 en kommitté för att verkställa en översyn av kommissionslagen. Kommittén skall bl. a. hålla sig underrättad om hur EG:s harmoniseringsarbete utvecklar sig. Den svenska kommitténs arbete följs av observatörer från Danmark, Finland och Norge. Årliga möten hålls mellan kommittén och observatörerna. Den svenska kommittén beräknas avge ett betänkande med förslag till ny kommissionslag under sommaren 1984.

2.10 Försäkringsavtal

De nuvarande nordiska försäkringsavtalslagarna är resultatet av nordiskt samarbete, och reglerna är i stort sett desamma i Danmark, Finland, Norge och Sverige. I dessa länder finns sedan mitten av 1970-talet kommittéer med uppdrag att revidera lagarna i nordiskt samarbete.

För Danmarks del har arbetet komplicerats och fördröjts bl. a. av osäkerhet om vad som skall bli det slutliga resultatet av den harmoniseringsprocess på försäkringsrättens område som pågår inom EG.

Den finländska kommittén lade år 1977 fram ett principbetänkande om behovet av ny lagstiftning. Betänkandet har varit föremål för remissbehandling, varefter kommittén har fått tilläggsdirektiv.

I Sverige infördes år 1981 – som ett första resultat av den svenska kommitténs arbete – en särskild konsumentförsäkringslag. Den innehåller regler bl. a. om försäkringsbolagens information, om rätten att teckna och förnya försäkring, om premiebetalningen samt om nedsättning av försäkringsersättningen när den försäkrade har åsidosatt en s. k. biförpliktelse.

Medan den svenska kommittén förberedde konsumentförsäkringslagen, arbetade den norska kommittén med ett utkast till allmän skadeförsäkringslag. Härefter har arbetet i den norska kommittén, liksom i övriga kommittéer, varit inriktat på personförsäkringar.

I december 1980 hölls ett möte i Stockholm med representanter för de nordiska kommittéerna och justitiedepartementen. Härvid blev man enig om att man skulle slutföra arbetet på personförsäkringarna i en första omgång och därefter ta upp skadeförsäkringen till gemensam behandling. Det konstaterades på mötet att olikheter i bakomliggande förhållanden och annan lagstiftning (t. ex. skatterätten och arvsrätten) kunde göra det svårt att uppnå full överensstämmelse mellan de olika ländernas lagar. Man var dock överens om att lagtexterna inte skall uppvisa andra olikheter än sådana som betingas av starka sakliga skäl.

Kommittéerna har härefter haft ett fortsatt nära samarbete. Den norska kommittén lade under hösten 1983 fram ett betänkande om personförsäkring, medan de finländska och svenska kommittéerna skall följa efter under åren 1984–1985. Avsikten är att arbetet också skall koordineras på departementsplanet innan förslag läggs fram för riksdagarna i de olika länderna.

Kommittéerna har under våren 1983 hållit ett avslutande nordiskt möte om personförsäkring. I slutet av oktober 1983 har frågor rörande skadeförsäkring diskuterats vid ett möte mellan de kommittéer som har att behandla även sådana frågor.

Ett arbete på ny lagstiftning om försäkringsgivares regressrätt pågår i Danmark och Norge. I båda länderna väntas propositioner i ämnet bli framlagda under slutet av år 1983. För Danmarks del är avsikten att regler om regressrätten skall ingå i en ny skadeståndslag. I Sverige lade skadeståndskommittén fram ett förslag år 1975, men det har ännu inte resulterat i någon proposition. Frågan har i det nordiska lagstiftningssamarbetet behandlats senast vid departementsöverläggningar år 1980.

2.11 Lagstiftning om tillämplig lag på kontraktsrättsliga förpliktelser

Danmark har i mars 1981 undertecknat 1980 års EG-konvention om tillämplig lag på kontraktsrättsliga förpliktelser. Ett lagförslag om genomförande av konventionen har lagts fram för Folketinget i oktober 1983.

I Finland bildades i november 1980 en arbetsgrupp för att bedöma behovet av en lag om tillämplig lag på privaträttsliga avtal av internationell karaktär. Efter remiss av en promemoria från arbetsgruppen har man påbörjat arbetet med ett lagförslag.

I Norge har inom justitiedepartementet utarbetats ett utkast till en lag om lagval på förmögenhetsrättens område. Lagutkastet bygger i stor utsträckning på 1980 års EG-konvention.

Också i Sverige överväger man frågan om lagstiftning angående tillämplig lag på kontraktsrättsliga förpliktelser.

Nordiska överläggningar mellan företrädare för de nordiska justitiedepartementen har ägt rum i oktober 1982 i Oslo och i augusti 1983 i Helsingfors. Vid överläggningarna behandlades också frågan om anslutning till 1978 års Haagkonvention om tillämplig lag i mellanmansförhållanden.

3 Transporträtt

3.1 Sjörätt

I Danmark och Norge har år 1981 resp. år 1979 genomförts lagstiftning som reglerar frågor rörande oljeborrplattformars civilrättsliga ställning. I Sverige utreds frågan av en arbetsgrupp som beräknas avsluta sitt arbete under år 1984.

År 1981 lade sjölagskommittéerna i Danmark, Finland, Norge och Sverige fram förslag till ändring i sjölagens bestämmelser om begränsning av redares ansvar och om befordran av passagerare. Förslagen hade kommit till efter samråd mellan kommittéerna och var i stor utsträckning likalydande.

Lagstiftning på grundval av sjölagskommittéernas förslag har nu antagits i Danmark, Norge och Sverige och torde inom kort komma att behandlas av riksdagen i Finland. Som ett led i beredningen av denna lagstiftning har det hållits nordiska överläggningar på departementsnivå. Härigenom har den enighet som uppnåtts inom sjölagskommittéerna kunnat bevaras trots skiftande remisskritik i de berörda länderna. De sålunda antagna ändringarna i resp. sjölag är alltså i allt väsentligt likalydande.

Sjölagskommittéerna inledde under år 1981 arbetet på en revision av de bestämmelser i sjölagarna som gäller befordran av gods. Kommittéerna har under år 1983 hållit två möten.

3.2 Järnvägstransport

I Norge och Sverige genomfördes åren 1976-1977 nya regler om järnvägarnas skadeståndsansvar gentemot passagerare. De norska reglerna gäller

bara inrikes järnvägstransport, medan regler om internationell befordran genomfördes år 1973. I Danmark upphävdes ansvarsbegränsningen för ersättning för personskada år 1980 genom ändring i Järnbanerättningsloven. En svensk utredning lade i oktober 1980 fram ett betänkande med förslag till järnvägstrafiklag. En lagrådsremiss har avgivits i september 1983. En norsk utredning lade hösten 1980 fram ett betänkande med förslag till ny lagstiftning om inrikes godsbefordran med järnväg. Betänkandet (NOU 1980: 38) har remissbehandlats och vidare arbete med förslaget utförs f. n. i Samfärdselsdepartementet.

År 1980 avslutades ett nytt fördrag om internationell järnvägstrafik (COTIF). Fördraget har i Sverige behandlats i departementspromemorian (Ds Ju 1983: 12) Internationell järnvägsbefordran m. m. I promemorian läggs fram förslag till den lagstiftning som erfordras för ett tillträde till fördraget. Promemorian har remissbehandlats. Inom justitiedepartementet pågår f. n. arbete på att genomföra denna lagstiftning.

I Finland avser man att hösten 1983 avlämna en proposition som är nödvändig för en ratifikation av COTIF.

I Norge har det utarbetats ett lagförslag om befordran av personer och gods på järnväg som bygger på COTIF. Den nya lagen ersätter lagen från år 1973 om internationell befordran av personer och gods på järnväg.

3.3 Landsvägstransport

I Finland, Norge och Sverige har det tidigare genomförts likartad lagstiftning om inrikes godsbefordran på väg. Den norska lagen från år 1974 om vägfraktavtal gäller även internationell befordran av gods. I Norge pågår arbete med att höja beloppsgränsen för fraktförarens ansvar vid förlust av eller skada på det transporterade godset såvitt gäller inrikes befordran. Frågan övervägs f. n. i Finland och Sverige.

I Danmark avlämnades år 1978 ett utredningsbetänkande om inrikes godsbefordran. Lagförslag på grundval av betänkandet kan läggas fram tidigast under hösten 1984.

3.4 Lufttransport

I samtliga nordiska länder pågår arbete på de ändringar i luftfartslagstiftningen som behövs för en ratificering av Montrealprotokollen nr 3 och nr 4. Frågan har senast behandlats vid ett möte i augusti 1983 i Köpenhamn mellan företrädare för berörda ministerier i Danmark, Finland, Norge och Sverige. Vid detta möte blev man ense om att arbeta vidare med sikte på att snarast möjligt kunna ratificera Montrealprotokollen. Island har senare informerats om överläggningarna. I Finland föreligger ett propositionsutkast som avses bli utsänt på remiss under hösten 1983.

I Norge och Sverige övervägs fortsatt särskilda regler om ansvarighet vid privat luftfart samt regler om ansvarighetsförsäkring vid luftfart. Från dansk och finsk sida följer man detta arbete.

4 Immaterialrätt

4.1 Upphovsrätt m. m.

År 1975 beslöt ministerrådet att utfärda nya riktlinjer för revisionsarbetet på det upphovsrättsliga området. Arbetet skulle utföras i nationella kommittéer och ordförandena i dessa skulle bilda ett arbetsutskott med uppdrag att koordinera utredningsarbetet.

F. n. arbetar kommittéer på området i samtliga nordiska länder. Vid ett sammanträde år 1981 mellan kommittéernas ordförande och representanter för vederbörande fackdepartement beslöt man att stärka samordningen mellan kommittéerna samt att, när det gäller utformningen av delbetänkanden, försöka att följa samma mönster.

Förslaget från den nordiska upphovsrättskommittén i NU 1973: 21 har i Danmark och Norge lett till vissa lagändringar om upptagning av TV-ut-sändningar för undervisningsverksamhet vilka trädde i kraft 1977 och 1978.

I Norge och Sverige infördes bestämmelser om fotokopiering för undervisningsändamål 1980 och 1981.

I Finland genomfördes år 1980 ändringar i upphovsrättslagen, och, efter viss ytterligare utredning, även i fotografilagen. Reglerna om kopiering för s. k. enskilt bruk ändrades och man har i lagen tagit in regler om fotokopiering av skyddade verk. Den finska kommittén har år 1982 publicerat ett andra delbetänkande om bl. a. ersättning för enskild ljud- och bildinspelningsverksamhet. År 1983 har en promemoria publicerats om bl. a. undersökning och åtal av kränkningar av upphovsrätt samt sanktionssystemet i den upphovsrättsliga lagstiftningen. En proposition utarbetas f. n. på grundval av förslagen i promemorian.

Den danska upphovsrättskommittén lade år 1981 fram ett betänkande om licenskonstruktioner och fotokopiering. Under år 1982 lade den fram ytterligare två betänkanden, nämligen "Båndavgifter, sanktioner, påtale" och "Beskyttelse af kunstneriske præstationer".

Den svenska kommittén lade år 1981 fram en promemoria om skärpta åtgärder mot upphovsrättsintrång som ledde till ny lagstiftning med verkan från den 1 juli 1982. Vidare har den svenska kommittén lagt fram en promemoria om åtgärder med anledning av uthyrning av grammofonskivor m. m. På grundval av denna promemoria genomfördes en lagstiftning i ämnet med verkan från den 1 januari 1983. Den norska kommittén har liksom den svenska lagt fram ett delbetänkande under hösten 1983 om bl. a. kopiering för enskilt bruk, videogramfrågor och s. k. närstående rättigheter.

Nordiska ministerrådet har tillsatt en särskild samnordisk arbetsgrupp med uppgift att göra en bedömning av de juridiska frågorna i samband med spridning av grannlandsprogram till kabelanläggningar m. m. Gruppen skall bl. a. lägga fram utkast till de lösningar på de upphovsrättsliga frågorna i sammanhanget som kan vara möjliga inom ramen för de konven-

tionsförpliktelser som de som de nordiska länderna är bundna av. Gruppen skall enligt sitt mandat söka slutföra sitt arbete under år 1983. I gruppen deltar i princip två personer från varje nordiskt land, representerande de närmast berörda departementen m. m.

Vidare pågår inom det Nordiska ministerrådets ram ett utredningsarbete om nordiskt radio- och TV- samt telesamarbete via satellit. Från dansk sida följer man arbetet som observatör. I detta arbete ingår också en juridisk beredningsgrupp, även den bestående av i princip två deltagare från varje nordiskt land, främst representerande de berörda departementen. Beredningsgruppens arbete skall vara slutfört i början av 1984.

4.2 *Varumärkesrätt*

Nordiska utredningar har i nära samråd utfört ett utredningsarbete på varumärkeslagstiftningens område. Förutom att man skulle gå igenom varumärkeslagstiftningen skulle man också utarbeta förslag till lagstiftning som är nödvändig för att ratificera 1973 års konvention om internationell registrering av varumärken (Trademark Registration Treaty). Danmark har deltagit i arbetet som observatör. Arbetet ligger f.n. nere i Finland i avvaktan på uppgifter om vilken anslutning konventionen kommer att få. Riksdagen behandlar f.n. en proposition med förslag till de ändringar i varumärkeslagstiftningen som är nödvändiga på grund av den nya firma- och konsumentskyddslagstiftningen. Den svenska kommittén har avslutat sitt arbete år 1983 utan att lägga fram något betänkande. Den norska kommittén lade år 1981 fram betänkandet "Internasjonal registrering av varemerker".

Danmark deltar inom EG i överläggningarna om EG-kommissionens förslag till förordning om EG-varumärken och till första direktiv om harmonisering av medlemsstaternas varumärkeslagstiftning. Överläggningarna försiggår i ministerrådets regi och äger rum i en arbetsgrupp för immateriell äganderätt-varumärken. Arbetsgruppen började år 1981 en första genomgång av förslagen och denna genomgång pågår alltjämt.

4.3 *Patenträtt*

Tillkomsten av Washingtonkonventionen om patentsamarbete och den europeiska patentkonventionen föranledde ett nära nordiskt lagstiftningssamarbete på patentområdet. Samarbetet i den delen, vilket ledde till betydande ändringar i lagstiftningen, slutfördes i huvudsak år 1978. Kort därefter vidtog emellertid arbete på nya reformer av den nordiska patenträtten. Detta fortsatta samarbete föranleddes främst av 1977 års Budapestöverenskommelse om erkännande av depositioner av mikroorganismer i samband med patentärenden. Även andra frågor har emellertid tagits upp. Det gäller bl.a. författningsändringar med hänsyn till utvecklingen av samarbetskonventionen och den europeiska patentkonventionen. Vidare har behandlats ändringar i reglerna om årsavgifter i patentärenden. Denna

del av samarbetet hade i början av år 1983 lett fram till enighet mellan berörda departement i Danmark, Finland, Norge och Sverige om förslag till författningsändringar, som är i allt väsentligt likalydande i de fyra länderna.

Förslaget har sedermera i Sverige lett till ändrad lagstiftning, som träder i kraft den 1 oktober 1983. I Danmark har en proposition som innehöll bl. a. de överenskomna lagändringarna förelagts Folketinget. Propositionen bifölls emellertid inte av folketinget, eftersom den även innehöll förslag att Danmark skulle tillträda den europeiska patentkonventionen. En ny proposition omfattande endast författningsändringarna torde föreläggas folketinget inom kort. I Finland och Norge förbereds propositioner om lagändringar på grundval av det i samarbetet utarbetade förslaget. I Norge har ansvaret för lagstiftningen om patent och industriellt rättsskydd förts över till justisdepartementet från industridepartementet från och med den 1 juli 1983.

4.4 *Firmarätt*

Förslag till ny lagstiftning om firma utarbetades i nordiskt samarbete i slutet av 1960-talet i Finland, Norge och Sverige samt i Danmark år 1971. I Sverige trädde en ny firmalag i kraft år 1974 och i Finland år 1979. I Norge lades under hösten 1983 fram ett utkast till ny firma- och registreringslag. Utkastet skall remissbehandlas. I Danmark kommer firmalagen att behandlas i samband med en kommande utredning om handelsbolag.

5 **Skadeståndsrätt**

På skadeståndsrättens område har under de senaste årtiondena pågått ett omfattande reformarbete inom ramen för det nordiska lagstiftningsarbetet. Ett betydelsefullt resultat av detta arbete är de skadeståndslagar som trädde i kraft i Norge år 1969, i Sverige år 1972 och i Finland år 1974. I Sverige har skadeståndslagen sedermera kompletterats med regler om ersättning vid personskada och regler om jämkning av oskäligt betungande skadestånd, vilka regler trädde i kraft år 1976. Nya regler om ersättning för skada på person trädde i Norge i kraft år 1974.

I Danmark har under våren 1983 lagts fram förslag till "Udmåling af erstatning ved personskade og tab af forsorger". På grundval av detta betänkande och ett antal tidigare avgivna betänkanden kommer under år 1983 att läggas fram ett förslag till "erstatningslov" som i stor utsträckning motsvarar den lagstiftning som har genomförts i de övriga nordiska länderna.

Under det nordiska lagstiftningsarbetet på allmänna skadeståndsregler har en strävan varit att få en så långt möjligt överensstämmande reglering i de fyra länderna. Lagarna i dessa länder uppvisar också stora likheter.

Ytterligare reformer förbereds f. n. Arbetet pågår bl. a. i fråga om produktansvar (se avsnitt 5.1) och miljökador (se avsnitt 5.3).

5.1 Produktansvar

Ministerrådet har hittills avvaktat utvecklingen inom EG, där kommissionen år 1976 lade fram ett förslag till ett direktiv om produktansvar. EG:s ministerråd påbörjade sitt arbete med direktiv i början av år 1980. Arbetet är dock ännu inte avslutat.

Vid Nordiska rådets 31:a session uttalade rådet att det förväntar sig att ministerrådet före nästa ordinarie session har satt igång ett samarbete om enhetliga regler om produktansvar, eventuellt begränsat till spörsmålet om ansvar för personskador.

I Sverige lade produktansvarskommittén år 1976 fram ett förslag till ett ersättningssystem för läkemedelsskador (SOU 1976: 23). Efter förhandlingar mellan representanter för justitiedepartementet och den svenska och utländska läkemedelsindustrin åtog sig läkemedelsföretagen att teckna en särskild läkemedelsskadeförsäkring. Försäkringen trädde i kraft den 1 juli 1978 och ligger mycket nära produktansvarskommitténs förslag såvitt gäller ersättningsvillkoren. Mot denna bakgrund beslöt den svenska regeringen att tills vidare inte lägga fram något lagförslag till riksdagen.

Produktansvarskommittén lämnade därefter år 1979 ett betänkande med förslag till produktansvarslag (SOU 1979: 79). Förslaget omfattar bara personskador. Det föreskriver ett objektivet ansvar för producenter och importörer. Förslaget har remissbehandlats.

I Norge lade en kommitté år 1980 fram ett betänkande med förslag till lagstiftning om ersättning för produktskador (NOU 1980: 29) "Produktansvaret". Förslaget, som omfattar både personskador och vissa sakskador, innebär att ett objektivet ansvar läggs på producenter och importörer för skador som beror på säkerhetsbrister i en produkt. När det gäller läkemedel föreslår kommittén att det skall införas ett objektivet ansvar och en obligatorisk försäkring för producenter och importörer. Betänkandet har remissbehandlats.

I Finland lämnade en kommitté år 1978 ett betänkande med förslag till lag om produktansvar. Förslaget gäller såväl personskador som sakskador och föreskriver ett objektivet ansvar för producenter och importörer. Förslaget har remissbehandlats. Justitieministeriet tillsatte år 1981 en arbetsgrupp för att utarbeta ett reviderat förslag till lagstiftning om produktansvar. Förslaget skall i första omgången gälla personskador, men det kan utvidgas till att omfatta sakskador om den internationella utvecklingen ger anledning till en sådan utvidgning. Det finska justitieministeriet har vidare utarbetat ett förslag till lag om läkemedelsansvar som i huvudsak överensstämmer med det frivilliga ersättningssystemet i Sverige. Också detta förslag har remissbehandlats. Producenterna och importörerna av läkemedel har beslutat att genomföra en frivillig försäkringsordning av det slag som gäller i Sverige.

En av det finska socialministeriet tillsatt kommitté lade i september 1982 fram ett förslag till patientskadelag. Enligt förslaget, som i huvudsak motsvarar den svenska patientförsäkringen, skall personskador som förorsakas genom hälso- eller sjukvården ersättas av en försäkring. Denna skall finansieras av organisationer och privata som bedriver hälso- och sjukvårdsverksamhet. Förslaget har remissbehandlats.

I Danmark har det tillsatts en arbetsgrupp som skall följa arbetet inom EG. Arbetsgruppen lade fram en rapport 1978.

Nordiska departementsöverläggningar om produktansvar hölls i oktober 1980. Det bestämdes då att man i Finland, Norge och Sverige skall via Danmark följa arbetet med EG-direktiv om produktansvar. Fortsatta nordiska överläggningar har hållits i Köpenhamn i oktober 1983. Frågan har också diskuterats vid det gemensamma mötet mellan justitieministrarna och juridiska utskottet i Mariehamn den 15 november 1983.

5.2 Atomansvarighet

Lagstiftningen om ansvarighet för atomskada i Danmark, Finland, Norge och Sverige bygger på 1960 års Pariskonvention om skadeståndsansvar på atomenergins område samt 1963 års tilläggskonvention till Pariskonventionen. På förslag av de nordiska länderna utarbetade en expertkommitté inom OECD ett förslag till ändringar i konventionerna, särskilt i syfte att utvidga statens ansvar. Protokollen godkändes av OECD:s råd den 16 november 1982. Arbetet på att genomföra de lagändringar som är nödvändiga för ett tillträde till protokollen har skett i nordiskt samarbete. I Sverige har dessa lagändringar genomförts under år 1982. Sverige har också ratificerat protokollen. Motsvarande lagändringar torde komma att genomföras inom kort i Danmark och Norge. I Finland kommer lagändringarna att genomföras först sedan lagstiftningen om atomenergi har förnyats i sin helhet.

Danmark, Finland, Norge och Sverige har ratificerat 1971 års konvention om skadeståndsansvar vid sjötransport av atomsubstans.

5.3 Miljöskador

Nordiska rådet har vid flera tillfällen, senast vid den 30:e sessionen, uppmanat ministerrådet att intensifiera samarbetet för att skapa en gemensam hållning i frågan om lagstiftning om ersättning för miljöskador. Vid Nordiska rådets 31:a session framhöll rådet att det förväntar sig att ett nordiskt samarbete i syfte att införa regler om ersättning för miljöskador kommer till stånd.

I Norge lade en kommitté under våren 1982 fram ett förslag till nya generella lagregler om ersättning för miljöskador (NOU 1982: 19). Kommittén har varit i kontakt med de övriga nordiska länderna. Meningen är att de föreslagna reglerna om ersättning skall ingå som ett kapitel i den allmänna lagstiftningen från 1980 om skydd mot miljöskador och om avfall ("Forurensningsloven"). Betänkandet har remissbehandlats.

I Sverige lämnade en utredning under våren 1983 ett betänkande (SOU 1983: 7) med förslag till lag om ersättning för miljöskador. Betänkandet har remissbehandlats. En proposition planeras till våren 1984.

I Finland har man handlagt gällande regler om ersättning för miljöskador.

I Danmark har man inte tillsatt någon egen utredning om ersättning för miljöskador, men från dansk sida följer man arbetet i de övriga nordiska länderna.

Nordiska departementsöverläggningar kommer att äga rum under våren 1984 i Stockholm.

5.4 Ersättning för brottsskador

I rekommendation nr 19/1968, som nu är avskriven, uppmanade Nordiska rådet de olika länderna att försöka nå fram till likartade principer för ersättning från staten till brottsoffer.

I Danmark, Finland, Norge och Sverige har regler införts som innebär att ersättning kan utbetalas av statsmedel till dem som har skadats till följd av brott. I Danmark har nyligen tillsatts en arbetsgrupp med uppdrag att förbereda en ändring av gällande lagstiftning så att den skadelidande ges en lagstadgad rätt till ersättning. I Finland utvidgades rätten till ersättning vid en lagändring år 1981. En ytterligare utvidgning behandlas f. n. av riksdagen.

6 Bolagsrätt

6.1 Aktiebolag

På basis av nordiskt samarbete tillkom nya aktiebolagslagar i Danmark, Norge och Sverige under åren 1973–1977. Sådana lagar antogs i Finland och Island år 1978 och trädde där i kraft år 1980. I Finland, Norge och Sverige har mindre ändringar i aktiebolagsstiftningen ägt rum under år 1983. I Finland pågår f. n. remissbehandling av ett förslag om införande av ett s. k. aktieägarbevissystem.

Som ett led i uppföljningen av rekommendation nr 23/1980 om gemensamma nordiska projekt på det industriella området har Nordiska ministerrådet övervägt frågan om en särskild nordisk aktiebolagsform. Ministerrådet har funnit att det inte f. n. är ändamålsenligt att påbörja någon utredning om en sådan bolagsform. Enligt ministerrådets mening bör man hellre försöka genomföra reformer inom aktiebolagsrätten på olika rättsområden var för sig.

I Norge lades under våren 1983 fram en proposition med förslag om att för nordiska medborgare slopa bestämmelsen om viss tids bosättning i Norge som behörighetsvillkor för styrelseledamöter, verkställande direktörer m. fl. bolagsfunktionärer. En motsvarande ändring bereds i Finland av en arbetsgrupp som också undersöker möjligheterna att medge större

utländska aktieinnehav i finländska aktiebolag än vad som f. n. är tillåtet. Nordiska ämbetsmannakommittén för lagstiftningsfrågor har funnit att frågan om slopande av bosättningskravet bör övervägas även för de andra ländernas vidkommande. Frågan har diskuterats bl. a. vid rättschefsmötet i oktober 1983.

6.2 Andra bolagsformer

Lagstiftningen om handelsbolag och kommanditbolag är eller har varit föremål för översyn i Danmark, Finland, Norge och Sverige. En ny lag om handelsbolag och enkla bolag trädde i kraft i Sverige den 1 juli 1981. Lagen innebär framför allt en modernisering av 1895 års lagstiftning i samma ämne. Bland nyheterna märks en ändrad gränsdragning mellan handelsbolag och enkla bolag samt en begränsning av möjligheterna att arbeta med enmanshandelsbolag. I Danmark arbetar en kommitté inom industridepartementet på ett lagförslag om andelslag. I Finland har justitieministeriet i mars 1981 tillsatt en kommission som skall se över lagstiftningen om handelsbolag. Kommissionens förslag väntas föreligga hösten 1983. I Norge arbetar justitiedepartementet med en proposition på grundval av ett betänkande som lades fram år 1980 (NOU 1980: 19).

Den svenska lagen om handelsbolag och enkla bolag innehåller även bestämmelser om kommanditbolag. I Danmark har en kommitté som sorterar under industridepartementet utarbetat ett förslag till lagstiftning om kommanditbolag. I Finland skall den tidigare nämnda kommissionen också utarbeta förslag till ny lagstiftning om kommanditbolag. I Norge ingår frågan om lagregler för kommanditbolag i det nyssnämnda propositionsarbetet.

I samband med översyn av lagstiftningen om handelsbolag och kommanditbolag har man också övervägt frågan om en ny bolagsform för mindre företag. I Sverige har man funnit att det inte föreligger något behov av en sådan bolagsform. Den finländska kommissionen för översyn av lagstiftningen om handelsbolag behandlar även denna fråga.

Också lagstiftningen om stiftelser har blivit föremål för översyn. I Norge antogs en ny lag om stiftelser år 1980. Denna lag trädde i kraft i januari 1982. I Finland framlades ett förslag till lag om stiftelser år 1975. Efter remissbehandling bereds inom justitieministeriet en begränsad ändring av lagstiftningen om stiftelser. I Danmark har en kommitté utarbetat ett förslag till lagstiftning om stiftelser. Även i Sverige har frågan behandlats av en kommitté men övervägs nu inom justitiedepartementet.

7 ADB

7.1 Integritetsfrågor

I Danmark, Island, Norge och Sverige finns det lagstiftning om rätten att föra personregister med hjälp av ADB. I Finland har ett utredningsförslag

om lagstiftning rörande personregister remissbehandlats. I justitieministeriet förbereds en proposition i ämnet.

År 1976 tillkallades i Sverige en utredning, Datalagstiftningskommittén (DALK), för att göra en allmän översyn av datalagen. På grundval av ett förslag från DALK har den svenska riksdagen år 1982 antagit vissa ändringar i datalagen vilka innebar att kravet på tillstånd för att föra personregister har begränsats till register som innehåller ömtåliga uppgifter. För andra personregister krävs att den registeransvarige har anmält sig hos datainspektionen och att denna på grund av anmälan har utfärdat en licens. För DALK återstår att utarbeta ett förslag till generell personregisterlagstiftning som är tillämplig både på ADB-register och andra register.

I Norge har lagts fram förslag till vissa ändringar i datalagen i en utredning från år 1983. Bl. a. diskuteras möjligheten att helt eller delvis överge det nuvarande koncessionssystemet och i högre grad ha materiella regler i själva lagen. Utredningens förslag har remissbehandlats. Det övervägs f. n. i Justisdepartementet.

Överläggningar om ratifikation av den Europeiska dataskyddskonventionen har år 1981 hållits mellan berörda departement i de nordiska länderna. Sverige är hittills det enda nordiska land som har ratificerat konventionen. Konventionen har undertecknats av bl. a. Danmark och Norge.

De danska, isländska, norska och svenska datatillsynsmyndigheterna har inlett ett samarbete i vilket även en representant för det finska justitiedepartementet deltar. Möten äger rum varje år. På dessa diskuteras praktiska erfarenheter och olika samarbetsfrågor.

7.2 Övriga juridiska frågor kring ADB

Den nordiska utredningen (NU 1982: 7) "Datateknologi i Norden – På väg mot en nordisk datapolitik" har föranlett livliga kontakter mellan de nordiska länderna i syfte att närmare studera förslagen från utredningen. Nordiska ministerrådet har sålunda utsett en styrgrupp, med uppgift att lägga fram ett förslag till handlingsplan. Ett sådant förslag har överlämnats till ministerrådet i augusti 1983 (jfr. inledningskapitlet, avsnitt 5 a)). Styrgruppens arbete har även berört juridiska frågor i samband med bruk av datorer. Synpunkter till styrgruppen i sådana frågor har lämnats från justitiedepartementen i Danmark, Finland, Norge och Sverige dels direkt, dels via ämbetsmannakommittén för lagstiftningsfrågor. Synpunkterna har lämnats efter samråd mellan departementen. Samrådsförfarandet har väsentligen kunnat kanaliseras genom de kontaktpersoner för datafrågor som har utsetts av justitieministrarna.

Såvitt gäller lagstiftningssamarbetet på dataområdet föreslår styrgruppen i sitt förslag till handlingsplan i huvudsak att detta arbete skall bedrivas genom direkt och informellt samarbete mellan berörda departement. Vidare föreslår styrgruppen att det skall ske en samlad årlig redovisning till ministerrådet av lagstiftningssamarbetet på dataområdet. Styrgruppens

förslag bygger på de synpunkter som justitiedepartementen har givit gruppen i dessa frågor.

I OECD har från svensk sida lagts fram förslag om viss anpassning av den upphovsrättsliga lagstiftningen med hänsyn till problemen när skyddade verk sprids med datasystem. En harmoniserad lagstiftning i första hand inom OECD-kretsen eftersträvas. I denna sak har särskilda kontakter tagits mellan de nordiska länderna och fortsatt nordiskt samarbete avses äga rum.

8 Straffrätt

8.1 Kriminalpolitik

I de nordiska länderna har sedan en tid tillbaka pågått ett omfattande utredningsarbete som gäller den framtida utformningen av det straffrättsliga påföljdssystemet. En av de ledande tankarna har varit att på olika vägar söka begränsa användningen av frihetsberövande påföljder.

I Sverige genomfördes med verkan fr.o.m. den 1 juli 1983 en rad lagändringar som främst berörde villkorlig frigivning från fängelsestraff och kriminalvård i frihet. Reformen innebär bl. a. att villkorlig frigivning av den som har en strafftid understigande två år i princip alltid skall ske när halva tiden, dock minst två månader, har avtjänats. Kriminalvården i frihet inom ramen för påföljden skyddstillsyn liksom under prøvotiden efter villkorlig frigivning intensifieras. Det sker bl. a. på det sättet att insatserna koncentreras till det första året av prøvotiden, då återfallsrisken erfarenhetsmässigt är störst. Övervakningen skall normalt sättas igång omedelbart efter en dom på skyddstillsyn utan att man avvaktar att domen har vunnit laga kraft. Biträdande övervakare skall kunna förordnas i fall där speciella insatser behöver göras. Möjligheten att förordna om tillfällig omhändertagande utvidgas till att avse fall då frågan har uppkommit att vidta åtgärder som innefattar vård eller behandling liksom i situationer då den dömda har undandragit sig övervakningen. Vidare vidtas organisatoriska reformer ifråga om frivården.

Med verkan fr. o. m. den 1 juli avskaffades i Sverige också systemet för förvandling av obetalda böter eller viten till fängelse i den tidigare formen. Förvandling skall dock även i fortsättningen kunna ske i vissa särskilda anmärkningsvärda fall då det är uppenbart att den bötfällda av tredska har underlåtit att betala böterna eller då förvandling annars av särskilda skäl är påkallade från allmän synpunkt.

De nyss nämnda lagändringarna beträffande villkorlig frigivning och kriminalvård i frihet grundade sig på förslag från fängelsestraffkommittén och frivårdskommittén. Dessa kommittéer fortsätter sitt arbete. Fängelsestraffkommittén undersöker om allmänna regler beträffande straffmätning och påföljdsval bör införas i brottsbalken samt ser generellt över straffskalorna. Frivårdskommittén undersöker möjligheterna att i svensk

rätt införa vissa alternativ till fängelsestraff av typen kontraktsvård eller samhällstjänst.

I Finland påbörjades våren 1980 ett projekt för att förbereda en fullständig revision av strafflagen. En arbetsgrupp inom projektet utreder frågor som rör det straffrättsliga påföljdssystemet, däribland frågor om alternativ till fängelsestraff.

I Island utreder straffelovrådet möjligheterna att införa nya alternativ till fängelsestraff.

I Norge tillkallades hösten 1980 en kommission för en fullständig översyn av straffeloven. En särskild kommitté (''fengselslovutvalget'') behandlar frågor om verkställighet av frihetsstraff. Kommittén har föreslagit en försöksverksamhet beträffande samhällstjänst.

I Danmark behandlar straffelovrådet frågan om den framtida utformningen av det straffrättsliga påföljdssystemet, däribland frågor om alternativ till fängelsestraff. En försöksverksamhet med samhällstjänst har startat hösten 1982. Verksamheten bedrivs på grundval av gällande lagstiftning om villkorlig dom.

Inom ramen för den översyn av påföljdssystemet som alltså pågår i samtliga nordiska länder förekommer fortlöpande kontakter länderna emellan. Nordiska straffrättskommittén har på uppdrag av de nordiska justitieministrarna utrett vissa frågor av betydelse i sammanhanget. Resultatet föreligger i form av betänkandet ''Alternativ till frihetsstraff'' (NU A 1980: 13). Ett betänkande om straffmätning kommer att publiceras inom kort.

Också när det gäller den del av det kriminalpolitiska utvecklingsarbetet som avser utformningen av de särskilda brottsbeskrivningarna förekommer nordiskt samarbete. Ett exempel erbjuder de kontakter som fortlöpande äger rum mellan den svenska förmögenhetsbrottsutredningen, den arbetsgrupp inom ramen för det finska strafflagprojektet som sysslar med förmögenhetsbrott och den norska strafflagskommissionen.

Enligt överenskommelse mellan de nordiska statsministrarna tillkallades i början av år 1983 en särskild nordisk arbetsgrupp med uppgift att kartlägga behovet av nordiskt samarbete såvitt gäller bekämpandet av ekonomisk brottslighet. Arbetsgruppens rapport beräknas föreligga i slutet av år 1983.

Efter nordiskt samråd ändrades den svenska lagstiftningen om nordiskt samarbete i fråga om straffverkställighet och utlämning för brott med verkan fr. o. m. den 1 juli 1983 för att vissa tillämpningssvårigheter skulle undanröjas. Särskilda nordiska överläggningar har dessutom sedan år 1982 pågått mellan de nordiska justitiedepartementen om att undersöka möjligheterna att utsträcka den nordiska verkställighetslagstiftningen till att även gälla vissa viten (''tvangsmulkt''). Bakgrunden är en önskan från svensk och finsk sida om att marknadsrättsliga viten som förelagts av den svenska eller finska marknadsdomstolen eller av den svenske eller finske konsumentombudsmannen skall kunna efter utdömande verkställas i de övriga länderna på samma sätt som böter.

Den 21 mars 1983 öppnades för undertecknande en inom Europarådet utarbetad konvention om överförande av dömda personer. Konventionen har undertecknats av Sverige och Danmark, och även Norge siktar på att tillträda konventionen. Den kommer endast i mindre mån att få betydelse för det nordiska samarbetet när det gäller straffverkställighetsfrågor.

8.2 Narkotikafrågor

Kampen mot narkotikamissbruk har blivit en viktig del av det nordiska samarbetet. Narkotikasituationen diskuteras varje år såväl på de nordiska justitieministermötena som inom ämbetsmannakommittén för lagstiftningsfrågor. Här diskuteras frågor om praktiskt-tekniskt samarbete mellan tull- och polismyndigheterna i de nordiska länderna samt frågor om straffbestämmelser, straffmätning, alternativ till frihetsstraff osv. De nordiska riksåklagarna har också vid flera möten behandlat spörsmål som rör straffmätning vid narkotikabrott.

På initiativ av de nordiska justitieministrarna tillsattes år 1982 fyra nordiska arbetsgrupper med uppdrag att lägga fram konkreta förslag till förbättring av samarbetet i fråga om kampen mot narkotika mellan de nordiska ländernas tull- och polismyndigheter. En rapport med arbetsgruppernas förslag lades fram under hösten 1983. Denna kommer att behandlas vidare, dels nationellt, dels vid nya nordiska möten (jfr. inledningskapitlet, avsnitt 7 b)).

8.3 Datakriminalitet

Nordiska rådet har uppfordrat ministerrådet att undersöka möjligheterna att på gemensam nordisk grund åstadkomma likartade regler som syftar till att hindra datakriminalitet.

I Norge fick straffelovrådet i mars i år ett särskilt uppdrag att utreda frågor om datakriminalitet. I Sverige har förmögenhetsbrottsutredningen nyligen i betänkandet (SOU 1983:50) "Översyn av lagstiftningen om förmögenhetsbrott utom gäldenärsbrott" lagt fram förslag till en ny bestämmelse i brottsbalken om ansvar för bedrägeri för fall då någon åstadkommit ekonomisk skada genom att olovligen påverka resultatet av automatisk databehandling. I Finland har inletts en allmän översyn av strafflagstiftningen. I denna översyn kan frågor om databrott komma upp. Det har emellertid inte lämnats något särskilt uppdrag på det området. I Danmark övervägs frågorna om datakriminalitet i justitsministeriet. Dessutom följer statsadvokaten för särskild ekonomisk brottslighet kontinuerligt utvecklingen på detta område. I Island är det inte aktuellt med någon särskild utredning om datakriminalitet.

De problem som föreligger i fråga om datakriminalitet är i allt väsentligt desamma i de nordiska länderna. Det är därför viktigt, som Nordiska rådet framhåller, att man strävar efter att åstadkomma likartade lösningar. Frågan hur man skall uppnå sådana lösningar har bl. a. diskuterats vid det

möte med ämbetsmannakommittén för lagstiftningsfrågor som ägde rum i maj 1983. Man var då ense om att ta upp särskilda överläggningar i frågan så snart resultaten av pågående utredningar föreligger.

9 Processrätt

Det nordiska kommittésamarbetet på konkursrättens område är tills vidare avslutat. Nya konkurslagar trädde i kraft i Danmark år 1978 och i Island år 1979.

I Sverige, där konkurslagstiftningen revideras i etapper, avgav konkurslagskommittén sitt slutbetänkande i juni 1983. Betänkandet innehåller förslag till en ny konkurslag, i vilken tidigare delreformer har arbetats in. Vissa nyheter föreslås dock, bl. a. nya regler om anmärknings- och utdelningsförfarandet. Reglerna om återvinning i konkurs ses över av kommissionen mot ekonomisk brottslighet.

I Finland tillsattes år 1982 en arbetsgrupp för att förbereda en total revision av konkurslagen. Arbetet bedrivs i etapper. Arbetsgruppen har nyligen lagt fram förslag till regler om konkurskarantän. Den skall vidare föreslå delreformer om bl. a. förfarandet vid prövning av konkursansökan, konkursgrunderna, behandlingen av tvistiga fordringar, gäldenärens rättigheter och skyldigheter under konkursen samt återvinning.

I Norge lades en proposition om ny konkurslagstiftning fram för stortinget våren 1981. Den har ännu inte slutbehandlats.

År 1979 uppnåddes enighet om vissa ändringar i den nordiska konkurskonventionen. Dessa trädde i kraft den 1 maj 1983 mellan Danmark, Finland och Sverige.

I Danmark kommer det under hösten att läggas fram ett förslag till Folketinget om ändring i konkurslagen. Lagförslaget kommer dels att innehålla helt nya regler om ackord (''gældssanering''), dels ändrade regler om betalningsinställelse. Förslaget kommer att bygga på två utredningsbetänkanden (nr. 957/1983 och nr. 983/1983) som har avlämnats av en kommitté under justitsministeriet.

10 Offentlig rätt

Från finländsk sida togs vid Nordiska rådets 31:a session upp frågan om att förverkliga en nordisk rösträtt i riksdagsval eller motsvarande.

I Sverige tillsattes i början av år 1983 en kommitté för att utreda bl. a. frågan om rösträtt i riksdagsval för invandrare som inte är svenska medborgare. Kommitténs strävan är att kunna lägga fram förslag under första kvartalet 1984.

Frågan behandlades vid det nordiska justitieministermötet i juni 1983. Man kom där överens om att avvakta resultatet av det svenska utredningsarbetet innan frågan tas upp på nytt. De övriga länderna skulle dock fortlöpande hållas informerade om arbetet i utredningen.

I Danmark kommer regeringen att lägga fram ett förslag till en generell förvaltningslag och en ny offentlighetslag under folketingsåret 1983/84.

I Finland har en ny förvaltningslag trätt i kraft den 1 januari 1983. I Sverige pågår f. n. en översyn av förvaltningslagstiftningen. Förvaltningsrättsutredningen väntas att inom kort lägga fram ett betänkande med förslag till en ny förvaltningslag, som är avsedd att ersätta den nuvarande från år 1971. Nordiska överläggningar torde komma till stånd när det svenska betänkandet har remissbehandlats.

Kapitel IV

Konsumentpolitik

1. Inledning

Det år 1980 antagna nordiska samarbetsprogrammet på konsumentområdet utgör grunden för verksamheten inom sektorn. Effektivisering av det konkreta arbetet vid konsumentorganen i de olika länderna och nyttan för största möjliga antal konsumenter är också viktiga prioriteringsgrunder i arbetet. Nyttan för den enskilda medborgaren är kriterium för prioritering såväl av sektorn som sådan som av aktiviteter inom sektorn. Exempel på effektivisering av arbetet är framtagandet av gemensamma provningsmetoder för konsumentvaror och genomförandet av gemensamma nordiska provningar.

De enskilda nordiska ländernas ringa storlek har inneburit att vissa uppgifter inte varit möjliga att lösa nationellt. Det inrapporteringsystem för olycksfall i hemmen m m som tagits fram och utprovats gemensamt i de nordiska länderna hade knappast varit resursmässigt möjligt att ta fram i ett enskilt land.

Även på det hushållsekonomiska området räknar man med att inom det nordiska samarbetets ram kunna föra utvecklingsarbetet längre än vad som varit möjligt för ett enskilt land.

Det finns också områden där problemen i sig är av internationell karaktär och därför lämpade att behandla bl a i det nordiska samarbetet. Multinationella företags marknadsföring och gemensamma märkningskrav är exempel på detta liksom frågan om hur ny informationsteknologi påverkar konsumenten i olika sammanhang. Ett samarbete på detta område har under året påbörjats. Bl. a. uppmärksammas reklam som sänds via satellit-TV, kabel-TV, reklam i video, teledata och bruk av datateknik i dagligvaruhandeln (t.ex. EAN). Förutom konsumentpolitiska effekter innebär samarbetet i många fall undanröjande av handelshinder på den nordiska marknaden. Gemensamma nordiska ställningstaganden utgör här också en god bas för vidare internationellt samarbete.

Under 1983 har ca drygt 3 milj. NOK beviljats till sammanlagt 25 projekt.

Vid sidan av projektverksamheten har information utväxlats kontinuerligt om nationell konsumentverksamhet och arbetet i internationella organisationer, speciellt OECD och EG.

Under året har en revidering av det gällande samarbetsprogrammet gjorts. Det reviderade programmet förväntas träda i kraft under 1984.

2. Undersökningen av varor och tjänster; produktsäkerhet.

I början av året presenterade konsumentorganen och motororganisationerna i de nordiska länderna gemensamt en "nordisk antirostkodex för personbilar". Vid en första uppföljning som gjorts under året har man redan kunnat konstatera en viss förbättring av rostskyddsgarantierna för vissa bilmärken. En ny uppföljning kommer att göras under år 1984.

I syfte att ge underlag för att lägga fast krav på säkerhet för hushållsstegar samt för att få kunskap om i vilken mån stegar på den nordiska marknaden uppfyller sådana krav har en provning av sådana stegar gjorts.

Resultaten från ett tidigare genomfört projekt om cykelolyckor har presenterats vid ett seminarium om cyklisters trafiksäkerhet som genomförts i anslutning till projektet Nordiska trafiksäkerhetsåret 1983.

En svensk standard för säkerhet hos leksaker för barn under tre år har varit i kraft sedan slutet av 1981. Denna standard bygger på motsvarande europeiska standard, men har vissa tillägg för att öka säkerheten. Den svenska standarden har också antagits som norsk standard. Gemensamt har startats ett projekt med syfte att granska utbudet leksaker för barn under tre år i de nordiska länderna samt att med utgångspunkt i resultatet från genomförd provning lägga fram ett förslag för klassificering av leksaker från säkerhetssynpunkt.

Vidare har undersökningar av tälmateriel och kläders brandegenskaper avslutats och ett nytt projekt om textilreflexers funktionsegenskaper och motståndskraft mot slitage och tvätt har påbörjats.

Två allmänna utredningar på produktsäkerhetsområdet har avslutats under året. I den ena utredningen har pågående arbete med inrapporteringssystem för produktrelaterade olyckor i de nordiska länderna kartlagts, bl. a. med utgångspunkt i att Nordiska ministerrådet (konsumentministrarna) pekat på det angelägna i att nationella sådana system upprättas och samordnas nordiskt. I den andra utredningen har problemet att värdera risker behandlats. Denna utredning är tänkt att läggas till grund för ett nordiskt seminarium kring ämnet.

I ett påbörjat projekt studeras statisk uppladdning hos textila material, konsumenternas upplevelser av obehag och metoder att minska detta problem.

Samarbetet inom standardiseringsområdet har fortgått. Således har ett förberedande nordiskt möte hållits inför COPOLCO-mötet i april 1983. En sammanställning över konsumentorganens deltagande i standardiseringsarbetet på konsumentområdet har framtagits och visst förberedande arbete inför ett planerat seminarium 1984 har gjorts.

Försöksverksamheten inom Nordtest-konsument har fortsatt under året samtidigt som en utvärdering av verksamheten har gjorts. Under året har arbete bedrivits bl. a. med metod för funktionsprovning av mikrovågsugnar, metod för att mäta yttemperaturer och metod för provning av

mekanisk hållfasthet hos räddningsvästar. Under året har en framtagen metod för provning av dammsugares hållbarhet antagits som Nordtestmetod och tre framtagna metoder är utsända på remiss.

Utvärderingen av försöksverksamheten med Nordtestkonsument har resulterat i att verksamheten fortsätter i permanent form.

3. Produktinformation

En funktionsprovning av tvättmaskiners så kallade sparprogram i jämförelse med normalprogram har slutförts. Med utgångspunkt i erhållna resultat diskuteras frågan om kriterier för användningen av begreppet sparprogram.

De i de nordiska länderna förekommande systemen för möbelmärkning har utvärderats. Med utgångspunkt i de synpunkter som kommit fram har ett förslag till fortsatt arbete inom området i syfte att nå en harmonisering mellan länderna lagts fram.

Inom ramen för ett långsiktig arbete rörande informationssystem på olika områden har ett projekt genomförts i syfte att systematisera informationen om produkterna färger och lacker. Den information som av tillverkaren ges om produkten är vanligen tillfyllest men ofta ostrukturerad och svår att läsa. Inom ramen för projektet har därför försök gjorts att utforma en modell för utformningen av etiketter till förpackningar som på ett klart sätt skall redovisa given information.

Ett annat projekt har till syfte att söka finna en metod att ge förstälighet information om buller från hushållsapparater, d. v. s. en information som ger konsumenten en uppfattning om hur störande ett ljud är. Under 1983 har en förstudie genomförts där man undersökt möjligheten att överföra akustiskt buller till optiskt buller, d. v. s. en störning av en presenterad text. Enligt de resultat som framkommit skulle det vara möjligt att arbeta vidare enligt den uppställda teorin och projektet föreslås fortsätta under 1984 med en fördjupning av metoden och ett studium av dess överensstämmelse med traditionellt genomförda mätningar av buller från hushållsapparater.

En litteraturstudie över utförda experiment och undersökningar angående förstäligheten av grafiska symboler har genomförts. Denna beräknas under kommande år tjäna som underlag för en diskussion om användning av symboler som informationsmedel och för framtagning av allmänna regler för symbolanvändning i samband med information till konsument. Projektet anknyter till pågående arbete inom bl. a. COPOLCO.

Konsumentorganen har uppmärksammats på att den information som ges konsumenten i samband med köp av småhus ofta är missvisande, främst vad gäller den ekonomiska delen. För att undersöka i vilken utsträckning dessa problem är gemensamma för konsumenterna i de nordiska länderna och därför kunde föranleda gemensamma åtgärder har ett

utredningsarbete genomförts under året. Den framlagda rapporten beräknas bli föremål för nationellt ställningstagande under 1984 för beslut om eventuellt samarbete också i fortsättningen.

4. Utbildning och information

Ett samarbete kring konsumentproblem i samband med införande av ny informationsteknologi har påbörjats. Genom detta arbete skall en överblick och en beredskap beträffande nya medias positiva och negativa effekter på konsumenterna skapas. Bland annat tas satellit-TV, kabel-TV, närradio, video, teledata, teletext, hemdatorer och olika tekniker för data-transmission upp i projektet.

Ett seminarium med deltagande av konsumentjournalister och representanter för redaktionsledningar och konsumentorgan har genomförts. Vid seminariet behandlades dels behovet av utbildning i konsumentfrågor för journalister dels resultaten av ett tidigare genomfört nordiskt projekt om konsumentprogram i TV och radio.

Ett kontinuerligt utbyte av erfarenheter beträffande konsumenttidsskrifternas verksamhet har ägt rum. På ett mycket konkret plan har också redaktionerna på de olika tidskrifterna samarbetat.

De nationella konsumentorganens roll beträffande produktion av utbildningsmaterial utvärderas i ett annat projekt där också förutsättningarna för nordiskt samarbete på området undersöks.

På utbildningssidan har arbetet i övrigt inriktats på förskolan, på högskoleutbildningen av socialarbetare och på vidareutbildningen av konsumentmedarbetare och vidareinformatörer på området. I förskoleprojektet kartläggs nuvarande läge och framtida möjligheter för konsumentfostran i förskolorna samt utarbetas förslag till vidare åtgärder. Socialarbetarprojektet är avsett att kartlägga de konsumentpolitiska inslagen och föreslå förbättringar så att socialarbetarna får bättre kunskaper i bl. a. hushållsekonomiska frågor och om konsumenternas rättsliga ställning. Ett förslag till försöksvis vidareutbildning av tjänstemän och förtroendevalda vid lokala, regionala och centrala konsumentorgan samt andra vidareinformatörer har utarbetats.

Informationsbuletinen "Konsumentnytt från Norden" har utgivits med tre nummer under året.

Under 1984 vidareförs samarbetet kring frågor rörande ny informationsteknologi, om förskolan och om utbildningen av socialarbetare. En nordisk vidareutbildningskurs för konsumentmedarbetare m. fl. genomförs. Konsumentfrågornas plats i universitetsutbildningen tas upp till behandling.

5. Konsumenträtt

Konsumentproblem förknippade med garantier har utretts. Såväl användandet av garantier i marknadsföringen som de civilrättsliga konsekvenserna har undersökts med sikte på att värdera om det finns grund för konsumentpolitiska åtgärder.

I ett annat projekt har konsumentproblem i samband med försäkrings-tjänster analyserats. Projektresultaten skall ligga till grund för konsumentorganens engagemang med avseende på att förbättra konsumenternas ställning genom lagstiftning och andra åtgärder på försäkringsområdet.

En utredning om barn och unga som särskild målgrupp för företagens marknadsföring har avslutats.

En beskrivning och analys av avtalsvillkor och praxis på sällskapsre-seområdet har gjorts. I projektet föreslås åtgärder i form av bl. a. lagstiftning och standardvillkor i syfte att förbättra konsumenternas rättsliga ställning.

En undersökning av behovet av lagregler och särskilda procedurer vid tillbakakallande av farliga varor har påbörjats, liksom en kartläggning av postförsäljningsklubbarnas verksamhet, i syfte att harmonisera praxis vid FO/KO-myndigheterna i de nordiska länderna samt att förstärka klubbmedlemmarnas intressen.

Existerande och framtida satellit-TV-sändningar med reklamslag över de nordiska länderna kartläggs i ett annat projekt, som också skall analysera kontroll- och regleringsmöjligheter på området samt lämna förslag om fortsatt nordiskt samarbete i syfte att åstadkomma en också ur konsument-synpunkt acceptabel reglering av reklamsändningar via satellit-TV.

Inom ramen för de diskussioner som fortlöpande hålls om aktuella juridiska konsumentfrågor har under året särskilt uppmärksammat arbetet med köplagstiftningarna i de nordiska länderna samt kombinationser-bjudanden.

Ett utbyte av erfarenheter m. m. från behandlingen av ärenden vid FO/KO-myndigheterna i de nordiska länderna har skett.

Under 1984 kommer utredningarna om tillbakakallande av farliga varor, om postförsäljningklubbar och om satellit-TV-sänd reklam att avslutas. Vidare genomförs en kartläggning av konsumentproblem beträffande banktjänster och ett förprojekt om kollektiv talan (class-actions).

6. Allmänna konsumentpolitiska frågor

Verksamheten har under året huvudsakligen inriktats på hushållsekono-miska frågor, varuförsörjningsfrågor, konsumentorganens rådgivning till enskilda konsumenter samt användandet av datateknik i dagligvaruhan-deln. Konsumenternas användande av och attityder till krediter har kart-lagts i Danmark, Finland, Norge och Sverige. Undersökningen utgör ett

underlag för fortsatt arbete nordiskt och nationellt och förväntas bl. a. komma till användning som underlag för åtgärder på det hushållsekonomiska området.

På det hushållsekonomiska området har också vidareförts ett projekt som syftar till att, både nordiskt och nationellt, skapa bättre underlag för informations- och utredningsarbete, förbättra kontakterna mellan konsumentorganen och forskningen samt utveckla ett program för fortsatt nordiskt samarbete. Det pågående arbetet har redan avkastat resultat nationellt.

Ett seminarium om konsumentproblem förknippade med butikers lokalisering, sortiment och serviceutbud samt effekterna på priser och konkurrensförhållanden av dessa faktorer har genomförts. På varuförsörjningsområdet har vidare en kartläggning av existerande former för konsumentinflytande inletts.

Befintlig kunskap om rådgivning till enskilda konsumenter har ställts samman i ett projekt. Projektet skall också precisera metoder och omfattning av en eventuell samnordisk analys av rådgivningsverksamheten.

Fördelar och nackdelar ur konsumentsynpunkt med användande av datateknik i daglivarhandeln håller på att kartläggas. Projektet skall också föreslå konsumentpolitiska åtgärder grundade på specificerade konsumentkrav rörande bl. a. prismärkning och annan information om varor och service i butiken.

Som underlag för eventuell fortsatt nordiskt samarbete har en kartläggning av konsumentorganens mandat respektive tidigare befattning med offentliga tjänster gjorts.

Under den närmaste framtiden kommer det pågående utvecklingsarbetet på det hushållsekonomiska området att avslutas och läggas till grund för fortsatt samarbete i konkreta projekt. Utredningen om konsumentinflytandet på varuförsörjningen avslutas. Ett forskningsseminarium om konsumentinflytandefrågor och en undersökning av discountbutikens (lådbutikens) för- och nackdelar ut konsumentsynpunkt genomförs. Ytterligare samarbete kring användandet av ny teknik i dagligvaruledet och i betalningsförmedlingen kommer att diskuteras. Samarbetsmöjligheterna beträffande vissa konsumentproblem förknippade med offentliga tjänster kommer att studeras med utgångspunkt i den genomförda kartläggningen. Utredningen om konsumentorganens rådgivningsverksamhet avslutas och ett seminarium om konsumentkrediter planeras och genomförs.

Kapitel V

Kulturellt samarbete

1 Inledning

De nordiska ländernas regeringar har under 1983 inom Nordiska ministerrådet (kultur- och utbildningsministrarna) fortsatt arbetet för att stärka och intensifiera samarbetet inom områdena utbildning, forskning och allmänkulturell verksamhet i Norden och i det nordiska kulturavtalets anda vidareutveckla den nordiska kulturgemenskapen (rek nr 10/1983). Sammanfattningsvis kan nämnas några av de mer omfattande frågor som under året i hög grad präglat arbetet.

I januari 1983 inledde Nordiska forskningspolitiska rådet (FPR) sin verksamhet. FPR har till uppgift att ge råd till Nordiska ministerrådet i långsiktiga och övergripande forskningspolitiska frågor och att främja samarbete över hela forskningsfältet. Under perioden 1983-1985 skall rådet bygga upp sin verksamhet och har hittills bl a lagt fram förslag till riktlinjer för rådets verksamhet och satt igång viss programverksamhet.

I maj invigdes Nordens Hus på Färöarna, ett projekt som finansierats gemensamt av de nordiska länderna och av Färöarnas landsstyre. Huset är placerat i utkanten av Tórshavn. Önskan har varit att med Nordens Hus på Färöarna intensifiera de kulturella kontakterna mellan Färöarna och övriga Norden. Huset är ett modernt flerfunktionshus med utrymmen för teater, musik, dans, utställningar, konferenser och inrymmer bl a också läsrum, grafisk verkstad och ateljé.

I juni reviderades det nordiska kulturavtalet i avsikt att ge de självstyrande områdena Färöarna, Grönland och Åland bättre möjligheter till representation och deltagande i det nordiska kultursamarbetet. Samtidigt har motsvarande ändringar gjorts i andra nordiska samarbetsavtal. Förändringarna följs upp med kartläggning av den inriktning och omfattning av samarbetet i delvis nya former som de självstyrande områdena överväger.

Inom ramen för den satsning på datateknologiområdet som berör flera olika fält inom det nordiska samarbetet har en ledningsgrupp tillsatts för att ansvara för den del av projektverksamheten som rör kulturavtalets verksamhetsområde.

Den stora kulturmanifestationen i USA – Scandinavia Today – avslutas i princip med utgången av 1983. I detta projekt har de nordiska länderna haft möjlighet att genom utställningar, konserter, filmer, seminarier och en rad andra arrangemang ge en mångfasetterad bild av dagens kulturliv i Norden. Miljoner amerikaner har på olika sätt nåtts av arrangemangen.

2 Övergripande frågor

2.1 Kulturbudgeten för 1984

Den 4 februari 1983 fattade Nordiska ministerrådet (kultur- och undervisningsministrarna) beslut om förslag till kulturbudget 1984. Det skedde då för första gången enligt en ny procedur som gäller båda ministerrådsbudgetarna. Förslaget översändes till Nordiska rådet tillsammans med förslaget till ministerrådets allmänna budget (Oslosekretariatets verksamhetsområde) såsom bilaga till berättelsen för 1982 (C1/1983). Efter behandling i de skilda fackutskotten och budgetkommittén antog Nordiska rådet ett yttrande om de båda ministerrådsbudgetarna (yttrande nr 4/1983). Mot denna bakgrund och efter ytterligare beredning i kultursekretariatet och ämbetsmannakommittén fastställdes budgeten för 1984 den 25 februari 1983 med förbehåll för de nationella parlamentens godkännande och beträffande Nordens Hus på Färöarna godkännande av Färöarnas landstyre.

Driftsbudgeten uppgår till DKK 125.618.000 (exkl löne-, pris- och valutajusteringsreserv), en ökning med 10,2% i jämförelse med 1983. Av denna ökning utgör 6,8% automatiska ökning (löne- och prisökningar) och 3,4% sk aktivitetsökningar, som dock ej alltid utgör reell tillväxt. Eftersom en del institutioner förutsätts ta reservationsmedel och vissa intäkter i anspråk blir ländernas sammanlagda bidrag till nordiskt kulturellt samarbete 1984 DKK 118.127.000.

Budgeten avspeglar framför allt strävandena att bygga upp verksamheten inom kulturavtalets ram och/eller hålla den på den nivå ministerrådet tidigare förutsatt. Av aktivitetsökningen avser DKK 625.000 det forskningspolitiska rådet och DKK 1.722.000 Nordens Hus på Färöarna. Båda institutionerna är i en uppbyggnadsfas under 1984. Vidare omfattar budgeten ökning av anslagen till Nordens folkliga akademi (DKK 100.000), Nordiskt språk- och informationscentrum (DKK 163.000), Nordiska forskarkurser (DKK 200.000), folkrörelsesamarbetet (DKK 400.000), Nordiskt konstcentrum (DKK 592.000) och till vissa andra ändamål med mindre belopp. Som nya poster på budgeten har uppförts Nordiska kommittén för öststatsforskning (DKK 340.000), Skandinavisk förening i Rom (DKK 208.000) och Nordkalottmuseet (DKK 230.000). Dessa tre aktiviteter finansierades tidigare över ministerrådets dispositionsmedel.

2.2 Tryggad aktivitetsnivå (yttrande nr 3/1983)

Som nämnts i berättelsen om det kulturella samarbetet 1982 har ministerrådet vidtagit åtgärder för att förebygga ofördelaktiga konsekvenser av pris- och kursutvecklingen. Under senare år har ekonomiska svårigheter gjort sig gällande speciellt beträffande institutioner med huvuddelen av verksamheten förlagd till Island. Dessa institutioners budgetsituation var

under året föremål för utredning. Mot denna bakgrund beslutade ministerrådet vid två tillfällen under 1983 att revidera budgeten 1983 för Nordens Hus i Reykjavík och Nordiskt vulkanologiskt institut. Samtidigt förut-sattes att budgetsituationen i relation till budgetförutsättningarna löpande skulle ses över. En dylik regelbunden översyn skall principiellt göras för samtliga institutioner på kulturbudgeten och förslag till åtgärder prövas för att råda bot på särskilt ofördelaktiga utslag av pris- eller kursutvecklingen.

2.3 Nordiskt kultursamarbete under 1980-talet

Mot bakgrund av ministerrådsförslaget B 37/k och ett medlemsförslag inom Nordiska rådet (A 611/k) antogs vid senaste session en rekommendation (rek. nr 10/1983) till ministerrådet om att "fortlöpande utveckla och utvidga det nordiska kultursamarbetet genom att i samarbetet inbegripa allt vidare medborgarkretsar i syfte att ytterligare stärka den nordiska gemenskapen".

Nordiska rådet har med rekommendationen ytterligare manifesterat ett intresse, som delas av ministerrådet. Under de gångna åren har ministerrådet, bl a mot bakgrund av kontakter med Nordiska rådet och dess kulturutskott sökt att öka bredden i det nordiska kultursamarbetet. Sålunda har t ex det nordiska folkrörelsesamarbetet etablerats som en fast post på kulturbudgeten med stöd till folkbildnings- och ungdomsverksamheten samt idrotten.

Avsikten med ministerrådsförslaget B 37/k var att det skulle tjäna som utgångspunkt för de kommande årens kulturella samarbete. Kulturutskottet har för sin del framhållit att ministerrådsförslaget och medlemsförslaget A 611/k bör uppfattas som inlägg i debatten om det nordiska kultursamarbetet och inte som handlingsprogram i egentlig mening. De frågor som rekommendationen aktualiserar bevakas fortlöpande av kulturavtalets organ och beaktas också där så är relevant i den efterföljande framställningen.

2.4 De rådgivande kommittéerna

När kultursamarbetet fick sin nuvarande organisation med det nordiska kulturavtalet som grund och med ett permanent sekretariat i Köpenhamn inrättades också de rådgivande kommittéerna. Med dessa organ – ett för vart och ett av kulturavtalets tre huvudområden utbildning, forskning och allmänskulturell verksamhet – önskade man säkra den fältanknytning som tidigare varit ett så värdefullt element redan i Nordiska kulturkommissionen, som under åren 1946-1971 svarat för det kulturella samarbetet i Norden.

I den s k Bergendalrapporten om nordiskt kultursamarbete under 1970-talet restes frågan om denna struktur i samarbetet längre var ändamålsen-

lig. Saken togs också upp i ministerrådsförslaget om nordiskt kulturellt samarbete under 1980-talet (B 37/k), där det heter att "man förutsättningslöst bör pröva i vilka former de behov som de rådgivande kommittéerna är avsedda att tillgodose bäst kan mötas i framtiden". Det antyds också att olika lösningar kan sökas för de olika huvudområdena.

Den rådgivande kommittén för forskning har från 1983 ersatts av Nordiska forskningspolitiska rådet (FPR). För de två kvarvarande kommittéerna har ministerrådet fattat beslut om en översyn av kommittéernas instruktioner.

Samtidigt har ministerrådet från 1984 reducerat antalet medlemmar i rådgivande kommittén för allmänkultur från 20 till 11, dvs två från varje land och en representant för Föreningarna Norden.

När det gäller rådgivande kommittén för utbildning har ministerrådet förlängt nuvarande kommittémedlemmars mandatperiod tills vidare, i avvaktan på de förändringar som den beslutade översynen av kommitténs instruktion kan ge anledning till.

2.5 De självstyrande områdenas deltagande i kultursamarbetet (rek. nr 5-8/1983)

Med utgångspunkt i Nordiska rådets rekommendationer om ökade möjligheter för Färöarna, Grönland och Åland att delta i det nordiska samarbetet har ändringar i de centrala nordiska avtalen, bl a kulturavtalet, gjorts, varefter avtalsändringarna ratificeras av samtliga parter. Beslut om ändringarna i kulturavtalet fattades vid möte med ministerrådet (kultur- och utbildningsministrarna) i juni 1983.

Under beredningen av förslagen till ändring av samarbetsavtalens arbetsordningar m m upptogs kontakter med representanter för de självstyrande områdena för att utröna i vilken omfattning dessa områden önskar delta i samarbetet. Detta arbete har fortsatt i samarbete med den allmänna budgetens organ.

När det gäller speciellt arbetet för att förstärka de kulturella förbindelserna med Färöarna, Grönland och Åland hänvisas till avsnitt 5.4.

2.6 Jämställdhetsfrågor

Nordiska ministerrådet (samarbetsministrarna) fastställde 1978 ett handlingsprogram för nordiskt samarbete i jämställdhetsfrågor. Ett reviderat program godkändes 1982. Uppföljningen av detta program förutsätter även kulturavtalsorganens medverkan.

Mot bakgrund av en översikt över situationen för kultursamarbetets del behandlades jämställdhetsfrågorna av ministerrådet (kultur- och utbildningsministrarna) i juni 1983. Ministerrådet bad därvid om att regelbundet bli orienterat om jämställdhetsfrågornas behandling och vid behov få förslag till åtgärder på området.

Materialet för ministerrådets behandling har översänts till den allmänna budgetens organ för att ingå i det fortsatta arbetet generellt med jämställdhetsfrågor.

2.7 Nordiskt handlingsprogram på datateknologiområdet (rek. nr 29/1983)

Nordisk ministerråd (samarbejdsministrene) besluttede på sit møde 29-30. november 1982 igangsættelsen af første fase i en handlingsplan på datateknologiområdet, der for så vidt angår kulturaftalens område indeholdt følgende:

- Ämbetsmannakommittén för nordiskt kulturellt samarbete skulle ges i uppdrag att kartlägga aktuella och planerade utbildningsmöjligheter och utbildningssystem på datateknologiområdet i de nordiska länderna, bl a i fråga om yrkes- och vuxenutbildning.
- det skulle reserveras NOK 800.000 i ministerrådets allmänna budget för 1983 för att täcka utgifter för de åtgärder som kunde starta på datateknologiområdet under 1983.

Ministerrådet (samarbejdsministrene) forelagde ved sessionen 1983 Nordisk råd et forslag om en handlingsplan på datateknologiområdet (B 44). Med baggrund i Nordisk råds rekommandation igangsattes så arbejdet med et udkast til en handlingsplan.

En styringsgruppe fik overdraget opgaven og afleverede i august 1983 sit forslag til den del af handlingsplanen, der vedrører kulturaftalens område. Vedrørende forslaget videre behandling i Ministerrådet (samarbejdsministrene) henvises til det pågældende afsnit i denne beretning.

Allerede med udgangspunkt i forslaget til handlingsprogram besluttede ministerrådet (kultur- og undervisningsministrene) i september 1983 at nedsætte en styringsgruppe for kulturaftalens andel af virksomheden. Gruppen består af en repræsentant fra hvert land, dækkende såvel undervisning som forskning og almen kultur. Gruppens opgave er at bistå med at udarbejde forslag om enkeltprojekter, deres indhold og udformning. Efterfølgende skal gruppen have det faglige ansvar for projekternes gennemførelse og evaluering. Der er af dispositionsmidlerne for 1984 reserveret en ramme på DKK 500.000 til projektvirksomheden.

2.8 Information i utlandet om de nordiska ländernas kulturliv

2.8.1 Scandinavia Today

Den gemensamma nordiska kulturmanifestationen i Förenta Staterna – Scandinavia Today -, som inleddes i september 1982 pågår t o m utgången av 1983. Arbetet har under året fortsatt enligt den ursprungliga planeringen. På den amerikanska sidan har The American-Scandinavian Foundation varit huvudansvarig. Samtidigt har de nordiska ambassaderna i Washington medverkat i projektet. På den nordiska sidan har samordningen skötts

av kultursekretariatet i nära samverkan med berörda kultur-, utbildnings- och utrikesministerier och med nationella organ med ansvar för kulturinformation i utlandet. En lång rad olika kulturinstitutioner i Norden har deltagit i projektet.

Den övergripande nordiska planeringen har åvilat en nordisk ledningsgrupp med företrädare för berörda nationella organ.

Scandinavia Today öppnades i Washington D. C., Minneapolis, Minnesota och New York City i september 1982. På varje plats höll Islands president på de nordiska ländernas vägnar ett öppningsanförande. I samband härmed öppnades sex större nordiska utställningar. Den nordiska delegationen som deltog i öppningshögtidigheterna leddes av Nordiska rådets dåvarande president Elsi Hetemäki-Olander.

De sex utställningarna av vilka flera under 1983 också visats i de nordiska länderna är följande:

Art Now. En utställning av modern konst som öppnades på Guggenheim Museum i New York och som också visats i Philadelphia och Los Angeles.

Northern Light: Realism and Symbolism in Scandinavian Painting 1880-1910. En utställning av nordisk sekelskifteskunst som öppnades på Corcoran Gallery of Art i Washington. Utställningen visades dessutom i New York och Minneapolis. Genom stöd från Nordiska kulturfonden kunde utställningen även visas två månader under försommaren 1983 på Göteborgs konstmuseum där den rönt ett rekordintresse.

Scandinavian Modern 1880-1980. Denna designutställning öppnades på Cooper-Hewitt Museum i New York och visades därefter i Washington och Minneapolis. Nordiska kulturfonden har dessutom beviljat medel för att visa utställningen på Kunstindustrimuseet i Köpenhamn i början av 1984.

The Frozen Image: Scandinavian Photography. Fotografier från det senaste århundradet ställdes ut med början på Walker Art Center i Minneapolis och därefter i New York, Los Angeles, Portland, Chicago och Tacoma. Fotoutställningen kommer också att visas i Reykjavík, Göteborg, Helsingfors, Stockholm, Oslo och Ålborg samt på Louisiana utanför Köpenhamn. Den nordiska visningen har möjliggjorts genom anslag av Nordiska kulturfonden.

The Scandinavian Touch. Visningen av modern textilkonst inleddes på Fashion Institute of Technology i New York och gick därefter till St. Paul, Chicago, Washington och Los Angeles. Den avslutades genom att visas på Konstindustrimuseet i Helsingfors i november–december 1983, också med ekonomiskt bidrag från Nordiska kulturfonden.

Poetry and Ecology in Scandinavian Printmaking. Nordisk grafik visades i New York, Seattle, Minneapolis, Los Angeles och Washington.

Till utställningarna kom ett rikt program med musik, filmserier och föredrag på ett stort antal platser i Förenta staterna. Härtill kom satsningar på utställningskataloger, facktidsskrifter och andra publikationer av olika

slag. En lång rad nationella insatser har härutöver kompletterat bilden av nordiskt kulturliv av i dag.

Projektets bredd, mångfald och kvalitativa innehåll har enligt bedömningar som nu kan göras medfört att nordiskt kulturliv på ett sätt som aldrig tidigare presenterats för en betydande amerikansk publik. Inom både kultursekretariatet och The American-Scandinavian Foundation pågår för närvarande en uppföljning av projektets olika delar. Från amerikanskt myndighetshåll har framförts att projektet blivit det utan jämförelse mest omfattande av de sex liknande som genomförts med stöd av offentliga myndigheter i USA både vad gäller antalet arrangemang, kvaliteten på dessa samt publiktillströmning.

Intresset för Scandinavia Today i media knöts i stor utsträckning till öppningsveckan i Washington, Minneapolis och New York samt Seattle. Enligt flera bedömare var presstäckningen unik både i förhållande till omfattningen och kvaliteten.

Men även öppningen av Scandinavia Today i Los Angeles i februari i år erhöles god täckning i media bl a beroende på deltagandet från de nordiska länderna.

Samtidigt har noterats över 800 artiklar i nordisk press. På nuvarande stadium kan konstateras att de nordiska länderna genom att uppträda gemensamt har lyckats få en uppmärksamhet kring olika kulturevenemang som inte troddes vara möjlig. Med få undantag har kritiken varit positiv och i vissa fall fylld av beundran. Det senare gäller främst designutställningen och utställningen av sekelskifteskunst. Också filmserien har fått ett klart bättre mottagande än väntat.

Det viktigaste är emellertid sannolikt att de nordiska länderna i tusentals amerikaners ögon presenterat ett dynamiskt och aktivt kulturliv av stort intresse också för en internationell publik. Projektet är vidare exempel på ett samarbete som gör det möjligt att enligt kulturavtalets syfte "öka den samlade effekten av ländernas insatser". En motsvarande uppmärksamhet är det svårt att tänka sig att varje land för sig skulle kunnat uppnå.

2.8.2 Nordisk sekelskifteskunst i Paris 1986

Den franska regeringen har inbjudit de nordiska länderna att anordna en utställning av nordisk sekelskifteskunst i Paris 1986. Inbjudan har besvarats positivt. Frågan har hänförs till Nordiska ministerrådet som avser att efter förhandlingar med berörda franska myndigheter återkomma till finansiering och närmare genomförande. Medel har under hösten 1983 avsatts för att de nordiska nationalmuseicheferna (motsv) skall kunna mötas för att inleda planeringen av utställningen.

2.8.3 Fortsatta åtgärder

Ministerrådet anser framgångarna med Scandinavia Today vara så betydande att man beslutat föranstalta om en analys av olika alternativ för gemensam information i utlandet om de nordiska ländernas kulturliv.

Ledningsgruppen för Scandinavia Today har utsetts att fungera som rådgivande organ i frågor som rör samnordisk kulturinformation i utlandet. Gruppen har inlett en studie av möjligheterna att genomföra gemensamma kulturprojekt. Flera alternativ har därvid nämnts. Dessa kommer att under den närmaste tiden analyseras och eventuellt leda till förslag om nya gemensamma initiativ i utlandet.

2.9 Kulturbudgetens institutioner

De båda ministerrådssekretariaten har under året efter samråd med ministerrådets budgetutskott och de statliga revisionsmyndigheterna slutfört arbetet på ett nytt nordiskt reglemente för budget, ekonomiförvaltning, räkenskaper och revision. Ministerrådet fattade i juni 1983 beslut om detta reglemente som gäller fr o m den 1 juli 1983 för de båda ministerrådsbudgetarna.

I det nya reglementet har införts bestämmelser på nya områden inom institutionernas förvaltning. De övergripande bestämmelserna kan vid behov kompletteras med tillämpningsbestämmelser, som mer i detalj reglerar institutionernas förvaltning och som kan variera från institution till institution beroende på struktur och organisation.

Nya löne- och anställningsvillkor gäller från och med 1 januari 1983 för personal anställd efter denna tidpunkt vid institutioner på den nordiska kulturbudgeten. (Beslut om motsvarande anställningsvillkor för personal vid de nordiska institutionerna på ministerrådets allmänna budget fattades av samarbetsministrarna i september 1982.) Under våren 1983 utarbetades riktlinjer för tillämpningen av löne- och anställningsvillkoren. De nya principerna ger bl a kontraktсанställd personal som flyttat till institutionsorten möjlighet att få vissa tillägg och garantier. För kulturbudgetens institutioner täcks merkostnaderna under 1983 och 1984 inom ramen för kompensationen för automatiska löneökningar. Fr o m budgetåret 1985 inarbetas kostnaderna i institutionernas ordinarie budget.

Enligt sina stadgar skall kulturbudgetens institutioner årligen avge budgetförslag, årsräkenskaper och årsberättelse. Av dessa har årsberättelsen sällan kommit att avse ett helt kalenderår. Den har hittills begärts in så tidigt att den kunnat översändas som bilaga till ministerrådets årsberättelse. För att budget, räkenskaper och verksamhetsberättelse skall kunna omfatta samma period fattade ministerrådet (kultur- och undervisningsministrarna) i juni 1983 beslut om att årsberättelserna skall avges samtidigt som årsräkenskaperna, dock senast den 1 april året efter verksamhetsåret. Årsberättelserna skall sedan av sekretariatet presenteras i översiktlig form för Nordiska rådet och ministerrådet.

2.10 Informations- och publikationsverksamhet

2.10.1 Informationsverksamheten

Informationsverksamheten tar sikte på att tillhandahålla basinformation om det nordiska kultursamarbetet och att därutöver speciellt rikta uppmärksamheten mot frågor som aktualiseras på kulturavtalets område.

Under året har informationsinsatser riktade till etermedia och till dagspressen bl a gjorts i samband med Nordiska rådets session i Oslo och inför invigningen av Nordens Hus på Färöarna i maj. Likaså har speciella insatser gjorts för att väcka intresse för de publikationer och rapporter som sekretariatet löpande ger ut.

I samarbete med ministerrådssekretariatet i Oslo och presidiesekretariatet i Stockholm har uppläggningsarbetet av det framtida informationsarbetet varit föremål för intensivt planläggningsarbete som resulterat i en gemensam plan för 1984 med speciella satsningar bl a inom skol- och ungdomsområdet.

Delfinansieringen av de nordiska nyhetsbyråernas korrespondentnät i Norden fortsätter under året liksom stödet till Föreningarna Nordens regionala informationskontor. Båda aktiviteterna skall enligt planerna helt finansieras av respektive huvudmän efter utgången av nästa år.

2.10.2 Publikationsverksamheten

Publikationsvirksomheden som bedrives som forsøgsvirksomhed til udgangen af 1984 skal arbejde for en nordisk publikationsproduktion og -distribution, der er så rationel og økonomisk som overhovedet muligt. For Ministerrådets publikationsfunktion har målet derfor været:

- at arbejde med en langsigtet udvikling af en klar profil for nordiske institutioner og organisationer,
- at udvikle en rationel produktion, der resulterer i vel tilrettelagte og brugerorienterede publikationer,
- at opbygge et effektivt fungerende salgsapparat, der sikrer spredning af nordiske publikationer til alle interesserede.

Udover udgivelsen af Ministerrådets egne publikationer har publikationsfunktionen i den forløbne periode i et stigende omfang udgivet publikationer i samarbejde med nordiske institutioner, organisationer og arbejdsgrupper. Under året er udgivet ialt 15 titler med et totalt oplag af 80.000 eks.

Sideløbende med udgivelsen af publikationer udgiver publikationsfunktionen også tidsskriftet Audhumla, der i 1983 er udkommet fire gange i et samlet oplag af 5.000 eksemplarer per nr. og for Nomus (Nævnet for nordisk musiksamarbejde) tidsskriftet Nordic Sounds, der i 1983 er udkommet fire gange i et samlet oplag af 5.000 eksemplarer per nr. I den forløbne periode har publikationsfunktionen også påbegyndt udsendelse af Audhumla i en finsksproget version.

3 Uddannelse

3.1 Generelt

Når det gælder nordisk samarbejde på uddannelsesområdet bør det – i lighed med hvad der gælder andre områder – erindres, at kun en del af dette samarbejde finder sted inden for den ramme, som den nordiske kulturaftale udgør. Uden for denne ramme er der en række eksempler på, at både lokale myndigheder, institutioner, organisationer og enkeltpersoner har etableret samarbejde i forskellig grad og omfang, i visse tilfælde som udløbere af projekter i det formaliserede samarbejdes regie, men i en række andre tilfælde helt uafhængigt af dette, ofte som følge af Foreningerne Nordens indsats.

Denne kategori må antages at eksistere i kraft af, at de implicerede oplever samarbejdet som så givende, at det kan videreføres uden stimulanser fra det nordiske budget, og den udgør som sådan ikke den mindst værdifulde del af samarbejdet. I en del tilfælde har samarbejdet iøvrigt en lang tradition, som kan have sin oprindelse mange år tilbage før kulturaftalens indgåelse. Visse af disse samarbejdstiltag har etableret systematisk kontakt med ministerrådet på sekretariatsplan, og der er dermed mulighed for at koordinere arbejdet. Det gælder særligt inden for områderne specialundervisning, skolebyggeri og læreruddannelse. Andre har man mere lejlighedsvis kontakt med, fx. i forbindelse med ansøgninger til Kulturfonden.

Det ligger i den således beskrevne sags natur, at en fuldstændig oversigt over eksisterende nordisk uddannelsessamarbejde under enhver form ikke er mulig at lave. For det uddannelsessamarbejde, der finder sted i kulturaftalens regie, har hidtil fungeret den rådgivende komité for undervisning på det helt generelle plan.

På skolesamarbejdets område (grundskolen og de 16-19-årige) fungerer en styringsgruppe som paraplyorgan. Tilsvarende fungerer en såkaldt evalueringsgruppe på voksenundervisningens område. Under og ved siden af disse grupper findes der et vidt forgrenet net af forskellige arbejdsgrupper, kontaktgrupper, referencegrupper, redaktionsgrupper o. l. Det totale antal af grupper af enhver art svinger mellem 40 og 50, afhængigt af, hvor mange projekter der er i gang.

Spørgsmålet om gruppestrukturen har i det forløbne år været til overvejelse i ministerrådets organer, særligt i styringsgruppen for skolesamarbejdet, som arbejder med en justering af den eksisterende struktur, således at der bliver tale om en mere systematisk og konsekvent indretning, også således at nye samarbejdsprojekter i højere grad bliver overvejet i sammenhæng med det pågående arbejde.

Uanset om man har kunnet kritisere det foreliggende samarbejdsmonster på nogle punkter, overvejende af systematisk og logisk karakter, må man på den anden side nok erkende, at det totalt set har fungeret tilfredsstillende med hensyn til hurtig og dækkende informationsudveksling.

Overvejelserne omkring dette spørgsmål har nu resulteret i, at Ministerrådet har besluttet om en gennemgang af instruktionen for den rådgivende komité for undervisning og om en forlængelse af nuværende komitémedlemmers mandatperiode, indtil det bliver muligt at tage stilling til evt. forslag om forandringer som følge af gennemgangen (jfr. 2.4).

3.2 Nordisk samarbejde inden for skoleområdet

3.2.1 Formål og prioriteringer

Det nordiske samarbejde inden for skoleområdet har nu i godt et årti fungeret som en paraplyorganisation for forskellige kortvarige samarbejdsprojekter på grundskoleområdet og området vedrørende de 16-19 åriges uddannelser. I de sidste år har virksomheden været rettet mod på den ene side generel informationsformidling om uddannelsessystemerne på disse områder og på den anden side samarbejde om forsknings- og udviklingsarbejde inden for prioriterede områder, især de fire emner, som ministerrådet prioriterede i 1980: Organisationsudvikling og arbejdsmiljø i skolen, skole-arbejdsliv, erhvervspædagogisk forsknings- og udviklingsarbejde – FoU, integrering af specialundervisningens elever.

3.2.2 Generel information

I foråret 1983 udkom kortlægningen af "Grundskolen i Norden". Det er en revideret udgave af en rapport fra 1977 (NU 1977:5). I den er den seneste udvikling på grundskoleområdet i landene taget med. Ved ajourføringen er hovedvægten lagt på faktaoplysninger, mens der i mindre grad er gjort forsøg på at tolke og vurdere eventuelle udviklingstendenser. Der arbejdes også med ajourføring af en anden kortlægning fra tidligere, nemlig den, som dækker læreruddannelsen i de nordiske lande (NU B 1977: 37).

Styretsgruppe udgiver endvidere informationsbulletinen "Information om skolen i Norden". Der er i år udkommet to numre. De seneste numre har behandlet forskellige aspekter af undervisningen i de nordiske lande, bl. a. lovændringer, reformarbejde generelt, organisationsudvikling, datateknologi, miljølære, bekæmpelse af ungdomsarbejdsløsheden, decentralisering. Bulletinen udgives i en skandinavisk og i en finsk version og sendes gratis ud til centrale og regionale skolemyndigheder, offentlige institutioner og interesseorganisationer på uddannelsesområdet.

3.2.3 Nordisk skoleterminologi

Under året har även arbetet med den nordiskengelska skolterminologin avslutats och ordlistan är nu tryckt. Den innehåller främst centrala termer som berör den obligatoriska skolan och gymnasiet. I viss mån ingår även begrepp från förskole- och yrkesutbildningsområdet. I bilagor har även översikter över bl a utbildningsadministration och utbildningsstrukturerna i de enskilda nordiska länderna åskådliggjorts i schematiska figurer.

3.2.4 Skole-arbejdsliv

I netværkprojektet om arbejdslivskundskab i undervisningen afholdes der en årlig konference, som placeres i en af de 10 forsøgskommuner, som deltager i projektet. Dette års konference afholdtes i august i Nibe, Danmark. Den behandlede specielt spørgsmålet om lærerkvalifikationer. I det andet af ministerrådets projekter inden for skole-/arbejdslivsområdet – projekt ungdomsgaranti – blev den tredje og sidste ordinære konference afholdt i Randers i efteråret 1983. Konferencen koncentrerede sig om vejledningsordninger for de unge. Der er her tale om et samarbejdsprojekt med Nordisk arbejdsmarkedsudvalg (NAUT).

3.2.5 Skoleudvikling

I projektet skoleudvikling i grundskolen, som startede i maj 1982, er hensigten dels at søge tilvejebragt en begrebsafklaring på nordisk niveau vedrørende organisationsudvikling inden for skoleområdet, dels at tilvejebringe et direkte samarbejde med henblik på udveksling af erfaringer mellem 14 udvalgte skoler fra alle de nordiske lande. I år er der udarbejdet en sammenstilling af de i Norden mest anvendte teorier om organisationsudvikling af den enkelte skole, og på et kontaktmøde i Bergen i juni 1983 fremlagde de 14 skoler en specielt fremstillet redegørelse for det pædagogiske udviklingsarbejde, de har udført. Dér lagde man også grunden til et forsøg med en stipendieordning, hvor medarbejdere i skolerne får mulighed for ved studiebesøg at få indsigt i udviklingsarbejdet i de øvrige skoler, en form for lærerudveksling mellem de bestemte forsøgsskoler, der medvirker i projektet.

3.2.6 Erhvervspædagogisk forsknings- og udviklingsarbejde

Mellem forskningsinstitutioner og ansvarlige myndigheder finder der et nordisk samarbejde sted omkring erhvervspædagogisk forsknings- og udviklingsarbejde. Bl. a. arrangerer de erhvervspædagogiske institutioner hvert år en nordisk konference. I 1983 blev konferencen holdt i Sverige og havde som tema "Yrkespædagogisk FoU og yrkeslæreruddanning".

En projektgruppe har lavet en 3-årig projektplan for det nordiske samarbejde på dette felt, hvor man prøver at koordinere Nordisk ministerråds initiativer med øvrige aktiviteter. I efteråret 1983 arrangeredes der inden for skolesamarbejdets rammer en konference i Norge om datateknologi og erhvervsuddannelse, specielt inden for de værkstedstekniske fag.

3.2.7 Specialundervisning

I foråret 1983 har kontaktgruppen for specialundervisning lagt sidste hånd på en omfattende oversigt over integrationsbestrebelselser i specialundervisning i Norden ("En skole for alle"). Oversigten er under trykning.

Den nordiske referencegruppe for læremidler til specialundervisningen har udarbejdet en oversigt over offentlige og private forlag, som arbejder

på området, og i gruppens regie er der gennemført en spørgeskemaundersøgelse af mulighederne for etablering af et datalagret informationssystem om læremidler til specialundervisning for nationale institutioner i alle landene. Svar fra over 200 instanser bearbejdes på Speciallærerhøgskolen i Oslo.

I Nabolandsprojektet, som har til formål at etablere samarbejde om fremstillingen af undervisningsmaterialer for elever med generelle indlæringsvanskeligheder, har de nationale projektgrupper alle udviklet den første del af det planlagte materiale. Det er et elevhæfte og en lærervejledning, hvor hvert af de nordiske lande præsenteres (landets geografi, næringsliv m. v.). Der er desuden udarbejdet en fællesnordisk tekstfri kogebog med 5-6 typiske retter fra hvert land. Det er tanken, at en række forlag i alle landene, som tidligere har samarbejdet under betegnelsen Scandinavian School Suppliers, skal udgive materialet, som vil indgå i en samlet undervisningspakke om Norden til undervisning af ovennævnte målgruppe i orienteringsfag.

3.2.8 Små erhvervsfag

Styringsgruppen for nordisk skolesamarbejde har fået gennemført en udredning af det nordiske samarbejde i små erhvervsfag og kortlagt områder, hvor det er hensigtsmæssigt at få et samarbejde i gang. Udredningsrapporten er nu til høring i alle landene.

To tidligere producerede læremidler i små erhvervsfag – AV-materialet for plantesundhedslæren og nordisk lærebog i optik – er blevet evalueret i 1982-83. Reaktionen fra forbrugerne er generelt positive.

3.2.9 Nordisk miljølære

Det nordiske miljølæreprojekt afsluttedes fra styringsgruppens side med evalueringskonferencen i Helsingør 1981. Konferencen anbefalede, at miljølærebiennaler skulle afholdes på omgang i de nordiske lande. Den første biennale fandt sted i Stockholm i maj 1983, og styringsgruppen samarbejdede med svenske myndigheder om det nordiske aspekt af dette arrangement. Næste biennale vil finde sted i Oslo i 1985.

3.2.10 Indvandrerundervisning

En særlig arbejdsgruppe har ansvaret for opbygning af et informationssystem om læremidler til undervisning af indvandrere – en fast ordning mellem de nationale centre for undervisningsmaterialer, d. v. s. Landscentralen for Undervisningsmidler i Danmark, Skolstyrelsens informationstjenst i Finland, Informationscenteret for språkundervisning i Norge og Statens institut för läromedelsinformation i Sverige.

3.3 Voksenundervisning

Nordisk voksenundervisningssamarbejde blev etableret i 1976, i første omgang med en to-årig forsøgsvirksomhed. I 1981 blev projektet overført til det faste kulturbudget. Projektet ledes af en evalueringsgruppe, bestående af repræsentanter for myndigheder, voksenundervisningsinstitutioner og arbejdslivets parter.

Det nordiske voksenundervisningssamarbejde koncentrerer sig om opgaver under rubrikken "Voksenlæring – et alternativ?" Med denne formulering tænkes i første række på voksenundervisning som et alternativ i forhold til de mere formaliserede uddannelser, hvad angår ressourcetildeling, til socialbistand og til andre fritidspolitiske foranstaltninger.

Af disse punkter vil samarbejdet særlig samle sig om tiltag, som belyser problemstillinger vedrørende alternativt ressourcefordeling og ressourceanvendelse, samspillet mellem læring og det psykisk-fysiske miljø på arbejdspladser, i nærmiljø og i samfundet som helhed samt voksenlæring i arbejdslivet. Endvidere vil det rette sig mod tiltag som kan føre til udvikling af forskellige uddannelsesstrukturer og undervisningsformer. Desuden vil man fortsætte og forstærke udvekslingen af information og erfaring.

Et af de vigtigste formål med det nordiske voksenundervisningssamarbejde er at fremme koordinering og erfaringsudveksling om *voksenpædagogisk forsknings- og udviklingsarbejde* (FoU). I indeværende år er udgivet en kortlægningsrapport om gennemførte og igangværende FoU-projekter inden for voksenundervisningsområdet i de nordiske lande, *Nye veje i voksenundervisning og folkeoplysning* (NORD). Et arbejdsudvalg med et medlem fra Danmark, Finland, Norge og Sverige har været ansvarligt for kortlægningen, og Nordens folklige akademi i Kungälv har samordnet arbejdet. Det nye katalog er en videreudvikling af et tidligere udgivet katalog fra 1977, som har vist sig at være en vigtig kanal for formidling af information mellem voksenundervisningsfolk i Norden. Det nye katalog giver en så vidt muligt dækkende oversigt over voksenpædagogiske FoU-projekter i Norden med en kort beskrivelse af hvert projekt. Dermed skulle der være skabt mulighed for, at interesserede kan tage kontakt med andre, der arbejder med projekter, og at få tips og ideer, som de kan bruge i deres eget arbejde i voksenundervisningen.

På baggrund af FoU-rapporten afholdtes der i oktober 1983 et seminar om forsknings- og udviklingsarbejde i voksenundervisningen og folkeoplysningen i Norden. Dette seminar var også tænkt som en uddybning af arbejdskonferencen "Voksenlæring – et alternativ?", som evalueringsgruppen arrangerede i oktober 1982 i Reykjavík.

Et andet vigtigt formål med det nordiske voksenundervisningssamarbejde er at fremme uddannelsespolitisk diskussion og samarbejde inden for voksenuddannelse. Med henblik herpå udgives der i 1983 et særnummer af informationsbulletinen "Information om vuxenutbildningen i Norden" om

prioriteringer og alternativ *ressourcetildeling* og *ressourceanvendelse*. Problemstillingen blev rejst i de ovenfor nævnte rapporter, men søges nu yderligere belyst og sammenstillet med andre uddannelsesområder og offentlige sektorer med henblik på at stimulere en diskussion. Der sigtes mod at arrangere et seminar om ressourceproblematikken i løbet af vinteren, eventuelt i samarbejde med det danske undervisningsministerium.

I år er der rettet en henstilling til Norsk Produktivitets Institutt om, i samarbejde med evalueringsgruppen, at arrangere et seminar om *læring i arbejdslivet* i 1984. Dette er et led i på nordisk plan at videreføre diskussionen om uddannelse og læring i arbejdslivet, som indledtes i rapporten "Utbildning och lärande i arbetslivet – några framtidsperspektiv", der udkom i 1982. Instituttet er indstillet på at påtage sig opgaven. I år forberedes seminaret, som bliver afholdt i oktober 1984.

Bulletinen "Information om vuxenutbildningen i Norden" udkommer to gange om året i to versioner, en på skandinaviske sprog og en på finsk. Den indeholder bl. a. nyt om love, betænkninger og cirkulærer, meddelelser om FoU-arbejde, oversigt over aktuelle kurser og konferencer, notitser om aktuelle bøger og forskningsrapporter, adresseoversigter og oplysninger om internationalt samarbejde. I 1981 overtog Nordens folkliga akademi redaktionen for bulletinen, men paraplyorganisationerne for voksenundervisning og folkeoplysning i de respektive nordiske lande indsamler nyhedsmaterialet. I år arbejdes der med at omstrukturere informationsformidlingen med henblik på at gøre den mere aktuell og effektiv.

3.4 Handlingsprogrammet för ökad språkförståelse i Norden (rek. nr 12/1977 och 10/1983)

3.4.1 Grundskolan

Ministerrådet beviljade 1981 anslag för produktion av läromedel för grannspråksundervisning för årskurserna 4-6. Nordiska språksekretariatet pålades ansvaret för arbetet. En redaktionsgrupp har utarbetat manuskript till en lärobok som heter "Barn i Norden". Under 1983 har manuskriptet använts på prov i undervisningen. Boken utges inom ramen för ett förlags-samarbete i samtliga nordiska länder.

3.4.2 Det gymnasiala stadiet

En arbetskonferens med syfte att diskutera grannspråksundervisningens ställning på det gymnasiala stadiet (både beträffande det teoretiska gymnasiet och yrkesutbildningen) genomfördes i april. I arbetskonferensen deltog berörda myndigheter och modersmåls lärare på det gymnasiala stadiet. Arbetskonferensen resulterade bl a i ett förslag om att en arbetsgrupp bör tillsättas för fortsatt utredningsarbete.

Ministerrådet beviljade vid sitt möte i juni 1983 medel för utredningen. En arbetsgrupp tillsattes i september. Arbetsgruppen består av fyra repre-

sentanter för de nordiska modersmålläraforeningarnas samarbetsorgan (NORDSPRÅK), en representant för Nordiska språksekretariatet och en för Nordiska språk- och informationscentret. Till stöd för arbetsgruppen har utsetts nationella referensgrupper. Arbetsgruppen höll konstituerande möte i november 1983.

3.4.3 Voksenundervisning

Ministerrådet har overdraget evalueringsgruppen for voksenundervisning at søge udarbejdet en nordisk katalog over egnede materialer til nabosprogsundervisning inden for voksenundervisning og folkeoplysning. Arbejdet forudsættes at skulle ske i samvirke med Nordens folklige akademi, Nordiska språk- och informationscentret og Nordisk språksekretariat.

3.4.4 Lærer- og elevudveksling

I et forsøg på at stimulere lærer- og elevudvekslingen har ministerrådet besluttet at lade udarbejde en publikation, der indeholder dels råd og vink om, hvorledes udvekslingsarrangementer rent praktisk kan tilrettelægges, dels stof, der belyser de særlige muligheder, pædagogisk såvel som mere alment, der ligger i at basere den form for arrangementer nordisk.

Derudover arbejdes der videre med den såkaldte netværksmodel, som indebærer samarbejde mellem lokale nordiske projektsteder. Den har været anvendt i forbindelse med projekterne vedrørende arbejdslivskundskab og ungdomsgarantien og er nu overført til skoleudviklingsprojektet. Der arbejdes endvidere med planer om et tilsvarende projekt vedrørende forsknings- og udviklingsarbejde inden for voksenundervisningen. Samarbejdsformen indebærer, at der inden for projektmidlerne afsættes et beløb til udveksling af medarbejderne ved de enkelte projektskoler, således at der bliver tale om en lærerudveksling, som har til formål at støtte det pågældende samarbejdsprojekt.

3.5 Fællesnordisk arbejdsmarked for lærere i grundskolen

Under Nordisk råds session i Helsingfors i marts 1982 undertegnede de nordiske undervisningsministre en overenskomst om fællesnordisk arbejdsmarked for almenlærere i grundskolen. Overenskomsten er nu ratificeret af alle fem lande. På baggrund af denne konvention, som gælder almenlærere i grundskolen, arbejdes der videre med spørgsmålet om at udvide mulighederne for fællesnordisk arbejdsmarked for grupper af faglærere. En arbejdsgruppe med repræsentanter for de respektive nordiske undervisningsministerier nedsattes i efteråret 1982.

3.6 Institutioner (tilsv.) inden for uddannelsesområdet

3.6.1 Nordens folklige akademi

Den 1. januar trådte en ny lejeaftale mellem akademiet og værtsinstitutionen Nordiska Folkhögskolan i kraft. Aftalen indebar bl. a. en tiltrængt udvidelse af bibliotekslokalerne, i hvilken anledning akademiet fik en engangsbevilling til inventar. Hvad angår kursusvirksomheden, har den endnu en gang måttet reduceres som følge af den ugunstige udvikling på pris- og valutaområdet.

3.6.2 Nordiska högskolan för hushållsvetenskap

Institutionen har siden 1963 drevet undervisning og forskning på nordisk plan inden for ernæringslæreområdet og tekstilområdet og har således i år kunnet fejre sit 20 års jubilæum. Fra og med i år finansieres næringsterapi-linjen og styrelsesudgifterne over det faste budget.

3.7 Kursverksamhet m m på utbildningsområdet

Under året har flere kurser på utbildningsområdet gennemført med bidrag från den nordiska kulturbudgeten: en nordisk fackkonferens i historisk metodlära i Norge (DKK 106.000), nordiska fältseminarier för etnologistuderande i Danmark (DKK 118.000), nordiska kurser i språk och litteratur på flera orter i Danmark, Finland, Norge och Sverige och en kurs i samiska i Finland (DKK 1.152.000). För idrottslärare hölls en nordisk fortbildningskurs i Sverige (DKK 112.000).

Vidareutbildning av konservatorer blev permanent verksamhet fr. o. m. 1983 (bidrag DKK 165.000). Ministerrådet fastställde stadgar för verksamheten 1983 och utnämnde en nordisk styrelse.

Vidareutbildningskurserna för socialhögskolelärare har varit föremål för en utvärdering, som genomförts som en enmansutredning. Evalueringen har avslutats under hösten 1983 och resultaten behandlas f. n. av kulturav-talens organ.

3.8 Nordisk uddannelse af døvblindepersonale

Den nordiske kursusvirksomhed for personale, som arbejder med døvblinde børn og voksne, er nu i sit 3. forsøgsår. Forsøget, der er et samarbejdsprojekt med Nordisk socialpolitisk komité, blev af ministerrådet i december 1982 forlænget med yderligere et år til slutningen af 1984.

Styringsgruppen for uddannelsen fremlagde i maj 1983 en rapport med evaluering af virksomheden de tre første år, som er blevet sendt til udtalelse til de centrale nationale skolemyndigheder og myndigheder inden for socialektoren. Vurdering af kursustilbuddene, som i alt omfatter 7 kurser af tre typer, viser en meget positiv holdning både hos deltagere og hos de 31-30-332 Nordiska rådet

institutioner, deltagerne kommer fra. På baggrund af erfaringerne i forsøgsperioden er socialpolitisk komité gået ind for en permanent løsning for denne uddannelse fra 1985 og foreslår at uddannelsen bl. a. bliver koblet til Nordisk nævn for handicapspørgsmål og at den bliver finansieret over ministerrådets almene budget.

3.9 Nordisk folkehøjskole i Vestnorge (rek. nr. 21/1979)

I maj 1982 bemyndigede embedsmandskomiteen for nordisk kulturelt samarbejde kultursekretariatet til at nedsætte en arbejdsgruppe til at gennemføre et udredningsarbejde om en eventuel nordisk kulturinstitution i Vestnorge. Gruppen skal bl. a. vurdere konkretiserede behov og opgaver samt økonomiske og juridiske forudsætninger for etablering og drift af en eventuel institution. Arbejdet skulle være færdiggjort inden 1.4.1983, men på anmodning fra arbejdsgruppen forlængede embedsmandskomiteen tidsfristen til 1.4.1984.

3.10 Øvrigt

Vedr. spørgsmålet om *distribution af AV-materiale*, told- og afgiftsfrit over landegrænserne, (rek. nr. 7/1976) er udredningsarbejdet nu genoptaget ved en sagkyndig, som støtter sig på en nordisk referencegruppe.

Miljølæreprojektet for de videregående uddannelser holdt i august 1983 en konference om miljølære i biologiuddannelserne. Projektet afholder hvert år en konference, hvor man tager for sig miljølære indenfor en bestemt højere uddannelse. I 1984 står geofagene for tur. Konferencerne har bl. a. til formål at få frem læremidler.

Rek. nr. 13/1980 om *oplysning og forskning om menneskerettighederne* er blevet overført til kultursamarbejdets organer. Overvejelserne om, hvorledes dette spørgsmål bør gribes an, er endnu ikke afsluttet, bl. a. som følge af, at Ministerrådet er blevet gjort bekendt med, at der foregår drøftelser mellem Nordisk Råds kulturudvalg og juridiske udvalg, om hvilket udvalg der bør overvåge opfølgningen af rekommandationen, og at det i tilfælde af tilbageføring til juridisk udvalg forudsættes, at det videre arbejde med rekommandationen ikke skal påhvile kulturaftalens organer.

4 Forskning

4.1 Nordiska forskningspolitiska rådet

Nordiska forskningspolitiska rådet (FPR) inledde sin verksamhet den 1 januari 1983. FPR har till uppgift dels att rådge Nordiska ministerrådet i långsiktiga och övergripande forskningspolitiska frågor, dels att genom egna initiativ främja nordiskt samarbete över hela forskningsfältet.

Enligt sina stadgar skall FPR vart tredje år till ministerrådet avge förslag till riktlinjer för sin verksamhet. FPR har i november 1983 överlämnat sitt första förslag till riktlinjer i form av ett handlingsprogram för rådets verksamhet..

Syftet med programmet är dels att precisera FPR:s roll i det nordiska forskningssamarbetet och diskutera för samarbetet aktuella forskningspolitiska frågor, dels att sprida information om det system för offentlig forskningssamarbete som finns i Norden samt att peka på olika metoder att öka detta samarbete. Programmet riktar sig till en bred krets av såväl forskare och forskningsadministratörer som politiker och andra beslutsfattare.

FPR:s förslag till handlingsprogram överlämnas till Nordiska rådet som bilaga 1 till denna berättelse. Beträffande den vidare behandlingen hänvisas till avsnitt 8 i inledningskapitlet till berättelsen. Då det är av stor betydelse för utvecklingen av det nordiska forskningssamarbetet, att en dialog skapas mellan aktörerna på forskningsfältet i de nordiska länderna har FPR beslutat anordna en konferens där aktuella forskningspolitiska frågor kan diskuteras mot bakgrund av förslaget till handlingsprogram. Konferensen kommer att hållas den 15-16 februari.

FPR:s verksamhet i övrigt under år 1983 har präglats av att rådet är ett nytt organ och av att verksamheten befinner sig i en uppbyggnadsfas. Utöver arbetet med ett handlingsprogram har FPR bl. a. arrangerat en konferens om nordiskt forskarutbildningsarbete. Syftet med konferensen, som genomfördes i månadsskiftet november/december, var att ge forskare, forskningspolitiker och forskningsadministratörer tillfälle att diskutera behovet av och möjligheterna för ett ökat nordiskt samarbete om forskarutbildning.

Rådet har vidare under året inlett planeringen av en serie nordiska forskarworkshops på datateknologiområdet. Avsikten är att härigenom stimulera till ökat informationsutbyte, till konkret projektforskningssamarbete och till en bättre samordning av kommande forskningsinsatser på området. Den första workshopen kommer att behandla forskning omkring datateknologi, kvalifikaktionsstruktur och yrkesutbildning. Två senare workshops skal gälla dels tillämpad matematik och systemanalys, dels VLSI-teknikens roll inom datateknologin.

Ytterligare konstateras att Nordiska forskningspolitiska rådet under året avgett yttranden till ministerrådet i flera betydelsefulla forskningspolitiska frågor. Yttrandena har gällt bl. a. forskningsprioriteringar i det nordiska kultursamarbetet, planerna på uppbyggnaden av ett nordiskt spegelteleskop på La Palma, förslagen om etablering av tungjonacceleratorer i Norden, utvecklingen av nordiska forskarsymposier och forskarstipendier, arbetet med ett nordiskt dataforskningssamarbete, förslaget om ett ökat nordiskt tekniskt FoU-samarbete samt utredningen om ett utvidgat nordiskt samarbete om jordbruk och veterinärmedicin.

FPR:s budget år 1983 har oppgått till DKK 2,2 milj. För år 1984 har ministerrådet fastställt budgeten till DKK 3,07 milj, som beräknats innebära en realökning på ca 25%. Detta innebär, såsom ministerrådet konstaterat i kommentarerna till förslaget till kulturbudget för år 1984, att uppbyggnadsarbetet kommer att ske i något långsammare takt än ursprungligen planerat.

4.2. Nordisk samarbejde om videnskabelig udrustning

Såvel ministerrådet som Nordisk råd har tidligere i en række sammenhænge understreget behovet for et øget nordisk samarbejde om tung videnskabelig udrustning. I den forløbne del af 1983 har kulturaftalens organer fortsat arbejdet med forskellige forslag til "instrumentsamarbejde".

4.2.1 Superdatamater og EDB-kapacitet i forskningen

En super- eller stordatamat koster idag mellem DKK 40 og 80 mill., afhængigt af hvilket supplerende materiel der skal anskaffes og hvilke specialopgaver, den skal kunne løse. Superdatamater er karakteriseret ved at de kan foretage endog meget store beregninger væsentligt hurtigere end tidligere datamater. De er derfor et væsentligt hjælperedskab for den moderne "modelorienterede" videnskab. Dagens superdatamater gør det ligeledes væsentligt lettere at foretage de beregninger, der er nødvendige f. eks. ved konstruktion af flyvemaskiner og ved opstilling af storhydrostatisk modeller der anvendes ved konstruktion af havne, boreplatforme og skibe.

De nordiske meteorologiske institutter har i en rapport fra efteråret 1982 foreslået et nordisk samarbejde om "numeriske prognosemodeller" for kortfristede vejrprognoser (dvs. 12-36 timer), der forudsætter anskaffelse af en superdatamat i 1986, idet kun en superdatamat er i stand til at bearbejde den store mængde data på tilstrækkelig kort tid. Dette forslag er blevet støttet af Nordisk Råd gennem vedtagelse af rek. nr. 4/1983 om et fælles regnecenter for vejrprognoser i Norden.

Samarbejdsnævnet for de nordiske naturvidenskabelige forskningsråd foreslog i foråret 1982 ministerrådet at afholde en konference om superdatamater, et forslag som ministerrådet accepterede gennem en bevilling til planlægning og afholdelse af en konference, der skulle drøfte interessen og muligheden for et nordisk samarbejde omkring anskaffelse og udnyttelse af en superdatamat (en såkaldt vektorprocessor). Denne konference er blevet afholdt i København i juni 1983 med ca. 60 deltagere fra alle nordiske lande, repræsenterende forskellige forskningsmiljøer, der anvender særligt tung EDB-kapacitet, de forskningstilknyttede regnecentraler, forskningspolitiske og forskningsadministrative organer og erhvervslivet. Konferencen blev tilrettelagt med sagkyndig bistand fra formanden for det danske undervisningsministeriums særlige EDB-kapacitetsudvalg. Ved konferen-

cen præsenteredes såvel erhvervslivets som forskningens behov for EDB-kapacitet i de enkelte nordiske lande. Hovedkonklusionen på konferencen blev, at der omgående bør arbejdes videre med forslag til opbygning af et datakommunikationsnet mellem de nordiske landes "forskningstilknyttede regnecentraler". Formålet med at opbygge et nordisk datakommunikationsnet skal være, at en forsker/forskergruppe altid kan få adgang til den størst mulige/bedst egnede regnekapacitet i Norden, uanset hvilket regnecenter den pågældende normalt anvender. Et konkret forslag med projektbeskrivelse, organisationsmodel m. v. forventes udarbejdet i løbet af 1983 af cheferne for de nordiske universiteters EDB-centre.

Den første supercomputer (af typen CRAY-1) i Norden er i foråret 1983 blevet endeligt bestilt af den svenske virksomhed Saab-Scania AB til levering i efteråret 1983. Ved indkøbet er der indgået aftale om samarbejde med det svenske Naturvetenskapliga forskningsrådet, hvilket betyder at svenske forskere har adgang til maskinen i de første 3 år, hvor Saab ikke selv forventer at kunne udnytte maskinen fuldt ud. Samarbejdsaftalen giver forskerne ret til 1.000 timers kørsel på maskinen om året i de 3 år og den giver endvidere forskere fra de øvrige nordiske lande adgang til at anvende maskinen på samme økonomiske vilkår som de svenske forskere.

4.2.2 Samarbejde om anskaffelse og drift af teleskoper til astronomisk forskning

Blandt nordiske astronomer har man igennem flere år drøftet mulighederne for nordisk samarbejde omkring to nye og af hinanden helt uafhængige teleskoper. Teleskoperne skal benyttes til at supplere de målinger, der allerede foregår på teleskoper, der er etableret bl. a. på bjergtinden La Silla i Chile indenfor samarbejdet i ESO (European Southern Observatory) med deltagelse fra Danmark, Finland (i begrænset omfang) og Sverige.

Samarbejdsnævnet for de nordiske naturvidenskabelige forskningsråd (NOS-N) afholdt i efteråret 1981 en konference om samarbejde i den astronomiske forskning, hvor man bl. a. drøftede disse tanker om et nærmere teleskopsamarbejde.

Efter konferencen bad NOS-N en særlig arbejdsgruppe om at vurdere de to projekter og udarbejde et konkret forslag, som de naturvidenskabelige forskningsråd kunne tage stilling til.

De to nye, foreslåede samarbejdsprojekter er:

1. Et 2,5 m optisk teleskop, der efter forslaget skal opføres på Las Palmas på De kanariske Øer, hvor England allerede har opført et teleskop og hvor andre europæiske lande planlægger opførelse af en række andre teleskoper. Det seneste skøn over omkostningerne ved det nordiske projekt siger, at det vil koste ca. DKK 35 mill. i anlæg og ca. DKK 2,5 mill. i årlige driftsudgifter. Der er dannet en "Nordic Optical Telescope Committee" med repræsentanter for astronomi-forskere i Danmark, Finland, Norge og Sverige.

2. Et 15 meters millimeter/submillimeter radioteleskop, der efter det seneste forslag skal placeres på La Silla i Chile i et samarbejde mellem ESO og Norden. Sammen med en følgeinvestering i en ny nordisk computer vil den "nordiske" anlægsudgift blive på ca. SEK 12 mill og ESO's SEK ca. 17 mill., mens den årlige nordiske driftsudgift bliver ca. SEK 1,5 mill. Teleskopet foreslås placeret i Chile, fordi engelske og hollandske astronomer i fællesskab vil opføre et tilsvarende teleskop på Hawaii på den nordlige halvkugle. Disse to radioteleskoper vil derefter kunne supplere hinanden.

Arbejdsgruppens rapport blev behandlet på et møde i NOS-N i april 1983, hvor man tiltrådte arbejdsgruppens forslag om, at det optiske teleskop bør søges gennemført som et fællesnordisk projekt, mens den nordiske partner i radioteleskopsamarbejdet bør være Sverige, evt. i samarbejde med Finland.

Til dækning af udgifterne ved det optiske teleskop foreslår NOS-N at der anvendes en speciel nøgle til fordeling af udgifterne på de 4 deltagende landes forskningsråd, således at Danmark og Norge hver skal betale 20%, mens Finland og Sverige skal betale 30%. Samtidig har man dog foreslået, at de nordiske landes regeringer under en eller anden form i fællesskab bidrager med en andel af anlægsudgifterne.

På baggrund af NOS-N's behandling af spørgsmålet har Nordisk forskningspolitisk råd anbefalet ministerrådet, at støtte projektet gennem en særbevilling på ca. 1/3 af anlægsomkostningerne.

På NOS-N's møde i oktober 1983 blev det oplyst, at såvel det svenske som det danske naturvidenskabelige forskningsråd har bevilget beløb, der kan sikre videreførelse af projektets detailplanlægning.

Efter drøftelse i en særlig nordisk embedsmandsgruppe har ministerrådet på sit møde d. 7. december 1983 besluttet at der ydes et tilskud på i alt 10 mill. DKK fordelt med 3 mill. DKK i 1985, 3,5 mill. DKK i 1986 og 3,5 mill. DKK i 1987 under forbehold af de nationale parlamenters godkendelse. Tilskuddet gives som en særbevilling udenfor kulturbudgettets rammer og fordeles på de 4 deltagende lande i forhold til de 4 landes til enhver tid fastsatte andel af udgifterne på det nordiske kulturbudget. Bevillingen skal forvaltes af en stiftelse som de naturvidenskabelige forskningsråd i Danmark, Finland, Norge og Sverige i fællesskab agter at etablere med henblik på at opbygge og senere drive det nordiske teleskop i Las Palmas.

4.2.3 Acceleratorsamarbejde (jfr rek. nr 5/1982)

I første halvdel af 70'erne forhandlede man om anskaffelse af en fællesnordisk accelerator til brug for atomfysikken. Disse forhandlinger resulterede i, at det blev besluttet ikke i fællesskab at anskaffe en sådan accelerator, men i stedet etablere den nordiske acceleratorkomité, der skal arbejde for nordisk samarbejde i forbindelse med udnyttelse af acceleratører i og udenfor Norden.

Spørgsmålet om nordisk samarbejde indenfor den acceleratorbaserede forskning er i de seneste år atter blevet aktuelt. Det blev således behandlet på en konference, som de naturvidenskabelige forskningsråd i NOS-N afholdt i slutningen af 1981, ligesom Nordisk råd har opfordret ministerrådet til opmærksomt at følge den nationale udvikling på dette område.

I forbindelse med at den europæiske atomforskningsorganisation CERN har besluttet at opføre en ny og væsentligt større accelerator end den, organisationen for øjeblikket har i Genève, har den svenske regering fået mulighed for at overtage en "lagringsring" fra CERN, som det nu er tanken at flytte til Uppsala, hvor forberedelserne allerede er igang.

Omkostningerne ved flytningen og geninstalleringen er skønnet til at blive ca. 40 mill SEK. Svenske atomfysikere har samtidig foreslået, at der opføres en supraledeende tungionaccelerator i Sverige, enten i tilknytning til AFI i Stockholm eller i tilknytning til GWI og projekt CELSIUS i Uppsala. Den svenske regering har i november meddelt, at man ikke i de nærmeste år vil bygge en tungionaccelerator i Sverige.

I Finland har en kreds af atomfysikere fremsat forslag om, at der skal bygges en tilsvarende tungionaccelerator i Jyväskylä til en pris af ca. 35 mill FIM. Dette forslag er blevet optaget i det finske undervisningsministeriums udredning om "högskolornas apparaturanskaffningar" som blev afgivet i februar 1983. Jyväskylä universitet har modtaget en bevilling til udarbejdelse af en mere detaljeret projektbeskrivelse, der skal afleveres til den finske regering i foråret 1984.

På baggrund af disse planer har Nordisk forskningspolitisk råd i juni behandlet spørgsmålet om etablering af to supraledeende tungionacceleratorer i henholdsvis Sverige og Finland.

Rådet har således i en udtalelse til ministerrådet fremhævet, at det, på baggrund af de begrænsede ressourcer som i de nordiske lande er til rådighed såvel til nyanlæg som til genanskaffelser af videnskabeligt udstyr, vil være en uhensigtsmæssig ressourceudnyttelse, at der på samme tid opføres to næsten identiske anlæg af denne størrelsesorden i Norden.

Rådet har derfor anbefalet ministerrådet, at man – såfremt der skal bygges tungionacceleratorer i Norden – kun bygger ét anlæg af høj kvalitet, som kan udnyttes fuldt ud.

4.2.4 Samarbejde om arktisk forskning

På baggrund af den svenske Ymer-80-ekspedition til arktiske havområder med statsisbryderen Ymer fremsatte medlemmer af Nordisk råd i 1981 et forslag til rekommandation om fællesnordisk indsats i den arktiske forskning. Forslaget var bl. a. begrundet i den meget dyre udrustning, der er nødvendig til gennemførelsen af en isbryderekspedition som Ymer-80.

Efter Nordisk råds vedtagelse af rek. nr. 15/1983 om samarbejde indenfor den arktiske forskning har spørgsmålet om et øget nordisk samarbejde indenfor den arktiske forskning i bred forstand været drøftet i samarbejds-

nævnet for de nordiske naturvidenskabelige forskningsråd (NOS-N). Rådet for naturvidenskabelig forskning under Norges Almenvitenskapelige Forskningsråd (NAVF) har påtaget sig at arrangere en nordisk konference om emnet med henblik på at skabe oversigt over nordiske naturvidenskabelige forskeres ønsker om og holdninger til et øget nordisk samarbejde om udforskningen af de særlige forhold i de arktiske områder. Denne konference vil blive afholdt i sommeren 1984.

Spørgsmålet blev endvidere drøftet på Nordisk forskningspolitisk råds møde i juni, hvor det blev vedtaget at gennemføre en tilsvarende udredning af interessen for øget nordisk samarbejde omkring arktisk forskning indenfor samfundsvidenskab og humaniora. Det forskningspolitiske råd vil tage det samme spørgsmål op igen på baggrund af de nævnte udredninger og konferencer.

Selv om udgangspunktet for medlemsforslaget i Nordisk råd kan siges at have været spørgsmålet om "instrumentsamarbejde", vil behandlingen af rekommandationen således omfatte et bredere spektrum af samarbejdsmuligheder omkring den arktiske forskning.

4.3 Nordiska forskarstipendier och forskarsymposier

Nordiska ministerrådet upprättade år 1979 en försöksordning för nordiska forskarstipendier respektive nordiska forskarsymposier. Försöksordningen har varat från 1 juni 1979 till utgången av 1982. Medel till fortsatt drift av aktiviteterna under år 1983 och 1984 finns uppförda på kulturbudgeten, och ministerrådet har sålunda tidigare indirekt fattat ett preliminärt beslut om fortsättning av aktiviteterna även efter försöksordningens utlopp.

På basen av en utvärdering av försöksordningen samt ett uttalande från Nordiska forskningspolitiska rådet har ministerrådet härefter i juni 1983 beslutat att nordiska forskarstipendier och nordiska forskarsymposier tillsvidare skall upprätthållas som poster på den nordiska kulturbudgeten. För tillfället utarbetas stadgar för de nämnda ordningarna i överensstämmelse med de hittillsvarande riktlinjerna och med beaktande av synpunkter framförda av FPR. Ministerrådet har härvid speciellt fäst sig vid FPR:s synpunkter om behovet att stimulera forskarutväxlingen på det tekniska området och rekommandationen att eventuellt utforma ett speciellt delprogram för teknisk forskarutväxling.

När det gäller forskarsymposierna har FPR även pekat på nackdelar och svårigheter som kan uppstå på grund av de många relativt små finansieringskällor som existerar för nordiskt forskningssamarbete. Enligt rådets uppfattning är det mindre ändamålsenligt, att forskare söker om stöd från flera små nordiska fonder till samma ändamål. Genom ett sådant förfarande ökas arbetsbördan såväl för forskarna som för styrande organ och administrationer, liksom det härigenom uppstår samordningssvårigheter.

Ministerrådet finder det derfor naturligt at man i den kommende administrationen av de nordiska forskarsymposierna strävar till en bättre koordinering med andra stödordningar för motsvarande ändamål.

4.4 Nordiske udlandslektorer

4.4.1 Lektorer i nordiske sprog

Nordisk Råd har vedtaget to rekommandationer om dette emne, dels i 1969 (rek. nr. 27/1969, slutbehandlet) og dels i 1977 (rek. nr 13/1977). Med udgangspunkt i rekommandationerne har der været udført udredningsarbejde, der bl. a. har givet sig udslag i rapporten "Norden i verden" fra 1979. Rapportens forslag har herefter været under videre bearbejdelse i forskellige fora, senest af samarbejdsnævnet for de nordiske lektoratsadministrationer, der er en uformel gruppering av nationale fagfolk og administratorer, som beskæftiger sig med lektoratsvirksomheden i det daglige.

Samarbejdsnævnet færdiggjorde i maj 1982 et forslag til handlingsprogram for et udvidet nordisk samarbejde om lektoratsvirksomheden. Det blev bl. a. foreslået, at der skulle ske en formalisering af det hidtil uformelle samarbejde mellem de nationale administrationer, og at der skulle etableres en sekretariatsfunktion.

Handlingsprogrammet blev sendt til udtalelse hos de rådgivende organer i hvert af landene (lektoratsudvalg el. tilsv.) Af remissvarene fremgik det, at de rådgivende organer i alle landene stillede sig positivt til et forstærket nordisk samarbejde på dette område.

De fleste stillede sig endvidere positivt bag forslaget om at indrette et samnordisk, beslutningsudførende organ, bestående af en sekretær i tilknytning til en eksisterende nordisk institution.

På grundlag af handlingsprogrammet, de indkomne høringssvar og en af ministerrådet præliminært fastlagt budgetramme på DKK 200.000, har lektoratsadministrationernes repræsentanter ved et møde i Reykjavík i maj 1983 udarbejdet en specificeret og prissat aktivitetsplan vedrørende perioden indtil udgangen af 1984.

Planen indeholder fire hovedpunkter som angår:

- Konferencevirksomhed (for samtlige nordiske lektorer i et bestemt sprogområde. Det tysktalende er foreslået som det første forsøg).
- Fællesnordiske kulturfremstød (til støtte for lektorernes daglige arbejde og som præsentation af aktuelle nordiske kultur- og samfundstemaer).
- Informationsmidler m. v.
- Biblioteksforsyning til lektorer i Polen.

Ministerrådet har på sit møde i december 1983 besluttet at støtte en etablering af et samarbejdsnavn for de nordiske lektoratsadministrationer, foreløbig for en fireårig forsøgsperiode. Sekretariatsfunktionen er ikke henlagt til et særligt organ men varetages efter en turnusordning af de respektive lektoratsadministrationer. Til gennemførelse af de opgaver, der

var indeholdt i aktivitetsplanen, har ministerrådet bevilget DKK 250.000 for 1984.

Ministerrådet har endvidere bemyndiget Embedsmandskomiteen for nordisk kulturelt samarbejde til at godkende en arbejdsorden for nævnet og at fastsætte årlige bevillingsrammer samt at sørge for, at der ved forsøgsperiodens afslutning gennemføres en evaluering og rapportering, der kan danne grundlag for stillingtagen i kulturaftalens organer om aktiviteternes videreførelse.

4.4.2 Lektoratsvirksomhed i den tredje verden

Nordisk råds kulturudvalg har i sin betænkning om det nordiske samarbejde (C 1/1983, suppl. 13, side 10) fundet, at det er værd at undersøge behovet og mulighederne for at udstrække lektoratsvirksomheden til den tredje verden. Kulturudvalget anfører, at naturlige lande kunne være sådanne, som Norden har et udviklingsarbejde igang med. Udvalget mener, at det er naturligt, at der også bliver tale om andre emner end de traditionelle (sprog, litteratur og samfundsforhold). Kulturudvalget understreger, at det på ingen måde har noget imod, at der kunne gives den nordiske model for samarbejde en større spredning.

Sagen er endnu i en indledende undersøgelsesfase. Undersøgelsen blev oprindelig initieret af informationer om, at der i lande i den tredje verden – hvoraf Latinamerika (Brasilien/Mexico) foreløbig er udtaget som forsøgsområde – er interesse for nærmere kontakter og samarbejdsrelationer med Norden og tilsvarende, at der i Norden er mangelfuld viden om dette områdes forhold på mange felter og niveauer. Arbejdets sigte er at søge efter organisatoriske former, herunder finansieringsformer, for et sådant samarbejde.

På ministerrådets møde i juni 1983 besluttedes om en analyse af forskellige måder for fælles information om de nordiske lande i udlandet. (Jfr afsnit 2.7.3.). Det fremgik bl. a. af drøftelserne på ministerrådets møde, at en mulig måde at informere på kunne være lektoratsvirksomhed af den type, der omtales i kulturudvalgets betænkning (se ovenfor).

Nordisk samfund for Latinamerikaforskning (NOSALF), der er en bidragsinstitution på kulturbudgettet, arrangerer i maj 1984 en latinamerikakonference, hvor der foruden repræsentanter for berørte uddannelses- og forskningsmiljøer i Norden tillige vil være repræsentanter fra Latinamerika til stede. Dette ville sandsynligvis være et egnet forum for fremlæggelse af den beslutning, ministerrådet har taget og til at få synspunkter og forslag angående en nordisk strategi for lektoratsudvekslinger med Latinamerika.

For at muliggøre at drøftelserne får et konkret indhold, må der nu fremskaffes nærmere viden om de eksisterende anknætningsfelter eller interessenter i forsknings- og universitetsverdenen og en afklaring af, på hvilke områder Norden vil være interesseret i og i stand til at komme med udvekslingstilbud. Det bør også i denne afklaringsproces vurderes, om

forbindelserne kan arrangeres som almindeligt kendte gensidige kontakter og ordninger mellem universitetet o.l., eller om der i et vist omfang vil være behov for mere formaliserede ordninger (fællesforberedte kulturaf-taler el. tilsv.).

Et forslag om en udredning af spørgsmålene forberedes for tiden for behandling i ministerrådet i begyndelsen af 1984.

4.5 Højere uddannelse

4.5.1 Generelt

Mobilitet har været overskriften for arbejdet med højere uddannelse i de seneste år. Aktiviteterne har centreret sig omkring tre større problemkredse:

- Forudsætninger for øget mobilitet
- Overordnede uddannelsesmæssige problemstillinger
- Forsøgsprojekter indenfor afgrænsede uddannelsesområder samt i forbindelse hermed
- Deltagelse i internationalt samarbejde, der angår sådanne emner.

Indenfor disse rammer har kulturaftalens organer bevilget midler til konkrete tiltag, som der redegøres nærmere for i det følgende. Som det fremgår heraf, er der ikke for nærværende truffet beslutning om nye eller fortsatte bevillinger til projekter, der sigter på øget samarbejde om højere uddannelse.

4.5.2 Forudsætninger for mobilitet

I 1982 bevilgedes midler til samarbejde mellem studievejledere ved universiteter og højskoler i samtlige nordiske lande. Midlerne er anvendt til planlægning og gennemførelse af en konference i 1983 i Fredensborg, Danmark for godt 50 vejledere fra samtlige nordiske lande.

Konferencen blev planlagt med særlig vægt på at drøfte problemerne for studerende, der ønsker at gennemføre specialiserende studier i uddannelsens afslutning i et andet nordisk land for herigennem eksempelvis at opnå en profil, der ikke gives i hjemlandet.

Konferencen viste bl. a., at der er stor afstand mellem nordiske intentioner om adgangen til at studere i et andet nordisk land og den reelle situation. Som grund hertil pegedes både på informationsproblemer overfor de studerende og på manglende viden hos studievejlederne selv samt på manglende fleksibilitet i administrationen i de faglige miljøer på institutionerne.

Det var den almindelige opfattelse, at konferencen var et første skridt i den rigtige retning: – at skabe regelmæssige og organiserede kontakter mellem studievejledere i de nordiske lande. Umiddelbart gav konferencen anledning til etablering af en række personkontakter og til kontakter mellem vejledergrupper i flere nordiske lande.

Rapport fra konferencen med referat af gruppedrøftelserne og anden dokumentation forventes færdiggjort i årsskiftet 1983/84.

Til at videreføre det samarbejde, der begyndtes med Fredensborgkonferencen, er der blevet nedsat en arbejdsgruppe, der består af to studie-/erhvervsvejledere fra hvert af de nordiske lande. Gruppen er bl. a. ansvarlig for at arrangere temakonferencer. Den første konference af denne art er allerede planlagt til våren 1984. Den foreløbige titel er: Vejledning i 1990-erne.

Fjerde udgave af studiehåndbogen "Att studere i Norden", der udkom i 1981, indeholdt ikke oplysninger om højere uddannelse i de selvstyrede områder. De nylige ændringer af kulturaftalen samt de forslag, der er kommet fra brugerside med hensyn til ændrede informationer eller ændret oplægning, gør det rimeligt at igangsætte revisionsarbejdet til 5. udgave. De etablerede kontakter til studievejlederne i hele Norden vil være nyttige til dette arbejdes relativt hurtige gennemførelse.

4.5.3 Overordnede uddannelsesmæssige problemstillinger – Lærermobilitet mellem de nordiske lande

De nordiske universitetsrektorers råd har haft sit seneste plenummøde i begyndelsen af juni 1983. Med henblik på behandling i dette regie har man i et brev til rådet peget på det formålstjenlige i at kunne etablere et system for universitetsundervisere svarende til det, der eksisterer for forskere (forskerkurser m. v.).

Som eksempler på problemer, som rådet eller dets arbejdsudvalg blev bedt om at overveje, blev følgende nævnt:

- Hvordan kan der etableres betalingsregler for køb af lærertid, uden at køberinstitutionen skal betale et stort overhead i lighed med "arbejde for fremmede rekvirenter"?
- Hvilke regelændringer kræves for at "sælgerinstitutionen" skal kunne beholde pengene?
- Er der mulighed for at lade undervisningstid ved fremmed institution indgå i en lærers pligtige undervisning? Placering/fordeling af forskningstid?
- Hvorledes og hvem skal finansiere ekstraomkostninger til ophold og rejse for lærerne (er eventuelt en nordisk forsøgsordning interessant at drøfte)?
- Variation i lønniveau mellem de nordiske lande. Prissættelse pr. undervisningstime?
- Ansættelsesmyndighed og arbejdsgiveransvar for "fælleslærere"?
- Pensionsproblemer, herunder optjeningsperioder/pensionsstørrelser? (er det for sådanne problemer en mulighed, at man gør lærerne til nordiske tjenestemænd, og således lader dem omfatte af de gældende nordiske regler for tjenestemænd ved nordiske institutioner). Er dette foreneligt med universiteternes autonomi?

- Konsekvenserne af, at akademikeroverenskomsterne er forskellige i de nordiske lande?

4.5.4 Forsøgsprojekter indenfor afgrænsede uddannelsesområder

- Udredningen vedrørende nordisk samarbejde om uddannelsesområdet marin teknologi/offshore-teknik

Som et praktisk samarbejdsforsøg på et afgrænset område besluttede Embedsmandskomiteen for nordisk kulturelt samarbejde i 1982 at udrede muligheder og former for et konkret nordisk samarbejde indenfor uddannelsesområdet marin teknologi/offshore-teknik. Til at gennemføre udredningen beskikkedes en arbejdsgruppe (den nordiske offshoregruppe) bestående af to repræsentanter for hvert af de nordiske landes tekniske højskoler eller tilsvarende institutioners relevante fagafdelinger.

Drøftelserne i gruppen har vist, at der særligt for nogle nordiske lande er akutte problemer med at uddanne tilstrækkelig arbejdskraft til sektorens behov. Som en løsning, der forholdsvis hurtigt kunne få effekt, har det været drøftet at foreslå kulturaftalens organer, at der etableres en fællesnordisk efteruddannelseskursusserie. Hvert land skulle heri være ansvarligt for et kursus på et område, hvor det råder over særlig ekspertise.

Af drøftelserne er det imidlertid også fremgået, at den oprindelige begrænsning af undersøgelsesfeltet til kulbrinteefterforskningen nok er for snæver. Det bør derfor overvejes at vurdere fællesnordiske samarbejds muligheder bredt indenfor havforskningssektoren og heri inddrage såvel kulbrinteområdet som andre havressourceområder. Gruppens rapport med forslag forventes at foreligge inden udgangen af 1983.

- Nordkalotsamarbejdet

Der har siden 1971, hvor en nordkalotkommission dannedes, bestået et samarbejde mellem universiteter og højskoler på Nordkalotten. Indledningsvis var der tale om et forskningssamarbejde med særligt sigte på projekter med tilknytning til Nordkalotregionens natur-, kultur- og erhvervsforhold.

I 1980 bevilgedes bidrag til et forsøgsprogram, der havde til formål at udvide samarbejdet om højere uddannelse indenfor regionen. Forsøgsperioden afsluttes i efteråret 1983, hvor samarbejdskommissionen skal forelægge kulturaftalens organer en rapportering om forsøgets forløb og komme med forslag til, hvordan en eventuel videreførelse af samarbejdet kan organiseres, indholdsmæssigt og økonomisk.

Ved en konference, som fandt sted i midten af september 1983, præsenterede samarbejdskommissionen resultatet af forsøgsperioden. Man har i løbet af denne udført et analysearbejde, og på grundlag af dette udarbejdet et fælles uddannelsesprogram. Programmet er opbygget således, at studieveje, der starter f. eks. ved Tromsø Universitet kan fortsættes eller afsluttes ved en anden højere uddannelsesinstitution på Nordkalotten. Systemet omfatter nu de tre universiteter (Uleåborg, Tromsø og Umeå) samt højsko-

lerne i Luleå og Narvik. Men samarbejdskomiteens virksomhed omfatter tillige højskolerne i Rovaniemi, Alta og Bodø, som på længere sigt må forventes at blive omfattet af det fælles studieprogram.

Uddannelsessamarbejdet må ses i sammenhæng med de foreliggende regionalpolitiske rekommandationer, som er vedtaget af Nordisk råd, og som allerede har givet sig udslag i et bredt sammensat arbejde i regie af Nordisk embedsmandskomité for regional politik.

Konferencen redegjorde således for den betydning, uddannelses- og forsknings samarbejdet har haft socialt, kulturelt og erhvervsmæssigt i området. Det har medvirket til at fastholde ungdom i regionen under og efter uddannelsesperioden og har hermed givet grundlag for en aktiv erhvervsudvikling. Uddannelsessamarbejdet, der oprindeligt kun omfattede universiteterne, har endvidere medvirket til etablering eller udbygning af højere uddannelsesinstitutioner i regionen og har ved den skete puljning af ressourcerne bevirket, at man nu her kan tilbyde uddannelser, som ungdommen tidligere måtte søge i landenes sydligere regioner. Det har endvidere været muligt indenfor alment kendte uddannelser at beskæftige sig med specifikke Nordkalotproblemstillinger.

Forsøgsprojektet har også interesse udover regionen selv, fordi det herigennem er vist, at det er muligt at opbygge fællesuddannelser på tværs af landegrænser, sprogbarrierer samt forskellige uddannelses- og institutionsmæssige strukturer. Forsøget fremstår herved som et pilotprojekt, der bør følges op i andre dele af Norden.

Samarbejdskomiteen optog i 1982 Islands Universitet i arbejdet. Det er nærliggende at tænke sig, at også Færøerne og Grønland kunne optages i komiteen, således at den kommende udbygning af de fælles uddannelseslinier kunne optage færøske og grønlandske institutioners tilbud. Et første skridt ville måske nok være, at færøsk og grønlandsk ungdom fik muligheder for at nyttiggøre de tilbud, der nu er tilvejebragt indenfor Nordkalotregionen. For disse tanker taler, at der er klare sammenfald mellem uddannelses- og erhvervsprioriteringer på Nordkalotten og i de nævnte områder, som også m. h. t. klimatiske forhold, natur og kultur har berøringsflader med hverandre.

4.5.5 Samarbejdsbestrebelse udenfor kulturaftalens organer

Ministerrådet og dets organer er regelmæssigt blevet inviteret til som observatør at deltage i Europarådets møder angående højere uddannelse og forskning indenfor rammerne af CCPU (Standing Conference on University Problems).

Et af de problemfelter Europarådet har beskæftiget sig med er mobilitet og ækvivalens. Hensigten er dels at nå frem til bredt omfattende deklamationer, rekommandationer og konventioner angående samordning af landenes regler vedrørende akademisk mobilitet og ækvivalens dels at medvirke til praktiske samarbejdsordninger mellem to eller flere lande.

Som en effekt af disse bestræbelser er to systemer under opbygning i de 21 medlemslande: Nationale mobilitetsinformationscentre (MIC) og nationale ekvivalensinformationscentre (NEIC).

Disse skal dels være nationale dokumentationscentre, der samler alle relevante oplysninger på de to områder, dels skal de være kontaktorganer for samarbejde mellem landene. I de fleste lande varetages de nævnte opgaver af undervisningsministeriernes internationale afdelinger. Dette gælder indenfor Norden alle lande med undtagelse af Norge, der har etableret et særligt organ til formålet. Sverige er ved at opbygge de anbefalede særlige informationsorganer. Den tyske Forbundsrepublik har såvel et center af typen MIC (Deutscher Akademischer Austauschdienst) som et af typen NEIC (Zentralstelle für Ausländisches Bildungswesen). Sidstnævnte har ytret interesse for nærmere kontakt med kulturaftalens organer. Også i England og Holland findes allerede særlige informationsorganisationer (British Council og Netherlands Universities Foundation for International Cooperation).

Herudover beskæftiger Europarådets Standing Conference on University Problems sig også med efteruddannelsesspørgsmål og har bl.a. med kulturaftalens nordiske forskerkurser som forbillede iværksat et europæisk forskeruddannelsesprogram. Kommitten har endvidere diskuteret bredere forskningspolitiske spørgsmål og har i efteråret 1983 arrangeret en konference om de europæiske universiteters problemer, udfordringer og udviklingsmuligheder i de kommende år (''De europæiske universiteter frem til år 2000'').

4.6 Forskningsinstitutioner (tilsv.) på kulturbudgettet

I forbindelse med drøftelserne om handlingsprogrammet for Nordisk forskningspolitisk råd, er der peget på behovet for en meget bred vifte af evalueringer af eksisterende forskningsvirksomhed. Blandt ønskelige evalueringer er der således peget på:

- evaluering af de faste institutioner
- evaluering af det forskningsrådgivende og -finansierende system indenfor ministerrådsorganisationen
- evaluering af det samlede nordiske system for forsknings- og udviklingsarbejde (FoU)
- evaluering af forskningsvirksomheden indenfor enkelte discipliner.

I det følgende behandles de to evalueringer, der for øjeblikket foregår for institutioner under det nordiske kulturbudget sammen med en tredje evaluering, som overvejes igangsat i nær fremtid.

4.6.1 Planlægningsgruppen vedrørende det fremtidige havforskningssamarbejde

Allerede længe inden kulturaftalens ikrafttæden var der etableret en række nordiske samarbejdsorganer med stærkt specialiserede arbejdsopgaver. Før 1972 var der således oprettet tre nordiske kollegier for grundvidenskabeligt samarbejde på fagområder, der mere eller mindre falder ind under hovedrubrikken havforskning:

- Nordisk kollegium for marinbiologi
- Nordisk kollegium for fysisk oceanografi
- Nordisk kollegium for økologi.

En nordisk initiativgruppe foreslog i 1973, at der skulle oprettes et "Nordisk kollegium for maringeologi". Forslaget blev afvist og da initiativgruppen genfremsatte forslaget i slutningen af 1970'erne blev det igen afvist. I stedet pegede man på, at der må kunne skabes andre organisatoriske rammer, der kan sikre, at maringeologien bliver inddraget i det nordiske havforskningssamarbejde. Samtidig understregede man, at der ikke umiddelbart vil være mulighed for at bevilge flere samnordiske penge til denne del af det nordiske kultursamarbejde.

I januar 1983 godkendtes et kommissorium for en planlægningsgruppe der består af repræsentanter for de tre nævnte nordiske kollegier, samt for de nordiske naturvidenskabelige forskningsråd og nogle maringeologer.

Planlægningsgruppens hovedopgaver ifølge kommissoriet kan opsummeres i følgende punkter:

- udarbejde en oversigt over de tilgængelige ressourcer på såvel nationalt som nordisk plan
- overveje hvordan man kan sikre den bedst mulige udnyttelse af de nationale ressourcer i det nordiske samarbejde
- overveje om hovedvægten skal flyttes fra forskeruddannelsesaktiviteten til projektsamarbejde indenfor den nordiske havforskning
- vurdere behovet for tværfagligt samarbejde
- vurdere hvorledes maringeologien kan passes ind i den organisatoriske opbygning, evt. ved etablering af een samlet nordisk organisation for havforskningssamarbejdet.

Det er forudsat, at der ikke regnes med bevillinger udover de DKK 2,5 mill., der i 1983 er bevilget til de tre eksisterende kollegier.

Gruppens slutrapport, der vil indeholde en status over havforskningens aktuelle situation i de nordiske lande samt forslag til fremtidig struktur for samarbejdet og prioritering af arbejdsopgaverne, afgives til årsskiftet.

Rapporten vil blive behandlet i Nordisk forskningspolitisk råd, hvorefter ministerrådet i foråret 1984 vil tage stilling til rapportens forslag på baggrund af FPR's vurderinger.

4.6.2 *NORDICOM*

I november 1982 nedsattes en gruppe, der skulle evaluere NORDICOM's virksomhed, der har fundet sted siden 1979, hvor institutionen overførtes fra ministerrådets dispositionsmidler til finansiering som fast post på kulturbudgettet. Evalueringen skulle give grundlag for en stillingtagen i kulturaftalens organer til fortsat nordisk drift af samarbejdet om massekommunikationsforskning. Det skulle endvidere i forbindelse med evalueringen undersøges i hvilket omfang omkostningerne ved samarbejdsaktiviteterne kunne dækkes ved egne indtægter, f. eks. ved salg af institutionens publikationer/tjenester samt i hvilket omfang, virksomheden kunne knyttes til nationale og nordiske BDI-systemer (bibliotek-dokumentation-information).

Evalueringsgruppen afgav i midten af september 1983 sin slutrapport. Endvidere blev der indhentet synspunkter og forslag vedrørende rapporten fra NORDICOM's styrelse. Styrelsen har i store træk kunnet tilslutte sig den opfattelse af virksomheden, som rapporten har redegjort for. For så vidt angår institutionens formål og organisation er der i evalueringsrapporten kun fremført forslag om mindre ændringer, herunder at det findes hensigtsmæssigt, at koordineringen af bibliografi og nyhedsbrevsfunktionerne, der nu foregår fra Århus, styrkes ved at udvide bibliografisekretærens stilling fra halv- til heldags.

Med hensyn til såvel de trykte publikationer som databasen er der peget på forhold, som det foreslås, at der arbejdes videre med. For de trykte publikationers vedkommende er der peget på, at ny teknologi bør indarbejdes, således at man via EDB kan gå direkte fra indkodet datagrundlag til trykning. Det skulle herigennem være muligt både at opnå en hurtigere og mere ajourført redaktionsfase og tilsvarende at billiggøre udgivelserne. For så vidt angår de EDB-baserede tjenester konstateres, at online-søgessystemet endnu knapt nok har passeret et forsøgsstadium. Der er behov for en konsolidering og udbygning af såvel teknologi som markedsføring.

Generelt konstateres, at den forløbne tid ikke har givet mulighed for at opbygge en så gennemprøvet ordning, at det nu endeligt kan afgøres, om og hvordan en videreføring af institutionen mest hensigtsmæssigt sker. Der er derfor foreslået en konsolideringsperiode – i første omgang på tre år – i løbet af hvilken der dels kan ske en færdiggørelse af databasesystemet, dels kan skabes forudsætninger for en overførelse af NORDICOM's aktiviteter enten til en anden nordisk institution - NORDINFO har været nævnt – eller til et nordisk samarbejde, der finansieres udelukkende nationalt. Ministerrådet vil i 1984 tage stilling til evalueringsrapporten og til det fortsatte samarbejde om massekommunikationsforskning.

4.6.3 *Nordisk vulkanologisk institut*

Nordisk vulkanologisk institut er etableret i 1973 og har virket siden da, stort set med samme antal ansatte. Institutet har ikke på noget tidspunkt været genstand for evaluering.

I forbindelse med finansielle problemer, der er slået igennem i årene efter 1980, og som også gælder kulturaftalens øvrige institutioner på Island, har institutionen flere gange påpeget, at inflation og kursudvikling har medført en udhuling af de midler, der er tilgængelige for driften, således at det ikke længere er muligt at opretholde det aktivitetsniveau, der var forudsat ved institutionens etablering.

Bedømmelse af instituttets fremtidige virksomhed og aktivitetsniveau kræver en evaluering af instituttets nu tiårige forskningsvirksomhed. Efter forslag fra Nordisk forskningspolitisk råd besluttede ministerrådet i december 1983 at nedsætte en arbejdsgruppe, der i løbet af 1984 skal gennemføre en evaluering af NORDVULC.

5 Allmänkulturell verksamhet

5.1 Verksamhet och planering 1983

I samband med att mandatperioden för Rådgivande kommittén för allmänkulturell verksamhet (RKK) går ut vid slutet av 1983 har kommittén lagt fram en utvärdering vilka arbetsuppgifter i det nordiska kultursamarbetet som bör prioriteras under de närmaste åren. Kommittén har speciellt lagt vikt vid verksamheter för ungdom, lokalt kulturarbete och en prioritering av folkupplysningssamarbetet.

Ministerrådet har i enlighet med förslag från RKK beslutat att antalet medlemmar i kommittén från 1984 reduceras från 20 till 11 (jfr 2.4).

5.2 Samarbete mellan folkrörelser

Stödet till folkrörelsernas verksamhet omfattar tre poster på budgeten för nordiskt kulturellt samarbete: nordiskt ungdomssamarbete, nordiskt folkbildningssamarbete och nordiskt idrottssamarbete. Tillsammans utgjorde budgetanslagen under 1983 DKK 4.268.000 för dessa ändamål. Härtill kom bidrag till amatörteaterverksamhet med DKK 345.000 samt från ministerrådets dispositionsmedel DKK 360.000 till amatörmusiksamarbete. Från Nordiska kulturfonden utdelas vidare anslag till projekt som genomförs i regi av olika folkrörelser.

Enligt beslut av ministerrådet fattas de slutliga besluten angående fördelning av medel till nordiskt folkbildningssamarbete och nordiskt idrottsstöd numera av styrelsen för Nordiska kulturfonden efter sedvanlig beredning inom kultursekretariatet och i vissa fall av RKK.

Med stöd i bl a uttalanden från Nordiska rådets kulturutskott och i ministerrådsförslaget om nordiskt kultursamarbete under 1980-talet (rek nr 10/ 1983) höjde ministerrådet för 1983 anslagen till nordiskt ungdomssamarbete till DKK 2.370.000, en aktivitetsökning med 19% och till nordiskt idrottssamarbete till DKK 500.000, en aktivitetsökning med 51,5%. Enligt de av ministerrådet under hösten 1981 fastställda reglerna för ett perma-

ment idrottsstöd har även Svalbard nu kommit att omfattas av stödreglerna för idrottsutbytet. (Se bilaga 3).

För 1984 har anslaget till ungdomssamarbete ökat med DKK 100.000 i syfte att bereda en större del av ungdomen möjlighet att dra nytta av stödordningen. Anslaget till folkbildningssamarbete har ökat med DKK 300.000. I anvisningarna för anslagets användning anges, med utgångspunkt bl a i önskemål som framförts av RKK att "anslaget bör ge möjlighet till en viss täckning av administrationskostnaderna för enskilda projekt, en mindre restriktiv prövning av ansökningar som inte är engångsprojekt och ökat stöd till bilateralt/regionalt kultursamarbete" (jfr. Nordiska rådets rek nr 8/1982). En kartläggning av hur stödet till folkbildningsarbetet använts under åren 1975–1982 visar att antalet organisationer som har erhållit medel under denna period fördubblats. Dessutom visar analysen att stödet kommit att utgå till en betydligt mera vidgad verksamhet. RKK har därvid funnit det ändamålsenligt om stödet kan utökas.

5.3 Etniska och språkliga minoriteter

Arbetet med de etniska och språkliga minoriteterna i Norden bygger på den grundläggande principen, att minoriteterna bör ha möjlighet att på egen grundval utveckla sina kulturer, jämsides med att de får stöd till att på lika villkor ingå i det nordiska samarbetet.

Ministerrådet har från 1979 på försök etablerat en speciell stödordning för fördelning av stöd till vissa samiska kulturaktiviteter. Till denna finansiering har avsatts en beviljning som för 1979 var DKK 100.000, för 1980 DKK 125.000, för 1981 DKK 150.000, för 1982 DKK 190.000 och för 1983 DKK 200.000. Fördelning av denna beviljning har gjorts av Nordiska samerådet.

I anslutning härtill tillsatte ministerrådet i april 1980 en utredning, som skulle framlägga en plan för ministerrådets medverkan i den långsiktiga utvecklingen av det samiska kulturlivet. Utredningens förslag, Samisk kulturliv (NU 1981:6), framlades i april 1981. På grundval av en genomgång av nu pågående eller planerade samiska kulturaktiviteter föreslås ett antal åtgärder som tar sikte dels på ministerrådets och andra nordiska organs engagemang, dels också på de nationella myndigheternas insatser.

Bland utredningens konkreta förslag kan bl a nämnas inrättandet av en samisk kulturfond och anställning av en fast samisk kultursekreterare. Vidare föreslås med nationella insatser utbildningskurser för samiska bildkonstnärer, högre undervisning i samisk hantverkskonst (duodji), en konsulenttjänst i musik, utgivning av samisk litteratur, inrättande av en samisk teater och stöd till en samisk filmproduktion. Utredningen var under första halvåret 1982 på remiss till berörda nordiska instanser och intressenter.

Det speciella stödet till samiska kulturaktiviteter av engångskaraktär via Nordiska samerådet har av ministerrådet fördubblats från 1983 till 1984

och uppgår nu till DKK 400.000. Till detta kommer att ministerrådet under hösten 1983 beslutat om en försöksverksamhet för utveckling av det samiska kulturlivet i form av en särskilt anställd sakkunnig under en treårsperiod från 1984. Den sakkunnige har knutits till Nordiska samerådets sekretariat i Utsjoki. För verksamheten under 1984 har anvisats ytterligare DKK 400.000. Detta innebär att det samlade stödet till samiskt kulturliv har ökats från DKK 200.000 i 1983 till DKK 800.000 i 1984 på den nordiska kulturbudgeten.

En utredning har gjorts om problemen kring produktion och distribution av talböcker och punktskriftsböcker i Norden (rek nr 7/1982). Rapporten vil presenteras på nyåret 1984 og derefter bli utsänd på remiss.

5.4 Nordens Hus m m

Upprätthållandet och utvecklingen av de kulturella förbindelserna mellan de områden som av geografiska och etniska skäl har en egen eller en särpräglad kultur och de övriga länderna i Norden är en viktig uppgift för det nordiska kultursamarbetet. Insatserna på detta område har av historiska skäl nått olika långt. Till de områden för vilka särskilda insatser aktualiserats hör Island, Färöarna, Grönland, Åland og sameområdet. Gemensamt för dessa områden är dels att de alla, i bokstavlig eller överförd mening, är "ö-områden", dels att kulturförbindelserna med dem och övriga Norden är förknippade med mer eller mindre allvarliga ekonomiska problem.

Förbindelserna med Färöarna, Grönland och Åland har i viss mån kommit i ett nytt läge genom Nordiska rådets beslut om vidgad representation för dessa områden och genom ändringarna i bl a Helsingforsavtalet och kulturavtalet.

Nordens Hus i Reykjavík har en etablerad ställning i det isländska kulturlivet. Institutionen har under några år haft att kämpa med ekonomiska svårigheter som vållats av bl a inflation och valutaförhållanden. Såväl ministerrådet som den isländska regeringen har genom tilläggsanslag medverkat till en lättnad i situationen. Mot bakgrunden av en undersökning som ministerrådet låtit göra genom en särskild sakkunnig har institutionens budget för 1983 justerats. En fortlöpande översyn av budgetutvecklingen kommer enligt ministerrådets beslut att göras regelbundet för Nordens Hus liksom för övriga institutioner på kulturbudgeten. Det är ministerrådets avsikt att den verksamhet som avsetts också skall kunna upprätthållas.

I 1975 traf Ministerrådet bl. a. på rekommandation af Nordisk Råd principbeslutning om at etablere et kulturcenter på Færøerne. Byggeriet startede i september 1980 og afsluttedes officielt med husets indvielse den 8. maj 1983. Nordens Hus på Færøerne finansieres af de nordiske lande og Færøernes Landsstyre i fællesskab.

Med huset er skabt fysiske rammer for den virksomhed, som er dette projekts grundidé: at fremme formidlingen af nordisk kultur til Færøerne, og færøsk kultur til det øvrige Norden, samt tjene Færøernes eget kulturliv – ikke blot i Tórshavn, men for alle øerne. Huset er til alle interesse- og aldersgrupper, både ved særlige begivenheder og ved daglig aktivitet.

Som udgangspunkt for denne virksomhed er bygningen indrettet til både teater-, koncert-, film-, udstillings-, konference- og mødeformål samt til studieophold, folkedans, cafeteria, håndbogsbibliotek, læse- og lytterum, atelier og grafisk værksted.

Efter indvielse er husets første virksomhedsår startet med et program i overensstemmelse med disse idé- og bygningsmæssige hensigter for projektet.

Beträffande det åländska kulturlivet och dess relationer till det övriga Norden har på uppdrag av ministerrådet en särskild utredning genomförts. Syftet med utredningen var att få underlag för en bedömning av förutsättningarna för ett Nordens institut på Åland. Remissbehandling genomfördes av undervisningsministeriet i Finland.

Vid remissbehandlingen av utredningen konstaterades att denna kunde ligga till grund för den fortsatta beredningen av frågan. Utredningen över-sändes till Nordiska rådet och i rek nr 12/1983 rekommenderas ministerrådet att inrätta ett Nordens institut på Åland. I enlighet härmed har ministerrådet under hösten 1983 beslutat avsätta medel under 1984 för fortsatt utredningsarbete.

Det senast tillkomna området för strävandena att nå bättre kontakt mellan "kulturöarna" och det övriga Norden är Grönland. Nordiska rådet gav i ett yttrande vid Nordiska rådets session i Helsingfors (yttrande nr 2/1982) sin önskan till känna, att ministerrådet till sessionen 1983 skulle lägga fram ett förslag om utveckling av kulturförbindelserna mellan Grönland och det övriga Norden. Kontakter har inletts med berörda instanser i första hand på Grönland. En första uppgift är att kartlägga vilka möjligheter, behov och önskningsar som kan finnas på området. Kartläggningen sker med utgångspunkt i samma kulturbegrepp som anges i det nordiska kulturavtalet.

En huvudförutsättning för att önskemålen om förbättrade insatser när det gäller förbindelserna med dessa kulturområden är som konstaterats att medel kan ställas till förfogande. Det fortsatta arbetet ställer också krav på prioritering mellan dessa arbetsuppgifter och andra uppgifter på kulturbudgeten, liksom mellan de angivna uppgifterna inbördes.

5.5 Samarbetet kring barn och kultur (rek nr 20/1979)

På grundval av de positiva synpunkter som inkommit vid remissbehandlingen av Nordisk barnekulturrapport (NU 1978A:10) fattade ministerrådet i augusti 1980 beslut om att kultursekretariatet skulle inleda en projektverksamhet på området barn och kultur. För ändamålet avsattes DKK

250.000 för år 1980. För 1981 avsattes ytterligare DKK 200.000. Medlen har huvudsakligen utnyttjats för tre projekt: Undersökning av verkningarna på barn av TVs införande på Färöarna, utgivning av temahäften angående barn och kulturaktiviteter och en nordisk barnmusikfestival.

I januar 1983 udarbejdes en rapport om forsøgsperioden (Børne- og kulturvirksomheden 1978–82). Rapporten er blevet evalueret af nationale børnekulturstanser og RKK med positivt resultat.

På baggrund af evalueringen besluttede Ministerrådet at intensivere indsatsene på børnekulturområdet inden for rammerne af et samlet arbejdsprogram, samt til dette formål at nedsætte en nordisk arbejdsgruppe for børnekulturområdet, bestående af 1–2 repræsentanter for hvert nordisk land. Arbejdsgruppen har en mandatperiode til 31.12.1985 og har fået til opgave at:

følge udviklingen på børnekulturområdet og holde kontakt med det arbejde, som sker nationalt og inden for andre nordiske organer, kontinuerligt rapportere om denne udvikling, samt fremlægge forslag, udkast og idéskitser til specielle nordiske fællesprojekter,

initiere projektvirksomhed samt gennemføre konferencer, seminarer o.l. på børnekulturområdet.

5.6 Kulturkonsumtionen i Norden (rek nr 16/1977)

Ett område som speciellt behandlats i ett nordiskt perspektiv gäller kulturkonsumtion och kulturindustrins effekter i Norden.

Ett seminarium för att belysa masskulturindustrins påverkan på kulturlivet genomfördes i oktober 1982. Som bakgrundsmaterial hade sekretariatet utgett två studier. Med utgångspunkt i förstudien "Om kultur- och mediestatistik i Norden" har arbetet på att utveckla en nordisk kulturstatistik förts vidare under medverkan av det nordiska utskottet för utbildnings- och kulturstatistik (NUUK) och Nordisk statistisk sekretariat. Ministerrådet medverkar även i UNESCO:s arbete på att uppnå en standardisering av europeisk kulturstatistik.

5.7 Amatörorganisationer

Amatörteaterstödet utgör sedan 1981 en fast post på kulturbudgeten. För 1983 utgjorde stödet, som utdelas genom Nordiska amatörteaterrådet, DKK 345.000. Med utnyttjande av detta anslag anordnade rådet en uppmärksammas festival i Oslo sommaren 1983.

Støtte til nordisk amatørmusiksamarbejde er i 1983 fortsat inden for en støtteordning på forsøgsbasis i regi af samarbejdsorganet SAMNAM, der har virket siden 1980. For 1983 var bevilgningen DKK 360.000 og for 1984 DKK 400.000. Støtteordningen giver fortrinsvis støtte til kormusikken i de nordiske lande. Ordningen vil efter forsøgsperioden blive evalueret i vinteren 1983/84.

5.8 Kulturförmedling

På Nordkalotten har under ett antal år ett utställningssamarbete genomförts med anslag från ministerrådets dispositionsmedel. Från 1984 har Nordkalottmuseets verksamhet förts in under den fasta kulturbudgeten. Detta ger än bättre förutsättningar för ett vidgat museisamarbete i denna region. Ett vidare samarbete från Nordkalotten över till museer i väst-Norden har också aktualiserats.

På grundval av en utredning angående möjligheterna för kursverksamhet på biblioteksområdet har ministerrådet fattat beslut om en försöksverksamhet under 1982-84. För år 1983 avsattes av dispositionsmedlen DKK 175.000. Kursverksamheten skall omfatta dels folkbibliotekens förmedling av andra nordiska länders litteratur, dels utvecklingen av nytillkomna arbetsområden och nytillkomna hjälpmedel (som t ex biblioteksservice för invandrare, för funktionshämmande och för patienter på sjukhus och institutioner, för barnbiblioteksarbete och för ADB i biblioteken). För att genomföra verksamheten har ministerrådet utsett en kommitté på fem personer med företrädare för biblioteksintressena i Norden.

5.9 Konstnärlig verksamhet

Genom etableringen av Nordiskt konstcentrum 1978 har det skapats en grund för en mera systematisk verksamhet på bildkonstområdet.

I planerna för Nordiskt konstcentrum ingick som ett integrerat led etableringen av gästateljéer. Dessa planer har blivit verklighet i och med att fem gästateljéer invigts i augusti 1981. Ateljéerna på Sveaborg skulle enligt planerna kompletteras av andra ateljémöjligheter i de övriga nordiska länderna. För närvarande föreligger erbjudanden om att inrätta sådana ateljéer i alla de fem nordiska länderna samt Grönland.

I mars 1981 fattade ministerrådet beslut om att för åren 1981-1985 avsätta medel till en försöksverksamhet för att främja distributionen av nordisk film. För år 1982 och 1983 har avsatts DKK 1 milj och för 1984 DKK 1,2 milj. En kommitté bestående av en representant för varje nordiskt land har tillsatts med uppgift att på förslag av filminstitutet (motsv.) i varje land fördela stödet. Detta kan till viss del också användas för att främja distribution av nordisk film även utanför Norden. Under 1983 disponerades anslaget med DKK 600.000 som distributionsstöd till spelfilm, med DKK 150.000 till en filmfestival och med DKK 250.000 till filminstitutets gemensamma utlandssatsningar.

De särskilda svårigheter som de mindre språkområdena har när det gäller att få fram litteratur i översättning är föremål för fortsatta överväganden, bl a med utgångspunkt i uttalanden från nabolandslitteraturkommittén.

Arbetet på att få till stånd en nordisk bokmarknad (rek nr 5/1980) har fortsatt. En rapport som redovisar olika framgångsvägar har utarbetats av en särskild sakkunnig på grundval av en konferens i regi av Nordens folkliga akademi och Hanaholmens kulturcentrum i samarbete med kultursekretariatet. I en slutredogörelse om de frågor som aktualiserats genom rekommendationen konstateras att det i det fortsatta arbetet med rekommendationen särskilt skulle undersökas förutsättningarna för en nordisk bokmessa, en utställning av nordiska barnböcker med författarturné i anslutning härtill samt samarbete mellan bokklubbar i Danmark, Norge och Sverige för utgivning av originallitteratur.

I detta sammanhang kan nämnas att författarturnéer i Norden har möjliggjorts genom anslag från kulturfonden anordnade av det nybildade Nordiskt författarcentrum.

Författarkurserna på Biskops Arnö (rek nr 8/1981) har upptagits på kulturbudgeten för 1983, dvs har åter blivit årliga.

5.10 Ungdomsfrågor

Nordisk Ungdomskomité har i 1983 uddelt støtte til nordiske ungdomsprojekter og organisationsstøtte til landsanerkendte nationale ungdomsorganisationer med søsterorganisationer i mindst tre nordiske lande. Ungdomskomiteen drøfter i forbindelse med støttetildeling at udarbejde mere fleksible støtteregler, som i højere grad tilgodeser støtte til lokalt ungdomssamarbejde og udkantområdenes ungdomsarbejde. Dette er bl. a. blevet drøftet med grønlandske ungdomsorganisationer på en konference i oktober.

Ungdomskomiteen har videre i 1983 fortsat arbejdet på tilrettelæggelse af en fællesnordisk indsats i forbindelse med det internationale ungdomsår 1985. Endelige projektforslag vil blive fremsat i 1984.

5.11 Institutioner (motsv.) på kulturbudgeten

I den föregående framställningen har vissa av kulturbudgetens institutioner (motsv.) på det allmänskulturella området berörts. Beträffande institutionerna i övrigt kan följande nämnas.

5.11.1 Nordiska teaterkommittén

Nordiska teaterkommitténs sekretariat flyttades från Helsingfors till Oslo i augusti 1983, bl a för att styrka teatersamarbetet i Västnorden.

5.11.2 Nordiska rådets litteraturpris

Ministerrådet har under året beslutat om nya stadgar för Nordiska rådets litteraturpris innebärande att för nominering till 1984 års pris är det möjligt att föreslå ett bokverk från vardera Färöarna, Grönland och det samiska

språkområdet. Denna ökade möjlighet innebär samtidigt att om verk nomineras från dessa områden kommer böckerna att föreligga översatta till ett av huvudspråken i Norden. Sekretariatet undersöker förutsättningarna att kunna utnyttja dessa översättningar för utgivning på samma sätt som idag sker beträffande stödet till grannlandslitteratur.

6 Kultur- och massmedier

Studiefasen av ett eventuellt nordiskt radio- och TV- samt telesamarbete via satellit pågår med deltagande av Finland, Island, Norge och Sverige.

Ministerrådet har den 21 juni 1983 fastställt vissa riktlinjer för det fortsatta arbetet inom studiefasen. Under ett inledande skede skall ett eventuellt framtida permanent nordiskt satellitsystem omfatta tre TV-programkanaler till det östnordiska täckningsområdet, dvs Finland, Norge och Sverige (eventuellt också Danmark) samt en TV-programkanal till det isländska täckningsområdet, dvs Island och Färöarna. Systemet skall vidare omfatta det antal ljudradiokanaler som kan rymmas i kanalerna för TV-överföring samt eventuell kapacitet för andra teletjänster som dataöverföring, videotjänster och liknande.

Ministerrådet utgår i studiefasens fortsatta arbete ifrån att de tre östnordiska programkanalerna disponeras så att Finland, Norge och Sverige förfogar över vardera en kanal för återutsändning av de nationella programmen. Det isländska programmet kan inlemmas i den norska kanalen eller den finska kanalen.

Ett fortsatt arbete med frågan om användningen av TV-kanalkapaciteten sker inom ramen för studiefasens programmässiga beredning. Ministerrådet avser fatta slutligt beslut i frågan när studiefasen avslutats.

Norge och Sverige har ingått överenskommelse om samarbete på telesatellitområdet, inom vilket Tele-X utgör ett första projekt. Finland har anslutit sig till projektsamarbetet om Tele-X. Den norsk-svenska överenskommelsen förutsätter att användningen av TV-kanalkapaciteten i TeleX skall beslutas efter rekommendationer av Nordiska ministerrådet.

Tele-X är avsedd för experimentell/preoperativ drift och har kapacitet för två eventuellt tre samtidiga TV-programkanaler och upp till tre kanaler för andra teletjänster.

En nordisk beredning av frågan om användningen av TV-kapaciteten i Tele-X avses ske inom studiefasens programmässiga ledningsgrupp i vilken ingår representanter för radioföretagen och kulturdepartementen.

Studiefasens programgrupp kommer i sitt fortsatta arbete också att värdera alternativa användningar av två TV-programkanaler.

Inom ramen för studiefasen har genomförts en mindre utredning kring möjligheten att använda den europeiska kommunikationssatelliten ECS för nordiskt TV-programutbyte. Detta har skett mot bakgrund av att Norge

kan komma att erbjuda sin eventuella kapacitet i systemet för nordisk användning.

Ministerrådet avser fatta slutligt beslut om en eventuell försöksverksamhet med TV-programutbyte via ECS efter det att norska myndigheter angivit vilken kapacitet som eventuellt kan användas nordiskt.

Ett arbete avseende kartläggning av lagstiftningen för distribution av de existerande nordiska TV-programmen via kabel såväl inom de nordiska länderna som över dess gränser utförs av en grupp av juridiskt sakkunniga. Gruppen förväntas våren 1984 avge slutrapport om möjliga åtgärder för ett utökat utbyte av grannlandsprogram via befintliga marknät eller kommunikationssatelliter.

Ministerrådet har vidare tillsatt en särskild arbetsgrupp för kultur och massmedier. Gruppen skall fungera som rådgivande organ i mediefrågor, verka för ett ökat nordiskt idé- och erfarenhetsutbyte och samordna verksamheten inom medieområdet. Gruppen planerar bli en större konferens om nordiska TV-frågor samt en konferens om videogramfrågor. I samarbete med de nordiska folkbildningsorganisationerna skall ett material om nordiska mediefrågor utarbetas för användning i organisationernas verksamhet.

Kapitel VI

Arbetsmarknad

1. Innledning

1.1 Den aktuelle arbeidsmarkedssituasjonen

Arbeidsløsheten i Norden sett under ett, har fortsatt å øke de siste årene. Denne utvikling fortsatte også i 1983. Antall arbeidsløse gikk midtveis i 1983 opp mot 700.000 totalt i Norden, og har steget ytterligere utover mot slutten av året. Arbeidsløshetens struktur følger stort sett samme mønster som tidligere år. Det innebærer at arbeidsmarkedssituasjonen for visse grupper, ungdommer, handikappede og eldre, ser ut til å bli stadig vanskeligere. Et nytt trekk er imidlertid at langtidsarbeidsløsheten etter hvert er blitt meget omfattende. Således kan det anslås at ca 60.000–70.000 av de arbeidsløse har vært uten arbeid så lenge at de ikke lenger er berettiget til arbeidsledighetstrygd etter de nasjonale ordningene. Fortsatt ser det ut til at enkelte av landene har fått et bedre grep om ungdomsarbeidsløsheten enn den øvrige ledigheten, selv om ungdomsarbeidsløsheten i alle land er betydelig høyere enn den gjennomsnittlige arbeidsløshet. Utfordringene er fortsatt store bl. a. på grunn av økningen i ungdomskulene også i de nærmeste årene.

Det vesentlige av den begrensede sysselsettingsøkningen i enkelte land skjer gjennom deltidsordninger. For Norden som helhet har det vært nedgang i antallet sysselsatte det siste året. Industrisysselsettingen viste stagnasjon eller tilbakegang i flere av de nordiske land også i 1983. Sysselsettingen innen bygg- og anleggsvirksomhet har i 1983 hatt en markert nedgang for Norden sett under ett.

I alle de nordiske land finnes det bransjer med en til dels betydelig overkapasitet og dette gir seg dels utslag i sviktende etterspørsel etter arbeidskraft og dels ved økende antall permitterte arbeidstakere. Problemer knyttet til permisjoner forekommer nå i alle de nordiske land, bortsett fra Island. De internasjonale tegn på en økonomisk oppgang er ennå for svake til å gi noen vesentlig økning i etterspørselen etter arbeidskraft. Landenes økonomiske politikk tar fortsatt sikte på å bremse veksten i den offentlige sektoren, og foreløpig er ikke veksten i industrisektoren så sterk at det kan oppveie den reduserte etterspørsel etter arbeidskraft i den offentlige sektoren.

I 1982 ble det utbetalt i alt 20.9 milliarder NOK i arbeidsløsetrygd i de nordiske land. Dette er en økning på 4.4 milliarder NOK, eller over 25% i forhold til 1981. Bakgrunnen for dette er stigende arbeidsledighet, og spesielt langtidsarbeidsledigheten, samt reguleringer av utbetalingsnivået og en forskyvning av de arbeidsmarkedspolitiske innsatsene fra arbeide til kontantstøtte i enkelte land. Den samlede utbetaling fordeler seg slik på landene (1981 i parentes):

Danmark: 18.0 milliarder DKK (15.6 milliarder)

Finland: 0.640 milliarder FIM (0.45 milliarder)

Island: 49.8 millioner ISK (-)

Norge: 1.43 milliarder NOK (0.9 milliarder)

Sverige: 4.4 milliarder SEK (2.4 milliarder)

For 1983 anslås utbetalingene til å øke til ca 25 milliarder NOK i Norden. I følge beregninger som er gjort i prosjektet om arbeidsløshetens omkostninger er ca 20–30% av de registrerte arbeidsløse uten rettigheter i de nasjonale arbeidsløsetrygdeordningene, og disse må derfor få dekket grunnlaget for livsunderhold gjennom sosialbudsjettene.

De nordiske lands satsning på arbeidsmarkedspolitiske tiltak nådde på slutten av 1970-årene et større omfang enn noen gang tidligere. For senere år ble det en noe lavere satsing på disse tiltakene, mens tendensen for 1982 og 1983 igjen synes å vise en ytterligere satsing. I 1983 anslås de ulike arbeidsmarkedstiltakene å kunne beskjeftige 250.000–300.000 personer. Uten disse tiltakene ville den åpne arbeidsløsheten vært vesentlig over det som faktisk ble registrert.

I internasjonal sammenheng har de nordiske land, sett under ett, fortsatt å ligge gunstigere an når det gjelder arbeidsmarkedssituasjonen, enn de fleste land i Vesten. De samfunnsøkonomiske og utenriksøkonomiske balanseproblemer er imidlertid blitt stadig mere påtrengende for flere av landene i løpet av de siste årene. Samtidig gir strukturproblemene i næringsliv og økonomi økende utfordringer.

Tilsammen innebærer de økonomiske balanseproblemer, inflasjonstendensene, og de strukturelle problemer i arbeidslivet at det fortsatt er meget vanskelig for de nordiske land å opprettholde målet om full sysselsetting.

Når det gjelder nærmere og mer konkrete opplysninger om den aktuelle arbeidsmarkedssituasjonen i de enkelte land vises det til rapporten "Arbeidsmarked- og arbeidsmarkedspolitik i Norden i 1982" (NAUT-rapport 1983:7).

1.2 Utsiktene på arbeidsmarkedet

Utsiktene på arbeidsmarkedet ble i løpet av høsten 1983 mer usikre. For den nærmeste tid vil utviklingen i de internasjonale konjunkturer og den nasjonale økonomiske politikk avgjøre sysselsettingsnivået og arbeidsløsheten i Norden. De statsbudsjetter som ble lagt fram i de nordiske land høsten 1983 inneholder alle betydelige satsinger på å bekjempe den åpne arbeidsløsheten. Imidlertid forutsier flere av landenes prognoser fortsatt økninger i arbeidsløshetstallene. Ved årsskiftet 1983/84 tyder de mest pessimistiske prognosene på at arbeidsløshetstallet i Norden vil passere 900.000 i første halvår 1984.

Et felles mål for de nordiske regjeringer er fortsatt at det må føres en mer sysselsettingsfremmende økonomisk politikk både i og utenfor de nordiske

land. Et øket nordisk samarbeid om dette, med større vekt på felles nordiskt initiativ overfor internasjonale organisasjoner på det økonomiske området, var hovedemnet under et felles ministerrådsmøte mellom arbeids- og finansministrene som ble holdt i Åbo november 1982. Koblingen mellom økonomisk politikk og arbeidsmarkedspolitikken var også hovedtemaet på statsministrenes møte i Stockholm 30. november.

Ministerrådet har avsluttet det omfattende kjerneprosjektet som har resultert i en hovedrapport "Arbeidsmarkedspolitiske utfordringer i 1980-årene i Norden" (NU A 1980:12) og fire delrapporter (NU A 1980:2, 3,4,5). Dette utredningsmateriale har gitt et av utgangspunktene for det framtidige nordisk samarbeidet på arbeidsmarkedsområdet og har hatt stor betydning for den interne arbeidsmarkedspolitiske debatten i de nordiske land.

I følge analysene i dette materialet må en regne med at omstillingene på arbeidsmarkedet kan få et slikt omfang at en utbygging av den tradisjonelle arbeidsmarkedspolitikk må følges opp ved at sysselsettingssynspunkter bygges inn i all offentlig planlegging gjennom et tverrsektorielt samarbeid.

Det er også behov for å dra arbeidsmarkedets parter direkte inn i planleggingsprosessen. Dette kan bidra til å forhindre uhensiktsmessige "blokkeringer" fra de berørte gruppers side.

Av betydning for det nordiske samarbeidet på arbeidsmarkedsområdet vil det også være at de nordiske land samarbeider om analyser av utviklingstendensene og utvikling av en beredskap av virkemidler til løsning av de arbeidsmarkedsproblemer som melder seg på mellomlang sikt, når de er stillet overfor prinsipielt samme type utfordringer.

I forlengelsen av utredningen omkring utviklingstendensene på arbeidsmarkedet har Nordisk Arbeidsmarkedsutvalg (NAUT) innledet diskusjoner med Embetsmannskomiteen for valutaspørsmål og finansielle spørsmål for å studere nærmere hvilke konsekvenser utfordringene får for den konkrete utforming av arbeidsmarkedspolitikken og koblingen mellom arbeidsmarkedspolitikken og den økonomiske politikk. I denne forbindelse er et prosjekt om arbeidsløshetens kostnader blitt påbegynt i 1983.

2. Nordiske overenskomster på arbeidsmarkedsområdet

Det nordiske samarbeidet på arbeidsmarkedsområdet er dels regulert gjennom ulike overenskomster og dels gjennom samarbeidsprogrammet.

2.1 Revisjon av 1954 års overenskomst om felles nordisk arbeidsmarked

På bakgrunn av en rapport kalt "1954 års överenskommelse om gemensam nordisk arbetsmarknad" (NU A 1979:18), kunne ministerrådet konstatere at overenskomsten om felles nordisk arbeidsmarked har vært av stor almenpolitisk nordisk betydning. Arbeidskraftens frie mobilitet i Norden har likevel ført til ubalanser mellom landene, i første rekke Finland og Sverige.

På bakgrunn av et forslag fra en embetsmannsgruppe og etter remisshandling hvor synspunkter fra arbeidsmarkedets parter på nordisk og nasjonalt plan, og etter drøftinger med Nordisk Råds sosial- og miljøutvalg, ble det lagt fram et ministerrådsforslag til sesjonen i Helsingfors i 1982 om revisjon av overenskomsten fra 1954. Overenskomsten er ratifisert av landene og trådte i kraft fra 1. august 1983.

Nordisk Arbeidsmarkedsutvalg har dessuten revidert retningslinjene for det praktiske samarbeidet mellom arbeidsformidlingskontorene og har i denne forbindelse lagt vekt på å konkretisere de målsettinger som overenskomsten trekker opp om arbeidsformidlingskontorenes serviceoppgaver overfor arbeidsgivere og arbeidssøkere på det nordiske arbeidsmarkedet (jfr meddelelse til rek 1/1982).

2.2 Overenskomst om samarbeid innen yrkesrettet rehabilitering og arbeidsmarkedsopplæring

På sesjonen i Helsingfors i 1982 la ministerrådet også fram et ministerrådsforslag om samarbeid mellom myndigheter og institusjoner innen yrkesrettet rehabilitering og arbeidsmarkedsopplæring. Overenskomsten ble ratifisert av landene og trådte i kraft fra 1. august 1983. Nordisk Arbeidsmarkedsutvalg har utarbeidet retningslinjer for den praktiske tillempling av denne overenskomsten (jfr meddelelse til rek 13/1982).

2.3 1976 års overenskomst om regler for godskriving av kvalifikasjonsperioder mv i forbindelse med rett til dagpenger for arbeidsløshetsforsikrede

Nordisk Arbeidsmarkedsutvalg har utarbeidet et forslag til revisjon av 1976 års overenskomst vedrørende arbeidsløshetsforsikring og et ministerrådsforslag legges fram for Nordisk Råds sesjon i Stockholm.

2.4 Samarbeid vedrørende lønnsgaranti ved konkurs

På bakgrunn av de problemer som etterhvert har oppstått når det gjelder lønnsgaranti ved konkurs hvor arbeidstakere fra andre land har vært involvert, har Nordisk Arbeidsmarkedsutvalg tatt initiativ til en utredning om samarbeidsbehov og samarbeidsformer mellom de nasjonale myndigheter med ansvar for lønnsgarantiordningene. Et forslag til samarbeidsregler vil bli behandlet av Nordisk Arbeidsmarkedsutvalg våren 1984.

3. Gjennomføringen av ministerrådets arbeidsmarkedsprogram

Arbeidsmarkedsprogrammets prinsipielle del ble vedtatt 26. november 1975. Programmets første etappe har pågått i perioden 1975 til 1979. Ministerrådet ga i en spesiell melding til Nordisk Råd om rekommendasjon 19/1975 i 1979 en redegjørelse for de prosjekter som ble utført under første etappe.

Arbeidet med andre etappe er nå på det nærmeste gjennomført. I det nordiske arbeidsmarkedssamarbeidet har en etter hvert høstet erfaringer som har gjort en samlet diskusjon av organisasjons- og ressurssspørsmål nødvendig. På denne bakgrunn har NAUT i løpet av 1982 gjennomgått organiseringen og arbeidsformene med sikte på å dels forenkle samarbeidsstrukturen og dels styrke samarbeidsformene. Fra 1983 har NAUT tre faste ekspertgrupper (underutvalg) og har tilført disse sekretærressurser på halvtid over prosjektbudsjettet. Dessuten har NAUT opprettet et arbeidsutvalg med oppgave å forberede opplegget av NAUTs årlige møter. Samarbeidet med arbeidsmarkedets parter har funnet nye former og er blitt styrket.

På bakgrunn av de erfaringene som er gjort med arbeidet under andre etappe og de diskusjoner som har vært ført under revisjonen av overenskomsten om felles nordisk arbeidsmarked, har NAUT tatt opp arbeidet med å gjennomgå samarbeidsprogrammet. Dette er også blitt aktualisert ved Nordisk Råds uttalelse under sesjonen i Oslo i 1983 om behovet for revisjon av samarbeidsprogrammet. NAUT har med Ministerrådets tilslutning, og etter at et opplegg for revisjonen har vært drøftet mellom Ministerrådet og Nordisk Råds sosial- og miljøutvalg, samt arbeidsmarkedets parter i Mariehamn november 1983, lagt opp arbeidet slik at et ministerrådsforslag vil kunne legges fram for Rådet under sesjonen i 1985. Ved denne tidsplanen vil også et revidert samarbeidsprogram på arbeidsmarkedsområdet kunne tilpasses de forslag som regjeringene vil legge fram på bakgrunn av rekommendasjon nr 23/83 om handlingsplan for økonomisk politikk og sysselsetting. Dessuten vil en kunne innarbeide problemstillinger som nå belyses i samarbeidsprosjektet mellom NAUT og EK-Valuta/Finans om arbeidsløshetens kostnader.

Nedenfor er det gjort en kort oppsummering av virksomheten for 1983.

3.1 Bevilgninger

Bevilgningen til nordisk arbeidsmarkedssamarbeid i 1983 på Ministerrådets budsjett gikk opp til 3.433.000 NOK.

3.2 Videreutdanning av arbeidsmarkedsorganenes tjenestemenn

Hvert år arrangerer NAUT et emneseminar for arbeidsmarkedsorganenes tjenestemenn. I 1983 ble det arrangert i Danmark og temaet for seminar- et var "Arbeidsformidlingen og ungdomsarbeidsløsheten".

Neste års emneseminarium skal behandle nordisk arbeidsformidling. NAUT har dessuten besluttet å styrke samarbeidet om opplæringstiltak for ansatte innen arbeidsmarkedsorganene.

3.3 Arbeidsmarkedsservice

Dette område omfatter samarbeid om arbeidsmarkedsmyndighetenes kundeorienterte virksomhet innen arbeidsformidling yrkesveiledning, att-

føring/yrkesinnrettet rehabilitering, arbeidsmarkedsopplæring og individinnrettede sysselsettingstiltak.

I 1981–82 ble det gjennomført prosjekter som berører den videre utviklingen av arbeidsformidlingssystemet. Et prosjekt der arbeidsmarkedspartene medvirker tok sikte på å utvikle samarbeidet mellom arbeidsformidlingen og arbeidsgiversiden. Prosjektet er blitt fulgt opp med særlig vekt på utvikling av arbeidsformidlingens service til arbeidsgivere som rekrutterer arbeidskraft på det nordiske arbeidsmarkedet. Et annet prosjekt kalt "ADB inom arbetsmarknadsorganen inom Norden" har lagt fram forslag om regelmessig informasjonsutveksling og samarbeid mellom landene på dette område. NAUT skal dessuten på et embetsmannsmøte våren 1984 drøfte et mere konkret samarbeide mellom arbeidsmarkedsmyndighetene når det gjelder teknologisk og metodemessig utvikling av EDB samt mulighetene for samarbeid når det gjelder investeringer.

Et flerdelt prosjekt kalt "Utvikling av de praktiske veiledningsmetoder" ble avsluttet i 1981 og har bidratt til å systematisere og spre informasjon om og erfaringer med veiledningsmetoder som utprøves i de enkelte land. Prosjektet er blitt fulgt opp i 1983 med en mere praktisk innrettet forsøksfase.

Individinnrettede sysselsettingstiltak er tidligere kartlagt og systematisert i en egen rapport (NU B 1980:1). Utviklingstendensene på arbeidsmarkedet synes å vise at en del grupper vil kunne få økede vanskeligheter med å skaffe seg et arbeid. De individinnrettede sysselsettingstiltakene vil stå sentralt for å møte slike problemer. For nærmere å klarlegge disse gruppens arbeidsmarkedssituasjon ble det i 1981 satt igang et prosjekt som kalles "Sysselsetting for spesielle grupper på arbeidsmarkedet". Her konsentrerer en seg spesielt om de langtidsarbeidsløse, de eldre og de handicappedes situasjon på arbeidsmarkedet. En rapport på dette prosjektet, "Arbetsmarknaden – öppen eller stängd" (NU 1982:2) er sendt berørte myndigheter, institusjoner og organisasjoner til uttalelse. Rapporten ble drøftet på et seminar som ble arrangert i 1983, samt at det er innledet et samarbeid med Handikapporganisasjonenes Nordiske Råd om oppfølging av denne rapporten. På bakgrunn av dette seminaret vil NAUT behandle en tiltaksorientert oppfølging av prosjektets rekommendasjoner.

Innvandrerens stilling på arbeidsmarkedet aktualiserer også et behov for tjenester fra arbeidsmarkedsorganene. Det er innledet et arbeid for å utvikle en mer effektiv arbeidsmarkedsservice for innvandrere, og en diskusjon om øket nordisk samarbeid om migrasjonsspørsmål er tatt opp mellom arbeidsmarkeds-, sosial-, undervisnings- og justismyndighetene. Arbeidet med å klarlegge samarbeids- og arbeidsdelingsformer pågår. Et seminar om migrasjonens effekter på lokalsamfunnene ble holdt i Danmark i november og en rapport vil bli publisert i 1984.

NAUT har engasjert Ekspertgruppen for innvandringsfrågor (EIFO) i Sverige til å gjøre en sammenfatning av migrasjonsstatistikk fra de nordis-

ke land for perioden 1978–1981. Denne rapporten har også vært diskutert av arbeidsministrene. En tilsvarende rapport for 1982 er utarbeidet.

Utviklingen på arbeidsmarkedet og de økte forventninger og krav som stilles til arbeidsformidlingen medfører et kraftig press på arbeidsmarkedsorganenes ressurser. Det blir vanskelig å klare den ordinære innsatsen, de selektive arbeidsmarkedstiltakene og omstillingen på arbeidsmarkedet, samtidig med at innsatsen for å få plassert de svakeste gruppene (f. eks. handikappede) på arbeidsmarkedet krever en ekstraordinær innsats i perioder med stor ledighet. Arbeidsmarkedsforvaltningen i de nordiske land forsøker for sin del å svare på disse utfordringene ved å utvikle sitt planleggings- og evalueringssystem. På nordisk basis har en påbegynt et samarbeid omkring disse spørsmål, i første omgang konsentrert om virksomhetsplanlegging. Et prosjekt om virksomhetsplanlegging innen plassformidling startet i 1982, og pågår fortsatt. I 1984 vil NAUT påbegynne et prosjekt i samarbeid med undervisningsmyndighetene om anvendelse av EDB innen yrkesveiledningen.

I 1981 innledet NAUT et samarbeid med Arbeidsløshetskassenes samorganisasjoner i de nordiske land om gjennomføringen av de nordiske arbeidsløshetskasse møtene. Det er senere arrangert årlige fellesmøter mellom arbeidsløshetskassenes representanter og arbeidsmarkedsmyndighetene. Erfaringene fra disse årlige fellesmøtene er positive og samarbeidet vil fortsette. Møtene gir anledning til diskusjoner om sammenhengen mellom arbeidsløsetrygden og arbeidsmarkedspolitikken. Hittil har en drøftet arbeidsvilkår som krav i arbeidsløsetrygden, begrensninger i erstatningsperiodene for arbeidsløsetrygden, karenstiden, rimelig erstatningsnivå ved arbeidsløshet og forsikringsperiodens lengde, langtidsarbeidsløshet, arbeidsløsetrygden og arbeidsmarkedspolitikken. På bakgrunn av diskusjonene med arbeidsløshetskassenes samorganisasjoner foretok NAUT i 1983 en analyse av arbeidsløsetrygd ved korttidsarbeid og permitteringer.

3.4 Arbeidsmarkedsforskning

I 1979 ble det arrangert et kontaktseminar om nordisk arbeidsmarkedsforskning der administratører, forskere og arbeidsmarkedsparter utvekslet informasjon og synspunkter på aktuelle forskningsspørsmål innenfor arbeidsmarkedsområdet. En rapport fra seminaret er utgitt (NU B 1980:5). Materialet har gitt grunnlag for de senere diskusjoner omkring den nordiske arbeidsmarkedsforskningens organisasjon og innretning. Et flerårsprogram for samarbeid om arbeidsmarkedsforskning som grunnlag for diskusjonen i NAUT er utarbeidet med hovedvekt på forskningsprosjekt innen problemstillinger som tilbudet og etterspørselen av arbeidskraft, tilpasningen på arbeidsmarkedet, forbindelseslinjene mellom økonomisk politikk og arbeidsmarkedspolitikk, forholdet mellom arbeidsmarkedspolitikk og sosial- og utdanningspolitikk.

Under Ministerrådet har det i de senere år blitt lagt fram en rekke prosjektrapporter omkring ulike sider av arbeidsmarkedsstatistikken. Rapportene fra disse prosjektene danner grunnlaget for et seminar om arbeidsmarkedsstatistikk som ble arrangert i november 1980. En rapport fra seminaret ble utgitt i 1982, "Nordisk arbeidsmarkedsstatistik inför 80-talet" (NAUT-rapport 1982:5). Rapportene og resultatene fra statistikkseminaret har gitt grunnlag for anbefalinger om endringer i den nasjonale arbeidsmarkedsstatistikken både med sikte på bedre sammenligning mellom de enkelte lands statistikker og for å gjøre statistikken bedre i stand til å beskrive utviklingstendensene på arbeidsmarkedet. Et prosjekt om registerbasert sysselsettingsstatistikk ble avsluttet i 1983 i samarbeid med Nordisk Statistisk sekretariat. Rapporten er oversendt de nasjonale statistikkmyndigheter for videre oppfølging og materialet vil gi muligheter for videre utvikling av den registerbaserte sysselsettingsstatistikken. Fortsatt må en regne med at det vil gå adskillig tid før en kan få en fullgod sysselsettingsstatistikk på nasjonalt og nordisk plan basert på befolkningsregistre. Arbeidet med revisjon av yrkesklassifiseringen er avsluttet i samarbeid med de nasjonale statistikkmyndigheter.

Arbeidet med å evaluere de arbeidsmarkedspolitiske tiltak ble satt igang på nordisk basis i 1980. En rapport er utgitt i 1982 "Evaluering av arbetsmarknadspolitiska åtgärder i de nordiska länderna" (NAUT-rapport 1982:6). Rapporten ble fulgt opp i 1983 ved et seminar hvor en sammen med forskere, representanter for arbeidsmarkedets parter og revisjonsmyndighetene drøftet metoder for evaluering av arbeidsmarkedspolitiske tiltak.

En rapport om deltidsarbeide i Norden ble ferdig i 1983. Rapporten har vært lagt fram på Likestillingsutvalgets kontaktkonferanse med de nordiske kvinneorganisasjonene. NAUT vil følge opp rapporten i samarbeid med Likestillingsutvalget, og bli i forbindelse med en diskusjon om arbeidstidsendringene og effekter på sysselsettingen.

I 1983 gjennomføres i en hovedundersøkelse hvor forskningsmiljøer i de nordiske land blir engasjert i en analyse av hvilke endringer som skjer i yrkes- og arbeidslivet når det gjelder jobbinnhold og arbeidsorganisering.

I 1983 ble en analyse av arbeidsløshetens kostnader og sosiale og menneskelige konsekvenser påbegynt. Prosjektet gjennomføres i samarbeid med EK-Valuta/finans. Prosjektets første fase omfatter komparative analyser av omkostningene av arbeidsløsheten for arbeidstakerne og de offentlige budsjetter. Dessuten gir den første delrapporten oversikter over arbeidsløsheten i Norden og internasjonalt forskningsmateriale omkring arbeidsløshetens økonomiske og sosiale effekter. Rapporten vil bli publisert november 1983. I prosjektets andre fase skal en gjennomføre komparative analyser av omkostningene og effektene ved ulike sysselsettingspolitiske handlingsalternativer.

I denne forbindelse vil en gjøre beregninger av effektene på betalingsbalanse, inflasjon, budsjettunderskudd og arbeidsløshet ved endringer av politikken på noen sentrale områder: utdanning og forskning, støtte til bedrifter, offentlig etterspørsel og sysselsetting, arbeidstiden, og mobilitetsstimulering. En skal også forsøke å gjøre analyser av langsiktige samfunnsøkonomiske omkostninger ved arbeidsløsheten. En rapport vil foreligge i løpet av våren 1984.

Den tredje fasen i prosjektet vil omfatte en analyse av de sosiale og menneskelige effektene av arbeidsløsheten og denne analysen vil bli gjennomført i kontakt med sosialmyndighetene i Norden. Materiale vil bli publisert i oppsummeringsrapporten fra prosjektet og vil foreligge som meren 1984.

Kontakt med andre forsknings- og statistikkorganer f. eks. Nordisk statistisk sekretariat har også funnet sted i 1980, således er det organisert konkret samarbeid mellom Nordiska utskottet för arbetsmarknadsstatistik (NUA) under Sjefsstatistikerne og styringsgruppen for NÅRPs basprosjekt.

3.5 Sysselsettingspolitikk

Prosjektet om arbeidskraftens og kapitalens mobilitet i Norden ble avsluttet 1979 og i berettelsen for 1982 har en oppsummert arbeidet med analysemateriale omkring arbeidskraftens og kapitalens mobilitet. På bakgrunn av de rapportene som inngår i prosjektet har NAUT kunnet konstatere at prosjektet allerede har gitt stimulans til et videre arbeide med å analysere kapitalbevegelsene i Norden. En videre oppfølging av de problemstillinger som berører kapitalens og arbeidskraftens mobilitet vil skje innen andre samarbeidssektorer.

Et prosjekt om den offentlige sektors betydning for sysselsettingen ble innledet i 1980. Hensikten med studiene er å øke kunnskapen om sysselsettingen i den offentlige sektoren og dens samfunns- og arbeidsmarkedspolitiske betydning i de nordiske land, samt hvilke virkninger endringer i sysselsettingen i den offentlige sektor vil ha for den totale sysselsettingssituasjonen. Hittil er det utgitt to rapporter fra dette prosjektet, en statistisk oversikt og en problemorientering. Hovedrapporten om den offentlige sektorens betydning for sysselsettingen vil foreligge ved årsskiftet 1983/84. Materialet fra prosjektet ble nærmere presentert og drøftet under et seminar som ble arrangert august 1983 og hvor det deltok forskere, representanter for arbeidsmarkedets parter, politikere og embetsmenn.

Som forberedelse til en mer konkret diskusjon av arbeidsmarkedspolitikken oppgaver overfor de omstillinger som skal skje i næringslivet har NAUT gjennomført et forprosjekt om "anpassningsåtgärder vid företagsnedläggningar" og om sysselsettingstiltak for små og mellomstore bedrifter. Disse forprosjektene vil bli fulgt opp i 1984 ved hovedprosjektet om arbeidsmarkedspolitikken rolle ved omstillinger og ved "nyföretagande".

Det er dessuten under arbeid en analyse av de marginelle lønnssubvensjoner hvor en på bakgrunn av et empirisk materiale gjør bedømming av marginelle lønnssubvensjoner som alternativ i den praktiske arbeidsmarkedspolitikken. En rapport vil foreligge våren 1984.

3.6 Arbeidsmarkedsinformasjon

Et forsøksprosjekt med et nordisk informasjonssystem på arbeidsmarkedsområdet har pågått i 1980–83. Prosjektet har bidratt til å utvikle og systematisere informasjon mellom arbeidsmarkedsmyndighetene i Norden. Prosjektet har årlig utgitt katalog over de nordiske arbeidsmarkedsmyndighetene samt over det nordiske arbeidsmarkedssamarbeidet (NAUT-katalogen) og det har utarbeidet en fortegnelse over aktuelle arbeidsmarkedsdokumenter (NU B 1980:18). Prosjektet gir tre ganger om året ut en aktualitetsoversikt "NAUT-information" som inneholder informasjon om den nasjonale og nordiske virksomhet med særlig vekt på utrednings- og forsøksvirksomhet. Prosjektet har utgitt en informasjonsbrosjyre på fem språk om nordisk arbeidsmarkedsoverenskomst, og videre har prosjektet bidratt med artikler til arbeidsmarkedsetatens tidsskrifter.

Utgivelse og distribusjon av nordiske arbeidsmarkedsrapporter er blitt systematisert ved at prosjektet har startet en ny serie "NAUT-rapport". I 1983 er det i denne serien utkommet 12 publikasjoner. Prosjektet har også sørget for de finske sammendragene i rapportene. De nordiske overenskomstene og avtalene er blitt publisert i en bok i Nordisk utredningsserie (NU 1983:6). Adressene til arbeidsmarkedsmyndighetene i Nordisk Råds dataregister er blitt holdt ajour.

Prosjektet ble evaluert i 1982 bl. a. ved en omfattende enquete blant de som arbeider med arbeidsmarkedssamarbeidet i arbeidsgrupper og utvalg, samt ansatte i arbeidsformidlingskontorene på regionalt nivå i de nordiske land, og arbeidsmarkedets parter. Utfallet av denne enqueten bekrefter at informasjonsprosjektet er en viktig forutsetning for at arbeidsmarkedssamarbeidet kan gjennomføres effektivt. Også på grunn av den reviderte overenskomsten om felles nordisk arbeidsmarked er det viktig å fortsette og utvikle informasjonssamarbeidet, samt utarbeide informasjonsmaterieil for arbeidssøkere og arbeidsgivere som ønsker å anvende det nordiske arbeidsmarkedet. NAUT har overfor ministerrådssekretariatet foreslått at informasjonsprosjektet skal integreres i den ordinære virksomheten ved sekretariatet. Inntil dette kan avklares skal virksomheten fortsette på prosjektbudsjettet.

Arbeidsmarkedsparterne har som tidligere år fått løpende informasjon om virksomheten.

4. Spesielt om tiltak mot ungdomsarbeidsløshet

Ministerrådet (arbeidsministrene) har siden begynnelsen av 70-årene diskutert og senere utredet forskjellige sider ved ungdomsarbeidsløshets-spørsmålet. Det foreligger rapporter om tiltak mot ungdomsarbeidsløshet i de nordiske land, forebyggende tiltak mot ungdomsarbeidsløshet i skoleverket og veier til arbeid for ungdom med sosiale arbeidshindre. Minister-rådet (arbeidsministrene) hadde i 1977 en temadiskusjon om tiltak mot ungdomsarbeidsløshet. NAUT har i 1983 deltatt i opplegningen av en temadiskusjon om 16–19-åringenes utdannings- og arbeidsmarkedssitua-sjon på undervisningsministrenes møte i desember.

Det nordiske utredningsmaterialet er anvendt i den nasjonale virksomhet på området, i opplæringstiltak, på seminarer, konferanser og symposier. Rapportene er delvis oversatt til engelsk og utnyttet i internasjonal sammenheng, spesielt i forbindelse med OECD:s aktiviteter. Materialet har gitt grunnlag for evaluering av offentlige tiltak og har ledet fram til lokale og regionale forsøk.

I 1981 ble det avsluttet et prosjekt av mere sammenfattende og framtid-rettet karakter som tok sikte på å kartlegge innholdet i og problemstillingene omkring de samlede innsatser for ungdom som gjøres i de nordiske land. En rapport "Ungdomsgaranti – teori eller virkelighet" (NU 1981:7) er utgitt. Ungdomsgarantien er et politisk mål som tar sikte på å gi all ungdom et tilbud om arbeid, opplæring eller utdanning. De nordiske land har tidligere mer eller mindre direkte uttalt at de slutter seg til dette mål. En viktig bakgrunn for dette prosjektet er de nordiske lands felles opptreden i OECD (jfr. C1 1978 side 108). Rapporten er tatt opp til diskusjon i ministerrådets organer og ble lagt til grunn for et OECD-seminar som ble arrangert i Danmark i september 1981. I løpet av de siste årene har imidlertid den generelle økonomiske utviklingen, den høye arbeidsløsheten i alminnelighet, og erfaringene med å realisere en ungdomsgaranti etter de målsettinger som ble drøftet i 1970-årene, gjort at myndighetene i flere av landene har tonet ned ambisjonene noe. Begrepet ungdomsgaranti i den opprinnelige betydning er ikke lenger aktuell politikk bortsett fra i Finland, hvor regjeringen fra 1984 vil forsøke å gjennomføre en reell ungdomsgaranti. I de øvrige land vil innsatsen for å bekjempe ungdomsarbeidsløsheten fortsatt ha høy prioritet, men hovedvekten vil i høyere grad bli lagt på utdanningsinnsatsen.

I mai 1980 ble det arrangert et kontaktmøte mellom NAUT og embetsmannskomiteen for nordisk kulturelt samarbeid. Samarbeidet som ble innledet har gitt grunnlag for planlegging av felles konkrete prosjekter. Bl. a. har det fra 1981 pågått et felles prosjekt om lokale tiltak som gjennomføres for å konkretisere ungdoms- garantiens målsettinger. I 1981 ble det arrangert et kontaktseminar mellom representanter fra lokale myndigheter, arbeidsmarkedsmyndighetene og partene om de praktiske erfaringer

som er gjort i Aarhus, Karlstad, Trondheim og Jakobstad. Et tilsvarende seminar er også arrangert i Trondheim i 1982 og i Randers 1983. Under prosjektet er det utgitt en informasjonsbulletin med oversikter over det praktiske arbeidet i de fire lokalområdene og de erfaringer som er gjort. Prosjektet er nå under avslutning og det ble høsten 1983 utarbeidet en evalueringsrapport. Denne vil bli drøftet under oppsummeringskonferansen i Jakobstad i 1984.

NAUT har i samarbeid med EK-Kultur under forberedelse et nytt prosjekt hvor en tar opp problemstillinger i tilknytning til samarbeidsformene mellom arbeidsmarkeds-, skole- og sosialsektoren på lokalt plan når det gjelder bistand til unge arbeidssøkere.

5. Øvrig arbeidsmarkedssamarbeid

En rapport om rekommandasjon om utleie- og entreprenørbedriftenes virksomhet i Norden ble behandlet av Ministerrådet i 1978 og 1979. En arbeidsgruppen med representanter fra myndighetene og arbeidsmarkedets parter i Norden har lagt fram forslag til praktiske løsninger for å regulere forhold som knytter seg til den såkalte grå arbeidskraft. Rapporten ble publisert i desember 1983.

De nordiske arbeidsmarkedsmyndigheter har også diskutert aktuelle OECD- og ILO-spørsmål herunder nærmere samarbeide i forbindelse med behandling av arbeidsmarkedsspørsmål i internasjonale organisasjoner.

Siden 1970 har det foregått et praktisk nordisk samarbeid om arbeidsmarkedsutdanning ved Nordkalottens arbeidsmarkedsutdanningssenter i Övertorneå, og NAUT har bidradd med økonomisk støtte til senteret for å styrke innslaget av norske lærere. På bakgrunn av Nordisk Råds merknader til årsberetningen for 1981 har NAUT og senterets ledelse og styre drøftet ulike forslag til oppfølging av Rådets anmodninger. Resultatet av disse drøftelser har vært at senterets ledelse nå har større adgang til å planlegge undervisningsopplegg og innhold i samsvar med behovene på arbeidsmarkedet på Nordkalotten. Elevtilgangen har vært meget god den siste tiden og fordelingen på de tre land er tilnærmet jevn. En utredning om organisasjonsformene for arbeidsmarkedssopplæringen i Sverige er lagt fram og denne kan tenkes å få betydning for de tre lands samarbeid om AMU-senteret. Drøftinger om dette vil bli gjennomført.

Arbeidsmarkedspartene har på flere områder blitt trukket inn i samarbeidet på arbeidsmarkedsområdet i 1981, bl. a. gjennom et kontaktmøte med arbeidsministrene i november/desember 1981 og mai 1982. Fra 1982 gjennomfører NAUT årlige drøftinger med representanter for arbeidsmarkedets parter om det praktiske arbeidsmarkedssamarbeidet, forslag til prosjektprogram og resultatene fra prosjektvirksomheten. Arbeidsmarkedets parter har dessuten vært engasjert i revisjonen av retningslinjene for arbeidsformidlingssamarbeidet og forøvrig mottatt rapporter og forslag til uttalelse.

6. Arbeidsmarkedssamarbeidet framover

Det nordiske arbeidsmarkedssamarbeidet har gjennom en rekke utredninger studert aktuelle arbeidsmarkedspolitiske problemer og utfordringer. Det er ansett som en viktig oppgave å følge opp og utnytte disse utredningene. Imidlertid er det konstatert visse brister når det gjelder mulighetene for å gjennomføre de forslag og ideer som legges fram i nordiske rapporter. Et nordisk organ har fått forutsetninger for å føre praktiske tiltak ut i virkelighet. Dette er helt og fullt de nasjonale myndigheters og arbeidsmarkedspartenes ansvar.

Det har derfor vært nødvendig å revurdere organisasjons- og arbeidsformer innen arbeidsmarkedssamarbeidet for å gi en bedre balanse mellom produksjon av kunnskap og ideer og utnyttelsen av disse i den konkrete arbeidsmarkedspolitik. Imidlertid eksisterer neppe enkle institusjonelle løsninger. Det er også et ressursproblem. Et forslag til styrket organisering hvor det også inngår en vurdering av den nasjonale opplegningen av samarbeidet ble behandlet i 1982.

Ministerrådet har det siste året lagt størst vekt på de arbeidsmarkedspolitiske balanseproblemer og framtid utfordringene. Det synes fortsatt klart at løsningen av de aktuelle spørsmål og kommende utfordringer ikke bare kan skje ved arbeidsmarkedspolitiske tiltak. Et bredt engasjement både på nordisk og nasjonalt nivå er nødvendig for å oppnå en gunstigere økonomisk utvikling og et høyere sysselsettningsnivå. Dette er tatt opp i arbeidet med handlingsplanen for økonomisk utvikling og full sysselsetting. Utviklingen når det gjelder de budsjettmidler som avsettes på nordisk plan for arbeidsmarkedssamarbeidet viste fallende tendens fram til 1983. I budsjettene for 1983 og 1984 ble det gjort en klarere prioritering av det nordiske arbeidsmarkedssamarbeidet. Dette har ført til bedre muligheter for å ta opp nye prioriterte samarbeidsoppgaver, og anledninger til å få fram klarere arbeidsmarkedssynspunkter på andre sektorer i det nordiske samarbeidet. Imidlertid er det fortsatt behov for en bevisst prioritering av arbeidsmarkedsspørsmålene innen det nordiske samarbeidet, ikke minst på bakgrunn av at arbeidsledigheten fortsetter å stige og behovet for omstillinger vil bli stadig klarere.

En viktig begivenhet i 1982 var NAUTs diskusjoner med Embetsmannskomiteen for valutaspørsmål og finansielle spørsmål og det felles ministerrådsmøtet mellom arbeids- og finansministrene. Diskusjonene på disse møtene fulgte opp hovedkonklusjonene fra kjerneprosjektet om betydningen av klarere arbeidsmarkedspolitiske og sysselsetningspolitiske målsettinger på andre politikkområder. I denne forbindelse vil prosjektet om arbeidsløshetens samfunnmessige kostnader samt sosiale og menneskelige konsekvenser kunne gi viktige holdepunkter for et videre arbeidsmarkedspolitisk samarbeid i Norden. Analysen vil også kunne bidra til å konkretisere målsettingene i den reviderte overenskomsten om felles nordisk arbeids-

marked om samarbeid mellom de nordiske land for å opprettholde målsettingen om full sysselsetting. I 1984 vil det bli innledet et konkret samarbeide med Likestillingsutvalget om kvinnes situasjon på arbeidsmarkedet. NAUT drøfter også en sterkere kobling mellom det arbeidsmarkedspolitiske og utdanningspolitiske samarbeidet på nordisk plan. Også på den internasjonale arenaen vil øket nordisk kontakt og samarbeide om sysselsettingspolitikk og økonomisk politikk kunne gi større muligheter for positive bidrag for å bryte den pågående utviklingen av arbeidsløsheten i Norden. I de kommende år vil arbeidsmarkedspolitikkenes bidrag til omstillingene stå sentralt. Gjennom aktiv bruk av arbeidsmarkedspolitikkenes instrumenter, og ved øket nordisk samarbeid vil mulighetene for å gjennomføre omstillingen innenfor sosiale og økonomiske akseptable rammer øke.

Kapitel VII

Arbetsmiljö

Inledning

Det nordiska samarbetet på arbetsmiljöområdet styrs av ett samarbetsprogram som reviderades år 1981 genom beslut av arbetsmiljöministrarna (Nordiska rådets rekommendation nr 19/1981 angående reviderat samarbetsprogram på arbetsmiljöområdet). Programmet är åter föremål för revision med sikte på att ett nytt samarbetsprogram skall kunna fastställas år 1984 efter behandling av Nordiska rådet.

Ämbetsmannakommittén för arbetsmiljöfrågor godkände i juni 1983 efter en grundlig genomgång av nuvarande program ett utkast till reviderat samarbetsprogram på arbetsmiljöområdet. Därmed hade kommittén beslutat föreslå en förhållandevis omfattande revision. Utkastet sändes till arbetsmarknadens parter och övriga berörda organ och organisationer för yttrande samt för kännedom till Nordiska rådets social- och miljöutskott. På basen av remissyttrandena utarbetades ett utkast till ministerrådsförslag. Med detta utkast som utgångspunkt behandlades frågan på möten med ministerrådet (arbetsmiljöministrarna) och Nordiska rådets social- och miljöutskott samt ministerrådet och arbetsmarknadens parter. Ett ministerrådsförslag överlämnas till Nordiska rådet för behandling vid rådets 32:a session.

Ämbetsmannakommittén för arbetsmiljöfrågor samt två permanenta undergrupper har ansvarat för koordineringen av samarbetet inom sektorn. Gruppernas mandat och arbetsformer har diskuterats ingående under det gångna året. Samarbetets innehåll har under senare år blivit allt mer konkret och samarbetet upplevs som mycket nyttigt av alla deltagande länder. Genom samarbetet har man lyckats inbespara nationella resurser och höja kvaliteten på arbetsmiljöverksamheten i de enskilda nordiska länderna samt genomföra vissa forskningsprojekt, vilka inte varit möjliga för ett enskilt nordiskt land. Arbetet med att harmonisera föreskrifterna på arbetsmiljöområdet har även stor betydelse med tanke på undanröjandet av tekniska handelshinder. De konkreta resultaten av samarbetet i form av en förbättrad arbetsmiljö i de enskilda länderna är svåra att uppskatta och uppnås på längre sikt genom nationella tillämpningar.

Budgeten för projektsamarbetet uppgick för år 1983 till 2.614.000 NOK. De indikativa ramarna för år 1984 uppgår till 2.970.000 NOK. Under år 1983 har man arbetat med drygt 20 projekt, av vilka en del finansierats med medel från tidigare år. Flera mindre projekt har avslutats under år 1983. Nordiska institutionen för vidareutbildning inom arbetsmiljöområdet finansieras över institutionsbudgeten. Samarbetet på datateknologiområdet har finansierats med särskilda medel.

1. Samarbetet angående arbetsmedicin och yrkeshygien

Inom området arbetsmedicin/yrkeshygien behandlas sambandet mellan arbetsmiljö och hälsa. Det gäller bl. a. identifiering, mätning och kontroll av olika skadliga faktorer i arbetsmiljön, såsom kemiska, fysikaliska och biologiska faktorer. Även belastningsproblem som följd av felaktiga arbetsrörelser eller ställningar behandlas inom detta område. Inom området arbetsmedicin/yrkeshygien har forskningsverksamheten en central funktion och detta område har även år 1983 varit det största delområdet inom arbetsmiljösamarbetet. Arbetet på detta område koordineras av en permanent arbetsgrupp.

1.1 Dokumentation av yrkeshygieniska gränsvärden

Samarbetet gällande yrkeshygieniska gränsvärden startades år 1977 och sedan dess har verksamheten haft projektmedel. Målsättningen med samarbetet är att ge myndigheterna i de nordiska länderna det bästa möjliga faktaunderlag för bestämmande av gränsvärden för olika ämnen. Man behandlar ett ämne i sänder i tre olika faser:

- relevant dokumentation sökes och sorterar,
- nationella experter eller expertgrupper behandlar och värderar materialet, som
- förelägges den nordiska expertgruppen.

Expertgruppen utger därefter ett dokument som bl. a. belyser verkninngen av olika ämneskoncentrationer. Dokumentet innehåller inte något förslag till administrativt gränsvärde men det anger vilka faktorer man anser att borde beaktas vid bestämmande av gränsvärdet. Före utgången av år 1983 har 43 dokument publicerats i serien "Arbete och hälsa". Ett stort antal dokument är under arbete. Verksamheten kommer att fortgå år 1984.

1.2 Samarbete mellan de yrkeshygieniska enheterna

Det samarbete, som under en lång tid förekommit mellan de yrkeshygieniska enheterna, stärktes år 1976 i och med att vissa arbetsgrupper fick ökade samarbetsmöjligheter tack vare finansiering över ministerrådets budget. Samtidigt förbättrades samarbetets koordinering. Det nordiska yrkeshygieniska mötet, som arrangeras varje år, har en betydande roll i samarbetet. Samarbetet har dessutom bestått av konkreta delprojekt. Under år 1983 har man börjat avveckla "paraplyprojektet" och de viktigaste samarbetsobjekten har omformats till självständiga projekt.

Det 32:a yrkeshygieniska mötet arrangerades i september år 1983 i Stockholm med delfinansiering över ministerrådets projektbudget. Mötet hade över 200 deltagare.

Ett delprojekt, som strävar till kvalitetskontroll av kemiska analyser gällande metaller samt lösningsmedel har drivits med stor framgång och

projektet blev självständigt år 1983. Övriga delprojekt som blev självständiga fr. o. m. år 1983 gäller samarbetet om arbetsplatsens termiska klimatförhållanden, databehandling på arbetsmiljöområdet samt kromosomska-

delprojekten gällande ett samnordiskt kodsysteem för yrkesbetingade sjukdomar samt samarbete om aerosolproblem är under avslutning.

1.3 Näscancer förorsakad av trädamm

Samarbetet som inleddes år 1976 har haft som målsättning att koordinera nationella projekt för kartläggning och bekämpning av hälsofara förorsakad av trädamm. Speciellt faran för cancer i näsan och näsans bihålor har legat till grund för projektet. Samtidigt har projektet fungerat som ett pilotprojekt för ett samlat utnyttjande av nationella cancerregister. En slutrapport har överlämnats och rapporten är under publicering. Projektet har bekräftat det tidigare kända sambandet mellan exponering för trädamm och näscancer.

1.4 Nordiskt samarbete angående utforskning av arbetsförhållandenas betydelse för fosterskador

En anhopning av fosterskador hos kvinnor inom vissa yrken ger anledning att tro, att det finns faktorer i arbetsmiljön, som är orsak till fosterskadorna. Forskning, som skulle bekräfta detta, är emellertid svår att genomföra inom en kort tid. Genom ett nordiskt samarbete på området strävar man till att inom rimlig tid framskaffa större grundmaterial för att avklara vissa arbetsmiljöers betydelse för uppkomsten av fosterskador. Projektet har pågått sedan år 1979 och är avsett att fortgå under år 1984, varefter projektet avslutas. Man undersöker möjligheterna att etablera ett system för kontinuerlig övervakning av missfall hos kvinnor som arbetar inom vissa industrier.

Projektet har anknytning till rekommendation nr 18/1980 om arbetsmiljörisker i samband med graviditet m. m.

1.5 Cancer och somatiska kromosomförändringar förorsakade av styren

Projektets inleddes år 1980. Målsättningen har varit att utreda sambandet mellan exponering av styren, vilket används inom plastindustrin, och cancer samt somatiska kromosomförändringar. Projektet har varit uppdelat i två delprojekt. För det första har man genom en epidemiologisk undersökning utrett cancersjukligheten hos arbetarna inom plastindustrin. Man har för avsikt att analysera materialet på nytt vart femte år. För det andra har man utfört en koordinerad undersökning om kromosomförändringars kinetik hos styrenexponerade arbetare i industrin för armerad plast. Projektet var planerat att avslutas under 1982 men arbetet fortsattes under år 1983. Utöver en slutrapport, som väntas före utgången av detta år, sker rapportering av resultaten genom vetenskapliga publikationer.

1.6 Arbetsrelaterade sjukdomar i stöd- och rörelseorganen samt dessa sjukdomars prevention

På initiativ av Nordens Fackliga Samorganisation (NFS) startade ministerrådet år 1980 ett projekt för att kartlägga betydelsen av sjukdomar i stöd- och rörelseorganen i de nordiska länderna, klargöra relationen mellan arbetsbelastning och sjuklighet samt skapa metoder inom företagshälsovården och den övriga arbetarskyddsverksamheten för förebyggande av sjukdomarna.

Projektet har genomförts i flera skeden. Samarbetet inleddes med en förstudie varefter modeller för nationella projekt utvecklats. Man har bl. a. arbetat med att standardisera frågeformulär. Ett större delprojekt inleddes år 1984. En nordisk sammanfattande rapport väntas vara färdig år 1986.

2. Arbetsolycksfall och säkerhet i arbete

Arbetsolycksfallen utgör alltjämt ett stort problem. Det sker årligen ca en halv miljon arbetsolycksfall i Norden av vilka ca 500 med dödlig utgång. Det nordiska samarbetet på området är viktigt och förebyggandet av arbetsolycksfall har givits ökad prioritet på senare tid. Kontakterna mellan forskare inom området samt ministerrådets organ har utvecklats under år 1983.

2.1 Personsäkerhet vid mikroprocessorstyrning

År 1982 inleddes ett samarbete gällande personsäkerhet vid automation. Målsättningen med projektet är att utarbeta riktlinjer för konstruktion, programmering och användning av mikroprocessorstyrning med tanke på eliminering av olycksfall. Projektet skall fortsätta under år 1984. Verksamheten har anknytning till samarbetet på datateknologiområdet.

2.2 Riskanalyser

SCRATCH (Scandinavian Risk Analysis Technology Cooperation) är ett stort nordiskt projekt gällande riskanalyser i samband med industriella produktionssystem och anläggningar och projektet har pågått sedan 1978. Projektet har tidigare fått stöd av bl. a. Nordiska Industrifonden. Ministerrådet har givit stöd åt projektet år 1982 för slutfasen av projektet för att bidra till resultat, som kunde vara till nytta för arbetarskyddsmyndigheterna. Två slutrapporter – en teoretisk och en innehållande beskrivningar av praktiska tillämpningar – har sammanställts och är under publicering. Resultaten av SCRATCH-projektet skall följas upp under år 1984 med hänsyn till myndigheternas användning av riskanalyser.

2.3 Effektivisering av olycksfallsbekämpning

Under år 1983 har ett samarbete för en effektivisering av olycksfallsbekämpning inletts med en förstudie. Utgångspunkten har varit en överty-

gelse om att en nedgång av antalet olycksfall bör vara möjlig genom en målmedveten verksamhet. Avsikten är att genom jämförande studier få fram de effektivaste åtgärderna för en reduktion av antalet olycksfall i Norden. Man planerar att driva huvudprojektet under åren 1984 – 1986. Projektet skall stöda sig på nationella projekt som finansieras nationellt.

3. Psykosociala belastningar

De problem, som är förknippade med psykosociala belastningar i arbetsmiljön betonas i samarbetsprogrammet. Forskning inom arbetspsykologins område har förekommit nationellt sedan en lång tid tillbaka. Däremot har varken de yrkeshygieniska enheterna eller arbetarskyddsmyndigheterna i de nordiska länderna särskilt betydande traditioner då det gäller att möta de problem som den snabba tekniska utvecklingen medfört. En central målsättning för samarbetet på detta område är att få fram resultat som kan omsättas i praktiken i arbetsmiljöverksamheten.

3.1 Processövervakning och kontrollrumsarbete

Som en fortsättning av studierna gällande högt automatiserad processindustri inom Nordstress-projektet har ett projekt om processövervakning och kontrollrumsarbete drivits sedan år 1982. Man har bl. a. utarbetat frågeformulär att prövas inom industrin. En slutrapport för projektet håller på att utarbetas. Verksamheten har anknytning till samarbetet på datateknologiområdet.

3.2 Beskrivning av belastningar

Under år 1983 har en förstudie om beskrivning av psykosociala belastningar genomförts i form av ett seminarium. Avsikten har varit att skapa underlag för det fortsatta samarbetet på området. År 1984 inleddes ett projekt för att utveckla system för beskrivning av belastningar. Resultaten skall eventuellt tillämpas vid senare undersökningar.

4. Arbetstidsfrågor

Arbetstids- och ledighetsfrågorna har på senare tid varit föremål för utredningar och debatt i hela Norden. År 1982 inleddes ett nordiskt projekt om arbetstids- och ledighetslagstiftningens effekter. Studien behandlar en rad grundläggande fakta som påverkar arbetstidsutvecklingen. Lagstiftning och avtal i de enskilda länderna jämförs i undersökningen. En slutrapport väntas föreligga före slutet av år 1983. Avsikten är att utredningen skall följas upp av ett tvärsektorielt samarbete, som tar sikte på att kartlägga förutsättningarna för en betydande arbetstidsförkortning.

Projektet har anknytning till Nordiska rådets rekommendation nr 6/1977 angående förkortning av arbetstiden.

5. Lagstiftning och tillsynsverksamhet

En väsentlig del av det nordiska samarbetet på arbetsmiljöområdet utgörs av samarbetet mellan arbetarskyddsmyndigheterna. Det förekommer rätt små skillnader mellan arbetarskyddsmyndigheternas organisation och verksamhetsformer samt målsättningarna i lagstiftningen. Då även behovet av nya föreskrifter ofta sammanfaller, är förutsättningarna för ett nyttigt samarbete goda. Samarbetet gällande föreskrifter koordineras sedan år 1975 av styrgruppen för arbetarskyddsföreskrifter och har som målsättning både en inbesparing av resurser och en harmonisering av de föreskrifter som utarbetas för tillämpning av arbetsmiljölagarna i Norden.

Nordiska rådet antog år 1982 rekommendation nr 2/1982 angående lagstiftningssamarbetet på arbetsrättens område. Rekommendationen berör flera samskilda sektorer och organ inom ministerrådet. Frågan om uppföljning av rekommendationen berörs närmare i ministerrådets meddelande om rekommendationen. En bok innehållande en jämförelse av arbetsrätten i Norden kommer att utges med stöd av finansiering över ministerrådets budget år 1984.

5.1 Nordisk samordning av arbetarskyddsföreskrifter

En plan för nordisk samordning av arbetarskyddsföreskrifter utarbetas av styrgruppen för arbetarskyddsföreskrifter. Planen revideras minst en gång om året. Vissa föreskrifter är föremål för en speciell samordning, varvid experter sammankallas för att gemensamt behandla föreskriftsutkast samt harmoniseringen av föreskrifterna. Dessa möten finansieras med projektmedel över ministerrådets budget. År 1983 har föreskrifter för följande områden särskilt behandlats; belysning, synergonomi och vibration, ämnen och material, PCB, buller, arbetets utförande samt sprängningsarbete. Möten om kranar och slipmaskiner har planerats. Verksamheten har ytterligare intensifierats år 1983 och samarbetet kommer att fortsätta.

5.2 Nordisk samordning vid bruk av produktkontroll

Egenskaperna hos tekniska anordningar har en central betydelse med tanke på den slutliga arbetsmiljön på arbetsplatsen. Därför är kontrollen av tekniska anordningar en viktig del av arbetarskyddsverksamheten. Ett utvecklande av typgodkännande och förhandskontroll kan utgöra ett alternativ till efterhandskontroll på arbetsplatserna. Genom en förhandskontroll kan även ekonomiska inbesparingar för alla parter göras. Ett projekt med målsättningen att utreda möjligheterna för en ökad användning av produktkontroll eller typgodkännande i tillsynsverksamheten samt en koordinering av detta på nordiskt plan påbörjades år 1981.

Projektet har genomförts i flera skeden. I det första skedet har man på nationellt plan beskrivit nuvarande verksamhet, utrett konsekvenserna för

handeln samt inställningen till typgodkännande hos olika instanser samt kartlagt provningsinstitutet. I projektets andra skede har man kartlagt internationella regler som reglerar användningen av typgodkännande, kartlagt provningsinstitutet utanför Norden, värderat verkningarna av typgodkännande, sammanfattat de nationella rapporterna samt utarbetat konklusioner och förslag. Rapporten från projektets andra skede stod klar på våren 1982.

I projektets slutskede har frågan om utvecklandet av samarbetet gällande godkännande av tekniska anordningar blivit central. Man har därför börjat arbeta med att finna fram till lämpliga former för samarbetet. En slutrapport med förslag till riktlinjer för det kommande samarbetet på området håller på att färdigställas. Ett särskilt projekt om samordning av typprovning för godkännande av motorsågar har inletts.

6. Dokumentation, forskning, utveckling, utbildning och övriga verkningsmedel

Samarbetsprogrammet på arbetsmiljöområdet innehåller ett eget kapitel om verkningssmedel och samarbetsformer. Till en stor del har denna verksamhet anknytning till ett eller flera av de delområden som tidigare behandlats.

6.1 Nordisk dokumentationsverksamhet på arbetsmiljöområdet

I förbindelse med att samarbetet angående föreskriftsarbetet i sin nuvarande form startades år 1975 upprättades en dokumentationscentral "Samnordisk Dokumentation for Arbejderbeskyttelsesforskrifter" (SDA) i anslutning till och som vidareutveckling av dokumentationstjänsten vid det danska arbejdstilsynet. Centralen har haft till uppgift att förse myndigheterna med önskat nordiskt och internationellt material förknippat med föreskriftsarbete.

År 1980 genomfördes ett förprojekt gällande förmedling av arbetsmiljöforskning. Bakgrunden till projektet var, att det förekommer en omfattande forskningsverksamhet på arbetsmiljöområdet i de nordiska länderna samtidigt som förmedlingen av forskningsresultaten till dem, som kunde bruka resultaten är bristfällig. Ett nordiskt förmedlingssystem genom vilket arbetsmarknadens parter kunde skaffa sig kunskap att tillämpas för att lösa konkreta problem skulle bidra till att den vetenskapliga forskningsverksamheten i högre grad omsätts i praktiken. Förprojektet utmynnade i en rapport innehållande konkreta förslag till organisering av verksamheten.

Efter diskussioner med arbetsmarknadens parter beslutade man utveckla dokumentationsverksamheten på arbetsmiljöområdet. Fr. o. m. år 1983 omorganiserades det tidigare SDA till en central med namnet "Samnordisk Dokumentationscentral for Arbejds miljø" (SDA). Centralen har fortsatt

att betjäna arbetarskyddsmyndigheterna genom att bedriva dokumentationsverksamhet i anslutning till föreskriftsarbetet. Dessutom har centralen betjänat arbetsmarknadens parter som informationscenter i arbetsmiljöfrågor. Den omorganiserade verksamheten drivs för en försöksperiod åren 1983 och 1984. Verksamheten skall värderas år 1984 med tanke på det framtida samarbetet.

6.2 Nordisk ordlista med arbetarskyddstermer

Som ett hjälpmedel i det nordiska arbetsmiljösamarbetet och även i övrigt internationellt samarbete påbörjade man år 1978 arbetet med en ordlista över arbetarskyddstermer. En ordlista med danska, finska, norska och svenska arbetarskyddstermer med definitioner överlämnades på våren 1983. Ordlistan hade utarbetats som ett samarbete mellan terminologiorgan och arbetarskyddsmyndigheter i de olika länderna. Ordlistan kommer att publiceras nationellt i de enskilda länderna.

6.3 Nordisk vidareutbildning av specialister inom arbetsmedicin, yrkeshygien och företagshälsovård

Ett samarbete om vidareutbildning inom arbetsmiljöområdet inleddes på projektbasis år 1978. Genom beslut av ministerrådet (samarbetsministrarna) den 28 februari 1982 upprättades Nordiska institutionen för vidareutbildning inom arbetsmiljöområdet. Institutionaliseringsen innebar att förutsättningarna för en långsiktigare planering och utveckling av verksamheten blev möjlig. Institutionen avger en särskild verksamhetsberättelse.

6.4 Forskning på området arbetsmiljö, hälsa och ekonomi

I de nordiska länderna har kostnadsaspekterna förknippade med arbetarskyddsföreskrifter och övriga arbetsmiljöåtgärder diskuterats. Vissa utredningar har gjorts nationellt om de kostnader som arbetsolycksfallen medför i form av produktionsbortfall, sjukvård m. m. Kostnaderna uppskattas till att motsvara flera procent av bruttonationalprodukten. Ett nordiskt samarbete på området arbetsmiljö, hälsa och ekonomi inleddes under hösten 1982. Förstudien har fortsatt år 1983 för att belysa vilken typ av samarbete som är mest ändamålsenlig inom detta område.

7. Datateknologi

I ministerrådets beslut av den 30 november 1982 gällande ett ministerrådsförslag om att utarbeta en nordisk handlingsplan på datateknologiområdet fick ämbetsmannakommittén för arbetsmiljöfrågor i uppdrag att som en första fas intensifiera sitt samarbete för att uppnå en bättre arbetsmiljö och arbetsorganisation vid bruk av datamaskiner och mikroelektronik i arbetslivet.

På basen av ministerrådets beslut tillsattes en arbetsgrupp för att kartlägga vilka konkreta åtgärder, som lämpar sig bäst för behandling på nordiskt plan under de närmaste åren inom området datateknologi och arbetsmiljö.

Ämbetsmannakommittén för arbetsmiljöfrågor har behandlat samarbetet på området datateknologi och arbetsmiljö på basen av en rapport från arbetsgruppen. Kommittén har beslutat föreslå aktiviteter inom nedan nämnda problemområden som en del av en nordisk handlingsplan på datateknologiområdet.

- Personsäkerhet vid automation
- Arbetsmiljön vid kontrollrumsarbete
- Arbete vid skärmterminaler
- Underhåll och reparation av automatiska anordningar
- Metoder och normer för brukarmedverkan i systemutveckling

Kommittén har även lämnat övriga synpunkter på hur arbetsmiljöfrågorna lämpligen bör beaktas i en nordisk handlingsplan på datateknologiområdet. Ett seminarium med temat datateknologi och arbetsmiljö arrangeras i början av år 1984.

8. Övrigt

8.1 *Samarbetet med arbetsmarknadens parter*

Ministerrådet har ett etablerat samarbete med arbetsmarknadens parter då det gäller verksamheten på arbetsmiljöområdet. Parternas insatser vid behandling av budgetprogram och projektbudget har varit värdefulla med tanke på utvecklingen av arbetsmiljösamarbetet. Parterna har mött arbetsmiljöministrarna i anknytning till revisionen av samarbetsprogrammet. På sekretariatsplanet har man haft kontakt med akademikerorganisationerna, vilka även varit remissinstans vid revisionen av samarbetsprogrammet.

8.2 *Kontakter med övriga organisationer och organ*

I anslutning till samarbetet om typgodkännande av tekniska anordningar har man samarbetat med Nordtests fackgrupp för mekanik med avseende på provningsverksamheten. Man har även haft kontakter med Nordtests fackgrupp för kemi. Yttrande över Nordtests planer på arbetsmiljöområdet har lämnats.

Kontakter mellan ministerrådet och de frivilliga arbetarskyddsorganisationerna har förekommit med tanke på eventuella samordnade åtgärder. Man har även haft kontakter med arbetarskyddsfonderna i de enskilda länderna, vilka sinsemellan inlett ett nordiskt samarbete.

9. Kommande verksamhet

De tillgängliga resurserna har inte givit möjlighet att inleda eller planera särskilt många nya aktiviteter trots att flera projekt avslutats även år 1983.

Följande förändringar eller nya aktiviteter planeras i projektverksamheten för år 1984 (har delvis berörts även i tidigare avsnitt):

- sjukdomar i stöd- och rörelseorganen – delprojekt inleds
- effektivisering av olycksfallsbekämpning – huvudprojektet inleds
- tillämpning av riskanalyser (nytt projekt)
- psykosociala belastningar (nytt projekt)
- typgodkännande av motorsågar (nytt projekt)
- yrkesdödlighetsjämförelser (nytt projekt)

Revisionen av samarbetsprogrammet utgör grunden för planeringen av verksamheten för år 1985.

Kapitel VIII

Socialpolitik

1. Inledning

Mellan de nordiska länderna har sedan länge pågått ett omfattande samarbete på social- och hälsovårdsområdet.

Till grund för Nordiska ministerrådets verksamhet inom detta område ligger det reviderade samarbetsprogram, som fastställdes av Nordiska ministerrådet (social- och hälsovårdsministrarna) i augusti 1982.

Programmets operativa avsnitt upptar elva rubriker.

- Ny nordisk konvention om social trygghet
- Samarbete på hälso- och sjukvårdens område
- Läkemedelssamarbete
- Samarbete på socialvårdens område
- Barn-, ungdoms- och familjepolitiskt samarbete
- Samarbete på handikappområdet
- Gemensam arbetsmarknad för medicinalpersonal
- Efter- och vidareutbildning av social- och medicinalpersonal
- Forsknings- och utvecklingssamarbete
- Samverkan mot rusmedelsmissbruk
- Informations- och dokumentationssamarbete

Det övergripande målet för verksamheten är att vidareutveckla gemenskapen i fråga om de värderingar som styr samhällsutvecklingen i de nordiska länderna. Det gäller vidare att underlätta för nordiska medborgare att arbeta och bosätta sig i samt besöka andra nordiska länder än hemlandet vilket utgör ett viktigt komplement till överenskommelsen om en gemensam nordisk arbetsmarknad.

En bättre och effektivare resursanvändning är ett annat viktigt mål för det nordiska samarbetet.

Det råder enighet i Norden kring synsättet att socialpolitiken och hälso- och sjukvården måste arbeta utifrån en syn på individen som utgår från människans hela livssituation. Det angelägna i samordning mellan social- respektive hälso- och sjukvården omvittnas allmänt, inte minst när det gäller behovet av olika förebyggande insatser och rehabiliteringsinsatser.

För att understryka sambandet mellan den socialpolitiska sektorn och andra samhällssektorer slås det vidare fast att full sysselsättning och god arbetsmiljö är av största betydelse när det gäller att motverka sociala problem och ohälsa.

Samarbetet inom de olika delsektorerna bedrivs dels inom de fem permanenta institutionerna

- Nordiska hälsovårdshögskolan
- Nordiska institutet för odontologisk materialprovning

- Nordiska läkemedelsnämnden
- Nordiska nämnden för alkohol- och drogforskning
- Nordiska nämnden för handikappfrågor
dels i form av projektverksamhet.

2. Socialpolitiskt ministermöte

1983 års socialpolitiska ministermöte hölls i Ålesund den 18–19 augusti. Mot bakgrund av den ekonomiska åtstramning som i varierande grad drabbat samtliga nordiska länder diskuterades socialpolitikens framtida situation med utgångspunkt i temat "Utvecklingstendenser och utmaningar i nordisk socialpolitik".

Ministrarna redogjorde för den aktuella situationen i de enskilda länderna samt för respektive regeringars planer inom det socialpolitiska området.

Betydelsen av att slå vakt om välfärdsstaten trots de ekonomiska svårigheterna betonades särskilt.

Ministrarna underströk även vikten av förebyggande åtgärder inom hälso- och socialvården samt av en decentraliserad hälsovård och socialtjänst. Det rådde enighet om behovet av ett nära samspel mellan offentliga och privata insatser i syfte att utnyttja befintliga resurser på bästa möjliga sätt.

Den enskilda människan måste aktiviseras i högre grad för att ta ett ökat ansvar i sociala frågor.

Omprioriteringar inom den offentliga sektorn får inte innebära nedskärningar av de socialpolitiska insatserna totalt sett.

Ministrarna konstaterade att det förelåg ett klart behov av ökad forskning kring välfärdsstaten och dess problem.

3. Ny nordisk konvention om social trygghet

En ny nordisk konvention om social trygghet, som ersätter 1955 års konvention, trädde i kraft den 1 januari 1982. Den innebär att man genom samordning av nationella bestämmelser genomför lättnader för i första hand nordiska medborgare som flyttar eller byter uppehållsort inom de nordiska länderna. Dessa personer kommer härigenom att i största möjliga utsträckning skyddas mot den förlust av sociala rättigheter som ett byte av uppehållsort annars ofta medför.

Konventionen innebär givetvis inte en slutgiltig lösning på problemen inom detta område. Det krävs därför uppföljande insatser för att anpassa konventionen till den pågående utvecklingen. För att konventionen skall fungera på ett tillfredsställande sätt erfordras information såväl bland enskilda som hos de myndigheter och institutioner som skall tillämpa den. Samråd och samarbete mellan de tillämpande myndigheterna - såväl inom

varje enskilt land som mellan länderna – är likaså en grundläggande förutsättning för en tillfredsställande tillämpning. En särskild grupp med representanter för i första hand de s. k. förbindelseorganen i de nordiska länderna tillkallades därför.

Det genomförandeavtal som tillkom på gruppens initiativ har nu varit i kraft under ca ett år. Gruppen har även utarbetat gemensamma vägledande kommentarer till konventionen.

I gruppens slutrapport, som avgavs i juli 1983, anges bl. a. en rad konkreta frågor i samband med konventionens tillämpning som bör prövas närmare. Det löpande uppföljningsarbetet kommer att handhas av förbindelseorganen.

Ministerrådssekretariatet har i samverkan med berörda departement/ministerier utarbetat en för allmänheten avsedd informationsbroschyr om den nya konventionen. Broschyren finns tillgänglig på alla försäkringskass kontor och motsvarande, arbetsförmedlingar etc.

4. Samarbete på hälso- och sjukvårdens område

4.1 1983 års generaldirektörmöte

Cheferna för hälsovårdsmyndigheterna i de nordiska länderna har sedan länge anordnat årliga möten. Dessa möten har utvecklats till ett viktigt forum för erfarenhetsutbyte och samråd rörande aktuella hälso- och sjukvårdsfrågor där även en förberedande överläggning om vissa i Nordiska socialpolitiska kommittén aktuella hälso- och sjukvårdsfrågor kunnat ske.

Bland de frågor som togs upp vid årets möte kan nämnas Nordiskt läkemedelssamarbete, Annus Medicus, dvs. en årsberättelse för hälso- och sjukvården i de nordiska länderna samt samarbete beträffande vidareutbildning för läkare.

4.2 Nordiska institutet för odontologisk materialprovning (NIOM)

NIOM har till uppgift att genom systematisk utprovning och målinriktad forskning arbeta för att material, som används inom tandhälsovården i de nordiska länderna, fyller hälsomässiga och tekniska krav. Därtill kommer arbetet med utveckling av bättre material och metoder samt upplysningsverksamhet.

Institutets arbetsuppgifter kan indelas i standardisering, materialprovning, forskning och upplysningsverksamhet.

Standardiseringsarbetet har till väsentlig del skett i International Organization for Standardization (ISO) regi, samt i Federation Dentaire Internationale.

Materialprovningen bygger på ett frivilligt avtal mellan NIOM och producenterna, där producenten garanterar att produkten tillfredsställer de kvalitetskrav som är specificerade i gällande ISO-standard. Stickprovskontroller genomförs genom inköp på den öppna marknaden i Norden av produkter som sedan testas.

I forskningsverksamheten har tyngdpunkten legat på att få fram data som kan ligga till grund för materialprovning, standardisering och utvecklingsarbete.

Upplysningsverksamheten har under år 1983 huvudsakligen rört publicering av listor över kontrollerade produkter i spalten "NIOM-Nytt", som ingår i åtskilliga av de 18 nordiska odontologiska tidskrifterna samt publicering av artiklar i andra vetenskapliga tidskrifter.

På uppdrag av ministerrådet har NIOM genomfört en utredning angående eventuell avgiftsfinansiering av institutets verksamhet. Utredningsförslaget remissbehandlas för närvarande.

4.3 Medicinalstatistiskt samarbete

Nordiska medicinalstatistikkommittén (NOMESKO) är en i princip permanent kommitté under Nordiska socialpolitiska kommittén och verkar bl. a. för ökad jämförbarhet mellan de nordiska ländernas medicinalstatistik.

Kommittén skall vidare ta initiativ till utvecklingsprojekt med medicinalstatistisk relevans, följa den internationella utvecklingen på medicinalstatistikens område etc.

Den aktuella projektverksamheten omfattar bl. a. följande:

- kartläggning av datasystem inom primärvården
- utarbetande av klassifikationer avseende indelningsgrunder inom hälso- och sjukvårdens olika verksamheter
- rapport om sjuklighetsdata relaterade till den medicinska födelseregistreringen
- revision av den s. k. E-koden (olycksorsaker)

4.4 Hälsofostran i Norden

Projektet, som inleddes år 1983, syftar till att utveckla och pröva en gemensam nordisk modellkurs avseende hälsofostran för grundskolan. Utvecklingsarbetet kommer att avslutas före årsskiftet 1983/1984, varefter följer en försöksperiod där förhoppningsvis samtliga nordiska länder kommer att delta. Verksamheten kommer slutligen att utvärderas. Projektet beräknas pågå t. o. m. år 1985.

4.5 Nordiska sjuklighetsundersökningar

Projektet inleddes år 1983 med en kartläggning av dels de olika undersökningar inom området som genomförts i de nordiska länderna, dels metodologisk litteratur. Följande fas går ut på dokumentation, beskrivning och analys av innehållet i nämnda undersökningar.

Mot bakgrund av detta material kommer en eventuell fortsättning att planeras. Fas II kommer att avslutas år 1984.

4.6 *Samarbete om njurtransplantationer*

Njurtransplantationsprojektet "Scandiatransplant", vilket leds av en nordisk expertkommitté för transplantationssamarbete, har fortgått planenligt.

I enlighet med de principer för denna typ av samsarbetsaktiviteter som slås fast i det reviderade samsarbetsprogrammet har ministerrådets ekonomiska åtaganden successivt minskats för att helt upphöra fr. o. m. år 1984. Det ekonomiska ansvaret även för expertkommitténs verksamhet kommer härigenom att överföras till berörda sjukvårdshuvudmän.

5. **Läkemedelssamarbete**

Nordiska läkemedelsnämnden är sedan 1980 en permanent nordisk institution med uppgift att verka för harmonisering av lagstiftning och administrativ praxis på läkemedelsområdet i Norden.

Nämnden har under året arbetat med en långtidsplan för ett närmare samarbete inom registreringsområdet, dvs. kontrollmyndigheternas utredningar och beslut om försäljningstillstånd för nya läkemedel.

Utveckling av gemensamma nordiska riktlinjer för registreringsansökningar pågår. Målet är att en och samma ansökan skall kunna utgöra underlag för prövning i samtliga nordiska länder.

Den andra utgåvan av Nordisk läkemedelsstatistik har kommit ut under år 1983. Informationen avser åren 1978–1980. Den första utkom år 1979. Genom sitt arbete för en samordning av läkemedelsstatistiken har nämnden skapat praktiska förutsättningar för närmare studier av läkemedelsförbrukningen. Den metodologi som utvecklats har antagits av WHO och rekommenderas därmed för användning även utanför Norden.

En s. k. workshop om läkemedelsstatistik genomförs under hösten 1983. Syftet är att få fram instrument för analys av skillnader i fråga om läkemedelsanvändning inom och mellan länderna.

Samordningen av de nordiska ländernas medverkan i det europeiska farmakopésamarbetet sker inom underutskottet för standardiseringsfrågor, som även arbetar med gemensamma nordiska kvalitetskrav för läkemedel.

Nämnden har även inlett arbetet med att revidera tidigare antagna riktlinjer för märkning av läkemedel. Slutmålet för denna verksamhet är en enhetlig utformning av etiketter på läkemedel i de nordiska länderna.

Genom nämnden utväxlas löpande upplysningar om vidtagna och planerade lagstiftnings- och informationsåtgärder. Vidare sker en uppföljning av nämndens rekommendationer t. ex. vad gäller märkning av trafikfarliga läkemedel.

6. Samarbete på socialvårdens område

6.1 Socialstatistiskt samarbete

Det nordiska socialstatistiska samarbetet leds av Nordiska socialstatistikkommittén (NOSOSKO), som fr. o. m. den 1 januari 1979 är ett i princip permanent samsarbetsorgan knutet till Nordiska socialpolitiska kommittén.

Kommitténs verksamhet syftar till att förbättra jämförbarhet och användbarhet av socialstatistik och statistik över de sociala utgifterna i Norden. Statistiskt material insamlas löpande för jämförelse och analys. Särskilda undersökningar genomförs därutöver inom utvalda delområden.

Under åren 1980/1981 genomförde NOSOSKO ett projekt om socialförsäkringsförmåner för arbetsoförmögna och arbetslösa i aktiva åldrar i fyra nordiska länder. Närmast är det fråga om kontanta förmåner inom ramen för sjukförsäkring, yrkesskadeförsäkring och pensionsförsäkring samt olika former av kontant understöd till arbetslösa. Rapporten från projektet har färdigställts under innevarande år och kommer att utges i NU-serien.

Under år 1982 inleddes ett projekt om samspelet mellan beskattning och sociala förmåner. Detta projekt kommer att avslutas under år 1984.

Arbetet med en ny utgåva av den periodiska publikationen "Social trygghet i de Nordiska länderna" avslutas under året. Materialet kommer att publiceras år 1984.

6.2 Samarbete på äldreområdet

Projektet "Åtgärder inom service- och bostadssektorn för äldre" inleddes år 1983 som ett led i uppföljningen av 1982 års socialpolitiska ministermöte under temat "Vård och omsorg om de äldre i framtiden".

De äldres möjligheter att i enlighet med sina önskemål bo kvar i egna bostäder står i centrum för uppmärksamheten. Lägenheternas fördelning, tillgången till gemensamhetslokaler, dagligvarubutiker, service inom social- och hälsovård etc. studeras inom projektet. Syftet är att konkret redovisa hur boendemiljön bör utvecklas för att bättre passa de äldres behov. Projektet består av fyra nationella delprojekt med nationell finansiering och en gemensam nordisk del. Arbetet beräknas pågå till år 1986.

6.3 Invandrarfrågor inom social- och hälsovården

Även detta projekt inleddes år 1983. Det syftar till att värdera effekten av skilda strategier från myndigheters sida vad gäller invandras integration genom analys av hur dessa grupper utnyttjar samhällets tjänster inom social- och hälsovården. Arbetet bygger i hög grad på nationella delprojekt, där invandrare av olika nationalitet utgör indelningsgrund. Projektet kommer att avslutas år 1986.

7. Barn-, ungdoms- och familjepolitiskt samarbete

7.1 Barnträdgårds- och förskolesektorn

Kontaktkommittén för barnträdgårds- och förskolesektorn, som består av företrädare för de nordiska ländernas socialstyrelser/motsvarande, har under året slutfört ett projekt kring temat "Barnehagens mål og innhold i Norden". Projektet går ut på att samla in och systematisera information och erfarenheter från forsknings- och utvecklingsarbete på detta område. Kontaktkommittén utger informationsbladet "Information om børns opvækstmiljø i Norden", som har stor betydelse för informationsutbytet i Norden på detta område.

7.2 Fritidsaktiviteter för barn och ungdom

Inom ramen för projektet med denna rubrik belyses skillnader och likheter i fråga om utbudet av förebyggande fritidsaktiviteter för barn och ungdom i åldersintervallet 10–14 år. Genom ett erfarenhets- och informationsutbyte kan man utveckla de nationella aktiviteterna inom detta område med hänsyn till de problem som möter dagens ungdom.

Den egentliga projektverksamheten inleddes innevarande år och beräknas vara avslutad år 1985.

7.3 Samhällets respektive familjens ansvar för barnen

Detta projektet syftar till att systematisera kunskapsunderlaget vad gäller vård och omsorg om barn för att därigenom förbättra samhällets möjligheter till ändamålsenliga stödinsatser för familjer med behov av sådana. Det råder dock en mycket varierande praxis mellan de nordiska länderna i fråga om samhällsengripanden och vilken typ av åtgärder som vidtas (fosterhem, barnhem, kollektiv etc).

I ett första skede går man därför igenom begrepp och bestämmelser i syfte att klarlägga de faktiska förhållandena för att sedan analysera vad som ligger till grund för variationerna.

Projektet inleddes år 1983 och beräknas bli avslutat år 1984.

8. Samarbete på handikappområdet

Nordiska nämnden för handikappfrågor är ministerrådets samarbetsorgan för handikappfrågor inom det socialpolitiska området.

Nämnden skall bl. a. främja hjälpmedelsförsörjningen i de nordiska länderna genom att initiera, följa och vidareutveckla samarbete inom området. Nämnden skall också i övrigt stimulera nordiskt samarbete inom sitt ansvarsområde, exempelvis i forsknings- och utvecklingsfrågor.

Hösten 1979 uppdrog ministerrådet åt nämnden att utveckla ett datorbaserat nordiskt system för klassificering och registrering av handikapphjälpmedel. Arbetet bedrivs i projektform. Utvecklingsarbetet har genomförts i nära samarbete med centrala myndigheter i de nordiska länderna.

En slutrapport över projektet har under juni månad överlämnats till social- och hälsovårdsministerierna i samtliga nordiska länder och till de nationella organ som erbjudits ingå i driftsorganisationen för informationssystemet från och med den 1 januari 1984. Driftsorganisationens utformning fastställs under hösten 1983. Under tiden fortsätter den tidigare styrgruppen för projektet att förbereda den reguljära driften.

Det klassificeringssystem för handikapphjälpmedel, som utvecklats som en delaktivitet i projektet, röner stort internationellt intresse. Det kommer sålunda att läggas till grund för ett nyligen påbörjat projekt under EG-kommissionen, som går ut på att så långt möjligt genomföra systemet i EGländerna. En ad-hoc grupp för detta arbete och för ytterligare projekt på hjälpmedelsområdet har bildats under kommissionen. I gruppen ingår två representanter för vart och ett av EGländerna samt en representant för Nordiska nämnden för handikappfrågor. Det nordiska klassificeringssystemet kommer också att bilda grundval för det arbete med klassificerings- och terminologifrågor som under året påbörjats inom den internationella standardiseringsorganisationen (ISO). Också i detta arbete är nämndens kansli på ISO:s begäran representerat.

Det av nämnden initierade nordiska samarbetet om kontroll och testning av handikapphjälpmedel fortsätter att vidareutvecklas på grundval av samarbetsavtal mellan Dansk Hjälpeinstitut, Statens tekniska forskningscentral i Finland, Rådet for tekniske tiltak for funksjonshemmede i Norge samt Handikappinstitutet i Sverige.

En av nämnden arrangerad nordisk överläggning om provning av hjälpmedel för hörselskadade har resulterat i en rekommendation från nämnden till nationella myndigheter och provningsorgan att tillvarata de goda möjligheter som nu finns till ett på konkreta resultat inriktat samarbete.

Diskussionerna rörande förutsättningarna för nordiskt samarbete i prisavtalsfrågor har fortsatt. Utbyte av information om hjälpmedelspriser har redan lett till en press på prisnivån i vissa länder.

Publikationen om hjälpmedel för handikappade barn – "Ju mer vi gör tillsammans" – som utarbetades av en projektgrupp under nämnden år 1982 har under 1983 utgivits i Danmark, Finland, Norge och Sverige. World Rehabilitation Fund har visat intresse för utgivning och distribution av en engelskspråkig utgåva.

Vid 1983 års session antog Nordiska rådet en rekommendation att Nordiska ministerrådet skulle igångsätta ett projekt för små och mindre kända grupper funktionshämjade, och att detta projekt skulle utföras i regi av Nordiska nämnden för handikappfrågor. Ministerrådet har sedermera uppdragit åt nämnden att genomföra en förstudie inom området.

Samarbetet har även fortsatt i fråga om förståndshandikappades behov av hjälpmedel.

Nämnden avser att under hösten 1983 fastställa ett långsiktigt arbetsprogram.

9. Gemensam arbetsmarknad för medicinalpersonal

En överenskommelse mellan Danmark, Finland, Norge och Sverige om godkännande av vissa yrkesgrupper för verksamhet inom hälso- och sjukvården och veterinärväsendet undertecknades av Nordiska ministerrådet (social- och hälsovårdsministrarna) i augusti 1981 och trädde i kraft i augusti 1983.

Överenskommelsen innebär i korthet att nordiska medborgare, som i något av de fördragsslutande länderna har legitimation, auktorisation eller annat rättsligt godkännande att utöva ett yrke inom någon av de 18 yrkesgrupper som omfattas av avtalet, har rätt att vinna samma godkännande i de övriga staterna. Därmed får dessa personalkategorier samma möjligheter till rörlighet på den nordiska arbetsmarknaden som andra yrkesgrupper redan åtnjuter. En särskild arbetsgrupp har tillsatts för uppföljning av denna överenskommelse.

Bl. a. för att diskutera de praktiska konsekvenserna av överenskommelsen möttes de nordiska social- och hälsovårdsministrarna i Oslo den 8 april 1983.

Vid mötet slogs fast att informationen om förändringar i behovet av personal inom hälsovårdssektorn och därmed också om den framtida utbildningen på området behöver förbättras. Kravet accentueras av det faktum att hälsovårdspersonalen utgör mellan fem och tio procent av den yrkesarbetande befolkningen i respektive land.

10. Efter- och vidareutbildning av social- och medicinalpersonal

Utbildningsfrågor har länge utgjort viktiga inslag i det nordiska socialpolitiska samarbetet. En av orsakerna till detta är att det i länderna finns behov av efter- och vidareutbildning på ett stort antal olika och ibland mycket speciella ämnesområden. Eftersom det ofta gäller mycket små yrkesgrupper föreligger starka skäl för samnordiska insatser. Särskild uppmärksamhet kommer att riktas på möjligheterna att undanröja formella eller andra hinder för att bättre utnyttja befintliga nationella kurser vad gäller efter- och vidareutbildning och främja att elever från andra nordiska länder får plats vid dessa kurser.

Uppföljningen av utredningsrapporten Efter- och vidareutbildning av social- och medicinalpersonal i Norden har nu inletts efter en omfattande remissbehandling. Ett antal planeringskonferenser kommer att hållas vid Nordiska hälsovårdshögskolan med inriktning på enskilda yrkeskategorier. Syftet är att kartlägga behov, önskemål och utbud av utbildning för dessa kategorier, för att härigenom göra det möjligt att utnyttja resurserna på sätt som anges ovan.

10.1 Nordiska hälsovårdshögskolan

Nordiska hälsovårdshögskolan är en samnordisk institution för högre utbildning och forskning inom hälso- och sjukvård. Utbildningen avses ligga på en nivå ovanför vad vart och ett av de nordiska länderna kan anordna nationellt och motsvara den utbildning som förekommer vid anglo-amerikanska "Schools of Public Health".

Utbildningen vid högskolan omfattar numera ämnena epidemiologi och biostatistik, socialmedicin och preventiv medicin, hälso- och sjukvård administration och miljömedicin. Dessutom förekommer specialkurser. Tyngdpunkten i verksamheten ligger på utbildning till Master of Public Health.

Under året har förutom huvudkurserna i ovanstående ämnen anordnats alternativa huvudkurser i samhällsodontologi, hälsouppläsning, socialpediatrik och omvårdnadsforskning samt specialkurser inom områdena "Alkohol och samhälle, Samhällsplanering för hälsa och välfärd, Intersectoral Action for Health" (tillsammans med det svenska biståndsorganet SIDA) och "Socialpsykiatri".

Kortare konferenser har arrangerats inom områdena "Forskning och utveckling inom primärvården, Invandrarkunskap samt Hälsoekonomi". Vidare har högskolan fungerat som värd och medarrangör för European Association of Programmes in Services Studies årliga konferens, för socialstyrelsens nordiska konferens om medicinsk teknik samt för Biometric Society's konferens om kliniska prövningar och hälsoekonomi.

Genom ett samarbetsavtal kommer SIDA att under två år fr. o. m. den 1 juli 1983 bekosta en lärartjänst i internationell hälsovård för konsultverksamhet och undervisning i detta ämne.

Under året har tre forskningsprojekt fortsatt: "Hälso- och sjukvårdsplanering i Norden", "Kroniskt sjuka barn i Norden" och "Sjukvårdskonsumtion som epidemiologiskt mått".

10.2 Försöksverksamhet vid NORDPLAN

Enligt ministerrådets beslut inleddes under år 1980 en 3-årig försöksverksamhet vid NORDPLAN. Verksamhetens mål är att genom en integration av erfarenheter från social administration och planering i samhällsplaneringen vidareutveckla den utbildning för samhällsplanerare som bedrivits vid NORDPLAN sedan år 1968.

Försöksperioden löper ut vid årsskiftet 1983/84, varefter verksamheten ingår i NORDPLAN's reguljära verksamhet och som sådan i sin helhet finansieras inom de ramar som ställs till institutionens förfogande via den nordiska kulturbudgeten.

10.3 Utbildning av personal för dövblinda

I Nordiska rådets rekommendation nr 2/1978 rekommenderas ministerrådet att framlägga förslag om gemensam nordisk utbildning av lärare för

dövblinda. Den utredning, som genomfördes med anledning av rekommendationen, resulterade i ett förslag om en 3-årig försöksverksamhet med nordisk utbildning av social- och pedagogisk personal för dövblinda.

Försöksperioden, som inleddes år 1981, har senare förlängts t. o. m. utgången av år 1984. Finansieringen delas mellan kulturbudgeten och den allmänna budgeten.

Projektets styrgrupp har under året avgivit en utvärderingsrapport avseende perioden 1981–1983 i vilken man föreslår att verksamheten skall göras permanent fr. o. m. år 1985.

Efter nationell remissbehandling prövas förslaget för närvarande inom ministerrådet.

11. Forsknings- och utvecklingssamarbete

Det nordiska samarbetet på forskningsområdet regleras av det s. k. kulturavtalet. Kulturavtalet omfattar i princip alla forskningsområden och alla former av nordiskt forskningssamarbete. I praktiken har det dock skett en viss fördelning av forskningsuppgifterna mellan kulturavtalets organ och andra nordiska samarbetsorgan.

Detta har lett till att samarbetet inom social- och hälsovårdssektorn även har berört forskning. Denna har oftast varit av praktisk karaktär med huvudvikten lagd på utvecklingsaspekten. Då forsknings- och utvecklingsarbetet vanligtvis är mycket resurskrävande talar vägande skäl för ett nordiskt samarbete.

Målet för forsknings- och utvecklingssamarbetet är bl. a. att finna metoder för effektiv identifiering av olika behov av forsknings- och utvecklingsarbete, belysa sambandet mellan forsknings- och utvecklingsarbete och planläggning samt stimulera informationen om detta arbete i länderna genom bl. a. samverkan rörande dokumentation om forskningsverksamhet m. m.

Verksamheten vid samtliga fem institutioner inom den socialpolitiska sektorn har forskningsanknytning i varierande grad. Detta gäller även ett antal av de ad- hoc betonade projekten inom sektorn.

12. Samverkan mot rusmedelsmissbruk

12.1 Nordiska nämnden för alkohol- och drogforskning (NAD)

Nordiska nämnden för alkohol- och drogforskning har till uppgift att främja och utveckla tvärvetenskapliga kontakter bl. a. genom stöd till planering och genomförande av nordiska forskningsprojekt, nordiska forskarkonferenser, nordiskt informations- och dokumentationssamarbete m. m. Nämndens verksamhet inriktas speciellt på den samhällsvetenskapliga forskningen inklusive socialmedicin och socialpsykiatri, men även den biologiskt-naturvetenskapliga forskningen beaktas.

Det nordiska forskningsprojektet kring alkoholkonsumtion och alkoholskador, (Samnordiska alkoholskadeundersökningen), som startade år 1982, har under året fortsatt sitt arbete. Projektet täcker samtliga nordiska länder och avser att analysera vilka "alkoholskadeprofiler" länderna har och hur dessa utvecklats över tid.

Ett annat projekt syftar till att belysa alkoholbruk, alkoholattityder och konsekvenser av alkoholbruk och baserar sig på enkäter från år 1979. Projektet beräknas pågå t. o. m. år 1984.

På initiativ av ministerrådet tillsatte NAD i slutet av år 1982 en arbetsgrupp med uppgift att sammanställa forskningsresultat kring cannabismissbruk och dess skadeverkningar (speciellt medicinska). Slutrapporten kommer att föreligga i början av år 1984.

Slutrapporten från det samnordiska projektet kring kontrollpolitik och psykofarmaka har under år 1983 utkommit på engelska. Av NAD:s fortsatta initiativ på psykofarmakaområdet anknuter sig följande till år 1983:

- "läkemedlens roll i alkoholistvården": en forskargrupp har mötts för att utreda möjligheterna att starta ett nordiskt projekt på detta område;
- "kvinnors bruk av beroendeframkallande läkemedel": förberedelser har gjorts för ett nordiskt forskarsamarbete på området.

Ett forskarseminarium kring alkohol- och massmediafrågor arrangerades i september 1983 i Stockholm. Syftet var att analysera samspelet mellan alkohol- och drogupplysning, massmedia och mottagare.

I januari 1983 hölls vid Nordiska hälsovårdshögskolan en kurs för social- och hälsovårdspersonal med temat "Alkohol och samhälle". Kursen arrangerades gemensamt av hälsovårdshögskolan och NAD.

13. Informations- och dokumentationssamarbete

En förutsättning för nordisk samverkan är att ett erfarenhetsutbyte kan ske så effektivt som möjligt mellan länderna. Information och dokumentation utgör av denna orsak ett viktigt element i aktiviteterna på de olika delområden som ovan berörts. En fortlöpande samverkan om information och dokumentation sker bl. a. inom ramen för verksamheten i de ministerrådsorgan som har ansvaret för social- och hälsovårdsområdet, vid olika symposier och konferenser samt genom direkta kontakter.

Nordiska ministerrådssekretariatet ger även ut en bulletin benämnd "Social- och hälsovårdsnytt i Norden".

Kapitel IX

Miljøvård

1. Revideret samarbejdsprogram

Miljøministrene vedtog i 1983 program for nordisk samarbejde om miljøbeskyttelse 1983-87. Programforslaget var forud for dette fremlagt som ministerrådsforslag på Nordisk Råds session i Oslo, hvor det fik en positiv modtagelse (NR-rek 16/1983). Arbejdet i 1983 har således været præget af afslutningen af aktiviteter sat igang efter det gamle program og igangsætningen af nye. Det gælder f. eks. på prioriterede områder som luftforurening, kemiske stoffer og produkter, naturværn og støjbekæmpelse.

2. Miljøbeskyttelsesforskning

De nordiske miljømyndigheder har i årets løb udvekslet information om forskningsprojekter, som igangsættes nationalt. Enkelte af myndighedernes egne udredningsprojekter er udvalgt og har undergået en nærmere nordisk bearbejdning, således at de øvrige lande har ydet bidrag til udredningerne og påvirket udredningernes gennemførelse. Sådanne fælles faktsammenstillinger er gennemført vedr. kviksølv og vedr. jord- og skovbrugets bidrag til forureningen. Flere udredninger vil blive gennemført i årene fremover, idet erfaringerne er gode med denne samarbejdsform. På forskningsområdet har man videre arbejdet med forberedelsen af et seminar om udvaskning af næringssalte fra land- og skovbrug. Seminaret er udsat til 1984, bl. a. under hensyn til at der i NORDFORSK-regie i foråret 1984 afholdes et seminar, som vil give en del af det nødvendige faglige grundlag for afholdelse af embedsmandskomiteens seminar.

3. Miljøøkonomi

Håndteringen af tungmetaltholdige batterier har været genstand for nærmere analyse ud fra en miljøøkonomisk synsvinkel. Man har analyseret hvilke substitutionsmuligheder der tegner sig og hvilke styringsmidler, der er til rådighed f. eks. pant og afgifter. Interessen for at nå en fællesnordisk løsning på håndteringen af tungmetaltholdige batterier er voksende, og materialet kan i løbet af 1984 føre til sådanne løsninger. Specielt vil man drøfte en fælles mærkning.

I 1984 vil man indlede arbejdet med en håndbog for beregning af miljøomkostninger (omkostninger for virksomheder af miljøforanstaltninger og omkostninger ved manglende miljøforanstaltninger), til anvendelse ved udarbejdelse af konsekvensanalyser.

4. Havforurening

Forureningssituationen i de nordiske landes kyst- og havområder kræver såvel national indsats som indsats i form af bilaterale, nordiske og internationale aftaler om samarbejde. Nordisk Råd har gennem årene aktualiseret disse spørgsmål gennem flere rekommandationer.

En række samarbejdsaftaler er gennemført på internationalt plan. Her kan nævnes de bilaterale samarbejdsaftaler mellem Finland og Sverige om forureningsforholdene i Bottenviken samt aftalen mellem Danmark og Sverige om værn af Øresund mod forurening. Endvidere den regionale aftale om værn af det maritime miljø i Østersøen (Helsingforsaftalen) og de internationale aftaler Oslo-, London- og Paris-konventionen samt MARPOL.

Ministerrådet finder at denne udvikling er tilfredsstillende, men at der fortsat er behov for at følge udviklingen og tage initiativer på områder, hvor andre aftaler ikke dækker eller hvor andre hensyn taler for at opgaverne løses i nordisk samarbejde.

De nordiske miljøministre har således drøftet situationen på et møde i november. Man var enige om at fortsætte samarbejdet i relation til indgåede konventioner og at tilslutte sig initiativer fra forskellige sider til udbygning heraf. Den nærmere tilrettelæggelse af samarbejdet vil blive drøftet senere.

5. Vand- og afløb

Siden 1979 har man samarbejdet vedrørende vand- og afløbsproblemer. I 1983 har arbejdet fundet sted indenfor projektet "Udarbejdelse af retningslinier for VA-sektoren", med følgende delproblemstillinger: 1) omkostninger ved rensning af afløbsvand (rapport udkommet april 1983 – VA-rapport 1982-2), 2) optimering af drift af rensningsanlæg, 3) behandling af septikslam, 4) ledningssystemer i Norden, 5) enkle kontrolmetoder for rensningsanlæg.

Projektet er startet bl.a. på foranledning af Nordisk Råds rek. nr. 7/1979. Hovedhensigten med arbejdet er at samordne indsatsen på VA-sektoren. Denne sektor udgør en økonomisk set meget betydningsfuld sektor i landene. Projektets resultater rapporteres løbende i en serie Nordpublikationer.

For det kommende år vil en række andre problemstillinger i relation til rensningsanlæg, afløbsnet og affaldspladser blive taget op til gennemgang.

Kontaktgruppen for miljøkontrollsystemer i træforædlingsindustrien er ophævet bl. a. fordi den nødvendige informationsudveksling har vist sig at kunne fungere uden gruppen.

Samarbejdet om en vejledning i intern kvalitetskontrol på de nordiske landes referencelaboratorier er foregået hele året. Arbejdet vil blive afsluttet i 1984.

6. Luftforurening

Siden 1975 har ministerrådet bevilget penge til projektet "Overvågnings-system for luftforurening", som har til formål at samordne den nordiske indsats i det europæiske program for overvågning af langtransport af luftforurening (EMEP). I programmet indgår særlig problemerne med "sur nedbør". Der har vist sig at være behov for en fællesnordisk indsats for på længere sikt at opnå at flere forurenende stoffer ud over svovlkomponenter inkluderes i det europæiske overvågningssystem. EK-M foretog i 1982 en samlet vurdering af projektarbejdet, og en rapport herom er udgivet (Miljørapport 1983: 5). På denne baggrund samt under hensyn til en række andre tungtvejende miljømæssige grunde, har man besluttet at luftarbejdet skal have en høj prioritet i det fremtidige arbejde på miljøområdet. Oplæg til det konkrete arbejde er indarbejdet i det reviderede samarbejdsprogram som Nordisk Råd har anbefalet ministerrådet at vedtage og følge op med de fornødne ressourcer. Det er et vigtigt formål med arbejdet af vedligeholde den førende position fagligt set, som de nordiske lande har opbygget gennem det hidtidige arbejde. Denne position er en nødvendig forudsætning for at de nordiske lande kan opnå resultater også på det politiske plan og derved opnå en reduktion af de samlede udslip i Europa.

I november 1979 blev, bl. a. efter aktiv nordisk indsats, undertegnet en konvention om langtransporteret grænseoverskridende luftforurening i Europa. Konventionen trådte i kraft 16. marts 1983, og arbejdet med at udfylde konventionsrammen med effektundersøgelser og konkrete aftaler er gået igang, bl. a. på baggrund af et nordisk forslag om 30% reduktion i udslippet af svovldioxid over de kommende 10 år.

Et særligt projektprogram på luftforureningsområdet blev fremlagt for ministerrådet i efteråret 1983. Projekterne omfatter såvel langtransporteret luftforurening, som lokale luftforureningsproblemer. Endvidere indeholder det arbejde vedrørende den administrative styring på området.

Programmet skal gennemføres over tre år med start 1984. Det anses for vigtigt at starte allerede nu af hensyn til den internationale proces på det videnskabelige plan og af hensyn til beslutningsprocessen i konventions-sammenhæng. Ministerrådet følger med denne plan Nordisk Råds anbefalinger om at luftforureningsarbejdet skal gives høj prioritet op.

På bilgasområdet går udviklingen i Europa mod blyfri benzin og indførelse af skærpede krav til bilernes udslip af forurenende stoffer.

Arbejdet i 1983 har koncentreret sig om at udarbejde et beslutningsgrundlag for en fællesnordisk målsætning overfor bilgasserne. Denne målsætning drøftes på ministerrådsmøde i 1984. Endvidere har man arbejdet med opfølgningen af den nordiske beregningsmetode for bilgasser, med udviklingen af målemetoder for bilgasser samt med belysningen af udslipsfaktorer for tunge køretøjer.

Projektarbejdet vil fremover koncentrere sig om målemetoden og som noget nyt vil man tage problemerne omkring partikelemission fra vejtrafik op. Endvidere vil man arbejde med opfølgningen af den nordiske målsætning, som fastlægges i 1984.

7. Støj

Ministerrådet har siden 1975 drevet et omfattende samarbejde på støjområdet. Formålet med arbejdet har dels været at samordne undersøgelsesaktiviteterne og dermed spare penge i de nationale forvaltninger dels at skabe fælles forudsætninger for bedømmelse af støjproblemerne i de nordiske lande.

I 1983 har projektarbejdet fundet sted inden for rammerne af to hovedprojekter: "Beregningsmodeller for skinnegående trafik, byggevirk-somhed og skydebaner" og "Effekter af støj på mennesker". Endvidere har man arbejdet med opbygningen af en nordisk støjdatabase. Et vigtigt led i støjarbejdet har været afholdelse af temadiskussioner, hvor man dels har drøftet projektresultater dels har diskuteret nye ideer på støjområdet. Således har man afholdt temadiskussioner om "cost-effectiveness" i støj-bekæmpelsen og helseeffekter af støj.

I årets løb har man gennemført projektarbejde, som til sin tid skal danne baggrund for en revision af den fællesnordiske vejstøjmodel. Man har videre udarbejdet forslag til en fællesnordisk støjmodel for skinnegående trafik. Denne model vil blive behandlet af EK-M senere i 1983. En beregningsmodel for bygge- og anlægsstøj og for støj fra skydebaner for finkalibervåben vil ligeledes blive klar til anvendelse i landene.

Støjs effekter på mennesker har i årets løb været genstand for en gennemgribende analyse med henblik på at udvælge hvilke projekter, man skal satse på fremover. Processen afsluttes med en international konference, hvor prioriteringen drøftes. Programmet vil blive gennemført over de kommende 4 år med både nordiske og nationale midler.

Det konkrete arbejde på effektsiden har i 1983 omfattet dosebeskrivelse i forbindelse med beregningsmodellen for skinnegående trafik, dag-, aften-, nat-forstyrrelser og dosis-respons-sammenhæng for skydebanestøj.

Opfølgningen af ministerrådsbeslutningen om en støjgrænse på 80 db(A) for alle typer køretøjer har krævet visse udredninger og præciseringer. Ministerrådet vil i 1984 få forelagt et forslag til beslutning og præcisering af bl. a. tidspunktet for gennemførelse af denne målsætning.

SAS skal i årene fremover træffe beslutning vedrørende indkøb af nye fly. I forhandlingen med flyfabrikkerne om en så stor ordre kan SAS stille krav bl. a. til støjniveauet. En henvendelse til SAS fra de involverede regeringer er under forberedelse.

8. Genanvendelse og affald

Arbejdet med genanvendelses- og affaldsspørgsmål drives mest effektivt ved koordinering af nationale aktiviteter, informationsudveksling samt holdningsskabende virksomhed. EK-M har nedsat en særlig arbejdsgruppe til at drive dette samarbejde.

I 1983 er gennemført en økonomisk vurdering af forholdene i forbindelse med øget reraffinering af spildolie (Miljørapport 1983:3). Rapporten er overraskende positiv i sine bedømmelser og der vil senere på året blive afholdt et seminar for brancherepræsentanter med det formål at drøfte hvordan øget reraffinering kan gennemføres i praksis.

I samarbejde mellem SINTEF og Jydsk Teknologisk Institut er udarbejdet en analyse af mulighederne for øget genanvendelse af plast. Rapporten drøftes ligeledes på et seminar i efteråret med deltagelse af myndigheder, branchefolk og teknikere.

I den kommende tid vil disse to opgaver blive fulgt op i samarbejde med brancherne. Man vil endvidere i 1984 afholde et antal seminarer med nye emneområder på programmet: Styring af materialestrømmene (herunder anvendelse af mindre affaldsskabende teknologier), miljøfarligt affald samt status over de sidste 10 års genanvendelse og perspektiver for fremtiden.

9. Produktkontrol

Samarbejdet under EK-M på produktkontrolområdet omfatter kun kemiske stoffer og produkter. Hovedopgaven har i årets løb været knyttet til harmoniseringen af de nordiske landes systemer for klassificering og mærkning af kemiske stoffer og produkter. Harmoniseringen er søgt etableret ved direkte og uformelt samarbejde mellem landenes myndigheder og ved drøftelser i EK-M's arbejdsgruppe for produktkontrol. En række uløste problemer i forbindelse med klassificerings- og mærkningssystemerne har været genstand for udredning. Det gælder f. eks. en vurdering af det videnskabelige grundlag for gradering af carcinogener efter deres kræftfremkaldende evne, og (for)brugernes forståelse af etiketterne.

En række nye problemstillinger med udgangspunkt i klassificering og mærkning vil blive taget op i tiden fremover f. eks. kombinationseffekter og vurdering af ætsningsevne og allergifremkaldende evne.

Behovet for udveksling af information på produktkontrolområdet er stort og der kan spares store ressourcer ved at kende nabolandenes vurderinger og oplysninger vedrørende kemiske stoffer og produkter. En lang række oplysninger kan frit udveksles mellem landene og det bliver de i vidt omfang. En række centrale oplysninger er imidlertid underkastet fortrolighed (sekretess) og kan ikke videregives. OECD har arbejdet med dette problem og OECD-council vedtog i sommeren 1983 en opfordring til landene om at etablere aftaler som kan lette udvekslingen af denne type

information. Samtidig vedtog man visse principper for hvordan dette skal ske. De nordiske lande ønsker at følge dette op og har gennemført en udredning, som fører frem til en aftale mellem landene herom. Aftalen vil blive forhandlet i 1984.

Nedbrydningen af ozonlaget omkring jorden er stadig en aktuel problematik. De nordiske lande har i årets løb være aktive i de internationale forhandlinger om etableringen af en verdensdækkende konvention på området. En kontaktgruppe af de førende nordiske forskere på feltet følger forskningen og afgiver vurderinger heraf til EK-M.

Arbejdet med en konsekvensanalyse af eventuelle restriktioner mod brugen af CFC til industrielle formål slutføres nu i en arbejdsgruppe, hvor de nordiske industriforbund yder en væsentlig indsats.

På det administrative plan har landene besluttet at samordne deres policy overfor anvendelsen af CFC til produktion af skum til køleformål og som opløsningsmiddel. Landene er enige om at anlægge en restriktiv linie overfor anvendelsen af CFC og på den måde undgå at produktion som ikke kan tillades i ét land, flytter over grænsen til nabolandet.

En undersøgelse af brandgasserne fra brand i tekstiler behandlet med brandhæmmende midler viser, at disse stoffer kan medføre at brandgasser bliver mere giftige end ellers. Produktkontrolmyndighederne overvejer på dette grundlag at indføre en registreringsordning for brandhæmmende midler af samme karakter som for andre bekæmpelsesmidler.

Undersøgelsen af kadmium fra behandlingspladser for bilskrot gennemføres i efteråret og man vil tage stilling til resultaterne i foråret 1984.

10. Naturværn og friluftsliv

I 1983 afsluttedes projektet: "Repræsentative naturtyper i Norden", endeligt med udgivelse af NU 1983: 2. En række faglige rapporter er endnu ikke udgivet, men er i årets løb færdigbearbejdet og udgives i 1984 som lærebøger. Projektets resultater har haft stor betydning for naturværnplanlægningen nationalt og internationalt. Således har Europarådet anvendt samme systematik som det nordiske projekt og materialet anvendes i den fredningsplanlægning som i disse år gennemføres i flere nordiske lande. Det bliver mere og mere klart, at naturværnhensynene må indarbejdes i arealplanlægning og -disponering for at blive tilgodeset på bedst mulig måde. Til dette formål kræves gode planlægningsredskaber. Det gennemførte projekt har bidraget væsentligt til udarbejdelse af sådanne redskaber. Et videre udviklingsarbejde er imidlertid nødvendigt specielt ang. behandlingen af kulturlandskabet (i samspil med naturlandskabet) i arealplanlægningen. Arbejdet med et sådant opfølgingsprojekt er sat igang i 1983 og løber til og med 1986. Projektet vil også indebære praktisk afprøvning på kommunalt niveau af de udarbejdede planlægningsredskaber.

Som en afslutning på projektet om økologisk planlægning har man udgivet en "inspirationsbog" for kommunale planlæggere: "Natur og miljø i kommuneplanlægningen". Bogen er udarbejdet for nordiske midler, men udgives nationalt og på de nationale sprog. Det danske originalmanus er udgivet.

De nordiske principper om beskyttelse af truede dyr og planter har været genstand for nationalt opfølgingsarbejde. Island vil snart meddele sin tilslutning til principperne. I 1984 vil spørgsmålet om hvordan arbejdet med biotopbeskyttelse bedst tilrettelægges blive taget op på et nordisk seminar. I 1987 vil de nordiske principper blive taget op til en gennemgribende revision.

I 1981 blev et projekt vedrørende marine reservater i nordisk sammenhæng sat igang. Formålet er at udarbejde fællesnordiske vurderings- og prioriteringskriterier vedrørende marine områder. Gennem dette skabes forudsætningerne for en samlet nordisk bedømmelse af oprettelse af reservater. Projektarbejdet afsluttes i 1983, og 1984 vil blive anvendt til planlægningen af et mere omfattende projektarbejde.

Arbejdet med en kortlægning af metoder til overvågning af fuglelivet i Norden er afsluttet (Miljørapport 1983: 1). Det vil i den kommende tid blive overvejet hvordan man i fremtiden bedst udnytter fuglebestandene som indikator for miljøforandring og hvordan fremtidens overvågningsarbejde bedst organiseres og finansieres.

Friluftslivet skal fremover prioriteres højere. Den nordiske politik på området er nærmere beskrevet i NU 1982: 1. I 1983 afholdt man et seminar om forskning og udvikling på friluftsområdet. I 1984 vil dette blive fulgt op med projektarbejde, informationsindsats og et udbygget samarbejde med de frivillige organisationer.

11. Miljødata

Aktiviteten på miljødataområdet har været relativt lav i 1983. Arbejdet har i hovedsagen bestået i planlægning af virksomheden fremover. Man har således gennemført en behovsundersøgelse i landene for at søge klarlagt hvor behovet for samordnende indsats er størst. Endvidere har landene struktureret arbejdet nationalt.

Fremover vil indsatsen bestå af to hoveddele, dels udarbejdelse af kodelister eller opslagsregistre, som vil lette kommunikationen mellem dataproducenter og databrugere, dels bearbejdelse og nyudgivelse af håndbog i karakterisering af miljødata i en ny og mere pædagogisk udgave.

Hertil kommer informationsudveksling mellem landene og ad hoc-prægede temadrøftelser.

Samordningen af de nordiske landes indsats vedrørende miljøkvalitetsovervågningen (specielt på landsiden) har pågået hele året. Arbejdet vil blive taget op til en samlet vurdering av EK-M på sommermødet 1984.

12. Miljøeffekter ved energiproduktion

Ministerrådet igangsatte i 1981 et nyt stort energiforskningsprogram, bl. a. på baggrund af det kernesikkerhedsprogram som har været igang siden 1977.

Det nye program er opdelt i en "energi-del" og en "miljøeffekt-del", med bevillinger på henholdsvis ca 5,6 mill. NOK og ca 2,9 mill. NOK i 1983.

Programmets miljøeffekt-del "Miljøeffekter ved energiproduktion" (MIL-projekterne) ligger under EK-M og består af 5 delprojekter:

MIL-1: Deponering af flyveaske fra forbrænding af kul og tørv.

Projektets formål er at danne udgangspunkt for fastsættelsen af vilkår for deponering af flyveaske fra forbrænding af kul og tørv under forskellige forhold. Projektet omfatter såvel sammenfatning af eksisterende viden som indhentning af ny viden ved eksperimenter og forsøg i fuld skala.

MIL-2: Cancerogene og mutagene stoffer fra energiproduktion og bilgasser.

Formålet med arbejdet er at fremstille pålidelige data om mutagene og cancerogene stoffer i udslip fra forbrændingsanlæg og udslippet med bilgasser.

MIL-3: Forsuringens indvirkning på metaltransport i miljøet.

Projektets formål er at kvantificere den betydning forsurenningen har på metallers forekomst i jorden og for transport af metaller fra jord til overfladevand og grundvand. Endvidere vil man undersøge hvordan metallernes biologiske effekter påvirkes af forsurenningen.

MIL-4: Relative tilskud af forurening til menneske og miljø.

Hensigten med arbejdet er at forsøge at kvantificere hvor meget forskellige alternativer for energiproduktion bidrager til forureningsbelastningen af menneske og miljø, sammenlignet med andre naturlige og antropogene kilder.

MIL-6: Miljøkonsekvenser af energiformer baseret på fornybare energikilder.

Gennem projektarbejdet sammenfattes eksisterende kundskab på området. Målet er at foreslå videre udredningsprojekter, som kan give grundlag for analyse af miljøkonsekvenser af energisystemer baseret på fornybare energikilder.

Budgetmæssigt vil projekterne blive afsluttet i 1984, mens afrapporteringen vil ske i løbet af 1985. Dette beror bl. a. på at der i visse projekter er forsøg igang, som er meget tidkrævende (f. eks. lysimeterforsøg med genomsivning af flyveaske).

De fem MIL-projekter er nærmere beskrevet i en informationsbrochure, som ministerrådet udgiver i 1983. Brochuren beskriver problemstillinger og status for projekterne og distribueres bl. a. til nordiske organer.

I 1983 er et nyt MIL-projekt sat igang: "Foranstaltninger mod forsuren- gen" (MIL-7). Dette arbejde knytter sig til de nordiske landes indsats i ECE-konventionen om langtransporteret luftforurening. En række proble- mer vil i den kommende tid blive taget op til drøftelse i forbindelse med de aftaler, som forberedes for at udfylde konventionen. De nordiske lande må koordinere data og holdninger i disse drøftelser. I denne sammenhæng har man igangsat udredningsarbejde vedrørende korrosion, "fluidized bed"-forbrændingsteknik, skader på skov, afsvovling på olieraffinaderier og prissætning af kollektive goder. Problemstillingerne belyser nogen af de forhold, som indgår i en cost-benefit-analyse af løsninger på forsuring- problemerne. Andre problemstillinger vil blive taget op efterhånden som forhandlingerne i ECE-konventionen skrider frem.

MIL-7 vil fra 1984 og fremover indgå i det planlagte projektprogram på luftforureningsområdet. Dette program omtales nærmere i afsnittet om luftforurening. Luftforureningsprogrammet skal fra 1985 afløse MIL-pro- grammet.

Kapitel X

Jämställdhet

1. Inledning

Samarbetet på jämställdhetsområdet är förankrat i jämställdhetsutskottet. Detta upprättades av Nordiska ministerrådet (samarbetsministrarna) den 30 maj 1978 genom att kontaktgruppen för jämställdhet, som hade fungerat sedan år 1975, blev permanent. Hösten 1980 beslutades att sakan svaret för jämställdhetssamarbetet skulle ligga hos jämställdhetsministrarna. Samtidigt blev jämställdhetsutskottet direkt underställt Nordiska ministerrådet (jämställdhetsministrarna) som dess beredande organ. En konsulttjänst för i första hand ärenden som rör jämställdhet inrättades i början av år 1981 på ministerrådssekretariatet i Oslo.

Jämställdhetsutskottet har enligt sitt mandat till uppgift att koordinera det nordiska samarbetet på jämställdhetsområdet på grundval av det program som antogs år 1978 av ministerrådet och som reviderats under år 1982.

Ett reviderat samarbetsprogram för jämställdhetsområdet förelades Nordiska rådet vid dess 30:e session och antogs av Nordiska ministerrådet (jämställdhetsministrarna) i augusti 1982. Programmet anger följande huvudområden för samarbetet: arbetsliv, social- och familjepolitik, utbildning, boende- och samhällsplanering samt deltagande i det politiska livet och samhället i övrigt.

Under år 1983 har 1.046.000 NOK beviljats för sammanlagt sju projekt.

2. Arbetslivet

Resultatet från den under 1982 år inledda undersökningen om hur produktivetsfrämjande åtgärder inom fiskeri- och textilnäringarna i Island och Danmark förelåg i början av november 1983.

I Nordiska samarbetsprogrammet på jämställdhetsområdet framhålls att ett viktigt jämställdhetsmål är att bryta den könssegregerade arbetsmarknaden. Kvinnorna är koncentrerade till ett fåtal låglöneyrken. Därför måste deras arbetsmöjligheter och yrkesval breddas för att därigenom kunna utjämna löneskillnaderna och förbättra arbetsmöjligheterna i en svår arbetsmarknadssituation. Ministerrådet gjorde 1980–1981 en jämförande nordisk kartläggning av situationen på den könsuppdelade arbetsmarknaden. Slutrapporten finns i stencilform. En sammanställning av de viktigaste tabellerna samt slutsatserna kommer att publiceras. Den 5–7 december 1983 anordnades en konferens på temat "Jämställdhet och arbete – den könsuppdelade arbetsmarknaden". Deltagare var personer som arbetar med jämställdhetsfrågor i de nordiska arbetsmarknadsförvaltningarna så-

som tjänstemän från departement, myndigheter samt lokala arbetsförmedlare. Representanter för arbetsmarknadens parter deltog även. Syftet med seminariet var att kartlägga de åtgärder som satts in för att bryta den könsuppdelade arbetsmarknaden, utbyta information och erfarenhet samt komma med förslag till fortsatt arbete.

Ministerrådets projekt om datateknologi och jämställdhet avslutades under året. Syftet med projektet var att undersöka hur införandet av datateknologi har påverkat kvinnors och mäns arbetsuppgifter inom kontorsadministrationen i tre distributionsföretag i respektive Danmark, Norge och Sverige. Dessvärre var slutrapporten av sådan undermålig kvalitet att den inte kommer att publiceras.

Under senare hälften av år 1983 inleddes ett projekt vars syfte är att göra en kronologisk sammanställning av de lagar i de nordiska länderna vilka angår kvinnors arbete och levnadsvillkor under tiden 1870–1980. Denna sammanställning kan senare utgöra underlag för vidare jämförande nordisk forskning på området samt berika kunskapen om respektive nordiskt lands nationella jämställdhetsarbete. Sammanställningen berör även lagstiftningen inom social- och familjepolitiken.

Ledamöter i nordiska jämställdhetsutskottet har yttrat sig över förslaget till reviderat nordiskt samarbetsprogram på arbetsmiljöområdet samt över projektet "Effekter av arbetstids- och ledighetslagstiftning".

Under våren 1984 planeras ett möte med representanter för NAUT och nordiska jämställdhetsutskottet för att bl. a. diskutera möjligheterna att genomföra ett seminarium om hur kvinnornas situation på arbetsmarknaden påverkas av konjunkturväxlingarna. Seminariets tema, som även omtalas i Nordiska samarbetsprogrammet på jämställdhetsområdet samt i Nordiska rådets social- och miljöutskotts betänkande från år 1983, ligger helt i linje med OECD:s deklaration från april 1980 "The Declaration of Policies for the Employment of Women" där man bl. a. är överens om "att antaga en sysselsättningspolitik som erbjuder män och kvinnor lika möjligheter till sysselsättning, oberoende av den ekonomiska utvecklingen och förhållandena på arbetsmarknaden".

Under år 1984 planerar utskottet att inleda ett projekt om "likelønn og lønnsdannelse". Syftet med projektet är att öka insikten om den lokala lönebildningen som fördelningsprocess samt att få större förståelse för de systematiska och osystematiska arbetsvärderingarna som faktorer i lönebildningsprocessen för kvinnor och män. Undersökningen genomförs i första fasen i Norge och Sverige och därefter i Finland och Danmark.

3. Social- och familjepolitik

Projektet om daghemmens mål och innehåll som genomförts i nordiska socialpolitiska kommitténs regi och som delfinansierats över den allmänna budgeten avslutades hösten 1983. Ministerrådet hänvisar till kapitel VIII om socialpolitik.

Under de senare åren har våld i parförhållanden uppmärksammats bland annat genom hjälp av kvinnohusens (kriscentras) verksamhet. Ministerrådet (jämställdhetsministrarna) framhåller i det nordiska samarbetsprogrammet på jämställdhetsområdet att det är angeläget att kartlägga förekomsten av våld inom äktenskap och andra samlevnadsformer och att komma fram till åtgärder som kan bidra till att komma till rätta med detta allvarliga problem.

Under år 1983 genomförs ett projekt vars syfte är att kartlägga omfånget och bakgrunden till våld i parförhållanden samt de faktorer som skall bearbetas för att våldet skall begränsas. Undersökningen genomförs i Danmark och Norge. Under år 1984 planeras ett seminarium där forskare, tjänstemän och praktiker inom området diskuterar våld i parförhållanden med utgångspunkt från hittillsvarande forsknings- och undersökningsresultat, de nordiska ländernas lagstiftning gällande kontrollen av dessa fenomen samt behandlingspolitiken i Norden.

4. Utbildning

Utbildningen av pojkar och flickor har avgörande betydelse för jämställdhet i både skola och arbetsliv. Det är nödvändigt att arbeta för att skolan ger flickor och pojkar samma grundläggande kompetens, så att elever av olika kön inte lämnar skolan med könsbundna kunskaper och färdigheter. Ministerrådet planerar att arrangera ett kontaktmöte för tjänstemän inom undervisningsförvaltningen i syfte att utbyta information och erfarenheter om jämställdhetsåtgärder som ansluter sig till utbildning och uppfostran samt i syfte att lägga fram projektförslag som uppföljning av mötet.

Intresset i Norden för jämställdhets-/kvinnoforskning ökar bland forskarna och bland dem som använder sig av forskningens resultat liksom bland allmänheten. Allt fler inser de allvarliga konsekvenserna för forskningen och för samhället om forskningen inte tillräckligt beaktar kvinnorna och kvinnornas problem.

Nordiska rådets social- och miljöutskott uttalar i sitt betänkande över Nordiska ministerrådets berättelse rörande det nordiska samarbetet att bristen på jämställdhet i forskarsamhället bör uppmärksammas.

Ministerrådet genomförde den 8–10 november 1983 en nordisk konferens om organisering av jämställdhets-/kvinnoforskning. Syftet med konferensen var att ge möjligheter till erfarenhetsutbyte mellan de nordiska länderna när det gäller olika stödformer för jämställdhets-/kvinnoforskning. Hälften av deltagarna var forskare och hälften administratörer.

5. Boende- och samhällsplanering

Samhällets fysiska uppbyggnad har avgörande betydelse för att jämställdhet mellan kvinnor och män skall kunna bli en realitet och således göra det möjligt för båda makarna i en familj att ha förvärvsarbete.

Under år 1982 gjordes en förstudie till ett projekt vars syfte är att utveckla modeller för ett nytt sätt att organisera vardagslivets viktigaste områden med hänsyn till jämställdhet mellan män och kvinnor, representerade av begreppen boende, omsorg och arbete. Denna förstudie har nu lett till att ministerrådet planerar att genomföra projektet under åren 1984 och 1985.

6. Deltagande i det politiska livet och i samhällslivet i övrigt.

Det är viktigt att kvinnor likaväl som män har inflytande på samhällets utveckling. Jämställdhet i det politiska livet måste förverkligas, framhålls det i de nordiska samarbetsprogrammet på jämställdhetsområdet. Ministerrådet har i år inlett ett forskningsprojekt om "Kvinnor i politiska beslutsprocesser". Projektet är ett resultat av ett seminarium om "Kvinnor i styrande organ" och en efterföljande förstudie. Syftet med projektet är att göra en jämförande nordisk undersökning av de barriärer som hindrar kvinnors deltagande och inflytande i politiska beslutsprocesser samt att undersöka vad som gjorts i de fem nordiska länderna för att försöka undanröja dessa hinder och därmed öka kvinnors representation och inflytande. Projektet beräknas pågå i 18 månader.

Under senhösten utkom slutrapporten till projektet "Kvinnor i nordisk politik". Rapporten innehåller avsnitt om kvinnoorganisationer, mobilisering av kvinnor till val, kvinnor i parlament och kommunalpolitiken, kvinnors representation i det kooperativa systemet och den offentliga jämställdhetspolitiken.

7. Lagstiftning

Som angivits under punkt 2 "Arbetslivet" ovan pågår ett projekt vars syfte är att sammanställa de lagar i de nordiska länderna som haft inverkan på kvinnors arbete och levnadsvillkor 1870–1980. För att försöka bidra till att vart och ett av länderna finner de former för reglering av frågor som bäst främjar jämställdhet, planerar ministerrådet att anordna ett seminarium om jämställdhetslagstiftning och dess tillämpning. Syftet är att länderna skall få möjlighet att utbyta information och erfarenheter om jämställdhetslagstiftningens tillämpning, problem och möjligheter till vidare utveckling.

8. Förberedelser för FN:s kvinnokonferens i Nairobi 1985

Det formella ansvaret för förberedelserna för FN:s kvinnokonferens i Nairobi år 1985 ligger hos de nordiska ländernas utrikesförvaltningar. De nordiska länderna har dock enats om att genom en gemensam publikation utgiven i Nordiska ministerrådets regi presentera "Kvinnor i Norden". Innehållet i broschyren skall basera sig på tidigare utgivna nordiska rapporter såsom "Den tudelade arbetsmarknaden", "Kvinnor i nordisk politik" samt resultaten från seminarier som hållits under år 1983 och som planeras för år 1984. Dessutom kommer varje land att presentera sitt lands jämställdhetspolitik etc. Trycksaken avses bli en populär, lättfattlig och informativ publikation.

Nordiska rådet föreslog i budgeten för år 1984 att medel öronmärks för en nordisk kvinnokonferens med uppgift att till FN-konferensen i Nairobi år 1985 sammanställa redan uppnådda resultat av reell jämställdhetskaraktär och formulera de jämställdhetskrav/-åtgärder som är specifika för Nordens kvinnor. Ministerrådet planerar att genomföra en liknande konferens på våren 1984. Utgångspunkten för konferensens innehåll blir "Handlingsprogram för andra hälften av Förenta Nationernas kvinnoårionde: Jämställdhet, utveckling och fred". Sekreteraren i Nordiska rådets social- och miljöutskott samt en representant för kultursekretariatet deltar i planläggningsarbetet för konferensen.

Kapitel XI

Transport, kommunikation och trafiksäkerhet

1. Indledning

Virksomhedsområderne omfatter dels samarbejdet på transport- og kommunikationsområdet i henhold til Nordisk transportoverenskomst af 6. november 1972, der trådte i kraft den 1. marts 1973, og dels samarbejdet om nordisk trafiksikkerhed i de nordiske lande ifølge regeringsoverenskomst 1971.

Nordisk embedsmandskomité for transportspørgsmål (NET) varetager ifølge transportoverenskomstens art. 4 udførelsen af de hverv, der følger af overenskomsten, som har til formål at styrke og udvikle samarbejdet med henblik på rationelt tilrettelagte og effektive transporter og kommunikationssystemer samt at sikre en bedre udnyttelse og en større samlet effektivitet af arbejdet på dette område gennem samordning, samvirke og arbejdsfordeling.

I henhold til art. 6 bistås Embedsmandskomiteen af Nordisk komité for transportforskning (NKTF), som har til opgave at koordinere og stimulere den transportøkonomiske forskning i de nordiske lande. Vejforsknings-samarbejdet i Norden koordineres under NET af et "planeringsudskott" (PU). Desuden findes arbejdsgrupper under NET for særlige opgaver.

Fra samarbejde i henhold til transportoverenskomsten er undtaget spørgsmål om sikkerheden for vejtrafikken, der behandles af Nordisk trafiksikkerhedsråd.

Nordisk trafiksikkerhedsråd (NTR) er kontakt-, samordnings- og planlægningsorgan for trafiksikkerhedsarbejdet i de nordiske lande.

NTR bistås af tre permanente samarbejdsgrupper: Nordisk komité for vejtrafiklovgivning (NKV), Nordisk komité for trafiksikkerhedsforskning (NKT) og Nordisk bilteknisk komité (NBK). NKV har desuden et trafikteknisk udvalg (TTU). Det forekommer også at såvel NTR som samarbejdsorganene nedsætter arbejdsgrupper til behandling af mere afgrænsede spørgsmål.

2. Nordisk Råds uttalelse nr. 1/1983

I anledning av Nordisk Råds uttalelse nr. 1/1983 kan følgende merknader gis til de punkter som er henvist til NET.

Ad punkt 1, oppfølging av utredninger

I november 1981 godkjente Ministerrådet retningslinjer for nordisk samarbeid vedrørende offentlige utredninger (Nordisk statsamling 1981, NU 1981: 14, side 8). Hensikten var å få til bedre koordinering landene

imellom og dermed unngå dobbeltarbeid. Ministerrådet er oppmerksom på at nordiske utredninger oppfølges i forskjellig grad. Grunnen kan være utredningenes varierende kvalitet samt at det er forskjellig i hvilken grad effektiv oppfølging er hensiktsmessig. Regjeringene er oppmerksom på problemet og vil for sitt vedkommende bidra til effektiv oppfølging når det er hensiktsmessig.

Ad punkt 2, samferdselspolitikk

I henhold til Nordisk Råds ønske blir det i 1984 igangsatt en utredning om 1970 og 80 årenes samferdselspolitikk i de nordiske land. Utredningen forutsettes å gi sammenlignbare oversikter over skatte-, avgifts og takstpolitikk, investeringspolitikk og konsesjonspolitikk.

Ad punkt 3, handikappede og kollektive transportmidler

I sluttrapporten fra projektet handikapp – transporter ble det gitt eksempler på praktisk utnyttelse av prosjektets resultater. Ministerrådet er enig med Nordisk Råd om at det er ønskelig at handikappedes muligheter til å bruke kollektive transportmidler forbedres. Ministerrådet anser at det nå er opp til de aktuelle transportbedrifter i forbindelse med utskifting og anskaffelse av materiale å benytte seg av de løsninger, som prosjektet har foreslått.

Ad punkt 4, teksttelefoner

Ministerrådet deler Nordisk Råds oppfattelse om at det bør skapes forutsetninger for at de som har behov får teksttelefon. Dette er likevel en oppgave som må finne sin løsning i det enkelte land i konkurranse med andre viktige og prioriterte nasjonale oppgaver.

Ad punkt 5, transporter av farlig gods

Arbeidet med å gjøre transporter av farlig gods mellom de nordiske land sikrere og enklere er en prioritert oppgave. Prosjektet transport av farlig gods ventes slutført 1984. Samarbeidet ventes fortsette både når det gjelder internordiske og internasjonale spørsmål vedrørende transport av farlig gods.

3. Generellt om NÄT:s verksamhet under år 1983

Inriktningen av arbeidet i NÄT har under år 1983 liksom under tidligere år helt naturlig påverkats av innhålet i rekommendationer och yttranden från Nordiska rådet. Transport av farligt gods, miljösäkra sjötransporter och transportpolitiken i Norden är ämnen som NÄT behandlat efter rådets initiativ. En redogörelse för projekten lämnas senare i årsberättelsen.

NÄT:s projektverksamhet har haft sin tyngdpunkt i frågor som har med vägforskning att göra. Forskningsresurserna har genom de olika NÄT-

projekten kunnat samordnas och utnyttjas rationellt. STINA (Samarbetsprojektet för tillämpning i Norden av AASHO-undersökningen) och MALIN (Mätning av axellaster hos lastbilar i Norden) är exempel på sådana – rätt omfattande – vägforskningsprojekt. Även under år 1983 har stora delar av projektbudgeten varit avsatt för vägforskningsändamål. Bland vägforskningsprojekten som pågått under året kan nämnas de om vägstandard och transportomkostnader samt om vinterväghållning och framkomligheten på halt underlag.

För några år sedan såg NÄT ett behov av att förnya innehållet i projektverksamheten. Därför anordnades i början av år 1981 en expertkonferens. Som tema för konferensen angavs de högaktuella energifrågorna. Ett resultat av expertkonferensen blev att vägforskningsfrågornas markanta dominans minskat till förmån för bl. a. energiprojekt. Under år 1983 har arbetet med energiprojekten om körsättets och underhållets betydelse för energiförbrukningen och om bebyggelsestrukturens inverkan på persontransportarbetet och energiförbrukningen fortgått.

NÄT-samarbetet består inte endast i projektadministration. En med projekten närbesläktad arbetsform som gärna utnyttjas, är det arbete som sker i mer informella arbetsgrupper. Sådant arbete finansieras normalt med nationella medel, även om initiativen tas av NÄT och rapporteringen sker till NÄT och till ministerrådet. Under det gångna året har en sådan arbetsgrupp konstituerats för att inleda arbetet med att fullfölja Nordiska rådets rekommendationer nr 14 och 15/1981 om miljösäkra sjötransporter. En annan arbetsgrupp har engagerats i de problem som uppstått för de Nordiska länderna genom att en ny konvention om numrering av Europavägar trätt i kraft (AGR). Ett gemensamt nordiskt ställningstagande till konventionen har kunnat delges FN:s ekonomiska kommission för Europa, ECE.

Också vissa andra enskilda frågor har under året tagits upp i NÄT och där fått sin lösning. Som ett exempel kan nämnas att NÄT genomdrivit sådana ändringar i bestämmelserna för postbefordran av tidningar att nordisk likställdhet numera uppnåtts.

Svårigheten med det arbete, som NÄT på grund av transportöverenskommelsen har att utföra, ligger knappast i brist på lämpliga arbetsuppgifter. Den bekymmersamma ekonomiska situation, som alla de Nordiska länderna befinner sig i, har snarare medfört att en av de svåraste uppgifterna på senare år blivit att prioritera. Ett urvalskriterium som fått spela en stor roll under de senaste åren har varit möjligheten och sannolikheten till nationellt genomförande av utrednings- och projektresultat.

Transportöverenskommelsen och därmed NÄT har nu funnits i drygt tio år. NÄT har med anledning härav publicerat en sammanställning över arbetet ("Nordisk transportavtale 1973-1983").

4. Framtidsplaner

NÄT:s arbetsformer kan sägas ha några huvudkomponenter, bl. a.

- projektadministration, varmed förstås bl. a. ekonomiska överväganden, ämnesprioriteringar, bevakning och resultatuppföljning
- behandling av särskilda frågor inom ansvarsområdet som behöver lösas på nordiskt plan
- allmänt informationsutbyte.

Genom inriktningen på projekt och andra särskilda, ofta avgränsade, frågor har samarbetet inom NÄT:s verksamhetsområde blivit konkret och ofta gett direkta och mätbara resultat. NÄT planerar därför inte någon förändring av formerna för sitt arbete.

Vad gäller det närmare innehållet i arbetet planeras däremot större spridning. – NÄT har under tidigare år drivit få men relativt omfattande projekt. Det har varit projekt som varat under flera år och som tagit stora delar av den årliga projektbudgeten. Med den förhållandevis begränsade projektbudget, som NÄT förfogar över, har det varit svårt att tillräckligt snabbt kunna satsa projektmedel på ämnen som aktualiserats av t. ex. en rådsrekommendation eller någon annan politisk händelse. Med fler men mindre projekt blir det lättare att möta sådana krav. Det är dock ett nordiskt intresse att också större projekt, särskilt forskningsprojekt, kan drivas i nordiskt samarbete. NÄT kan i sådana fall biträda med förprojekttering, medan själva projektet får finansieras med nationella medel. En sådan lösning diskuteras f. n. beträffande ett nordiskt räknecenter för kortfristiga väderprognoser.

Med bl. a. denna målsättning – fler och mindre projekt – i tankarna ordnade NÄT i början av år 1983 en ny expertkonferens. Denna gång i Røros. Konferensen hade föregåtts av nationella förmöten som resulterade i en glädjande stor mängd av nya projektidéer på ett flertal olika områden. Ett tjugotal av dessa valdes sedermera ut för närmare diskussion under konferensen.

Som exempel på de idéer som togs upp vid konferensen kan här nämnas: metoder för begränsning av bilism i storstäder, säkerhetskontroll vid järnvägsövergångar, produktutveckling för främjande av järnvägarnas konkurrenskraft, skatte-, avgifts- och taxepolitiken rörande person- och gods-transporter, näringslivets transportkostnader, bruk av telekommunikationer och ADB för effektivisering av transporter samt slutligen nedbrytningsmodeller för vägar.

I utbudet av uppslag till nya projekt kunde man märka en viss koncentration till uppslag med anknytning till näringslivet och dess behov. Telekommunikationer och andra former av ny kommunikationsteknik väckte också mycket stort intresse, liksom järnvägsfrågorna.

NÄT har tagit fasta på dessa nu nämnda olika områden: näringsliv, telekommunikationer och järnvägsfrågor. Dessa områden är därför med i

NÄT:s framtidsplanering. Ett projekt benämnt näringslivets transportkostnader avses komma till stånd under år 1984. För åren 1985 och 1986 har NÄT planerat projekt också inom järnvägs- och telekommunikationsområdena utan att ännu ha närmare specificerat de särskilda projektens innehåll. Till projekten med näringslivsanknytning som NÄT nu vill prioritera hör också projektet med början till en kartläggning av trafikpolitiken som Nordiska rådet önskat.

Det som tidigare varit kärnan i NÄT:s projektverksamhet, nämligen vägforskningen, kommer även i framtiden att spela en viktig – om än inte lika dominerande – roll.

5. Prosjektvirksomheten

5.1 Pågående prosjekter

I løpet av 1983 slutføres prosjektet "bebyggelsestruktur, persontransportarbeid og energiforbruk". Tre nye prosjekter er igangsatt. Det gjelder "vintervedlikehold – framkomlighet på glatt vinterføre", "nordisk transportstatistikk" og "ferger og lastebiltransport".

Nordisk komité for transportforskning (NKTF)

NKTF's oppgave er å samordne den transportøkonomiske forskningen i Norden samt å stimulere utviklingen av et felles forskningsmiljø på området. NKTF bistår NET i dens virksomhet.

NKTF's virksomhet finansieres i hovedsak som et prosjekt over ministerrådets almene budsjett.

I 1983 har NKTF arrangert tre konferanser: alternative drivmidler, personbilens rolle i framtidens transportsystem samt telekommunikasjoner – komplement eller alternativ til fysisk transport.

NKTF's andre NORDTRANS-kurs ble gjennomført i Borgå. Neste års kurs planlegges gjennomført i Sverige.

NKTF gjennomfører prosjektet "Nordisk transportstatistikk" i oppdrag fra NET.

Konferanseplanene for 1984 omfatter følgende temaer: "informasjon og kunnskapsformidling", "institusjonelle forhold i samferdselssektoren" og "bedre trafikkprognoser, trafikkstatistikk og reisevaneundersøkelser". Videre planlegges mindre konferanser som ett ledd i forberedelsen av NET-prosjekter.

Vegforskning

Planleggingsutvalget (PU) under NET koordinerer innsatser på vegforskningsområdet. PU forelegger aktuelle prosjektforslag for NET og er ansvarlig overfor NET for gjennomføringen av de fellesnordiske vegforskningsprosjekter. Representanter for Nordisk vegteknisk forbund, vegadministrasjonene og veg- og trafikkforskningsinstitusjonene inngår i PU.

– Vegstandard og transportkostnader

Prosjektets hovedmål er å klarlegge hvordan trafikantkostnadene påvirkes av vegdekkene. Det gjelder såvel forholdet mellom vegdekkenes standard og kjøretøykostnadene som monetær vurdering av den komfort som er forbundet med høy kvalitet på vegdekket. Prosjektet ventes avsluttet i 1984.

– Hastighetsbegrensninger og energiforbruk

Prosjektet ventes gi svar på spørsmålene:

Hvor mye energi kan spares gjennom mindre endringer av gjeldende hastighetsgrenser?

Hvor mye energi kan spares gjennom større reduksjon av hastighetsgrensene i tilfelle det blir mangel på brennstoff?

Prosjektet ventes sluttført i 1984.

– Vintervedlikehold

Målsettingen med prosjektet er å etablere kriterier for valg av vedlikeholdsstandard om vinteren slik at samfunnets totale kostnader med hensyn til trafikksikkerhet, trafikantkostnader og vegholdskostnader minimaliseres.

Prosjektet ventes avsluttet i 1986.

Energiprojekter

I 1981 nedsatte NET en arbeidsgruppe for å gå igjennom og prioritere forskjellige forslag på energiområdet. Gruppen gjennomfører to prosjekter.

– Bebyggelsestrukturens påvirkning på persontransportarbeid og energiforbruk

Målet med prosjektet er å klarlegge hvordan forskjellige bebyggelsesmønstre (fordeling av bosteder, arbeidsplasser og serviceinstitusjoner) i og omkring byene påvirker persontransportarbeidet og energiforbruket.

Sluttrapporten ventes foreligge før utgangen av 1983.

– Kjøremåte, vedlikehold og energiforbruk

Hensikten er å klarlegge hvordan energiforbruket kan reduseres gjennom "mykere" kjøremåte, lavere hastigheter og bedre vedlikehold. Det utarbeides et program for informasjon og utdanning vedrørende kjøremåte, vedlikehold av kjøretøyer og betydningen av kjøretøyenes utrustning for brennstofføkonomien.

Prosjektet ventes avsluttet 1984.

Andre pågående prosjekter

Foruten ovennevnte vegforsknings- og energiprojekter har følgende prosjekter pågått i 1983.

– Skipsbevegelser i havner (havneprojektet)

Målsettingen med prosjektet er å etablere kriterier for tillatelige bevegelser av fartøyene for sikker oppbevaring ved kai samt for laste- og losse operasjoner. Resultatet ventes også gi bedre underlagsmateriale ved ny-

bygging av havner og skip. Prosjektet er noe forsinket men ventes å bli slutført 1985.

– Transport av farlig gods

Målet er å avskaffe tekniske handelshindre mellom de nordiske land, begrense det administrative arbeid tilknyttet internordisk transport av farlig gods samt øke nordisk samarbeid i internasjonale trafikksikkerhets-spørsmål. Sluttrapporten, som ventes foreligge 1984 vil sannsynligvis også inneholde forslag til nye forskningsprosjekter på området.

Prosjektet har sin bakgrunn i Nordisk Rådes rekommandasjoner nr. 16 og 17/1981 angående transport av farlig gods.

– Nordisk transportstatistikk

I 1982 undersøkte NKT i oppdrag for NET behovet for samnordisk statistikk samt i hvilken form behovet kan etterkommes. Arbeidet føres nå videre med sikte på etablering av felles nordisk transportstatistikk på kort og lang sikt.

Prosjektet ble igangsatt på bakgrunn av Nordisk Råds rekommandasjon nr. 11/1980 om bedre transportstatistikk.

– Ferger og lastebiler

I forbindelse med samarbeidet i ECE ble det i 1983 igangsatt et nordisk prosjekt for å utrede fergetrafikkens utvikling i Norden og dens betydning for internasjonale godstransporter. Prosjektet gjennomføres med midler, som tidligere ble bevilget til prosjektet handikapp-transporter som avsluttet 1982. Grunnet privat finansiering av kombinasjonstrappen (jfr. C1/1983 side 266) ble kun en mindre del av bevilgningen benyttet.

5.2 NET's planer om nye prosjekter i 1984 og 1985

Ettersom de fleste 1983-prosjekter fortsetter i 1984 er mulighetene for nye prosjekter små. NET håper likevel å kunne starte to prosjekter i 1984.

Reduksjon av næringslivets transportkostnader

Målet er todelt: a) å klarlegge næringslivets muligheter for utnyttelse av tekniske og organisatoriske tiltak, inklusive bruk av EDB for å redusere transportkostnader og forbedre konkurranseevnen og b) å få til teknisk-økonomisk optimalisering av veginvesteringene og harmonisering av virkemiddelbruken herunder kjøretøyoforeskrifter m. m.

Samferdselspolitikk i de nordiske land

Prosjektet har sin bakgrunn i Nordisk Råds uttalelse nr. 1/1982 pkt 2. Følgende sektorer omfattes av utredningen: skatte-, avgifts- og takstpolitikk, investeringspolitikk og direkte reguleringer (konsesjonspolitikk). Prosjektet forutsettes å gi sammenlignbare oversikter over samferdselspolitiske tiltak i 1970 og 80 årene i de nordiske land. Sammenligningen vil være til hjelp ved vurderingen av den samferdselspolitikk som føres i de respektive nordiske land.

I 1985 regner NET med å kunne igangsette ytterligere prosjekter. Det gjelder et nytt vegforskningsprosjekt, "trafiksikkerhet och vägytans egen-skaper" (TOVE), samt prosjekter på områdene moderne datateknologi og jernbaneforskning. TOVE-prosjektet har sin bakgrunn bl.a. i Nordisk Råds rekommandasjon nr. 18/1981 om lyse vegdekker.

5.3 Oversikt over pågående og planlagt prosjektvirksomhet under NET

I parentes angis prosjektenes igangsettelsesår.

| | Bevilg. t. o. m. 1983 | Planer 1984 | Program 1985 |
|---------------------------------|-----------------------------|----------------|-----------------|
| NKTF | 296 | 324 | 325 |
| Vegstandard ...('82) | 643 | 576 | — |
| Hastighetsbegrens. ...('82) | 347 | 321 | — |
| Vintervedlikehold ...('83) | 110 | 216 | 485 |
| Bebyggelsestrukturens. ...('82) | 212 | — | — |
| Kjøremåte ...('82) | 481 | 432 | — |
| Skipsbevegelser ...('81)* | 821 | 471 | 375 |
| Farlig gods ('82) | 130 | 128 | — |
| Transportstatistikk ('82) | 150 | 189 | 50 |
| Ferger og lastebiler ('83) | 285 | — | — |
| Næringslivets transportkostn. | — | 108 | 220 |
| Samferdselspolitikken | — | 130 | 460 |
| TOVE | — | — | 120 |
| Jernbaneforskning | — | — | 410 |
| Datateknologi | — | — | 410 |
| Andre (prosjektforbered.) | — | 108 | 120 |
| | | 3.003 | 2.975 |

*) Prosjektet finansieres også med nasjonale midler. Ministerrådets bevilgninger utgjør mindre enn 50 % av total kostnadene.

6. Flygsikkerheten

Det årlige nordiska luftfartsinspeksjonsmötet ägde rum på Åland mellan den 22 och 26 augusti. Bl. a. följande saker behandlades.

- Bestämmelseutveckling: Samarbetet i fråga om enhetliga bestämmelser fortsätter under ledning av luftfartsinspeksjonsmötet, som vid behov tillsätter arbetsgrupper och utredningsmän. Man kom överens om att tyngdpunkten skulle ligga vid bestämmelser, där skiljaktigheter har märkbar ekonomisk betydelse med tanke på konkurrensen mellan flygföretagen. Man beslöt att intensiviera samarbetet på expertnivå mellan OPS-Utvalgets underutvalg och representanterna för Finland och Island.
- De- och anti-icing: Arbetsgruppen fortsätter sitt arbete och kommer att utarbeta förslag till en samnordisk lösning.
- Man rekommenderade att de nordiska luftfartsinspektionerna för kortare perioder utväxlar personal för att lära känna varandras arbetsmetoder.

- Crew complement: Man kom överens om gemensamma krav på besättningens storlek och kompetens samt flygplanens utrustning, för flygplan med max. startvikt under 5700 kg.
- Man beslöt att fortsätta med samnordiska mål & policy-seminarier för nyanställd personal inom flygsäkerhetsavdelningarna.
- Nordiska representanter från olika internationella arbetsgrupper gav aktuell information om arbetsläget inom respektive område.

Utöver de regelmässiga mötena har de nordiska luftfartsmyndigheterna, då behov härav förelegat, haft kontakter för koordinering av aktuella frågor.

De skandinaviska luftfartsmyndigheternas tekniska samarbetsorgan, OPS-utvalget, har – utöver frågor avseende tillsynen av SAS – behandlat flera problemområden av mer allmän karaktär. Bl. a. har dessa områden berörts:

- o skandinavisk representation vid ICAO och i vissa internationella arbetsgrupper och möten (ICAO, ECAC)
- o fortsatt arbete med samordnade bestämmelser för flygning under kategori II/III-förhållanden
- o fortsatt arbete med minimum tekniskt/operativa krav för erhållande av koncession för linjefart med luftfartyg under 5700 kg; samt
- o flygtransport av farligt gods (ref ICAO Annex 18).

De nordiska haveriutredarna höll sitt årliga möte i slutet av september i Oslo. Man diskuterade bland annat frågor angående haverirapportering och haveriundersökning.

7. Sjösäkerhet

Ett fast samarbete råder mellan de nordiska länderna när det gäller sjökortsväsendet, fyrväsendet och sjösäkerhetsinspektionen. Därutöver håller generaldirektörerna för de berörda verken årliga möten. Beträffande lotsningsverksamheten har gemensamma diskussioner påbörjats senaste året.

När det gäller sjökortsproduktionen täcker denna östersjöområdet, Kattegatt, Skagerack och Nordsjön. Sjömätning görs för bl. a. s. k. tungtrafikkorridorer i öppen sjö och nymätningar sker i vissa farledsavsnitt i skärgårdarna. De mätningar som sker i Nordsjön har stort intresse för såväl Danmark och Norge som Sverige. Samarbetet vad gäller sjökortssidan sker genom Nordens Hydrografiska Förbund samt genom North Sea Hydrographic Commission och Baltic Sea Hydrographic Commission.

Nordens Fyrtekniska Organisation (NFO), som är de nordiska fyrmyndigheternas samarbetsorgan, behandlar frågor som ansluter sig till fyrteknik och utmärkning av farleder.

Nordiska farvatten täcks av radionavigeringshjälpmedel av typ Decca Navigator. Konvertering av sändarstationer har skett så att hela det nor-

diska nätet är anpassat till modern mottagarmateriel i fartygen. Förutom Decca används radiofyrrarna och i norska farvatten Loran C.

Inom ramen för PIANC (Permanent International Association on Navigation Congresses), nordiska sektionen, bevakas kontinuerligt utvecklingen inom farleds- och hamnbyggnadsområdet.

För att ta tillvara nordiska erfarenheter av lotsbåts- och farledsservice fartygsanvändning samt konstruktionskrav och typerfarenheter finns ett samarbetsorgan med fartygsteknisk representation från resp. sjöfartsadministration.

Vissa förhållanden, som rör s. k. långlotsning, har behandlats i en arbetsgrupp med deltagare från östersjöstaternas lotsmyndigheter. Den norska lotsmyndigheten har deltagit som observatör i gruppens arbete. De diskussioner som förts har lett till en gemensam nordisk ståndpunkt i långlotsningsfrågor i arbetsgruppen.

Som ett komplement till lotsningen studeras olika former av trafikinformation och trafikövervakning med hjälp av radiotelefoni (VHF) och radar.

Det är en målsättning att sjöfart skall kunna bedrivas på ett säkert sätt längs kusterna året runt. Isbrytarflottorna har därför under senare år gradvis förstärkts. Avtal har träffats om gemensamt utnyttjande av isbrytarresurserna. Isbrytarledningarna i de nordiska länderna deltar tillsammans med de meteorologiska institutionerna i den baltiska iskommittén för samordning och utveckling av israpportering m. m. Arbetet har sedan mitten på 1970-talet utökats och har resulterat bl. a. i nya iskoder och iskartsymboler som införts fr. o. m. vintersäsongen 1981/82.

Till grund för fartygens konstruktion, utrustning, bemanning m. m. ligger i stor utsträckning internationella konventioner och andra internationella överenskommelser. Utvecklingsarbetet på det internationella planet bedrivs främst inom ramen för IMO:s (International Maritime Organization) verksamhet. I flera frågor eftersträvas ett samordiskt ställningstagande. Representanter för berörda nordiska myndigheter diskuterar ofta i förväg de frågor som skall behandlas i IMO.

Inom ramen för 1974 års Helsingforskonvention rörande skydd av Östersjöns marina miljö arbetas bl. a. med åtgärder till ökande av sjösäkerheten för att stärka skyddet mot föroreningar från fartyg.

Säkerhetsarbetet på sjöfartsområdet följs ständigt upp och utvecklas genom granskning av utredningsmaterial beträffande sjöolyckor och yrkes-skador till sjöss. Härvid sker ofta utbyte mellan de nordiska länderna av sådant material.

Inom ramen för 1982 års Memorandum of Understanding on Port State Control genomförs av bl. a. Danmark, Finland, Norge og Sverige inspektioner av utländska fartyg för att motverka drift av s. k. sub-standard ships.

Det nordiska samarbetet beträffande typprovning av fritidsbåtar har fortsatt.

8. Sikkerhetssamarbeid for jernbanene

Møtet for lederne av sikkerhetskontorene i Norden fant i år sted i Helsingfors i dagene 31. august og 01. september.

Etter en gjensidig orientering om ulykker og tilløp til slike siste år, og arbeidet som pågår med utbygging av automatisk hastighetsovervåking eller togstopp og utbygging av radiotelefon til/fra tog, samlet man seg særlig om følgende 3 punkter:

1. Ulykkesstatistikk
2. Videre utbygging av sikringsanlegg og CTC
3. Inre säkerheten i järnvägsfordon

Ulykkesstatistikk

Selv om det finnes visse retningslinjer fra UIC og vi etter hvert har tilnærmet oss hverandre en del i Norden, var det enighet om at vi bør la de tjenestemenn som arbeider med denne statistikk få i oppdrag å utarbeide et forslag som gir oss et enda bedre redskap til bruk i samarbeidet og budsjettarbeidet.

Videre utbygging av sikringsanlegg og CTC

Det var enighet om at man for å opprettholde samme grad av sikkerhet på strekninger med stor trafikk og hastighet som på strekninger med liten trafikk og mindre hastighet, må kravet være særlig stort til teknikk og automatikk på de strekninger som har stor trafikk og hastighet.

Alle 4 land er kommet relativt langt med utbyggingen av komplette sikringsanlegg – som bl. a. gir sikkerhet mot innkjøring i besatt spor. Det samme kan sies om CTC-utbyggingen som gir tilsvarende sikkerhet ut på linjen, samtidig som denne fjernstyring har gitt stor personalbesparelse.

Det er nå ønskelig – også på grunn av de store prisstigninger på sikrings-systemene som nyttes – å finne frem til teknikk/regelverk som med mindre investeringer kan opprettholde eller bedre den sikkerhet vi har med mindre personalforbruk. Det var derfor enighet om at vårt elektropersonale på dette område, med nødvendig bistand fra sikkerhetskontorene, bør få i oppdrag å fremme forslag så snart som mulig.

Inre säkerheten i järnvägsfordon

Det er i Sverige utarbeidet en rapport "Personskador i järnvägstrafik". Den behandler bl. a. en rekke spørsmål om sikkerheten for reisende og personale i vårt jernbanemateriell. Ved NSB har man hatt en spesiell arbeidsgruppe for å utarbeide nærmere regler for forebyggende arbeid mv. når det gjelder brann i tog. Disse to innstillinger behandler spørsmål der også UIC har gitt visse retningslinjer.

Det var enighet om at det ville være ønskelig med en nordisk gruppe der vi samlet kunne behandle disse spørsmål for å søke å komme frem til mest mulig ensartede bestemmelser.

9. Nordiska trafiksäkerhetsrådet (NTR)

Kontakt och samordning

Ledamöterna i NTR har fortlöpande hållit varandra orienterade om viktigare nationella beslut, förslag och projekt på trafiksäkerhetens område. På så sätt har man inom rådet kunnat få till stånd en diskussion och ett utbyte av erfarenheter om olika trafiksäkerhetsåtgärder. Som exempel på frågor som anmälts i NTR under året kan nämnas en norsk stortingsmeldning om automatisk trafik kontroll, beslut om utvidgad giltighet för nordiska körkort, parkeringstillstånd för handikappade och förberedelserna i Island att ratificera 1949 års Genèvekonvention rörande vägtrafik. Arbetet med att genomföra det Nordiska trafiksäkerhetsåret (NTÅ-83) har givetvis också följts noggrant.

På det internationella planet har NTR försökt samordna de nordiska ståndpunkterna inför möten inom ECE och CEMT. Det har bl. a. gällt olika förslag till ändringar i 1968 års Wienkonventioner om vägtrafik och om vägmärken och trafiksignaler. Genom NBK har arbetet inom ECE:s expertgrupp för fordonskonstruktioner (WP.29) bevakats. NTR har också ett nära samarbete med NÄT. Kommittéerna har utväxlat budgetprogram med varandra och vid sina sammanträden lämnat en orientering om arbetet i respektive kommitté.

Målsättningar och rollfördelning

NTR har fortsatt den diskussion om målsättningar för trafiksäkerhetsarbetet som redovisades i föregående års verksamhetsberättelse. Diskussionen har utvidgats till att avse också rollfördelningen mellan och representationen i NTR och samarbetsorganen. Avsikten är att finna de mest effektiva och ändamålsenliga samarbetsformerna för det nordiska trafiksäkerhetsarbetet. Det är ännu för tidigt att säga något om vad som kan bli resultatet av diskussionen.

Samarbetsorganen

NBK

NBK har följt utvecklingen inom det fordonstekniska området. Det gäller såväl inom internationella organ som ECE och EG som på det nordiska planet. Enligt NBK bör allt större intresse och arbetsinsatser riktas mot en ökad harmonisering med Europa när det gäller fordonstekniska regler och krav. En gemensam nordisk hållning ökar förutsättningarna för att vinna gehör på det internationella planet.

NBK har under året slutfört sitt arbete med gemensamma föreskrifter om varselljus. Andra frågor som varit aktuella under året är kontrollen av bromsar på tunga fordon, bilverkstäders medverkan vid fordonskontroll och handikappanpassning av fordon.

För det framtida arbetet torde frågor om fordonskontroll och då särskilt de periodiska besiktningarna behöva ägnas ökad uppmärksamhet. Det kan bli aktuellt för NBK att medverka vid framtagandet av en kostnads-/nyttokalkyl för fordonskontrollen.

NKT

NKT har planlagt och lämnat förslag till den nordiska trafiksäkerhetsforskningen, följt upp projektens genomförande och övervägt dess förslag och praktiska konsekvenser.

För 1984 har tyngdpunkten bland projektförslagen lagts på trafikonykterhet och motorcyklisters trafiksäkerhet. Utifrån de förändringar som kunnat noteras i ländernas trafiksäkerhetsläge har NKT föreslagit att forskningen under 1985 inriktats på problemområdena cyklisters säkerhet, motorcyklisters säkerhet och tätortstrafik.

Bland de gemensamma aktiviteterna under det nordiska trafiksäkerhetsåret (NTÅ-83) har ingått en seminarierie kring angelägna ämnen. NKT har med anledning av detta valt att göra ett uppehåll i sin seminarieverksamhet under 1983.

NKV

NKV har slutfört arbetet med att ange de nordiska reservationer som bör göras när länderna ratificerar 1968 års Wienkonventioner och anslutande Europaöverenskommelser och tilläggsprotokoll om vägtrafik och om vägmärken och trafiksignaler. Genom NKV:s arbete har skapats ett gemensamt nordiskt underlag för en ratificering.

NKV:s trafiktekniska utskott har färdigställt rapporten "Nordiska trafikregler; Förslag till enhetliga bestämmelser". NTR har överlämnat rapporten till respektive minister och departement med en rekommendation att förslagen tas upp till övervägande och åtgärd i varje land.

NKV har haft ett möte med polisens samarbetsorgan angående nordiska trafiksäkerhetsfrågor (SANT). På mötet diskuterades bl. a. automatisk trafikövervakning, internordisk giltighet av körkort, oregistrerade utländska släpfordon, vägning av fordon (överlast) och biltävlingar särskilt s. k. cannon-ball-lopp.

Projektverksamheten

1. Cyklande barns trafikrisk (CYBA)

Projektet, som består av en lands- och en stadsundersökning, syftar till att klarlägga i vilken mån olika skador kan förklaras av nationella olikheter vad gäller cyklandets sätt och omfattning. Projektet beräknas avslutas 1985. För 1983 har projektet beviljats 327 000 NOK av ministerrådet. För 1984 har NTR föreslagit 151 200 NOK.

2. Verkan av skyddsutrustning i personbilars baksäten (BASKET)

Syftet är att undersöka det säkerhetsmässiga värdet av att använda bilbälten och annan säkerhetsutrustning. Projektet beräknas bli avslutat 1983 och avrapporterat 1984. För 1983 har projektet beviljats 153 000 NOK av ministerrådet.

3. Äldre fotgängares trafikmönster och olycksrisk

Projektets målsättning är att öka kunskapen om de äldres säkerhetsproblem i olika trafiksituationer och om vad som kan göras för att minska dessa problem utan att inskränka rörelsefriheten. Projektet beräknas bli avslutat 1983 och avrapporterat 1984. Projektet har för år 1983 beviljats 249 000 NOK av ministerrådet.

4. Bromskraftsfördelningen i fordonståg

Projektet syftar till att ge ett underlag för att kunna bestämma vilka krav som bör ställas på ett fordon's bromsar för att uppnå en säker bromsning av fordonståg. Projektet beräknas bli avslutat under 1983. För 1983 har projektet beviljats 218 000 NOK av ministerrådet.

5. Internordisk användning av nationella olycksdata (IANO)

Projektets målsättning är att underlätta och främja internordisk användning av nationella trafikolycksdata. Projektet är en uppföljning av och fortsättning på NTR:s MIRO-projekt (Metoder för insamling och redovisning av olycksdata). För 1983 har projektet beviljats 84 000 NOK av ministerrådet. För 1984 har NTR föreslagit 162 000 NOK.

Under året har följande projekt avrapporterats, nämligen "Föräldrars åsikter om barns trafiksäkerhet", "Effekter av åtgärder mot promillekörning" och "Evalueringmetoder i trafikundervisningen". Rapporten över det sistnämnda projektet kommer att publiceras i NTR:s rapportserie.

Den framtida verksamheten

NTR har gjort en uppföljning av de förslag som NTR har lämnat under åren 1971-1982. Resultaten är desamma som redovisades i förra årets verksamhetsberättelse. Uppföljningen har kompletterats med en sammanställning över NTR:s förslag och projekt genom åren, indelad i huvudgrupperna trafikanter, fordon, vägar och trafikmiljö och övrigt. Denna uppföljning kommer NTR att aktualisera en gång varje år.

Nya forskningsprojekt som NTR vill påbörja under 1984 gäller motorcyklisternas säkerhet, trafikonykterhet och de trafikonyktra, tunga fordon och säkerheten på väg samt en uppföljning av det nyligen avslutade projektet "Evalueringmetoder i trafikundervisningen".

När det gäller projektverksamheten för de därpå följande åren har NTR beslutat att prioritera tre problemområden, nämligen cyklisternas säkerhet, motorcyklisternas säkerhet och tätortstrafiken.

Efter många år med en på det hela taget gynnsam trafikolycksutveckling i de nordiska länderna ser det nu tyvärr ut som om både antalet olyckor och antalet dödade och skadade i trafiken ökar. Det är visserligen ännu för

tidigt att konstatera att den nedåtgående olycksutvecklingen mera definitivt har brutits, men de senaste statistiska uppgifterna inger ändå oro. NTR följer uppmärksamt utvecklingen för att kunna föreslå lämpliga åtgärder.

10. Fritidsbåter

Arbetsgruppen vedrørende fritidsbåtspørsmål har i 1983 spesielt behandlet følgende saker:

- Erfaringene med og utviklingen innen brettseilingssporten.
- Erfaringene med bruk av VHF og PR-radio i fritidsbåter, og undersøkelse av muligheten for innføring av ensartede regler også for bruk av sistnevnte type.
- Innhentelse av opplysninger om erfaringene med og vurdering av den av Nordisk Ministerråds finansierte brosjyre "Med Fritidsbåt i Norden".
- Utarbeidet felles nordiske synspunkter til Economic Commission for Europe, angående "Study of Technical Criteria for determining the Maximum number of Persons allowed onboard Pleasure Craft".
- Ulykkesstatistikk.

Videre har det vært utvekslet opplysninger omkring temaene: Registrering av fritidsbåter, sjøvett, opplæring, ulykker og værmeldingstjenesten.

Kommunikasjonen mellom arbeidsgruppen og andre nordiske grupper, som behandler mer begrensede områder vedrørende fritidsbåtspørsmål har fungert tilfredsstillende.

Kapitel XII

Turism

1. Turismens betydning

Turismens betydning internasjonalt og i Norden er stor. Den bidrar til verdifull rekreasjon og økte menneskelige og kulturelle kontakter for de reisende. Derutover er den et viktig element i landenes samfunnsøkonomi.

''Fritidsforbruket'' utgjør i Norden 8-10% av det private forbruk. Den samlede omsetning i den tradisjonelle turistnæring i Norden anslås til ca. 60 milliarder NOK. Over 350.000 mennesker er sysselsatte i det som kalles for turistnæringen.

I regionalpolitisk sammenheng brukes ''turisme'' ofte som instrument for å opprettholde sysselsetning og service i grissgrenete strøk.

Internordisk turisme er allerede betydelig. Som eksempel kan nevnes at den årlige grenseoverskridende trafikk mellom Finland, Norge og Sverige anslås til 36 mill. personer og årlig passerer over 12 mill. personer Øresund.

2. Turistprogrammet

Ministerrådets program for nordisk samarbeid på turistområdet ble fastsatt av Nordisk Ministerråd (turistministrene) den 23. juni 1978. Turistutvalget ble opprettet under stedfortrederkomitéen i henhold til turistprogrammet. Arbeidsordning for turistutvalget ble fastsatt av stedfortrederkomitéen 25. januar 1979.

Turistutvalgets oppgave er å ta initiativ, styre og koordinere vedkommende regjeringsorganers samarbeid i turistspørsmål samt å være et forum for erfaringsutveksling om virksomhet som er av betydning for turismen.

Turistutvalgets virksomhet baseres på turistprogrammet. Utvalget utarbeider budsjettforslag for den prosjektvirksomhet på turistområdet som finansieres over Ministerrådets almene budsjett.

I 1983 bevilget Ministerrådet etter anbefaling fra turistutvalget 812.000 NOK til turistsektoren eksklusive turistprosjekter under det regionalpolitiske samarbeid. Turistutvalgets budsjetttramme for 1984 er 760.000 NOK.

Samarbeidet på turistområdet under Ministerrådet drives i nært samarbeid med Nordisk Turistråd (NT) som er et samarbeidsorgan for de nasjonale turistrådene og tilsvarende. Dette samarbeid skjer bl. a. gjennom felles møter mellom turistutvalget og NT samt derigjennom at én av NT's medlemmer også er medlem i turistutvalget.

På et møte i mars 1983 drøftet turistutvalget og NT den framtidige prosjektvirksomhet. Det ble konstatert at den hittidige virksomhet i stor grad hadde vært konsentrert om ''cost-benefit'' spørsmål (økonomi og

syssetting, markedsanalyser, lokalsamfunnets toleransegrenser, kapasitetsutnyttelse og feriestredning). Det var enighet om at prosjektsamarbeidet de nærmeste årene i større grad skulle konsentrere seg om turistene/konsumentene.

I den anledning har turistutvalget begynt å gjennomgå turistprogrammet med sikte på oppdatering, komplettering og eventuelt revidering. Gjennomgangen ventes avsluttet i løpet av 1984.

3. Prosjektvirksomheten

Prosjektvirksomhet på turistområdet, som initieres i nordisk samarbeid, virker ofte som katalysator på turistorganisasjonenes og næringens virksomhet, såvel regionalt som nasjonalt. Ringvirkningene kan bli betydelige.

I turistprogrammet fremheves særlig områdene:

- fremme av internordiske reiser
- felles utrednings- og utviklingsarbeid for å fremme turismen
- nordisk kontakt, samråd og samarbeid i internasjonale spørsmål
- regionalt samarbeid

3.1 *Fremme av internordiske reiser*

Tiltak for å fremme internordisk turisme skjer på forskjellige nivåer. Det kan handle om markedsundersøkelser for å kartlegge tilbud og etterspørsel av turisttjenester i andre nordiske land og motivasjonsskapende virksomhet på grunnlag av disse undersøkelsene. Det kan også handle om informasjon om rimelige reise- og innkvarteringsmuligheter eller om faktainformasjon om forholdene i de andre nordiske land.

3.1.1 *Markedsundersøkelser*

I 1982 ble det gjennomført en undersøkelse av det Vesttyske marked. Island deltok ikke i undersøkelsen, men de øvrige land har vært tilfreds med resultatet. I 1983 gjennomføres liknende undersøkelser i England og Nederland. Preliminære rapporter ventes å foreligge i november 1983. Det er hensikten å evaluere resultatene fra de pågående undersøkelser før stilling tas til det videre samarbeid omkring markedsundersøkelsene.

3.1.2 *Motivasjonsskapende virksomhet*

Kampanjen *Reis i Norden* er blitt videreført i 1983 med bl. a. konsumentkonkurransen og en konkurranse for reiselivsnæringen. Konsumentkonkurransen tok sikte på å øke interessen for internordiske reiser mens konkurransen for reiselivsnæringen har som mål å stimulere utarbeidelsen av nye salgbare turistprodukter.

Forberedelsene for å utarbeide "Nordens reiseproduktkatalog" er allerede igang. Katalogen kommer til å inneholde informasjon om konkurransedyktige nordiske reiseprodukter.

Prosjektet "pensjonistreiser" inngår nå i kampanjen Reis i Norden. Reiseproduktkatalogen omfatter også reiseprodukter som pensjonister kan benytte seg av. Katalogen utkommer i 1984 og distribueres gjennom reisebyråer.

I løpet av 1984 vil det bli forsøkt å evaluere kampanjen Reis i Norden. Såvel turistutvalget som NT er oppmerksom på at det er en meget vanskelig oppgave ettersom det er mange faktorer som har innflytelse på turiststrømmene.

I 1985 planlegger turistutvalget et prosjekt for å kartlegge transportbedriftenes overkapasitet. Målet er, i samråd med transportbedriftene, å få til ytterligere *prisdifferensiering* som kommer dem til gode, som kan reise på de tidspunkter som transportbedriftenes kapasitet er dårlig utnyttet.

3.1.3 Seminarer

I samråd med NT har turistutvalget regelmessig arrangert seminarer for visse grupper innen reiselivsnæringen. Hensikten har vært såvel å presentere det nordiske samarbeid som å motivere gruppene til intensivert innsats for internordisk turisme.

I 1983 ble det gjennomført et *seminar for reiselivslærere/utdannelsesledere*. Utviklingen på utdannelsessiden har vært rask de senere årene og seminaret fylte et aktuelt behov for samråd og utveksling av synspunkter og erfaringer. På seminaret framkom ønske om økt utdanning i reiselivsfag.

I 1984 gjennomføres et seminar om kultur og turisme (jfr. avsnitt 3.2.4) og i 1985 er det på tide å arrangere et seminar for guider.

3.2 Felles utrednings- og utviklingsarbeid for å fremme turismen

I de enkelte nordiske land pågår kontinuerlig virksomhet for å fremme turismen gjennom utrednings- og utviklingsarbeid. Det er turistutvalgets oppgave å holde seg orientert om denne virksomhet og stimulere til samarbeid hvor det er hensiktsmessig, særlig hvis slikt samarbeid bidrar til bedre utnyttelse av de knappe utrednings- og utviklingsressurser.

3.2.1 Turismens langsiktige sosiale, miljømessige og økonomiske konsekvenser

Som meddelt i tidligere årsberetninger, så har det vært hensikten å følge opp Gotland-seminaret 1978 på grunnlag av de prosjekter som nå er slutført. En konferanse vil bli gjennomført på Åland, med Åland som studiefall. Resultatene fra prosjektene "Turismens effekter på økonomi og sysselsetting", "Toleransenivå for reiseliv i lokalsamfunn" og "Nordiske markedsundersøkelser" knyttes sammen i en metodologisk enhet som på grunnlag av "Swedish Check List"-metoden (Gotland-seminaret) kan tjene som instrument for turistplanlegging på lokalt og regionalt nivå. Den vil videre kunne benyttes for å måle effektene av eksisterende anlegg på lokalsamfunnet.

Det utarbeides en operasjonell håndbok for turistplanlegging som turistplanleggere skal ha nytte av i sitt daglige arbeid. Håndboken presenteres og behandles på konferansen som holdes i perioden 27.5.-31.5.1984.

3.2.2 *Kapasitetsutnyttelse ved turistanlegg i Norden*

I 1982 ble oppdatering av rapporten "Kapasitetsutnyttelse ved turistanlegg i Norden" (NU A 1979: 13) igangsatt. Rapporten forelå høsten 1983. Sammenfatning av rapporten ventes å foreligge på finsk og engelsk i oktober 1983.

3.2.3 *Utdannelse*

Håndboken Reiseliv i Norden, som utkom ved årsskiftet 1977/78 fylte et visst behov. Erfaringen av boken har vist at det er behov for en mere generelt basert fagbok. I 1982 ble arbeidet med å oppdatere/revidere boken påbegynt. Målet er en velegnet, overskuelig og pedagogisk fagbok om turismen i og til Norden. Den skal gi både overblikk over og innblikk i turismens forskjellige aspekter og bli av nytte såvel i undervisningen som for andre interesserte i turistnæringen. Boken forventes å foreligge til trykking før utgangen av 1983 i serien Nord-publikasjoner.

Som allerede nevnt framkom på seminaret for reiselivslærere/utdannelsesledere ønske om økt utdanning. Turistutvalget har ikke mottatt rapport fra seminaret, men er enig i at utdannelsesområdet bør prioriteres de nærmeste årene.

Turistutvalget har tidligere gjennomført et *videreutdannelsesprosjekt* for ledere i hotell- og restaurantnæringen. Behovet for videreutdanning ble kartlagt, kursplaner utarbeidet og et kursus gjennomført. Deretter ble ansvaret for gjennomføring av ytterligere kurser overtatt av næringen.

I løpet av 1984 kommer turistutvalget, i samråd med NT, å overveie og ta stilling til hvilket delområde som tas opp i 1985.

3.2.4 *Kulturturisme*

Hensikten var i 1983 å gjennomføre et seminar med framstående personer fra reiselivsnæringen og kulturområdet for å drøfte mulighetene og forutsetningene for å øke samarbeidet mellom turist- og kultursektorene.

Ministerrådet bevilget også 48.000 NOK i dette øyemed. Ved nærmere vurdering anså NT at det ikke var mulig med denne budsjettamme å få tilstrekkelig deltakelse fra begge sektorer for å garantere meningsfull dialog. Etter forslag fra NT har turistutvalget anbefalt at det planlagte seminar slås sammen med et planlagt seminar for turistsjefer i 1984.

Turistsjefseminaret prioriteres av NT og vil formentlig også få økonomisk støtte fra turistorganisasjonene.

3.2.5 *Møte om prosjektsamarbeidet*

I samråd med Nordisk Turistråd arrangerte turistutvalget i mars 1983 et møte med turistorganisasjonenes sakkyndige for å drøfte aktuelle samarbeidsområder de nærmeste årene. En lang rekke prosjektidéer ble drøftet og det var enighet om å konsentrere samarbeidet de kommende årene omkring konsumenten/turisten. Blant de idéer som ble drøftet og tas opp i turistutvalgets budsjettprogram 1985–1987 er

- turismens utviklingsmuligheter
- prisdifferensiering
- videreutdanning, og
- samordning av turiststatistikken.

3.2.6 *Friluftsliv/turisme*

Friluftsliv behandles under Embetsmannskomiteén for miljøvernsspørsmål. Høsten 1983 arrangeres et møte om samarbeidet på friluftsområdet, bl. a. på grunnlag av rapporten Friluftsliv i Norden (NU 1982: 1). Turistutvalget blir representert på møtet ettersom grensedragningen mellom turisme og friluftsliv ofte er uklar. Mulighetene for samarbeid mellom disse to områder bør undersøkes ytterligere.

3.2.7 *Ferieundersøkelser*

I de nordiske land er det gjennomført en rekke ferieundersøkelser. Disse kan ikke uten videre sammenlignes med hverandre bl. a. grunnet forskjellige metoder og forskjellige definisjoner. I 1984 igangsettes et prosjekt som tar sikte på samordning av *nordiske ferieundersøkelser* vedrørende innhold, metode og frekvens. Resultatet ventes å medføre endringer i undersøkelsene som gjør dem bedre som måle- og planleggingsredskaper.

3.2.8 *Ikke reisende*

Ferieundersøkelsene kartlegger befolkningens reisevaner. De går ikke i dybden når det gjelder å undersøke hvorfor en relativt stor del av befolkningen ikke reiser i ferier. Turistutvalget anser at det er viktig også å undersøke dette og planlegger å igangsette et slikt prosjekt i 1985. Resultatet vil formentlig gi såvel myndighetene som næringen bedre grunnlag for målrettede tiltak.

3.2.9 *Turismens utviklingsmuligheter*

Tilknyttet prosjektene "ferieundersøkelser" og "ikke reisende" er et prosjekt som turistutvalget planlegger i 1985 vedrørende turismens utviklingsmuligheter. Hensikten er å presentere en vurdering av de nordiske lands muligheter som feriemål på grunnlag av langsiktige trendforandringer i etterspørselen. Blant de spørsmål som er tenkt tatt opp er:

- effektene av økt fritid på etterspørsel av lengre sammenhengende ferie;
- vil de grupper som for tiden ikke reiser endre sin adferd;

– kommer den framtidige fritidsadferd å endres grunnet endringer i arbeidslivets betingelser i form av forskjellige rasjonaliseringer.

3.2.10 Oversikt over prosjektvirksomheten (1000 NOK)

| | Bevilgninger t. o. m. 1983 | Planer 1984 | Budsjettpro- gram 1985 |
|--------------------------------|-------------------------------|----------------|---------------------------|
| Reis i Norden | 685 ¹ | 110 | – |
| Markedsundersøkelser | 431 ¹ | 210 | 250 |
| Håndboken | 184 | – | – |
| Seminar, utdannelsesledere | 100 | – | – |
| Seminar, kultur/turisme | 48 | 50 | – |
| Åland-konferansen | 163 | 290 | – |
| Ferieundersøkelser | – | 100 | 100 |
| Ikke reisende | – | – | 150 |
| Guider-seminar | – | – | 120 |
| Turismens utviklingsmuligheter | – | – | 160 |
| Prisdifferensiering | – | – | 160 |
| Samordning av statistikk | – | – | 100 |
| Videreutdanning | – | – | 150 |
| Prosjektforberedelser | – | – | 100 |
| | <u>1.611</u> | <u>760</u> | <u>1.290</u> |

¹ Prosjektet har også fått økonomisk støtte fra NT.

4. Nordisk kontakt, samråd og samarbeid i internasjonale spørsmål

Når det er hensiktsmessig samråder og samarbeider turistutvalgets medlemmer i forbindelse med internasjonale møter om turisme. Dette gjelder især møter i OECD's turistkomité hvor man har forsøkt å komme frem til et felles standpunkt respektive utarbeide felles innlegg i saker av nordisk interesse. Turistutvalget legger stor vekt på det samarbeid som finner sted i OECD.

Det arbeid som for nærværende er mest aktuelt i OECD's turistkomité er arbeidet med et nytt turistinstrument - en slags anbefaling om turisme uten unødvendige restriksjoner i vid betydning. Turistutvalget følger arbeidets gang og samordner de nordiske synspunkter.

Forøvrig holder utvalget seg så vidt mulig orientert om arbeidet i andre internasjonale organisasjoner. Det gjelder i første hand ETC (European Travel Commission) og WTO (World Tourism Organisation). Videre orienterer Danmark utvalget om utviklingen i EF i retning av felles turistpolitikk.

5. Regionalt samarbeid

Vesentlig del av nordisk regionalt samarbeid på turistområdet skjer på Nordkalotten under Nordkalottkomitéen. Prosjektvirksomheten er omtrent av samme størrelsesgrad som den som drives under turistutvalget. Turistutvalget får nå anledning til å uttale seg om prosjektene før de vedtas. Denne ordning bidrar til å redusere faren for dobbeltarbeid.

6. Øvrigt

Blant utvalgets mest viktige oppgaver er gjensidig orientering om aktuelle turistpolitiske spørsmål i de enkelte land. Utvalgsmedlemmene informerer hverandre om lovendringer, endringer i regelverket samt om resultatet av viktige utredninger på turistområdet.

Kapitel XIII

Finans- och valutapolitik m. m.

1. Det internationella ekonomiska läget¹

Det mest positiva inslaget i konjunkturbilden för 1983 är att en ekonomisk återhämtning i industriländerna äntligen synes ha kommit igång. Uppgången är markant i USA och Canada, medan utvecklingen i Västeuropa är klart svagare. För OECD-området som helhet väntas BNP-tillväxten 1983 komma att uppgå till drygt 2%. Ökningen i den ekonomiska aktiviteten i Nordamerika har bidragit till att arbetslösheten där minskat något. I Västeuropa och Japan har däremot antalet arbetslösa fortsatt att öka under året. Arbetslösheten beräknas 1983 uppgå till 9 1/4% av arbetsstyrkan i OECD-området jämfört med 8,4% 1982 och 7% 1981. Inflationen har däremot fortsatt att sjunka och är nu nere i en årstakt om cirka 5% i OECD-området totalt sett. Av de större industriländerna är det endast Frankrike och Italien som ej lyckats nedbringa inflationen till denna nivå.

För 1984 räknar såväl IMF som OECD med en real BNP-tillväxt i industriländerna på mellan 3 och 3,5%. Styrkan i den fortsatta uppgången kommer sannolikt att variera betydligt mellan olika länder innebärande bl. a. avsevärt starkare tillväxt i USA än i Västeuropa. Arbetslösheten beräknas ligga kvar på nuvarande nivå under 1984, d. v. s. drygt 9% av arbetsstyrkan, medan inflationstakten väntas minska ytterligare något. Världshandeln, som räknat i volym ökar endast obetydligt under år 1983, väntas expandera med 4,5% 1984.

Det bör understrykas att det finns en rad osäkerhetsfaktorer när det gäller den internationella konjunkturuppgången. Av särskild betydelse härvidlag är den ekonomiska politikens utformning i de stora industriländerna, handelspolitiska åtgärder, det internationella ränteläget, oljeprisets utveckling och skuldansättens fortsatta förlopp. En oväntad utveckling på någon av dessa punkter kan radikalt förändra förutsättningarna för en varaktig återhämtning. De nordiska ländernas uttalanden om det världsekonomiska läget i internationella fora redovisas i avsnitt 4 nedan.

2. Den ekonomiska utvecklingen i de nordiska länderna

2.1 Danmark

Udviklingen i den danske økonomi i 1983 har været kendetegnet ved, at der på en række centrale områder er sket en mærkbar lettelse af de store og

¹ Nedanstående redovisning av det internationella ekonomiska läget och av utvecklingen i Norden har sammanställts i oktober 1983. Den kommer att följas upp med en aktuell rapport som skrivs omedelbart före Nordiska rådets session 1984. Sistnämnda rapport kommer att ingå i den redogörelse som Nordiska ministerrådets ordförande lämnar vid sessionen.

hidtil voksende balanceproblemer. Det løbende underskud på betalingsbalancen er således blevet kraftigt reduceret og stigningstakten for priser og indkomster er stort set blevet halveret i forhold til de foregående år. Samtidig er der sket et stærkt fald i det nominelle renteniveau, ligesom væksten i underskuddet på statsfinanserne er blevet kraftigt opbremsset.

Den samlede produktionsudvikling har været præget af en behersket vækst. Stigningen i bruttonationalproduktet i 1983 skønnes at blive på ca. 2 pct. efter en vækst på 3,2 pct i 1982. Betragtes derimod alene produktionsudviklingen i de private byerhverv (ekskl. oljeproduktionen i Nordsøen) skønnes stigningen i 1983 til 3 pct. mod 2 pct. i fjor.

Denne førørgelse af væksttempoet i byerhvervene skulle indebære, at der i 1983 kun bliver tale om en ganske beskedne nedgang i antallet af beskæftigede lønmodtagere i erhvervene. Samtidig vil de offentlige besparelser imidlertid medføre, at stigningen i det offentlige beskæftigelse vil blive halveret i forhold til 1982. Med en fortsat ret stor nettotilgang til arbejdsmarkedet indebærer dette, at ledighedsgennemsnittet i 1983 vil øges med ca 22.000 personer, i forhold til 1982, til i alt 285.000 personer svarende til 10,5 pct. af arbejdsstyrken.

Produktionsfremgangen i 1983 må især tilskrives væksten i industrieksporten, i erhvervenes "konjunkturfølsomme" investeringer samt, i mindre udstrækning, i boligbyggeriet. Opgangen i det private forbrug ventes derimod begrænset til 1 pct. i år mod en stigning på 2,5 pct. fra 1981 til 1982, ligesom væksten i det offentlige samlede køb af varer og tjenester er ophørt. I alt kan det skønnes, at den samlede efterspørgsel er vokset med 1,5 pct., men da importstigningen samtidig har været meget beskedne, har der som nævnt været en lidt kraftigere produktionsvækst.

Industrieksporten har været positivt påvirket af den begyndende bedring af den internationale konjunktur. For året som helhed skønnes væksten i industrieksporten at nå op på 5 pct. (i faste priser), hvilket ligger klart over den samtidige markedsvækst, således at der også i 1983 er vundet markedsandele. Den samlede eksport af varer og tjenester ventes at vokse lidt svagere end industrieksporten bl. a. som følge af en stagnerende udvikling i landbrugseksporten, hvor den dårlige høst i år vil medføre en nedgang i de eksporterende mængder i andet halvår.

Importen af varer og tjenester ventes kun at stige med 0,5 pct. i 1983 til trods for opgangen i den samlede efterspørgsel. Denne svage importopgang kan især henføres til en nedgang i energiimporten på knap 5 pct, som resultat af væksten i produktionen af råolie i Nordsøen samt den milde vinter 1982/83. Importen af råvarer og halvfabrikata til byerhvervene er stagneret, hvorimod færdigvareimporten er gået noget op, først og fremmest som følge af en kraftig vækst i importen af motorkøretøjer og – delvis – investeringsvarer.

Den mængdemæssige udvikling i udenrigshandelen har medført en markant forbedring af vare- og tjenestebalancen i 1983, skønsmæssigt på knap

7 mia kr. Da der ydermere er sket en forbedring af bytteforholdet kan den samlede stigning i overskuddet på vare- og tjenestebalancen anslås til 10 mia kr.

Underskuddet på betalingsbalancens løbende poster ventes dog nedbragt fra 18,7 mia kr i 1982 til 10,7 mia kr i 1983 – idet nettooverførslerne til udlandet fortsat øges, om end i et langt svagere tempo end i de foregående år. Til trods for en vedholdende kraftig vækst i udlandsgælden ventes nettorentebetalingerne – primært som følge af det internationale rentefald – således kun at vokse fra 18 mia kr i 1982 til godt 19 mia kr i 1983. Nettogælden til udlandet ved udgangen af 1983 kan anslås til ca 33 pct. av BNP.

Et markant træk ved den økonomiske udvikling i Danmark er den kraftige opbremsning af løn- og prisudviklingen. Stigningen i den samlede timefortjeneste for LO-arbejdere på det private arbejdsmarked kan anslås til 5 pct. gennem 1983 mod godt og vel det dobbelte gennem 1982. For offentligt ansatte er dæmpningen af indkomstopgangen større. Afdæmpningen af indkomststigningen må ses på baggrund af en række forhold. Ved den indkomstpolitiske lovgivning i efteråret 1982 gennemførtes bl. a. lønstop og forbud mod taktregulering i resten af daværende overenskomstperiode, og dyrtidsreguleringen af lønindkomster bortfaldt med virkning fra januarpristallet i år. Fra begyndelsen af indeværende overenskomstperiode har endvidere det moderate udfald af overenskomstforhandlingerne medvirket til den berherskede lønudvikling. Da der samtidig, om end specielt i årets første halvdel, er sket en mærkbar afdæmpning af stigningen i importpriserne – herunder et stærkt fald i energipriserne – er den indenlandske prisopgang blevet markant dæmpet. For forbrugerpriserne skønnes stigningen gennem 1983 at blive nedbragt til godt 5 pct. mod 10 pct. gennem 1982.

År 1983 har endvidere været karakteriseret ved en betydelig stramning af finanspolitikken. Gennem besparelser på både statens og kommunernes budgetter er den reale vækst i de offentlige udgifter (bortset fra renteudgifterne) reduceret. Også i løbende priser er der, især som resultat af indkomstpolitikken, sket en ret stærk nedgang i stigningstakten for udgifterne. Det offentliges indtægter er derimod vokset med uformindsket styrke uanset den klart svagere indkomst- og prisudvikling. Dette er især et resultat af de kraftige forhøjelser af de kommunale udskrivningsprocenter, indførelse af skat af pensionskapitaler, forhøjelse af bidragene fra arbejdsgiverne af forsikrede til finansiering af arbejdsløshedsdagpengene samt endelig den indkassering af visse punktafgifter, der blev gennemført i 1982.

Det samlede underskud på de offentlige budgetter ventes imidlertid at øges med ca 2 mia kr til i alt 43 mia kr i 1983 som følge af en meget kraftig stigning i det offentliges nettorenteutgifter. Før nettorenteutgifter vil underskuddet formentlig reduceres til godt 22 mia kr mod knap 33 mia kr i 1982.

Stramningen af såvel finanspolitikken som indkomspolitikken har bevirket, at den valutakurspolitiske målsætning om fastholdelse af kronens internationale værdi har kunnet gennemføres. Ved kursjusteringen inden for det europæiske valutasamarbejde i marts i år skete der således kun en meget begrænset nedskrivning af den effektive kronekurs. De internationale kursforskydninger, især stigningen i dollarkursen, har imidlertid medført, at den effektive kronekurs er faldet med godt 2 pct fra ultimo 1982 til ultimo september 1983.

For udviklingen i den økonomi i 1984 er det væsentligt, at der er udsigt til et om end moderat opsving i industrilandene i fortsættelse af den drejning opad, der er sket i 1983. Dette vil indebære, at væksten i udlandsefterspørgslen vil være stærkere end i år. Til gengæld er der ikke udsigt til, at man vil få en positiv påvirkning af økonomien via en bytteforholdsforbedring som i år.

Aktivitetens udviklingen vil herudover være stærkt påvirket af den økonomiske politik. Det fremlagte finanslovsforslag indebærer, at finanspolitikken vil virke dæmpende på den økonomiske aktivitet i kraft af det fald i den offentlige sektors egen efterspørgsel, som de gennemførte af foreslåede besparelser indebærer. Hertil kommer, at foreslåede forøgelse af en række offentlige indtægter samt besparelser på en række indkomstoversførsler vil beskære de disponible realindkomster, hvilket dog delvis modsvares af en mindre lempelse af det direkte statsskattetryk.

På den anden side må det stedfundne fald i renteniveauet, samt muligheden for et yderligere rentefald, ventes at stimulere såvel boligbyggeriet som erhvervsinvesteringerne. Samtidig er der udsigt til, at afdæmpningen af pris- og indkomstudviklingen kan fastholdes.

På denne baggrund ventes i 1984 en fortsat, men dog begrænset opgang i produktionen. En yderligere stigning i ledigheden vil imidlertid ikke kunne undgås, da tilgangen til arbejdsmarkedet stadig må påregnes at blive betydelig. Til gengæld kan der ventes en fortsat nedgang i det løbende betalingsunderskud over for udlandet, først og fremmest som følge af en realforøgelse af overskuddet på vare- og tjenestebalancen.

De foreslåede offentlige besparelser og merindtægter vil føre til et egentligt fald i underskuddet på de offentlige budgetter. Forbedringen vil imidlertid være forholdsvis moderat, idet der må ventes en fortsat stigning i det offentliges nettorenteudgifter.

2.2 Finland

Lågkonjunktoren har forblivit relativt lindrig i Finland. Totalproduktionsens tillväxt år 1982 var starkare än vad man preliminärt räknat med, och ökade i volym med 2,5 procent. För 1983 väntas bruttonationalprodukten öka i samma takt.

En ökad inhemsk efterfrågan 1982 förde med sig att den ekonomiska tillväxten i Finland blev snabbare än i allmänhet på andra håll. Denna

jämförelsevis gynnsamma utveckling berodde till stor del på att man fört en finans- och penningpolitik som stött produktionsförutsättningarna och den inhemska konsumtionsefterfrågan sedan den externa efterfrågan försvagats. En fortsatt konjunkturförbättring under 1983 och 1984 förutsätter dock att stimulansen kommer från närmast västexporten. Uppgången i priser och kostnader, som är snabbare än i andra länder, äventyrar en fortsatt återhämtning. Den framtida ekonomiska politiken kommer främst att inrikta sig på en uppbromsning av efterfråge- och kostnadsökningen för att inte ytterligare försämra konkurrenskraften och den externa balansen.

Industrins investeringar i fast kapital har under hela den pågående lågkonjunkturen ökat en aning och därför hållit sig på den nivå som nåddes under den föregående högkonjunkturen. Under de senaste åren har tillväxten uppburits av bl. a. det lätta penningpolitiska läget och statsmaktens konjunkturreglerande åtgärder. En viss uppgång i investeringarna väntas också 1983 och 1984.

Den privata konsumtionen steg i slutet av 1982 till en ovanligt hög nivå. Konsumtionsboomen fortsatte under början av år 1983 men väntas mattas av mot slutet av året. Den snabba tillväxten år 1982 kan tillskrivas en kraftig uppgång i hushållens disponibla realinkomster. Efterfrågan särskilt på varaktiga konsumtionsvaror stimulerades under andra hälften av år 1982 av den goda kreditillgången samt av förväntningarna om kommande prisstegringar efter devalveringarna i oktober (prisstopp från oktober till december 1982 och beslut om en höjning av omsättningsskatten med 2 procentenheter till 16 procent i juni 1983).

Under 1982 minskade varuexporten räknat i volym med 2 procent då såväl öst- som västexporten reducerades i denna omfattning. Lågkonjunkturrens djupaste fas passerades före sommaren 1983. Totalt väntas en exportökning på 1,5 procent för år 1983. Man räknar med en viss återhämtning för västexporten mot slutet av året medan östhandeln fortsättningsvis begränsas av ett exportöverskott till Finlands fövör.

Varuimporten beräknas under år 1983 volymmässigt öka med ca 1 procent, medan man räknar med ett ungefär oförändrat bytesförhållande. Handelsbalansen kommer att ligga i stort sett på samma nivå som år 1982 och uppvisa ett underskott på närmare 2 mrd. mk. Bytesbalansens underskott, som 1982 steg till 4,7 mrd. mk, uppskattas år 1983 uppgå till 5,5 mrd. mk, vilket motsvarar drygt 2 procent av bruttonationalprodukten.

Bytesbalansens ökade underskott och förändringar i valutakurserna har fört med sig en ökad nettoskuld. År 1983 utgör skulden 17,5 procent av bruttonationalprodukten. Tillväxten i utlandsskulden och den långfristiga skuldens amorteringsstruktur ökar kännbart skuld tjänsten.

Stegringen i kostnader och priser avtog under år 1982 men var det oaktat avsevärt snabbare än i OECD-länderna i medeltal. År 1983 väntas konsumentprisindex stiga med i genomsnitt 9 procent, främst som en följd av inhemska faktorer. Målsättningen att prisstegringen skulle avta till högst 6

Tabell 1
Uppgifter om de nordiska ländernas ekonomiska utveckling (prognoser för 1983 och 1984)

| År | BNP (Volymförändring) | | | | Prisutveckling | | | | Bytesbalans som andel av BNP | | | | Arbetslöshet | | | | Förändring i procent i inhemsk efterfrågan (inkl. lagerefterfrågan) | | | |
|---------|-----------------------|------|------------------|------|----------------|------|-----|-----|------------------------------|-------|------|------|--------------|-----|------|------------------|---|-----|-------|------|
| | 81 | 82 | 83 | 84 | 81 | 82 | 83 | 84 | 81 | 82 | 83 | 84 | 81 | 82 | 83 | 84 | 81 | 82 | 83 | 84 |
| Danmark | 0,1 | 3,2 | 2 | 1,5 | 12,0 | 9,8 | 7 | 5,5 | -3,0 | -4,0 | -2 | -1,5 | 9,1 | 9,7 | 10,5 | 11,5 | -2,5 | 3,2 | 0,5 | 0,5 |
| Finland | 1,5 | 2,5 | 2,5 | 3,0 | 12,0 | 9,3 | 9 | 8 | -0,6 | -2,0 | -2,1 | -1,6 | 5,1 | 5,9 | 6,2 | 5,7 | -1,1 | 4,5 | 2,5 | 3,0 |
| Island | 1,6 | -2,0 | -5,5 | -2,4 | 50,5 | 54,0 | 81 | 26 | -5,0 | -10,0 | -2,2 | -0,2 | 0,5 | 0,7 | 1,0 | - | 4,6 | 2,2 | -10,9 | -4,3 |
| Norge | 0,3 | -0,6 | 2,5 ¹ | 0 | 13,6 | 11,3 | 8,5 | 6 | 4,0 | 1,4 | 2,7 | 0,2 | 2,0 | 2,6 | 3,8 | 3,4 ² | 1 | 3 | -0,2 | 0,5 |
| Sverige | -0,7 | 0,6 | 1,0 | 2,8 | 12,1 | 8,6 | 8,8 | 6 | -2,5 | -3,6 | -1,4 | -0,7 | 2,5 | 3,1 | 3,4 | 2,9 | -3,0 | 0,5 | -1,8 | 2,3 |

¹ Exklusive den s. k. nedjusteringsfaktorn för olja. Inkluderas denna faktor är siffrorna 1,6 resp. 2% för 1983 och 1984.

² OECD-prognos. Officiell norsk prognos föreligger ej.

procent under år 1984 innebär att konsumentpriserna 1984 i medeltal är 8 procent högre än 1983.

Devalveringarna i oktober 1982 och övriga åtgärder i anslutning till dem bröt försämringen av konkurrenskraften, som pågått från och med år 1978. Man räknar med att konkurrensförmågan för 1983 som helhet betraktat förbättras så att den i stort sett når den genomsnittliga nivån på sikt. För en kommande period väntar man sig emellertid att den nedåtgående trenden fortsätter.

Sysselsättningssituationen har inte förvärrats. Enligt en förnyad sysselsättningsstatistik var arbetslöshetsgraden 1982 i genomsnitt 5,9 procent och väntas under år 1983 bli marginellt högre eller 6,2 procent.

Finanspolitiken, som både år 1982 och 1983 varit tillväxtfrämjande, håller på att gradvis stramas åt. Den expansiva finanspolitiken har försvagat statsfinanserna och har lett till stora budgetunderskott och en ökande upplåning. År 1982 inträffade en avsevärd försvagning med en närapå fördubbling av bruttofinansieringsbehovet som följd. Denna tendens väntas fortgå 1983. Av den långfristiga upplåningen utgjordes 1982 drygt hälften av utländska krediter. Statsskulden växer till 38 mrd. mk och stiger i förhållande till bruttonationalprodukten till 14,5 procent. Av denna summa hänför sig närmare 60 procent till utländska lån.

Statsskulden är inte internationellt sett så omfattande. Tillväxten har emellertid varit mycket snabb och då lånen tagits utomlands har skuldbördan ökat markant. Regeringens mål är att återställa statshushållningens balans i syfte att skapa stimulanspolitiskt utrymme med tanke på följande lågkonjunktur. Budgetförslaget som framlagts för år 1984 bygger på en efterfrågereglerande politik.

Den inhemska finansieringsmarknaden förblev lätt fram till vårvintern 1983. Sedan dess har emellertid centralbanken stramat åt det penningpolitiska greppet för att hålla tillbaka kredittillväxten, bl. a. genom att uppta kassareservdepositioner, öka belastningen av penninginstitutens centralbanksskuld och höja räntenivån.

I början av juli 1983 verkställde centralbanken en allmän höjning av räntenivån genom att höja grundräntan från 8,5 procent till 9,5 procent. Ränthöjningen avsåg främst att sänka inflationstrycket på sikt men även att mildra de spänningar som uppkommit mellan den s. k. reglerade och den fria penningmarknaden.

Efter sänkningen av markens externa värde i oktober 1982 har månadsmedeltalet för valutaindex hållits på poängtalet 125. I september 1983 uppstod en viss osäkerhet på den finska valutamarknaden av spekulativ karaktär, men motarbetades genom beslut om att höja dagslåneräntan från 15 till 18 procent. Denna höga nivå betraktades som temporär tills valuta ånyo flutit in och har sedermera successivt sänkts så att den i mitten av oktober var något under 17 procent.

Framgången för den stramare ekonomiska politik som nu eftersträvas är beroende av att man når en inkomstpolitisk uppgörelse under följande avtalsperiod som skulle bromsa kostnadsutvecklingen. År 1983 ingicks kollektivavtalen branschvis och resulterade i att förtjänstnivån 1983 kommer att stiga med i genomsnitt 10 procent, eller nästan lika mycket som 1982. Avtalen är i huvudsak i kraft till utgången av februari 1984.

Man räknar med att den inhemska efterfrågan förblir tämligen svag åtminstone fram till första halvåret 1984, och under hela året ökar i volym med 3 procent. Den privata konsumtionen väntas öka med 1,5 procent och den offentliga med 3,5 procent. De privata fasta investeringarna beräknas öka med 3 procent medan de offentliga minskar med 3 procent. Bruttonationalproduktens ökning kan bli 3 procent år 1984.

Handelsbalansen förbättras något då importvolymens ökning är långsammare än exportvolymens och bytesförhållandet inte väsentligt förändras. Underskottet i bytesbalansen reduceras till uppskattningsvis 4,5 mrd mk eller ca 1,5 procent av bruttonationalprodukten. Den genomsnittliga arbetslöshetsgraden torde sjunka till 5,7 procent.

2.3 Island

De två senaste åren har den isländska ekonomin drabbats av externa bakslag och brottats med inhemska problem. Utöver den internationella lågkonjunktursens effekter på exportefterfrågan har fiskfångsten minskat avsevärt under både 1982 och 1983. BNP sjönk med 2 % under 1982 och beräknas sjunka med 5,5 % 1983. Ett underskott uppstod i bytesbalansen motsvarande 5 % av BNP 1981 och 10 % 1982. Inflationstakten ökade kraftigt under 1982 och i början av 1983. I april 1983 stod det klart att inflationen höll på att öka till en takt på över 100 % per år innebärande en fördubbling av de senaste två årens inflationstakt. Under förutsättning av fortsatt indexering av löner samt ackommoderande valutakurs-, finans- och penningpolitik kunde man förutse en inflationstakt på 130–140 % under årets senare hälft med risk för ännu högre siffror.

Mot denna bakgrund tillträdde en ny regering den 26 maj 1983. Dagen efter sitt tillträde införde regeringen ett stabiliseringsprogram genom provisorisk lagstiftning. Samtidigt devalverades kronan med 14,6 %, men kursen hade dessförinnan gradvis sänkts avsevärt från årsskiftet. Huvudinnehållet i den provisoriska lagstiftningen kan sammanfattas under fyra punkter:

1. Alla indexklausuler i löneavtal förbjöds för perioden från den 1 juni 1983 till den 31 maj 1985. Den första effekten av detta förbud var att en lönehöjning på 22 % som skulle ägt rum den 1 juni 1983 inte blev av. I stället höjdes alla avtalsmässiga löner, enligt lagen, med 8 % den 1 juni och med 4 % den 1 oktober 1983. Den avtalsenliga minimimånadslönen höjdes dock med 10 % den 1 juni 1983. Samtidigt infördes ett lönestopp till den 1 februari 1984.

2. Under perioden 1 juni 1983–1 februari 1984 gäller strängare prisövervakning än tidigare. Råfiskpriser och lönekomponenten i de reglerade jordbrukspriserna följer under denna period den i lag bestämda löneutvecklingen.
3. Subventioneringen av olja till fiskeflottan (på cirka 35%), som hade varit gällande sedan hösten 1982, avskaffades och samtidigt gjordes ett ingrepp i inkomstfördelningen mellan redare och besättning till redarnas fördel.
4. Vissa skattelättnader vidtogs med sänkning av marginals-katten och en höjning av barnbidragen. Samtidigt höjdes inkomstgarantin i socialförsäkringssystemet. Detta motverkar i någon mån den sänkning av hushållens köpkraft som åtgärderna i övrigt leder till.

Dessa mycket stränga åtgärder under år 1983 medför en skarp sänkning av hushållens levnadsstandard. Hushållens reala disponibla inkomster väntas sjunka med nära 20 % under årets senare hälft från 1982 års nivå och med 12 % i genomsnitt under 1983. Utvecklingen under perioden juni–oktober 1983 har i stora drag varit i enlighet med de prognoser som gjordes i slutet av maj. Oundvikliga prisstegringar som följt av devalveringen i maj och fördröjda prisstegringar slog till största delen igenom under sommar-månaderna. Inflationen har visat en brant fallande trend under hösten. Från juni till oktober steg byggnadskostnadsindex i genomsnitt med 2,3 % per månad motsvarande en årlig inflationstakt på 32 %. Konsumentpriserna steg med mindre än 2 % per månad under augusti och september motsvarande en årsstigning på 25 %. Dessa siffror visar att inflationsprognoserna, som förutsåg en markant nedgång under årets sista månader till en årstakt på mindre än 30 %, inte har varit för optimistiska.

Arbetsmarknadssituationen under år 1983 har varit tillfredsställande med en registrerad arbetslöshet på omkring 1 % att jämföra med de senaste årens ca 0,5 %. Näringslivets konkurrenskraft har förbättrats avsevärt och lönsamheten är generellt sett tillfredsställande, dock med undantag för vissa viktiga grenar inom fisket och fiskindustrin, som brottas med mera strukturella problem vilka inte kan lösas enbart med stabiliseringspolitiska medel. Bytesbalansen har förbättrats kraftigt och visade under årets första hälft ett underskott på mindre än 600 milj kronor jämfört med 3 000 milj kronor under första hälften av 1982 (samma växelkurs).

Enligt föreliggande prognoser om ett markant fall i torskfångsten väntas fiskproduktionen falla med 4 % i volym under år 1983 men på grund av ökad industriproduktion väntas den totala exportproduktionen falla betydligt mindre eller med 2 %. Detta till trots väntas varuexporten öka med 10–11 % på grund av lagerändringar. Den inhemska efterfrågan har fallit betydligt under år 1983 och beräknas falla med 8 % för året som helhet. Reala avtalsmässiga löner var redan under januari–juni 11 % lägre än året innan. Under perioden juli–december kommer de avtalsmässiga lönerna köpkraft att vara 20 % mindre än år 1982. De avtalsmässiga lönerna ger dock

en ofullständig bild av inkomstutvecklingen. Således beräknas hushållens reala disponibla inkomster bli 12 % lägre i genomsnitt under år 1983 jämfört med år 1982, vilket anses kunna medföra en sänkning av den privata konsumtionen med 9 %. Sänkningen i den inhemska efterfrågan har riktats mer mot importen än mot det inhemska utbudet. Varuimporten väntas sjunka med 10–11 % i sin helhet. Enligt prognoserna väntas en minskning i totalproduktionen med drygt 4 % men på grund av ökade räntebetalningar till utlandet beräknas BNP falla mera, eller med 5,5 %. Bytesbalansen väntas visa ett underskott på drygt 2 % av BNP under år 1983 eller i nivå med resultatet under årets första hälft. Detta kan jämföras med ett underskott på 10 % av BNP för år 1982.

I oktober 1983 presenterade regeringen sin nationalbudget för 1984, i vilken den redogör för sina ekonomiskt-politiska målsättningar och planer. Enligt nationalbudgeten kommer regeringen att föra en mycket återhållsam politik i syfte att fortsätta inflationsbekämpningen och uppnå balans i ekonomin. Valutakursen kommer att hållas så stabil som möjligt under år 1984 inom marginaler uppgående till $\pm 5\%$. Denna politik kommer att stödjas av en mycket stram finans- och penningpolitik. Upplåningen utomlands kommer att begränsas. Regeringen har som sitt mål att bringa ned inflationen under 10 % på årsbasis i slutet av år 1984. I enlighet med detta har regeringen presenterat en ram för löneutvecklingen under år 1984. Denna ram innebär att de reala disponibla inkomsterna under år 1984 kommer att bli på samma nivå som under slutet av år 1983 eller 5–6 % lägre än medeltalet för år 1983. Detta beräknas medföra en sänkning i den privata konsumtionen med 4 % samtidigt som planerna i statsbudgeten indikerar en sänkning av den offentliga konsumtionen med 2 %. Inte minst på grund av en planerad minskning av de offentliga investeringarna beräknas bruttoinvesteringarna sjunka med 5–6 %. Dessa utsikter beräknas medföra en fortsatt minskning av varuimporten, medan ökade räntebetalningar på utlandsskulden väntas försämra tjänstebalansen.

Utsikterna för en betydande återhämtning av fiskproduktionen under år 1984 är inte lovande. I nationalbudgeten antas att loddefisket kommer att återupptas under vintern år 1983/84 och i något större omfattning under år 1984 med en årsfångst på 400 000 ton. I övrigt räknar man inte med ökade fiskfångster. På grund av antagandet om loddefisket samt en planerad produktionsökning inom exportindustrin beräknas den totala varuexporten kunna öka med 3,5 % samt tjänsteexporten med 3 %. Bytesbalansen väntas således fortsätta att förbättras och uppvisa endast ett mindre underskott år 1984.

Dessa planer och utsikter medför en sänkning av BNP med 2,5 % år 1984, medan totalproduktionen beräknas sjunka mindre eller omkring 1,5 %. Detta innebär att den försvagning i efterfrågan på arbetsmarknaden som ägt rum under år 1983 kommer att fortsätta. Under närmast föregående år har dock arbetsmarknaden främst kännetecknats av överhettning.

Utvecklingen under åren 1983 och 1984 borde således gå i riktning mot bättre balans.

Regeringens natinalbudget utmynnar i en förväntning om att den konjunkturedgång som kännetecknat den isländska ekonomin under åren 1982 och 1983 kommer att vändas till en uppgång under år 1984.

2.4 Norge

Det regnes med en sterkere volumvekst i bruttonasjonalproduktet (BNP) i 1983 enn i 1982. BNP, inklusive oljesektoren, vil øke med 2,5 % i år mot en nedgang på 0,6 % foregående år. Hovedårsaken til sterkere vekst er sterkere impulser fra aktiviteten i Nordsjøen. Veksten i Fastlands-Norge anslås til 0,75 % i 1983. Årsgjennomsnittet for arbeidsledigheten ventes på den annen side å øke fra 2,5 % i 1982 til 3,75 % i 1983. Tendensene til økning gjennom 1983 ser imidlertid ut til å bli vesentlig svakere enn i 1982. Det sesongkorrigerte ledighetstall ved utgangen av september 1983 var ikke høyere enn i mars. Omfattende sysselsettingstiltak er iverksatt for å bøte på tendensen til økt arbeidsløshet. Sysselsettingen målt i årsverk antas å gå noe ned fra 1982 til 1983, anslagsvis 0,25 %. På grunn av tendensene til fortsatt økning i omfanget på deltidsarbeid, vil en fortsatt regne med en viss vekst i antall sysselsatte personer.

Det har funnet sted en klar avdempning av prisstigningstakten i norsk økonomi. En regner med en gjennomsnittlig konsumprisvekst på knappe 8,5 % i 1983 mot 11,3 % i 1982. Avdempningen skyldes i første rekke innenlandske forhold, men også i noen grad lavere vekst i importprisene. Blant de innenlandske kan nevnes lavere økning i offentlige avgifter og administrerte priser, mer moderat lønnsoppgjør og moderat jordbruksoppgjør. En relativ forbedring i norsk konkurranseevne (målt ved arbeidskraftskostnader pr. produsert enhet) på om lag 5 % i 1983 anslås mot en tilsvarende forverring foregående år. Dette svinget har sammenheng med både kursjusteringene høsten 1982, moderat lønnsutvikling og sterkere produktivitetsvekst. Arbeidskraftkostnadene pr. produsert enhet vokser omtrent i takt med konkurrerende land.

En legger til grunn et overskudd på driftsbalansen i 1983 på 2,7 % av BNP mot 1,4 % i 1982. Forbedringen henger i betydelig grad sammen med utviklingen i den tradisjonelle varebalansen med høy eksport og lav import, men har også sammenheng med en økning i oljeproduksjonen og høyere dollarkurs. Under forutsetning av uendrede valutakurser, skulle dette bringe Norges nettogjeld ned til 23 % av BNP ved utgangen av 1983, mens den utgjorde 26,5 % av BNP ved utgangen av 1982.

Innenlandsetterspørselen vil fortsatt vise nedgang i 1983, -0.2% . Privat konsum antas å vokse med 0,75 %. Bruttoinvesteringene i fast kapital vokser med 6,75 %. Tallet er i betydelig grad påvirket av takten i investeringene i oljevirkosheten. Industriinvesteringene vil imidlertid vise sterkt fall (-20%), selv om nedgangen vil bli avdempet gjennom året.

Det er også i 1983 ført en etterspørselsstimulerende finanspolitikk og en relativt stram penge- og kredittpolitikk. Underskuddet på stats- og trygdebudsjettet som andel av BNP, eksklusive olje, vil øke (fra 6,9% av BNP i 1982 til 7,1% i 1983). Overskuddet, inklusive oljeskatter, svekkes (fra 2,8% av BNP til 1,9%). De offentlige utgifters andel av BNP vil samtidig øke (fra 49,3% til 49,7%). Likviditetstilførselen fra statlige sektorers låne-transaksjoner er derimot brakt ned (fra 4,6% til 2,6%), samtidig som tilførselen fra de private banker er redusert (fra 8,5% til 7,6%). Valuta-transaksjoner representerer ytterligere en likviditetsdempning. Samlet representerer dette om lag uendret nominell etterspørselspåvirkning fra finans- og kreditt politikken fra 1982 til 1983, men prisstigningen anslås som nevnt å bli om lag 3 prosentenheter lavere i 1983 enn i 1982.

På bakgrunn av at utlåsutviklingen fra forretnings- og sparebankene i vinter- og vårmånedene ble sterkere enn forutsatt, har en i gjennomføringen av kredittopplegget fra sommeren 1983 måttet innføre direkte regulering både av forretnings- og sparebankenes utlån og finansieringsselskapenes lån i form av factoring og leasing. Det nominelle rentenivået er noe redusert i løpet av 1. halvår. Realrentenivået har derimot gått opp som følge av lavere prisstigning.

For 1984 regner en med at de internasjonale konjunkturforhold skal gi grunnlag for en sterkere BNP-vekst for Fastlands-Norge (1,5% i 1984 mot 0,75% i 1983). Inkluderes oljesektoren, regner en derimot med nedgang (-0,1%). Dette har i første rekke sammenheng med at Olje- og energidepartementet regner med lavere aktivitet i oljesektoren i 1984. Arbeidsløsheten antas å bli noe redusert gjennom 1984. Det regnes med en sysselsetningsvekst målt i antall årsverk på vel 0,25% og i personer på om lag 1%. Prisstigningstakten er anslått til 6% i gjennomsnitt for 1984. Den antas å komme ned i 7% ved utgangen av 1983, noe som representerer et godt utgangspunkt for ytterligere avdempning. En regner med moderat lønnsoppgjør også i 1984. Driftsbalansen overfor utlandet ventes fortsatt å vise overskudd i 1984, men lavere enn i foregående år. Forverringen i forhold til 1983 har sammenheng både med høyere tradisjonell vareimport og lavere antatt produksjon av olje i Nordsjøen. Vekst i privat konsum, fortsatt eksportvekst og en begynnende investeringsoppgang underbygger anslaget om en betydelig økning i tradisjonell vareimport.

Innenlandsetterpørselen anslås å vokse med 0,5%. Veksten i privat konsum ventes å utgjøre 1,75%. Bruttoinvesteringene i fast kapital regnes med å vise sterk økning, 9,5%, vesentlig som følge av økte oljeinvesteringer. Industriinvesteringene vil derimot øke med 2% fra 1983 til 1984. Bakgrunnen for den gunstigere utvikling en regner med i industriinvesteringene er økte inntekter i eksportorientert virksomhet og et kredittopplegg som skulle gi rom for økte investeringer.

Som foregående år bidrar finanspolitikken i etterspørselsstimulerende retning gjennom budsjettbalansen. Statlige låne-transaksjoner, likviditets-

tilførselen fra private banker og valutatransaksjoner, trekker i motsatt retning. Dette innebærer at det legges opp til om lag samme etterspørselsregulering i 1984 som i 1983 målt ved likviditetsvirkningene av finans- og kredittpolitikken (10,2% mot 10,5%). tar en hensyn til utsikter til lavere prisstigning, er opplegget reelt sett noe mer ekspansivt. Opplegget for både inneværende år og 1984 er lagt opp med sikte på at kreditt-tilførselen skal gi rom for lønnsomme investeringer i næringslivet.

Det økonomiske opplegg for 1984 legger stor vekt på tiltak for å dempe inflasjonen og trygge sysselsettingen både på kort og lang sikt. Lettelser i beskatningen ses som et viktig virkemiddel for å oppnå moderate lønnsoppgjør og kostnadsdempning. Moderat vekst i offentlige takster og avgifter virker i motsatt retning. Veksten i statens egne lønninger og statens overføringer til andre lønninger forutsettes begrenset til 5% fra 1983 til 1984. Ordninger som automatisk indeksreguleres på de offentlige budsjetter, skal søkes redusert. Sysselsettingen blir styrket via finans- og kredittpolitikken og gjennom arbeidsmarkedspolitiske tiltak. Tiltak for å stimulere til økt omstilling i norsk næringsliv står også sentralt ved å gjøre det mer attraktivt og lønnsomt å skape ny produktiv virksomhet og lette tilgangen på risikovillig kapital. Det er tale om økning i skattefrie avdrag ved salg av aksjer, innføring av skattefradrag for individuell aksjesparing og endringer i beskatningen av aksjonær/aksjeselskap.

Aktiviteten i Nordsjøen har vært – og vil fortsatt være – viktig for utviklingen av norsk økonomi i tiden framover. En kan imidlertid ikke regne med at oljesektoren kan gi samme handlefrihet i utformningen av den økonomiske politikk i de nærmeste år. Produksjonen i Nordsjøen vil ikke øke de neste 5 årene, og en kan ikke legge til grunn noen prisstigning for petroleum, samtidig som kostnadene i forbindelse med virksomheten på kontinentalsokkelen øker. Likefullt er den langsiktige strategi for oljevirk-somheten viktig for utformingen av den aktuelle økonomiske politikk.

2.5 Sverige

Läget för den svenska industrin har förbättrats under 1983. Orderingång och produktion har ökat. Produktionsökningen beror väsentligen på en god exportkonjunktur, men även orderingången från hemmamarknaden har förbättrats. Framgångarna på exportmarknaderna förklaras av den allmänt förbättrade internationella konjunkturen och av den svenska industrins förbättrade konkurrensläge.

Handelsbalansen har utvecklats gynnsammare än väntat. Från årsskiftet t o m september visar handelsbalansen ett överskott om drygt 9 miljarder kr. För helåret 1983 beräknas handelsbalansen förbättras med 14 miljarder och visa ett överskott på 8 miljarder kr. Det bör dock noteras att den gynnsamma handelsbalansutvecklingen delvis är av tillfällig natur. Exporten av råvaror, fartyg och petroleumprodukter har sålunda ökat betydligt snabbare än övriga varor. Denna utveckling kommer antagligen inte att

hålla i sig framöver. Det är rimligt att räkna med en mer dämpad export av dessa varor, samtidigt som importen på nytt tar fart i takt med att den inhemska efterfrågan ökar. Totalt sett beräknas exporten av varor och tjänster öka med drygt 8% 1983.

Även om den gynnsamma exportutvecklingen delvis kan förklaras av tillfälliga faktorer, har exporten av bearbetade varor, som svarar för ca 75% av den totala varuexporten, likväl utvecklats gynnsamt under 1983. Svensk industri har gjort marknadsandelvinster. Dessa vinster har främst avsett Västeuropa (exkl Norden) och Förenta Staterna. Däremot har inte några andelsvinster kunnat noteras vad gäller Norden. Andelsvinsterna innebär vidare att endast en del av de stora andelsförsluster som svensk industri gjorde på 1970-talet nu har återtagits.

För bytesbalansen som helhet förutses ett underskott 1983 om strax under 10 miljarder kr.

Konsumentprisstegringen ligger i oktober 1983, mätt över den senaste tolv månadersperioden, på drygt 9%.

Den inhemska efterfrågeutvecklingen har varit relativt svag, främst till följd av att minskningen i den privata konsumtionen och lagerneddragningen varit kraftig. Nedgången i lagerinvesteringarna motsvarar 0,3% av bruttonationalinkomsten. Mellan första halvåret 1982 och första halvåret 1983 sjönk den privata konsumtionen med närmare 3%. För helåret 1983 förutses den privata konsumtionen minska med ca 2%.

Även investeringsutvecklingen har varit svag, såväl vad gäller näringslivets investeringar som bostadsinvesteringarna. Bruttoinvesteringarna beräknas falla med 4% 1983. Av den kommunala konsumtionsökningen på drygt 2,5% förklaras ca 1,5 procentenheter av ökade beredskapsarbeten och överförande av statligt sjukhus i kommunal regi.

Arbetsmarknadsläget har varit kärvt under 1983. Antalet sysselsatta har visserligen ökat, men samtidigt har antalet personer i arbetskraften ökat, varför arbetslösheten har varit fortsatt hög. Arbetslösheten nådde en rekordhög nivå i september 1983, då 177 000 personer var öppet arbetslösa, vilket motsvarar drygt 4% av arbetskraften. Mot bakgrund av de åtgärder som vidtagits bör emellertid en förbättring skä mot slutet av året och en genomsnittlig arbetslöshet på 150 000 personer är att vänta för 1983. Därutöver finns under 1983 ca 170 000 personer sysselsatta med hjälp av olika typer av arbetsmarknadspolitiska åtgärder.

Det bör under 1984 vara möjligt att uppnå en relativt god tillväxt i den svenska ekonomin.

Möjligheterna att nå denna gynnsammare ekonomiska utveckling beror emellertid på om pris- och kostnadsstegringarna kan hållas tillbaka så att konkurrenskraften bevaras.

Vad gäller utrikeshandeln under 1984 väntas den totala exporten av varor och tjänster nå en volymtillväxt om drygt 5–6%. Den goda exportutvecklingen i kombination med att importen förutses öka relativt måttligt,

trots en markerad ökning av den inhemska efterfrågan, medför en fortsatt förbättring av bytesbalansen.

Bruttoinvesteringarna förutses efter flera års minskningar öka något i volym. Industriproduktionen väntas öka med 5–6% i volym. Den ökning av kapacitetsutnyttjandet som noterats 1983 bör således fortsätta. Samtidigt har också företagets lönsamhet kraftigt förbättrats. Detta bör sammantaget leda till att industrin börjar bygga ut kapaciteten 1984. För lagerinvesteringarnas del förutses en kraftig omsvängning mellan 1983 och 1984. I takt med att efterfrågan och produktion stiger ökar också företagets behov att bygga upp såväl insats- som färdigvarulager.

Även den privata konsumtionen bör kunna öka något 1984. Den gynnsamma prisutveckling som kan uppnås vid den löneökning som antagits medför att hushållens reala inkomster kan väntas öka.

Sammantaget bör den totala produktionen, BNP, öka med ca 3% 1984. Även vid en förhållandevis god produktivitetstillväxt bör därför det underliggande sysselsättningsläget förbättras. Industrisysselsättningen bör efter flera år av kraftiga minskningar kunna öka. Den privata tjänstesektorn, med närmare 1,5 miljoner sysselsatta och därmed den sysselsättningsmässigt mest betydande sektorn i samhällsekonomin, väntas fortsätta att expandera relativt kraftigt. Även kommunerna väntas fortsätta att öka sysselsättningen.

Vad gäller den finansiella utvecklingen i ekonomin, förblir den centrala uppgiften för penning- och kreditpolitiken att begränsa den likviditetsökning osm budgetunderskotten ger upphov till. En betydande del av statens upplåningsbehov måste således täckas utanför banksystemet i företag och hushåll.

Statens upplåning har blivit så stor att en allt större del måste ske på marknaden utanför banker och försäkringsinstitut. Villkoren måste anpassas därefter. Den svenska penningmarknaden har utvecklats snabbt och staten kommer även i fortsättningen att vara en mycket stor låntagare på marknaden. Åtgärder har även vidtagits för att öka hushållens andel av budgetunderskottens finansiering och för att åstadkomma längre löptider för statsupplåningen. Här bör särskilt nämnas de förändringar som gjorts för att bredda marknaden för premieobligationer, introduktion av statskuldväxlar med 24 månaders löptid samt introduktionen av oprioriterade statsobligationer, riksobligationer, med en löptid på 3,5 år och mer. Regeringen har vidare föreslagit ett nytt sparsystem för hushållen, det s k allemansparandet, som avses bli infört den 1 april 1984 och som då skall ersätta skattesparandet.

Trots den bytesbalansförbättring som förutses uppkomma 1984, kommer alltså stora krav att ställas på den statliga utlandsupplåningen. Det kommer vidare alltför att krävas ett relativt högt ränteläge i Sverige så att en tillfredsställande privat kapitalbalans kan upprätthållas. Det innebär också att utrymmet för krediter i svenska kronor kommer att bli begränsat.

3. Nordiska ekonomiska forskningsrådet

Nordiska ekonomiska forskningsrådet har till uppgift att främja nordiskt ekonomiskt samarbete genom analyser och utredningar om det ömsesidiga ekonomiska beroendet mellan de nordiska länderna och om förutsättningarna för ett närmare ekonomiskt samarbete.

Forskningsrådet har för 1983 en budget på ca NOK 1,6 miljoner. Av detta belopp används 2/3 till att stödja forskningsprojekt. Rådet prioriterar tills vidare stabiliseringspolitiska problemställningar. Vid val av projekt som skall erhålla stöd lägger rådet stor vikt vid att resultaten skall vara av betydelse för utformningen av den ekonomiska politiken i de nordiska länderna. För närvarande pågår 17 projekt med stöd från rådet. Rådets budget för 1984 uppgår till ca NOK 1,9 miljoner.

Forskningsrådet har under 1983 arrangerat ett forskarseminarium om "Investeringspolitik i en stagnerande ekonomi". Avsikten var att identifiera intressanta forskningsprojekt på detta område. En skriftlig rapport om seminariet har utarbetats.

Forskningsrådet har också arrangerat ett seminarium om "Det teoretiska underlaget för utformning av ekonomisk politik i de nordiska länderna". Anförandena från detta seminarium kommer att publiceras i rådets årsbok. Årsboken innehåller också en mera detaljerad rapport om verksamheten. Avslutningsvis bör nämnas att rådet också beslutat medverka till en studie av valutakursändringar i de nordiska länderna (jfr nedan under avsnitt 4).

4. Arbetet i ämbetsmannakommittén för valutafrågor och finansiella frågor (NÁVF)

Genom mötena i ämbetsmannakommittén bevakas och diskuteras valutamässiga och finansiella frågor som berör dels de nordiska ländernas förhållanden sinsemellan, dels nordiska ställningstaganden till internationella spörsmål. Av särskild betydelse är behandlingen av ärenden som tas upp i IMF, där de nordiska länderna har gemensam representation såväl i direktionen som i IMF:s policyskapande organ, den sk interimskommittén. De nordiska ländernas synpunkter i dessa ärenden koordineras fortlöpande av berörda myndigheter.

I det följande redovisas viktigare uttalanden som under 1983 gjorts från nordisk sida i valutafonden. Dessutom behandlas de initiativ som tagits från de nordiska ländernas sida, framför allt i OECD, om att få till stånd en omläggning av den ekonomiska politiken i försiktigt expansiv riktning i länder med gynnsam externbalans och låg inflationstakt.

Ämbetsmannakommittén har under 1983 också ägnat en betydande del av sin tid åt utredningar om närmare nordiskt samarbete på valutaområdet. Dessa utredningar, som rör valutapolitiska konsultationer i Norden samt

harmonisering och liberalisering av de nordiska valutareglerna, behandlas under punkt c. och d. nedan. NÄVF har också, i enlighet med önskemål från Nordiska rådet, tagit initiativ till en analys av orsakerna till och effekterna av de nordiska ländernas devalveringar hösten 1982. Kommittén har kontaktat Nordiska ekonomiska forskningsrådet för att efterhöra om en sådan analys kunde ske inom ramen för den verksamhet som rådet stödjer. Rådet har beslutat att medverka till en studie och har anvisat medel för en första rapport. Rapporten skall innehålla en översikt över existerande studier i ämnet och skall dessutom identifiera vilka ytterligare utredningar som bör ske. Forskningsrådet skall också under 1984 arrangera ett seminarium med temat "Valutakursändringar i de nordiska länderna".

I detta sammanhang bör nämnas att det nordiska samarbetet på det ekonomisk-politiska området givetvis sker i många andra former än inom NÄVF:s ram. De myndigheter i de nordiska länderna som har ansvar för den ekonomiska politiken håller varandra orienterade om den ekonomiska utvecklingen och ekonomisk-politiska åtgärder. Valuta- och konjunkturproblem dryftas inom ramen för samarbetet. Överläggningar sker vid möten mellan de nordiska ländernas finans- och ekonomiministrar, mellan tjänstemän på berörda departement, samt i kontakter mellan centralbankerna.

4.1 Uttalanden i valutafonden (IMF)

Vid IMF:s årsmöte 1983, interimskommitténs möten och i det löpande arbetet i IMF kan tre huvudfrågor sägas ha stått i centrum för diskussionerna om läget i världsekonomin. Dessa tre nära sammanhängande frågor gäller hur en bestående ekonomisk återhämtning skall säkras, hur riskerna för en tilltagande protektionism skall mötas samt hur den internationella skuldskrisen skall hanteras. Särskild uppmärksamhet har som vanligt ägnats åt den ekonomiska politiken i de stora industriländerna som är av avgörande betydelse för den totala ekonomiska utvecklingen. Vidare har självfallet Valutafondens roll i det internationella samarbetet varit ett väsentligt spörsmål i överläggningarna. Från nordisk sida har man i huvudsak framfört följande synpunkter vid diskussionerna i IMF:s olika organ.

- De stora industriländerna måste spela en ledande roll i ansträngningarna att få till stånd en ekonomisk återhämtning. Några av dessa länder bör överväga en omläggning av den ekonomiska politiken i försiktigt expansiv riktning. En fortsatt konjunkturuppgång är den viktigaste förutsättningen för framsteg vad gäller minskning av arbetslösheten och hantering av skuldproblemen.
- Omläggningen av politiken måste givetvis avpassas efter varje lands speciella förhållanden. Flera stora industriländer som varit framgångsrika i inflationsbekämpningen och dessutom har en gynnsam bytesbalansutveckling förefaller dock ha utrymme för en mera expansiv politik.

- Avvägningen mellan finans- och penningpolitiska åtgärder i USA är av central betydelse för möjligheterna att få till stånd en utveckling kännetecknad av icke-inflatorisk tillväxt. I takt med att den amerikanska ekonomin närmar sig fullt kapacitetsutnyttjande bör budgetunderskottet reduceras. Detta bör kombineras med en kreditpolitik som medför lägre realräntenivå,
- Om tenderserna till protektionism inte aktivt motarbetas kan den ekonomiska återhämtningen äventyras. Protektionistiska ingripanden i syfte att lösa sysselsättningsproblem får på sikt motsatt effekt,
- Det är angeläget att de stora industriländerna stärker sitt samarbete på valutaområdet. Det finns behov av bättre samordning av valutakurspolitiken med utnyttjande av såväl marknadsinterventioner som penningpolitiska instrument,
- Utan en konjunkturuppgång blir skuldproblemen mycket svåra att bemästra. U-länderna måste dessutom ha tillträde till i-ländernas marknader samt få tillgång till tillräckliga finansiella resurser så att nödvändig anpassning kan ske i ordnade former. Valutafonden har en viktig roll att spela i denna anpassningsprocess. De nordiska länderna har förordat att IMF:s utlåningskapacitet utökas väsentligt så att den stora efterfrågan på IMF:s temporära betalningsbalansstöd kan mötas.

4.2 Initiativ från de nordiska länderna i OECD

Det nordiska samarbete som sedan länge pågått i anknytning till OECD:s verksamhet kan sägas ha intensifierats under 1983. På det ekonomisk-politiska området togs flera initiativ från de nordiska ländernas sida.

Efter förslag av Finland lade OECD-sekretariatet fram en studie om internationella överföringsmekanismer inför OECD:s ekonomisk-politiska kommittés möte i april 1984. Tanken var att denna studie skulle utgöra underlag för en omläggning av den ekonomiska politiken i riktning mot en försiktig expansion genom en koordinering av OECD-ländernas politik. Vidare anmodade Norge i ett särskilt memorandum OECD:s generalsekretärare att framlägga förslag om en gemensam ekonomisk strategi till OECD:s ministerrådsmöte i maj 1984. Målet skulle vara att få till stånd högre tillväxt och lägre arbetslöshet.

Inför OECD:s ministerrådsmöte i maj 1983 enades de nordiska finansministrarna om den gemensamma linje som skulle avspeglas i varje lands inlägg vid mötet och som bl a skulle grundas på nyssnämnda norska memorandum. Från nordisk sida skulle man understryka behovet av samarbete för att lösa de ekonomiska problemen, t. ex. genom att de OECD-länder som hade möjlighet därtill utnyttjade tillgängligt utrymme för att stödja den begynnande uppgången. I det aktuella konjunkturläget kännetecknat av stor arbetslöshet var det av särskild betydelse att återhämtningen blev hållbar.

De nordiska finansministrarna konstaterade vid sitt möte i juni 1983 att det nordiska initiativet gentemot OECD hade varit värdefullt. De nordiska länderna hade fått sina gemensamma synpunkter klart markerade. Visserligen hade man inte fått önskat gehör för en ny samordnad och differentierad tillväxtpolitik, men kommunikén från ministermötet innehöll på flera punkter klara framsteg från nordisk synpunkt. Finansministrarna var också eniga om att det kunde bli aktuellt att föreslå att OECD inkallade till ett extraordinärt finansministermöte före årets utgång. Ett sådant möte skulle aktualiseras om den internationella ekonomiska uppgången inte fick tillräcklig styrka.

4.3 Utredning om valutapolitiska konsultationer mellan de nordiska länderna

Vid ett möte i november 1982 beslöt de nordiska finansministrarna att ge NÄVF i uppdrag att utreda möjligheterna för att vidareutveckla de valutapolitiska konsultationerna mellan de nordiska länderna. Kommittén framlade en rapport i juni 1983 (NU 1983: 4).

I rapportens slutsatser konstateras att ett självständigt nordiskt valutapolitiskt samarbete, t ex i form av ett fastkurssystem mellan de nordiska valutorna, skulle förutsätta ett mycket närmare samarbete inom andra delar av den ekonomiska politiken. Vidare konstateras att formella förpliktelser om förhandskonsultationer vid kursåtgärder skulle stöta på såväl principiella som praktiska svårigheter. Alternativet till en avtalsbunden ordning är att upprätta en mera systematisk informationsprocedur. I rapporten ingår följande förslag till förbättrad informationsordning:

- övriga nordiska länder bör informeras innan beslut om mera betydande valutakursåtgärder träder i kraft,
- ett nordiskt personregister bör uppgöras för att underlätta snabb kontakt inför valutakursändringar,
- fastare former för utbyte av teknisk information om valutakurssystemen,
- generell intensifiering av informationsutbytet om valutapolitiken i etablerade samarbetsorgan,
- värdering av centralbankerna av behovet att se över det nordiska avtalet om kortfristigt valutastöd, det s k swap-avtalet.

I rapporten konstateras avslutningsvis att en grundförutsättning för stabilare valutaförhållanden i Norden är att man kan få till stånd ett stabilare internationellt valutasystem. Det är därför viktigt att de nordiska länderna på ett internationellt plan i olika former fortsätter att plädera för ett stabilare valutasystem.

Finansministrarna behandlade NÄVF:s rapport den 20 juni 1983 och instämde därvid i övervägandena i rapporten. En effektiv information i samband med att ett land planerar aktiva valutakursåtgärder skulle, enligt finansministrarna, ge övriga länder tillfälle att göra sina synpunkter gällan-

de samtidigt som berörda myndigheter fick möjlighet att beakta gemensamma nordiska hänsynstaganden. Finansministrarna uttalade vidare att de mot denna bakgrund skulle vidareutveckla sina informella ömsesidiga kontakter.

Slutligen instämde finansministrarna i förslaget om en översyn av det nordiska swap-avtalet. En sådan översyn har redan inletts av centralbankerna. Den kan väntas resultera i en väsentlig höjning av lånebeloppen i avtalet.

4.4 Tilläggsrapport om åtgärder på valutaområdet för att främja industriella samarbetsprojekt över gränserna i Norden

Vid Nordiska rådets session 1982 anmodades ministerrådet att ytterligare studera en harmonisering och liberalisering av de nordiska valutareglerna och att studera möjligheterna att införa fribelopp och förenklade administrativa rutiner, särskilt för mindre företag. NÄVF utarbetade en status-rapport om detta arbete i november 1982 för presentation vid Nordiska rådets session 1983. En slutlig tilläggsrapport framlades i juni 1983 (NU 1983: 5).

I tilläggsrapporten, som knyter an till NÄVF:s första rapport i ämnet från november 1981, behandlas vissa delar av valutareglerna mera utförligt eftersom de anses vara av särskild betydelse för industrisamarbetet. Särskild uppmärksamhet ägnas åt direkta investeringar, tillgång till kreditmarknader i och utanför Norden, upprättande av en gemensam nordisk aktiemarknad, enklare valutaregler och fribeloppssystem. Ämbetsmannakommitténs utgångspunkt är att en "harmonisering" bör sikta på att liberalisera valutareglerna och att lättnader i regleringen är viktigare än att göra det formella regelsystemet mer likartat. Mot denna bakgrund görs en genomgång i rapporten av tänkbara liberaliseringar på olika punkter. Dessutom diskuteras möjligheterna att förenkla hanteringen av regleringarna samt att förbättra informationen om regelverket.

Finansministrarna behandlade tilläggsrapporten vid ett möte den 16 november 1983. Resultatet av denna behandling framgår av ministerrådets meddelande om uppföljningen av Nordiska rådets rekommendation nr. 23/1980.

4.5 Harmonisering och förbättring av statistiken över kapitalrörelser i Norden

NÄVF har tillsatt en arbetsgrupp som fått till uppgift att studera en harmonisering och förbättring av statistiken över kapitalrörelser mellan de nordiska länderna. Gruppen, som haft fem möten under 1983, siktar på att framlägga en slutrapport under första halvåret 1984.

Gruppens arbete har hittills till stor del varit inriktat på att kartlägga skillnader mellan de enskilda ländernas investeringsstatistik. Det har där-

vid konstaterats att olika behandling av SAS i statistiskt avseende medför betydande differenser. Det har visat sig tekniskt svårt att finna en lösning på dessa problem.

Arbetsgruppen har vidare kunnat konstatera att vissa tolkningsskillnader föreligger mellan de nordiska länderna vad gäller IMF:s definitioner av direkta investeringar. Det fortsatta arbetet kommer därför att inriktas på att söka nå större samstämmighet härvidlag.

4.6 Kursutvecklingen mellan de nordiska valutorna

Under redovisningsperioden (15 oktober 1982–15 oktober 1983) har antalet beslut om kursändringar för de nordiska valutorna varit betydligt färre än under närmast föregående år.

Följande beslut har fattats under perioden:

- Den isländska kronan devalverades med 9% den 5 januari 1983.
- En kursjustering ägde rum inom EMS den 21 mars 1983 innebärande en uppskrivning av tyska marken med 5,5%, av holländska florinen med 3,5%, av danska kronan med 2,5% och av belgiska francen med 1,5% samt en nedskrivning av franska francen och italienska liran med 2,5% och av irländska pundet med 3,5%. Det samlade resultatet av kursjusteringen på den effektiva kursen för den danska kronan blev en marginell nedskrivning.
- Den isländska kronan devalverades med 14,6% den 27 maj 1983.

Vid sidan av beslut om kursjusteringar påverkas kursrelationerna mellan de nordiska valutorna av mera marknadsbestämda kursförändringar mellan huvudvalutorna, i synnerhet US dollar, tyska mark och engelska pund, som de nordiska valutorna följer i olika grad på grund av olika kursregimer. Ett sätt att illustrera dessa kursförskjutningar mellan de nordiska valutorna liksom de totala förändringarna är att använda den särskilda dragningsrätten, SDR, som räkneenhet. SDR är sammansatt av de fem internationella huvudvalutorna (US dollar, tyska mark, japanska yen, engelska pund och franska francs).

Tabell 2 nedan visar de totala kursförändringarna gentemot SDR som uppkommit genom såväl kursjusteringsbeslut som marknadsbestämda förskjutningar mellan huvudvalutorna. Under redovisningsperioden har betydande förskjutningar endast inträffat mellan den isländska kronan och övriga nordiska valutor.

I tabell 2 redovisas även kursförändringarna gentemot SDR sedan början av 1981. En jämförelse mellan de nordiska valutorna visar, vid sidan av den exceptionella utvecklingen för den isländska kronan, att de största kursförskjutningarna inträffat mellan å ena sidan den norska kronan och finska marken samt å den andra den svenska kronan. Den betydligt större deprecieringen för den svenska kronan sammanhänger primärt med de beslut om relativt stora devalveringar som togs 1981 och 1982. Det bör avslutningsvis noteras att ovannämnda utredning om valutapolitiska kon-

Tabell 2

Kursförändring (i procent) för de nordiska valutorna och vissa huvudvalutor gentemot SDR

| | Redovisningsperioden: 15 oktober 1982–15 oktober 1983 | | Perioden 1 januari 1981–15 oktober 1983 | |
|--------------------------------|---|-------|---|-------|
| Nordiska valutor gentemot SDR: | DKK | - 4,0 | DKK | -23,4 |
| | FIM | - 2,1 | FIM | -18,4 |
| | NOK | + 0,2 | NOK | -14,9 |
| | SEK | - 4,4 | SEK | -32,5 |
| | ISK | -45,2 | ISK | -73,2 |
| Huvudvalutor gentemot SDR: | USD | + 1,3 | USD | +20,0 |
| | GBP | -11,1 | GBP | -24,6 |
| | DM | - 2,7 | DM | - 9,6 |

+ = appreciering

- = depreciering

sultationer mellan de nordiska länderna innefattar en mera utförlig redogörelse för kursutvecklingen mellan de nordiska länderna sett över olika perioder.

5. Fri skipsregistrering

I juni 1982 dröftet de nordiske statsministrene bl. a. spørsmålet om fri registrering av skip i Norden som et ledd i liberaliseringen av utgående kapitalbevegelser. Etter ytterligere drøftelser i ministerrådets organer ble det ved årsskiftet 1982–83 nedsatt en ekspertgruppe for å se nærmere på saken. Ekspertgruppen avga sin rapport "Fri registrering av skip i Norden" i mai 1983. Gruppens vurderinger og konklusjoner inneholdt bl. a.:

- Den lovgivningen som valutareguleringen bygger på er ikke direkte til hinder for den aktuelle liberalisering.
- Ekspertgruppen har konstatert at praksis, når det gjelder utflagging til et annet nordisk land i form av direkte investering, er liberal i Danmark, Finland, Norge og Sverige.
- På grunnlag av de nordiske landenes internasjonale forpliktelser særlig i henhold til OECD-samarbeidet, har ekspertgruppen ikke funnet det riktig å formulere forslag til ytterligere liberalisering begrenset til Norden.
- Ekspertgruppen anbefaler at det overveies hvilke mulige generelle lempelser (primært overfor alle OECD-landene) på såvel registreringsområdet som valutaområdet som vil være av særlig betydning for samarbeidet mellom nordiske rederiselskaper. Det antas at slike generelle lempelser ikke nødvendigvis trenger å komme i konflikt med prioriterte nasjonale interesser i de respektive land.

Ministerrådets stedfortrederkomité har behandlet rapporten. Den vedtok i oktober 1983 å lade det blive undersøgt, om der er interesse og politisk mulighed for, *i relation til samtlige OECD-lande*, at søge reg-

lerne på henholdsvis skibsregistreringsområdet og valutaområdet harmoniseret (i liberaliserende retning); overvejelserne om sådanne generelle ordninger vil i givet fald, om ønsket, kunne koncentrerer om forhold, som i praksis må formodes at være af særlig betydning i den inter-nordiske sammenhæng.

Arbeidet med denne supplerende rapport vil bli igangsatt før utgangen av 1983.

Kapitel XIV

Industripolitik

1. Översynen av det nordiska industripolitiska samarbetet

Nordiska ministerrådet (industriministrarna) enades den 9 februari 1982 om en arbetsplan för översyn av det nordiska industripolitiska samarbetet. Planen överlämnades till Nordiska rådet för kännedom och presenterades vid sessionen 1982 i Helsingfors.

Enligt planen, som var formulerad som ett antal uppdrag till dåvarande Nordiska ämbetsmannakommittén för industri- och energipolitik, förut-sattes en första avrapportering av arbetet före utgången av januari 1983. Ämbetsmannakommitténs första rapport om sitt arbete med att följa upp arbetsplanen behandlades vid ministerrådets (industriministrarnas) möte den 18 januari 1983. Kommitténs rapport bifogades även Nordiska ministerrådets årsberättelse 1983.

När det gällde tidshorisonten för arbetet med planen, konstaterade ämbetsmannakommittén i rapporten att åtskilliga av uppdragen var av långsiktig eller kontinuerlig karaktär. Kommittén har dock varit inställd på att presentera en sammanfattande rapport över arbetet med planen under hösten 1983. I det följande återges kommitténs rapport som Nordiska ministerrådet (industriministrarna) antog vid sitt möte den 27 oktober 1983. Förutom arbetet med de specifika uppgifter och frågor som angavs i arbetsplanen redovisas också vissa frågor som ej återfinns i arbetsplanen men som under det gångna året aktualiserats på det industripolitiska samarbetsområde. Slutligen redovisas uppgifter om verksamheten under 1983 inom Nordiska Industrifonden, NORDTEST, projektet "Geologiskt samarbete på Nordkalotten" samt inom Nordisk industrialiseringsfond för Island svensk-norska fonden för individuellt samarbete.

1.1 Teknisk FoU

I arbetsplanen framhålls vikten av ett fortsatt intensivt nordiskt samarbete när det gäller teknisk forskning och utveckling. Nordiska Industrifondens och NORDFORSK:s roller i detta sammanhang betonas. Det understryks att fonden måste ges ökade resurser för att dess roll som initiativtagare och katalysator i det nordiska tekniska FoU-samarbetet till fullo skall kunna utnyttjas.

Vidare framhålls vikten av att effektivisera utnyttjandet av de existerande organen och att resultaten av FoU-projekt förs vidare till produktutveckling och industriellt utnyttjande i nordiskt sammanhang.

För att få igång detta arbete anförtrodde ämbetsmannakommittén åt en särskild arbetsgrupp att i kontakt med de nationella organen för främjande av teknisk FoU att föreslå lämpliga åtgärder på detta samarbetsområde.

Arbetsgruppens rapport kommer inom kort att ges ut som en Nord-publication.

I rapporten redogörs för de nationella och nordiska FoU-stödande systemen och diskuteras ingående olika möjligheter, former och områden för samarbete.

Rapporten utmynnar i ett antal prioriterade förslag som sammantagna kan ses som ett teknologipolitiskt samarbetsprogram. Förslagen avser dels åtgärder som syftar till att stimulera samarbetet mellan nationella organ med ansvar för teknisk forskning och utveckling dels uppgifter av väsentlig betydelse i detta samarbete, formulerade som skisser till projekt/program som snabbt kan igångsättas. Det föreslås att Nordiska ministerrådet fattar principbeslut om igångsättandet av ett samarbetsprogram efter dessa riktlinjer.

Arbetsgruppen konstaterar inledningsvis att ett utbyggt direkt samarbete mellan nationellt ansvariga organ utgör basen för ett ökat nordiskt FoU-samarbete. Det förutsätts därför att de nationellt ansvariga organen fortsätter att bygga ut och förstärka sina direkta kontakter, i syfte att få till stånd en koordinering av de nationella FoU-program.

Som en prioriterad uppgift i detta sammanhang framhålls en genomgång av samordningsmöjligheterna beträffande nationella kollektiva forskningsprogram inom olika bransch- och teknikområden. NORDFORSK och Nordisk Industrifond föreslås medverka i detta arbete.

Med utgångspunkt i ett vidgat och fördjupat samarbete mellan de nationellt ansvariga organen föreslås vidare att Nordisk Industrifond och NORDFORSK får i uppdrag att i samråd med dessa organ och industrin i Norden utvälja och formulera förslag till ett antal större samarbetsprojekt eller samarbetsområden av betydelse för nordisk industri. Inom följande områden bedöms möjligheter till konkret samarbete finnas.

- Datateknologi
- Materialteknologi
- Produktionsteknik i verkstadsindustrin
- Bioteknik och biologisk processteknik
- Arktisk teknik
- Energiteknik

Ifråga om det datateknologiska området föreligger ett förslag till ett nordiskt FoU-samarbetsprogram från den särskilda styrgrupp som ministerrådet (samarbetsministrarna) tillsatt för att konkretisera ministerrådets förslag från hösten 1982 om att utarbeta en handlingsplan på datateknologiområdet. I detta förslag tas sikte på att Nordisk Industrifond och NORDFORSK får ansvaret att administrera programmet; (jfr. ovan i inledningskapitlets avsnitt 5a)).

Vid sidan av ovannämnda huvudförslag lämnar arbetsgruppen också vissa andra förslag som särskilt tar sikte på att tillvarata de fördelar som ett nordiskt samarbete kan erbjuda i form av bättre utnyttjande av de resurser

som satsas i de nordiska länderna på bl. a. stöd till industrins informationsförsörjning och kompetenshöjande åtgärder i industrin och i tekniska FoU-miljöer. Det föreslås sålunda att ett nordiskt system för teknisk vidareutbildning prövas under en period på minst tre år. Systemet avser utbildning av industriforskare och innebär samverkan mellan en industri i ett nordiskt land och minst en teknisk högskola i annat nordiskt land. Systemet föreslås huvudsakligen finansieras över den nordiska budgeten genom Nordisk Industrifond.

För att uppnå större volymer och därmed en större stimulans effekt i samband med offentliga utvecklingskontrakt föreslår arbetsgruppen att ansvariga myndigheter och organisationer, när förutsättningar föreligger, samordnar det specifiktionsarbete som kan vara aktuellt. (Möjligheterna till samarbete om offentliga inköp mer generellt har nyligen diskuterats mellan länderna och även i ämbetsmannakommittén för industripolitik. Kommitténs synpunkter i detta sammanhang redovisas längre fram under 1.8.2 Offentliga inköp.)

När det gäller bevakning av den tekniska utvecklingen utanför Norden, föreslås att de för teknikbevakning nationellt ansvariga organen uppmanas att utvidga och förstärka sitt redan pågående samarbete. Ett utbyggt samarbete bör i första hand ta sikte på att göra det möjligt för de nationella tekniska attachéerna på fältet att ta på sig uppdrag från övriga nordiska länder samt att även rapportera om den tekniska utvecklingen i det aktuella stationeringslandet till övriga nordiska länder.

När det gäller särskilt de små och medelstora företagen informationsförsörjning föreslås att de regionala stöd- och rådgivande organ som finns i de nordiska länderna påbörjar ett erfarenhetsutbyte varvid även framtida samarbetsmöjligheter diskuteras. Det bör särskilt övervägas hur dessa organ kan medverka till att väletablerade företag med tillväxtpotentialer även kan få kontakt med relevant teknisk kompetens i andra nordiska länder.

Arbetsgruppen föreslår också i detta sammanhang att Nordinfo uppmanas att i samarbete med experter på små- och mellanstora företags informationsbehov utveckla system för teknisk informationsförmedling till sådana företag.

Slutligen föreslås en förstärkning av det samarbete som sedan flera år pågått inom ramen för den nordiska tekniska rektorsmötet. Mellan de tekniska högskolorna har ett antal samarbetsformer diskuterats. Det har härvid rått enighet om att prioritera specialisering i den högre tekniska grundutbildningen genom avslutande specialiseringsår vid institution i annat nordiskt land än hemlandet. Ett program för detta ändamålet har utarbetats. Detta program bör enligt arbetsgruppens uppfattning snarast inledas.

I rapporten framhåller arbetsgruppen att den i sitt arbete har konstaterat och fått bekräftat att det finns en stor outnyttjad potential i det nordiska

tekniska FoU-samarbetet. För att effektivt kunna utnyttja denna potential krävs såväl en ökning som en viss omfördelning och en viss bindning till preciserade ändamål av de resurser som satsas.

Huvuddelen av de medel som kan komma att behövas, om de förslag gruppen prioriterat skall realiseras, torde få framskaffas nationellt. För att täcka särskilda samarbetskostnader, liksom nödvändiga kostnader för identifiering och initiering av samarbetsprogram och -projekt, bör dock ökade medel ställas till förfogande över de nordiska budgetarna.

Arbetsgruppen utgår ifrån, att dessa ökade medel kanaliseras genom redan befintliga nordiska organ. För flertalet nya eller ökade aktiviteter som föreslås anser gruppen att Nordisk Industrifond bör tilldelas ansvaret att förvalta och fördela medlen som anslås över ministerrådets budgetar. I övrigt bör de nordiska medlen kunna kanaliseras genom ministerrådets projektbudgetar.

Arbetsgruppen har vid sin uppskattning av det samlade behovet av särskilda medel för förslagets realiserande beaktat det förslag till ökad budget för perioden 1985-87 som Nordisk Industrifonds styrelse beslutat avge till Nordiska ministerrådet. Arbetsgruppen bedömer det angeläget att fonden, som ett led i ett vidgat nordiskt tekniskt samarbete, får den begärda ökningen av sina resurser.

NORDFORSK förutses också, som de nationella tekniska FoU-organens samarbetsorganisation, få en större roll. Man finner det därför naturligt att NORDFORSK ges en stabilare ekonomisk bas. Kostnader för mer speciella uppgifter eller projekt som NORDFORSK engageras för, bör å andra sidan täckas genom beviljningar främst från Nordisk Industrifond.

Det understryks att de förslag som redovisats bör ses i ett längre perspektiv. Vissa aktiviteter som gruppen föreslår igångsatta kan sålunda först på sikt resultera i konkreta projektförslag. De totala kostnaderna för sådana eventuella projekt kan därför i dag ej förutses, ej heller andelen nordisk kontra nationell finansiering eller andelen offentlig kontra privat finansiering.

Det medelsbehov över de nordiska budgetarna för genomförande av de föreslagna aktiviteterna som nu kan uppskattas uppgår till ca 10 milj. SEK 1985, 14 milj. SEK 1986 och 15 milj. SEK 1987 (alla belopp i 1983 års penningvärde).

Arbetsgruppen föreslår till sist att ämbetsmannakommittén för industripolitik ges i uppdrag att utvärdera det föreslagna samarbetsprogrammet om 2 år. Nordisk Industrifond och NORDFORSK förutsättes kunna medverka vid en sådan utvärdering.

1.2 Nordisk Industrifond

Nordisk Industrifond började sin verksamhet den 1 juli 1973. I samband med att fonden från och med 1979 infördes på ministerrådets allmänna budget fastställdes följande inriktning av verksamheten.

Fonden har till syfte att stödja ett mera effektivt utnyttjande av nordiska resurser för teknologi och industriell utveckling. Fonden skall även i fortsättningen lägga stor vikt vid att stimulera teknologiskt samarbete mellan nordiska företag. Fondens verksamhet bör därvid inriktas på att stödja dels tekniska utvecklingsprojekt mellan ett fåtal industrier, dels bransch- eller teknik-inriktade projekt som avser att lösa problem av central betydelse för viss industrisektor.

Utöver den industriellt inriktade verksamheten skall fonden fortsatt ansvara för FoU-samarbete inom de sektorer av energiområdet där nordisk samverkan ej tillvaratas av andra organ.

Fonden har för verksamheten 1983 tillförts 30 milj. SEK. Utöver detta har fonden haft möjlighet att påtaga sig fleråriga förpliktelser för de närmaste åren inom av Ministerrådet fastställda ekonomiska ramar. För verksamheten 1984 har Ministerrådet beslutat att fonden skall tillföras 35 milj.

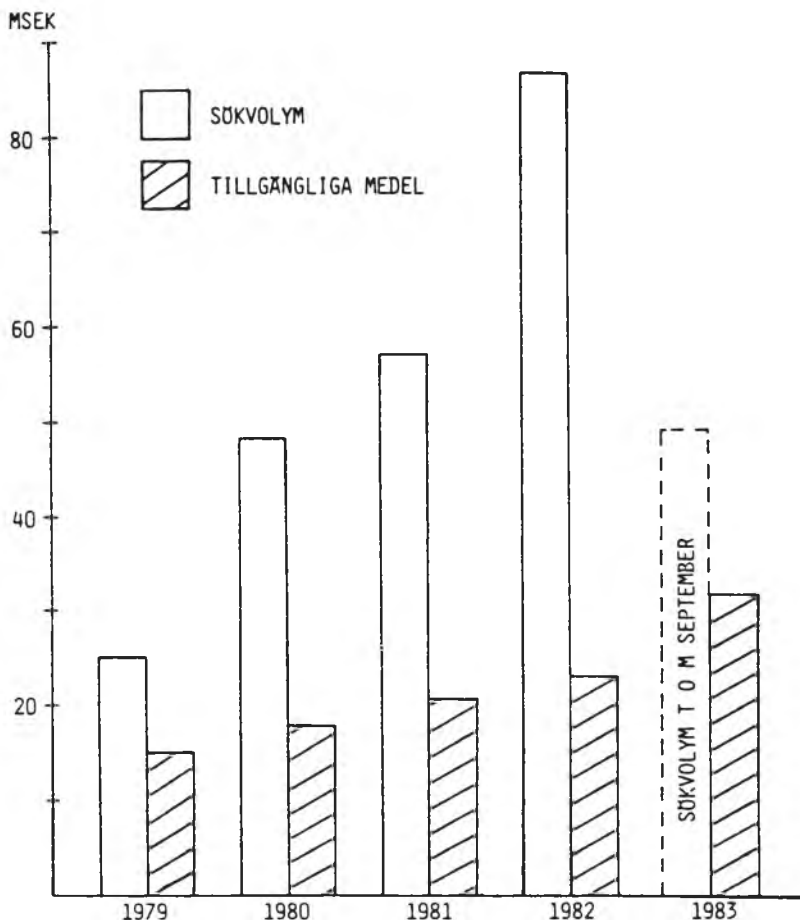

SÖKVOLYM OCH TILLGÄNGLIGA MEDEL 1979 - 1983

SEK och i sin budgetframställning avseende 1985 föreslår fondens styrelse att fonden för detta verksamhetsår tillförs 45 milj. SEK.

Av nedanstående diagram framgår att efterfrågan på fondens medel är stor. Den kraftiga uppgången 1982 hänger samman med fondens initiativ på elektronikområdet. Denna stora efterfrågan på fondens medel har medfört att fonden i ökande grad utnyttjat sina möjligheter att ingå fleråriga förpliktelser. Per den 1 oktober 1983 har fonden således beviljat och reserverat totalt ca 40 milj. SEK för perioden 1983-1986. I dessa beviljningar ingår fyra lån för vilka formella låneavtal vid denna tidpunkt ännu ej var under-tecknade.

Data- och elektronikområdet har under 1983 fortsatt erhållit betydande stöd från fonden. Inom CAD/CAM-området har en av de viktigaste satsningarna varit att stödja implementeringen av resultaten av projektet "Geometrisk produktmodeller" i industrin. Projektet, vars resultat är programmoduler för geometrisk beskrivning av mekaniska produkter, har väckt stort industriellt intresse och flera företag i Norden vill använda sig av resultaten vid framtagandet av kundspecifierade applikationer. Ett annat projekt på området omfattar studier av CAD/CAM-systems användbarhet för svetsade konstruktioner och svetsningsprocessens speciella krav på systemen.

Som direkt följd av ett av fonden anordnat seminarium på elektronikområdet 1981 har fonden stött två kunskapsuppbyggande projekt som berör nya processer, ett samarbetsprojekt mellan institut vilket berör kombination mellan högspänningsanaloga komponenter och integrerad injektionslogik. Ytterligare två projekt har till syfte att automatisera, förenkla och kostnadsreducera elektroniska produkters testning.

På energiforskningsområdet ger fonden stöd till energibesparing i industrin, bl a till ett projekt inom textilbranschen som berör energianvändningen i torkprocessen och till ett projekt där man strävar till att minimera oljekonsumtionen i olika processsteg inom fiskerinäringen. I syfte att spara energi och i vissa fall producera energi stöder fonden projekt som studerar införandet av anaeroba processer vid rening av avloppsvatten och behandling av gödsel.

Fonden har under åren finansiellt medverkat i ett flertal projekt som berör massa- och pappersområdet. Ett ur fondens synpunkt mycket intressant projekt genomförs för närvarande på massaområdet i samarbete mellan ett tiotal stora industrier i Finland, Norge och Sverige. Projektet syftar till att utgående från en mindre förädlad viskosmassa av nordiska träslag tillverka billigare viskos och därmed en billigare och mera konkurrenskraftig viskosfiber. Detta förväntas kunna uppnås genom nya kemiska tillsatser och mindre processförändringar i massa- och viskosfabrikerna. Textilfiberkonsumtionen i världen är stor och användningen av konstfibrer konkurrerar med användningen av naturfibrer.

På kemiteknikens område förväntas så kallade högtrycksseparationsmetoder få en växande betydelse, främst inom livsmedels- och läkemedelsindustrin och den petrokemiska industrin. Fonden har nyligen beslutat att finansiellt stödja ett projekt vars målsättning är att utveckla nya metoder för extraktion vid höga tryck som har förutsättningar att kunna användas i industriellt intressanta processer. Exempel på sådana processer är separation av vegetabiliska oljor och fetter, separation av kolväten från katalysatoravfall och borrhärdar samt extraktion av aromämnen ur bär.

Inom byggområdet pågår bland annat projekt rörande lagning och skydd av betong/betongkonstruktioner, utveckling av extremt lätt pimpstenbetong, av asbestfri byggnadsplatta och av byggelementsystem.

För att kunna värdera effekten av fondens FoU-stödande verksamhet påbörjades hösten 1982 en uppföljning av de projekt som beviljades stöd under fondens första verksamhetsår. Man har hittills gått igenom de första 100 projektförslagen, som alla kom in under fondens två första verksamhetsår. Totalt 38 projekt genomfördes, varav tre fick riskvilliga lån och 35 beviljades bidrag.

Alla de tre låneprojekten gav tekniskt sett mycket lyckade resultat. Ett av lånen är till fullo återbetalt och ett är delvis återbetalt. För det tredje projektet ändrades marknadsförutsättningen under projektets gång på sådant sätt att parterna ansåg att det ej var lönsamt att gå vidare till investering för produktion, varför detta lån har avskrivits.

Av de 35 genomförda bidragsprojekten var 17 bransch- eller teknikinriktade projekt, tio standardiseringsprojekt, två avsåg NORDTESTS:s verksamhet och sex utgjorde utredningar eller seminarier.

Då det gäller de bransch- eller teknikinriktade projekten har man försökt utvärdera i vilken utsträckning de kommit till industriell nytta och om de lett till fortsatt samarbete. För de 17 aktuella bransch- och teknikinriktade projekten har framkommit att de tekniska resultaten varit lyckade i tolv fall som också lett till fortsatt samarbete. Tre projekt som var tekniskt lyckade har ej lett till fortsatt samarbete. I ett projekt var det tekniska resultatet ej lyckat men man har ändå fortsatt samarbetet. I ett projekt slutligen var det tekniska resultatet ej lyckat och samarbetet har avbrutits.

Fonden kommer att fortsätta med en utförligare analys, där man för vissa projekt mer konkret försöker värdera vilken industriell effekt projekten haft. Denna utvärdering avses genomföras under 1983 och publiceras i styrelsens verksamhetsberättelse för 1983.

1.3 Åtgärder för att underlätta industriellt samarbete och företagsetableringar över gränserna i Norden

På basen av en rekommendation från Nordiska rådet (rek. nr. 23/1980) satte ämbetsmannakommittén för industri- och energipolitik år 1981 igång ett utredningsarbete med syfte att kartlägga de nordiska ländernas etabler-

ringslagstiftning och att identifiera eventuella hinder för industriellt samarbete över gränserna i Norden på detta område. Detta arbete redovisades i en rapport bifogad ministerrådets meddelande den 10 december 1981 om uppföljningen rekommendationen.

Då de nordiska industriministrarna i februari 1982 fastställde arbetsplanen för översyn av det nordiska industripolitiska samarbetet gavs ämbetsmannkommittén på det här aktuella området i uppgift att "verka för att lättnader i gällande bestämmelser i de nordiska länderna genomförs, där detta är möjligt inom ramen för de nordiska ländernas ekonomiska politik och internationella åtaganden för att ge nordiska industriella projekt bättre förutsättningar när det gäller investeringar, etablering och tillgång till kapitalmarknaderna i de nordiska länderna".

Ämbetsmannakommittén har fullföljt denna uppgift genom en systematisk analys av möjligheterna att införa lättnader i eller liberalisera nationella bestämmelser vad gäller rätten till etablering för nordiska medborgare och företag i de nordiska länderna. Hänsyn har härvid tagits till de gränser ländernas internationella åtaganden sätter upp för möjligheterna till nordisk preferensbehandling. Kommittén har även inom ramen för sitt arbete behandlat det förslag om en gemensam nordisk aktiemarknad som de nordiska industriförbunden hösten 1982 presenterade för Nordiska Ministerrådet. En närmare redogörelse för de åtgärder som hittills vidtagits inom ramen för kommitténs arbete på detta område samt kommitténs överväganden och förslag lämnas i en särskild rapport som bifogas denna årsberättelse (bilaga 5).

I rapporten framhålls följande. På grundval av kommitténs rapport om arbetet dittills beslöt ministerrådet (industriministrarna) vid sitt möte i januari 1983 att nordiska medborgare, som flyttar till ett nordiskt land, i princip bör likställas med landets egna medborgare när det gäller rätten att driva självständig industri eller hantverksnäring, att förvärva fastighet för eget bostads- eller för näringsändamål och att stifta, vara verkställande direktör eller ingå i styrelsen för aktiebolag. Beslutet innebär, att vissa förändringar är nödvändiga i nationell lagstiftning i Finland, Island, Norge och Sverige.

I de berörda länderna pågår för närvarande arbete för att få igång de nödvändiga lagstiftningsändringarna. Det siktas härvid på att förändringarna, under förutsättning att pågående nationella utredningar så medger, skall kunna genomföras under våren 1984.

Kommittén har också behandlat frågan om en generell liberalisering i fråga om tillämpning av gällande etableringslagstiftning i de nordiska länderna. Lagstiftning, som innebär att särskilt tillstånd krävs för att ett utlandsägt företag skall kunna etablera sig eller överta ett inhemskt företag finns i Finland, Island, Norge och Sverige. Kommittén konstaterar, att denna lagstiftning på grund av en synnerligen liberal tillämpning inte utgör ett större hinder för industriellt samarbete över gränserna i Norden. Trots

detta kan lagstiftningen i vissa fall innebära ett osäkerhetsmoment i anslutning till planer på gränsöverskridande etablering i Norden.

Kommittén har kommit till slutsatsen, att en samfällid nordisk liberalisering till förmån för nordiska företag, så att dessa helt skulle befrias från nu gällande tillståndsplikt, i nuvarande läge ej synes möjlig. Denna slutsats baserar sig främst på näringspolitiska intressen i de enskilda nordiska länderna samt på ländernas internationella förpliktelser, främst OECD:s kapitalkod.

Utan hinder av näringspolitiska överväganden och gällande lagstiftning i respektive nordiska länder, är det emellertid enligt kommitténs mening möjligt att tillämpa ett generellt sett enklare förfarande för prövning av ärenden beträffande tillstånd till etablering, fastighetsförvärv eller övertagande.

Ett sätt skulle t.ex. kunna vara att införa regler som innebär att de tillståndsprövande myndigheterna ålades att inom en viss kortare tid ta ställning till och meddela sökanden huruvida man bedömer att ärendet skulle behöva bli föremål för ytterligare utredning. I annat fall skulle tillstånd ges automatiskt, i förekommande fall med sedvanliga villkor. Med ett sådant förfarande skulle enligt kommitténs mening vissa tillståndsfrågor kunna avgöras betydligt snabbare och enklare än f.n. Kommittén avser att vidare diskutera dessa möjligheter.

I detta sammanhang kan nämnas att man i vissa nordiska länder inom ramen för pågående utredningsarbete f.n. studerar möjligheterna att höja de gränser för utländska aktieinnehav som utlöser tillståndsplikt.

När det gäller sådana internationella åtaganden som kan lägga hinder i vägen för en nordisk preferensbehandling i detta hänseende, vill kommittén erinra om att OECDs kapitalkod har varit föremål för översyn. Denna kommer att leda till en ändring av kodens tillämpningsområde på så sätt att sådana etableringsrättsliga bestämmelser eller villkor, som innebär att utländska direktinvesteringar hindras eller försvåras, också omfattas av liberaliseringsåtagandena enligt koden.

Kommittén har tillsammans med ämbetsmannakommittén för valuta- och finansiella frågor som tidigare nämnts behandlat de nordiska industriförbundens förslag om en gemensam nordisk aktiemarknad. Kommittén har därvid kommit fram till att en gemensam aktiemarknad för nordiska företag i enlighet med förbundens förslag knappast är förenlig med de nordiska ländernas åtaganden i OECD. Kommittén anser dock, att förslaget grundtanke om en ökad nordisk ägarintegration i börsnoterade företag i Norden bör ytterligare studeras, särskilt i vad gäller emissioner av större aktieposter på de nationella nordiska aktiemarknaderna.

1.4 Branschpolitik

I arbetsplanen angav Nordiska ministerrådet (industriministrarna) mot bakgrund av de allmänna förutsättningar som gäller för det nordiska indu-

stripolitiska samarbetet, att man ansåg att förutsättningarna för en gemensam nordisk branshpolitik var begränsade, i synnerhet när en sådan politik avser industripolitiska åtgärder avsedda att påverka situationen i stagnerade branscher. I sitt svar på en fråga i detta sammanhang vid Nordiska rådets session 1983 bekräftade dåvarande ordföranden i Nordiska ministerrådet (industriministrarna) statsrådet Jens Halvard Bratz denna ståndpunkt och pekade på att en sådan gemensam politik skulle kräva enighet om fördelningen av strukturändringarnas negativa effekter mellan de nordiska länderna. I svaret påpekades dock, liksom i arbetsplanen, att samarbetsförutsättningarna är annorlunda när det gäller offensiva branschriktade åtgärder. Ett nordiskt samarbete i detta syfte kan sålunda vara ändamålsenligt beträffande branscher där resursbehovet kan vara för stort för att kunna tillgodoses inom ett enskilt land, där de nationella företagsenheterna är för små för att var för sig kunna nå nödvändig internationell konkurrenskraft eller där ett ökat nordiskt samarbete kan bredda marknadsbasen. Ett sådant offensivt samarbete torde huvudsakligen vara aktuellt inom kapital och teknikintensiva branscher.

Kommittén har i enlighet med uppdraget i arbetsplanen diskuterat, i samråd med bl. a. de nordiska näringslivs- och fackliga organisationerna, vilka former som kan vara lämpliga för ett sådant mer offensivt branschpolitiskt samarbete.

Enighet har nåtts om att eventuella åtgärder måste diskuteras på branschnivå och bygga på samstämmighet mellan berörda företag och övriga berörda parter.

Kommittén vill i övrigt erinra om att man i enlighet med ministerrådets beslut nationellt har att löpande överväga hur en relevant nordisk bakgrund kan redovisas i förekommande nationella utredningar med branschpolitiskt syfte.

1.5 Småföretagsfrågor

Enligt arbetsplanen bör kommittén fortlöpande utväxla information om utvecklingen av den nationella småföretagspolitiken, pröva idéer och förslag om nordiska samarbetsåtgärder och särskilt uppmärksamma de små och medelstora småföretagens möjligheter att tillgodogöra sig Norden som hemmamärknad.

Kommittén konstaterar att småföretagspolitiken är en prioriterad men också integrerad del av den nationella industripolitiken i varje nordiskt land. De åtgärder som vidtagits nationellt tar sikte på denna företagskategoris speciella behov av stöd för bla. kapitalförsörjning, marknadsinformation, exportansträngningar, tekniskt kunnande m. m.

Några ytterligare angelägna behov av, på centralt statligt håll beslutade, särskilda nordiska stödordningar torde mot denna bakgrund vara svårt att finna och har ej heller påvisats från småföretagens egen sida.

Inom ramen för det löpande samarbetet på det industripolitiska området på såväl regional nivå som på centralnivå, i tex kommitténs eller industrifondens verksamhet, tas dock regelmässigt särskild hänsyn tas till de önskemål eller behov som kan finnas inom den små- eller medelstora industrin i Norden.

Som ett exempel härpå kan nämnas det utredningsarbete som, i linje med Nordiska rådets rekommendation nr. 19/82 angående nordiska underleveranser, på uppdrag av kommittén utförts under 1983 av Statens industriverk i Stockholm. Detta utredningsarbete har redovisats i rapporten "Ökade underleveranser i Norden" (publicerad i Nord-serien). I rapporten framhålls att det som ur den små- och medelstora industrins synvinkel framstår som mest angeläget att vidta i nordiskt samarbete, främst är sådana generella åtgärder som kan påverka det kommersiella intresset för de nordiska ländernas marknader bla. spridning av information om de olika marknaderna och undanröjande av tekniska och andra handelshinder i Norden.

När det gäller marknadsinformationen framhålls att den databaserade underleverantörsbörs som på svenskt initiativ, planeras mellan de verkstadsmekaniska branschorganisationerna kan komma att bli ett verksamt hjälpmedel, vid sidan av mer traditionella metoder som mässor och branschträffar. Denna uppfattning styrks av de synpunkter som redovisats i remissbehandlingen av rapporten, där även möjligheterna till nordiskt samarbete på utbildningsområdet framhävs. Remissinstanserna bekräftar dock den stora betydelsen av generella åtgärder som positivt kan påverka de kommersiella förutsättningarna att utnyttja Norden som hemmamarknad. I flera fall pekar man också på det värde stora gemensamma projekt kan ha för att utveckla underleverantörernas kompetens och marknads-känedom.

1.6 Multinationella företag

Efter initiativ från Nordiska rådet (rek. nr. 25/1974) presenterades 1979 en nordisk utredning om multinationella företags (MNF) roll i de nordiska ländernas ekonomi (NU A 1979: 19) Ministerrådet fann att vissa kompletteringar i framför allt ekonomiskt avseende borde göras. Ett kompletterande utredningsarbete rörande de samhällsekonomiska effekterna av MNF genomfördes under 1982 på uppdrag av ämbetsmannakommittén av Industriekonomisk Institut i Bergen. Efter sin behandling av rapporten vid mötet i januari 1983 ansåg ministerrådet att den måste anses fylla behovet av kompletterande material och att den tillsammans med tidigare presenterade utredningsresultat utgjorde svar på Nordiska rådets rekommendation. Det rådde enighet om att utredaren skulle få i uppdrag att under ämbetsmannakommitténs ledning fortsätta med att redovisa redan insamlade och lagrade, men ej bearbetade och publicerade, data. Vidare rådde enighet om att rekommendera, att berörda organ i respektive land överväger möjlighe-

terna att komplettera och modifiera den nationella MNF-statistiken, så att större jämförbarhet uppnås mellan de nordiska länderna.

Då det senare visade sig att utredaren inte hade möjlighet att fortsätta utredningsarbetet på angivet sätt, etablerade ämbetsmannakommittén kontakt med Nordisk Statistisk Sekretariat, som accepterade att driva saken vidare genom Nordiska utskottet för näringstatistik. Arbetet med att förbättra informationsunderlaget för en bedömning av MNF:s verksamhet i de nordiska länderna torde få bedrivas långsiktigt men kommer att fortlöpande bevakas av ämbetsmannakommittén.

Det utskott under ämbetsmannakommittén som hanterar MNF-frågor har koncentrerat sitt arbete på att övervaka det ovan nämnda utredningsarbetet och fortlöpande försett utredaren med vägledande synpunkter. Utskottet har också diskuterat de nordiska ländernas hållning i en rad internationella förhandlingar om MNF. I det senare hänseendet har emellertid nordiskt samråd i omedelbar anslutning till och under dessa förhandlingar mellan de för respektive förhandling utsedda länderrepresentanterna befunnits utgöra en mera ändamålsenlig ordning. I utskottets mandat ligger också att behandla konkreta problem hänförliga till MNF, som kan uppstå i ett eller flera nordiska länder. Hittills har inget land anhängiggjort någon dylik fråga. Inte heller under det samråd som ägt rum mellan ämbetsmannakommittén och företrädare för näringslivsorganisationer och fackliga organ har preciserade synpunkter framförts rörande någon sådan fråga. Enligt ämbetsmannakommitténs uppfattning är förklaringen härtill att flertalet dylika frågor i första hand berör ett begränsat antal nordiska länder och är av sådan karaktär, att de lämpligast hanteras genom informella konsultationer mellan de berörda länderna.

1.7 Exportkreditsubventioner och andra statliga stödordningar

1.7.1. Exportkreditsubventioner i handeln mellan de nordiska länderna.

I arbetsplanen uppdrogs åt ämbetsmannakommittén att studera möjligheterna att begränsa eller avskaffa användningen av statsstödda exportkrediter i den internordiska handeln med beaktande av att de nordiska industriernas konkurrenskraft på den nordiska marknaden inte får minska i förhållande till leveranser från icke nordiska länder.

Genomförandet och den närmare inriktningen av detta uppdrag diskuterades i kommittén vid flera tillfällen under 1982 bl. a. i ljuset av de s. k. consensus-förhandlingarna i OECD under detta år. På grund av att det bl. a. visade sig önskvärt att dra in handelspolitiska intressen i de övervägandena föreslog kommittén i oktober 1982 för samarbetsministrarna, att en tvärministeriell arbetsgrupp, vid behov förstärkt med experter från nationella exportkreditorgan, skulle tillsättas för uppgiften. Arbetsgruppen tillsattes genom beslut av samarbetsministrarna den 10 november 1982 och lade fram sin rapport den 5 september 1983.

Av rapporten framgår att arbetsgruppen är enig om att tekniska möjligheter att utarbeta ett system med marknadsmässiga referensräntor som skulle kunna tillämpas på exportkrediter i den internordiska handeln finns. Dessa räntor skulle ligga på rent marknadsmässig nivå. Arbetsgruppen är emellertid också enig om att en överenskommelse inom OECD's konsensusgrupp att slopa statsstödda exportkrediter över huvud taget i handeln mellan i-länder skulle vara att föredra. Finland har anfört att en överenskommelse rörande minimiräntor utanför konsensus-avtalet, i en så liten gruppering av länder som den nordiska kretsen, knappast är ändamålsenlig med det nuvarande internationella ränteläget.

En annan invändning har rests av Danmark och Finland som anser att fartyskrediter inte kan ingå i en eventuell överenskommelse, eftersom det förekommer så många andra typer av direkt statsstöd till varven i vissa nordiska länder. Vidare anses från dansk sida, att en förutsättning för en överenskommelse är att de s. k. hemmatchningsmöjligheterna i de andra nordiska länderna avskaffas. Danmark har vidare hävdad att en tillämpning av referensräntor förutsätter mera öppna nordiska kapitalmarknader. Danmark har slutligen framhållit att ingången av en överenskommelse av detta slag för Danmarks del kräver diskussioner med EG-kommissionen.

Det kan sålunda konstateras att det f. n. ej synes föreligga förutsättningar att tillämpa den av arbetsgruppen föreslagna lösningen. Ämbetsmannakommittén för industripolitik är dock enig om att det finns anledning för de nordiska länderna att fortsätta att diskutera förutsättningarna för en nedtrappning eller avskaffande av exportkreditsubventioner i den internordiska handeln, med beaktande av bl. a. eventuella resultat i konsensus-förhandlingarna. Regelbundna kontakter mellan de berörda personerna i de nordiska länderna är därför etablerade med sikte på att genomföra sådana diskussioner.

1.7.2 *Andra statliga stödordningar*

Samtidigt med att Nordiska ministerrådet (samarbetsministrarna) beslutade om tillsättande av arbetsgruppen rörande exportkreditsubventioner i den internordiska handeln enades man också om att diskutera andra nationella statliga stödåtgärder och deras möjliga konkurrensförvridande effekt i den internordiska handeln. Det rådde enighet om att avvakta med en sådan diskussion till arbetet med exportkreditsubventionsfrågan var avslutat.

Inom ministerrådets ram har vid flera tillfällen under 1983 diskuterats uppföljningen av detta beslut. Olika förslag om såväl formerna som innehållet i ministerrådets arbete med denna fråga har härvid framförts. Vid ministerrådets (industriministrarna) möte den 27 oktober 1983 blev man eniga om att en analys av nationella statliga stödåtgärder är angelägen, och beslutade därför att ge ämbetsmannakommittén för industripolitik i uppdrag att i samverkan med övriga berörda ämbetsmannakommittéer analy-

sera eventuella problem i anslutning till statsstöd till industrin. Analysen bör primärt avse driftsstöd med industripolitiskt syfte som kan ha väsentligt snedvridande effekt på handelsströmmarna och det industriella samarbetet i Norden. Det tillkommer ämbetsmannakommittén för industripolitik att inom ramen för sitt mandat närmare identifiera och definiera de stödordningar som skall analyseras. I ljuset av den företagna analysen bör kommittén föra vidare sina diskussioner, bl. a. med syfte att förbättra informationsunderlaget för bedömningen av de med sådana stödåtgärder förenade effekterna.

Detta beslut blev godkänt av ministerrådet (samarbetsministrarna) den 30 november 1983.

1.8 Resurspolitik

I arbetsplanen slås fast att en för alla nordiska länder gemensam nordisk strategi på resurspolitikens område för närvarande inte ter sig som ett realistiskt mål. Detta hindrar inte att samarbetsmöjligheterna noga bör studeras och tas tillvara. Detta är i synnerhet angeläget för att så långt som möjligt trygga basen för förädlingsindustrin i Norden.

Ämbetsmannakommittén erinrar om att det, mot bakgrund av bl. a. en förväntad knapphet på åtskilliga av de råvaror som är nödvändiga för de nordiska ländernas industri, redan 1976–1977 genomfördes en utredning "Nordiska råvaru- och resursutredningen" i syfte att undersöka vilka samarbetsmöjligheter det finns på detta fält. Av de förslag till samarbetsprojekt som lades fram i utredningen nåddes enighet om att genomföra en geologisk kartläggning av Nordkalotten och att inleda samarbetet kring projektexport. Det nordiska projektexportsamarbetet har förverkligats. Den geologiska kartläggningen av Nordkalotten bedrivs som ett samarbetsprojekt mellan Finland, Norge och Sverige. Danmark deltar genom Grönlands geologiska undersökning. Projektet som skall slutföras till 1986 har redan börjat avkasta intressanta resultat som kan komma att leda till malmprospektering i området (jfr. 1.8.1).

Bland annat med utgångspunkt från möjligheterna till fynd av gas utanför den nordnorska kusten tog Nordiska ministerrådet (samarbetsministrarna) initiativ till en utredning med titeln "Naturgass i Nord" (NU 1981: 13). Utredningen behandlade alternativet att gas som eventuellt kan komma att utvinnas utanför nordnorska kusten ilandföres i Nordnorge och studerade konsekvenserna av distribution på Nordkalotten och vidaretransport genom Skandinavien till kontinenten.

I arbetsplanen framhålls att uppföljningen av de möjligheter som är knutna till naturgasreserverna i Norden (Norge och Danmark) är intressanta i nordiskt samarbetsperspektiv. Konkreta projekt inom detta område kan ha betydelse i gemensamma regionala problemområden. Sådana projekt på energi- och industriområdet kan komma att avtalas mellan ett begränsat antal nordiska länder. Med tanke på den betydelse sådana avtal

kan få för hela Norden är det viktigt att de som är direkt involverade så långt det är möjligt förser övriga nordiska länder med relevant information.

I arbetsplanen anmodades ämbetsmannakommittén att:

- följa upp det utredningsarbete som skett ifråga om ett utvidgat nordiskt råvaru- och resurspolitiskt samarbete samt i fråga om möjligheter och former för nordiskt samarbete på Nordkalotten om utnyttjande av eventuella olje- och gasfynd utanför Nord-Norge
- fortlöpande informera om aktuella samarbetsprojekt mellan två eller flera nordiska länder som har betydelse för de övriga länderna

Rapporten "Naturgass i Nord" var under 1982 föremål för en bred nationell remissbehandling.

Ämbetsmannakommittén för industripolitik och ämbetsmannakommittén för energipolitik har mot bakgrund av remissvaren diskuterat den vidare uppföljningen av rapporten.

Kommittéernas synpunkter har redovisats för samarbetsministrarna och rapporterades till ministerrådet (industriministrarna) och Nordiska rådet inför sessionen 1983. Det konstaterades därvid bl. a. petroleumverksamheten utanför Nord-Norge är av stort energi-, industri- och regionalpolitiskt intresse i Norden. Kommittéerna föreslog därför att en kontaktgrupp upprättas med uppgift ta tillvara nordiska samarbetsaspekter i förbindelse med en fortsatta utvecklingen av petroleumverksamheten utanför Nord-Norge. Gruppen skall följa utvecklingen och tjäna som organ för insamling och utväxling av information av betydelse för utnyttjandet av olje- och gasförekomster utanför Nord-Norge. Gruppen kan när det är önskvärt ta initiativ till nordiska samarbetsaktiviteter i regionen. Kontaktgruppen upprättades den 13 juni 1983.

1.8.1 Nordkalottprojektet

Det fleråriga projektet "Geologiskt samarbete på Nordkalotten" är ett internordiskt forskningsprojekt som syftar till att på Nordkalotten identifiera malmgeologiska strukturer med hjälp av regionala geologiska, geofysiska, geokemiska och fotogeologiska arbeten.

Nordkalottprojektet finansieras dels genom Nordiska ministerrådet (resor mellan de nordiska länderna), dels genom årliga statsanslag till respektive deltagarländerns geologiska undersökningar (FGF i Finland, NGU i Norge och SGU i Sverige). Grönlands geologiske undersøgelse (GGU) har från början haft observatörstatus, men deltar nu mera aktivt i arbetet. Detta gäller framför allt delprojektet geokemi, men även delprojekten berggrundsgologi och geofysik.

Projektet har nu kommit halvvägs och vid sidan av insamling av material förbereds nu en succesiv avrapportering. Slutrapporteringen beräknas kunna ske vid ett stort internationellt symposium som International Association for Ore Genesis (IAGOD) håller 1986 i Luleå. Där beräknas ca 400 av världens främsta malmgeologer att delta.

De första kartorna som blir färdiga är det topografiska underlaget, den flygmagnetiska kartan och den gravimeterkarta som behövs som underlag för andra pågående aktiviteter inom projektet. Dessa tre första produkter är nu färdigställda och kommer programenligt att tryckas i skalan 1:1 000 000 i början av år 1984.

Inom bergsgeologins fjälldel pågår insamling av nytt material inom tre breda profiler genom Kaledoniderna. Inom bergsgeologins urbergssdel växer en stratigrafisk bild över hela Nordkalotten fram. Utkasten till denna karta har redan efterfrågats av gruvbolag och universitet. De geologiska korrelationerna på Nordkalotten som kan skönjas på dessa första utkast representerar ett helt nytt geologiskt basmaterial. Som exempel kan nämnas att det nu verkar sannolikt att kopparmalmerna Bidjovagge (Norge), Pahtavuoma (Finland) och Viscaria (Sverige) ligger i samma effusiva grönstensformation, tillhörande "Laponia Supergroup". Vid sidan av den litologiska och stratigrafiska kartan har även arbetet med den metallogeniska kartan kommit en bra bit på väg. Under den återstående delen av projektiden kommer de arbetsgrupper som arbetar med bergsgeologi och geofysisk tolkning i större omfattning att integreras för att garantera bästa möjliga resultat. En geofysisk tolkning av testområdet kring Treriksröset har utförts i skalan 1:500 000. På denna tolkningskarta framträder många nya, tidigare icke kända geologiska drag i Finland, Norge och Sverige.

Inom det kvartärgeologiska delprojektet har man kommit längst i Finland där man redan färdigställt ett utkast till en jordartskarta i skalan 1:1 000 000 över hela landet. Ytterligare material insamlas fortfarande i Norge och Sverige. En betydande del av projektets återstående tid kommer att ägnas moränstratigrafin och de kvartärgeologiska korrelationerna mellan länderna på Nordkalotten.

De hittills nådda resultaten inom geokemin är mycket lovande. Sålunda har fyra geokemiska anomalier på guld, som av prospekteringsorganisationerna 1982 uppföljdes med andra metoder, lett till att man på den svenska sidan på tre ställen hittat alluvialt guld. I ett av områdena påträffades mineraliseringar i fast klyft. Kemiska analyser från fyndigheten visar förutom guld och koppar även anomala nickelhalter. Fyndet föranleder fortsatt prospektering på guld, koppar och nickel. På den finska sidan hittades bl a zink/bly-mineraliseringar. Betydelsen av den geokemiska aktiviteten når också utöver geologins och prospekterings gränser. Sålunda har geokemiska data från Nordkalotten inom geomedicin lett till att ett geomedicinskt symposium håller på att organiseras i Ås utanför Oslo, varvid Nordkalottmaterialet kommer att diskuteras ur medicinsk aspekt. Även för miljöfrågor har det geokemiska Nordkalottmaterialet stor betydelse. Den geokemiska arbetsgruppen har delvis arbetet i symposieform.

Delprojektet datafile har utarbetat nödvändiga program för att kunna ta emot materialet från de andra delprojekten som kommer att ligga till grund

för den prognoskarta över mineralresurserna på Nordkalotten som ingår i avrapporteringen. Databaserna kommer att hållas tillgängliga vid de nordiska geologiska undersökningarna och kan efter Nordkalottprojektets avrapportering utnyttjas av prospekteringsorganisationerna för egna malmmodeller och som prospekteringsunderlag.

Under 1982 har avrapporteringen diskuterats inom projektets olika styr- och arbetsgrupper. Vid projekttidens slut kommer hela materialet att föreligga inom databaser i digitaliserad form vilket är unikt för ett så omfattande, mångsidigt geovetenskapligt material. För att kunna utnyttja fördelarna med detta är avsikten att basera även kartframställningen inom de olika delprojekten på modern datateknik. Vid projekttidens slut kommer dels att finnas databaser, dels de kartor som tidigare diskuterats. Vidare planeras att varje delprojekt vid behov gör en egen rapport eller kartbladsbeskrivning inom delprojektet medan projektledaren gör en sammanfattande rapport.

1.9 Övrigt

1.9.1 Datateknologisamarbete

Inom Nordiska ministerrådets ram har under de senast åren ett större utredningsarbete pågått om ett utvidgat nordiskt datateknologiskt samarbete efter initiativ från Nordiska rådet. Som ett led i detta arbete lade ministerrådet (samarbetsministrarna) till rådets session 1983 fram ett förslag om att utarbeta en nordisk handlingsplan på området.

Ämbetsmannakommittén har från industripolitisk synpunkt löpande granskat de nordiska rapporter som presenterats i detta sammanhang och har sökt bidra med underlag till det nordiska handlingsprogram på datateknologiområdet, som ministerrådet (samarbetsministrarna) anförtrött åt en särskild styrgrupp att utarbeta. På en rad områden, som inte primärt faller inom kommitténs mandat, har användningen av datateknologi industripolitiska aspekter.

Kommittén har även funnit anledning understryka att flera tekniska utvecklingsprojekt med datateknologisk anknytning redan har genomförts eller pågår i nordiskt samarbete, bl. a. i Nordiska Industrifondens regi. Under treårsperioden 1980–1982 har fonden sålunda beviljat stöd till 19 projekt med ca 12 milj. SEK, som avsett datateknik och elektronik.

Av de samarbetsprojekt fonden givit stöd åt kan särskilt nämnas "Geometrisk produktmodeller" (GPM), som presenterades i mars 1983. Vidare kan nämnas det av NORDFORSK samordnade projektet "Norchip", som syftar till att höja kunskapsnivån inom halvledarteknologin som underlag för kommersiell produktion. Ett samarbetsprojekt med benämningen "Nordsoft", som syftar till att åstadkomma och upprätthålla en samnordisk programfil, förbereds.

Andra samarbetsaktiviteter inom ministerrådets ram av industripolitiskt intresse pågår på områden såsom telekommunikation, teknisk standardise-

ring, datorstödd projektering inom byggsektorn, regionala konsekvenser av datateknologin samt fjärrstyrning och automatisering av skogsmaskiner.

Det är kommitténs uppfattning, att det nordiska samarbetet på datateknologiområdet bör koncentreras till de områden där sådan samverkan erbjuder särskilda fördelar och icke dubblar aktiviteter som bedrivs i andra internationella organ där de nordiska länderna medverkar. Förutsättningen för nordiskt samarbete beträffande teknikupphandling/utvecklingskontrakt på bl. a. datateknologiområdet bör enligt kommittén ytterligare studeras, särskilt i vad avser utformandet av gemensamma kravspecifikationer.

Förutsättningarna för nordiskt samarbete i fråga om komponenttillverkning anser kommittén bör vidareutredas i direkt samverkan med berörd industri. Kommittén avser att utan dröjsmål diskutera lämpliga former härför.

Kommittén har också tillstyrkt styrgruppens förslag om ett program för samordnade nordiska FoU-insatser i fråga om datateknologi för industriell utveckling. Resurskraven och finansieringsförutsättningarna torde dock behöva specificeras närmare, liksom den närmare utformningen av programmet som bör bli föremål för diskussioner med berörda nationella myndigheter.

I likhet med vad den särskilda styrgruppen på datateknologiområdet anført i sin rapport, finner kommittén det naturligt att Nordisk Industriefond och NORDFORSK i samarbete ges ansvaret för att närmare utforma och administrera ett eventuellt samordnat FoU-program.

Såvitt gäller dataflödesfrågorna som kommittén fått i uppgift att särskilt bevaka och vid behov studera, har kommittén noterat att ett omfattande internationellt arbete äger rum, bl. a. i FN och OECD, och att flertalet för de nordiska länderna relevanta frågeställningar behandlas där. Också på det nationella planet omfattas dessa frågor av pågående eller planerat utredningsarbete. Kommittén avser därför att i första hand bevaka resultatet av detta arbete, innan ställning tas till eventuella ytterligare aktiviteter på det nordiska planet. Bland de delfrågor som redan kan anses förtjäna särskild uppmärksamhet, är konsekvenserna av dessa dataflöden på beslutsstrukturen i större företagsgrupper under gemensam kontroll och särskilt på de olika företagsenheternas möjligheter att självständigt utvecklas i enlighet med sina egna konkurrensförutsättningar.

1.9.2 Offentliga inköp

Nordiskt samarbete om offentliga inköp har under 1983 diskuterats i Nordiska rådets ekonomiska utskott, som i detta sammanhang även hemställt att ministerrådet undersöker omfattningen av den offentliga inköpsverksamheten, och över väger vilka former av samarbete som kan vara möjliga eller ändamålsenliga på detta område. Utskottet har själv framhål-

lit att de nordiska länderna är bundna av internationella avtal på detta område som kan begränsa samarbetsmöjligheterna men ändå pekat på möjligheterna till samarbete ifråga om t. ex. kungöring av anbud samt vid direktinköp och utvecklingskontrakt.

Med anledning av utskottets hemställan har, efter beslut av Nordiska ministerrådets ställföreträdarkommitté, denna fråga diskuterats mellan de centrala myndigheter som har ansvar för frågor rörande offentliga inköp i de nordiska länderna. Man var härvid eniga om att behovet av och möjligheterna till formella nordiska samarbetsarrangemang rörande offentliga inköp är mycket begränsat, med hänsyn till bl. a. att samtliga länder anslutit sig GATT:s s. k. upphandlingskod, men att det finns anledning att pröva olika åtgärder för att förbättra informationen till nordiska tillverkare och leverantörer om den marknad de offentliga inköpen utgör.

Att i särskild ordning låta utreda närmare möjliga samarbetsformer bedömdes mot bakgrund härav ej vara nödvändigt. Ej heller ansågs det meningsfullt att i särskild ordning söka utreda omfattningen av den offentliga inköpsverksamheten, då det i varje land finns lätt tillgängliga aktuella uppgifter om de offentliga inköp som länderna åtagit sig att regelbundet rapportera till GATT. Att härutöver insamla och sammanställa uppgifter om alla övriga offentliga inköp skulle innebära ett kostnadskrävande och tidsödande arbete vars resultat dessutom snabbt skulle bli föråldrat.

Ämbetsmannakommittén har inom ramen för översynen av det industripolitiska samarbetet också behandlat frågan om samarbete vid offentliga inköp. Kommittén har härvid särskilt sett på möjligheterna att få till stånd nordiskt tekniskt FoU-samarbete i samband med s. k. teknologiupphandling eller utvecklingskontrakt. Enligt kommitténs bedömning kan här på lite längre sikt utvecklas intressanta samarbetsmöjligheter. Som framgår av bilagda särskilda rapport om utvecklingsmöjligheterna på det tekniska FoU-samarbetsområdet torde dock de närmare formerna för ett sådant samarbete behöva övervägas ytterligare. På kort sikt bör emellertid en samordning av eventuellt likartat specifikationsarbete som sker i förbindelse med offentliga utvecklingskontrakt kunna prövas mellan myndigheter i olika nordiska länder i syfte att uppnå större volymer och därmed en större stimulans i utvecklingsarbetet. Som nämnts tidigare kan det finnas anledning att pröva en sådan samordning på datateknologiområdet. Ifråga om inköp av standardvaror delar kommittén uppfattningen att åtgärder för att öka informationen till potentiella leverantörer om aktuella inköpsbehov och -planer torde vara mest angelägna och även den i princip enda typ av åtgärder som är möjliga att vidta.

1.9.3 *NORDTEST*

1.9.3.1 Verksamheten 1983

NORDTEST har till uppgift att samordna aktiviteter inom provnings- och kontrollområdet i Norden. Verksamheten bedrivs i styrelse, sekretari-

at och för givna delområden utsedda fackgrupper. Arbetet bedrivs i 9 fackgrupper för områdena Bygg, Brand, Akustik och Buller, NDT (oförstörande provning), VVS, Elektronik, Konsument, Mekanik och Kemi. Härutöver genomförs specifika uppgifter hörande till andra områden under styrelsens direkta ledning. Områden som bearbetats har utvalts genom övergripande behovsanalys. Valda områden har detaljgranskats i separata analyser. Verksamheten bedrivs enligt femårig rullande långtidsplan. Fackgrupperna behandlar inkomna eller på eget initiativ framtagna projektförslag. Av fackgrupperna rekommenderade NORDTEST-projekt beställs hos institutioner, företag eller enskilda personer för genomförande under viss tid och för fast pris. Projekten resulterar vanligen i provningsmetoder som styrelsen efter fackgruppernas bearbetning och remissbehandling utser till NORDTEST-metoder.

Hittills har framställts sammanlagt 741 förslag till projekt. Av dessa har under år 1983 inkommit 103 nya förslag. Bland inkomna förslag har hittills under året utvalts 49 nya arbeten jämte fortsättning på 14 tidigare projekt som beställts vid olika institutioner och företag för en sammanlagd kostnad av ca 2,7 milj. FIM. Samtidigt bör noteras att av 1983 års medel har bundits ca 1,9 milj. FIM i projekt som beställts 1982. Av sammanlagt 450 beslutade projekt har den 30 september 1983 lämnats slutrapport över 298 arbeten.

Arbetet har hittills resulterat i 530 rekommenderade NORDTEST-metoder. I publikationsserien NORDTEST TECHNICAL REPORTS har hittills upptagits 24 arbeten. Verksamhetsberättelsen och register över godkända NORDTEST-metoder ingår i publikationsserien NORDTEST GENERAL DOCUMENTS. Informationsbladet NORDTEST-Nytt utges två gånger per år. Verksamheten har sin tyngdpunkt i framtagning av provningsmetoder.

För den redovisade verksamhetsperioden som omfattar kalenderåret 1983 är budgeten 5,35 milj. FIM. För verksamheten 1984 har Nordiska ministerrådet fastställt budgeten till 5,05 milj. FIM.

1.9.3.2 Utvecklingslinjer för NORDTEST

Vid sin behandling av NORDTEST budgetförslag för 1983 hösten 1981 enades ämbetsmannkommittén om att det vore värdefullt om NORDTEST såg över vad dess verksamhet betytt ur harmoniserings-synpunkt med tanke på handelshindrande föreskrifter nordiskt och internationellt, samt analyserade möjligheterna att öka sina ansträngningar i denna riktning.

Ett utredningsarbete i två etapper med detta syfte sattes igång inom NORDTEST och slutredovisades för styrelsen och ämbetsmannakommittén sommaren 1983. I utredningsarbetet som skett i kontakt med företrädare för handeln och industrin i Norden samt berörda nationella myndigheter, har det framkommit ett stort intresse för att NORDTEST utvecklar sin verksamhet i den antydda riktningen. Med hänsyn härtill fann kommittén,

redan då utredningsarbetets första etapp redovisades, anledning tillstyrka att NORDTEST sekretariat redan från och med 1984 förstärktes med den nödvändiga kompetensen.

Den utveckling av NORDTEST:s verksamhet som enligt ämbetsmannakommittén sålunda bör eftersträvas kan beskrivas på följande sätt.

En grupp av tekniska handelshinder som har starkt inbördes samband är skiljaktiga

- produktkrav
- provningsprocedurer
- godkännandeprocuderer

En harmonisering av produktkraven är i första hand en fråga där föreskrivande myndigheter måste samarbeta. NORDTEST kan bidra till denna harmonisering genom att från provningsnivå delge myndigheterna erfarenheter om vilka skiljaktigheterna är och eventuellt även föreslå åtgärder.

En harmonisering av provningsmetoder är en verksamhet som NORDTEST ägnat sig åt redan från starten. En sådan harmonisering ökar förutsättningen att provningsresultat från olika länder – även då kraven skiljer sig åt – bli jämförbara och kan erkännas över gränserna.

Detta räcker emellertid inte. För att provningsresultat mera allmänt skall godkännas över gränserna krävs ett uppbyggt förtroende för det resultatproducerande organets kompetens och objektivitet. Detta underlättas om man kan enas om vilka krav som i detta sammanhang bör ställas på provningsorganet. Här har NORDTEST redan gjort insatser genom att utarbeta vissa riktlinjer.

En naturlig fortsättning på detta harmoniseringsarbete är att man formellt granskar och bedömer provningsorganens förmåga att uppfylla detta slags krav. I Danmark och Sverige finns redan särskilda auktorisations-system för detta. I Norge pågår arbetet med att etablera motsvarande verksamhet. NORDTEST kan i detta sammanhang fungera som ett organ för kontakt och informationsutbyte i Norden. Ansvar för auktorisations-systemen måste dock tas nationellt.

Med denna skisserade inriktningen på NORDTEST:s arbete, som ämbetsmannakommittén och NORDTEST:s styrelse är eniga om, bör det kunna skapas ökade förutsättningar för att godkännande organ (myndigheter) i de nordiska länderna accepterar provningsresultat över varandras gränser som underlag för sina godkännandebeslut.

2. Tyngdpunktsområden i det nordiska industripolitiska samarbetet

I arbetsplanen konstaterades att 1980-talet ställer det nordiska ekonomiska samarbetet inför nya frågor och utmaningar. Effekterna på industrisysselsättningen av den under slutet av 1970-talet och början av 1980-talet utdragna lågkonjunkturen, som ännu inte brutits, förstärks av ännu bestående strukturella problem i många industribranscher. Arbetslösheten i de

flesta nordiska länder är oacceptabelt hög. För att undanröja dessa ekonomiska och sociala svårigheter måste den konkurrensutsatta sektorn stärkas och konkurrenskraften hos de nordiska ländernas näringsliv förbättras.

Arbetet med att lösa dessa frågor prioriteras inom såväl den allmänna ekonomiska politiken som industripolitiken i alla de nordiska länderna.

Den översyn av det nordiska industripolitiska samarbetet som skett inom ramen för arbetsplanen har visat att när förutsättningar föreligger, kan en koordinerad hållning i industripolitiska frågor och gemensamma åtgärder på ett verksamt sätt bidra till att lösa dessa gemensamma svårigheter. I den utveckling av det nordiska industripolitiska samarbetet som inletts till följd av arbetsplanen är det därför angeläget att ta fasta på sådana samsamarbetsområden där förutsättningar föreligger att uppnå en koordinering av politiken eller ökade gemensamma satsningar. En intensifiering av det nordiska tekniska FoU-samarbetet och en förstärkning av Nordens roll som hemmamarknad synes härvid vara de samsamarbetsåtgärder som främst kan bidra till att ge de nordiska ländernas industri en ökad styrka och en bredare bas i den internationella konkurrensen. Större internationell genomslagskraft bör sålunda kunna uppnås genom ökad samverkan mellan de nordiska ländernas företag och förvaltningar i fråga om teknisk forskning och utveckling, finansiering och investeringar, underleveranser och exportsatsningar.

2.1 Tekniskt FoU-samarbete

Den tekniska FoU-verksamheten ökar f. n. i samtliga nordiska länder. De höga kostnaderna ställer stora krav på projektens lönsamhetsförutsättningar liksom på de resursramar som står till buds. Mycket talar för att betydande fördelar skulle kunna uppnås genom ett ökat nordiskt samarbete som bl. a. leder till spridning av kostnader och därmed ökat utrymme för fler tekniskt och ekonomiskt lovande projekt.

NORDFORSK och Nordisk Industrifond har tillkommit för att främja det nordiska FoU-samarbetet. Tillgängliga resurser i dessa gemensamma nordiska organ medger dock endast begränsade insatser. Ett ökat direkt och systematiskt samarbete mellan nationella FoU-främjande organ måste vara den huvudsakliga formen för ett utökat nordiskt FoU-samarbete. Vad som främst bör eftersträvas är således ett bättre utnyttjande av de resurser som totalt satsas i de nordiska länderna på den tekniska FoU-verksamheten. Den koordinerande och katalytiska roll NORDFORSK och Nordisk Industrifond har i detta hänseende bör förstärkas. Detta förutsätter en ökad nordisk resursram. De medel som sålunda tilldelas de nordiska organen är inte avsedda att ersätta nationella satsningar utan att initiera och understödja nationella FoU-insatser som görs i samverkan med andra nordiska länder.

På ministerrådets uppdrag och som ett led i översynen av det nordiska industripolitiska samarbetet har ett förslag till principprogram utarbetats,

efter samråd med berörda nationella myndigheter, för hur det nordiska samarbetet på det tekniska FoU-området skall kunna utvecklas i ovan angivna riktning. Som ett led i det föreslagna principprogrammet är det tänkt att Industrifonden och NORDFORSK i samråd med nationell expertis skall utarbeta större nordiska samarbetsprojekt eller -program på särskilt utvalda teknikområden.

På initiativ av Nordiska rådet har inom ministerrådets ram också utarbetats ett förslag till nordiskt FoU-samarbetsprogram med särskild inriktning på datateknologiområdet. För detta program föreslås betydande resurser avsättas över den gemensamma nordiska budgeten och kanaliseras till Nordisk Industrifond.

Från industripolitisk synpunkt finns det anledning att stödja ett sådant program. Ämbetsmannakommittén vill ändå framhålla att man såväl från industrifondens egen sida i dess budgetsskrivelse, som från arbetsgruppens sida i förslaget till principprogram, pekat på en rad andra teknikområden som från industriell synvinkel är angelägna att satsa på i nordiskt samarbete. En ökad satsning på FoU-samarbete på datateknologiområdet bör inte ske på bekostnad av välbehövligen insatser på andra områden. Med tanke på fondens redan betydande satsningar på datateknologi är det mot denna bakgrund viktigt att koordinera fondens aktiviteter under datateknologiprogrammet med övrig relaterad verksamhet.

Kommittén önskar även fästa uppmärksamheten på att med den inriktning av det fortsatta nordiska tekniska FoU-samarbetet som föreslås i principprogrammet, bl. a. genom upprättande av kollektiva forskningsprogram och större samarbetsprogram avseende särskilda teknikområden, torde önskemålen om ändamålsenliga och realistiska former för offensiva branschpolitiska åtgärder i nordiskt samarbete i betydande utsträckning kunna tillgodoses.

2.2 Förstärkning av Nordens roll som "hemmamarknad" – under lätande av företagsamarbete m. m.

Norden torde redan idag i många avseenden betraktas som en hemmamarknad. Det förhållandet utgör en värdefull tillgång som bör tas tillvara. Den bekymmersamma ekonomiska och sysselsättningsmässiga situationen som råder i de flesta länderna i Norden ställer stora krav på näringslivet. I det läget är tillgången till en större naturlig hemmamarknad, än den vart och ett av de små länderna kan erbjuda, ytterst värdefull.

För statsmakterna i de nordiska länderna är det därför en viktig uppgift att underlätta sådana åtgärder inom näringslivet som syftar till att utnyttja de fördelar den nordiska hemmamarknaden erbjuder, till exempel export till de nordiska grannländerna, etableringar av dotterbolag över gränsen samt samarbete eller sammanslagningar mellan företag i olika nordiska länder för att uppnå en internationellt sett konkurrenskraftigare struktur.

Som en utgångspunkt för detta gäller givetvis att den fortsatta integrationen av näringslivet i Norden sker någorlunda ömsesidigt och balanserat. Detta gör det nödvändigt att den nationella ekonomiska politiken och ländernas politik på andra områden som är bestämmande för det kommersiella intresset också utformas med hänsyn härtill.

Ur industripolitisk synvinkel finns det starka skäl för att främja utvecklingen och integrationen av den nordiska marknaden. En fortsatt angelägen uppgift från industripolitisk samarbetssynpunkt är därför, i likhet med som angavs redan i arbetsplanen, att verka för att lättnader i gällande bestämmelser i länderna genomförs, som kan ge bättre förutsättningar när det gäller investeringar och etableringar över gränserna i Norden, samt tillgång till kapitalmarknaderna i de nordiska länderna. Vissa sådana möjliga åtgärder har även behandlats av ämbetsmannakommittén för valuta och finansiella frågor.

I detta sammanhang vill kommittén också peka på en annan fråga som har betydelse för intresset och förutsättningarna för industriellt samarbete över gränserna, nämligen olikheter i principerna för företagsbeskattningen. Denna fråga som i sin tid anmäldes från näringslivets sida, som en från industrisamarbetssynpunkt angelägen uppgift att ta itu med, synes ej ha följts upp inom ministerrådets ram.

Vad beträffar de etableringsrättsliga frågorna vill kommittén anföra följande.

Insikten om det nordiska näringslivets behov av tillgång till de stora marknaderna har lett till att de nordiska länderna, i det internationella ekonomiska samarbetet, argumenterat mot protektionism och för största möjliga öppenhet i detta samarbete. För egen del har länderna följaktligen också fört en liberal politik när det gäller det egna näringslivets internationalisering och utländskt ägande i det egna näringslivet. I hägnet härav och tack vare den geografiska och kulturella närheten och resultaten av det nordiska samarbetet på en lång rad samhällsområden har det nordiska näringslivet fortskridande integrerats vilket positivt bidragit till den ekonomiska utvecklingen i Norden.

Den internationella ekonomiska utveckling som nu kan förutses förstärker behovet att kunna ta tillvara de fördelar som en fortgående integration av de nordiska marknaderna skulle medföra. En primär uppgift i det nordiska industripolitiska samarbetet blir därför att bevaka att omotiverade hinder för denna process undanröjs eller ej reses och att samländerna i sin praktiska politik följer upp sin gemensamma ståndpunkt.

Detta innebär bl. a. att den nordiska marknadsaspekten bör väga tungt vid prövningen av tillståndsärenden gällande "nordiska etableringar". Det bör understrykas att en sådan politik ej står i motsats till de nordiska ländernas gemensamma strävanden att underlätta en vidare internationell ekonomisk integration. Någon särskild överenskommen nordisk preferensordning på detta område är därför inte nödvändig. Tvärtom ger de

internationella överenskommelser, inom främst OECD, som de nordiska länderna anslutit sig till, tillräckligt stöd och motiv för en politik som tillgodoser båda syftena.

Den ökade betoning på den nordiska marknaden i den nationella industripolitiken i de nordiska länderna som här föreslås innebär sålunda vidmakthållande av den liberala bedömningen av nyetableringar och sammanslagningen av företag över gränserna i Norden. Kan det dessutom påvisas att en etablering kan bidra till en gynnsammare nordisk struktur, sett i ett internationellt perspektiv, bör endast ytterst starka skäl kunna motivera ett avslag.

Uppföljningen av Nordiska rådets rekommendation nr. 23/1980 har, bl. a. genom det utrednings- och förhandlingsarbete som skett i ämbetsmannakommittén för industripolitik, visat att möjligheter finns till liberaliseringar och förenklingar i de nationella reglerna för företagsetableringar över gränserna som skulle främja det industriella samarbetet i Norden. Kommittén har i medvetande om de olika utgångspunkter som i detta hänseende gäller i de nordiska länderna pekat på några sådana möjligheter. Dessa överväganden och förslag, liksom de åtgärder ministerrådet redan beslutat, bör följas upp nationellt. Planerade eller genomförda förändringar i lagstiftningen eller dess tillämpning bör löpande redovisas i ministerrådet.

Vid sidan av dessa frågor, som redan är föremål för behandling, bör möjligheterna studeras att i ökande grad få nordiska företag introducerade på flera nordiska aktiebörser. Vidare bör möjligheterna att mjuka upp hemvistkravet för näringsidkare och styrelseledamöter i aktiebolag studeras. En liberalare praxis på detta område bör särskilt kunna gynna det ekonomiska och industriella regionala samarbetet över gränserna. Vilka möjligheter som kan finnas för att lösa de ev. beskattningsproblem som kan uppkomma som en följd härav, bör studeras.

Det finns också anledning att vidare studera möjligheterna att formulera en gemensam definition på ett "nordiskt aktiebolag" även om något akut behov av en sådan definition inte föreligger med hänsyn till att en nordisk preferensordning på det etableringsrättsliga området ej är aktuell. Dock torde en sådan definition ändå kunna ha ett värde som vägledning för fortsatta samsarbetsmöjligheter på andra rättsområden.

Inom det industripolitiska området torde även åtskilligt kunna göras mera direkt på marknadssidan. Ökad kunskap och tillgång till respektive lands marknad bör sålunda kunna uppnås genom lämpliga former för samarbete beträffande underleveranser och offentliga inköp. Kommittén har tidigare pekat på några sådana möjligheter. Likaså kan det finnas anledning att närmare analysera och belysa verkningarna av statligt stöd i olika former till näringslivet med beaktande av det övergripande målet "Norden som hemmamarknad".

En annan viktig uppgift i utvecklingen av den nordiska marknaden är att undanröja tekniska och andra icke tullmässiga hinder för handeln över gränserna.

Arbetet med att undanröja sådana hinder torde främst vara en handelspolitisk fråga. Ämbetsmannakommittén har dock tagit initiativ till att en undersökning kommit igång om hur de nordiska ländernas provningsmyndigheter genom sitt samarbete i NORDTEST i högre grad skall kunna bidra till att de tekniska handelshindren i form av bla. provningskrav och godkännandebestämmelser minskar, i handeln mellan de nordiska länderna och mellan Norden och omvärlden. Det kan konstateras att det råder full enighet om målen för harmoniseringsarbetet på provningsområdet och NORDTEST:s roll och utvecklingsmöjligheter i detta sammanhang.

Kommittén vill avslutningsvis framhålla att "Norden som hemmamarknad" utgör en ambitiös målsättning som berör en rad olika centrala politiska områden, och som därför, för att kunna förverkligas, på sikt, kan komma att kräva en höjning av ambitionsnivån generellt i det nordiska ekonomiskt politiska samarbetet.

3. Industripolitiskt samarbetet utanför Nordiska ministerrådets verksamhet

3.1 Nordisk industrialiseringsfond för Island

Nordisk industrialiseringsfond for Island blev oprettet 1970 i fællesskab af de nordiske lande. Fondens grundkapital udgjorde modværdien til 14 millioner US dollar. Formålet med fonden er at bidrage til Islands tekniske og industrielle udvikling ved landets tilslutning til EFTA og gøre industriens tilpasning til de ændrede markedsforhold lettere, bidrage til eksportindustriens udvikling og lægge vægt på et øget samarbejde indenfor industri og handel mellem Island og de øvrige nordiske lande.

1980 fik industrialiseringsfonden hjemmel til låntagning i den hensigt at finansiere den almene udlånsvirksomhed og specielle større projekter indenfor industrien. I marts 1982 blev der underskrevet en kontrakt med Nordisk Investeringsbank om et lån til et beløb svarende til 16,5 milj. NOK. Lånet blev taget i US dollars, som er fondens regningsenhed. Da renterne på det internationale kapitalmarked var særdeles høje i 1982 besluttede man at udsætte udbetalingen af lånet til året 1983.

Hovedfaktoren i Industrialiseringsfondens virksomhed er ydelsen af investeringlån til industrivirksomheder. Lånene udgør generelt ikke mere end 70% af den samlede investering og dette beløb sænkes relativt, hvis der ydes lån fra andre lånefonds til de samme projekter. Ifølge fondens lover er dens udlån fuldtud kurssikret i relation til US dollars.

US dollarens stærke stilling medførte en tung betalingsbyrde i forbindelse med afdrag og renter af lån. I den hensigt at lette denne byrde fik en hel del låntagere i 1982 udsættelse af afdragsbetalingerne.

Der forekom nogen stigning af efterspørgslen på lån i 1982. Der forelå således til ekspedition i årets løb 52 ansøgninger til et beløb af 118,7 milj. ISK sammenlignet med 40 ansøgninger til et beløb af 55,9 milj. ISK i 1981. I relation til faste priser udgør stigningen i efterspørgslen på lån ca 36% sammenlignet med en nedgang på 47,3% i 1981.

Man går ud fra at i 1983 yde ca 200 milj. ISK (7,7 milj. US dollar) investeringslån til industrivirksomheder.

Ansøgningsvolumet oppgår f. n. til et beløb af 130 milj. ISK og største delen kommer fra næringsmiddelindustrien og tekstilindustrien.

Ifølge bestemmelser i industrialiseringsfondens love er det tilladt at disponere over en vis kapital til bidragsydelse. Der lægges vægt på ar der er tale om opgaver, som har generel betydning for industrien i helhed eller enkelte industrigrene. Der blev i 1982 ydet 12 bidrag på ialt 1.592.000 ISK. Blandt de godkende tilskud kan nævnes tilskud til markedsforskning for uldprodukter i U. S. A. og bidrag til undersøgelse af industrivirksomheders behov for dataudstyr på Islands Industriforbunds vegne.

På henstilling fra industriministeriet betalte industrialiseringsfonden for ekspertanalyse af opførelse og drift af en sukkerfabrik, jævnfør lovforslag som blev fremlagt på Althinget i årets løb. Man fulgte desuden en henstilling fra Jardefnaindnatur hf. (Mineralindustri A/S) om analyse af planerne om opførelse og drift af en mineraluldfabrik.

Den største opgave i 1983 er et produktutveklingsprojekt som startede sidste forår og vil have en varighet på ca et år. Projektet er en pionéropgave i Island og køres med hjælp fra statens Teknologiske Institutt i Norge.

3.2 Svensk-norska fonden för industriellt samarbete

Institutionaliserat nordiskt samarbete på det tekniska FoU-området bedrivs även bilateralt mellan Sverige och Norge genom rubricerade fond. Fonden har till uppgift att ge stöd i form av lån till samarbetsprojekt mellan norska och svenska företag för att främja den tekniska eller marknadsmässiga utvecklingen på industriområdet inom de båda länderna.

För närmare uppgifter om fondens verksamhet hänvisas till dess verksamhetsberättelse som enligt särskild överenskommelse tillställs Nordiska rådet för kännedom.

Kapitel XV

Energipolitik

1. Energitpolitisk samarbejde

1.1. Indledning

Med henblik på at iværksætte et intensivt nordisk energisamarbejde vedtog de nordiske energiministre den 9. februar 1982 en arbejdsplan for det fremtidige samarbejde. Embedsmandskomiteen for energipolitik har i løbet af 1983 indledt et praktisk samarbejde på en række områder og en detaljeret redegørelse for initiativerne findes blandt andet i rapporterne "Energiøkonomisering – nordisk samarbejdsprogram", "Energiforskning – nordisk samarbejdsprogram", "Energiplanlægning" samt rapporten om nordisk samarbejde om olie og gas.

De beskrevne initiativer dækker perioden 1983-1985.

1.2. Energiøkonomisering

For at gennemføre et nordisk samarbejde på dette område har Nordisk Ministerråd på basis af rapporten "Energiholdning i Norden" gennemført en række seminarer, som blandt andet har omfattet vurdering og styring af forsøgsbygningsvirksomhed, uddannelse inden for energiøkonomisering, erfaringer og analysemetoder til evaluering af resultaterne af energisparkampagner, lokal energiplanlægning og rådgivningsvirksomhed angående energibesparelser for husejere. Disse seminarer blev afviklet i løbet af 1982, og der er udgivet publikationer inden for de respektive felter.

Efter afholdelsen af disse arrangementer er der blevet udarbejdet et særligt arbejdsprogram for perioden 1983-85, som findes beskrevet i rapporten "Energiøkonomisering – nordisk samarbejdsprogram". Dette arbejdsprogram omfatter initiativer vedrørende energiøkonomisering i industrien, eksperimentbygningsvirksomhed, klimaspørgsmål i bygninger samt generelt samarbejde på energiøkonomiseringsområdet.

Specielt hvad angår feltet energiøkonomisering i industrien er der udarbejdet et omfattende program. Dette baseres på, at industriens andel af det samlede energiforbrug er stort. Således er industriens forbrug 20% i Danmark, 49% i Finland, industri- og fiskesektorens forbrug er på Island 34%, i Norge 45% af det totale energiforbrug, heraf 60% af elektricitetsforbruget, og i Sverige er industriens andel af det totale energiforbrug omtrent 40%.

Programmet omfatter identificering af demonstrationsvirksomheder og muliggør at arbejdet kan bygges op omkring virksomheder inden for en række industribrancher, hvor man i et eller flere af de nordiske lande har gode erfaringer med energiøkonomisering. Der vil blive holdt en række fagseminarer samt gennemført publikationsvirksomhed og fælles udnyt-

telse af måleudstyr inden for 22 nærmere udvalgte brancher i perioden 1983-85. Det er endvidere hensigten med programmet at det skal kunne skabe øget beskæftigelse – blandt andet ved forbedring af det know-how, der eksisterer i de nordiske lande angående levering af udstyr, der er nødvendigt til opnåelse af energiøkonomisering i industrien. Arbejdet vedrørende eksperimentbygningsvirksomhed og klimaspørgsmål i bygninger foregår i samarbejde med de nordiske byggeforskningsorganers samarbejdsgruppe. Ud over de nævnte initiativer gennemføres et samarbejde vedrørende oplæring om energiøkonomisering.

1.3. Energiforskning

De nordiske energiministre nedsatte i foråret 1982 en kontaktgruppe for energiforskning med henblik på at koordinere den støtte, de nationale myndigheder yder til energiforskning i de enkelte nordiske lande. Denne støtte andrager på årsbasis ca. 900 mill. DKK. Kontaktgruppen består af repræsentanter for de programstyrende organer, og gruppen fremlagde den 8. juni 1983 på de nordiske energiministres møde en midtvejsrapport om det hidtil gennemførte energiforsknings samarbejde: "Energiforskning – nordisk samarbejdsprogram". I dette program beskrives dels en række allerede gennemførte samarbejdsinitiativer og seminarer og dels hvorledes der er ydet støtte til forskerrejser mellem de nordiske lande samt de initiativer, som kontaktgruppen agter at iværksætte i perioden 1983-1984. Disse initiativer omfatter blandt andet:

- 1) gennemførelse af en række nordiske seminararrangementer blandt andet ved i højere grad at gøre nationale arrangementer nordiske. Endvidere vil gruppen støtte, at der gennemføres en række energiudstillinger på de tekniske biblioteker i Norden samt vurdere mulighederne for at give støtte til forskningsrejser mellem de nordiske lande.
- 2) fortsat sikring af en registrering og katalogisering af nordiske energiforskningsprojekter.
- 3) samling og udvikling af en række nordiske specialistkurser, i første række inden for olie- og gassektoren.
- 4) nærmere undersøgelse inden for en række energifelter af mulighederne for projektsamarbejde om at støtte allerede iværksatte initiativer.

Kontaktgruppen for energiforskning har fundet, at man særlig bør støtte og kortlægge samarbejds muligheder inden for felterne

- 1) varmepumper
- 2) vindenergi
- 3) alternative drivmidler
- 4) brændselsforædling
- 5) forbrænding
- 6) brændselsceller
- 7) sammensatte processer for elgenerering

8) kulteknologi

9) geologi med relation til energisektoren

Herudover har gruppen gennemført arbejdet med udvikling af samarbejdet mellem de nordiske prøvestationer med ansvar for afprøvning af apparatur inden for feltet nye og vedvarende energikilder.

1.4. Alternative drivmidler

På de nordiske energiministres møde den 8. juni 1983 blev der fremlagt en rapport om alternative drivmidler i Norden. Denne rapport beskriver fordele og ulempe ved anvendelse af alternative drivmidler. Endvidere beskrives hvilke tiltag, der kan anbefales, såfremt man ønsker at fremme brugen af alternative drivmidler. I den forbindelse gennemgås de bestemmelser og love, som er relevante vedrørende alternative drivmidler samt hvilke af disse bestemmelser, der bør ændres. Bestemmelserne dækker blandt andet områderne eksternt miljø, arbejdsmiljø, giftlovgivning, brandlovgivning samt produktspecifikationer, transportregler og afgifter.

Ved fremlæggelsen af denne rapport imødekommes den rekommandation, der blev vedtaget på Nordisk Råds 29. session i København, hvor man anbefalede nordisk samarbejde på området alternative drivmidler.

1.5. Energiplanlægning

Den af den nordiske embedsmandskomité for energipolitik nedsatte gruppe om energiplanlægning fremlagde i foråret 1983 et arbejdsprogram for perioden 1983/84. Dette program var baseret på fire projekter, som blev gennemført i 1982, omhandlende energiprognoser for økonomiseringstiltag, lokal energiplanlægning, varmforsyningsplanlægning samt en generel energisystemstudie for Norden.

Arbejdsprogrammet indeholder initiativer angående måling av gevinster ved økonomiseringstiltag, udarbejdelse af jævnførbar energistatistik mellem de nordiske lande i overensstemmelse med den af Nordisk Råd vedtagne rekommandation om dette samt udarbejdelse af oversigt over energipriser og afgifter i de nordiske lande. Endvidere har specielt emnet energimodeller været genstand for detaljerede undersøgelser og Nordisk Ministerråd afholdt i marts 1983 et seminar om anvendelse af energimodeller i Norden. Dette seminar samt drøftelser i embedsmandskomiteen, førte til den konklusion at det ikke er relevant at konstruere en total nordisk energimodel. I stedet vil man koncentrere sig om problemfelter, hvor der er behov for opbygning af faglig ekspertise i de nordiske lande. Sådanne problemfelter omhandler blandt andet planlægning under usikkerhed, betydningen af den teknologiske udvikling for planlægningen samt udarbejdelse af langtidsmodeller baseret på en ændret demografisk sammensætning i befolkningen.

1.6. Fjernvarme

I de nordiske lande, specielt i Danmark, Sverige, Finland og Island er fjernvarme et afgørende element i varmeforsyningen. Det nordiske samarbejde på dette område er kun forholdsvis svagt udbygget og Nordisk Ministerråd har derfor støttet de bestræbelser, som gennemføres i regie af foreningen Nordvarme på at opbygge et sådant samarbejde. Et af elementerne i opbygningen af dette samarbejde er gennemførelsen af et fælles-nordisk forskningsprojekt vedrørende en række tekniske aspekter angående opbygningen af fjernvarmenet. Dette projekt vil blive benyttet som grundlag for indgåelse af en række aftaler om samarbejde mellem de teknologiske institutioner med know-how inden for dette område i de nordiske lande.

1.7. Kul

I 1979 besluttede Embedsmandskomiteen for industri- og energipolitik at gennemføre et udredningsarbejde om muligheden for fællesnordisk kulimport. I 1981 forelå den første del af udredningen, publiceret i *NORD*-serien. Denne første del indeholdt nationale rapporter for årene 1979–1980 vedrørende kulimportens omfang, fordeling på lande, havnesituationen og planer for havneudbygning. Anden del af udredningen er sammen med del 1 og en sammenfatning publiceret i *NU* 1983:3. Anden del omfatter en økonomisk analyse af transportmuligheden i forbindelse med nordiske omlastningshavne og af omkostninger ved skibstransport fra en række ikke-europæiske producentlande. Endvidere er forskellige transportalternativer undersøgt ligesom delløsning er undersøgt. Rapporten konkluderer at det ikke under de givne forhold vil være økonomisk fordelagtigt at etablere en fælles nordisk kulimport. Rapporten blev i juni 1983 forelagt Ministerrådet (energiministrene), der tog konklusionen til efterretning.

1.8. Nordisk samarbejde om olie og gas.

Nordisk Råd bad i sin ytring (nr 4/1982, pkt 9) ministerrådet fremlægge en rapport om forholdsregler som kan fremme et mere omfattende substantielt samarbejde indenfor olie- og gasområdet i Norden, til brug for diskussion på sessionen 1983.

I forbindelse med behandlingen af arbejdsplanen af den 9. februar 1982 udtalte Nordisk Ministerråd (energiministrene) derfor:

”Med henblik på at styrke det nordiske samarbejde på olie- og gasområdet har ministerrådet besluttet at give embedsmandskomiteen som opgave at identificere og fremstille forslag til eliminering af de hindringer som i dag kan eksistere med henblik på et mere substantielt samarbejde inden for olie- og gasområdet i Norden, f. eks. på områder som indkøb, raffinering, transport, prospektering, udvinding, uddannelse og udbytte af teknisk know-how. Komiteen skal aflægge rapport til ministerrådet inden udgangen af år 1982.”

På baggrund heraf udarbejdedes rapporten "Nordiskt samarbejde om olja och gas", der blev behandlet og godkendt af ministerrådet (energiministrene) den 15. juni og 16. november 1982. Rapporten, der blev forelagt Nordisk Råd på sessionen 1983, peger på en række områder der vil være relevante i den videre diskussion om nordisk samarbejde. Således peges på udveksling og udnyttelse af ekspertise (bl. a. vedrørende prospektering), kortlægning af raffineringsindustrien og kortlægning af om der findes faktorer der skaber problemer med lokal grænsehandel med olieprodukter. Endvidere foreslås afholdelse af nordiske seminarer om emner af relevans for olievirksomheden, såsom sikkerhedskrav, tekniske normsystemer og mere specifikke juridiske forhold der gør sig gældende i forbindelse med olievirksomheden. Rapporten peger også på behovet for at de nordiske energiministre får kontinuerlig information om udviklingen på gasområdet. Endelig understreges det, at virkningen af gasfund og gasproduktion i Norge og Danmark og udviklingen iøvrigt på gasområdet i alle de nordiske lande har stor betydning for den samlede udvikling i Norden.

Med henblik på opfyldelse af disse mål har embedsmandskomiteen igangsat kortlægning af om der findes faktorer der skaber problemer for lokal grænsehandel med olieprodukter samt kortlægning af situationen inden for raffineringsindustrien. Endvidere er arbejde sat igang for at arrangere seminarer af relevans for udviklingen i olievirksomheden. I den forbindelse vil andre relevante embedsmandskomiteer under Nordisk Ministerråd blive inddraget i nødvendigt omfang.

På gasområdet er der etableret en Nordisk Informationsgruppe om gasspørgsmål. Gruppens formål er informationsudveksling om gas og har som medlemmer repræsentanter for de statslige selskaber. I gruppens møder deltager også embedsmænd fra energiministerier/departementer.

Inden for olie- og gasområdet har også eventuelle olie- og gasforekomster ud for kysten av Nordnorge tiltrukket sig opmærksomhed. I marts 1980 nedsattes derfor en arbejdsgruppe, der havde til opgave at udrede mulighederne for et udvidet samarbejde på Nordkalotten i anledning af eventuelle olie- og gasforekomster udfor kysten av Nordnorge. Arbejdsgruppen skall søge at bedømme hvilken betydning forskellige scenarier af eventuel petroleumsvirksomhed på den nordnorske kyst ville kunne få for samarbejdet på Nordkalotten. Man var særlig opmærksom på mulighederne for anvendelse af naturgas. Endvidere overvejedes det hvorledes samarbejds mulighederne vil kunne styrkes således at effekterne af olievirksomheden får den bedst mulige spredning.

Gruppens synspunkter og forslag findes i rapporten "Naturgas i Nord" (NU 1981: 13) der blev udsendt i 1982. Rapporten har dannet grundlag for diskussioner og overvejelser i såvel nationale som nordiske organer og myndigheder. På baggrund heraf godkendte ministerrådet (samarbejdsministrene) den 15. juni 1983 nedsættelse af en Nordisk Kontaktgruppe for olie- og gasspørgsmål i Nord. Kontaktgruppens mandat er at varetage

nordiske samarbejdsaspekter i forbindelse med den fortsatte udvikling af petroleumsvirksomheden udfor Nordnorge.

Kontaktgruppen skal følge udviklingen og tjene som organ for indsamling og udveksling af oplysninger af betydning for udnyttelse af olie- og gasfund udfor Nordnorge. Kontaktgruppen kan når det er ønskeligt tage initiativ til nordiske samarbejdsaktiviteter i aktuelle regioner.

Kontaktgruppen henhører under Embedsmandskomite for energipolitik og består foruden af 4 repræsentanter udpeget af denne embedsmandskomité også af 1 repræsentant udpeget af NERP og 1 repræsentant udpeget af Embedsmandskomite for industripolitik.

Nordisk Råds økonomiske udvalg henstillede i udtalelse nr 7 af 1983 til ministerrådet at vurdere mulighederne og interessen for et nordisk industrisamarbejde ved en eventuel bygning af en gasrørledning fra Nordnorge til kontinentet, samt at iværksætte tiltag for at fremme det nordiske samarbejde om introduktion af nye og vedvarende energikilder.

Den første del af henstillingen om gastransitering vil, når de nationale overvejelser om evt. transport af gas fra Nordnorge er afsluttede, blive behandlet i embedsmandskomiteen og i de nævnte grupper under embedsmandskomiteen. Den anden del af henstillingen vil foruden behandling i embedsmandskomiteen blive løbende vurderet i Nordisk Kontaktgruppe for energiforskning.

1.8.1. *Bilateralt nordisk samarbejde på olie- og gasområdet*

Aftale mellem Statoil og D. O. N. G. om uddannelse.

D.O.N.G. og Statoil indgik i september 1981 en aftale, ifølge hvilken Statoil skal udøve konsultativ bistand i forbindelse med eftersøgning og udvinding samt transport af olie og gas fra den danske del av Nordsøen.

Aftalen omfatter også mulighed for at Statoil skal uddanne personale fra D.O.N.G. med henblik på at D.O.N.G. skal få det nødvendige tekniske kendskab for at kunne deltage i olie- og gasefterforskningen.

Norsk-svensk aftale om industri- og energisamarbejde

I forbindelse med avtalen den 25. mars 1981 mellom Norges og Sveriges regeringer om økonomisk samarbeid, ble det bl. a. satt opp en protokoll om mulige langsiktige leveranser av råolje og oljeprodukter fra Norge til Sverige. Ifølge protokollen, som gjelder i 20 år, kan leveringene omfatte minst 2 mill. tonn f. o. m. 1984. Leveringene er avhengig av at det kommer i stand forretningsmessige avtaler mellom selskaper i de to land. Ifølge protokollen skal en på norsk side ha muligheten til å levere op til 3/4 som produkter. Det forutsettes at norske foretak med tilgang til råolje skal kunne gå direkte inn i markedsføring av råolje og oljeprodukter på det svenske markedet. I den samme avtalen inngår en protokoll om kjøp av elektrisk kraft fra Sverige til Norge.

I løpet av 1982 og 1983 var det en sterk økning i eksporten av olje fra Norge til Sverige, i første halvår 1983 var eksporten oppe i 1,4 mill. tonn bare for råolje.

Det er imidlertid ikke inngått avtaler som i tid strekker seg utover det som ellers er vanlig i kontraktmarkedet for råolje. Dette innebærer således at det ikke er gjort noen forretningsmessige avtaler om leveringer av olje for resten av den 20-årsperioden som er nevnt i oljeprotokollen.

Fra norsk side har en ikke utnyttet opsjonen om kjøp av elektrisk kraft fra Sverige. Bakgrunnen for dette er den vurdering som er foretatt, basert på bl. a. analyser fra Nordel vedrørende kraftsituasjonen i det nordiske system i årene framover. Kraftsituasjonen i de enkelte år vil variere. Ut fra den senere tids rikelige vanntilgang i Norge, har eksempelvis krafteksporten fra Norge i 1. halvår 1983 kommet opp i 6.6. TWh, en økning på 103.2% fra året før.

Danskt-svenskt naturgassamarbete

Dansk Olie og Naturgas A/S och Swedegas AB samarbeitar på grundval av de avtal om transport och leverans av naturgas som träffades mellan bolagen år 1980 inom ramen för en regeringsöverenskommelse. Ett tilläggsavtal om ökade gasleveranser träffades år 1982. Därmed täcks hela det förutsedda behovet av gas för det s. k. Sydgasprojektet i sydvästra Skåne fram till år 2003. Leveranserna beräknas börja hösten 1985.

Under år 1983 har förhandlingar om sydgasprojektet förts mellan staten och de regionala intressenterna mot bakgrund av de försämrade ekonomiska förutsättningarna för projektet. Förhandlingarna har resulterat i en överenskommelse om att projektet skall fullföljas och att staten skall inträda som hälftendelägare i Sydgas AB. Förhållandet till D.O.N.G. A/S påverkas inte härigenom.

Neste-Swedegas

Swedegas diskuterar med Neste beträffande frågan om eventuell transitering av naturgas från Sovjetunionen över Finland till Sverige. Samarbetet omfattar bl. a. tekniska och ekonomiska ledningssträckningar.

1.9. Informationssamarbejde på energiområdet.

Informationsmedarbejderne ved energimyndighederne i de Nordiske lande indledte i 1983 et samarbejde blandt andet med henblik på at udveksle erfaring fra informationsvirksomheden på energiområdet. Som led i dette samarbejde er der i 1983 blevet gennemført et seminar med deltagelse af repræsentanter for statslige og private selskaber på energiområdet i de nordiske lande. Temaet for seminaret var styring af energiinformation. Endvidere er der i september 1983 gennemført et journalistseminar om olie og gas i Norden. Derudover er der opbygget en række biblioteksudstillinger, som cirkulerer mellem de tekniske biblioteker i de nordiske lande

samt en generel udstilling, der cirkulerer på folkebibliotekerne. Gruppen af nordiske informationsmedarbejdere har endvidere planer om i 1985 at udsende en film med temaet Norden og energien, blandt andet omfattende et betydeligt materiale til brug for undervisningen i skolerne.

1.10 Nordisk samarbejde i internationale energipolitiske spørgsmål og på bistandsområdet

Det nordiske energisamarbejde vil i overensstemmelse med arbejdsplanen fra 1982 kunne danne udgangspunktet for diskussion og koordinering i relation til internationale energipolitiske spørgsmål. Dette finder i nødvendigt omfang sted både i ministerrådet og i embedsmandskomiteen.

I den forbindelse er også mulighederne for sammenkobling mellem det nordiske samarbejde på energiområdet og samarbejde på bistandsområdet blevet diskuteret. De nærmere forudsætninger og dermed en realistisk vurdering af mulighederne behandles for øjeblikket.

1.11 Energisituationen i de enkelte nordiske lande

Danmark.

Den danske nettoimport af energi faldt i 1982 med 18% og forventes at falde yderligere i 1983, hovedsagelig på grund af den stigende danske egenproduktion af olie, men også som følge af et mindre fald i energiforbruget. Nettoimporten udgør dog stadig ca. 90% af energiforsyningen. Nettoimporten af olie faldt med 5% fra 1981 til 1982 og udgør nu ca. 55% af de samlede energiforsyninger.

Olieproduktionen fra den danske del af Nordsøen forventes i 1983 at blive noget højere end i 1982, hvor den nåede op på 1,68 mill. tons.

Statens køberet til dansk produceret olie vil blive gjort gældende for 1984, således at Dansk Olieforsyning A/S – DOFAS – skal afsætte ca. 525.000 tons olie på det danske marked. Derimod vil staten ikke kræve royalty for 1984 i form af olie. Afgiften, svarende til værdien af ca. 175.000 tons råolie, skal erlægges kontant.

I juli måned 1983 åbnedes 1. udbudsrunde vedrørende nye tilladelser til efterforskning og indvinding af olie og gas. Hele det af den tidligere eneretsbevillingshaver tilbageleverede område – ca. halvdelen af det danske område – er blevet udbudt for yderligere at fremme efterforskningsaktiviteten.

På anlægssiden skrider naturgasprojektet planmæssigt frem. Gassen nåede til Fyn sommeren 1983 og forventes at nå Københavnsområdet i foråret 1984, et halvt år før beregnet.

Kompetenceforholdene vedrørende gasprojektets styring ændredes i begyndelsen af juni 1983 med henblik på en styrkelse af økonomien og den tidsmæssige fremmarch. Energiministerens beføjelser over for de deltagende selskaber er herved blevet udvidet. Regeringen har til hensigt aktivt at anvende disse beføjelser til en styrkelse af projektets økonomi.

Varmeplanlægningen forløber i alt væsentligt som planlagt og kortlægningen af energiforbrug og eksisterende forsyningssystemer er praktisk taget afsluttet. Etableringen af fremtidige mulige forsyningssystemer er herefter påbegyndt. Den særlige delplanlægning for områder med hastende projekter for naturgasforsyning og udnyttelse af overskudsvarme er ved at aftrappes.

Finland

Den totale energikonsumtionen minskede med 2 % i Finland under perioden januari-juni 1983 jämförd med förra årets motsvarande period och var 12.6 Mtoe. Elkonsumtionen ökade under motsvarande period med 3 %. Konsumtionstillväxten har bromsats, vilket anses bero på den långsamma ekonomiska tillväxten, de tidigare kraftigt stegrade bränslepriserna och därmed sammanhängande energisparåtgärder och den varma vintern.

Oljekonsumtionen minskade med 12 % jämförd med den första hälften av år 1982. Dess andel av totalenergiförbrukningen av primärenergi sjönk till 37 % från 41 % under motsvarande period senaste år.

Också konsumtionen av naturgas sjönk med 12 % under årets första hälft. Dess andel av totalenergiförbrukningen av primärenergi var 2 %. Däremot konsumtionen av kol ökade med 6 % och dess andel av förbrukningen av primärenergi var 8 %.

Kärnkraftens andel i den totala energiproduktionen har förblivit 16 % och elimportens andel har stigit från 1 % till 4 %.

Den inhemska energins andel steg till 33 % från 31 % under årets första hälft. Konsumtionen av torv har ökat kraftigt, med 6 %. Dess andel av totalenergiförbrukningen av primärenergi har varit 2 %.

Vattenkraftens konsumtion har ökat med 3 % och dess andel i den totala energiproduktionen steg från 14 % till 15 % jämförd med förra årets första hälft.

Konsumtionen av övriga inhemska bränslen har förblivit på samma nivå som under år 1982 men dess andel har stigit från 15 % till 16 % under årets första hälft. Konsumtionen av den inhemska energin var 4.1 Mtoe under perioden januari-juni 1983.

Produktionen av elenergi under perioden januari-juni 1983 var 22.1 TWH. Det var 3 % mera jämfört med motsvarande period under förra året. Den ökade importen av elenergi samt minskningen i exporten har minskat elproduktionen. Liksom under första hälften av 1983 svarade produktionen av kärnkraft och vattenkraft för två tredjedelar av eltillförseln. Ökad import av elenergi och produktion av kärnkraft har minskat produktionen av konventionell kondenskraft. Produktionen av mottryckskraft minskade med 6 % under årets första hälft och det förorsakades av den milda vintern och minskade kostnader för andra produktionsmetoder.

Värdet av energiimporten under perioden januari-juni 1983 var 7.5 miljarder mark. Den var över 700 miljoner FIM större än under motsvarande period år 1982.

Råoljan importerades från Sovjetunionen, Iran och Saudi- Arabien. Kolet köptes från Polen, Storbritannien, Sovjetunionen och USA. El importerades från Sovjetunionen och Sverige.

Värdet av energiexporten under perioden januari-juni 1983 var 1,7 miljarder FIM. Mellandestillat och motorbensin var de viktigaste produkterna i exporten.

Regeringen antog den 24 februari 1983 det nya energipolitiska programmet. Programmet utgör grunden för den energipolitik som de närmaste åren kommer att bedrivas i Finland. Programmet bereddes i det parlamentariska energipolitiska rådet som verkar i samband med handels- och industriministeriet. Programmet baserar sig på det föregående år 1979 antagna energipolitiska programmet.

Huvudmålen för energipolitiken är, inom national-ekonomiskt sett förnuftiga ramar, fortfarande:

- att trygga säkerheten i energiförsörjningen
- att förbruka energi sparsamt
- att höja energiförsörjningens självförsörjningsgrad genom att öka de inhemska energikällornas samt övriga inhemska produktionsfaktorerers andel i energiekonomin

Regeringens proposition angående en totalreform av lagstiftning på kärnenergiområdet avläts till riksdagen i nära framtid.

Island

Produktionen af elektrisk energi i jan.-juni 1982 udgjorde 1828 GWh. Det var en förøgelse fra forrige år med 2,6%. Heraf blev 95,7% produceret med vandkraft, 4,1% med geotermisk kraft og 0,3% med dieselkraft.

Tilvæksten i forbruget på det almindelige marked forøgedes med 6,9% som nærmer sig den klassiske fordobling af forbruget i en tiårsperiode.

Forbruget i den kraftkrævende industri faldt noget i forhold til de sidste år hovedsagelig aluminiumsværket på grund av tekniske og markedslige forhold.

Produktion af varmt vand fra de geotermiske felter til husopvarmning var nogenlunde den samme som forrige år. Fordelingen mellem energikilderne til husopvarmning: 80% geotermisk kraft, 14% elkraft og 6% olie.

Man forventer en ubetydelig forøgelse af den geotermiske andel i husopvarmningen medens man stadig formindsker olieforbruget og forøger den elektriske krafts andel i husopvarmningen.

Den relativt høje forøgelse af elektrisk kraft på det almindelige marked, på 6,9%, skyldes hovedsagelig tilflytning fra olie til el i husopvarmningen.

Lige efter at den nuværende regering overtog magten, i slutningen af maj måned, nedsatte industriminister, Sverrir Hermannsson, en forhandlingskomité som fik den opgave at løse den hårdknude som den forrige regerings forhandlinger med Alusuisse var kommet i og revidere den nuværende kontrakt med Alusuisse, hovedsagelig med det formål at forhøje elprisen til aluminiumsværket.

I slutningen af august kom man overens med en interim aftale som begge parter, d. v. s. den islandske regering og Alusuissses hovedbestyrelse, nu har undertegnet.

Denne interimsaftale går ud på elprisen til aluminiumsværket forhøjes fra 6,475 mill. till 9,5 mill., hvoraf 1 mill. forhøjelse gælder fra 1. juli 1983. Elprisen skal forhøjes fra 9,5 til 10 mill. efter at aluminiumsprisen på verdensmarkedet har bestået 78 c/lbs i 20 dage.

Ifølge denne interimsaftale forpligter parterne sig til at gå i gang med revidering av den nuværende kontrakt. Denne revision af kontrakten vil indbefatte bl. a. at Alusuisse kan udbygge aluminiumsværket først med 50% og senere hen op til 100% fra nuværende størrelse. Desuden vil Alusuisse få lov til at sælge op til 50% af sin andel i ISAL til den tredje partner. Forudsætning for revision af kontrakten er naturligvis at man kommer overens om en ny elpris til den udvidede part af værket.

I de sidste år er der opstået en konflikt mellem den islandske regering og Alusuisse angående skattebeløbet som Alusuisse skal betale i Island. Denne konflikt har Alusuisse henvist til en international voldgiftsret i Washington ifølge gældende kontrakt mellem parterne. I interimsaftalen enedes man om at henvise denne konflikt til en mindre kompliceret behandling i voldgift som man mener er billigere og hurtigere end voldgiftsretten i Washington.

Norge

Produksjonen av elektrisk kraft første halvår 1983 var 53.6 TWh. Dette er 9% mer enn samme periode året før. Bruttoforbruket av elektrisk kraft var i denne perioden på 47.3 TWh, en økning på 2.3% fra første halvår 1982. Forbruket av elektrisk kraft i den kraftintensive industrien var 14.1 TWh, en økning på 4.6%. Forbruket i denne industrien har i noen tid vært relativt lavt, og økningen nå avspeiler den bedrede situasjon for deler av industrien. Elforbruket i alminnelig forsyning gikk noe ned i første halvår 1983 i forhold til samme periode året før. Forbruket korrigert for temperaturforskjeller viste imidlertid en økning på nær 2%.

Salget av petroleumsprodukter var i første halvår 1983 3728 millioner liter. Dette utgjorde en nedgang på 6% fra året før. Salget av petroleumsprodukter har vært synkende siden 1979. Nedgangen har kommet for parafin og fyringsoljer, mens det har vært registrert en viss økning i salget av bensin og dieseloilje.

Produksjonen av olje og gass på norsk kontinentalsokkel lå i 1983 på rundt 50 mill. tonn olje-ekvivalenter. Med de felt som er i produksjon eller er besluttet utbygd vil produksjonen øke til vel 60 mill. TOE i 1990, for så å falle raskt. Blant viktige felt som er under vurdering kan nevnes Troll, Sleipner, Oseberg og Gullfaks fase II.

Sverige

Den totala energitillförseln i Sverige uppgick år 1982 till ca 375 TWh. I förhållande till år 1981 är detta en minskning med ca 20 TWh. Det är i första hand oljetillförseln som har minskat, elproduktionen och inhemska bränslen, bl. a. torv har däremot ökat något. Den totala energitillförseln för år 1983 beräknas öka något jämfört med år 1982. Ökningen beror på den förväntade uppgången inom industrin.

Till följd av en stagnerande industriell aktivitet och satsningar på energi-besparing och oljeersättningsprogrammet minskade leveranserna av petroleumprodukten på den svenska marknaden från 24,8 till 22,7 miljoner kubikmeter mellan år 1981 och år 1982. År 1982 svarade Norge för 22 procent och Storbritannien för 27% av Sveriges råoljeimport.

Av den totala produktionen av elektrisk energi i Sverige under år 1983 beräknas vattenkraften svara för 58 procent och kärnkraften för 38 procent. Återstoden är mottryckskraft och en mindre del kondenskraft.

Användningen av kol i värmeverk och kraftvärmeverk har fördubblats från år 1982 till år 1983 och beräknas uppgå till 0,7 miljoner ton.

Vad gäller energianvändningen inom de olika samhällssektorerna beräknas industrisektorn, som svarar för knappt 40 procent av landets energianvändning öka sin användning med ca 3 procent från år 1982 till år 1983. Samfärdselsektorn som använder ca 20 procent av energin beräknas öka med 0,5 procent, medan den s. k. övrig-sektorn som innefattar bl. a. bostadsuppvärmning beräknas minska med ca 1,5 procent under samma period.

1.12. Nordel

Et vigtigt element i det nordiske energisamarbejde udgør også Nordel. Selv om Nordelsamarbejdet har en lidt anden karakter – det er ikke formelt tilknyttet ministerrådet og modtager ikke finansiel støtte – end det ovenfor nævnte energisamarbejde, har det dog en sådan tilknytning til dette, at Nordels beretning for helhedens skyld skal gengives her.

”Nordel, som grundades 1963, är en sammanslutning för nordiskt elkraftsamarbete. Nordel består av ledande personer inom kraftförsörjningen i Danmark, Finland, Island, Norge och Sverige. Det är ett rådgivande och rekommenderande organ med syfte att befrämja internationellt, framst nordiskt samarbete, beträffande produktion, distribution och konsumtion av elenergi.

Nordel har följande fasta arbetsuppgifter:

- att kontinuerligt följa utvecklingen av produktionen och konsumtionen av elenergi i de nordiska länderna, bl. a. genom publicering av lämplig statistik.
- att sammanställa inom respektive länder uppgjorda konsumtionsprognoser och utbyggnadsplaner.

– att publicera en årsberättelse, som förutom uppgifter om under året utfört arbete inom Nordel samt statistiska uppgifter angående elkraftförsörjningen i de nordiska länderna även kan innehålla speciella artiklar av intresse för nordiskt kraftsamarbete.

En stor del av Nordels arbete utförs av utskott och grupper. Genom dessa har man tillgång till specialister inom alla områden av elförsörjningen. För insamling av statistik finns speciella kontaktmän i de olika länderna. Inom Nordel finns också kontaktmän i många internationella organisationer på energiområdet.

Nordels ordförande väljs för en period på tre år. Ordförandeskapet cirkulerar mellan länderna. Ordförande utser sekreterare och svarar för sekretariatet som alltså även det växlar vart tredje år. Under tiden september 1981 – september 1984 är sekretariatet placerat inom Sydkraft, Sverige.

Det omfattande elsamarbete som sker inom Nordel innebär väsentliga ekonomiska fördelar för länderna. Att ange några belopp på de årliga besparingar som Nordel-samarbetet medför är dock ej möjligt. Detta dels därför att värdet varierar väsentligt från år till år beroende av den aktuella kraftsituationen, dels också därför att man ju inte kan ha några uppgifter om vilka merkostnader som elförsörjningen skulle ha om samarbetet inte existerade. Vidare kan man också i de enskilda länderna ha något olika värdering av de vinster man gör. Kraftföretagen inom Nordel är dock eniga om att Nordelsamarbetet innebär besparingar för Norden totalt i storleksordningen hundratal miljoner kronor per år.

De besparingar som görs genom elsamarbetet kommer naturligtvis de enskilda konsumenterna tillgodo i form av lägre elpriser.

Tyvär innebär ju Islands geografiska läge att man inte kan dra nytta av de stora vinster som samkörningen av de nordiska elsystemen innebär. Man har ändå bedömt det värdefullt att delta i Nordel-samarbetet och deltar med stort engagemang i kunskaps- och erfarenhetsutbytet.

Vid Nordels årsmöte 1983 redogjorde Driftutskottet för den fortlöpande behandlingen av aktuella samkörningsfrågor samt redovisade prognoser för kraftbalansen för åren 1984, 1985 och 1986. Dessutom godkände Nordel de av Driftutskottet utarbetade "rekommendationer för frekvensstyr nätvärn i det synkrona Nordel-området". Rekommendationerna föreskriver hur olika utrustningar skall fungera och frekvensstörningar och störningarnas omfattning minimeras. Planeringsutskottet redovisade, förutom sedvanliga prognoser och utbyggnadsplaner, rapporter om vindenergi, geotermisk energi och likströmsförbindelser. En fortsättning av framtidsrapporten "Nordenergi 2020" kallad "Optimert utbygning av Nordel-systemet" diskuterades också. Värmekraftutskottet redovisade bl. a. rapporter om kärnbränsle omfattande prisutveckling, bränslecykel och avfallshantering.

Vid årsmötet godkändes också ett informationspaket med nyhetsbrev från Nordel riktat bl. a. till Nordiska rådets medlemmar. Det rapporterades också om försöken att landsvis ordna sammanträffanden med Nordiska rådets medlemmar i ekonomiska utskottet. Det konstaterades också att inget kraftföretag i Norden fått ge synpunkter på de "gemensamma nordiska normer för svavelutsläpp" som antagits som rekommendation vid Nordiska rådets 31:a session.

Beträffande nya samkörningsförbindelser har projektering påbörjats för ytterligare en 400 kV-förbindelse mellan Själland och Sydsverige för idrifttagning 1985. De tekniska och ekonomiska förutsättningarna för att öka kapaciteten på likströmsförbindelserna mellan Sverige och Jylland respektive mellan Norge och Jylland studeras också. En kabel som skall förbinda östra och västra Danmark utreds också."

2. Nordisk kontaktorgan for atomenergispørgsmål (NKA); sikkerhedsforskning på energiproduktionsområdet.

2.1. Baggrund

Sikkerhedsspørgsmål indtager en vigtig plads blandt kontaktorganets arbejdsområder. Siden 1977 har kontaktorganet administreret et nordisk projektsamarbejde som har til formål at øge forudsætningerne for at holde et højt sikkerhedsniveau i Norden. Nordisk Ministerråd bidrager med en betydelig finansiering hertil. Det igangværende program påbegyndtes i 1981 og skal afsluttes ved årsskiftet 1984/85.

Sikkerhedsprogrammet, der gennemføres i Ministerrådets regie, er imidlertid kun en del af det arbejde der iøvrigt varetages af NKA. Rapport om NKA's samlede virksomhed fremgår af bilag 6 til denne årsberetning, mens beretning om sikkerhedsprogrammet følger nedenfor.

2.2. Formål

I NKA's sikkerhedsprojekter beskæftiger man sig med en avanceret teknisk-videnskabelig udvikling. Resultaterne skal anvendes til konkrete formål: til at bedømme – og ved behov forbedre – sikkerheden ved selve kernekraftanlæggene, og til at bedømme den mulige spredning af radioaktivitet til omgivelserne, både på kort og på lang sikt. Resultaterne skal også kunne anvendes til at forbedre sikkerheden ved andre energiproduktionsformer og i anden industri.

2.3. Arbejdet i 1983

I årets løb er der frembragt en lang række delresultater, som nu skal føjes sammen til et hele. I alt 18 enkeltprojekter har været igang inden for de fire programområder:

- reaktorsikkerhed
- menneskelig pålidelighed

- radioaktivt affald
- radioøkologi.

Desuden er arbejdet fortsat inden for kvalitetssikringsområdet.

I 1983 er der bevilget 5,668 millioner NOK fra Nordisk Ministerråds budget. Hertil kommer betydelige nationale indsatser som kanaliseres direkte til kontaktorganets projektvirksomhed. Herved bliver den samlede indsats mere end dobbelt så stor.

Et betydeligt antal tekniske og videnskabelige publikationer er udgivet. Det nordiske projektsamarbejde på sikkerhedsområdet er nu kendt langt uden for Nordens grænser.

I alt 90 personer har i årets løb været direkte involveret i programmets styrings- og projektgrupper. Herved er knap 30 forskellige organisationer i de nordiske lande i berøring med arbejdet.

Også i 1983 har den overordnede samordning af hele programmet ligget hos kontaktorganets ad hoc-komité for sikkerhedsforskning, NKS. I denne komité indgår personer fra landenes sikkerhedsmyndigheder, forskningsorganisationer og kraftindustri som selv er ansvarlige for tilsvarende nationale sikkerhedsforskningsindsatser.

2.4. Udnyttelse og spredning af resultater

Udbyttet af det første nordiske fireårsprogram 1977–1980 blev evalueret i 1982. Rapporten "Utvärdering av det nordiska kärnsäkerhetsprogrammet 1977–1980" som også beskriver den anvendte evalueringsmetodik er udgivet i 1983. Samme metodik kan anvendes på andre nordiske og nationale projekter.

På baggrund af de fremkomne erfaringer har NKS kortlagt mulige veje til at effektivisere resultatspredningen således at resultaterne kan udnyttes af en større kreds. Man har således udarbejdet vejledninger for hvordan styringsgrupperne kan sprede information allerede under arbejdets gang. Der foreligger nu anvisninger for henholdsvis mundtlig og skriftlig informationsspredning.

Ligeledes, som konsekvens af evalueringsrapporten, er styringsgrupperne allerede i 1983 gået i gang med at skitsere slutrapporteringen af de resultater, som skal foreligge ved projektperiodens slutning.

Ved at gøre dette på et så tidligt tidspunkt får man også et middel til at udføre de kompletterende undersøgelser der måske ellers først ville vise sig behov for ved arbejdets afslutning.

2.5. Kortfattet beskrivelse af arbejdet på de enkelte områder

I et af *reaktorsikkerhedsprojekterne* analyserer man metoder som kan anvendes for at udnytte erfaringsdata – især fra kernekraftværkene i Finland og Sverige – til at forudsige pålideligheden og behovet for vedligeholdelse i de anlæg som nu er i drift. I to andre projekter har man opnået god overensstemmelse mellem, på den ene side, de komplicerede metoder

som må anvendes for at beregne forløbet ved små, men alvorlige lækager i reaktorsystemet og, på den anden side, nogle internationale forsøgsrækker.

Endvidere er man igang med at undersøge mekanismer som forårsager korrosion i reaktorer og andre industrianlæg, et problemområde som har fået fornyet aktualitet i de sidste måneder.

Arbejdet på programområdet *menneskelig pålidelighed* omfatter visse teoretiske studier om personers reaktioner over for deres arbejdsbetingelser, for eksempel de bånd som lægges på dem af deres organisation.

I et andet projekt analyserer man hvordan betingelserne kan forbedres for automatisk at give driftspersonalet i komplicerede industrianlæg mere fuldstændige oplysninger om de sikkerhedsmæssige forhold, blandt andet om den sikkerhedsfilosofi som oprindelig lå til grund for anlæggets konstruktion. Personalets reaktion over for de forskellige former for informationspræsentation afprøves i praktiske forsøg. Ligeledes undersøges hvordan vedligeholdelse af anlægget skal tilrettelægges for at forbedre det samlede risikobillede.

På *affaldsområdet* har man gennemgået et tænkt reaktoruheld for at undersøge hvordan eksisterende anlæg kan klare de herved dannede unormale affaldskategorier. I et andet projekt forbedres de metoder som er tilgængelige for at bedømme opførslen på længere sigt af de affaldsprodukter som slutdeponeres. Man har også indledt en større sammenligning af de metoder som kan anvendes for at beregne grundvandsbevægelserne omkring underjordiske affaldslagre. Endelig er man gået igang med spørgsmål vedrørende nedlægning af nukleare anlæg og behandling af det derved fremkomne affald.

Inden for *radioøkologiprogrammet* fortsætter arbejdet med at analysere de i Norden tilgængelige metoder og beregningssystemer som anvendes til bedømmelse af konsekvenserne af større udslip af radioaktivitet.

I flere af projekterne undersøger man hvordan aktiviteten spredtes gennem havet, hvor man udnytter den naturlige koncentration i visse organismer, og ad de terrestriske spredningsveje. Man sammenligner også de metoder som anvendes til udtagning af prøver i de nordiske lande, og man kontrollerer om forskellige analyselaboratorier opnår ens resultater.

Endelig er det projekt igangsat hvor man undersøger den naturlige radioaktivitets spredning fra kulfyrede anlæg og de mulige strålingsmæssige konsekvenser heraf.

Til slut skal nævnes det femte programområde, som i hovedsag blev afsluttet som del af NKA's sikkerhedsprojekter i 1982, *kvalitetssikring*. Styringsgruppen har fortsat sit arbejde med at udgive oversigter over publikationer i Norden og med at planlægge en nordisk certificeringsordning for leverandørbedømmelsespersonale. Det nordiske kvalitetssikringsarbejdes fremtid er dog usikkert, idet der har vist sig vanskeligheder ved at fremskaffe den nødvendige finansiering.

2.6 Afsluttende bemærkninger

Efter det tredje år af det fireårige nordiske sikkerhedsprogram er der fremkommet et stort antal delresultater som udnyttes direkte af de i arbejdet involverede organisationer. En større satsning er gjort for at sikre resultatspredning til en større kreds. Forinden skal delresultaterne kompletteres og sammenfattes, og dette arbejde er nu indledt. Det nordiske samarbejde i projektform med betydelig nordisk finansiering har vist sig at være en effektiv samarbejdsform. Resultaterne af programmet er af værdi for alle de fire nordiske lande som deltager i arbejdet.

Kapitel XVI

Handelspolitik

1. Nordisk samhandel – Norden som hjemmemarked¹

Den internordiske handel (importtal) beløb sig i 1982 til 15,3 mrd. dollars, hvilket svarede til 20,6% af de nordiske landes totalimport i 1982. I de to nærmest foregående år var de tilsvarende procenter henholdsvis 20,3 (1980) og 20,5 (1981) og der er således indtruffet en svag forøgelse af den relative betydning af den internordiske samhandel.

Også når man ser på eksporttallene har udviklingen fra 1981 været positiv: I 1981 gik 20,6% af de nordiske landes eksport (løbende dollars) til de øvrige nordiske lande, men i 1982 gik 20,7% af eksporten til øvrige nordiske lande. Til sammenligning kan nævnes, at det tilsvarende tal for 1980 og 1976 var henholdsvis 21,7% og 25,8%.

Det tidligere nævnte gennemsnit på 20,6% dækker imidlertid over relativt store variationer: medens *importen* fra Norden i 1982 for Norges og Islands vedkommende var knapt 28% af disse landes totale import, var tallene for de øvrige tre lande en hel del lavere, nemlig henholdsvis 19,8% (Danmark), 18,7% (Sverige) og 16,8% (Finland). Udviklingen i første halvår af 1983 peger i samme retning: da var Norges og Islands *import* fra Norden ca. 30% af disse landes totalimport, og rækkefølgen for de øvrige tre lande var som i 1982, d. v. s. Danmark (21,8%), Sverige (19,5%) og Finland (17,4%).

Ses der på tallene for de nordiske landes *eksport* til verden respektive Norden bliver billedet ganske anderledes. Af Sveriges totaleksport i 1982 gik 25% til Norden. For både Finlands og Danmarks vedkommende var eksporten til det øvrige Norden lidt over 20%, medens tallene for Norge og Island var henholdsvis 15% og 5%. Også i denne sammenhæng pegede tallene for første halvår i samme retning; den væsentligste forskel var, at Finlands eksport til Norden – der som nævnt i 1982 udgjorde over 20% af landets samlede eksport – faldt til at udgøre 18,2% af landets totaleksport.

Sammenlignet med 1981 kan det konstateres, at selv om den internordiske handel målt i løbende dollars er gået lidt tilbage, har faldet været mindre end når det gælder de nordiske landes totale udenrigshandel:

- de nordiske landes *import* fra Norden faldt fra 1981 til 1982 med 3,4%, medens de nordiske landes totalimport i samme tidsrum faldt med 3,9%;
- de nordiske landes *eksport* til Norden faldt fra 1981 til 1982 med 5,3%, medens de nordiske landes totaleksport i samme periode faldt med 5,4%.

Uanset at udviklingen i den internordiske handel fra 1981 til 1982 således i en vis forstand har været positiv, er der fortsat anledning til, at der

¹ Der henvises til det statistiske materiale som er optrykt i slutningen af dette kapitel

utfoldes bestræbelser sigtende på opnåelse af en øgning af den relative betydning af den internordiske handel. Der er i denne forbindelse grund til at pege på det forhold, at det nordiske marked i særlig grad er af betydning for den *ikke-traditionelle eksport*, jf. tabel V. Erfaringen viser nemlig, at de små og mellemstore virksomheder – d. v. s. typisk de virksomheder, som varetager netop den ikke-traditionelle eksport – gennem oparbejdning af eksport til Norden erhverver erfaringer, uden hvilke det ville være langt sværere for disse virksomheder at oparbejde eksport til tredjelande.

En analyse af udviklingen i den internordiske handel fra 1970–1980 vil foreligge omkring 1. december 1983. Arbejdet udføres i regie af Nordisk økonomisk Forskningsråd.

Ministerrådet har gennem hele 1983 været en del optaget af spørgsmål i relation til udviklingen af "Norden som hjemmemarked". På basis af en kortlægning af igangværende aktiviteter på området, som foretoges i august/september, er det hensigten at Ministerrådet (samarbejdsministrene) i anden halvdel af november 1983 skal diskutere indholdet af en detaljeret arbejdsplan på området.

Der vil endvidere – bl. a. med sigte på drøftelse af denne sag – blive afholdt et møde i december 1983 mellem de nordiske ministre, som er ansvarlige for udenrigshandel. Blandt øvrige spørgsmål, som drøftes på ministermødet, er nordisk projekteksport samt muligheden af at mindske den eksisterende, betydelige ubalance i Islands samhandel med det øvrige Norden.

Vedrørende arbejdsplanen om "Norden som hjemmemarked" og udenrigshandelsministermødet henvises til indledningskapitlet til nærværende årsberetning.

2. Handelspolitisk samarbejde i Vesteuropa

I henhold til frihandelsavtalene mellem EFTA-landene og EF vil den endelige tollavvikling for industrivarer finne sted for de gjenstående følsomme varer fra 1. januar 1984, slik at EFTA-landenes papireksport til EF-landene oppnår full tollfrihet. Overfor Grekenland, som ble medlem av EF 1. januar 1981, vil tollavviklingen være fullført først fra 1. januar 1986.

Gjennom Wien-erklæringen 1977 tok EFTA-landene initiativ til et utvidet samarbeide med EF. EF's Råd på ministernivå avga sommeren 1982 en erklæring om utvidet kontakt med EFTA i forbindelse med 10-års-jubileet for inngåelsen av frihandelsavtalene. EFTA's Ministerråd gav høsten 1982 en positiv reaksjon på erklæringen og understreket i en deklarasjon betydningen av en styrket kontakt med EF. EF's Europa-parlament fulgte i februar 1983 opp med en egen resolusjon som la vekt på det "spesielle" i forbindelsene EF/EFTA. EF-Kommisjonen har på Europa-parlamentets oppfordring utarbeidet en liste over aktuelle samarbeidsområder, og Kommisjonen lovet å komme tilbake med mere spesifikke forslag "i sak for sak

og til rett tid''. EF's COREPER-rapport av juni 1983 bekrefter EF's interesser av et utvidet samarbeide med EFTA, og at en vil foreta en nærmere vurdering av samarbeidsforslag fra Kommisjonens og fra EFTA-landenes side.

På EFTA's Ministerrådsmøte i Bergen i 1983 var det enighet om å arrangere et EFTA-toppmøte i Sverige våren 1984. Møtet vil finne sted 21.-23. mai i Visby. Utvidet EFTA-forbindelse med EF vil være et sentralt tema. På toppmøtet vil en forøvrig først og fremst drøfte mulighetene for at forbedret samarbeide mellom EFTA-landene i andre internasjonale fora som f. eks. GATT, OECD og IMF, samt mulighetene for å styrke det interne EFTA-arbeidet.

I spesielle brevvekslinger med EF har Finland, Norge og Sverige akseptert en midlertidig tolkning av frihandelsavtalen med kull- og stålunionen (CECA) ved å påta seg å tilpasse de prisregler som inngår i Davignon-planen.

EF's økende bruk av anti-dumpingundersøkelser har også vært rettet mot nordiske land og har bl. a. for ferrosilicium ført til inngåelse av prisavtaler.

Gjennom de nordiske handelsjefsmøtene og andre kontakter følger de nordiske land utviklingen i sine avtaler med EF. Det føres regelmessig samtaler om EF-spørsmål mellom Danmark og de respektive nordiske land.

Et nytt element i samarbeidet etter 1981 mellom EF-Kommisjonen og Norge, respektive Sverige, har vært årlige møter på politisk nivå. Det tredje møtet fant sted henholdsvis i Stockholm i juni 1983 og i Moss i juli 1983. Arbeidet for å bekjempe det proteksjonistiske press og for å oppnå en vedvarende økonomisk oppgang var sentrale spørsmål på møtene. Partene uttrykte ønske om å utdype og utvide det gode samarbeid ytterligere.

På det bilaterale plan er det etablert kontakt mellom Kommisjonen og Finland, respektive Norge og Sverige, på områdene transport, miljøvern, industripolitikk, økonomisk og monetær politikk og statlige støttetiltak. På det bistandspolitiske området har det vært kontakter med Sverige og Norge, og på energiområdet med Norge.

Finland har i 1983 inngått en rammeavtale med EF om fisk med sikte på å regulere de gjensidige fiskerettigheter. Sverige, Færøyene og Norge har tidligere inngått tilsvarende avtaler med EF. Island har fortsatt forhandlingene med Kommisjonen om fiskes spørsmål på grunn av utvidet fiskerigrense ved Øst-Grønland.

3. Nordisk samarbejde i de internationale organisationer angående handelspolitik

Regelmæssige embedsmandskontakter og andet samarbejde mellem de nordiske lande er i dag et naturligt led i det arbejde, som foregår inden for forskellige internationale organisationer på det handelspolitiske område. Et vigtigt forum for uformel informationsudveksling og koordinering med henblik på aktuelle handelspolitiske spørgsmål er det såkaldte nordiske handelschefsmøde, som i de senere år har fundet sted to gange årligt. Ud over dette møde mellem embedsmænd med ansvar for de nordiske landes udenrigshandel holdes løbende kontakt på embedsmandsniveau både mellem de nordiske hovedstæder og ved ambassaderne, især dem, som har tilknytning til de internationale organisationer på handelsområdet.

Det nære samarbejde, som de nordiske lande (især Finland, Island, Norge og Sverige) havde under de mangeårige multilaterale handelsforhandlinger i GATT, er fortsat efter afslutningen af disse forhandlinger, bl. a. under forberedelser af GATT-ministermødet (nov. 82). I forbindelse med dette møde bestod der bred nordisk enighed om – under indtryk af det stigende protektionistiske pres – på politisk niveau at bekræfte tilslutningen til det åbne multilaterale handelssystem, som er af vital betydning for små og af udenrigshandelen afhængige lande som de nordiske. Den med konsensus vedtagne politiske erklæring fra ministermødet, der bekræfter tilslutningen til det åbne multilaterale handelssystem og afviser protektionisme som et middel til bekæmpelse af den økonomiske krise, må derfor fra nordisk side betragtes som et positivt resultat. Der har i samme forbindelse været fuld enighed mellem de nordiske lande om, at GATT's stilling som det centrale handelspolitiske forum ikke måtte svækkes.

De nordiske lande samarbejder ligeledes i forbindelse med behandlingen af økonomiske og handelspolitiske spørgsmål i andre internationale organisationer, især FN og OECD. På flere områder i FN-sammenhæng afgives således fællesnordiske indlæg. Det kan yderligere fremhæves, at der i de analytiske forberedelser af en række forhandlinger på det økonomiske område i FN, f. eks. i forbindelse med den såkaldte Nord-Syd-dialog, foregår et aktivt samarbejde, således også forud for FN's 6. handels- og udviklingskonference (UNCTAD VI) i sommeren 1983. De nordiske lande havde ligeledes under denne konference et nært samarbejde, bl. a. vedrørende et initiativ til styrkelse af GATT/UNCTAD's fælles internationale handelscenter i Geneve (ITC), der bistår udviklingslandenes eksportfremme.

Inden OECD's ministermøde i maj 1983 etableredes der udstrakt konvergens mellem de nordiske lande indbyrdes og i vidt omfang ligeledes mellem EF- og EFTA-medlemslandene om den linie, der skulle følges på organisationens møde, såvel med hensyn til almindelig handelspolitik som til Nord-syd-dialogen og Øst-Vest-handel.

4. Samarbejde om fjernelse af tekniske handelshindringer – gensidig aksept af proveresultater

De nordiska länderna samarbetar inom en rad olika områden för att undanröja tekniska handelshinder. Inom vissa områden, t. ex. arbetarskydd och elsäkerhet, har sådant samarbete pågått under en längre tid. Verksamheten varierar såväl vad gäller inriktning som karaktär. På vissa områden syftar samarbetet endast till informationsutbyte, medan målsättningen på andra områden kan vara att utarbeta förslag till gemensamma nordiske regler och/eller att försöka harmonisera redan befintliga sådana. Samarbete finns även sedan länge på provningssidan, t. ex. NORDTEST och EMKO, liksom i fråga om standardisering, INSTA. De nordiska länderna liksom övriga EFTA-länder deltar även i de konventioner och avtal om ömsesidigt erkännande av provningsresultat som utarbetats inom ramen för EFTA.

Internordiskt samarbete förekommer dels inom produkt/branschorienterade områden, dels inom mer övergripande icke direkt produktrelaterade områden. Till de förra hör samarbete på områdena fordon, byggsektorn, elektrisk utrustning, läkemedel och tryckkärl. Till icke-produktorienterade områden hör samarbete beträffande arbetsmiljö, konsumentfrågor och miljövard. Det här uppräknade samarbetet syftar i första hand till att samordna och förbättra t. ex. säkerheten, hälso- och miljöskyddet i de nordiska länderna. I den mån samarbetet resulterar i harmoniserade föreskrifter i de nordiska länderna bidrar de därmed till att undanröja tekniska handelshinder länderna emellan.

Då avsikten med nämnda samarbete inte är primärt av handelspolitisk natur redovisas verksamheten i sak inte i detta avsnitt. Sådana frågor redovisas – i förekommande fall – i stället under resp. fackavsnitt, t. ex. arbetsmiljö, byggsektorn, industripolitik, energipolitik, konsumentpolitik, miljöskydd, socialpolitik samt transport, kommunikation och trafiksäkerhet.

Förutom det organiserade internordiska samarbetet förekommer ofta informella kontakter mellan de ansvariga nordiska myndigheterna inför arbete i olika internationella organisationer. Ett nära samarbete äger också rum mellan de nordiska länderna – för närvarande med Sverige som koordinator – när det gäller implementeringen av GATT:s överenskommelse om tekniska handelshinder. De nordiska länderna deltar även aktivt i de pågående diskussionerna i EFTA om ett utvidgat samarbete med EG om tekniska handelshinder. Enskilda handelshinder mellan de nordiska länderna har i första hand behandlats vid bilaterala kontakter och inom ramen för EFTA.

Med hänsyn till att tekniska handelshinder är ett område som får allt större betydelse i internationell handel söker de nordiska länderna fortlöpande ta tillvara möjligheten till gemensamma nordiska ställningstaganden.

5. Forenkling af handelsprocedurer

Det nordiske prosjektarbeid med forenkling av handelsprosedyrer blir koordinert gjennom et felles utvalg, kalt NORDIPRO (Nordic Committee on Trade Procedures). En stor del av arbeidet er konsentrert om utvikling av metode for elektronisk overføring av handels- og transportdata ved hjelp av EDB og telekommunikasjon.

Hovedprosjektet på dette område har betegnelsen DEDIST (Data Elements Distribution). Under dette prosjekt vil det bli utarbeidet en håndbok for oppbygging av et system for automatiske prosedyrer. Ved utgangen av 1983 vil håndboken for en stor del være ferdig. Imidlertid gjenstår det en del utredningsarbeid vedrørende bl. a. oppbygging og strukturering av datameldinger, funksjoner som skal dekkes og regler for selve transmisjonen. Blant brukergruppene i Norden stilles det store forventninger til dette prosjekt, som vil være retningsgivende for de nasjonale prosjekter, som allerede er etablert på dette område.

Behandling av juridiske problemer, som er forbundet med prosedyreforenkling, blir ivaretatt av et eget prosjekt, kalt "Juridiske Problemer". Prosjektet utga i 1982 en rapport med tittelen "Legal Aspects on Automatic Trade Data Interchange". Rapporten er også utgitt i ECE-dokumentserie og behandlet i ECE. Arbeidet med å finne løsninger på problemene som denne rapport spesifiserer, vil bli videreført på internasjonalt plan i regi av UNCITRAL. I 1983 utga prosjektgruppen rapporten "Legal Acceptance and International Trade Data Transmitted by Electronic Means", som er en samling av de utredninger som prosjektgruppen hittil har gjort.

Arbeidet med den nordiske informasjonsserien om prosedyreforenkling er beregnet slutført i 1983. Serien består av tre slidesmoduler. En modul om prosedyreforenkling generelt og to spesielle moduler – en om dokumentprosedyrer og en om automatiske prosedyrer. Serien antas å få stor verdi bl. a. i forbindelse med opplæring.

"Nordisk Havnestudie" er et annet prosjekt som det har vært arbeidet aktivt med siden 1982. Prosjektets formål er bl. a. å fremme forslag til mer rasjonelle og ensartete prosedyrer, som styrer godset gjennom de nordiske trafikkhavner. I 1982/83 har det vært foretatt en kartlegging av prosedyrene i de forskjellige havner, som vil bli nærmere analysert.

Det arbeides også med å sette i gang et nytt nordisk prosjekt innenfor området "postprosedyrer". Tanken er at forenkle og harmonisere forsendelsesdokumenter m. v. når det gjelder pakker som sendes via postvesenet.

Det nordiske arbeidet har fått stor anerkjennelse, både på nordisk og internasjonalt plan – spesielt innenfor FN's Økonomiske Kommissjon for Europa (ECE) hvor de nordiske prosjektresultater har vært grunnleggende for det internasjonale arbeidet med prosedyreforenklingen. Blant brukerne i Norden forventes det også en aktiv innsats i NORDIPRO i tiden frem-

over, ikke minst innenfor områdene implementering og oppdatering av de systemer som utvikles. Dette er viktig for brukerne, som bl. a. må gå til store investeringer i forbindelse med innføring av automatiske prosedyrer.

6. Nordisk samarbejde vedr. efteruddannelse i eksportmarkedsføring

Nordiska rådet beslöt på sin 31. session att ge Nordiska ministerrådet nedanstående rekommendation nr 17/1982:

''Nordisk Råd rekommanderer Nordisk Ministerråd å vedta samarbeids-tiltak med sikte på å styrke utdannelsesstilbudet innen faget eksportmarkedsføring.''

Nordiska ämbetsmannakommittén för handelspolitiska frågor har på bakgrund av denna rekommendation uppmanat de nordiska exportskolorna att gå vidare i sitt inbördes samarbete. Syftet med detta är bl. a. att genom samverkan uppnå ett bättre resursutnyttjande.

Exportskolan i Stockholm, Finska Exportinstitutet i Helsingfors, Industrirådets Kursavdelning i Köpenhamn og Norges Exportskola i Oslo har, med Industrins Exportbyrå i Reykjavík som observatör, sedan 1977 haft regelbundna möten varje halvår med utväxling av erfarenheter om vidareutbildning i exportmarknadsføring. Samarbetet har sedan starten konstant utvecklat, och blev under 1982 formaliserat i ett gemensamt organ (NUREX) med egna statuter; f. n. är dock Industrirådets Kursavdelning i Köpenhamn icke med i detta formaliserade samarbetet.

Med avsikt att ge samarbeidet ett konkret innehåll har exportskolorna i 1983 av ministerrådet erhållit i oppdrag att igångsetta ett projekt, som omfattar framtagandet av kursmaterial som med bild och text utformas för att användas i de respektive lands exportskolors vidareutbildning för exportpersonal. Kursmaterialet gæller ''betalnings- og leveransvilkor''.

I 1984 planlægges arrangeret en 2-dages fælles nordisk konference for eksportchefer.

7. Samarbejdet mellem de nordiske eksportfremmende organisationer

Der finder et løbende samarbejde sted mellem de 5 nordiske landes eksportfremmeorganisationer. På chefsniveau afholdes et årligt møde på skift i hovedstæderne – senest i august 1983 i København. Desuden mødes de enkelte nordiske arbejdsgrupper vedrørende projekteksport, østhandel, handelsjura og eksportfremme efter behov 1–2 gange årligt.

Formålet med disse regelmæssigt stedfindende møder er gensidig orientering om nye tiltag, udveksling af erfaringer og planlægning af aktiviteter af fælles interesse til fremme af de nordiske landes eksport.

Det kan konstateres, at de seneste års generelle økonomiske stramning har resulteret i utilstrækkelige midler til eksportfremme, og der er således en udvikling i retning af at reducere hjemmeorganisationer og samtidig lade

eksportørerne bidrage med en større andel af omkostningerne for udført arbejde. Endvidere er der i organisationerne erkendelse af, at tjenesteydelser udgør en stadig voksende andel af eksporten, og at man i fremtiden bør være opmærksom på eksportmulighederne indenfor denne sektor.

Styring af regionale eksportfremmeaktiviteter i udlandet og hvilke kriterier, der skal gælde for valg af marked og produkter og modkøbsproblematikken drøftes, ligesom der udveksles erfaringer med hensyn til måling af effekten af visse former for eksportfremmeprojekter. Endvidere drøftes organisationernes bistand til næringslivets internationalisering.

Jurister fra de nordiske eksportfremmeorganisationer har behandlet en række udvalgte juridiske problemer på eksportmarkederne: Agentregler i EF og USA, konkurrenceregler, EDB-regler samt koordineret indsamling af materiale til en publikation om agentregler i en række lande.

De nordiske østhandelsexpenter udveksler erfaringer og oplysninger om de fremtidige afsætningsmuligheder i lyset af de økonomiske forhold i de enkelte lande, og orienterer herunder om igangværende og forestående eksportfremmeaktiviteter.

8. Samarbejde vedrørende projekteksport

I medfør af ministerrådets beslutning af henholdsvis 15. september 1981 og 28. februar 1982 blev der pr. 1. juli 1982 – for en treårig forsøgsperiode – oprettet (A) en nordisk *projekteksportfond*. Samtidig indførtes (B) et system med nordiske *projektinvesteringsslån*.

De nævnte ministerrådsbeslutninger omfatter desuden (C) et tættere samarbejde med hensyn til *eksportkreditter* og statslige eksportkreditgarantier samt (D) forskellige tiltag på *informationsområdet*.

Ad A: Nordisk projekteksportfond skal bidrage til at styrke nordisk næringslivs konkurrenceevne ved eksport til udviklingslande (i hovedsagen) og til statshandelslande. Virksomheden kom i gang pr. 1. oktober 1982. Fonden kan bevilge støtte til projekter som indebærer leverancemulighed for virksomheder i mindst to nordiske lande.

Den slags virksomhed, som kan opnå støtte, skal være koncentreret om leverancer af varer og tjenester til projekter, systemleverancer o. lign. Fonden tager sigte på at støtte nordiske bedrifter ved gennemføring af forstudier og andre forberedende aktiviteter, som kan resultere i kontrakter. Desuden kan fonden i en vis udstrækning give økonomisk støtte til nordiske og internationale seminarer indenfor områder og brancher, hvor nordiske virksomheder er internationalt konkurrencedygtige, ligesom der kan bevilges midler til grundlæggende markedsundersøgelser og studier af efterspørgselssituationen, forudsat at der foreligger interesse for nordiske leverancer.

Fonden yder bidrag, som dækker op til halvdelen af de godkendte projektudgifter. Hvis den virksomhed, som fonden har ydet støtte til,

resulterer i en kontrakt om en nordisk leverance, skal det modtagne bidrag normalt tilbagebetales.

Budgetrammen for 1982–1983 er på 9 mill. NOK. Det forventes, at der ved udgangen af 1983 vil være disponeret over praktisk taget alle de til rådighed værende projektmidler (6,7 mill. NOK). For 1984 er budgettet fastsat til 6,3 mill. NOK. Herudover er på ministerrådets reserve afsat 0,5 mill. NOK til fonden.

Der var pr. 1. oktober 1983 indkommet op imod 60 ansøgninger; disse fordelte sig ret jævnt på hvert af de 5 nordiske lande. Af ansøgningerne var lidt over halvdelen blevet godkendt.

Blandt de brancher, som specielt har vist interesse for projekteksportfondens virksomhed, kan først og fremmest nævnes fiskeri, energi samt entreprenørvirksomhed, kemisk industri og transportvirksomhed. De lande, som interessen i særlig grad har været rettet imod, er Asean-landene, Ægypten, lande i Latinamerika og i Vestafrika.

Et nært og godt samarbejde er blevet etableret med de eksportfremmende organisationer og med finansieringsinstitutionerne i de nordiske lande. Med disse organisationer har man diskuteret både konkrete projekter og principperne for en intensivning af det nordiske projekteksport-samarbejde. Med hensyn til samarbejdet i de kommende år har de eksportfremmende organisationer under de hidtidige drøftelser påpeget projekteksportfondens naturlige rolle som neutral katalysator og som et centralt kontaktpunkt.

Sammen med Investeringsbanken har projekteksportfonden indledt et samarbejde med FN's udviklingsprogram (UNDP), som primært tager sigte på informationsudbytte angående potentielle projekter af nordisk interesse. Man håber, at det ved denne aftale er muligt at få tilgang til information om projekter på et så tidligt tidspunkt, at UNDP's feltorganisationer endnu ikke har bestemt sig mere konkret for, hvem der skal implementere givne projektideer.

Projekteksportfondens virksomhed har allerede i et enkelt tilfælde haft den konkrete betydning, at en projektstudie, som man har givet støtte til, har ledt til en kontrakt til gavn for nordisk næringsliv.

Ad B: Med indførelsen af dette nye finansieringssystem fik Nordisk Investeringsbank mulighed for at udlåne penge til projekter med nordisk interesse i udviklingslande og statshandelslande. Den nye låneform har til formål at give nordisk næringsliv bedre mulighed for at konkurrere om internationale projekter. Lånene kompletterer eksportkreditter, lån fra forretningsbanker samt lån fra internationale udviklingsbanker. Det er på denne måde muligt at tilvejebringe en hensigtsmæssig totalfinansiering af forskellige investeringsprojekter. På grund af NIB's høje kreditværdighed vil renten på lånene ofte være attraktiv – hvortil kommer at lånene har lang løbetid.

Lån kan bevilges til investeringer, hvor nordiske leverandører har et totalt ansvar for leverancer og tjenester, eller til dele af en sådan investering.

Lånene bevilges fortrinsvis til projekter i såkaldte mellemindkomstlande, som har en relativt god kreditværdighed. Desuden kan lån gives til samfinansiering med Verdensbanken og de ledende regionale udviklingsbanker. Lånerammen er 350 mill. SDR.

NIB havde pr. 1. oktober 1983 modtaget over 160 forespørgsler angående ydelse af projektinvesteringslån, og af disse var ca. 20 blevet præsenteret for bestyrelsen. Der er blevet truffet beslutning om ydelse af et lån til Botswana. Lånet er på 10 mill. dollars; pengene skal bruges til køb af en dampkedel til et elværk. Desuden er der givet forhåndstilsagn (for 66 mill. dollars) til 8 projekter i energi-, transport- og agroindustri-sektorerne samt telekommunikation i Colombia, Ungarn, Portugal, Indien, Cameroun og Sydkorea.

Ad C: Samarbejdet mellem eksportkreditinstitutionerne omkring harmonisering af kreditvilkårene respektive formerne for afgivelse af finansieringstilbud er fortsat gennem 1983. Det samme gælder arbejdet med praktiske spørgsmål i relation til samfinansieringsteknikker.

Samarbejdet mellem eksportgarantiinstitutionerne resulterede den 10. marts 1983 i indgåelse af overenskomster om henholdsvis 40% garanti-dækning for underleverancer og samordnede garantier for såvel køber-som leverandørkreditter. Disse institutioner arbejder for tiden med spørgsmål i forbindelse med samordning af garantier for stillede sikkerheder ("bonds").

Der blev i maj 1983 holdt et fællesmøde mellem de nordiske garanti- og finansieringsinstitutioner. Der drøftedes ved den lejlighed blandt andet problemer i forbindelse med teknikken omkring samfinansiering samt ud-kast til standardlåneaftale, dokumentrisiko m. v. Det er tanken at fortsætte med at afholde sådanne fællesmøder fra tid til anden.

Nordisk Investeringsbank blev i sin tid anmodet om i samarbejde med de berørte nationale institutioner at undersøge muligheden for at kunne etablere kreditrammer, bl. a. i forbindelse med projekter, der finansieres af internationale udviklingsbanker. Ministerrådet har imødekommet NIB's anmodning om at en rapport om spørgsmålet først aflægges til oktober 1985.

Ad D: Spørgsmålet om et intensiveret nordisk samarbejde på informationsområdet blev i februar 1983 drøftet på et møde mellem de nordiske eksportfremmende organisationer og Projekteksportfonden. Et nyt møde herom med deltagelse af den samme personkreds planlægges afholdt, ligesom Projekteksportfondens bestyrelse agter at behandle sagen. Til brug i sidstnævnte sammenhæng er der foretaget en kortlægning af landenes projektovervågningssystemer.

9. Andre emner

Statistik ang. internordisk handel med tjenesteydelser

For at få et bedre overblik over omfanget af de nordiske landes indbyrdes økonomiske relationer har embedsmandskomiteen besluttet at søge sammenstillet statistiske oplysninger vedrørende den internordiske handel med tjenesteydelser. Nordisk Statistisk Sekretariat er inddraget i arbejdet. En foreløbig rapport om spørgsmålet vil antagelig foreligge i midten af 1984.

Den interne varehandel i Norden

I 1984 igangsættes et projekt – som delfinansieres af ministerrådet – som tager sigte på at kortlægge ligheder og uligheder i indenrigshandelen i Danmark, Finland, Norge og Sverige. Blandt de faktorer, som vil blive undersøgt, er priser, avancer, kalkulationspraksis m. v. Pris- og kartelmyndighederne i de berørte lande vil blive inddraget i arbejdet.

Opmærksomheden henledes på kapitlet om industripolitik, hvor der er redegjort for arbejdet i 1983 m. h. t. eksportkreditsubsidier og andre konkurrenceforvridende statslige støtteordninger.

Endvidere henledes opmærksomheden på kapitlet om regionalpolitik, hvor der er redegjort for arbejdet m. h. t. spørgsmålet om grænsehandel.

Opmærksomheden henledes på, at af de følgende tabeller er tabel I, II, III og IV i US\$, medens tabel IIA og IV A er i nationale møntenheder.

Tabel I. De nordiske landes import fra og eksport til Norden og Verden i 1981 og 1982 samt procentvis ændring 1981-1982

Mill. US-dollars

| Import Rapporterende land | Fra: Norden | | | Verden | | | Import fra Norden i % af samlet import 1982 |
|---------------------------------|----------------|----------|-------|----------|----------|------|--|
| | 1981 | 1982 | % | 1981 | 1982 | % | |
| Til: Danmark | 3 512,5 | 3 299,4 | - 6,1 | 17 431,2 | 16 665,7 | -4,4 | 19,8 |
| Finland | 2 286,8 | 2 261,8 | - 1,1 | 14 199,2 | 13 433,9 | -5,4 | 16,8 |
| Island | 318,9 | 262,1 | -17,8 | 1 036,1 | 942,7 | -9,0 | 27,8 |
| Norge | 4 213,7 | 4 307,3 | 2,2 | 15 625,1 | 15 464,7 | -1,0 | 27,9 |
| Sverige | 5 484,2 | 5 155,4 | - 6,0 | 28 861,6 | 27 631,4 | -4,3 | 18,7 |
| Norden | 15 816,1 | 15 286,0 | - 3,4 | 77 153,2 | 74 138,4 | -3,9 | 20,6 |

| Eksport Rapporterende land | Til: Norden | | | Verden | | | Eksport til Norden i % af samlet eksport 1982 |
|----------------------------------|----------------|----------|-------|----------|----------|-------|--|
| | 1981 | 1982 | % | 1981 | 1982 | % | |
| Fra: Danmark | 3 281,1 | 3 101,5 | - 5,5 | 15 975,1 | 15 397,5 | - 3,6 | 20,1 |
| Finland | 3 007,4 | 2 698,7 | -10,3 | 13 976,4 | 13 076,0 | - 6,4 | 20,6 |
| Island | 54,5 | 37,3 | -31,6 | 904,8 | 686,4 | -24,1 | 5,4 |
| Norge | 2 780,4 | 2 629,2 | - 5,4 | 18 165,0 | 17 556,0 | - 3,4 | 15,0 |
| Sverige | 6 901,3 | 6 708,3 | - 2,8 | 28 631,7 | 26 747,6 | - 6,6 | 25,1 |
| Norden | 16 024,7 | 15 175,0 | - 5,3 | 77 653,0 | 73 463,5 | - 5,4 | 20,7 |

Kilde: National statistik
Nordisk statistisk sekretariat

| | 1981 | 1982 |
|---------------|------------------|---------|
| Dollarkurser: | | |
| Danmark | 1 US \$ = 7,1234 | 8,3324 |
| Finland | 1 US \$ = 4,315 | 4,820 |
| Island | 1 US \$ = 7,2242 | 12,3532 |
| Norge | 1 US \$ = 5,74 | 6,45 |
| Sverige | 1 US \$ = 5,06 | 6,28 |

Tabel II. De nordiske landes import fra og eksport til Norden og Verden i 1. halvår 1983 og ændring fra tilsvarende periode 1982

Mill. US-dollar

| Import Rapporterende land | Fra: Norden | | Verden | | Import fra Norden i % af total |
|---------------------------------|----------------|-------|----------------|-------|--------------------------------------|
| | 1. halvår 1983 | % | 1. halvår 1983 | % | |
| Til: Danmark | 1784,8 | - 3,1 | 8201,3 | - 6,4 | 21,8 |
| Finland | 1080,8 | -11,7 | 6218,7 | - 5,8 | 17,4 |
| Island | 116,8 | -19,7 | 381,9 | -22,6 | 30,6 |
| Norge | 2055,6 | - 6,4 | 6997,8 | -13,1 | 29,4 |
| Sverige | 2465,1 | - 8,0 | 12642,5 | - 7,2 | 19,5 |

| Eksport Rapporterende land | Til: Norden | | Verden | | Eksport til Norden i % af total |
|----------------------------------|----------------|-------|----------------|------|---------------------------------------|
| | 1. halvår 1983 | % | 1. halvår 1983 | % | |
| Fra: Danmark | 1594,9 | 0,2 | 8158,8 | 1,5 | 19,5 |
| Finland | 1141,8 | -20,7 | 6282,7 | -9,7 | 18,2 |
| Island | 21,2 | -17,5 | 357,4 | -0,8 | 5,9 |
| Norge | 1381,2 | 3,0 | 8894,7 | -3,3 | 15,5 |
| Sverige | 3504,6 | - 1,2 | 13966,9 | -1,7 | 25,1 |

Kilde: National statistik
Nordisk statistisk sekretariat

Dollarkurser (gennemsnit januar-juni 1983)
 Danmark 1 US \$ = 8,6973
 Finland 1 US \$ = 5,428
 Island 1 US \$ = 21,6625
 Norge 1 US \$ = 7,14
 Sverige 1 US \$ = 7,47

Tabel II A. De nordiske landes import fra og eksport til Norden og Verden i 1. halvår 1983 og ændring fra tilsvarende periode 1982.

1 000 nationale møntenheder

| <i>Import</i> Rapporterende land | Fra: Norden | | Verden | | Import fra Norden i % af total |
|--|----------------|------|----------------|------|--------------------------------------|
| | 1. halvår 1983 | % | 1. halvår 1983 | % | |
| Til: Danmark | 15 523 287 | 6,2 | 71 329 069 | 2,6 | 21,8 |
| Finland | 5 866 574 | 5,4 | 33 755 129 | 12,4 | 17,4 |
| Island | 2 530 421 | 71,0 | 8 272 342 | 64,8 | 30,6 |
| Norge | 14 677 036 | 11,2 | 49 964 105 | 3,2 | 29,4 |
| Sverige | 18 414 200 | 18,1 | 94 439 728 | 19,1 | 19,5 |

| <i>Eksport</i> Rapporterende land | Til: Norden | | Verden | | Eksport til Norden i % af total |
|---|----------------|------|----------------|-------|---------------------------------------|
| | 1. halvår 1983 | % | 1. halvår 1983 | % | |
| Fra: Danmark | 13 871 135 | 9,8 | 70 959 237 | 11,2 | 19,5 |
| Finland | 6 197 774 | -5,3 | 34 102 569 | 7,8 | 18,2 |
| Island | 459 450 | 76,1 | 7 743 014 | 111,2 | 5,9 |
| Norge | 9 861 603 | 22,4 | 63 508 018 | 14,8 | 15,5 |
| Sverige | 26 179 317 | 26,9 | 104 332 832 | 26,2 | 25,1 |

Kilde: National statistik
Nordisk statistisk sekretariat

Tabel III. Nordisk samhandel i 1981 og 1982, samt procentvis ændring
Mill. US-dollar

| Import Rappor- terende land | Fra: Danmark | | | Finland | | | Island | | | Norge | | | Sverige | | | Norden | | |
|--------------------------------------|-----------------|--------|-------|---------|--------|-------|--------|------|-------|--------|--------|-------|---------|--------|--------|--------|--------|--------|
| | 1981 | 1982 | % | 1981 | 1982 | % | 1981 | 1982 | % | 1981 | 1982 | % | 1981 | 1982 | % | 1981 | 1982 | % |
| | Til: D | - | - | - | 646,2 | 695,7 | 7,7 | 16,9 | 13,4 | -20,7 | 749,6 | 624,9 | -16,6 | 2099,7 | 1965,4 | -6,4 | 3512,5 | 3299,4 |
| F | 309,6 | 311,5 | 0,6 | - | - | - | 19,2 | 15,4 | -19,8 | 354,3 | 302,2 | -14,7 | 1603,8 | 1632,7 | 1,8 | 2286,8 | 2261,8 | -1,1 |
| I | 107,7 | 90,2 | -16,3 | 23,3 | 23,4 | 0,4 | - | - | - | 101,6 | 70,6 | -30,5 | 86,3 | 78,0 | -9,6 | 318,9 | 262,1 | -17,8 |
| N | 949,8 | 957,2 | 0,8 | 681,9 | 699,9 | 2,6 | 14,5 | 6,1 | -57,9 | - | - | - | 2567,5 | 2644,0 | 3,0 | 4213,7 | 4307,3 | 2,2 |
| S | 1777,0 | 1593,3 | -10,3 | 1917,9 | 1570,5 | -18,1 | 16,0 | 12,9 | -19,4 | 1773,4 | 1978,6 | 1,6 | - | - | - | 5484,2 | 5155,4 | -6,0 |

| Eksport Rappor- terende land | Til: Danmark | | | Finland | | | Island | | | Norge | | | Sverige | | | Norden | | |
|---------------------------------------|-----------------|--------|-------|---------|--------|-------|--------|-------|-------|--------|--------|-------|---------|--------|--------|--------|--------|--------|
| | 1981 | 1982 | % | 1981 | 1982 | % | 1981 | 1982 | % | 1981 | 1982 | % | 1981 | 1982 | % | 1981 | 1982 | % |
| | Fra: D | - | - | - | 330,4 | 335,0 | 1,4 | 119,6 | 100,5 | -16,0 | 994,3 | 996,0 | 0,2 | 1836,8 | 1670,1 | -9,1 | 3281,1 | 3101,5 |
| F | 463,4 | 473,5 | 2,2 | - | - | - | 18,3 | 19,4 | 6,0 | 658,1 | 639,3 | -2,8 | 1867,6 | 1565,8 | -16,2 | 3007,4 | 2698,7 | -10,3 |
| I | 15,6 | 12,0 | -23,1 | 12,8 | 10,5 | -18,0 | - | - | - | 10,9 | 5,1 | -53,2 | 15,3 | 9,6 | -37,3 | 54,5 | 37,3 | 31,6 |
| N | 724,1 | 662,0 | -8,6 | 328,2 | 280,9 | -14,4 | 94,4 | 68,5 | -27,4 | - | - | - | 1633,7 | 1617,8 | -1,0 | 2780,4 | 2629,2 | -5,4 |
| S | 2222,2 | 2068,5 | -6,9 | 1854,1 | 1738,6 | -6,2 | 78,4 | 72,3 | -7,8 | 2746,6 | 2828,9 | 3,0 | - | - | - | 6901,3 | 6708,3 | -2,9 |

Kilde: National statistik
Nordisk statistisk sekretariat.

| | 1981 | 1982 |
|---------------|------------------|---------|
| Dollarkurser: | | |
| Danmark | 1 US \$ = 7,1234 | 8,3324 |
| Finland | 1 US \$ = 4,315 | 4,820 |
| Island | 1 US \$ = 7,2242 | 12,3532 |
| Norge | 1 US \$ = 5,74 | 6,45 |
| Sverige | 1 US \$ = 5,06 | 6,28 |

Tabel IV. Nordisk samhandel 1. halvår 1983 og procentvis ændring fra foregående år
Mill. US-dollar

| <i>Import</i> Rapporterende land | Fra: Danmark | | Finland | | Island | | Norge | | Sverige | |
|--|-----------------|-------|---------|-------|--------|-------|-------|-------|---------|-------|
| | | % | | % | | % | | % | | % |
| Til: Danmark | . | . | 396,8 | ÷20,0 | 6,3 | ÷18,2 | 330,9 | 4,9 | 1050,8 | 2,8 |
| Finland | 165,7 | 7,5 | . | . | 5,4 | ÷54,6 | 191,5 | 30,7 | 718,2 | ÷21,2 |
| Island | 39,9 | ÷23,6 | 10,0 | ÷21,9 | . | . | 31,0 | ÷17,7 | 35,9 | ÷19,3 |
| Norge | 433,1 | ÷12,0 | 216,8 | ÷31,5 | 1,8 | ÷35,7 | . | . | 1403,9 | 1,4 |
| Sverige | 806,0 | ÷ 0,9 | 720,3 | ÷15,3 | 7,9 | ÷18,6 | 930,8 | - 7,5 | . | . |

| <i>Eksport</i> Rapporterende land | Til: Danmark | | Finland | | Island | | Norge | | Sverige | |
|---|-----------------|-------|---------|-------|--------|-------|---------|-------|---------|-------|
| | | % | | % | | % | | % | | % |
| Fra: Danmark | . | . | 178,2 | 2,7 | 44,9 | ÷23,5 | 520,6 | ÷ 0,2 | 851,2 | 1,7 |
| Finland | 210,7 | ÷26,8 | . | . | 7,2 | ÷32,1 | 209,0 | ÷27,6 | 714,9 | ÷16,1 |
| Island | 7,6 | 7,0 | 4,5 | ÷44,4 | . | . | 2,8 | ÷24,3 | 6,4 | ÷ 7,3 |
| Norge | 315,6 | ÷ 1,2 | 164,2 | 10,9 | 27,9 | ÷24,0 | . | . | 873,5 | 4,5 |
| Sverige | 1 139,1 | 4,8 | 815,0 | ÷13,6 | 31,4 | ÷29,3 | 1 519,1 | 3,2 | . | . |

Kilde: National statistik
Nordisk statistisk sekretariat

| | |
|--------------|-------------------------------|
| Dollarkurser | (gennemsnit januar-juni 1983) |
| Danmark | 1 US \$ = 8,6973 |
| Finland | 1 US \$ = 5,428 |
| Island | 1 US \$ = 21,6625 |
| Norge | 1 US \$ = 7,14 |
| Sverige | 1 US \$ = 7,47 |

Tabel IV A. Nordisk samhandel I. halvår 1983 og procentvis ændring fra tilsvarende periode foregående år
1 000 nationale møntenheder

| <i>Import</i> Rapporterende land | Fra: Danmark | | Finland | | Island | | Norge | | Sverige | |
|--|-----------------|------|-----------|-------|--------|-------|-----------|------|------------|------|
| | | % | | % | | % | | % | | % |
| Til: Danmark | . | . | 3 450 901 | -12,4 | 55 022 | -10,4 | 2 878 258 | 14,9 | 9 139 106 | 12,6 |
| Finland | 899 574 | 28,2 | . | . | 29 328 | -45,7 | 1 039 234 | 55,9 | 3 898 438 | -6,0 |
| Island | 863 958 | 62,8 | 216 104 | 65,5 | . | . | 671 678 | 83,8 | 778 681 | 71,9 |
| Norge | 3 092 677 | 4,6 | 1 548 000 | -18,6 | 12 594 | -24,6 | . | . | 10 023 765 | 20,4 |
| Sverige | 6 020 906 | 27,2 | 5 380 587 | 8,7 | 59 691 | 5,9 | 6 953 016 | 18,7 | . | . |

| <i>Eksport</i> Rapporterende land | Til: Danmark | | Finland | | Island | | Norge | | Sverige | |
|---|-----------------|-------|-----------|------|---------|-------|------------|-------|-----------|------|
| | | % | | % | | % | | % | | % |
| Fra: Danmark | . | . | 1 549 467 | 12,5 | 390 686 | -16,1 | 4 528 115 | 9,3 | 7 402 867 | 11,4 |
| Finland | 1 143 709 | -12,6 | . | . | 38 911 | -19,6 | 1 134 699 | -13,6 | 3 880 455 | 0,1 |
| Island | 164 099 | 128,8 | 97 215 | 18,3 | . | . | 60 156 | 61,5 | 137 980 | 97,8 |
| Norge | 2 253 517 | 17,4 | 1 172 094 | 31,7 | 198 960 | - 9,9 | . | . | 6 237 031 | 21,4 |
| Sverige | 8 509 205 | 34,5 | 6 087 962 | 11,0 | 234 511 | - 9,2 | 11 347 639 | 32,5 | . | . |

Kilde: National statistik
Nordisk statistisk sekretariat

Tabell V
Nordens andel av de nordiske lands eksport i prosent

| Fra | Totalt | | | Specialiteter* | | | Øvrigt | | |
|---------|--------|------|------|----------------|------|------|--------|------|------|
| | 1978 | -80 | -82 | 1978 | -80 | -82 | 1978 | -80 | -82 |
| Danmark | 21,2 | 20,9 | 19,5 | 10,4 | 10,6 | 9,3 | 29,2 | 27,7 | 26,6 |
| Finland | 23,7 | 24,2 | 20,5 | 11,1 | 10,2 | 11,2 | 37,5 | 37,2 | 28,3 |
| Norge | 17,2 | 15,1 | 14,6 | 8,6 | 7,4 | 7,8 | 40,2 | 40,3 | 38,3 |
| Sverige | 25,1 | 24,5 | 24,8 | 16,7 | 16,8 | 16,1 | 32,9 | 31,5 | 32,2 |

Anm.: Norden er exkl. Island.

* definisjoner af specialiteter:

| | | | |
|---------------------------------|---------------------|-----------------------|---------------------------------|
| <i>SITC Danmark</i> | <i>SITC Finland</i> | <i>SITC Norge</i> | <i>SITC Sverige</i> |
| 0 Livsmedel | 02 Mejeriprod. | 03 Fisk | 24 Trävaror |
| 1 Drycker och tobak | 24 Trävaror | 24 Trävaror | 25 Massa |
| 71 Motorer | 25 Massa | 25 Massa | 28 Malm |
| 72 Spec. maskiner för industrin | 63 Snickerier | 28 Malm | 64 Papper |
| 82 Möbler | 64 Papper | 33 Olja | 67 Stål |
| | 79 Fartyg | 34 Gas | 72 Spec. maskiner för industrin |
| | | 64 Papper | 75 Kontorsmaskiner |
| | | 67 Stål | 78 Bilar |
| | | 68 Andra metaller | |
| | | 79 Oljeriggas o. dyl. | |

Kilde: Nordisk Statistisk Årbok

Kapitel XVII

Regionalpolitik

1. Inledning

Till grund för det nordiska samarbetet på det regionalpolitiska området ligger det handlingsprogram som fastställdes av Nordiska ministerrådet (de för regionalpolitiken ansvariga ministrarna) i april 1979. Som ett led i arbetet med att utveckla och effektivisera samarbetet enligt målsättningarna i handlingsprogrammet genomförde Nordiska ämbetsmannakommittén för regionalpolitik (NÄRP) under 1981 en översyn av de olika verksamhetsområdena. Resultaten från detta arbete har publicerats i rapporten Gennemføringen av det nordiske regionalpolitiske handlingsprogrammet 1979 (NU 1981: 12) som regionalministrarna antog på sitt möte i november 1981. Nordiska rådets session i mars 1982 anslöt sig till de riktlinjer som NÄRP hade anlagt i rapporten för det fortsatta regionalpolitiska samarbetet.

Det är fortsättningsvis stora regionala skillnader när det gäller befolkningsutveckling och sysselsättning i Norden.

År 1981 inträdde stora förändringar i befolkningsrörelsen jämfört med femårsperioden 1976–80. Antalet regioner med problematisk befolkningsutveckling har fortsatt att öka under 1982. I hela Norden ökade antalet regioner med genomsnittlig befolkningsnedgång över 0,5 promille till 26. Situationen har ytterligare försämrats framför allt i Danmark och Sverige. Under 1982 hade sex regioner i Danmark en befolkningsminskning och i Sverige ökade antalet regioner med kraftigare befolkningsminskning till 16. I Finland innebar år 1982 däremot en ytterligare förbättring av den regionala befolkningsutvecklingen. Detta har främst berott på återflyttningen från Sverige. I Norge har situationen varit relativt stabil över en längre tid när det gäller befolkningsutveckling. Förändringarna har varit tämligen små men antalet regioner med befolkningsminskning har ökat till tre under 1982.

Samtidigt med denna befolkningsutveckling ökar arbetslösheten. Genomsnittlig arbetslöshet har stigit till en ny nivå i samtliga nordiska länder. Däremot råder rätt stora olikheter mellan länderna, både i fråga om arbetslöshetens nivå och förhållandet mellan genomsnittlig arbetslöshet och skillnaden mellan olika regioner. Under 1982 har situationen varit den samma som tidigare: Finland har störst regionala variationer medan i Danmark variationerna i allmänhet är små.

Den nya bilden är att problemen inte enbart drabbar de "klassiska" stödområdena utan i allt högre grad också enskilda samhällen i de industrialiserade områdena.

NÄRP har strävat efter att göra det regionalpolitiska samarbetet så

konkret som möjligt, så att resultaten kan användas nationellt. Mot bakgrund av den regionalpolitiska problembilden har man i allt större grad fäst uppmärksamheten mot de traditionella regionalpolitiska medlens effekter och utvecklat nya arbetsformer inom regionalpolitiken, bl. a. i form av försöksprojekt och mer aktivt uppsökande verksamhet. Som ett led i arbetet med att prioritera och programmera det framtida forsknings- och utredningssamarbetet arrangerade NÄRP under 1983 ett seminarium som behandlade nya förutsättningar för regionalpolitiken och konsekvenser för praktisk politik.

Inom ramen för arbetet på en nordisk handlingsplan på datateknologiområdet har NÄRP under 1983 inlett en förstudie med sikte på att närmare klargöra förutsättningarna för vidare nordiskt samarbete. Förstudien, som benämns "Datateknologins regionala konsekvenser och potentialer", beräknas vara avslutad i början av 1984. På grundval av det underlag som då föreligger kommer man att besluta om konkreta samsarbetsåtgärder på det regionalpolitiska området vad gäller datateknologin.

2. Samarbete över riksgränser

Det gränsregionala samarbetet upptar en allt mer omfattande del av det nordiska regionalpolitiska samarbetet. Verksamheten har utvecklats enligt de politiska prioriteringar som har fastlagts av Nordiska rådet och Nordiska ministerrådet (jmf. NU 1981: 12). På elva gränsregionala samsarbetsområden finansieras helt eller delvis en s. k. grundadministration som omfattar lön till en projektsekreterare på hel- eller deltid, sociala kostnader, reseutgifter, vissa kontorskostnader samt mindre utredningsresurser. Områdena är Nordkalotten, Västnorden, Öresund, Kvarken, Mittnorden, Skärgårdssamarbetet, Arvika/Kongsvingerregionen (ARKO), Östfold-Norra Bohuslän, Bornholm-Sydöstra Skåne samt norra och södra försöksområdet för gränskommunalt samarbete (se karta över NÄRP:s gränsregionala samsarbetsområden).

Från och med 1983 har man garanterat grundadministrationen för en treårsperiod i följande regioner: Nordkalotten, Västnorden, Öresund, Kvarken, Mittnorden och Skärgårdssamarbetet. Särskild prioritet i det gränsregionala samarbetet ges till Nordkalotten och Västnorden.

En projektsekreterare, som är placerad på ministerrådets sekretariat i Oslo, ansvarar för koordinering av det gränsregionala samarbetet. Projektsekreteraren deltar också i förberedelse, genomförande och evaluering av konkreta regionalpolitiska projekt finansierade över Nordiska ministerrådets budget. Samtliga samsarbetsområden har visat intresse för att arbeta med sådana projekt. Sålunda har efterfrågan av dessa medel ökat succesivt (jmf. avsnitt 3.1). Under åren 1980-83 har drygt 15 miljoner NOK beviljats till ca 60 projekt. Stödet har haft en avgörande betydelse för konkretisering av verksamheten i gränsregionerna såtillvida att samarbetet har kunnat få en mer konkret inriktning.

Det arrangeras årligen ett kontaktseminarium för projektsekreterare i de gränsregionala samarbetsområdena. Syftet med seminarieverksamheten är att vidareutveckla och effektivisera det gränsregionala samarbetet dels genom informations- och erfarenhetsutbyte mellan samarbetsområdena, och dels genom kontakter med andra nordiska organ. På årets seminarium behandlades bland annat alternativa finansieringsmöjligheter för nordiska projekt och utveckling av samverkansformer med andra nationella och nordiska finansieringskällor, informations- och erfarenhetsutbytetts betydelse för verksamheten, samt handels- och industrisamarbetet över riksgränser.

Det nordiska bidraget genom kap. 241, Nordkalotten och kap. 245, Gränsregionalt samarbete i ministerrådets budget har under 1983 sammanlagt varit 3.7 milj. NOK.

| | |
|---|-----------------|
| Nordkalotten | 1 321 000 |
| Västnorden | 109 000 |
| Öresund | 427 000 |
| Kvarken | 289 000 |
| Mittnorden | 289 000 |
| Skärgårdsprojektet | 287 000 |
| ARKO (Arvika–Kongsvinger-regionen) | 76 000 |
| Østfold–N. Bohuslän | 98 000 |
| Bornholm–SÖ Skåne | 98 000 |
| Gränskommunalt samarbete | |
| – Norra försöksområdet | 207 000 |
| – Södra försöksområdet | 207 000 |
| Projektsekreterare för koordinering av gränsregionalt samarbete | 320 000 |
| | <hr/> 3 728 000 |

I tillägg har projektsekreterare i Västnorden (Västnordenkonsulent) finansierats med 360 000 NOK genom kap. 244 (avsnitt 3).

2.1 Nordkalotten

Nordkalottsamarbetet omfattar Nordland, Troms och Finnmark fylken i Norge, Norrbottens län i Sverige och Lapplands län i Finland.

Nordkalottkommittén (NKK) som tillsattes 1970 av arbetsmarknadsministrarna i Finland, Norge och Sverige har till uppgift att främja samarbete på det regionalpolitiska och arbetsmarknadspolitiska området på Nordkalotten i syfte att påverka sysselsättningen i området. Det alltjämt problematiska arbetsmarknadsläget med en arbetslöshet som är tre gånger högre än landsgenomsnittet i respektive land har ställt ökade krav på verksamheten. Behovet av utveckling av nordkalottsamarbetet konstaterades av Nordiska rådet i februari 1982, vid sin behandling av rapporten



VÄSTNORDEN (Grønland, Island, Færøerne)

NÄRP's 11 gränsregionala samarbetsområden

1. Västnorden (Grönland, Island, Färöarna)
2. Norra försöksområdet
3. Nordkalotten
4. Kvarken
5. Mittnorden
6. Södra försöksområdet
7. Skärgårdssamarbetet
8. ARKO (Arvika - Kongsvinger)
9. Östfold - Norra Bohuslän
10. Öresund
11. Bornholm - Sydostra Skåne

 Regionalpolitiska stödområden

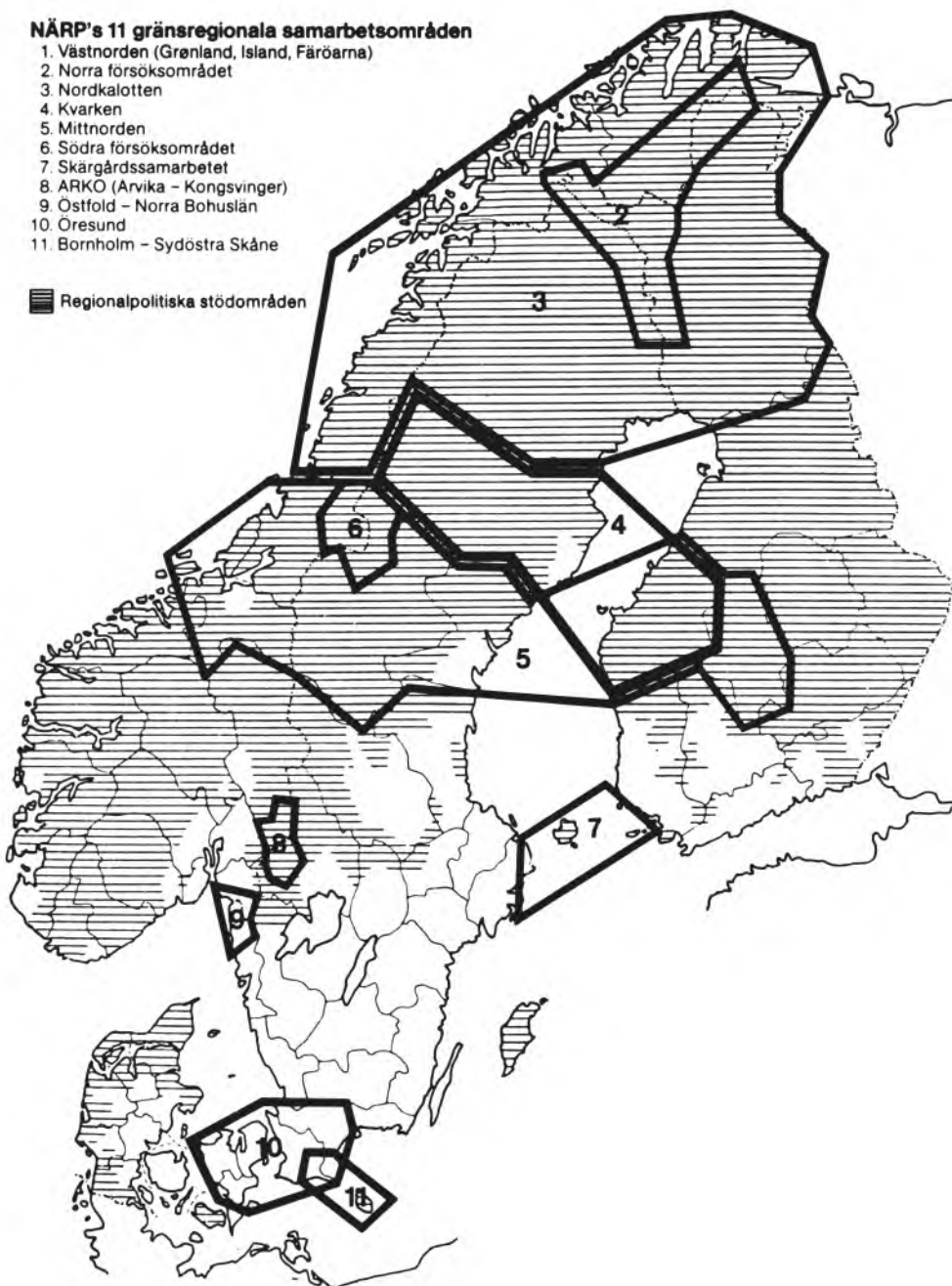

”Gjennomføringen av det nordiske regionalpolitiske handlingsprogrammet 1979” (NU 1981:12) och ”Naturgass i Nord” (NU 1981:13). NKK har under 1983 i samarbete med NÄRP utarbetat ett program för styrkning och utveckling av nordkalottsamarbetet. Ett ministerrådsförslag avses bli behandlat under Nordiska rådets session 1984.

Ämbetsmannakommittén för energipolitik, som har till uppgift att sörja för uppföljningen av förslagen i rapporten ”Naturgass i Nord”, har tillsatt en nordisk kontaktgrupp för olje- och gasfrågor (se kapitel XV om energipolitiskt samarbete). NÄRP deltar i gruppens arbete.

NKK har strävat efter att ge verksamheten en konkret inriktning. Arbetet har koncentrerats dels på övergripande frågor och dels på genomförande av konkreta projekt. Det gäller arbetet med kartläggning av handels hinder och andra gemensamma problem för områdets utveckling, bl. a. en del infrastrukturella frågor som t. ex. tvärflygförbindelse som nu har öppnats mellan Tromsø och Rovaniemi. Arbetet med konkreta frågor har gällt näringspolitiskt konkret projektverksamhet i samråd med områdets fackfolk. Följande fyra delområden har hittills varit aktuella: industri, primärnärings, turism och informationsutbyte. NKK har inriktat sitt arbete på att engagera sektor för sektor av Nordkalottens näringsliv i samarbetet. Under delområdena finns det för närvarande sju aktivt verksamma arbetsgrupper. Nordkalottkommittén förutsätter att efter en initiativfas skall ett eget intresse driva samarbetet vidare så att nordiska medel kan frigöras för nya uppgifter. Fr. o. m. 1984 blir ett nytt område – högskolesamarbete – med i verksamheten.

Tyngdpunkten i NKK's verksamhet under 1983 har legat på den *industriella* sidan. Arbetet för att öka handelsutbyte på Nordkalotten har fortsatt och fått nya former. Nordkalottens handelskonsult, som är en fyraårig försöksverksamhet med nordisk finansiering, har utvecklat marknadsföringen och främjat exporten av mindre och medelstora företagen på Nordkalotten. Konsulten har initierat och organiserat företagens deltagande i olika handelsmässor både på och utanför Nordkalotten och svarat även för olika uppföljningsåtgärder. Vid sidan av detta arbete på företagsnivå har konsulten lagt ned betydande arbetsvolym för att förbättra nordkalottföretagens know-how-nivå genom kontaktskapande verksamhet. Ett led i detta arbete var ”Nordkalottens elektronik- och dataforum” som arrangerades av konsulten. Syftet med forumet var att ge kommuner och företagare en presentation av de regionalekonomiska utvecklingsmöjligheter och den stora marknadspotential som finns inom elektronik- och databranschen.

Branschträffar har arrangerats också till representanter av verkstadsindustrin på Nordkalotten tillsammans med nationella branschorganisationer. Vidare har man arbetat med marknadsföring av livsmedelsprodukter och tillsammans med Statoil arrangerat ett marknadsseminarium för studium av komponenter i en oljeplattform.

Oljerelaterad verksamhet har centralt varit med i Nordkalottsam arbeidet under året. Kommittén har byggt opp sin organisation med en oljearbetsgruppe som startade sitt arbete i februar 1983. Gruppens arbeidsoppgifter bygger på de forslag till åtgärder som foreslagits i rapporten "Naturgass i Nord" (NU 1981: 13).

Vidare kan konstateras at verksamheten av "Scandi Homes", en projektorganisation med syfte på att oppnå försäljning av færdighus på den internationale marknaden, har opphørt.

Arbetsgruppene inom *primærnæringsene* har fortsatt sitt arbete for erfarerhets- og kunnskaputbyte. Dette har ågt rum i form av ulike seminarier for forskere og rådgivere, utbyte av praktikanter og foredragshållere samt oversætning av facklitteratur. Dertil har man gjort en betydende insats for samordning av forskningsprosjekt på Nordkalotten. Jordbruksarbeidsgruppen har dertil fortsatt med ett frøprosjekt som syftar till en bättere försörjning med vallutsæde i området.

NKK har sedan 1977 arbeidet også for at på det praktiske planet fremje *turismen* på Nordkalotten. Dette samarbeide gæller i første hand marknadsføring av området utåt. I 1983 arrangerades ett gemensamt marknadsføringstillfælle – workshop – i Helsingfors. Vid sidan av marknadsføringsarbetet har man arbeidet med gemensamt produktutveckling og profilering av områdets turistiske utbud. Av det førstnævnte kan næmnes for 1983 års del projektet "Arctic Canoe Race", en internationale kanottävling, som syftede till utnyttjande av Torneålv som kanotled og av sistnævnte projektet "Multivisionsprogram" og "Nordkalottens aktivitetskarta".

Vid sidan av det egentlige arbeidsgruppsarbeidet med en klar næringspolitisk inriktning har NKK haft en omfattende *informationsverksamhet*. Dette arbete har i 1983 spesielt inriktats både till den store allmæheten og till områdets foretag og myndigheter. Åven kontaktførmedlingsarbeide till næringslivet har øket sin betydelse. Huvudansvaret for informasjonen bær dock fortfarande kommitténs egen bulletin "Nordkalott-Nytt", som kommer ut fyra gænger om året og distribueras gratis till foretag og myndigheter på Nordkalotten.

2.2 Væstnorden

Væstnorden omfatter geografisk områdene Island, Færøyene og Grønland. Ideen til et regionalt samarbeide i dette området ble lansert i det regionalpolitiske handlingsprogrammet av 1979. I 1980 ble det etablert en styringsgruppe med to representanter fra Island og to fra Færøyene. Fra 1983 har også Grønland for fullt kommet med i samarbeidet ved at også de har utpekt to medlemmer i styringsgruppen. Væstnordensamarbeidet har siden juli 1981 hatt en nordisk finansiert prosjektsekretær på heltid med plassering på Færøyene, men periodevis utstasjonert i de to andre områdene. Væstnorden er ved sidan av Nordkalotten det høyst prioriterte grensregionale samarbeidsområdet innen Nordisk Ministerråd.

Samarbeidet er innrettet mot å utvikle fiskerinæringen og andre havressurser samt forbedre infrastrukturen, i første rekke kommunikasjonene. Det er imidlertid også nedlagt mye arbeid for å utvikle turistnæringen, industrisamarbeidet samt forbedre kunnskapen om respektive områders språk og kultur.

Som eksempler på prosjekt som er gjennomført kan nevnes:

- Fiskeoppdrett på Grønland
(delfinansiering av 3 års prosjekt på Grønland som skal videreføres med nasjonale midler. Tilsvarende prosjekter er allerede gjennomført i de to andre områdene).
- Utsetting av merket laksesmolt på Østisland
(kartlegging av de konsekvensene det færøyske havfiske etter laks har for laksefisket i islandske elver)
- Kommersiell utnyttelse av innsjøfiske på Østisland
(alternativ sysselsetting ved kommersiell utnyttelse av fiskeressursene i innsjøer)
- Vestnordenspråk
(manuskript til færøysk/islandsk lesebok)

Totalt er det bevilget over 1 mill NOK til virksomheten fra ministerrådets budsjett i 1983.

Av andre aktiviteter som er gjennomført i Vestnorden i 1983 og der Vestnordenkonsulenten har spilt en viktig rolle kan nevnes:

- En færøysk/islandsk transportselskap, som ble etablert på initiativ av Vestnordenprosjektet, har nå utvidet sin regelmessige rute til å omfatte Ålesund og Trondheim i Norge. Dette innebærer at regelmessig transportforbindelse Østisland–Færøyene–Midt Norge nå er en realitet.
- Vestnordenprosjektet har sammen med den islandske industris eksportbyrå og Færøyenes industrikontor arrangert et bransjetreff i Reykjavik med representanter fra næringslivet i alle de 3 områdene. Møtet ser ut til å resultere i både kjøps- og produksjonssamarbeidsavtaler.
- Det er tatt initiativ til et islandsk-færøysk industriproduksjonsselskap som skal produsere maskineri til fiskeindustrien på 50–50-basis. Det er søkt om midler fra Nordisk industrifond.
- Arbeidet med en færøysk turistlovgivning med henblikk på en koordinering med islandsk lovgivning er ferdig og ventes gjennomført i løpet av 1983.
- Detaljplanlegging av en lærebokserie for fiskeriteknologisk undervisning er ferdig. Ideen er å anvende stort sett samme undervisningsmateriale i dette fag i hele Vestnorden. Det vil bli søkt nordisk støtte til oversettelse, etter at man våren 1984 har prøvekjørt bøkene i den færøyske skole.

Sommeren 1983 tok den svenske samarbeidsminister et initiativ for å styrke og videreutvikle Vestnordensamarbeidet. Styringsgruppen for samarbeide har diskutert utspillet og fremmet følgende synspunkter:

- Vestnorden i forhold til de fleste andre grænseregionale samarbejdsområder har særlige betingelser og begrænsninger for udvikling i et nordisk perspektiv. Det er vigtigt at styrke samarbejdet inden feltene fiskeri, småindustri og kommunikationer, men dette vil være et spørgsmål om økonomiske ressourcer.
- Det bør oprettes et udviklingsfond for Vestnordenområdet. Låne- og støttebetingelserne bør være fleksible og geografisk mer end faglig avgrenset.
- Det er interesse for at videreføre Nordisk investeringsbanks regionallåneordning. Ved en eventuel videreføring af låneordningen er det vigtigt at Grønland kommer med.

2.3 Øresundsregionen

Øresundsregionen omfattende Skåne i Sverige og Sjælland i Danmark er med sine over 3 millioner indbyggere det tættest befolkede nordiske grænseregionale samarbejdsområde. Samtidig er Øresundsregionen det område, hvor arbejdsløshed og svigtende grænseregional kommunikation har sat de dybeste spor i 1983. Regionen, hvis befolkning svarer til 14% af Nordens samlede befolkning, har i 1983 været hjemsted for op mod 20% af samtlige arbejdsløse i hele Norden. Medvirkende årsag til arbejdsløsheden er de grænser for fælles resourceudnyttelse, som svigtende kommunikationsmuligheder mellem regionens svenske og danske del sætter.

Det nordisk finansierede Øresundssamarbejde har i 1983 koncentreret virksomheden om en grænseregional informationsindsats, fortrinsvis rettet mod regionens næringsliv og massemedier. Virksomheden styres af NÄRPs dansk-svenske Øresundsgruppe, der oprettedes 1976 med deltagelse af kommunale, regionale og statslige embedsmænd fra de to lande. Øresundsgruppen har to undergrupper, der tager sig af henholdsvis generelle informationsaktiviteter og spørgsmål vedrørende fysiske kommunikationer.

Informationsaktiviteterne foregår indenfor rammerne af den grænseregionale informationsfunktion "*Øresunds Kontakt*", der blev grundlagt af NÄRPs Øresundsgruppe i 1981. Funktionen varetages af en nordisk ansat informationsformidler, der deler sin arbejdstid mellem Sjælland og Skåne, hvor henholdsvis Hovedstadsrådet og Sydvästra Skånes Kommunalförbund bidrager til virksomheden ved at stille kontorfaciliteter til rådighed.

På næringslivsområdet har Øresunds Kontakts virksomhed i 1983 koncentreret sig om to felter – dels det motiverende, dels det direkte informerende. Tidsmæssigt sammenfaldende med den generelle nordiske debat om temaet "*Norden som hjemmemarked*" udsendte Øresunds Kontakt debatskriftet "*Norden som hjemmemarked – en regional udfordring*" til regionens organisationer og opinionsdannere indenfor næringslivet og fagbevægelsen. Med udgangspunkt i den vigende internordiske handel påvises de muligheder for øget handels- og industrisamarbejde, der eksisterer i netop Øresundsregionen.

Aktionens informerende del foregik også i våren 1983. Med udgangspunkt i en række henvendelser, især fra mindre virksomheder, publiceredes et vejledningsskrift "for folk, der vil introducere varer og tjenester på den anden side af Øresund". Skriftet, der har titlen "Varer over Sundet – og tilbage igen", redegør for de toldregler og den praksis, der råder for frem- og tilbageførsel af vareprøver, udstillingsmateriel, arbejdsredskaber og lignende. Netop disse regler, som virksomheder møder i initialfasen for kontaktforsøg på den anden side grænsen, har erfaringsmæssigt en stærkt bremsende effekt. Skriftet, som blev til efter konsultationer med såvel sjællandske som skånske toldmyndigheder, måtte desværre udsendes i både en dansk og en svensk version, idet den danske og den svenske praksis på området afviger på væsentlige områder.

Begge publikationer indgår i Øresunds Kontakts skriftserie, der midt i 1983 talte en halv snes titler – og nu omfatter såvel generelle som mere målrettede håndbogsagtige publikationer med basal information om Øresundsregionen.

En succes – men ikke helt tilsigtet – opnåede Øresunds Kontakt med skriftet "Forstår vi hvad vi siger?" – et causeri om faldgruber i dansk-svensk sprogbrug af dr. phil. Niels Kofoed – der udsendtes som nytårshilsen ved årsskiftet 1982/83 til modersmålslærere i regionen som led i Øresunds Kontakts bredt motiverende virksomhed.

Foruden publikationerne i Øresunds Kontakts egen skriftserie har funktionen også produceret et skrift om "Naturgasforsyning i Øresundsområdet" for det kommunalpolitiske samarbejdsorgan Øresundsrådet, der har udsendt skriftet som led i rådets rapportserie, der dokumenterer betydningen af skånsk-sjællandsk samarbejde.

I løbet af sommeren og høsten 1983 har Øresundsgruppen fulgt sit undersøgelsesinitiativ fra 1982 vedrørende *de fysiske kommunikationer* over Øresund op med en mindre undersøgelse, som dels har haft til hensigt at konstatere effekten af 1982-undersøgelsen, dels har søgt at afdække nye huller i trafikbilledet mellem Skåne og Sjælland. Den nye undersøgelse ventes færdig omkring årsskiftet 1983/84.

Som de foregående år har NÄRPs Øresundsgruppe også i 1983 arrangeret en *konference* for de to regionsdeles fysiske planlæggere for at befæste det samarbejde, som allerede gennem en længere årrække har eksisteret på dette område. Konferencerne holdes på skift i Skåne og på Sjælland og samler i reglen et halvt hundrede deltagere. Blandt de temaer, som konferencerne har behandlet, kan nævnes næringslivsudvikling og lokalisering, turisme og rekreation.

Som et resultat af konferencen i 1982 er der i 1983 arbejdet med en informationspublikation om fælles rekreative muligheder for cyklister i Øresundsregionen – herunder opbygningen af et cykelvejnet på begge sider af Øresundskysten. Publikationen ventes færdigproduceret ultimo 1983 og publiceres i våren 1984 som led i Øresunds Kontakts skriftserie.

2.4 Kvarken

Kvarkensamarbetet, som omfattar Vasa län i Finland och Västerbottens län i Sverige, arbetar med konkreta samarbetsprojekt samt att förbättra förutsättningarna för direkt samarbete mellan ex. kommuner, myndigheter och organisationer.

Från år 1979 har Kvarkenrådet heltidsanställd projektledare vars huvuduppgift är initiering, planering och samordning av samarbetsprojekten ävensom projektledarfunktioner för vissa projekt. Under år 1983 arbetade Kvarkenrådet med sex olika konkreta projekt.

Arbetsmarknads- och studievägledningsprojektet avslutades i början av 1983 och verksamheten har fortsatt med Umeå universitet och högskoleenheterna i Vasa som huvudmän med bilateral finansiering från utbildningsministerierna i Sverige och Finland. Tyngdpunkten i verksamheten har förändrats så att huvuduppgifter är högskolesamarbete innefattande forskarsamarbete, lärar- och studerandeutbyte, seminarieverksamhet o. s. v. Slutrapporten från det av nordiskt finansierade försöksprojektet publicerades under 1983.

Energisamarbetet kring torv och flis innebar under 1983 ytterligare fördjupning av erfarenhets- och informationsutbytet beträffande tekniska och ekonomiska frågor i fastbränslehanteringen samt konkreta insatser i syfte att initiera industrisamarbete och handel. Arbetet med standardiseringen har fortgått inom en särskild arbetsgrupp i samarbete med enheten för inhemska bränslen vid Statens tekniska forskningscentral i Finland, med Statens Lantbrukstekniska laboratorium i Umeå och med Sveriges Mekanstandardisering. I slutet av året fördes diskussioner med Regionplaneförbundet för Vasa län och Länsstyrelsen i Västerbotten om huvudmannaskap för en fortsättning av samarbetet kring fastbränslehanteringen.

Småbåtssjökortet för Kvarken färdigställdes för finländsk del under 1983. Sjökortet som presenterades i anslutning till Kvarkenrådets sammanträde i juni i Vasa fick mycket gott mottagande och försäljningen har gått bra. Småbåtssjökortet, som förutom normal sjökortinformation också innehåller uppgifter om rutter, hamninfarter, service m. m. produceras i samarbete med respektive lands sjöfartsverk. Den finländska delen av Kvarkens småbåtssjökort omfattar sträckan Kristinestad–Himango vilket är hela Vasa läns kuststräcka. Det svenska motsvarande båtsportkortet som blir klart till båtsäsongen 1984 omfattar sträckan Ulvön–Sikeå.

Havslaxodlingsprojektet i Vallgrund och på Holmön inleddes på allvar under året. Vattenförhållanden och kvalitet undersöktes, tillväxten mättes och resultatet av övervintringen från det första provpartiet sättfisk undersöktes liksom sjukdomar o. s. v. Forskare från institutionen för ekologisk zoologi vid Umeå universitet är engagerade för undersöknings- och rådgivningsuppgifter. Projektet avses pågå t. o. m. 1985 då slutrapport och utvärderingsseminarium ordnas.

Växthusodlingssamarbete har etablerats kring ett projekt på Holmön där en familj etablerat sig som tomatodlare i växthus med betydande nationellt stöd. I anslutning till detta projekt har konsulenter, byggnads- och odlingstekniska, från Lantbruksnämnden i Västerbotten och Österbotens Svenska Lantbrukssällskap med nordiskt stöd startat ett konsulent- och rådgivningsarbete vars uppgift är att klara ut förutsättningarna för växthusodling i skärgårdsområden jämfört med fastlandsodlingar. Under 1983 färdigställdes växthuset och den första skörden kom ut på marknaden.

Gästhamnsprojektet i Kaskö planerades färdigt under 1983 och byggnadsarbetena inleddes på hösten. Projektet innefattar byggande av servicehus med bastu, dusch, klädtvätt, toaletter, lager och övervakningsutrymmen samt gästbrygga med förtöjningsbojar o. s. v. Byggnadsarbetena avslutas våren 1984 så att gästhamnen är klar för användning båtsäsongen 1984.

Planeringen av tre nya samarbetsprojekt inleddes år 1983:

Kvarkenfisk som syftar till utvecklad hantering av den sik som fångas i Kvarkenvattnen med betoning på lagring och distribution, produktutveckling och marknadsföring. Avsikten är att med utvecklad fiskhantering skapa fler arbetsplatser i kust- och skärgårdsområden samt att ersätta utomnordisk import av sik med "egen" fångst. Projektet Kvarkenfisk startar i början av år 1984.

Lågsångsturism och *Hantverk i glesbygd* är två övriga projekt vars planering inleddes under 1983 med sikte på projektstart 1985. Avsikten är att med satsningar på kommunikationer, marknadsföring och programaktiviteter göra ett försök att utveckla lågsångturismen med betoning på familje- och konferensturism. Projektet Hantverk i glesbygd avser att med satsningar på produktutveckling samt marknadsföring utveckla hantverkets betydelse för sysselsättningen och ekonomin i företrädesvis glesbygdsområden. Särskilt betonas dess betydelse som en del i kombinations-sysselsättning.

2.5 Mittnorden

Mittnorden omfattar Nord- och Sör-Trøndelag fylken i Norge, Jämtlands och Västernorrlands län i Sverige samt Vasa och Mellersta Finlands län i Finland. Kuopio län samt Møre- og Romsdals fylke har observatörsstatus inom Mittnordensamarbetet. Mittnordenkommittén är högsta beslutande organ och består av sammanlagt 18 representanter från de sex länen/fylkena. Målsättningen är att främja samarbete och utbyte mellan de deltagande länen/fylkena, och då speciellt inom områdena näringsliv, kommunikationer, turism samt utbildning och kultur.

Det praktiska arbetet utföres av egna arbetsgrupper för tvärflygförbindelsen, branschsamarbetet, handelskontoren, institutionella hinder, högskolesamarbetet, olje- och gassamarbetet, turismen och kulturen. Koordi-

neringen av samarbetet sköts av en heltidsanställd projektsekreterare vid Mittnordenkommitténs kansli i Sundsvall.

År 1983 har bl. a. följande aktiviteter genomförts:

Mittnordenkommitténs största enskilda satsning under året var *Projektexportträffen* i Seinäjoki i september. Närmare ett hundratal företagare, företrädare för näringslivet samt föredragshållare hade samlats till intressanta konferensdagar kring erfarenhetsutbyte och diskussioner kring möjligheter till enskild eller gemensam projektexport för företagen i Mittnordenregionen.

De fyra handelskontoren som under året fungerat med full kapacitet och utfört omkring etthundra fakturerade uppdrag rörande allt mellan kontaktförmedling och marknadsanalyser till företagsetableringar i grannlandet, fick i och med Forretningsbankens etablering av ett representationskontor i Sundsvall i början av året i likhet med Sundsvallsbankens etablering i Trondheim en ytterligare uppbackning och resurs att samarbeta med.

Mittnordenkommitténs *olja- och gasgrupp (MNOG)* ordnade med VIEXPO som teknisk arrangör, en Olje- och gaskonferens ombord på Vasabåtarna i månadsckiftet maj-juni. Möjligheterna till leveranser och verksamhet inom norsk olje- och gasverksamhet liksom naturgasens införande i Sverige med eventuella leveranser för industrin i Mittnorden presenterades för närmare 70-talet industri- och näringslivsrepresentanter från hela Mittnordenområdet.

Högskolesamarbetet fortgick med konferenser och industriprojekt. I april arrangerades i Trondheim en bibliotekskonferens och under året startade ett projekt inom området datorstödd konstruktion och produktion (CAD-CAM-projekt) med Stiftelsen Institutet för Systemteknik i Y-län (SISY) i Sundsvall som huvudman och med Stiftelsen for Industriell og Teknisk Forskning (SINTEF) i Norge och Statens tekniska forskningscentral i Finland som samarbetspartners tillsammans med ett antal mittnordiska industriföretag.

Som en uppföljning av Nordiska rådets rekommendation 34/1983/c för intensifiering av arbetet med att förenkla administrativa, skattemässiga o. l. bestämmelser för att stärka det regionalpolitiska samarbetet i Norden har en arbetsgrupp för "*institutionella hinder*" under året utrett de mest frekventa handelshindren i Mittnorden för små och medelstora företag. Det gäller frågor från tullklarering, axeltryck, fordonslängder till aktiebolagslagstiftning. Avsikten är att utreda vilka frågor som kan avgöras lokalt, regionalt, nationellt eller på nordisk nivå. En delrapport liksom slutrapporten lämnas till NÄRP för samlad behandling.

Turistarbetsgruppen genomförde bl. a. tillsammans med Vasabåtarna under året en marknadsföringskampanj för Mittnorden, vilket antagligen varit en medverkande faktor till en ökning av norska resenärer i Sverige och Finland inom Mittnordenområdet, liksom en ökning av finska turister i Mittnordenområdet i Sverige.

Vasabåtarnas passagerarantal inom Mittnordenområdet minskade jämfört med föregående år, men detta berodde till stor del på den svenska devalveringen, vilken gjorde att svenskarna semestrade hemma, liksom att bilfärjan *Wasa Star* hade tagits ur trafik denna säsong.

Mittnordenflyget transporterade däremot de flesta passagerare under något trafikår, vilket även gav en bättre lönsamhet. Under året byttes operatör, Norwing kom in istället för Wideröe samtidigt som en dubbeltur Trondheim–Östersund–Trondheim öppnades.

Övriga projekt under året har gällt koordinering av båt och tågtrafiken i regionen, ordnande av mittnordiska trafiksäkerhetsdagar i maj, förnyandet av industriföretagsregistret samt planering av ett mittnordiskt telebild-davisionsprojekt.

Informationsverksamheten om mittnordensamarbetet har under året skötts via utökade personliga kontakter med nationella och nordiska myndigheter, samt genom informationstillfällen; såväl enskilda som i anslutning till t. ex. Föreningen Nordens aktiviteter och liknande. Dessutom har utgivits en rad olika mittnordiska skrifter och broschyrer. Mittnordensamarbetet har även uppmärksammats några gånger under året såväl i svensk som norsk TV.

2.6 Skärgårdsprojektet

Skärgårdsprojektet omfattar de 40 000 öar med 50 000 invånare som sträcker sig från Stockholmsregionen i väst över landskapet Åland och till Åboland i öst. Frågor med anknytning till skärgårdens näringsliv har varit centrala för samarbetet. En målsättning har varit att utveckla ett gott samspel mellan skärgårdsbefolkningens inkomstmöjligheter och de omgivande regioners rekreationsbehov.

Under 1983 har följande projekt varit centrala i skärgårdssamarbetet:

Katastrofberedskapsgruppen har utarbetat en grundplan för skärgårdshavets katastrofberedskap. Syftet med planeringen är att vidta effektiva förebyggande åtgärder med tanke på eventuella katastrofer i skärgårdshavet eller stora olyckor på hamn- och andra utsatta landområden inom regionerna. Målsättningen är att fastställa olika myndigheters och frivilliga räddningssammanslutningars ansvarighet, inbördes subordination och samverkan.

Uthyrningstugegruppens arbete har slutförts. Stughandboken för potentiella stugföretagare kommer att distribueras under början av 1984.

Rumar gästhamn i Åboland har byggts färdig. Genom satsningen på gästhamnarna (Degerby gästhamn på Åland blev färdig till säsongen 1982) har slitaget på naturhamnarna i omgivningen minskat samtidigt som en positiv effekt på det lokala näringslivet har åstadkommit. Statistik över gästhamnarnas utnyttjande insamlas för senare redovisning.

Arbetet med *småbåtssjökortet för Åboland* har för skärgårdsprojektets del slutförts under 1983. Kortet kommer att utges till säsongen 1984 och är

en kombinerad handbok och sjökort i likhet med småbåtssjökortet för Åland som utkom till båtsäsongen 1982.

En expertgrupp för *utvecklande av cykelturismen i skärgården* inledde sitt arbete i slutet av 1982 och skall ha uppdraget slutfört till säsongen 1984. Målsättningen är att åstadkomma ruttbeskrivningar innefattande övernattnings-, förplägnads- och annan service. Sålunda görs skärgården mera attraktiv och tillgänglig för cykelturisterna samtidigt som en nödvändig kanalisering åstadkoms. Dessutom stärks det lokala näringslivet.

Expertgruppen för *småskalig flisterminal i skärgården* har fortsatt sitt arbete. Pilotprojektet på Brändö, Åland skall vara klart under våren 1984 så att flisen kan behandlas under sommaren för vidare leverans till i huvudsak lokala växthusodlare.

En expertgrupp har tillsatts med uppgift att utreda *yrkeskombinationerna och deras utvecklingsmöjligheter i skärgården*. Expertgruppen skall kartlägga nuläget inom samarbetsområdet, bedöma utvecklingstendenserna, kartlägga hinder för en önskvärd utveckling och slutligen uppgöra förslag till åtgärder. Projektet är av grundläggande karaktär och kommer att följas upp av specialstudier. Expertgruppen beräknas ha arbetet klart under 1984.

Hemslöjden och dess utvecklingsmöjligheter utreds av en expertgrupp. Arbetet följer i stort samma disposition som expertgruppens för yrkeskombinationer. Också detta arbete skall vara klart under 1984.

Kännetecknande för de nya projektena är möjligheten till erfarenhetsutbyte inom samarbetsområdet samt fördelen av gemensamma satsningar.

2.7 ARKO (Arvika–Kongsvinger regionen)

ARKO-samarbetets målsättning är att undersöka möjligheterna för samt initiera och medverka till ökat gränsregionalt samarbete inom ARKO-regionen (Eidskog, Kongsvinger, Grue och Sör-Odal kommuner i Norge samt Arvika och Eda kommuner i Sverige). Projektet har hittills främst varit inriktat på samarbete inom företags- och arbetsmarknadsområdena. Inom projektet arbetas successivt för en ökad konkretisering i och mer projektinriktad karaktär av arbetet. Verksamheten under 1983 har inriktats på utbildning av presumtiva företagare i ARKO-regionen.

2.8 Östfold – Norra Bohuslän

Gränskommittén Östfold/Norra Bohuslän som bildades år 1980 och inbegriper kommunerna Halden, Fredrikstad, Sarpsborg i Norge och Strömstad och Tanum i Sverige samt Östfold fylkeskommune och Göteborgs och Bohus läns landsting har som uppgift att underlätta kontakter och undanröja problem över gränsen.

Gränskommittén har under år 1983 fortsatt och fördjupat verksamheten när det gäller att stimulera till ökat kontaktutbyte mellan olika typer av verksamheter i gränsregionen. Det övergripande mottot i kommittén är att

hela regionen skall ses som en gemensam resurs. Olika typer av projekt som kommittén engagerat sig i är bl. a.:

Uppföljning av stensättarkursen som startades upp hösten 1982. Stensättarkursens våromgång var helt inriktad mot praktiska övningar i verkliga stenmiljöer (Gamlebyen i Fredrikstad, Torget i Sarpsborg, Strömstads centrum). De 50 deltagarna stod under beskydd av pensionerade stensättare. Gränskommitténs förhoppning är att en gemensam arbetsmarknadsutbildning för stensättare kan inrättas i gränsregionen.

Under hösten har genomförts en *marknadsundersökning* beträffande behovet av förbättrade möjligheter att utnyttja kommersiellt flyg i regionen. Härvid har under s. k. hearings med olika typer av företag diskuterats en utbyggnad av befintliga flygfält med syfte att få till stånd matarflyg till bl. a. Fornebu.

Gränspendlarbroschyren "*Verdt å vite*" har utkommit med en reviderad upplaga. Nu ingår också en kortfattad beskrivning av arbetsmarknaden i regionen.

Speciella studiecirklar med underrubriken "*Starta eget inom turismen*" förbereds av Gränskommittén i samarbete med bildningsförbunden. Intresset för olika typer av turistprojekt är mycket stort eftersom gränsregionen just inom denna näring har unika förutsättningar för en utbyggnad.

Under sommaren har en försöksverksamhet med gemensam *turistinformation vid Svinesund* ägt rum. Från nästa år utvecklas samarbetet med utbyggd bankservice, turistinformation, näringslivsinformation m. m.

En tullkatalog riktad till de mindre företagen har utarbetats. Katalogen behandlar tullrutiner och åskådliggör olika typer av tullhandlingar som krävs vid olika typer av import/export. Katalogens syfte är att stimulera till ökat samarbete och utbyte mellan länderna i regionen.

I samband med det nordiska trafiksäkerhetsåret 1983 har kommittén låtit utarbeta en mindre folder med rubriken "*Kör säkert över gränsen*". Broschyren påpekar olika typer av trafikregler och -situationer som norska respektive svenska bilister bör se upp med vid körning i respektive land. I foldern finns även utmärkt de mest olycksdrabbade platserna m. m.

I samarbete med Gerlesborgs konstskola m. fl. har planeringen av *nordiska bildhuggarkurser* påbörjats. Kommittén har för kursens genomförande sökt medel från Nordisk Kulturfond.

Kommittén har under året tagit initiativ till en *studie över gränshandeln* på området. En utgångspunkt för intresset har varit den handelsanalys som presenterades 1982. Studien skall innehålla bl. a. en kartläggning av gränshandelns omfattning samt betydelse för regionen och enskilda näringsidkare. De första resultaten föreligger i början av 1984.

2.9 Bornholm – Sydöstra Skåne

I 1980 nedsattes en styregruppe til undersøgelse af mulighederne for regionalpolitisk samarbejde mellem Bornholm og de 5 sydøstskånske kommuner, som udgør Sydöstra Skånes samarbejtskommitté. Styregruppen nedsatte 6 ekspertgrupper til nærmere undersøgelse af mulighederne og udarbejdelse af eventuelle projektforslag.

Den nedsatte ekspertgruppe for *turisterhvervet* har i 1983 fortsat det påbegyndte projekt til markedsføring af Bornholm og Sydöstra Skåne som ét samlet turistområde under betegnelsen Nordens Feriehjørne. Markedsføringen rettes primært mod målgrupper, som kan give området en længere turistsæson og dermed bedre udnyttelse af bestående ressourcer.

Med bistand af særligt sagkyndige i begge delregioner, aflønnet blandt andet ved hjælp af nationale beskæftigelsesmidler, er der udarbejdet i alt 9 temahæfter, der beskriver natur- og kulturhistorie på Bornholm og i Sydöstra Skåne. Samarbejdsprojektet omfatter blandt andet udgivelse af en fælles brochure, der oplyser om temahæfterne. Aktiviteterne følges op med personlig henvendelse til rejsearrangører i de nordiske lande, med besøg af journalister og rejsebureau medarbejdere og med deltagelse i nordiske udstillinger vedrørende turisme. Det er hensigten at videreføre denne systematiske markedsføring efter samme retningslinjer i 1984.

Ekspertgruppen vedrørende *skole og kultur* har videreført en i 1982 påbegyndt udveksling af skoleklasser, der forudsættes gennemført over 3 år for 4.-6. klassetrin. Gruppen har arrangeret en sydøstskånsk kunstudstilling på Bornholm. Endvidere er der udarbejdet et foreningsregister for Sydöstra Skåne, og der søges tilvejebragt et tilsvarende register for Bornholm, alt med henblik på gensidig vejledning.

Ekspertgruppen arbejder med flere mindre projekter, blandt andet omfattende udveksling af teater- og musikgrupper og yderligere udveksling af kunstudstillinger. Konkret søger gruppen at skabe mulighed for sydøstskånsk deltagelse i børneteaterfestivalen på Bornholm i 1984.

Ekspertgruppen for *jordbrugs- og gartnerinæringen* har afsluttet et pilotprojekt vedrørende mulighederne for avling, videreførelse og markedsføring af porrer (purjolök). Baggrund for projektet var blandt andet ledig indfrysningkapacitet i den bornholmske fiskeindustri i dele af året, og udsigten til at kunne udnytte denne kapacitet i fremstillingen af grønsagsprodukter. Pilotprojektet har måttet afbrydes af blandt andet tekniske årsager, men der er opnået værdifulde erfaringer vedrørende de formelle og praktiske vilkår, som gælder for samarbejde af denne art.

Gruppen vil i sit videre arbejde overveje mulighederne for andre tilsvarende opgaver, eksempelvis om en forædling af specialafgrøder i den ene region kan baseres på supplerende dyrkningsarealer i den anden.

Ekspertgruppen vedrørende *fiskerinæringen* agter i 1983 at søge gennemført en konference for repræsentanter for erhvervet i de to delregioner og vil på baggrund heraf overveje eventuelle muligheder for projektforslag i fælles regi.

2.10 Gränskommunalt samarbete i glesbyggsområden

NÄRP har under 1983 fortsatt försöksverksamheten i glesbygden med gränskommunalt samarbete i två regioner.

1) *Norra försöksområdet* omfattar tre delområden.

Det ursprungliga norra försöksområdet omfattar

a) Enontekiö och Muonio kommuner i Finland, Kautokeino och Storfjord kommuner i Norge och Karesuando delen av Kiruna kommun i Sverige.

Samarbetet är utvidgat sydöver med

b) Kolari och Muonio kommuner i Finland och Pajala kommun i Sverige, och nordöver med

c) Utsjoki kommun i Finland och Karasjok och Tana kommuner i Norge.

Vart och ett av samarbetsområdena har en särskild ledningsgrupp. En nordisk anfälld projektsekreterare koordinerar verksamheten.

År 1983 har det förts följande verksamhet inom området:

Informations- och näringskontoret har arbetat i syfte att förbättra förutsättningarna för näringslivet i området samt utveckling av samarbetet mellan kommunernas näringskonsulenter/tiltaks konsulenter.

För gemensamma kultur- och idrottsaktiviteter planlägges ett allaktivitetshus i Karesuando.

Inom projektområde Kolari–Pajala–Muonio har arbetet under 1983 koncentrerats bl. a. till kartläggning av gränsälven som kanotled. Projektet har varit en förutsättning för den internationella kanottävling som Nordkalottkommittén har arrangerat. Inom *turismen* har det också arrangerats en studieresa i området för turistföretagare för att de kan få erfarenhet och lära sig känna näringen på andra sidan om gränsen.

På Utsjoki–Tana–Karasjok-området har arbetet koncentrerats till att *förbättra kommunikationerna* över gränsen. Vintervägar över Tanaälven öppnas under vintern på tre ställen och vid Utsjoki har man fått ett fast gränsställe. En gemensam telefonkatalog har tryckts och distribuerats till varje hushåll.

På näringslivsområdet studeras samarbetsmöjligheter i pälsdjurnäringen, särskilt i utbildningsfrågor.

Från och med 1985 kommer norra försöksområdet att organiseras som en arbetsgrupp under Nordkalottkommittén.

2) *Det södra försöksområdet* som omfattar Lierne och Røyrvik kommuner i Norge samt delar av Krokomb och Strömsunds kommuner i Sverige har under 1983 bl. a. arbetat med följande två konkreta projekt:

– *Fiskeprojekt* i Sverige som avser provfiske i 6 svenska gränssjöar. Målsättningen har varit att få en bild av fisketillgången på området och finna fram lämpliga fångstmetoder.

– *Turistprojekt* som avser kartläggning av den nu befintliga fritidsbebyggelsen på området. Syftet har varit att utarbeta en gemensam bogningskatalog.

2.11 Andra gränsregionala och gränskommunala samarbetsområden

De grensregionale og grensekommunale samarbeidsområdene som er nevnt ovenfor har i 1983 mottatt midler fra NMR til delvis finansiering av sin virksomhet. Det finnes imidlertid eksempler på komitéer/organ som samarbeider over riksgrensen og som gjør et utmerket arbeid men som av manglende ressurser ikke har mottatt støtte fra NMR. Ett eksempel er Kjølengruppen Nordland – Västerbotten som omfatter kommunene Bodø, Rana og Vefsn i Norge samt Lycksele, Skellefteå og Umeå i Sverige. Gruppen ble dannet i 1974 og arbeider spesielt med næringspolitiske spørsmål som industriutvikling, kommunikasjoner, handelsutveksling m. v. Siden høsten 1980 har Kjølengruppen selv finansiert en prosjektsekretær på deltid.

3. Nordiska regionalpolitiska stödåtgärder

3.1 Konkreta regionalpolitiska åtgärder (kap. 244)

Nordiskt stöd till konkreta regionalpolitiska åtgärder beviljas över kap. 244 i ministerrådets budget. Projekten genomföres som en del av det gränsregionala och gränskommunala samarbetet.

Under åren 1980–1983 har sammanlagt drygt 15 milj. NOK beviljats till 60 regionalpolitiska projekt. År 1983 har beviljningsramen uppgått till drygt 5 miljoner NOK som har utdelats till 34 projekt. För 1984 har närmare 5.8 milj. NOK reserverats för ändamålet. Verksamheten har prioriterats högt av Nordiska rådet och Nordiska ministerrådet. Regionalministrarna har betonat målsättningen i det regionalpolitiska handlingsprogrammet om att de ekonomiska resurserna för finansiering av dessa typer av projekt bör ökas till en nivå på 10 milj. NOK per år för att ge verksamheten en i möjligast mån konkret inriktning. Ministerrådet anser också att den organisatoriska styrningen och kontrollen av dessa medels användning bör stärkas.

Riktlinjer för utdelning av stödet har fastlagts i rapporten "Gjennomføringen av det nordiske regionalpolitiske handlingsprogrammet 1979" (NU 1981: 12). Efter den första pionjärsfasen av verksamheten har NÄRP genomfört en översyn av stödskriterierna och reviderat dessa med hänsyn tagen till konkretisering och precisering så att kriterierna kan utgöra ett bättre beslutsunderlag.

För utdelning av stöd till konkreta regionalpolitiska projekt har följande kriterier fastställts:

- Stöd kan beviljas till konkreta projekt för att verka för en i regionalt hänseende balanserad utveckling i Norden i överensstämmelse med det regionalpolitiska handlingsprogrammet. Ansökningar från NÄRP:s gränsregionala samarbetsområden, speciellt från Nordkalotten och Västnorden, har högst prioritet.
- Minst två nordiska länder skall delta i projektsamarbetet. När det gäller vissa Västnorden-projekt kan det vara ändamålsenligt att lätta på kravet

på nordiskhet på grund av områdets speciella karaktär med långa avstånd. Projektansökningar från gränsregionala samarbetsområden skall utformas med hänsyn tagen till de flerårsprogram som upprättas för Nordiska ministerrådets budgetposter kap. 241 och 245. Den som får nordiskt stöd är skyldig att ställa resultaten och erfarenheterna från projektverksamheten till allmän disposition.

- Konkreta projekt skall ha till syfte att förbättra människornas levnadsvillkor och de allmänna förutsättningarna för näringslivets utveckling i en region. Exempel på projekt som kan stödjas är sådana som förbättrar sysselsättningsmöjligheterna, inkomstförhållandena, samt tillgången till service för företag och människor. Stöd kan också ges till försöks- och pilotprojekt.
- Stöd beviljas i form av nordiskt bidrag under en period av högst 3 år och bör successivt nedtrappas.
- Planer för projektets totalfinansiering fördelat på olika finansieringskällor för varje år projektet pågår bör redovisas i ansökningen.
- Angående fleråriga projekt beaktas möjligheterna till fortsättningsfinansiering och överföring av projektet till en huvudmans ansvar i respektive land (t. ex. kommuner, statliga organ, organisationer, företag etc.).
- Stöd kan inte utgå till subventionering av direkta investerings- eller driftskostnader i enskilda företag på så sätt att konkurrensförvriddning kan uppstå.
- Bidrag utgår vanligtvis inte till utredningsprojekt. Planeringsbidrag kan beviljas i särskilda fall när det föreligger behov av att klarlägga förutsättningarna för konkreta projekt.

Under 1983 har följande projekt erhållit stöd:

Projektens startår anges inom parentes.

| | Utdelat stöd till fler- åriga projekt 1981–82 | 1983 NOK |
|--|--|-------------|
| <i>Öresund</i> | | |
| 1. Branschuppdelat företagsregister (1982) | 76.000 | 76.000 |
| 2. Vägledning om dansk och svensk handels- och kreditpraxis | – | 44.000 |
| <i>Nordkalotten</i> | | |
| 1. Kartläggning av möjligheter för vallväxternas fröproduktion (1982) | 109.000 | 267.000 |
| 2. Organisation av odling och handel med bruksfrö av vallutsäde (1981) | 130.000 | 65.000 |
| 3. Nordkalottens elektronikforum | – | 192.000 |
| 4. Förbättrad marknadsföring av livsmedelsprodukter | – | 82.000 |
| 5. Marknadsseminarium för studium av komponenter i en oljeplattform | – | 33.000 |

| | | |
|---|---|--------|
| 6. Multivisionsprogram | – | 80.000 |
| 7. Nordkalottens aktivitetskarta | – | 50.000 |
| 8. Kompetens för petroleumverksamheten på Nordkalotten | – | 90.000 |
| 9. Information om petroleumverksamheten på Nordkalotten | – | 55.000 |

Västnorden

| | | |
|--|---------|---------|
| 1. Västnordenkonsulent (1981) | 532.000 | 360.000 |
| 2. Fiskodling på Grönland (1981) | 318.000 | 163.000 |
| 3. Utsättning av laxyngel | – | 218.000 |
| 4. Kommersiellt utnyttjande av insjöfisk | – | 200.000 |
| 5. Västnordenspråk | – | 35.000 |

Mittnorden

| | | |
|---|---------|---------|
| 1. Handelskontor i Mittnorden (1981) | 782.000 | 327.000 |
| 2. Branschträff för projektexport | – | 109.000 |
| 3. Kunskapsuppbyggnad inom området datorstödd konstruktion och produktion (CAD/CAM) | – | 250.000 |
| 4. Branschträff inom byggnadsteknik | – | 110.000 |

Kvarken

| | | |
|---------------------------------|---------|---------|
| 1. Småbåtssjökort (1981) | 283.000 | 130.000 |
| 2. Energisamarbete (1981) | 287.000 | 218.000 |
| 3. Gästhamnsservice i Kaskö | – | 371.000 |
| 4. Tomatodlingsförsök på Holmön | – | 52.000 |
| 5. Havslaxodling i Kvarken | – | 71.000 |

Skärgårdsprojektet

| | | |
|----------------------------|---------|---------|
| 1. Gästhamn i Korpo (1982) | 163.000 | 174.000 |
| 2. Flisterminal | – | 327.000 |

Östfold – Norra Bohuslän

| | | |
|---------------------------------------|---|--------|
| 1. Utplärningscenter för bruk av sten | – | 82.000 |
|---------------------------------------|---|--------|

Norra försöksområdet

| | | |
|--|---------|---------|
| 1. Utveckling av företagsverksamhet – näringslivskonsult (1981) | 387.000 | 326.000 |
| 2. Gemensam telefonkatalog för Utsjoki, Tana och Karasjok kommuner | – | 44.000 |
| 3. Gränsälven som kanotled | – | 175.000 |

Södra försöksområdet

| | | |
|---------------------------|---|--------|
| 1. Fiskeprojekt i Sverige | – | 82.000 |
| 2. Kartläggning av turism | – | 27.000 |

ARKO

| | | |
|--|---|---------------|
| 1. Utbildning av presumtiva företagare i AR-KO-regionen | – | 100.000 |
| <i>Evaluering av NIB's regionallåneordning, omdisponering till regionalpolitiskt programarbete</i> | – | <u>33.000</u> |
| | | 5.018.000 |

3.2 Nordisk Investeringsbanks regionallåneordning

Formålet med regionallånen er å åpne muligheten for finansiering av investeringsprosjekter i næringslivet av nordisk regionalpolitisk interesse i bestemte utviklingsområder i hele Norden. NIB-lånen ytes gjennom nasjonale kredittinstitusjoner.

Regionene som omfattes av ordningen er utpekt dels ut fra hvilke områder som er høyest prioritert i regionalpolitisk sammenheng dels grenseregioner som spesielt er trykket frem i det regionalpolitiske handlingsprogrammet. Totalt er det stilt til disposisjon 325 mill NOK for en 4-årig forsøksperiode april 1980–mars 1984.

I 1983 har en spesiell arbeidsgruppe evaluert låneordningen. Saken er senere behandlet av Nordisk embetsmannskomite for regionalpolitikk og et konkret forslag behandles av regionalministrene 7. desember 1983.

Intensjonen er at et ministerrådsforslag om saken oversendes Nordisk Råd for behandling på sesjonen i februar/mars 1984. De viktigste elementene i forslaget er:

- Forsøksvirksomheten videreføres i ytterligere 2 år med krav om at de nasjonale kredittinstitusjonene skal rapportere om hvilke typer prosjekt midlene går til og hvilken effekter de har.
- Totalt lånebeløp for perioden 1985–1986 fastsettes til 2,5 % av NIB's utlånsramme pr 1.1.1984 d. v. s. 50 mill. SDR eller ca. 400 mill. NOK. 40 % av denna lånerammen reserveres for Vestnorden (Island, Færøyene og Grønland).

4 Utredningsarbeite*4.1 Basprosjektet*

En förutsättning för det regionalpolitiska samarbetet i Norden är att man fortlöpande får information om hur de regionala förhållandena utvecklas i de olika länderna. För att tillgodose detta behov har NÄRP ett i princip permanent organ kallat Basprosjektet, som kontinuerligt sammanställer och analyserar grundläggande information om regionala problem och utveck-

lingstendenser samt aktuella regionalpolitiska frågor, åtgärder och utredningar. Basprojektet har också i uppgift att bereda ärenden i anslutning till den policy NÄRP bedriver. Primärt syftar Basprojektet till att ge underlag för regionalpolitiska beslut på nordisk nivå (Nordiska rådet, ministerrådet, NÄRP, Investeringsbanken m. m.). Men det har visat sig att rapporterna också varit av värde i det nationella regionalpolitiska arbetet. Basprojektets resultat presenteras huvudsakligen i tre former: 1) årsrapporter om den regionala utvecklingen i Norden, 2) specialutredningar över särskilda problem och 3) övriga mindre utredningar åt NÄRP och samarbete med olika nordiska organ.

Av dessa redogör *årsrapporterna* för i vilka regioner problemen varit svårast, var det skett en försämring respektive förbättring samt vilken karaktär problemen haft sedda ur ett nordiskt komparativt perspektiv. Därtill redogörs för aktuella frågor i själva regionalpolitiken; akuta problem, nya åtgärder och utredningar m. m. Beroende på vilka frågor som för tillfället är mest aktuella har årsrapporterna en något olika vinkling varje år. Det grundläggande statistiska materialet är dock lika från år till år.

I samband med utarbetningen av årsrapporterna framkommer ofta aktuella frågor som borde utarbetas mera ingående än vad som är meningsfullt inom ramen för årsrapporten som ju skall vara så överskådlig som möjligt. Basprojektet gör därför särskilda *specialutredningar* där man på en överskådlig nivå belyser speciella fenomen inom regionalpolitiken.

Förutom dessa två rapporteringsformer görs vid behov *mindre utredningar* och policynotat åt NÄRP.

I februari 1983 utkom Basprojektets specialstudie "Tynande gruvsamhällen i Norden" ur tryck. Förutom en typologi över gruvsamhällena i Finland, Norge och Sverige innehåller den en översikt över åtgärder som vidtagits för att stöda orter med vikande sysselsättning i gruvnäringarna.

I februari utgavs också Basprojektets fickstatistik "Regioner i Norden 1983". Denna folder, som innehåller uppgifter om regional struktur och utveckling, NÄRP:s samarbetsområden samt för regionalpolitiken centrala bakgrundsuppgifter om Norden och de nordiska länderna distribuerades på Nordiska rådets session i Oslo i februari 1983.

Årsrapporten 1982 som utkom i mars innehåller en analys av hur den demografiska transformation som pågått sedan slutet av 1950-talet från och med början av 1980-talet lett till en mer eller mindre permanent folkminskning i stora delar av Norden. Vidare behandlas arbetslösheten och sysselsättningsutvecklingen. Från och med denna årsrapport analyseras också kommunala variationer i arbetslöshetsgraden.

Årsrapporten för år 1983, som i sina huvuddrag kommer att presenteras för de regionalpolitiska ministrarna i Stockholm i december, har tonvikten lagd på en analys av regionala data från folk- och bostadsräkningarna 1980. Det statistiska grundmaterialet har här insamlats i samarbete med de statistiska centralbyråerna i de nordiska länderna och Nordiska Statistiska

sekretariatet. Vidare inneholder rapporten en oppfølging av statistiken i tidligere årsrapporter og en oversikt over den regionala utvecklingen i de mest perifera regionerna d. v. s. Grönland, Island, Färöarna och Nordkallotten. Slutligen finns en oversikt över de mest aktuella frågorna i den regionalpolitiska situationen i de nordiska länderna.

Under hösten 1983 har Basprojektets specialstudie över ensidiga industriorter färdigställt. Rapporten innehåller en sammanställning av de utredningar som gjorts i de olika länderna på det här området. På Basprojektets initiativ har en jämförande studie utförts för Planstyrelsen i Danmark. Rapporten innehåller också en genomgång av vilka erfarenheter man har av åtgärder för att minska ensidiga problemorters svårigheter.

4.2 *Storstadsprojektet*

Storbyprojektets formål er å sammenligne regionalpolitiske problemer ved storbyenes utviklingstendenser, å sammenligne anvendelsen av eksisterende virkemidler samt å belyse behovet for endrede virkemidler i bypolitikken for storbyregionene. Videre ønsker man, på bakgrunn av Nordisk Råds rekommandasjon nr. 27/1980 å vurdere felles tiltak vedrørende byforskning i tilknytning til OECD's byprosjekt.

I prosjektet sammenlignes bystrukturproblemer og utviklingstendenser i 13 nordiske storbyer, d. v. s. sammenhenger mellom byvekst og byenes omstrukturering. Hovedvekten ligger på en beskrivelse av eksisterende virkemidlers anvendelse på statlig, regionalt og kommunalt nivå.

I april 1982 forelå rapporten "Nordiske storbyer – problemer og utviklingstendenser". I rapporten analyseres reduksjonen i industriusselsettingen som har funnet sted i storbyene, sviktende muligheter for ekspansjon i servicenæringene, voksende problemer på boligmarkedet for utsatte befolkningsgrupper, skjerpet segregasjon mellom forskjellige bydeler og kommuner samt hurtig voksende kommunaløkonomiske problemer.

Rapporten omfatter også en første oversiktlig beskrivelse og diskusjon av en rekke offentlige virkemidler som har betydning for storbyutviklingen.

I forbindelse med avslutningen av fase 1 og oppstartingen av fase 2 ble det avholdt en nordisk storbykonferanse i Stockholm i oktober 1982. En rapport fra konferansen er trykt i 1983. Fase 2 vil omfatte perioden 1982–84. Det vil bli arbeidet videre på tre hovedfelter: a) næringsutvikling og næringspolitikk, b) boligmarked og boligpolitikk og c) offentlig økonomi i storbyene. Delprosjektene vil prøve å besvare følgende overordnede spørsmål:

- Hvor kommer problemene i storbyenes næringsutvikling, hvordan kan man styre en mer storbytilpasset statlig næringspolitikk samt hvordan kan storbyenes næringspolitikk forbedres internt, d. v. s. på regionalt og kommunalt nivå.
- Hvor eksisterer det og hvor vil det oppstå problemer på boligmarkedet i

storbyene, hvordan kan attraktiviteten og levekårene forbedres for beboerne i sosialt og etnisk utsatte bydeler samt hvordan kan det skapes et bedre fungerende boligmarked i storbyene samtidig med at boligsosiale mål respekteres.

- Hvordan ser den offentlige oppgavefordelingen ut i storbyene idag, hvordan adskiller den kommunale utgiftsstruktur seg mellom storbykommuner innbyrdes og mellom storbykommuner og andre kommuner i landet samt hvor hensiktsmessige er de nåværende kommunale finansieringsordninger i forhold til storbyenes spesielle utgiftsbehov.

Resultatet av arbeidet publiseres løpende i mindre notat. I 1983 er det bl. a. publisert notat om sysselsettingen og den kommunale økonomi i storbyområdene. En sluttrapport fra arbeidet i fase 2 vil bli publisert våren 1985.

4.3 Glesbygdspolitisk samarbeide

NERP:s glesbygdspolitiske arbeidsgruppe har i 1983 avsluttet sitt engasjement i forsøksvirksomheten med grensekommunalt samarbeid. Det er laget en sluttrapport om denne forsøksvirksomheten hvor de viktigste resultatene og erfaringene er oppsummert. Glesbygdgruppen vil i samarbeid med Ministerrådssekretariatet gi ut en håndbok for grenseoverskridende samarbeid på lokalt og regionalt nivå hvor erfaringene fra forsøksvirksomheten med grenskommunalt samarbeid vil bli brukt.

I 1983 har man gått over til å arbeide med mer allmene glesbygdspolitiske problemstillinger.

Arbeidsgruppen har videre i 1983 utarbeidet et informasjonshefte omkring temaet "lokalt engasjement i glesbygdsutviklingen". Heftet består hovedsaklig av redegjørelser for lokale utviklingsprosjekter fra de enkelte landene som er antatt å ville ha interesse for de andre landene.

I forbindelse med utgivelsen av dette heftet vil gruppen arrangere et seminar med representanter for et utvalg kommuner samt andre interesserte hvor spørsmål knyttet til lokale utviklingsprosjekter m.v. vil bli ytterligere utdypet.

Arbeidsgruppen vil fortsatt legge hovedvekten av sitt arbeid på informasjons- og erfaringsutveksling.

5. Forskningssamarbeide

Det regionalpolitiske forskningssamarbeidet sker i regi av *Nordisk institutt for regionalpolitisk forskning (NordREFO)*. Innevarande forskningsetapp inleddes under 1980. Samma år omorganiserades verksamheten till institutionsform och sekretariatet flyttades till Oslo. Under 1983 har tyngdepunkten i arbetet legat vid de enskilda forskningsgruppernas verksamhet. Denna forskningsetapp avslutas under 1984 och samtidigt börjar NordREFO uppstartningen av en ny.

5.1 NordREFO:s projektverksamhet

Nedan ges en kortfattad beskrivning av de fyra temaområden som NordREFO's forskning är inriktad på under innevarande forskningsetapp, och under vilka de enskilda projekten bedrivs.

I. Regionalpolitikens förutsättningar.

De ekonomiska och välfärdsmässiga förutsättningarna för dagens regionalpolitik undersökes. En uppdatering av den regionalpolitiska problembilden göres i sammanhanget. De regionalpolitiska åtgärderna analyseras i relation till den nya problembilden. Särskild uppmärksamhet ägnas små orters förutsättningar för näringsliv och annan verksamhet.

Inom temaområdet pågår f. n. två projekt: "Den välfärdsmässiga och ekonomiska förankringen av regionalpolitiken", och "Industrins utvecklingsbetingelser på mindre orter och i glest befolkade områden i de nordiska länderna". I 1983 års budget har 345.000 NOK avsatts till temaområdet.

II. Regional planläggning

Regional planering bedrivs i de nordiska länderna med olika former av administrativa institutioner. Läns-, amts- och fylkesplanering utgör sådana exempel, vars syfte är att samordna andra sektorsorgans agerande utifrån den geografiska enheten regionen. Korporativistiska inslag i samhällsplaneringen försvårar, eller omöjliggör ibland de regionala ambitionerna till samordning. De planerande institutionernas känslighet för nya sociala processer som ger upphov till nya regionala problem varierar också. Demokratiska krav på medinflytande i samhällsplaneringen är ett annat område, som måste beaktas i analysen av det mycket komplexa planeringssystemet den regionalpolitiska planeringen ingår i.

Inom temaområdet pågår ett projekt, "Administrativa betingelser för regional planläggning i Norden". Temaområdet har år 1983 budgeterats till 145.000 NOK.

III. Regionala effekter av regionalpolitiska medel och av lagar och offentliga åtgärder

I samtliga nordiska länder pågår evalueringar av det traditionella regionalpolitiska stödet till näringslivet. NordREFO har tagit som sin uppgift att sammanföra undersökningarna, få till stånd ett erfarenhetsutbyte, samt utvärdera angreppssätt och metoder i respektive undersökningar. Under senare tid har den offentliga sektorns agerande allt mer betraktats som ett regionalpolitiskt medel. Evaluering av den offentliga sektorns roll i regionala utvecklingsförlopp har därför också uppfattats som en central uppgift för NordREFO.

Temaområdet bearbetas av två projekt, "Uppföljning och utvärdering av effekter av regionalpolitiska åtgärder", och "Regionala effekter av den offentliga sektorns lokalisering". I 1983 års budget har 355.000 NOK avsatts till temaområdet.

IV. Regionala konsekvenser av teknisk och ekonomisk utveckling. – Ett framtidsperspektiv

Ett långsiktigt perspektiv lägges på regional strukturomvandling. Betydelsen av teknologi och tillämpningen av olika ekonomiska utvecklingsmodeller skall belysas. Teknologi uppfattas som kopplingen mellan teknik och social organisation, varav ingen faktor kan analyseras oberoende av den andra. Spekulative framtidsbilder skall produceras, för att stimulera fantasin vid diskussion om möjligheter och regionala konsekvenser av olika teknologival.

Inom temaområdet bedrivs projektet "Regionala konsekvenser av strukturomvandling och teknisk utveckling". Temaområdet har år 1983 budgeterats till 47.000 NOK.

5.2 Övrig verksamhet

5.2.1 Publiceringsverksamhet

Tidskriften *NordREFO* är en viktig del av organisationens ansikte utåt. Det material som publicerats sträcker sig från strikt rapportering av forskning och vetenskaplig diskussion till aktuell debatt om regionalpolitik och recensioner av aktuell litteratur.

Tidskriften har valt att behålla en numrering som anknyter till kalenderår. Redaktionen har dock deklarerat som officiell policy att en återhållsamhet vid publiceringen i början av forskningsetappen kommer att följas av en tätare publicering mot etappens slut, vilket får till följd att flera nummer publiceras under beteckning som ej stämmer med kalenderår. Under 1983 har följande nummer publicerats:

- 1982: 1–2 Teknik och samhälle. Om teknologifrågor i regionalpolitiken
- 1982: 3–4 Lokal näringspolitik
- 1983: 1 Risker och möjligheter med ny teknik. Regionala analyser med tonvikt på informationsteknologi
- 1983: 2 Robusta regioner. Om självtillit i regionalpolitiken
- 1983: 3 Förvaltningsfrågor i regionalpolitiken

NordREFO medverkar också till publicering av ett stort antal *forskningsrapporter* årligen. Huvudsakligen sker detta i anslutning till de deltagande forskarnas moderinstitutioner.

5.2.2 Forskningssamordning

Styrelsen har under året sökt skapa en överblick över regionalpolitisk relevant forskning. Huvudsakligen har detta skett via projektgruppernas direkta eller indirekta kontakter med forskning på fältet i Norden. Dessutom har styrelsen under året informerats från ett antal institutioner som bedriver forskning eller utredning med anknytning till regionalpolitisk planering.

5.2.3 *Initiering*

NordREFO:s hovedsaklige arbeid når det gæller initiering av ny forskning sker direkt i anknÿtning till det forskningsprogram som beskrivits ovan. Utanför denna verksamhet förekommer dock också en initieringsverksamhet. Så har t. ex. samarbeide förekommit vid oppstartande av regionalpolitiska projekt med Nordkalottuniversitetet, och påverkan har utövat vid oppläggning av projekt med anknÿtning till Nordiska forskarkurser.

Symposier, seminarier, konferenser etc. med anknÿtning till för regionalpolitiken centrala frågor bevakas kontinuerligt. Härigenom skapas inte endast överblick av relevant verksamhet utanför NordREFO:s direkta verksamhet. Genom plädering för hänsynstagande till regionalpolitiska aspekter utövas också indirekt påverkan på kommande forskning.

6. Informations- och erfarenhetsutbyte

6.1 *Generellt*

Gjensidig informasjonsutveksling om aktuell regionalpolitikk i de ulike landene har vært et viktig element i NERP's arbeid. Ved å sende ut nye rapporter, meldinger o. l. gjennom et sentralt, nordisk informasjonssystem blir man informert om nasjonale forskningsresultater, regional planlegging, regionalpolitiske tiltak og spesielt nye lover, beslutninger o. s. v.

På NERP-møtene gis det informasjon om aktuelle regionalpolitiske spørsmål i respektive land.

Det er etablert et spesielt informasjonssystem for det nordiske grenseregionale og grensekommunale samarbeidet. Gjennom dette holdes prosjektlederne i de 11 samarbeidsområdene løpende orientert om hva som foregår i de andre samarbeidsområdene. En gang pr år samles prosjektlederne til et seminar der man diskuterer felles problemer og planlegger hvordan nordisk samarbeid i grenseområder kan effektiviseres og videreutvikles. I årets seminar ble informasjons- og erfaringsutveksling i det grenseregionale samarbeidet tatt opp spesielt.

Flere grenseregionale samarbeidsområder utgir regelmessig informasjonsskrifter som orienterer om aktuelle problemstillinger samt konkrete prosjekt i samarbeidsområdene (Nordkalott-Nytt, Øresunds Kontakt).

Fire ganger pr år utgis NordREFO-tidsskriftet som rapporterer om forskning og vitenskapelige diskusjoner samt aktuell regionalpolitisk debatt i de nordiske landene.

6.2 *Nationella åtgärders effekter på den regionala utvecklingen i grannländerna (gränsprocedurordningen)*

Ett element i det nordiske regionalpolitiske samarbeidet er spørsmålet om nye nasjonale tiltaks innvirkning på den regionale utvikling i nabolandene. Det kan være tiltak av mer generell karakter (allmenøkonomiske

tiltak, bransjestøtte o. s. v.), men også regionalpolitisk motiverte tiltak (støtte til bedrifter i grensregioner). Prosedyren er begrenset til prosjekter som har regionalpolitisk betydning for nabolandet og der regionalpolitiske myndigheter på sentralt og regionalt nivå er ansvarlige. Forsøksperioden løper ut 31. mars 1984, og NERP vil på bakgrunn av en gjennomgang av prosedyren komme med konkrete forslag til hvordan den bør videreføres.

7. Gränshandel i Norden

Mot bakgrunden av gränshandelns stora betydelse för sysselsättning och näringsliv i glest befolkade gränsområden har frågor angående gränshandel aktualiserats under året. Den ändrade situationen med nya restriktioner diskuterades på regionalministermötet den 10 december 1982. Enligt samarbetsministrarnas beslut tillsattes i februari 1983 en ämbetsmannagrupp för att vidareutveckla samarbetet angående gränshandel och resandetrafik i de nordiska länderna.

Expertgruppen har kartlagt gällande bestämmelser på området och granskat möjligheterna till ytterligare harmonisering beaktande principen att gränshandeln i Norden skall fungera så liberalt som möjligt. Enligt sitt mandat har gruppen också diskuterat behovet av att utveckla ett organiserat informationsutbyte för koordinering av gränshandelsbestämmelserna mellan berörda nordiska myndigheter. Vidare har gruppen undersökt förutsättningarna för specialarrangemang i gränshandeln för vissa glest befolkade gränsregioner, såsom Nordkalottområdet. Expertgruppen skall lämna sin rapport till Nordiska ministerrådet i slutet av 1983.

Kapitel XVIII

Bistånd till utvecklingsländerna

1. Inledning

Liksom i föregående års rapport behandlas både det formella och det informella samarbetet på biståndsområdet. Gränserna dem emellan är dessutom mycket oklara varför det förefaller lämpligt att rapporten omfattar båda formerna. Som senare skall redovisas sker också en fortlöpande utveckling mot alltmer varierande samarbetsformer.

Det har under den senaste tiden kunnat spåras en viss konjunkturuppgång i några av de större industriländerna som förhoppningsvis kommer att påverka den ekonomiska situationen i utvecklingsländerna. Skilda bedömningar görs dock av uppgångens bredd, styrka och uthållighet. De stora i-landsekonomierna tenderar att betona den positiva synen på läget medan många andra anser att betydande risker alltjämt föreligger att uppgången skall avbrytas i förtid. Särskilt betonas därvid inflationsfaran i kombination med den höga räntenivån. De nordiska länderna har uttalat att det i vissa större i-länder finns visst utrymme för en försiktig stimulanspolitik. Trots dessa tecken på en begynnande återhämtning i i-länderna finns fortfarande mycket få tecken på genomslag i u-länderna. Världsbankens president har således konstaterat att de flesta u-länder i varierande grad tvingas leva med stagnerande per capita-inkomster och statsinkomster samt svåra betalningsbalans- och skuldproblem. Detta har i många fall lett till nedskurna investeringsplaner och förseningar i pågående projekt med ogynnsamma effekter på framtida produktivitet och tillväxt. I de fattigaste länderna med redan låga produktions- och konsumtionsnivåer har detta inneburit ökat lidande för de miljoner människor som redan lever i absolut fattigdom. De hårdast drabbade länderna i detta sammanhang är Afrika söder om Sahara där per capita-inkomsterna sjunker och vid slutet av 80-talet förmodligen kommer att vara lägre än vid 60-talets slut. U-länderna ser inte ut att kunna dra någon omedelbar automatisk nytta av den tillväxt som inletts i i-länderna. Fortsatta svaga resursöverföringar i ett återhållsamt givarlandsklimat medför stora svårigheter alltmedan skuldsituationen framstår som besvärlig även på längre sikt. Det föreligger ett ömsesidigt beroendeförhållande mellan konjunkturuppgången och skuldsituationen. En geografiskt bred stark och långvarig uppgång är en första förutsättning för att föra in skuldproblemen i ett mindre akut stadium. Det krävs att uppgången sprids till u-länderna genom ökad handel med dessa och att den internationella räntenivån sänks, vilket bl a skulle lätta skuldbördan. Det skall dock påpekas att denna sammankoppling inte är "automatisk" när det gäller mycket fattiga U-länder, där problemen ofta är av speciell karaktär.

Ingen förändring förefaller nära förestående av den rådande biståndsstagnationen. Tendenserna till ökad vikt vid bilateralt bistånd består och de internationella finans- och utvecklingsorganisationernas resurssituation förblir kritisk. Förhandlingarna om en sjunde påfyllnad av internationella utvecklingsfonden (IDA) har inte kunnat avslutas beroende bl a på att enighet inte har kunnat uppnås om en påfyllnadsnivå som står i rimligt förhållande till de mottagande ländernas enorma behov och om bördefördelningen. Även för FN:s utvecklingsprogram (UNDP) avtecknar sig en mycket kritisk framtid med alltjämt otillräckliga resurstillgångar. Redan nu har man tvingats skära ned planeringsramarna för innevarande planeringsperiod 1982-1986. Det är dessutom osäkert om denna reducerade nivå kan bevaras.

Med den inriktning som de nordiska ländernas bistånd har mot de fattigaste bland u-länderna betyder detta att många av våra samarbetspartners drabbas ytterst allvarligt av det rådande läget. Bland länder som således befinner sig i en mycket utsatt position återfinns Tanzania. Under den knapphetens stjärna som f n lyser över internationellt utvecklingssamarbete har många principiellt viktiga aspekter blivit föremål för förnyad och ökad uppmärksamhet, t ex samordning av biståndsinsatser, policy-dialogen, utvärderingsverksamhet, rehabilitering och underhåll. Alla dessa frågor tas upp i både multilaterala och bilaterala diskussioner om ökad effektivitet i biståndet.

2. Generellt om biståndssamarbetet

Samarbetet har under det gångna året fortsatt i de former som nedlagts i Köpenhamnsavtalet 1981. Den utveckling som antydde i föregående års rapport har fortsatt mot allt mer varierande former för nordiskt samarbete, samverkan och samråd utöver de gemensamt finansierade projekten. Under året har samarbetet också ställts inför situationer där gemensamma projekt nått sitt slut och aktualiserat överväganden om förnyelse eller fortsättning. I ett tillfälle har också beslutats att ett nordiskt projekt i fortsättningen skall drivas som ett enskilt lands bilaterala samarbete. Det är i detta sammanhang viktigt att konstatera att nordiskt samarbete på biståndsområdet är ett mycket bredare begrepp än enbart samnordiska projekt. Dit hör således även parallellfinansiering o a innovationsformer. Samråd och erfarenhetsutbyte kan leda till att länderna satsar på insatser i komplementär men skilda sektorer där varje lands särskilda förutsättningar kan bäst nyttjas. Också genom att länderprioriteringar inte alltid är ensartade skapas utrymme för erfarenhetsutbyte i den praktiska verksamheten som stärker det enskilda landets insatskapacitet till mottagarlandets nytta. Möjligheterna för ett land att få praktiskt stöd och hjälp av ett annat lands diplomati och biståndskontor har också uppmärksamats och särskilt övervägts i samråd med berörda administrativa myndigheter. Det

gemensamma utredningsarbetet har fortsatt att vara ett värdefullt inslag i samarbetet. Om således samarbetets praktiska utformning uppvisar en mångfald variationer är beslutsformerna i princip nedlagda i Köpenhamnsavtalet. Detta har nu varit i kraft i snart tre år och det kan förefalla lämpligt att under det kommande året överväga om och hur det i praktiken fungerat i strävan att förenkla, rationalisera och effektivisera formerna för samarbetet. Det råder enighet om att föra en principdiskussion om huruvida den tidigare fastlagda arbets- och ansvarsfördelningen mellan ämbetsmannakommittén för biståndsfrågor (ÄK-B) och rådgivande kommittén för biståndsfrågor (RK-B) bör revideras på bakgrund av vunna erfarenheter.

2.1 Behandlingen av vissa aktuella ämnen

- a) Arbetsgruppen Miljö och bistånd har avgivit sin rapport (NU 1982:9) som behandlats i EKB. En rad rekommendationer till nationella, nordiska och internationella åtgärder har diskuterats med sikte på att öka biståndsförvaltningarnas insikt om miljöaspekterna och främja dessas integrering i biståndsinsatser. Flera av rekommendationerna har redan inkorporerats i de nationella biståndsförvaltningarnas rutiner, liksom områden identifierats där nordisk samverkning med fördel kan äga rum. Samtidigt fortsätter arbetet på att också internationellt skapa ökad insikt om de ekologiska aspekternas stora betydelse för ett ändamålsenligt utvecklingsprogram.
- b) Arbetsgruppen för bistånd och fiske har likaså avgivit sin rapport, som dock ännu inte behandlats av ämbetsmannakommittén.
- c) Det har under året förts diskussioner om dels s k mjuka projektinvesteringsslån från NIB, dels ett bredare samarbete med vissa u-länder; sistnämnda fördes fram vid mötet den 30 november 1982 mellan de nordiska statsministrarna och Nordiska rådets presidium (det s k "Sorsa-initiativet").

Beträffande mjuka projektinvesteringsslån har ministerrådet kunnat konstatera att det i de nordiska länderna redan idag finns eller diskuteras olika system för projektinvesteringsslån på fördelaktigare villkor än rent marknadsmässiga. Det ges också möjligheter till samarbete med NIB t.ex. genom sam- eller parallellfinansiering inom ramarna för existerande system. Det bedöms att några avsevärda fördelar knappast skulle uppnås genom ett särskilt system för nordiska projektinvesteringsslån på förmånliga villkor med utnyttjande av biståndsmedel.

Det s.k. Sorsa-initiativet syftar till att finna praktiska former för ett intensifierat och breddat samarbete med en begränsad grupp u-länder – troligen de nio flertalsstyrda länderna i Södra Afrika (SADCC-länderna). Ämbetsmannakommittén för biståndsfrågor har, efter att ha förelagt saken för den rådgivande kommittén, beslutat att tillsätta en arbetsgrupp för att utreda bl. a. statsminister Sorsas initiativ samt de övriga nordiska tankarna om samarbete med en viss grupp utvecklings-

land. Ministerrådet diskuterade frågan på sitt möte den 29 november 1983 och har noterat arbetsgruppens mandat.

- d) De nordiska insatserna på energiområdet har i allt större grad blivit integrerade delar av biståndssamarbetet med olika länder. Även i multilaterala biståndsorganen har u-ländernas stora behov av tekniskt och finansiellt bistånd på energiområdet uppmärksammats och de nordiska länderna har stött insatser för ändamålet, t ex i strävan att stärka kapaciteten hos FN:s utvecklingsprogram (UNDP) och Världsbanken.
- e) RK-B har under det gångna året fortsatt sina temadiskussioner och behandlat frågor kring det multilaterala biståndets utsatta situation, varvid biträdande administratören i UNDP Paul Thyness medverkade, samt den världsekonomiska recessionen och utsikterna för återhämtning. Vid sistnämnda diskussion inledde tidigare finske utrikesminister Per Stenbäck och chefen för Ekonomiska Planläggningsbyrån Eero Tuomainen.

RK-B har vidare behandlat en rad löpande frågor i det nordiska samarbetet. Kommittéens arbete har på ett positivt och flexibelt sätt bidragit till att förankra det nordiska biståndssamarbetet i de olika länderna och inneburit en länk till den nationella politiska debatten.

2.2 Samnordiska projekt

I enlighet med Nordiska rådets yttrande till Nordiska ministerrådet vid 31:a sessionen i Oslo angående gemensamma nordiska biståndsinsatser har ämbetsmannakommittén för biståndsfrågor under året berört olika möjligheter till utvidgat samarbete. Det står klart att samtliga nordiska länder är överens om värdet av biståndsinsatser i de centrala mottagarländerna, i synnerhet med hänvisning till punkterna 5, 6 och 7 i rapporten från 1979 om nordiskt biståndssamarbete (NU 1979: 20).

I den fortsatta strävan att förbättra samarbetsformerna för nordiskt biståndssamarbete har ämbetsmannakommittén överenskommit om ett intensifierat utbyte av information och samråd på områden där de nordiska länderna är aktiva främst i bilateralt samarbete i mottagarländerna. I en första fas skall närmare genomgång göras av vattensektorn. Finland har samtyckt till att samordna detta arbete. Möjligheter till ytterligare harmonisering och koordinering inom ramarna för existerande och planerade biståndsinsatser kommer att uppmärksammas även i den översyn av samarbetet på grundval av Köpenhamns-avtalet som ovan aviserats. Även utsikterna till närmare nordiskt samarbete i de avseenden som berörts i rapporten om biståndets gränsområden kommer fortsatt att vara föremål för uppmärksamhet.

2.3 Namibia

Samtidigt som de nordiska administrationerna undersöker möjligheterna till utnyttjande av andra nordiska länders ambassader och biståndskontor

har Finland meddelat att beredskap föreligger att starta gemensamt nordiskt biståndskontor i Namibia så snart landet blivit självständigt.

3. Det informella samarbetet

Liksom tidigare har täta kontakter förekommit mellan de nordiska länderna i form av samrådsmöten, konsultationer och gemensamt uppträdande i internationella organ. Särskilt intensivt blev sådant samråd avseende de organ där gemensam nordisk representation finns i styrelsen t ex Världsbanken, de regionala utvecklingsbankerna, internationella jordbruksutvecklingsfonden (IFAD).

Gemensamma nordiska inlägg är vanligt förekommande i internationella möten och konferenser t ex i FN:s generalforsamlings utskott, i ekonomiska och sociala rådet (ECOSOC) där normalt två nordiska länder ständigt har säte samt i UNDP, FAO, WFP, UNICEF m fl. Gemensamma anföranden utarbetas också till världsbankens och valutafondens utvecklingskommittés möten två gånger om året samt till världsbankens årsmöte. Under 1983 har ett intensivt nordiskt samråd och samordningsarbete ägt rum inför sjätte sessionen med FN:s handels- och utvecklingskonferens (UNCTAD VI).

I samband med den allt mer kända resursknappheten tvingas de internationella organisationerna intensifiera sina insatser med resultat att också förslag till nya förändrade arbetsformer och finansieringsformer aktualiseras. Bl a har detta varit fallet i UNDP. De nordiska länderna har överenskommit att utöver det samråd som normalt äger rum inför olika specialorgans möten, intensifiera analysen av olika aspekter av FN:s tekniska biståndssamarbete. En diskussion om detta avses inledas under hösten 1983. Strävan skall inte vara att etablera ett nytt permanent samrådsmaskineri motsvarande de regelbundna kontakterna avseende utvecklingsbankerna, men en fördjupad och principiell diskussion av UNDP-relaterat bistånd och UNDP:s roll och funktion har i dagens läge befunnits motiverad.

Under det gångna året har den informella nordiska arbetsgruppen för bistånd till handikappade i u-länderna avlämnat rapport till EKB, bl a om hur de nordiska länderna i sitt bistånd skall kunna beakta och följa upp FN:s världsaktionsplan. EKB har uppmanat de nationella förvaltningarna att ha dessa frågor i åtanke i sitt biståndsplanerande och verkställande arbete.

4. De gemensamma biståndsprojekten

4.1. Jordbruksprojektet i Mbeya, Tanzania

Samnordiskt stöd till Uyole Agricultural Centre har utgått sedan 1970, då ett första avtal om planering av regionalt centrum för forskning och

undervisning på lantbrukets område ingicks. Nästa 5-åriga avtal under-
tecknades 1972 och omfattade uppbyggnad och utrustning av centret samt
igångsättande av verksamheten. Personalbiståndet nådde sin höjdpunkt
under åren 1974–1976, då ett 40-tal sakkunniga arbetade vid centret. Det
sammanlagda nordiska biståndet uppgick till ca 100 milj. tshs. Under
avtalsperioden 1978-1981 var det totala stödet 34 milj. tshs respektive 14
milj. tshs under 1981-1982. Det pågående avtalet för perioden den 1 juli
1982–den 30 juni 1985 undertecknades först i augusti 1983 och omfattar
totalt 55 milj. tshs som fortsatt nordiskt bistånd. Projektet administreras av
Finnida, d. v. s. det finska utrikesministeriets biståndsavdelning. Målet för
centret är att bidra till att höja lantbruksproduktionen i Mbeya, Iringa,
Ruwuma och Rukwa regionerna.

Verksamheten på Uyo Agricultural Centre kan delas på tre huvudom-
råden, nämligen

1. utbildning av jordbruks- och hushållskunnig teknisk personal på mellan-
nivå. Antalet studerande är ca 400, varav en tredjedel är kvinnor.
Praktiskt taget är alla lärare, ca 40, numera tanzanier. Vidareutbildning
och kortare kurser för lantbrukare från de fyra regionerna anordnas
också.
2. Forskning, försöksverksamhet och rådgivning bedrivs inom växtodling,
husdjursskötsel och hushållsämnen med inriktning på praktiska pro-
blem.
3. Jordbruksproduktion vid centret och försöksstationerna. Gården är på
1150 ha. Initiativ – i form av en separat fond – har tagits under 1983 för
att bedriva gården som en ekonomiskt självständig enhet.

Projektet har evaluerats under 1976 och 1980. Den senare evalueringen
anbeföll koncentrerat stöd till de mest lovande områdena. Så
har nu skett. Biståndet har inriktats på ett femtontal specialprojekt, vilka
omfattar t. ex., vidareutbildning och kursverksamhet, metodutveckling på
rådgivningens område, forskning och försöksverksamhet samt produktion
av utsäde avseende potatis, bönor, majs, tomat, lök och ris, framtagning
av bättre vallväxter och ökad foderproduktion, förbättring av boskaps-
stammen och fjäderfäskötsel samt skogsbruk.

Personalbiståndet omfattar ca 10 arbetsår/år. Institutionssamarbete har
påbörjats med lantbrukshögskolan i Ås, Norge på potatisforskningens
område. Stipendier ges till vidareutbildning av den tanzaniska personalen.
Underhåll av utrustning inklusive nödvändiga ersättningar och nyinköp
stöds med nordiska medel. Förberedelserna för en planerad evaluering av
projektet i början på 1984 har redan påbörjats.

4.2 Det nordiske andelsprojekt i Kenya

Det nordiske andelsprojekt i Kenya blev indledt i 1967. Administrati-
onen varetages af Danmark. Den seneste 3-årige projektperiode, der påbe-
gyndtes den 1. juli 1980, er blevet forlænget med et år til 30. juni 1984. Ved

udløbet af denne periode vil den samlede nordiske bistand have beløbet sig til ca. 170 mill. DKK med en samlet ekspertbistand på ca. 585 mandår.

På grundlag af en midtvejsevaluering af projektet i 1982 udsendtes der i marts 1983 en nordisk "Review and Identification Mission". Missionen anbefalede i sin rapport en udfasning af projektets nuværende aktiviteter samt en undersøgelse af en eventuel fortsat støtte til andelsbevægelsen i Kenya i form af en langtidsstøtte over mindst 5 år rettet mod andelsbevægelsen i de mindst udviklede dele af landet.

I maj og juni 1983 gav henholdsvis embedsmandskomiteen for bistands-spørgsmål og den rådgivende komité for bistandsspørgsmål deres tilslutning til et forslag om en toårig udfasning af de nuværende aktiviteter. Ministerrådet (SAM) besluttede i overensstemmelse hermed på sit møde 30. november at forlænge støtten til den 30. juni 1986. Udgiften til projektet i denne afsluttende fase andrager 17,4 mill DKK for de 2 år tilsammen.

Med hensyn til en eventuel fortsat støtte til andelsbevægelsen foretager DANIDA med tilslutning fra de øvrige nordiske lande en videregående undersøgelse og forventer i begyndelsen af 1984 at kunne fremlægge et kommissorium for en forundersøgelsesmission.

4.3. Det nordiske andelsprojekt i Tanzania

Støtten til andelsprojektet i Tanzania, der blev påbegyndt i 1968, administreres ligeledes af Danmark.

En ny andelslov (cooperative act) blev godkendt af det tanzanianske parlament i april 1982. Den nye lov er en modernisering af loven om andelsvirksomhed fra 1968. Den er tilpasset de strukturændringer, der er foregået i Tanzania, men giver som den tidligere lov staten en betydelig kontrol over andelssektoren. Loven må ses som et forsøg på at indføre et system, der først og fremmest kan effektivisere distributionen af produktionsmidler og markedsføringen af landbrugsprodukter. Systemet er op bygget efter andelsbevægelsens grundsætninger, bl. a. om medlemsdemokrati.

I 1982 imødekom de nordiske lande en tanzaniansk anmodning om en forlængelse af den nordiske bistand til andelssektoren i årene 1983–1988. Den finansielle ramme for projektet er 203 mill. DKK fordelt på 116 mill. DKK for perioden 1983–1984 og 87 mill. DKK for perioden 1985–1988. Heri er inkluderet lønninger m. m. til nordiske rådgivere svarende til ca. 225 mandår. Projektaftalen er baseret på såkaldte "Rullende 2-årsplaner", idet der skall udarbejdes arbejdsplaner for 2 år ad gangen under hele perioden.

Projektets hovedformål er at yde støtte såvel til de nyoprettede andelsforeninger som til de tanzanianske andelsmyndigheder. Støtten ydes i det væsentlige i form af rådgivningsvirksomhed, som vil omfatte personelstøtte til nyoprettede unioner, til regeringens kooperative departement og til andelsbevægelsens hovedorganisation "Union of Cooperative Socie-

ties". Endvidere vil man støtte "Cooperative College" både med afholdelse af driftsudgifter og af kursusvirksomhed samt yde 50 mill. DKK til en kooperativ lånefond med henblik på at finansiere nødvendige nyinvesteringer hos de lokale andelsforeninger i lagerbygninger, transportmidler, forarbejdningsanlæg etc.

4.4 Det nordiska lantbruksprogrammet i Mocambique – MONAP

1977 undertecknades ett treårigt avtal mellan de nordiska länderna och Mocambique om samnordiskt bistånd till ett lantbruksprogram (MONAP I).

Avtal om fortsatt stöd för treårsperioden 1981-1983 undertecknades hösten 1981. MONAP II består av 23 projekt inom jordbruk, skogsbruk och fiske. SIDA administrerar biståndet på de nordiska ländernas vägnar. Samarbete sker med FAO.

I den första fasen utgjorde det avtalade stödet 50 milj. USD, och i den andra är ramen 66 milj. USD.

I slutet av 1982 gjordes en utvärdering av programmet. Kritik riktades mot att programmet genomförts i låg takt och att kostnaderna varit för höga. En alltför hög teknologi har valts. Ökat stöd till familjsektorn inom lantbruket föreslogs. Utvärderingen fann emellertid positiva effekter av programmet som grund för rekommendation att nuvarande avtal förlängs med ett år samt att stöd till en tredje fas förbereds.

I början av mars 1983 gjorde SIDA:s revisorer en redovisningsrevision av MONAP-II. I rapporten ges bl a ett antal rekommendationer för att förbättra redovisningssystemet.

Inköpsverksamheten har förbättrats bl a genom att MONAP:s egen kapacitet förstärkts men fortfarande är leveranstiderna långa. Rekrytering av nordisk personal är också tidskrävande bl a med anledning av en ofta anmärkningsvärt långsam behandling av ärendena på mocambikisk sida.

Den 30 juni 1983 fanns på plats 28 nordiska experter, 35 FAO-experter och 116 s k kooperanter, d v s lokalt anställda icke mocambikaner. Härtill kom tolv konsulter. Det sammanlagda antalet utländska medarbetare i MONAP-programmet var då således 191.

I samråd med Mocambique har förberedelser skett för fortsatt stöd, MONAP III, enligt vissa riktlinjer som bl a lägger tyngdpunkten vid småjordbruk samtidigt som programmets omfattning dock minskas såväl finansiellt som i fråga om antal verksamheter. En konsolidering av hittills gjorda insatser eftersträvas. Beredning avses kunna i sak vara avslutad under första halvåret 1984 för att avtal skall kunna träffas under hösten 1984.

Ministerrådet (samarbetsministrarna) diskuterade saken på sitt möte den 30 november 1983 och gav sitt godkännande till ÅK-B:s och RK-B:s planerade undersökningar med tanke på förlängt samarbete ut över 1984.

4.5 *Institute of Development Management (IDM) i Tanzania*

Danmark, Finland og Norge har siden 1971 i fellesskap bistått Tanzania med å etablere ovennevnte institutt, som ligger i Mzumbe i nærheten av Morogoro. Innen for rammen av innsatsen har de tre nordiske land bevilget i alt ca. 22.5 mill. NOK til investering i bygninger og utstyr. Derutover er det gitt personellbistand for ca 28,5 mill. NOK i perioden 1972-1981. Den første avtaleperioden utløp i desember 1976, men personellbistanden ble i første omgang forlenget med 6 år – inntil 1982, og senere til juli 1984.

På instituttet undervises i bl a bokføring, revisjon, driftsøkonomi, administrasjon samt økonomisk og sosial planlegging. De studerende har forkunnskaper, som omtrent svarer til nordisk realskole/gymnasium-nivå og et par års praktisk erhvervs erfaring. Krav om praksis gjelder ikke for de kvinnelige studerende. Studierne på IDM varer 1-3 år, og etter avsluttet utdanning rekrutteres de studerende til stillinger innen for stats- og lokalforvaltningen og erhvervslivet. Det holdes likeledes korte kurs og seminarer. Instituttet har plass til ca. 1000 studerende.

På bakgrunn av en evaluering av prosjektet i 1977 stilte den nordiske styrelse seg i prinsippet positiv til en tanzaniansk anmodning om nordisk bistand til en utvidelse. Utvidelsen omfatter bygning av flere internater (en forøkelse fra 1000 til 1155 elevplasser, 55 lærerboliger, kontorer for lærerne, utvidelse av sykeavdelingen og innkjøp av kjøretøyer). Anmodningen var på 56 mill. t. shs. over en 3-årig periode.

For å delfinansiere en utvidelse av instituttet, stilte den nordiske prosjekt-styrelse imidlertid visse vilkår over for Tanzania, bl a at regnskaper for IDM skulle bringes i betryggende orden og at det ble utarbeidet en organsiasjonsplan og en bemanningsoversikt som bl a viste behovet for fortsatt rekruttering av lærere fra utlandet.

Siden 1979 har den nordiske bistand også omfattet et 4-årig stipend-program for videreutdanning av tanzanianske lærere ved instituttet. Programmet er beregnet å skulle koste ca. 3.5 mill. NOK.

Utover rekruttering av lærere fra de nordiske land, ble det i 1981 undertegnet en avtale mellom Tanzania og de tre nordiske land om et personellfond som åpner muligheter for tanzaniansk rekruttering av lærere og regnskapspersonale fra tredjeland – (spesielt fra India og Pakistan).

NORAD har administrert den tekniske bistand til prosjektet på de nordiske lands vegne.

Fra og med 1983 ble prosjektet et rent norsk-tanzaniansk prosjekt, med unntak av personellfond og eksperter som forblir på nordisk basis frem til juli 1984. NORAD har avsatt 48 mill. NOK til fortsatt bistand i en 5-årsperiode. Bistanden inneholder en rekke ulike komponenter, bl a vedlikehold av bygninger. Det tas sikte på at ekspertene i fremtiden i større grad skal delta i innovativt arbeid, i tillegg til noe undervisning.

Institusjonelt samarbeid mellom IDM og en norsk høgskole på området planlegges for derved å kunne videreutvikle både den tanzanianske og den norske institusjonen.

4.6 Stöd till transportkommissionen för södra Afrika

De nordiska länderna har sedan februari 1981 lämnat stöd till den tekniska enheten vid den regionala transport- och kommunikationskommissionen SATCC i Maputo. Insatsen administreras av SIDA och hittills har 15,8 milj. SEK avsatts. Därav har 2,4 milj. SEK utnyttjats för en inledande insats som sträckte sig fram till november 1982. De återstående medlen, 13,4 milj. SEK, avser en insats under perioden november 1982 – december 1983. Kostnaderna för insatserna har fördelats lika mellan Danmark, Finland, Norge och Sverige. Totalt kommer cirka 250 personmånader att ha finansierats under de två insatserna.

I slutet av 1982 gjordes en genomgång av det hittillsvarande stödet till den tekniska enheten. Det befanns då att det nordiska stödet har varit av stor betydelse för SATCC. De positiva erfarenheterna ledde till att en fortsättning av insatsen diskuterades mellan de nordiska delegationerna och representanter för SATCC vid givaremötet SADCC 4 i Maseru i januari 1983. Baserat på dessa diskussioner inkom SATCC i april 1983 med en framställning om fortsatt stöd för tvåårsperioden 1984-1985 omfattande cirka 140 personmånader till en beräknad kostnad av ungefär 12 milj. SEK. I sin framställning önskade SATCC att den konsultfirma som administrerar den pågående insatsen om möjligt skulle engageras även för perioden 1984-1985.

I de interna nordiska diskussionerna har utgångspunkten varit att kostnaderna för den fortsatta insatsen liksom tidigare skall fördelas lika mellan Danmark, Finland, Norge och Sverige. Man har också enats om att försöka förlänga kontraktet med det konsultföretag som administrerar den pågående insatsen. Den formella behandlingen av SATCC:s framställning pågår (september 1983) liksom kontraktsförhandlingarna med den aktuella konsultfirman.

Det gemensamma nordiska stödet till SATCC har också varit en bidragande orsak till ytterligare nordiskt samarbete vid finansieringen av enskilda regionala projekt inom transport- och telekommunikationsområdet i södra Afrika. Således samfinansierar Norge och Sverige med NORAD som administrerande biståndsorgan ett regionalt teleprojekt som berör Botswana, Zimbabwe och Zambia. Projektet som har en finansiell ram av 100 milj. NOK beräknas kunna tas i drift under 1984. Dessutom samfinansierar Danmark och Sverige, med DANIDA som administrerande biståndsorgan, en studie av rullande järnvägsmaterial i SATCC:s medlemsländer. Ca. 9 milj. DKK har anslagits för denna studie, som beräknas vara avslutad under år 1984.

Diskussioner pågår om ytterligare samfinansieringar mellan två eller flera nordiska länder av projekt i södra Afrika inom transport- och telekommunikationer.

Kapitel XIX

Jord- och skogsbruk

1. Jord- och skogsbrukspolitiska samarbetsfrågor samt ledande samarbetsorgan

Centralt i nordiskt jord- och skogsbrukspolitiskt samarbete under år 1983 har stått Nordiska lantbruksutredningen. Parallellt har man utrett möjligheter till att vidareutveckla nordiskt samarbete såväl inom jordbruket som inom skogsbruket. Speciell vikt har lagts på eventuella nya, konkreta samarbetsfält. Avsikten är, att på grund av utredningen på våren 1985 framställa ett förslag till nordiskt handlingsprogram avseende nordiskt jord- och skogsbrukssamarbete. I sina möten under året har Nordiska ämbetsmannakommittén för jord- och skogsbruksfrågor (NÄJS) följt upp arbetet i utredningen. Under året har man även i samarbete med Nordiska kontaktorganet för fiskerifrågor låtit utreda möjligheter till nordiskt samarbete inom fiskodling och aquakultur generellt (Nordiska rådets rekommendation nr 6/1981).

Under nordiska ministerrådet koordinerar Nordiska ämbetsmannakommittén för jord- och skogsbruksfrågor (NÄJS, grundad 1979) samarbetet på området. NÄJS framlägger årligen för ministerrådet ett förslag till nordiska samarbetsprojekt, närmast på jordbruksforskningens samt växtförädlingsens område, samt uttalar sig över respektive nordiska institutioners budgetförslag. Den tar också initiativ till nya former av nordiskt samarbete. I sitt budgetprogram, som på samma gång utgjorde ett förslag till ministerrådets budgetbeslut för år 1985, gav NÄJS riktlinjer för nordiskt samarbete på sitt ansvarsområde. Det har varit ämbetsmannakommitténs avsikt, att med hjälp av detta program utföra en löpande, balanserad helhetsvärdering av samarbetet inom området. Ämbetsmannakommittén har under året hållit tre möten.

Nordiska kontaktorganet för jordbruksfrågor är ett viktigt samarbetsorgan för jordbrukspolitiskt informationsutbyte. I kontaktorganet sitter representanter för såväl regeringsmyndigheterna som jordbruksorganisationerna. Kontaktorganet upprättades 1961 i överensstämmelse med en rekommendation från Nordiska rådet. Kontaktorganets huvuduppgift är att följa utvecklingen av jordbrukets produktions- och exportförhållanden samt avsättning av och priser på jordbruksprodukter i Norden. Jordbrukspolitiska ändringar och andra frågor av nordisk betydelse diskuteras. Deltagarna informerar varandra också om jordbruksdiskussioner i internationella fora. I kontaktorganets möte den 23 mars 1983 deltog jordbruksministrarna från alla de nordiska länderna.

I verksamhetsberättelsen för år 1982 redogjordes översiktligt för jordbrukets produktionsförhållanden och försörjningsläget generellt. På öns-

kan från rådets sida har ministerrådet den här gången försökt utveckla verksamhetsberättelsen till att bli mera sammanfattande. Härmed har man avstått från att framställa den nämnda redovisningen och i stället hänvisas till redogörelserna över jordbruk och skogsbruk i Nordiska Statistiska Årsboken.

Lantbrukspolitiska utredningar

| | | |
|--------------------------------|------|------|
| Årlig finansiering i tusen NOK | 1983 | 1984 |
| Projektverksamhet | 250 | 162 |

2. Jordbruksforskning

Nordiska ministerrådet (NMR) har under de senaste åren ökat beviljningarna till samarbetsprojekt på jordbruksforskningens område. Under 1983 har NMR stött projekt rörande biologisk bekämpning av växtpatogener, bekämpning av mastitis och lantbrukskooperationen. De stödda projekten planlägges fortsätta under 1984. För alla tre projekten gäller att de genomförs genom ett samarbete, vari alla de nordiska länderna deltar.

I sitt budgetprogram har ämbetsmannakommittén dragit upp följande riktlinjer för forskningssamarbetet på sitt ansvarsområde. Samarbetsprojekten skall vara i överensstämmelse med nationella lantbrukspolitiska och forskningspolitiska målsättningar. Om möjligt skall det vara intresse för projektet i minst tre länder. Den samnordiska finansieringen kan i de flesta fall utgöra bara ett tillägg till totalfinansieringen och täcka de kostnader som är knutna till projektens transnationalitet. Det ställs samma vetenskapliga kvalitetskrav på nordiska som på nationella projekt. Samarbetet bör ge klara effektivitets- och andra fördelar. Finansiering bör normalt ges till tidsbegränsade projekt.

Från den 1 januari 1983 har det ingåtts ett samarbetsavtal mellan Nordiska ministerrådet och Nordiska Kontaktorganet för Jordbruksforskning (NKJ). NKJ är ett samarbetsorgan för de nationella jordbruksvetenskapliga forskningsråden. Avtalets syfte är att bidra till att de beviljningar, som ställs till förfogande för nordiskt samarbete inom jordbruksforskningen, kan utnyttjas optimalt.

Samarbetsavtalet innebär, att NKJ bidrar till utarbetandet av NMR:s budgetprogram, samt att NKJ företar en vetenskaplig värdering av projekt, som föreslås finansierade via NMR. Dessutom evaluerar NKJ avslutade projekt. Härutöver påtar NKJ sig diverse sekretariatsfunktioner i relation till uppgifterna.

För att täcka kostnader i förbindelse med de funktioner NKJ har påtagit sig, har NMR under 1983 ställt en beviljning på 87.000 NOK till disposition. NKJ har under 1983 utarbetat sitt 2:a handlingsprogram, vari det redogörs dels för de generella förutsättningarna för ett utvidgat nordiskt samarbete dels pekas på de konkreta områden, där nordiskt forsknings-

samarbete föreslås påbörjat. Det är således NKJ:s uppfattning, att det är potentiella möjligheter för en betydlig ökning av det nordiska forsknings-samarbetet, om nödvändiga medel kan ställas till disposition för arbetet.

Motiveringen för ett nordiskt samarbete är ofta, att det i ett nordiskt land har byggts upp expertis och skapats förväntningar, som kan stimulera utvecklingen i ifrågavarande fackområde i de övriga nordiska länderna, och därmed främja en utveckling, som hade gått betydligt långsammare genom isolerade, nationella insatser. Nordiska projekt kan i andra sammanhang betyda att angreppsvinkeln på en given problemställning blir bredare och insatsen mera massiv, vilket kan föra till snabbare vinnande av resultat ofta kombinerat med ekonomiska besparingar. Slutligen kan rationaliseringar uppnås vid genomförande av komparativa studier av utvalda ämnen, när det till exempel gäller att värdera nya metoders användningsmöjligheter under olika villkor.

NKJ har i handlingsprogrammet föreslagit, att nordiskt samarbete under kommande år försöks genomfört på följande områden:

- Växtförädling
- Biologisk bekämpning av växtpatogener
- Bekämpning av mastitis
- Jordbruksmeteorologi
- Foderämnesvärdering och näringsfysiologi
- Kvävetets kretslopp
- Alternativa och ekologiska produktionsmetoder
- Vattenplanläggning och bevattning
- Aquakultur, fiskodling och algproduktion
- Immunologi
- Reproduktion
- Elektronik i jordbruket
- Husdjursbeteende och djurens miljö
- Lantbrukskooperation
- Bioteknik
- Energi i jordbruket

NKJ har tagit initiativ till, att det igångsättes aktiviteter på flera av de nämnda områdena.

På grund av en hänvändelse från NMR har NKJ under 1983 genomfört ett nordiskt symposium angående beteendeforskning och husdjursproduktion; (Nordiska rådets presidiums skrivelse den 16 november 1979). Resultatet av symposiet blev, att det fanns tillslutning till att det igångsattes nordiska projekt på utvalda områden, eftersom det i alla länder på en rad områden saknas forskningsresultat, som kan användas i rådgivningen när det gäller tillrättalagningen av husdjursproduktion. Planlägningsaktiviteter kommer snart att sättas igång.

Det föreslås vidare, att ett utredningsarbete sätts igång, som syftar till att belysa behovet för forskning när det gäller bevattning och vattenplan-

läggning, eftersom det efterlyses en förbättrad grund för att värdera, hur man bäst kan säkra att de totala vattenresurserna fördelas optimalt med hänsyn till de olika brukargruppernas krav om vattenmängd och vattenkvalitet. Slutligen kommer möjligheterna för nordiskt samarbete angående alternativa odlingsmetoder och produktion i aquakultur att undersökas.

Ministerrådet upprätthåller ett levande samarbete även med samarbetsorganet till Nordens jordbruksforskare, Nordiska Jordbruksforskares Förening (NJF). Denna, hela Norden täckande "transnationella" förening med ca. 2 500 medlemmar har hållit nära kontakt med ministerrådet och dess organ. Föreningens elva (11) vetenskapliga sektioner har spelat en central roll vid initierandet av nya aktiviteter inom jordbruksforsknings-samarbetet. I månadsckiftet juni-juli 1983 ordnade NJF en framgångsrik forskarkongress i Esbo i Finland med drygt tusen deltagare.

Nordiska projekt på området finansieras dels via NKJ, som under 1982 och 1983 har beviljat ca. 3 mill. NOK till projekt, medan det via NMR under 1983 har beviljats 1.220.000 NOK.

Jordbruksforskning

| | | |
|--------------------------------|-------|-------|
| Årlig finansiering i tusen NOK | 1983 | 1984 |
| Projektverksamhet | 1 220 | 1 620 |

3. Skogsforskning

Samarbetet inom sektorn leds av den nordiska institutionen Samarbetsnämnden för nordisk skogsforskning (SNS). Denna upprättades år 1972 och infördes år 1978 på ministerrådets budget. År 1982 inordnades Nordiska Skogsarbetsstudiernas Råd (NSR), som dittills varit en självständig institution på ministerrådets budget, under SNS. SNS har till uppgift att förmedla och understödja gemensam nordisk forskning inom skogsbruket samt att underlätta samverkan inom den skogliga forskarutbildningen.

SNS styrelse består av tre representanter för vardera Danmark, Finland, Norge och Sverige, varav en representerar den skogliga administrationen, en forskningen och en det praktiska skogsbruket, samt en observatör från Island. SNS-sekretariatet består av ca 1/3 tjänst och NSR-sekretariatet av 1/2 tjänst.

SNS stödjer sig i sitt arbete på f n 16 samarbetsgrupper (inkl NSR) representerande olika kompetensområden.

Enligt sin policy skall SNS under styrelsens mandatperiod (fyra år) träffa företrädare för var och en av samarbetsgrupperna för att med dem diskutera forskningen och möjligheterna till nordiskt samarbete inom deras respektive område. Tanken är att man härvid inom vart och ett av områdena skall kunna identifiera åtminstone någon fråga med hög nationell prioritet inom flera av de nordiska länderna, där ett nordiskt samarbete kan förväntas innebära väsentligt ökad information för en given resursin-

sats. I dessa fall kommer – i den mån SNS har erforderliga resurser – projekt att initieras, varvid SNS i första hand kommer att svara för de med samarbetet förbundna utgifterna, medan kostnaderna i övrigt huvudsakligen förväntas finansieras medelst nationella medel. Då det gäller samordningen av SNS verksamhet med de prioriteringar som görs i nationella forskningsstödjande och forskningsutförande organ, har en genomgång av SNS-ledamöternas nationella funktioner givit vid handen, att dessa i princip borgar för att en dylik samordning kommer till stånd.

SNS har under året träffat företrädare för fem av samarbetsgrupperna representerande forskningsområdena skogsproduktion, skogspatologi, skogsentomologi, smågnagare och viltekologi. Som ett resultat av överläggningarna har beslut fattats om påbörjandet av fyra nya projekt och projekteringen av ytterligare tre projekt under år 1984 inom de nämnda områdena.

SNS har under året tagit ställning till vilka forskningsområden som i första hand bör prioriteras. Parallellt härmed strävar dock SNS mot att få till stånd ett nära nordiskt samarbete inom hela skogsforskningsområdet. SNS har under året vidare fastställt regler för hur utvärderingen av SNS-stödda projekt bör ske.

SNS har lagt som bakgrund till sin uppskattning av högt prioriterade samarbetsområden de utmaningar som nordiskt skogsbruk står inför – samt de nationella forskningsprioriteringar som finns uttalade. Enligt SNS är dessa områden:

Inom biologisk forskning

- Olika skötselåtgärders inverkan på markens långsiktiga produktionsförmåga
- Försurningens orsaker och storlek samt dess inverkan på mark och vegetation
- Älg – populationsdynamik, inventeringsmetoder och populationsreglering
- Skadeinsektsbekämpning med naturliga substanser
- Sticklings- och vävnadsförökning
- Frūhtestmetodik
- Ståndortsanpassade skogsförnyringssystem
- Lövträd – preventiva åtgärder och bekämpning av olämplig förekomst samt möjligheter till beståndsutnyttjande
- Biomassainriktad skogsproduktionsforskning

Inom inventeringsforskning

- Rationaliseringsmöjligheter genom tillämpning av fjärranalysteknik

Inom ekonomisk/teknisk forskning

- Metoder för beräkning av konsekvenser för ekonomi och sysselsättning av beslut och åtgärder som påverkar markanvändning och skogsbruksätt
- System för slutprodukthanpassad avverkning och sönderdelning

- Rationaliseringsmöjligheter genom tillämpning av mät- och reglerteknik samt elektronik och databehandling
- Gallringsteknik i klenskog
- Avverkningsteknik för små driftsenheter

För år 1983 har SNS tilldelat medel till tio pågående projekt, varav fem inom det skogstekniska området, och fyra nya projekt, varav tre inom det skogstekniska området. Förutom till direkta projekt har medel anslagits för samordning av pågående marknadsforskning, projektering av fyra nya projekt samt sammanfattning och översättning till svenska av finska skogsforskningsrön. Fortsatt stöd har vidare getts till Nordiska Samarbetsgruppen för Högre Skogsutbildning. Fr o m år 1982 har SNS beretts möjlighet att ekonomiskt stödja samarbetsgruppernas sammanträffanden. Stöd har under år 1983 utgått till åtta dylika sammankomster.

Skogsforskning

| | | |
|--------------------------------|-------|-------|
| Årlig finansiering i tusen NOK | 1983 | 1984 |
| SNS | 5 612 | 6 161 |

4. Genbanksarbete

Nordiskt genbanksarbete omfattar i dagens läge en nordisk institution: Nordiska genbanken för jordbruks- och trädgårdsväxter. Därutöver har man under året framlagt två förslag till bestående nya former av nordiskt genbanksarbete: ett avseende central nordisk registrering av mikrokollektioner (men även mikrobiologiskt samarbete mera generellt) och ett avseende genbanksarbete rörande husdjur. Arbetet i planeringsprojektet för fiskgenbanksarbetet fortgår även under år 1984.

Nordiska genbanken för jordbruks- och trädgårdsväxter.

Nordiska genbanken för jordbruks- och trädgårdsväxter (NGB) startade sin verksamhet den 1 januari 1979. NGB har till uppgift att bevara den genetiska variationen hos allt för Norden värdefullt material av jordbruks- och trädgårdsväxter.

Detta gäller såväl förädlingsmaterial som ursprungligt material. NGB skall betjäna växtförädlare och andra växtforskare. Ett nära samarbete med dessa präglar verksamheten. Inlagrat material och dess dokumentation är fritt tillgängligt för envar. Den nordiska genbanken utgör en länk i det europeiska genbanksnätet och ingår i det globala samarbetet. Detta möjliggör ett fritt utbyte av material och dokumentation med andra genbanker och samtidigt ett undvikande av dubbelarbete.

NGB leds av en styrelse. Varje land utser en medlem och en suppleant. Mandattiden är två år.

Specialister i de enskilda länderna ingår i de ländersvisa rådgivande nämnderna för styrelsen. Den rådgivande funktionen förenas ofta med det

praktiska genomförandet av genbanksarbetet. Detta har skett genom att samnordiska arbetsgrupper etablerats för de viktigaste växtgrupperna. Medlemmarna i dessa samnordiska arbetsgrupper är nationella specialister för de ifrågasvarande växtslagen. När genbanksarbetet planläggs och genomförs under medverkan av dessa samnordiska arbetsgrupper i samarbete med NGB, säkras en koordinerad och avbalancerad nordisk lösning utan att detta sker på bekostnad av eller i konkurrens med nationella intressen.

Verksamheten har under år 1983 varit koncentrerad till fröburna jordbruks- och trädgårdsväxter. Arbetet med inventering och beskrivning av släkterna *Ribes* (Vinbär, krusbär), *Rubus* (hallon, björnbär, hjortron, åkerbär) och *Rheum* (rabarber) har fortsatt, likaså inventering av släktet *Prunus* (körsbär, plommon).

Den 30 augusti 1983 var det inlagrat och i NGB:s datasystem registrerat följande material:

1. Normalt inkommande prov, material från nordiska institutioner:

a. I form av frö: 3030 prov

b. Som vegetativt material i klonarkiv: 100 träd och buskar

Som vegetativt material: 130 potatissorter.

2. Specialkollektioner:

Kornmutanter: 2600 prov.

3. Duplikat från andra genbanker, IBPGR material:

70 prov.

Påbörjade kartläggnings-, inventerings- och insamlingsarbeten har fortsatt programenligt i samtliga nordiska länder. En potatiskollektion bestående av 130 prov på nordiska lokalsorter från Danmark, Finland, Norge och Sverige har odlats vid NGB för att möjliggöra identifiering av/och ställningstagande till vilka sorter, som skall bevaras av genbanken. Den samnordiska arbetsgruppen för frukt och bär har utarbetat inventerings- och registreringsformulär för *Ribes* (vinbär), *Prunus* (körsbär och plommon) samt *Pyrus* (päron) och *Malus* (äpplen). Avtal rörande 3 st klonarkiv för frukt har tecknats med institutioner i Sverige.

Samnordiska arbetsgruppen för vallväxter har utarbetat ramprogram samt insamlingsplaner för Danmark och södra Sverige. Vidare har inventerings- och beskrivningsformulär utarbetats.

Samnordiska arbetsgruppen för självbefruktande stråsåd (korn, vete, havre) har utarbetat ramprogram samt fastställt vilka kriterier på information, som måste föreligga för att mutantmaterial skall vara berättigat till permanent hemorts rätt på NGB. Ca 2 500 kornmutanter har överförts till NGB från Svalöf AB. De mutanter som uppfyller ovan nämnda kriterier kommer att få permanent hemvist på NGB.

Korsbefruktande stråsåd (råg, rågvete) hanteras av en enmansutredare, som utarbetat en PM angående tillvaratagande av rågens genresurser.

Inventering och registrering av befintligt material och av data om råg har påbörjats i Finland och Sverige.

Ärtkollektionen vid Weibullsholms växtförädlingsanstalt är under uppförökning/föryngring enligt NGB:s krav på kvalitet och kvantitet för överföring till NGB.

En samnordisk arbetsgrupp för vedartade prydnadsväxter och landskapsplanter har etablerats. Arbetsgruppen höll möte på NMR:s sekretariat i Oslo den 21-22 april 1983 tillsammans med Samnordisk planteforedlings (SNP) projektgrupp för vedartade prydnadsväxter. Därvid utarbetades riktlinjer för NGB:s arbete rörande vedartade prydnadsväxter och landskapsplanter.

En samnordisk arbetsgrupp för köksväxter höll ett möte på NGB under hösten 1983.

Samarbete inom ramen för EDP-projektet (europeiska genbanksamarbetsprojektet) har skett inom tre av dess arbetsgrupper:

Secale (råg). Vid mötet i Warszawa 10-12 maj 1983 diskuterades uppbyggnaden av en central *Secale* databas samt beskrivning av *Secale*-material. Vid besök på NGB 31 maj-3 juni 1983 av Dr. B. Molski från Botaniska trädgården i Warszawa fortsatte dessa diskussioner.

Hordeum (korn) diskuterades vid möte i Gatersleben 17-19 maj 1983.

Prunus (körsbär, plommon) diskuterades vid möte 24-27 maj 1983 förlagt till NGB. Som framgår av rekommendationerna från mötet önskar arbetsgruppen att den centrala databasen för *Prunus* byggs upp vid NGB.

Förutsättningarna för dublettlagring av genbanksmaterial i permafrost har studerats på Svalbard. Utvecklingsarbetet på emballagesidan är avslutat och tillverkning av glasampuller för deponering i permafrost har börjat. Innan denna lagring kan ske förvaras ampullerna i frysboxar vid NGB.

Databehandlingen har avancerat tillfredsställande. Registrering av material har påbörjats i samtliga nordiska länder. Programutvecklingen för att inlemma nationellt registrerade data i den centrala databasen fortskrider enligt NGB:s databehandlingsprogram.

Vad avser verksamheten under år 1984 kan stickordsmässigt bl. a. nämnas följande:

- Iordningsställande av dublettlager i tjälfrusen mark på Svalbard.
- Utarbetande av handlingsprogram rörande 1. vedartade prydnadsväxter och landskapsplanter, 2. oljeväxter och rotfrukter, 3. köksväxter.
- Avslutning av programutvecklingen av centrala databasen i enlighet med NGB:s databehandlingsprogram.

Mikrobiologiskt informatiksamarbete.

På uppdrag av NÄJS har möjligheten att upprätta ett nordiskt centralregister för mikrosamlingar och -kollektioner utretts under åren 1981–1982. En plan framställd av utredningen har färdigställts och behandlats av NÄJS samt godkänts av Nordiska ministerrådet (samarbetsministrarna)

hösten 1983. I sin slutliga form innebär denna upprättandet av en nordisk styrgrupp för en treårig försöksperiod. Gruppen skall ansvara för följande funktioner:

1. fungera som nordiskt kontaktorgan för mikrobiologiskt samarbete med särskild tonvikt lagd på de forskningspolitiska frågor som aktualiseras av den pågående snabba utvecklingen inom mikrobiologin;
2. övervaka uppbyggnaden av ett dataregister över mikroorganismer med anknytning till jordbruk, trädgårdsodling och skogsbruk;
3. utse expertgrupper för de mikroorganismgrupper som registreras och övervaka dessa expertgruppers arbete. Expertgruppernas uppgift skall vara att bistå med sakkunskap vid utarbetandet av riktlinjer för registreringen av mikrobiologiska data;
4. följa med den internationella utvecklingen rörande dataregistrering inom det mikrobiologiska området.

Därutöver har styrgruppen fått i uppdrag att undersöka möjligheten att finansieringen av ett eventuellt bestående centralregister skulle täckas med avgifter på avnämare av mikrobiologisk information.

Avsikten vid uppbyggandet och bruket av dataregistret är att koppla det tekniskt ihop med NGB:s datasystem.

Nordiska rådets ekonomiska utskott uttalade sitt stöd åt förslaget i mötet den 15 juni 1983 i Reykjavik.

Husdjursgenbanksamarbete

En plan för bestående former av nordiskt husdjursgenbanksamarbete framställdes för NÄJS på sommaren 1983. Enligt planen skall huvudregeln vara, att varje land organiserar sin egen genbank efter nationella förhållanden och prioriteringar. Som ett koordinerande organ bör en nordisk husdjursgenbankstyrelse med representanter från länderna bildas. Styrelsen skulle ivarata följande funktioner:

- initiera bildandet och bidra till genomförandet av genbanker på nationell nivå inom Norden,
- kartlägga hotade populationer,
- skapa en informationscentral på internordisk nivå,
- följa forskningens framsteg och verka för tillämpning av de modernaste metoderna vid lagring av gener,
- verka för en aktiv information både på vetenskaplig och populär nivå,
- aktivt söka samverkan med liknande verksamheter på både växt- och djursidan, både nationellt och internationellt.

NÄJS anser att verkställa planen fr. o. m. 1985 för en försöksperiod på tre år.

Fiskgenbanksamarbete

Ministerrådet har under åren 1981-1983 även finansierat verksamheten för en nordisk kontaktgrupp som arbetat med genbankfrågan för fisk.

Gruppen har kommit med ett förslag till sin verksamhetsplan. NÄJS anser ändå att den bör förbindas till de förslag, som man avväntar från utredningen med uppgift att genomgå nordiskt samarbete på fiskodlingsområdet. Härmed har NÄJS uppskjutit sitt avgörande tills Nordiska fiskodlingsutredningen blivit färdig med sina förslag. Detta väntas vara fallet före utgången av år 1983.

Genbanksamarbete

| | | |
|--------------------------------------|-------|-------|
| Årlig finansiering i tusen NOK | 1983 | 1984 |
| NGB | 2 538 | 2 471 |
| Planeringsprojekt | 125 | 135 |
| Mikrobiologiskt informatik-samarbete | | 163* |
| Summa | 2 663 | 2 769 |

* av disponeringsreserven

5. Växtförädling

Växtförädlingens område i Norden omfattar ett mycket brett spektrum av uppgifter, från forskning och utveckling via egentlig växtförädling till avprovning och identifikation av färdiga sorter. Kraven på växtförädlingens område ökar ständigt, t. ex. när nya metoder och ny teknik uppnås (t. ex. genteknologi) och genom ökade krav på växtprodukternas kvalitet. En räd av dessa ämnen är gemensamma för flera av de nordiska länderna, bl. a. därför att flera klimatiskt olika regioner sträcker sig tvärs över de nationella gränserna. Ett ökat nordiskt samarbete, arbetsdelning, koordinering av arbetet, harmonisering av lagstiftning m. m. kan bidra starkt till, att de nationella resurserna, som sättes in på växtförädlingens område, utnyttjas mera effektivt.

Under 1981 påbörjades ett sådant ökat nordiskt samarbete på växtförädlingens område, Samnordisk Växtförädling (SNP), leds av en nordisk styrgrupp med medlemmar från de fem nordiska länderna. Det igångsattes tre projekt med hög prioritet, ett Nordnordiskt växtförädlingsprojekt: Förädling av gräsmarksväxter för Nordens nordliga områden, ett Sydnordiskt forskningsprojekt: Partiell resistens mot växtsjukdomar (mjöldagg i bygg) och ett gemensamt nordiskt projekt: Koordinering av sortavsprövning och -identifikation i Norden. Dessa projekt har vidareförts efter planerna under 1983. Det har under år 1983 igångsatts två nya projekt, ett angående förädlingsteknik och ett angående växtförädling, bägge av grönsaker. Dessa har baserats på utredningsarbete under åren 1981 och 1982. Ett forskningsprojekt angående förädlingsteori baserat på en utredning har dessutom förberetts. Två utredningar angående förädling av frukt och bär resp. förädling av potatis – har avslutats under 1983 och kommer att bilda

grunden för eventuella nya samarbetsområden. Utredningarna publiceras i NORD-serien. Utredningsarbete om "celle- og vävskultur" och om växtförädlingens kvalitetsproblem har fortsatt under 1983, och arbetet med en ny utredning om förädling av vedartade prydnadsväxter har påbörjats.

Avsikten med utredningarna är att få specialister i de nordiska länderna att kartlägga de nationella aktiviteterna på ifrågavarande område, att värdera behovet för framtida aktiviteter och att värdera för- och nackdelar vid ökat nordiskt samarbete. Varje utredning kommer normalt att vara färdig efter två år och kan därefter bilda grunden för nya former av nordiskt samarbete koordinerat av SNP. Avsikten är att ta upp 1-2 nya områden till utredning varje år, således att man under en rad år kan få en kvalificerad genomgång av alla relevanta ämnen inom växtförädlingens område och därmed få etablerat samarbete på de områden, där detta är möjligt och ändamålsenligt.

Växtförädling

| | | |
|--------------------------------|-------|-------|
| Årlig finansiering i tusen NOK | 1983 | 1984 |
| Samnordisk växtförädling | 1 089 | 1 180 |
| Datautredning* | | 20 |
| Summa | 1 089 | 1 200 |

6. Forskarutbildning

Forskarutbildning på jord- och skogsbruksområdet har visat sig vara ett angeläget område för nordiskt samarbete. Förklaringen till detta ligger i första hand inom den naturgeografiska men också i den institutionella likheten i Norden. Fr. o. m. år 1982 har huvudvikten i samarbetet på området legat i "pilotprojektet rörande systematiserad nordisk forskarutbildning på jord- och skogsbrukets område". Det påbörjades på förslag av utredningen NU 1981: 1 om "Ökat nordiskt forskningssamarbete". Projektet har samfinansierats av kulturministrarna och samarbetsministrarna.

Pilotprojektet leds av den Nordiska rektorsförsamlingen för lantbruks- högskolor och administreras av Nordiska kultursekretariatet. Projektet omfattar även året 1985, varefter en ny eventuellt mera omfattande ordning torde bli aktuell. NÄJS har utgått ifrån, att den bereds lika möjligheter som ämbetsmannakommittén för kulturellt samarbete att följa upp verksamheten. Nu förutsätter NÄJS, att resultat och erfarenheter från projektet evalueras under våren 1985 och att NÄJS delges evalueringsresultatet.

Forskarutbildning

| | | |
|--------------------------------|------|------|
| Årlig finansiering i tusen NOK | 1983 | 1984 |
| Pilotprojekt, delfinansiering | 246* | 178 |

*från den allmänna disponeringsreserven.

Kapitel XX

Livsmedelsfrågor

1. Innledning

Det permanente nordiske utvalg for næringsmiddelsspørsmål (NUN) svarer for det nordiske samarbeid på næringsmiddelområdet og er et organ for informasjon og samråd mellom de nordiske land. Utvalget skal også ta initiativ og framlegge forslag til tiltak gjeldende bl. a. samarbeid angående næringsmiddel toksikologi samt analyse- og kontrollmetoder for næringsmidler. Utvalget har ansvaret for koordinering av det nordiske samarbeid i disse spørsmål samt av nordisk samvirke i internasjonalt samarbeid.

NUN's oppgave vil blant annet være å kartlegge problemer som skaper hindringer for internordisk handel med næringsmidler for produsenter og importører, for kontrollmyndigheter og for administrasjonen på næringsmiddel sektoren.

Flere andre nordiske samarbeidsgrupper er nå innordnet Næringsmiddelutvalget som egne faggrupper:

1) Nordiska metodikommittéen för livsmedel, 2) Nordisk næringsmiddel toksikologisk gruppe og 3) de nordiske sekretariater for Codex Alimentarius arbeidet. Dessuten har Næringsmiddelutvalget oppnevnt 4) Nordisk arbeidsgruppe for kost- og ernærings spørsmål.

I løpet av 1982 drøftet NUN behov og muligheter for samarbeid og planlegging og organisering av dette. Det ble utarbeidet planer for 6 samarbeidsprosjekter som er kommet igang i løpet av 1983. Disse fordeler seg på områdene

- Lovgivning og administrasjon
- Metoder for analyse og kontroll av næringsmidler
- Næringsmiddel toksikologi
- Kosthold og ernæring
- Internasjonale saker

Bevilgningen over ministerrådets budsjett har i 1983 vært på 320.000 NOK.

2. Lovgivning og administrasjon

De nordiske land har idag svært ulike krav til næringsmidlers hygieniske kvalitet. Dette betyr i praksis en handelshindring og en ekstra belastning for produsent/importør og for næringsmiddelkontrollen. En prosjektgruppe som skal utarbeide forslag til fellesnordiske mikrobiologiske retningslinjer for næringsmidler er startet opp i 1983. Gruppen vil også gjennomgå og standardisere undersøkelsesmetoder og fremgangsmåte ved prøvetaking for kontroll. Gruppens arbeid vil være avsluttet i løpet av 1984.

Det er utarbeidet forslag til et prosjekt som tar sikte på å utrede muligheter for å samordne overvåking og kontroll av importerte næringsmidler. En slik samordning vil både bety økonomiske innsparinger og en mere effektiv kontroll. Prosjektet planlegges startet opp i 1984 og er beregnet å gå over 2 år.

Det er etablert et internordisk kontaktnett for hurtig informasjon om matvarepartier som må avvises for import og om andre akutte problemer som angår næringsmidler.

3. Metoder for analyse og kontroll av næringsmidler

Analysemetoder for næringsmidler utvikles og vurderes på ulike måter innenfor rammen av nordiske og internasjonale organisasjoner. Nordiska metodikommittén för livsmedel (NMKL) har i mange år arbeidet med utprøving og publisering av metoder for næringsmiddelanalyser. Komiteens virksomhet er organisert i 5 nasjonale komitéer som møtes flere ganger i året og forbereder saker til et årlig nordisk møte. På årsmøtet behandles sakene i 5 subkomitéer. I 1983 har komitéen publisert 2 metoder og flere metoder er under trykking. I alt er omlag 90 metoder godkjent. Alle metoder gjennomgår en revisjon i løpet av en tiårsperiode.

NMKL's virksomhet har vært finansiert gjennom nasjonale bevilgninger til reiser m. v, mens ett land (tidligere Danmark, fortiden Sverige) har påtatt seg sekretariatsfunksjonen. Næringsmiddelutvalget vil i nær framtid vurdere fremtidig finansiering av metodikomiteens sekretariat.

Det stilles idag store krav for å opprettholde en faglig, og ut fra helsemessige hensyn forsvarlig kontroll av næringsmidler. Analyser av bl. a. vitaminer og rester av plantevernmidler er særlig ressurskrevende. På oppdrag fra NUN har en prosjektgruppe under NMKL i løpet av 1983 utredet forutsetningene for å etablere en hensiktsmessig arbeidsdeling av slike analyser mellom de nordiske lands spesiallaboratorier. Utredningen vil bli vurdert av Næringsmiddelutvalget våren 1984.

4. Næringsmiddeltoksikologi

Nordisk næringsmiddeltoksikologisk gruppe møtes 2 ganger årlig. Toksikologene drøfter nye forskningsresultater og fungerer som rådgivere for de nordiske lands næringsmiddel- og helsemyndigheter.

De nordiske toksikologene samarbeider også om å bringe fra ny kunnskap om struktur og virkemåte for enkelte tilsetningsstoffer som er i bruk i de nordiske land. En egen prosjektgruppe arbeider med å utrede struktur, nedbrytning og mulig toksisitet av tilsetningsstoffet karragenan. Gruppen vil legge fram sin rapport i løpet av 1984 med anbefalinger angående bruk av karragenan i næringsmidler.

Tilsetningsstoffer til næringsmidler er i alle de nordiske land regulert

gjennom positivlister. Disse listene gir nøyaktige anvisninger om hvilke stoffer som kan tilsettes de ulike matvarer og hvilke mengder som tillates tilsatt. Imidlertid er det idag store ulikheter i de nordiske lands bestemmelser om tilsetningsstoffer. Dette skaper problemer for internordisk handel, for importører og for de nordiske lands myndigheter på næringsmiddelområdet.

Det planlegges å utarbeide en oversikt over likheter og forskjeller i de nordiske lands bestemmelser om tilsetningsstoffer. Oversikten planlegges utført våren 1984.

5. Kosthold og ernæring

De nordiske land har en rekke felles problemer og oppgaver som angår kosthold og ernæring, og i løpet av 1983 er flere samarbeidsprosjekter startet opp.

I alle de nordiske land pågår et kontinuerlig arbeid med tabeller over næringsmidlers innhold av viktige næringsstoffer. Dette arbeidet er tids- og ressurskrevende, og de mange fellestrekk ved de nordiske lands kosthold tilsier at arbeidet med næringsmiddeltabeller samordnes og koordineres. En prosjektgruppe som kartlegger muligheter for en slik samordning har vært igang siden høsten 1982. Det arbeides med planer om en nordisk databank (NORFOODS) for oppbevaring av data over næringsinnhold m. v. i de mest brukte matvarer og matretter.

Kunnskap om befolkningens kosthold og endringer i kostholdsmønstre over tid er en viktig forutsetning for ernæringspolitiske tiltak. Kostholdsforskere i de nordiske land har i de senere år avholdt flere symposier for å drøfte felles erfaringer og problemer. I 1983 er det etablert en prosjektgruppe som skal vurdere metoder og planlegging av kostholdsundersøkelser og muligheter for samordning. Hensikten med dette er bl. a. å kunne sammenlikne og sammenstille resultater fra kostholdsundersøkelser i de ulike land.

Gruppen vil også drøfte tilpasning av metoder til nye problemstillinger innenfor forebyggende helsearbeid og til ernæringspolitiske målsettinger. Gruppens anbefalinger vil bli presentert på den neste nordiske ernæringskonferanse i Bergen juni 1984.

I alle de nordiske land arbeides det fortiden med å finne fram til klarere retningslinjer for regulering av markedet for helsekostprodukter. Kontroll med slike produkter byr på administrative problemer som, på grunn av den utstrakte internordiske handel med slike produkter, bør kunne løses i samarbeid mellom de nordiske lands myndigheter. Et prosjekt som tar sikte på å kartlegge helse- og administrative problemer knyttet til import, markedsføring og kontroll av helsekostprodukter som omsettes i de nordiske land er startet i 1983. Prosjektgruppens forslag til relevante administrative tiltak for en mere effektiv og hensiktsmessig regulering av slike produkter vil foreligge i løpet av 1984.

Et nordisk seminar om samordning av opplysningsmateriell innenfor faget kosthold og ernæring har vært avholdt i Norge i oktober 1983.

6. Internasjonale saker

Internasjonale retningslinjer og krav til næringsmidler utarbeides i regi av Codex Alimentarius-kommisjonen under FAO/WHO. De nordiske land deltar aktivt i dette arbeidet og har opprettet egne nasjonale sekretariater. Disse sekretariater søker, så langt det er mulig, å samordne de nordiske lands standpunkter for derved å gi disse større gjennomslagskraft i internasjonal sammenheng. Det er også disse sekretariaters oppgave å medvirke til at regelverket i de nordiske land i så stor grad som mulig tilpasses anbefalingene fra Codex Alimentarius.

De nordiske lands Codex-sekretærer har i løpet av 1983 avholdt flere møter for å samordne det internasjonale arbeidet.

Kapitel XXI

Bostads- och byggsektorn

1. Inledning

Nordiska ministerrådet (bostadsministrarna) fastställde den 22 augusti 1983 det nya handlingsprogrammet för nordiskt samarbete inom bostads- och byggsektorn. Handlingsprogrammet ersätter det gamla programmet som fastställdes i maj 1977. Förslag till nytt handlingsprogram antogs vid bostadsministermötet i Uleåborg i augusti 1982. Förslaget behandlades vidare på Nordiska rådets session i februari 1983 på grundval av Nordiska rådets ekonomiska utskotts betänkande. Som följd av Nordiska rådets rekommendation har vissa ändringar gjorts i handlingsprogrammet. Dessa ändringar innebär bl a betoning av byggsektorns betydelse för sysselsättningen. Därtill har sammanhanget mellan handlingsprogrammet och projektprogrammet gjorts tydligare. I projektprogrammet, som revideras årligen prioriteras och preciseras de projekt som skall genomföras under de närmaste åren.

I det nya handlingsprogrammet som är mindre tekniskt inriktat än det gamla, prioriteras sådana åtgärder som har en positiv inverkan på sysselsättningen och byggsektorns allmänna utveckling. Vidare har bostadspolitiska och bebyggelsepolitiska frågor fått ökad betydelse. Dessutom har projekten inom reparations- och ombyggnadsverksamheten givits större vikt.

Verksamheten har i handlingsprogrammet delats i tre delområden: byggpolitik, bostadspolitik och internationellt samarbete. Samarbetet inom byggpolitiken innefattar harmoniseringsarbete, forsknings- och utvecklingsarbete samt frågor om byggsektorns allmänna utveckling.

Huvudvikten i det nordiska byggsamarbetet har tidigare legat på harmonisering av bestämmelser, normer och standarder för byggande. Detta arbete har ofta nära anknytning till internationell harmoniseringsverksamhet. Ett exempel är FN:s kommission för Europa (ECE), där Nordens insats har varit av betydelse. Det kan konstateras att lagar, förordningar, bestämmelser och andra regler som styr byggandet inom de enskilda nordiska länderna numera är relativt väl harmoniserade.

Ett centralt syfte med det fortsatta harmoniseringsarbetet är att avskaffa handelshinder och underlätta handelsutbytet både inom Norden och mellan de nordiska länderna och övriga länder. Som resultat av ett projekt om godkännande och kontroll, antog bostadsministrarna i augusti 1983 principen om nordiska riktlinjer för ömsesidigt accepterande av centralt godkända byggprodukter och officiell kontrollordning för byggsektorn. Riktlinjerna syftar till att förenkla prövningen av ansökningar om godkännande av byggprodukter som redan godkänts i Danmark, Finland, Norge eller

Sverige. Riktlinjerna omfattar sådana ordningar för centralt godkännande och officiell kontroll av byggprodukter som är förankrade i nämnda länders byggnadslagstiftningar. Ministerrådssekretariatet har under hösten förhört sig om Islands intresse att ansluta sig till riktlinjerna. Riktlinjerna fastställdes av bostadsministrarna i november 1983 efter att Nordiska kommittén för byggbestämmelser (NKB) samt de nationella myndigheterna hade utfört en slutlig granskning av texten. Arbetet fortsätter inom NKB med utarbetande av produktregler för olika produktområden.

Byggnadsverksamheten har på senare tid genomgått stora strukturella förändringar. Till följd av den allmänna konjunkturnedgången har man kunnat konstatera en betydande nedgång i byggaktiviteten. Minskningen har haft negativa följder både för entreprenörverksamheten och för byggmaterialindustrin. Arbetslösheten har ökat kraftigt inom dessa områden. Vidare har byggandets karaktär förändrats: tyngdpunkten har förskjutits från kvantitativa behov till kvalitativa behov. Nybyggandet har minskat kraftigt, medan aktiviteten inom reparations- och ombyggnadsverksamheten har ökat. Den väldiga produktionsapparat som har byggts upp under de senaste årtionedena står delvis oanvänd. Vad gäller bygg- och byggmaterialexporten har den under de senaste åren ökat avsevärt. Någon helhetsbild av vilka följder dessa ändringar har fått och kommer att få för branschen föreligger emellertid inte. Nordiska ämbetsmannakommittén för samarbete inom byggsektorn (ÄK-BYGG) har därför under året satt igång en tvärspektoriell utredning om de strukturella ändringar som har skett eller kommer att ske inom byggsektorn och konsekvenserna av dessa. I utredningen ges frågor om sysselsättningen prioritet.

Den s k ROT-sektorn (reparation, ombyggnad, tillbyggnad) är ett prioriterat sakområde i det nya handlingsprogrammet. Betydelsen av att mera rationellt och ekonomiskt utnyttja det befintliga byggnadsbeståndet blir allt viktigare i framtiden. Samarbetet bör därför omfatta, förutom drifts-, beständighets- och underhållsfrågor, också frågor om ombyggnad och förbättring av det befintliga byggnadsbeståndet. Dessa verksamheter kräver ofta speciell yrkeskunskap. De är också så arbetskraftsintensiva att de spelar särskilt stor roll för sysselsättningen. Nordiskt samarbete på detta område pågår för närvarande mellan både byggmyndigheter och byggforskare.

Nordiskt samarbete inom bostadspolitiken har förekommit sedan länge och skall i fortsättningen få allt större betydelse. För att skapa förutsättningar för en långsiktig och målinriktad aktivitet inom området utarbetas en helhetsplan för den bostadspolitiska projektverksamheten som genomförs med ministerrådets finansiering. Inom det bostadspolitiska området har under året pågått ett antal projekt. Det har bl a gällt jämförelser av bostadssituationen i Norden, erfarenhetsutbyte beträffande metoder för bedömning av bostadsbehov och bostadsefterfrågan samt metoder för bostadsfinansiering och bostadsbeskattning. Under året har utgetts slut-

rapport om projektet Socialt bostadsbyggande och boendedemokrati i Norden. Man har vidare under året beslutat sätta igång en utredning om de ungas bostadssituation i Norden.

Ifråga om internationellt samarbete kan det konstateras, att strukturförändringen av byggmarknaden samt byggexportens och framför allt byggmaterialexportens ökning gör det angeläget att de nordiska länderna studerar möjligheterna att effektivisera det internationella harmoniseringsarbetet.

Under den senaste tiden har förståelsen ökat för att bygg- och bostadsproblemen i utvecklingsländerna kräver, förutom insatser från de nationella regeringarna, också bistånd från de utvecklade länderna. I samband med överföring av kunskap och teknologi inom byggsektorn till utvecklingsländerna har samnordiska projekt eftersträvat. ÄK-BYGG har under året satt igång ett projekt för klarläggande av byggsektorns roll i nordiskt biståndssamarbete och av byggexporten till utvecklingsländerna.

Det nordiska byggsamarbetet finansieras med anslag från såväl ministerrådet som de myndigheter och institutioner som är nationellt representerade i de nordiska samarbetsorganen.

För 1983 har ministerrådet beviljat medel för projektverksamheten inom bostads- och byggområdet på 1 766 000 NOK. Därtill har Nordiska kommittén för byggbestämmelser som institution beviljats 1 090 000 NOK för projektverksamheten samt 490 000 FIM för sekretariatskostnader.

2. Samarbetsorgan och projektverksamhet

2.1 Bostadsministrarna

De nordiska bostadsministrarna sammanträdde som ministerråd i augusti 1983 i Ronneby. Härvid fastställdes det nya handlingsprogrammet för nordiskt samarbete inom bostads- och byggsektorn. I programmet prioriteras sådana åtgärder som har en positiv inverkan på sysselsättningen och byggsektorns allmänna utveckling. Vidare har bostadspolitiska och bebyggelsepolitiska frågor fått ökad betydelse.

Bostadsministrarna antog vidare principen om nordiska riktlinjer för ömsesidigt accepterande av centralt godkända byggprodukter och officiell kontrollordning för byggsektorn. Ministrarna uppdrog åt ämbetsmannakommittén för samarbete inom byggsektorn att slutföra arbetet med sikte på att resultatet skulle kunna föreläggas Nordiska rådet på sessionen 1984. Ministrarna beslöt vidare att uppdra åt ämbetsmannakommittén och ministerrådssekretariatet att förhöra sig om Islands intresse att ansluta sig till riktlinjerna. I november 1983 antog Nordiska ministerrådet (bostadsministrarna) riktlinjerna till efterrättelse i Danmark, Finland, Norge och Sverige.

Bostadsministrarna behandlade vidare i mötet aktuella bostadspolitiska problem och utvecklingstendenser. Diskussionen kring bostadsbyggandets

utveckling omfattade dels nybyggnads-, ombyggnads- och underhållsverksamhet, dels åtgärder för att finansiera och genomföra ökad stadsförnyelse, ökat underhåll och avhjälpande av byggsador. Bostadsministrarna kunde konstatera att tack vare de ökade satsningarna på reparations- och ombyggnadsverksamhet mildras de negativa effekterna som nedgången i nybyggnadsaktiviteten förorsakat på sysselsättningen.

2.2 ÄK-BYGG

Ämbetsmannakommittén har ansvaret för samordning och genomförande av samarbetet inom bostads- och byggsektorn.

Bostadsministrarna antog i sitt möte i augusti 1982 förslag till nytt handlingsprogram för nordiskt samarbete inom bostads- och byggsektorn. Förslaget har därefter behandlats på Nordiska rådets session 1983 och pga Nordiska rådets ekonomiska utskotts betänkande har ämbetsmannakommittén föreslagit vissa ändringar i handlingsprogrammet. Dessa ändringar innebär bl a betoning av byggsektorns sysselsättningsmässiga betydelse. Därtill har sammanhanget mellan handlingsprogrammet och projektprogrammet gjorts tydligare. I projektprogrammet, som revideras årligen, prioriteras och preciseras de projekt som skall genomföras under de närmaste åren. Handlingsprogrammet med föreslagna förändringar fastställdes av bostadsministrarna i augusti 1983.

Ämbetsmannakommittén har under året i samarbete med NKB utarbetat förslag till nordiska riktlinjer för ömsesidigt accepterande av centralt godkända byggprodukter och officiell kontrollordning för byggsektorn. Ämbetsmannakommittén beslöt övergå från den tidigare avtalsmodellen till riktlinjemodellen p g a Danmarks förpliktelser som medlem i EG.

Ämbetsmannakommittén har under året påbörjat en utredning om byggsektorns strukturella problem. Syftet är att utreda de strukturella ändringar som har skett eller kommer att ske inom byggsektorn och konsekvenserna av dessa. Projektet utförs direkt under ÄK-BYGG och i nära kontakt med andra sektorer. Ämbetsmannakommittén har vidare under året startat ett projekt för att klarlägga byggsektorns roll i nordiskt biståndssamarbete och byggexporten till utvecklingsländerna. Även denna utredning genomförs direkt under ÄK-BYGG. Båda projekten utförs huvudsakligen som tjänsteuppdrag i de olika bostadsministerierna.

2.3 NKB

NKB är ett samarbetsorgan för de nordiska ländernas centrala byggmyndigheter. NKB:s uppgift är att samordna byggbestämmelserna i de nordiska länderna inom områden där en samordning är angelägen samt främja nordiskt samarbete av väsentlig betydelse för en sund utveckling rörande byggbestämmelser i enlighet med vad som anges i NKB:s arbetsprogram.

NKB har under verksamhetsåret arbetat enligt det nya arbetsprogram

som godkändes i mars 1983 samt det handlingsprogram som fastställts för byggsektorn av Nordiska ministerrådet. Verksamheten har under 1983 bl a gällt bärande konstruktioner för betong, stål och aluminium, energihushållning, beständighet och underhåll av byggnader, skydd mot olycksfall, hälsofarliga material samt utarbetande av produktregler.

I det nya handlingsprogrammet betonas utöver det sedvanliga harmoniseringsarbetet bl a möjligheterna att effektivt nyttja de nordiska ländernas erfarenheter och resurser i det internationella samarbetet.

Samarbetet sker fortlöpande inom Norden med andra organisationer, tex NORDTEST och INSTA-Bygg (det nordiska standardiserings-samarbetet inom byggbranschen).

Ministerrådet har under 1983 bidragit till finansiering av projekten inom områdena bärande konstruktioner, energibestämmelser, beständighet och underhåll, tekniska installationer, brandskydd, skydd mot olycksfall och utarbetande av produktregler.

Inom konstruktionsområdet har NKB behandlat bl a olyckslaster, isningslaster samt säkerhetsproblematik inom grundläggningsområdet. Speciellt har skillnaderna i ländernas säkerhetskoefficienter för laster studerats. Bakgrundsmaterial har tagits fram för ett förslag till ytterligare harmonisering av de nordiska ländernas säkerhetskoefficienter för laster såväl vid sedvanlig belastning som under brandpåverkan. Ifråga om säkerhetsfrågor har NKB utarbetat en rapport angående hälsofarliga material i byggnader.

I samarbete med NKB arrangerade de danska myndigheterna hösten 1982 ett seminarium "Fremtidige forskrifter for energiøkonomiske bygninger" i Köpenhamn. En slutrapport om detta ämnesområde har utarbetats för att presenteras nordiskt och även internationellt. I anknytning till arbetet inom energihushållningssektorn har en revidering av ventilationsnormerna påbörjats.

NKB har utarbetat förslag till produktregler för branddörrar, oljebrännare och termostatventiler.

I anslutning till de diskussioner om förenkling av byggnadstillsyn och de administrativa rutiner som sammanhänger med dessa har NKB startat ett projekt "Förenkling av bestämmelsesystem". Avsikten är dels att följa de förenklingsinitiativ som görs i de olika länderna, dels att bevaka att genomförandet av förenklingarna inte negativt påverkar harmoniseringssträvandena. NKB eftersträvar att de kostnader som härrör sig från byggbestämmelser skall kunna minimeras såväl för byggarna och brukarna som för samhället i stort.

2.4 Nordiska byggforskningsorganens samarbetsgrupp (NBS)

NBS har till uppgift att främja nordiskt samarbete och information inom byggforskningen. Syftet är att utnyttja ländernas resurser på bästa sätt samt att främja gemensamma intressen genom nordisk samverkan i inter-

nationellt arbete. NBS har löpande samråd med Nordiska ministerrådet och ämbetsmannakommittéerna för byggnads- och energifrågor.

Verksamheten sker dels i NBS, som har ett särskilt sekretariat, dels i NBS arbetsgrupper och dels genom särskilda möten kallade Nordiska Byggeforskningsmöten (NBM).

Övergripande mål för verksamheten under 1982–1984 är att inom byggforskningsområdet främja nordiskt samarbete i syfte att utnyttja ländernas resurser på bästa sätt genom att vara forum för informationsutbyte och diskussion, verka för direkt samarbete mellan aktiva forskare samt initiera samarbets- och informationsgrupper.

Den löpande verksamheten bedrivs i särskilda arbets- och projektgrupper. Grupperna arbetar i sammanträdesform och initierar seminarier och konferenser samt utredningsverksamhet som utförs av särskilt tillsatta expertgrupper inom olika ämnesområden.

Inom ämnesområdet "Samhällsorienterad forskning och utveckling" verkar arbetsgrupper för Förvaltning (NBS-F), Samhällsekonomi (NBS-SE), Samhällsplanering (NBS-S) och Socialt bostadsbyggande och boendedemokrati (NBS-SB), vars slutrapport publicerades i maj 1983.

Inom ämnesområdet "Forskning och utveckling rörande byggnadsteknik och produktion" verkar arbetsgrupper för Material och konstruktioner (NBS-MK), Byggplatsens arbetsmiljö (NBS-BA) och Sanitär (NBS-VS). Under året har dessutom program för en arbetsgrupper för Reparation och ombyggnad samt en för Trä i byggandet tagit form. Dessa arbetsgrupper avses påbörja sin verksamhet under 1984.

Inom ämnesområdet "Forskning och utveckling rörande energihushållning och nya energikällor" (NBS-Energi) pågår en rad projekt under ledning av särskilda grupper, nämligen Energibesparingsgruppen, Inomhusklimatgruppen, Energimättningsgruppen, Experimentbyggnadsgruppen, Expertgruppen för värmepumpar, Solvärmegruppen, Lågtemperaturgruppen och Säsonglagringsgruppen. Därutöver studeras energiplanering m m.

Inom NBS diskuteras vidare möjligheten av att starta en arbetsgrupp för frågor om Datateknik i byggprocessen. Under 1984 kommer en sådan grupp att inrättas. En annan fråga av stor betydelse är den omfattning som olika byggsador p g a byggfel, projekteringsfel m m har fått. Olika möjligheter att närmare studera detta problem övervägs.

Under 1983 har hållits ett flertal seminarier och nordiska konferenser inom de olika ämnesområdena. För 1984 planeras verksamheten i stort fortsätta inom de arbetsgrupper som redovisats ovan. Nordiska ministerrådet har beviljat anslag till verksamheten inom samtliga NBS arbetsgrupper. Dessutom ges finansiellt stöd för viss del av verksamheten genom de enskilda medlemsorganen som även ger anslag till sekretariatet.

Under 1984 kommer en konferens – Nordiskt Byggeforskningsmöte (NBM XIX) – att hållas som avslutning på den 3-åriga NBS-perioden

1982–1984. Deltagarna utgörs dels av ledamöter, dels av särskilt inbjudna gäster.

Vid NBM behandlas NBS verksamhet under den gångna perioden, riktlinjer för NBS följande verksamhetsperiod samt ett eller flera aktuella teman som föreslås av NBS. Dessa kan gälla såväl forskningsadministration som forskningsinriktning, -behov och -uppföljning. Teman för NBM XIX, som kommer att hållas i Sverige under september/oktober 1984, beslutas av NBS under våren 1984.

2.5 INSTA-Bygg

INSTA-Bygg är ett samarbetsorgan mellan byggbranschens standardiseringsorgan i Norden. En del av dess verksamhetsformer är de två årliga planeringsmöten som styr samarbetet, gemensamma standardiseringsprojekt och informationsutbytet.

INSTA-Bygg:s uppgift är att genom standardisering underlätta handelsutbytet både inom Norden och mellan de nordiska länderna och övriga länder. I detta sammanhang är både byggmaterial och entreprenör- och konsulenttjänster viktiga för de nordiska länderna.

Utmärkande för INSTA-standardiseringen är dess starka anknytning till det internationella standardiseringsarbetet genom ISO och det europeiska CEN. Man förbereder gemensamt de nationella nordiska ställningstagandena till internationella och europeiska standardförslag samt förbereder gemensamt samnordiska standardiseringsförslag, som man strävar att antingen via ISO eller CEN göra internationella. Tack vare detta samarbete har de nordiska länderna i förhållande till sin nationalinkomst större inflytande än de övriga industriländerna inom den internationella standardiseringsverksamheten.

Inom INSTA-Bygg:s verksamhet har sådana områden inom byggsektorn prioriterats där handeln mellan de nordiska länderna, med det övriga Europa eller internationellt kan få den största nyttan av standardiseringen.

INSTA-Bygg:s verksamhet finansieras i huvudsak med budgetmedel från de nationella standardiseringsorganen. Nordiska ministerrådet har under år 1983 gett stöd till följande projekt: Värmeisolering, Energibudgetar, Tekniska installationer, Fogning och fogprodukter, Inredning, Fönstrens åldersbeständighet samt INSTA-Bygg:s finska samarbetssekreterare.

Under det senaste året har tre standarder blivit klara att sändas på remiss och nio av INSTA-Bygg förberedda standarder har publicerats som nationella nordiska standarder.

Testmetoder för provning av fönstrens åldersbeständighet har utvecklats i samarbete med NORDTEST. Förslaget är på remiss under hösten 1983. För att komplettera de nordiska byggbestämmelserna utarbetas standarder i samarbete mellan NKB och INSTA-Bygg i gemensamma kommittéer för NKB och INSTA. Vidare har testmetoder för det byggtkniska brandskyddet utvecklats inom INSTA-Bygg på basen av ISO-standarder.

INSTA-Bygg arbetar med regler för beräkning av byggnaders energibehov. På grundval av dylika beräkningar kan man upprätta energibudgetar för att kontrollera energiförbrukningen vid driften av byggnader. Dessutom arbetar INSTA-Bygg med flera uppgifter på värmeisoleringsområdet som bl a går ut på att bestämma egenskaperna hos värmeisoleringsmaterial vid olika slags påverkan samt vid åldrandet.

För att samordna de allmänna kvalitetskraven inom Norden i VVS-branschen, har principer för tekniska beskrivningar utarbetats samtidigt i Sverige, Norge och Finland under 1983 som INSTA-BYGG samarbete.

Projektet gällande "Inredning" syftar till likalydande nordiska standarder för funktionskrav för inredningar samt provningsmetoder för att bedöma inredningars egenskaper. Projektet avseende "Fogar" har till målsättning att åstadkomma lika nordiska standarder när det gäller funktionskrav, måttuppgifter och toleranser, beräkning samt provning av fogar.

Projektet "INSTA-Byggs finska samarbetssekreterare, försöksperiod" har visat sig vara nyttigt och har betydligt förbättrat samt aktiverat det finska deltagandet inom det samnordiska byggstandardiseringsarbetet. Kontakterna kan nu skötas snabbare och mera systematiskt i båda riktningar, och det viktigaste översättningsarbetet kan göras utan dröjsmål.

2.6 Nordiska bostadsadministrativa mötet

Bostadsadministrativa mötet är samarbetsorgan för de centrala nordiska bostadsmyndigheterna. Syftet är att öka erfarenhetsutbytet om aktuella problem och utvecklingstendenser inom det bostadspolitiska området. Bostadsadministrativa mötet sammanträder en gång om året. För genomförande av fortsatt projektverksamhet har tillsatts tre olika arbetsgrupper.

Nordiskt samarbete inom bostadspolitiken har förekommit sedan länge och skall enligt det nya handlingsprogrammet i fortsättningen få allt större betydelse i nordiskt byggsamarbete. För att skapa förutsättningar för en långsiktig och målinriktad aktivitet inom området utarbetas en helhetsplan för den bostadspolitiska projektverksamheten som genomförs med ministerrådets finansiering.

Inom ramen för bostadsadministrativa mötet har under året pågått fortsatt nordiskt utredningsarbete. Detta arbete avser jämförelser av bostads-situationen i Norden, erfarenhetsutbyte beträffande metoder för bedömning av bostadsbehov och bostadsefterfrågan samt beträffande metoder för bostadsfinansiering och bostadsbeskattning. Man har vidare under året genomfört projekt för jämförelse mellan utrymmesstandarder i de nordiska länderna. Man har också satt igång en utredning om skillnaderna mellan bostädernas upplåtelseformer. En analys av skillnaderna bidrar till förståelse av olikheterna mellan de bostadspolitiska systemen i de olika nordiska länderna.

Bostadsadministrativa mötet har vidare under året beslutat sätta igång

en utredning om de ungas bostadssituation i Norden. De ändrade förhållandena – den allmänna inkomstutvecklingen, arbetslösheten, hyresnivån i nybyggda hus, ändrade lånevillkor osv – har kraftigt påverkat situationen på bostadsmarknaden. Avsikten med projektet är att analysera gemensamma bostadsproblem bland de unga i Norden samt de särdrag som finns i de enskilda länderna.

2.7 *NORDTEST*

NORDTEST är ett samarbetsorgan mellan de centrala provningsinstitutionerna. Man har framlagt en långtidsplan för perioden 1984–1988. Av planen framgår att ca hälften av NORDTEST:s behov av projektmedel avser projekt inom byggsektorn. Under året har utkommit separata långtidsplaner för bygg-, brand- samt akustik och buller-områdena.

Byggorrådet inom NORDTEST bearbetas i fackgrupperna Bygg, Brand, Akustik och Buller samt VVS. Dessutom genomförs vissa projekt på byggorrådet som svårigen kan passas in under en av fackgrupperna genom direkt styrning från NORDTEST:s styrelse.

NORDTEST har per den 10 oktober 1983 slutfört 30 projekt inom byggorrådet och 85 projekt är under arbete. Inom de fackgruppsområden som behandlar byggsektorn har hittills 269 metoder registrerats som NORDTEST-metoder. Av de nya metoderna kan nämnas 29 NORDTEST-metoder för betongprovning. Utredningarna om ömsesidigt godkännande av provningsresultat har hittills resulterat i "Nordtest guidelines for the acceptance of test results".

Under perioden 1984–1988 räknar man med att det genomförs ett par nordiska symposier inom byggorrådet, samt ett par nationella seminarier.

2.8 *Nordiska ventilationsgruppen (NVG)*

NVG är ett nordiskt samarbetsorgan inom ventilationsområdet. Dess primära uppgift är att utarbeta enhetliga nordiska riktlinjer för kontroll och injustering av ventilationsinstallationer. Härvid beaktas de krav som bör ställas såväl på beskrivningar (byggnadshandlingar) som på det praktiska genomförandet. En annan av gruppens uppgifter är att utforma projekteringsregler till vägledning för projektören av ventilationsinstallationerna.

Tyngdpunkten för NVG:s arbete har legat inom området komfortventilation. Under senare år har dock även problem inom industrisektorn tagits upp. Under år 1983 har en projekteringsvägledning (checklista) för projektörer av industriventilation färdigställts.

Ett omfattande forskningsarbete pågår inom de nordiska länderna med syfte att få ett mått på olika värme- och ventilationssystemers effektivitet med avseende på hur väl den tillförda ventilationsluften och energin utnyttjas för ventilation och uppvärmning av byggnader. NVG har här påtagit sig uppgiften att samordna denna forskning och att utarbeta projekteringsregler. Ett seminarium om detta forskningsarbete hölls i oktober 1983 i Köpenhamn.

2.9 Nordiska Träskyddsrådet (NTR)

NTR har som målsättning att främja utvecklingen på träskyddsområdet i Norden. Verksamheten omfattar forsknings- och utvecklingsarbete, provning av träskyddsmedel, arbete med normer och provningsmetoder, information och internationellt samarbete. NTR fungerar också sedan 1980 som officiell instans i Norden när det gäller godkännande från effektivitetssynpunkt av träskyddsmedel för industriellt bruk.

Under 1983 har NTR:s arbetsinsatser koncentrerats på följande områden:

- översyn av gällande nordiska regler för kvalitetskontroll;
- projekten "Nordiska fältförsök för träskyddsmedel" och "Nordisk provningsmetode for träimpregneringsmidler i klasse B", som finansieras av Nordiska ministerrådet;
- "De Nordiska Träskyddsdagarna", en vartannat år återkommande träskyddskonferens;
- publicering av informationsmaterial på tyska och franska rörande det nordiska provnings-, godkännande- och kvalitetskontrollsystemet för träskyddsmedel och impregnerat trä.

Tyngdpunkten i NTR:s arbete den närmaste framtiden väntas ligga inom följande områden:

- slutförande av pågående ministerrådsfinansierade projekt avseende provningsmetoder;
- översyn av föreliggande standard för impregnerat trä i Norden. Detta arbete utförs i samarbete med INSTA;
- utarbetande av system för provning och godkännande av träskyddsmedel för bestrykning, doppning etc;
- bevakning av och deltagande i arbeten rörande provningsmetoder för träskyddsbehandlade kompositmaterial och limträ;
- översyn av föreliggande regler för godkännande av träskyddsmedel.

2.10 Samarbete inom utomnordiska organ

De nordiska länderna samverkar i internationellt byggsamarbete, bl a det som pågår inom FN och dess kommission för Europa (ECE) om bosättning, samhällsplanering och byggande samt inom den internationella standardiseringsorganisationen ISO om byggstandarder. Ytterligare ett exempel är Conseil International du Bâtiment pour la Recherche, l'Etude et la Documentation (CIB), där man behandlar byggforskningsfrågor. Slutligen bör nämnas samarbetet kring byggnadsmaterial och provningsmetoder inom International Union of Testing and Research Laboratories for Materials and Structures (RILEM).

*BILAGA 1***Forslag til handlingsprogram for
Nordisk forskningspolitisk råd (FPR)**

| | <i>Side</i> |
|--|-------------|
| 0 Hovedpunkter i handlingsprogrammet med oversikt over FPR's planlagte aktiviteter 1984–1986 | 1208 |
| 1 Innledning | 1210 |
| 2 Det nordiske forskningssamarbeidets organisasjon og omfatning | 1212 |
| 2.1 Samarbeidet under Nordisk ministerråd | 1212 |
| 2.2 Samarbeidet mellom forskningsrådene | 1214 |
| 2.3 Norden i det internasjonale forskningssamarbeid | 1216 |
| 2.4 Sammendrag | 1216 |
| 3 FPR's arbeidsområder de nærmeste år | 1217 |
| 3.1 Analyse av det nordiske samarbeidssystemet | 1217 |
| 3.2 Kontakt mellom grunnforskning og sektororientert forskning | 1218 |
| 3.3 Finansiering | 1219 |
| 3.4 Rekommandasjoner fra Nordisk råd | 1220 |
| 3.5 Nordisk samarbeid på internasjonalt plan | 1220 |
| 3.6 Støtte til de enkelte forskeres reiser | 1221 |
| 3.7 Forskerutdanning | 1222 |
| 3.8 Program- og prosjektsamarbeid | 1223 |
| 3.9 Instrumentsamarbeid | 1225 |
| 3.10 Forskningsevaluering | 1226 |
| 3.11 Informasjon om forskning | 1227 |
| 3.12 Forskningspolitiske studier m. m. | 1229 |
| <i>Vedlegg:</i> | |
| A FPR's vedtekter | 1229 |
| B Liste over FPR's medlemmer | 1252 |

Hovedpunkter i handlingsprogrammet med oversikt over FRP's planlagte aktiviteter 1984–1986

I henhold til vedtektene skal Nordisk forskningspolitisk råd (FPR) arbeide for å fremme nordisk samarbeid angående såvel grunnforskning og anvendt forskning som forskerutdanning.

I den første arbeidsperiode vil FPR særlig arbeide med følgende oppgaver:

1. FPR vil arbeide for å skape en bedre oversikt over det nordiske samarbeide på hele forskningsfeltet med henblikk på å oppnå en større samordning og for å gjøre systemet mer brukervennlig. FPR vil derfor

gjennomføre en vurdering av det forskningsrådgivende og -finansierende system innenfor ministerrådsorganisasjonen og av det offentlige nordiske FoU-system for øvrig.

Opp gjennom årene er det med vidt forskjellig utgangspunkt etablert en rekke enkeltstående nordiske samarbeidsorganer som støtter faglig nærtstående forskningsaktiviteter. FPR vil undersøke om man gjennom en samordning kan sikre en mer hensiktsmessig ressursutnyttelse.

Når forskere vil gjennomføre nordiske forskningsprosjekter, møter de en rekke praktiske vanskeligheter. F.eks. har de enkelte nasjonale forskningsråd forskjellige prosedyrer når det gjelder behandling av søknader, deriblant ulike tidsfrister. FPR vil undersøke mulighetene for å gjennomføre større likhet på disse områder.

2. FPR skal veilede Nordisk ministerråd om den langsiktige prioritering og utvikling av forskningssamarbeidet. En del av denne rådgivning må knyttes til den årlige behandling av de to ministerrådsbudsjettene.

Mange av Nordisk råds rekommandasjoner behandler nordisk forskningssamarbeid og spørsmål av forskningspolitisk interesse. FPR vil følge arbeidet med rekommandasjonene og også på eget initiativ behandle rekommandasjoner om forskningsspørsmål utover de som oversendes rådet til behandling.

3. FPR vil ta initiativ som kan fremme et mer systematisk nordisk samarbeid om forskerutdanning. I november 1983 arrangerte rådet en konferanse over dette emnet, og det forventes at det i løpet av 1984 kan forberedes igangsettelse av nye samarbeidsformer på forskjellige områder.

4. FPR vil arbeide for å øke kontakten mellom grunnforskning og sektorforskning/anvendt forskning. FPR vil derfor på noen utvalgte områder innenfor sektorforskningen forsøke å supplere det eksisterende nordiske forskningssamarbeid med kontakter til faglig nærtstående grunnforskningsmiljøer. Blant de mulige områder kan nevnes miljøforskning, energiforskning, teknisk FoU, industriforskning og regionalforskning.

5. FPR vil ta initiativ til å utvikle det nordiske forskningssamarbeid på nye forskningsfelter som samfunnet prioriterer høyt. På disse områder vil – ikke minst i oppbyggingsfasen – en samnordisk utnyttelse av de enkelte lands spesialkunnskaper og et nordisk samarbeid om forskerutdanning kunne være en fordel.

I de nærmeste år synes bl.a. datateknologi, bioteknologi, eldeforskning og utviklingsforskning å være aktuelle områder for et slikt samarbeid.

Utover dette vil FPR framheve behovet for et nordisk samarbeid på områder hvor de enkelte nasjonale forskningsmiljøer er for små til å opprettholde en tilfredsstillende kvalitet, f.eks. innenfor visse humanistiske fag. På disse områder vil FPR arbeide for en samordning av de spesialkunnskaper som fins ved de enkelte institusjoner i de forskjellige land.

6. FPR vil, sammen med berørte forskningsråd og forskergrupper, undersøke mulighetene for å utvide det nordiske samarbeid omkring utnyttelsen av dyrt eller spesialisert vitenskapelig utstyr.

7. FPR vil fremme kontakten mellom forskere i de nordiske land. Rådet mener at man bør strebe etter å fjerne eller minske effekten av de forskningseksterne forhold som f.eks. skatteregler, reiseomkostninger og lønnsforskjeller som vanskeliggjør slike kontakter.

FPR mener det bør undersøkes hvordan det fellesnordiske arbeidsmarked i praksis har fungert for forskere og andre høyt utdannede grupper.

8. Forskningsevaluering er et viktig middel til å formidle erfaringer med henblikk på å forbedre forskningens kvalitet og relevans. FPR vil bidra til utviklingen av metoder som kan brukes i dette arbeidet.

FPR vil ta initiativ til nordiske drøftinger av erfaringene med de hittil gjennomførte forskningsevalueringer og anvendelsen av deres resultater, bl.a. gjennom å arrangere en konferanse om dette emnet våren 1984.

FPR vil endelig ta initiativ til evaluering av kvaliteten og relevansen av den forskning som drives på forskningsinstitusjoner som gjennom en årrekke har vært finansiert over Nordisk ministerråds budsjetter.

9. Med henblikk på å øke det nordiske forskningspolitiske samarbeid vil FPR arrangere konferanser for de involverte aktører i forskningen (forskere, forskningspolitikere og -administratorer m.fl.) omkring aktuelle forskningspolitiske problemer i de nordiske land. Utover de allerede nevnte konferanser om forskerutdanning og forskningsevaluering forventes bl.a. problemene omkring forskningsetikk og forskerrekruttering å bli tatt opp på slike konferanser i de kommende år.

I flere av de nordiske land fins det institusjoner og miljøer som systematisk arbeider med forskningspolitiske studier. FPR vil på forskjellige måter bidra til at de grupper som driver forskningspolitiske studier i de enkelte land dels kan møtes for å drøfte sine resultater i fellesskap, dels kan komme i en dialog med andre forskere, politikere og administratorer.

10. FPR vil undersøke mulighetene for et utvidet samarbeid omkring informasjon om forskning såvel til almenheten som til forskerne. Samarbeidet vil være særlig verdifullt i spørsmål om metoder og teknikker i informasjonsformidlingen.

FPR vil overveie hvordan man kan sikre et bedre samspill mellom de myndigheter og organer som formulerer krav og ønsker til forskningsresultater på den ene side, og de forskere som skal gjennomføre denne forskningen på den andre.

1 Innledning

1.1 Nordisk forskningspolitisk råd (FPR), som er et rådgivende organ til Nordisk ministerråd, innledet sin virksomhet i januar 1983. Ifølge vedtektene skal FPR hvert tredje år avgi forslag til retningslinjer for sin virksom-

het til ministerrådet. Forslaget bør følges opp av en samlet redegjørelse for den forskningspolitiske utviklingen nasjonalt og nordisk.

FPR legger i det følgende fram sitt første forslag til retningslinjer i form av et handlingsprogram. En redegjørelse for den aktuelle forskningspolitiske utviklingen vil bli tilføyet handlingsprogrammet.

Handlingsprogrammet retter seg til en bred krets av forskere, forskningsadministratorer, politikere og andre beslutningstakere. Hensikten med programmet er dels å presisere FPR's rolle i det nordiske forsknings-samarbeid, dels å diskutere aktuelle forskningspolitiske spørsmål innenfor samarbeidet og dels å spre informasjon om de offentlige forskningssamarbeidssystemene som fins i Norden og peke på ulike metoder å øke dette samarbeidet på.

Forslaget til handlingsprogram preges av at FPR er et nytt organ og av at virksomheten befinner seg i en oppbygningsfase. FPR vil utnytte de første årene til å prøve ulike arbeidsformer og tiltak, uten at disse nødvendigvis skal skape et mønster for rådets senere arbeid.

Ifølge ministerrådets tidligere vedtak skal FPR's virksomhet bygges opp gjennom en periode på tre til fire år. For FPR's første virkeår er det på ministerrådets budsjett for nordisk kulturelt samarbeid ført opp et anslag på 2,2 mill. DKK. Meningen er at budsjettet senest i 1986 skal øke til 3 mill. NOK i 1981-priser. Ministerrådet skal senest ved slutten av oppbyggingfasen komme tilbake til spørsmålet om hvilke ytterligere tiltak og ressurser som må til for at FPR skal kunne fullføre sine oppgaver, f.eks. når det gjelder tverrvitenskapelig og sektorovergrepene forskning.

Retningslinjene for FPR's virksomhet skal fastsettes av Nordisk ministerråd etter at Nordisk råd har fått anledning til å uttale seg. Det er viktig for utviklingen av forskningssamarbeidet at det skapes en dialog mellom aktørene på forskningsfeltet i de nordiske land. FPR vil derfor arrangere en konferanse der aktuelle forskningspolitiske spørsmål kan diskuteres på bakgrunn av forslaget til handlingsprogram. Konferansen kommer til å bli holdt i februar 1984, d.v.s. før Nordisk råd behandler forslaget. Dette innebærer at synspunkter som kommer fram under konferansen kan inngå i underlaget for debatten i Nordisk råd.

1.2 Den forskningspolitiske diskusjonen i de nordiske land preges av en del felles tema. Man er urolig for grunnforskningens og universitetenes vilkår som følge av liten eller ingen vekst i budsjettene. Samtidig er det en tendens til at hele veksten i forskning, bevilgningene går til utviklingsarbeid og industrirelatert anvendt forskning der målet er å forbedre de enkelte lands konkurransevne. Det pågår også en generell diskusjon om forskerrekuttering og om forskerutdanningens organisasjon, omfatning og finansiering. Denne diskusjonen henger bl.a. sammen med mangelen på høyt kvalifiserte forskere på en del spesialiserte områder innenfor sektorforskningen. Andre aktuelle spørsmål er hvordan spredning av forskningsinformasjon bør skje og hvordan man sikrer den beste anvendelsen av

forskningsresultater. Det fins også frykt for konsekvensene av en skjev aldersfordeling blant forskere innenfor visse områder.

1.3 FPR skal ifølge vedtektene (vedlegg A) bl.a. gi ministerrådet råd i langsiktige og overgripende forskningspolitiske spørsmål samt gjennom egne initiativ fremme nordisk samarbeid over hele forskningsfeltet.

FPR skal bidra til økt forskningssamarbeid angående såvel forskerutdanning og vitenskapelig utstyr som kompetanseoppbygging på smale områder.

Det heter videre i vedtektene at FPR skal ta initiativ til forskningssamarbeid spesielt av tverrvitenskapelig, sektorovergripende og av ellers vanskelig karakter. FPR skal analysere og påvise behovet for et bedre samband mellom avgjørelser som angår grunnleggende forskning, sektoriell forskning og forskerutdanning, samt arbeide for å forbedre kontakt og samvirke mellom grunnforskning og anvendt forskning.

I denne forbindelse kan FPR ifølge vedtektene bl.a. gjennomføre spesialanalyser og utredninger, tilsette planleggingsgrupper, innkalle utenlandske forskere og gjesteforelesere og arrangere symposier og konferanser.

1.4 Forslaget til handlingsprogram innledes med en kort beskrivelse av det nordiske offentlige forskningssamarbeidets nåværende oppbygging og omfang. Deretter følger en gjennomgang av de arbeidsområder FPR vil gå inn for de nærmeste år. Det diskuteres ulike muligheter til å stimulere et utvidet samarbeid og forbedre forutsetningene for samarbeidet, bl.a. gjennom å bidra til samordning og arbeidsdeling av forskningsvirksomhet og forskerutdanning.

2 Det nordiske forskningssamarbeidets organisasjon og omfang

Det offentlige nordiske forskningssamarbeidet består dels av Nordisk ministerråds FoU-virksomhet, dels av de nasjonale forskningsrådenes samarbeid og dels av samarbeidet mellom universitetene og høyskolene i Norden. I det følgende gis en kort beskrivelse av hvordan samarbeidet er organisert, med fokus på ministerrådet og forskningsrådene. Videre gis det en oversiktlig redegjørelse for samarbeidets økonomiske omfang. De fleste tall er relativt grove anslag, bl.a. fordi mange organer/myndigheter ikke oppgir eksakt hvor store andeler av de ulike anslag som går til FoU-formål. En annen årsak er at det er vanskelig å beregne hvor store andeler av nasjonale forskningsanslag som går til nordisk forskningssamarbeid.

2.1 Samarbeidet under Nordisk ministerråd

Det offisielle nordiske regjeringssamarbeidet fikk sin nåværende form i 1972, da Nordisk ministerråd ble opprettet. Ministerrådets virksomhet er av historiske årsaker organisert i to adskilte deler. Disse administreres av ett sekretariat i København og ett i Oslo. Den ene delen av virksomheten

omfatter de saksområder som undervisnings- og kulturdepartementene tradisjonelt har ansvaret for på nasjonalt plan. Finansieringen skjer via det s.k. nordiske kulturbudsjettet. Den andre delen omfatter alle de øvrige samfunnssektorer og saksområder der ministerrådet driver samarbeid. Kostnadene for denne delen går over det s.k. almene budsjett. FoU-virksomhet inngår i begge budsjetter.

Via *kulturbudsjettet* som var på 113 mill. DKK i 1983, finansieres samarbeid innenfor forskningsområdet, utdanningsområdet og det almenkulturelle området. Nærmere 40% av budsjettet går til forskningsformål. Samarbeidet på forskningsområdet er rettet mot grunnleggende og langsiktig forskning og kunnskapsoppbygging. I hovedsak er virksomheten knyttet til faste nordiske FoU-organer, s.k. institusjoner. For tiden finansieres 20 slike institusjoner helt eller delvis over kulturbudsjettet. Kulturbudsjettet har, i forhold til det almene budsjettet, svært begrensede midler til prosjektforsknings samarbeid. Dette medfører at den virksomhet som finansieres over kulturbudsjettet er relativt bundet over tid. Det fins likevel poster på kulturbudsjettet som gir en viss innholdsmessig fleksibilitet i FoU-samarbeidet, i første rekke Nordiske forskerkurs, Nordiske forskersymposier og Nordiske forskerstipend samt Nordisk Kulturfond.

Forskerkursenes formål er å komplettere den nasjonale forskerutdanningen. De skal gi kunnskap på nye eller sterkt spesialiserte områder. De kan også være rettet mot vanskelig tilgjengelige teoretiske og metodologiske problemer eller mot samnordisk anvendelse av nytt og avansert vitenskapelig utstyr. Emnene varierer fra år til år. I de seneste år har mellom 15 og 22 kurser blitt holdt per år.

Støtteordningen til symposier er opprettet for å gjøre det mulig å relativt hurtig arrangere nordiske forskerkonferanser om ulike emner. Regelmessige, tilbakevendende symposier kan også få støtte. Symposier som tverrvitenskapelig belyser avgrensede problemstillinger hører til de som blir prioritert. Symposiene/konferansene bruker å vare fra 2 til 5 dager. I perioden 1979–1982 ble det bevilget støtte til ca 80 symposier.

Forskerstipendene skal gjøre det mulig for forskere fra et nordisk land å oppholde seg ved en vitenskapelig institusjon i et annet nordisk land. I perioden 1979–1982 ble det utdelt ca 200 stipender.

Kulturfondet har i perioden 1978–1982 årlig brukt gjennomsnittlig nærmere 20% av sitt budsjett til å støtte forskningsaktiviteter. Midlene benyttes hovedsaklig til å bygge opp nordisk forsknings samarbeid på nye områder og til å støtte planlegging av prosjekter og utgivelse av publikasjoner. I 1983 lyder kulturfondets totale budsjett på 9,3 mill. DKK.

Det almene budsjett er delt opp i et institusjonsbudsjett og et prosjektbudsjett. Institusjonsbudsjettet inkluderer 14 permanente institusjoner. Flertallet er rene FoU-organer mens noen har mer begrensede innholdsmessige koplinger til FoU-området. Prosjektbudsjettet er inndelt i 20 ulike saksområder eller samfunnssektorer. FoU utgjør ikke et særskilt

saksområde, og dette gjør det ofte vanskelig å skille ut FoU-virksomhet fra annen virksomhet innenfor de enkelte sektorer. Innen de ulike sektorer er FoU ett av de midler som anvendes for å nå ulike samfunnspolitiske mål, og mesteparten av FoU-virksomheten kan derfor karakteriseres som sektorforskning.

Det almene budsjett lød på 150 mill. NOK i 1983. Rundt 55% går til institusjoner og ca 35% går til prosjekter. Den relativt store andelen prosjektmidler på det almene budsjett gjør at dette har en større innholdsmessig fleksibilitet enn kulturbudsjettet. Ettersom prosjektmidlene på forhånd ikke er avsatt spesielt til FoU-virksomhet, men er rettet mot prosjektvirksomhet generelt, kan forskningsandelen variere betydelig fra år til år. FoU-andelen på det almene budsjett har imidlertid økt suksessivt og har i de seneste år utgjort omkring halvparten av budsjettet.

Et spesielt FoU-organ på det almene budsjett er Nordisk Industrifond. Industrifondet gir støtte til teknisk- industriell FoU som er av interesse i to eller flere av de nordiske land. Fondet retter seg mot prosjekter som på kort tid skal kunne utnyttes industrielt. Vanligvis bidrar fondet med omkring halvparten av prosjektkostnadene, enten som bidrag eller som lån. I 1983 har Industrifondet et budsjett på 31,5 mill. NOK.

2.2 Samarbeidet mellom forskningsrådene

De fleste forskningsråd og tilsvarende organer har lenge hatt et samarbeid på nordisk plan. Dette skjer innenfor rammen av særskilte nordiske samarbeidsorganer.

Samarbeidet består hovedsaklig av informasjonsutveksling, støtte til nordiske vitenskapelige tidsskrifter samt initiering, planlegging og finansiering av nordiske prosjekter. Når særskilte midler settes av til prosjektforberedelser, er det fordi man vet at det kan være både dyrt, tidkrevende og komplisert for forskere i de enkelte land å planlegge felles nordiske prosjekter. Beslutninger om nordiske forskningsprosjekter fattes på bakgrunn av de enkelte lands prioriteringer. Samarbeidet finansieres gjennomgående med midler fra de nasjonale forskningsrådenes og tilsvarende organers budsjetter. Det fins imidlertid forskjeller mellom samarbeidsorganenes rutiner når det gjelder finansiering av forskningsprosjekt.

I perioden 1967–1968 ble Nordisk samarbeidsnevnd for humanistisk forskning (NOS-H), Samarbeidsnevnden for de nordiske naturvitenskapelige forskningsrådene (NOS-N) og Nordisk samarbeidsnevnd for samfunnsforskning (NOS-S) opprettet av de nasjonale forskningsrådene på de respektive områder. Samarbeidet har utviklet seg fra en begrenset informasjonsutveksling til nå også å omfatte dels støtte til nordiske tidsskrifter, dels støtte til planlegging av nordiske samarbeidsprosjekter og til gjennomføring av slike prosjekter. Et spesielt tilfelle i samarbeidet er et prosjekt som i dag nærmest har fått karakter av et fast nordisk institutt. Det gjelder de arkeologiske og geologiske dateringer som finner sted på det nordiske

termoluminiscenslaboratoriet med økonomisk støtte fra de naturvitenskapelige og humanistiske forskningsrådene i Norden og fra Nordisk ministerråd. (Se også avsnitt 3.9.)

I 1983 vil publikasjonsstøtten fra disse NOS-organene komme opp i 5,5 mill. DKK.

Utover dette har NOS-N i 1983 fordelt 300 000 SEK og NOS-S 1,3 mill. SEK til forberedelser og gjennomføring av nordiske prosjekter. NOS-H, som hittil bare har bevilget midler til prosjektforberedelser, fordelte i 1983 200 000 SEK til dette. Fra og med 1984 kommer NOS-H dessuten til å støtte gjennomføring av nordiske prosjekter. Det er fattet beslutninger om gradvis å øke beløpet til dette formål slik at det i 1986 lyder på 2,4 mill. SEK.

Nordisk samarbeidsnevnd for medisinsk forskning (NOS-M) ble også opprettet på slutten av 1960-tallet. NOS-M har foreløpig ikke etablert noe egentlig system for finansiering av nordisk prosjektsamarbeid. I løpet av de seneste år har imidlertid NOS-M formidlet en viss støtte til planleggingsarbeid og publiseringsformål. I 1983 har nevnden således bevilget 40 000 DKK til en planleggingsgruppe som allerede hadde bestått i flere år, for forskning om selvmord. Videre ble 150 000 DKK bevilget som engangsstøtte til et medisinsk tidsskrift for perioden 1983–1985.

Innenfor forskning av mer anvendt karakter har det på det teknisk-vitenskapelige området eksistert et organisert nordisk samarbeid siden 1974. Da opprettet de teknisk-vitenskapelige forskningsrådene og vitenskapsakademiene Nordisk samarbeidsorgan for teknisk-vitenskapelig forskning (NORDFORSK). I 1983 har NORDFORSK et budsjett på 8 mill. SEK. Disse midlene anvendes til initiering, planlegging og samordning av nordiske prosjekter. Utgiftene til selve forskningsvirksomheten innenfor disse prosjektene – omkring 50 mill. SEK – dekkes hovedsaklig av nasjonale organer men også av andre nordiske organer. Disse organene fatter vedtak om iverksetting av prosjektene uten at NORDFORSK medvirker i beslutningsprosessen.

På det jord- og skogbruksvitenskapelige området samarbeider forskningsrådene innenfor rammen til Nordisk kontaktorgan for jordbruksforskning (NKJ). NKJ, som ble opprettet i 1965, har som hovedoppgave å støtte nordisk forskning om jord- og skogbruk samt veterinærmedisin. I enda større grad enn de øvrige samarbeidsorganene baserer NKJ sin virksomhet på nasjonale prioriteringer. Utgiftene til nordiske prosjekter har i de seneste år ligget på 4–5 mill. DKK per år.

I tabellen nedenfor gis en oversikt over de midler som forskningsrådenes nordiske samarbeidsorganer (ekskl. NORDFORSK) kanaliserer til nordisk forskningssamarbeid i 1983.

Forskningsrådenes støtte til nordisk forskningssamarbeid 1983 (1000 DKK)

| | Støtte til publikasjoner | Støtte til forberedelser av og gjennomføring av prosjekter |
|-------|--------------------------|--|
| NOS-H | 1.800 | 250 |
| NOS-N | 2.800 | 350 |
| NOS-S | 1.000 | 1.500 |
| NOS-M | 150* | 0 |
| NKJ | <u>220</u> | <u>4.500</u> |
| | 5.970 | 6.600 |

* Se teksten om NOS-M

2.3 Norden i det internasjonale forskningssamarbeid

De nordiske lands utenomnordiske forskningssamarbeid omfatter bl.a. uformelle kontakter mellom forskere og institutter, avtaler om forskerutveksling, samarbeid om laboratorier og avtaler på regjeringsplan. Dette samarbeidet skiller seg fra det nordiske ved at hoveddelen av de økonomiske ressursene er konsentrert om relativt få og langsiktige områder. De mest utgiftskrevende prosjektene gjelder romforskning, elementærpartikkelfysikk, energi- og miljøforskning samt astronomisk forskning.

2.4 Sammendrag

Som det framgår av det overstående, omfatter det offentlige nordiske forskningssamarbeid i dag et stort antall disipliner og samfunnsområder. Såvel de økonomiske som de personmessige innsatser er betydelige. De tunge deler av forskningssamarbeidet utgjøres av FoU-bevilgningene over Nordisk ministerråds to budsjetter samt av forskningsrådenes bevilgninger. Via ministerrådets kulturbudsjett ble det kanalisert over 45 mill. DKK i 1983 og over ministerrådets almene budsjett opp mot 100 mill. DKK til nordisk FoU-virksomhet. I tillegg kommer ca 15 mill. DKK fra forskningsråd og departementer samt ca 50 mill. SEK gjennom samarbeidet som initieres innenfor NORDFORSK. Totalt kommer de offentlige bevilgninger til nordisk forskningssamarbeid dermed opp i over 200 mill. DKK i 1983.

Det nevnte totalbeløp utgjør grovt regnet 1% av de samlede statlige FoU-bevilgninger i de nordiske land. Til sammenlikning kan det opplyses at utgiftene til de nordiske lands ikke-nordiske internasjonale samarbeid de seneste år har vært på omkring 1 milliard DKK, hvilket er ca fem ganger høyere enn utgiftene til nordisk FoU.

Figur 1:
Fordeling av offentlig nordisk FoU-samarbeid etter finansieringskilder 1983.

(220 mill. DKK ialt)

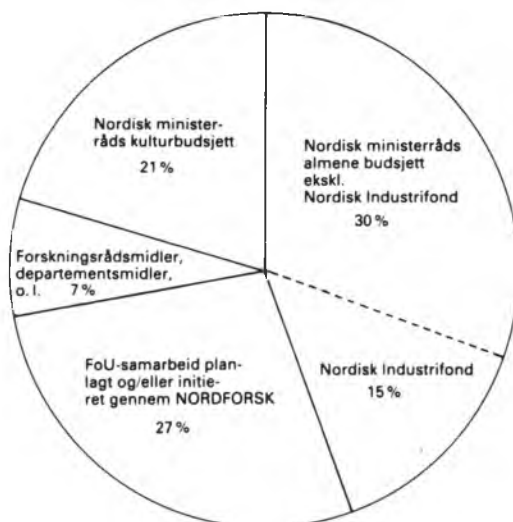

I figur 1 er det foretatt en oppdeling av utgiftene til offentlig nordisk FoU-samarbeid etter finansieringskilde. Med utgangspunkt i denne fordelingen kan det skjønnsmessig anslås at ca en tredjedel av det offentlige nordiske FoU-samarbeid foregår innenfor grunnforskningen og den langsiktige kunnskapsoppbygging. Denne del av samarbeidet omfatter alle forskningsinstitusjoner på kulturbudsjettet, en del av midlene fra forskningsrådene samt en mindre andel fra ministerrådets almene budsjett. Omkring halvparten går til teknisk-industrielt FoU-samarbeid, først og fremst gjennom NORDFORSK og Nordisk Industrifond, mens resten fordeles seg på det øvrige sektororienterte FoU-samarbeid.

3 FPR's arbeidsområder de nærmeste år

3.1 Analyse av det nordiske samarbeidssystemet

Det nordiske FoU-samarbeid har ikke vokst fram etter en på forhånd vedtatt plan. Ofte er samarbeidsformer etablert etter akutte behov og institusjoner er blitt skapt for å dekke aktuelle oppgaver. I dagens økonomiske situasjon er det enda mer nødvendig enn tidligere å nøye vurdere det eksisterende samarbeid. Ofte kan nye aktiviteter kun settes i gang dersom andre avsluttes.

I den grad institusjoner hittil er blitt vurdert, har det ofte vært en isolert evaluering der en har vurdert i hvilken grad den enkelte institusjon har løst sine oppgaver. FPR vil gjennomføre en vurdering av det offentlige nordiske FoU-systemet, d.v.s. overveie samarbeidsorganenes forhold til hverandre og til nasjonale organer.

Som det framgår av foregående avsnitt, eksisterer det et omfattende og mangfoldig system av nordiske institusjoner og komitéer. FPR vil vurdere

på hvilken måte et nærmere samarbeid mellom forskningsorganer innenfor ministerrådet på den ene side og de øvrige samarbeidsorganer på forskningsområdet på den andre, kan bidra til et mer oversiktlig system som kan underlette samarbeidet mellom forskere i de nordiske land. I denne sammenheng vil FPR bl.a. undersøke hvorvidt en bedre anvendelse av forskningsressursene kan oppnås gjennom rasjonaliseringer i beslutningsprosessen og en klarere ansvarsfordeling mellom de ulike organer.

FPR vil videre vurdere de mange små forskningsorganer med separate administrasjoner, og undersøke om det er mulig å gjennom en samordning skape et mer oversiktlig og brukervennlig system og en bedre ressursutnyttelse. Rådet vil også vurdere de organisatoriske løsninger som er valgt for å støtte faglig tilgrensende aktivitetsfelt og se på disse i forhold til hverandre. FPR vil videre undersøke om det er behov for og ønske om å sette i gang samarbeid på områder som tidligere ikke har fått del i det organiserte nordiske FoU-samarbeid.

En av FPR's vedtektsfestede oppgaver er å veilede Nordisk ministerråd angående den langsiktige forskningsinnsatsen. En del av denne rådgivning vil bli knyttet til den årlige behandlingen av de to ministerrådsbudsjettene.

3.2 Kontakt mellom grunnforskning og sektororientert forskning

Både nasjonalt og innen det nordiske samarbeid er det tendenser til at grunnforskning og sektororientert forskning utgjør to adskilte systemer hvor kommunikasjon skjer innenfor systemene men er relativt begrenset mellom dem. FPR vil overveie mulighetene for dels å styrke den langsiktig motiverte grunnforskning, dels fremme nærmere forbindelser mellom grunnforskningen og den sektororienterte forskning.

Skillet mellom forskningsaktivitetene som drives innenfor Nordisk ministerråds ramme kommer bl.a. til syne gjennom at kulturbudsjettet på forskningssiden nesten utelukkende omfatter institusjoner som er innrettet mot grunnforskning og langsiktig kunnskapsoppbygging. Via det almene budsjett finansieres derimot hovedsaklig sektororientert forskning. (Se avsnitt 3.3.) De to sekretariatenes virksomhet og kontaktnett er også i stor grad innrettet mot hver sitt forskningssystem.

På nasjonalt nivå kan konstateres at selv om universitetene til en viss grad utfører anvendt/sektororientert forskning, finner den sektororienterte forskningen overveiende sted på særskilte forskningsinstitutter, mens grunnforskningen og den grunnleggende forskerutdanningen i hovedsak foregår ved universiteter og høyskoler. Finansieringen av grunnforskningen skjer overveiende via grunnforskningsrådene og over universitetenes egne budsjetter. Forskerne selv spiller en avgjørende rolle i prioritering og planlegging av grunnforskningen. Den sektororienterte forskning mottar midler bl.a. fra fagdepartementer og sektorforskningsråd som ofte også definerer både forskningsprogram og prosjektplaner.

Erfaringene viser at det kan være vanskelig å finne kvalifiserte forskere

til større programmer innen sektorforskningen, selv om en grundig innholdsmessig planlegging er blitt utført. Dette problemet har dukket opp i forbindelse med nordiske forskningsprogrammer innen bl.a. arbeidsmiljøforskning, sosialforskning, miljøforskning og energiforskning. Det er derfor ønskelig å finne mekanismer som motiverer gode forskere med disiplinorientert utdanning til å interessere og videreutdanne seg for sektororienterte problemstillinger.

En måte kan være å arrangere nordiske kurser på anvendte forskningsområder som grenser til de ulike disiplinene. En annen mulig løsning synes å være både at universitetene i større utstrekning benyttes til sektororienterte forskningsprosjekter, og at en større del av de sektororienterte forskningsinstituttene ressurser blir avsatt til langsiktig forskning. Et utvidet samarbeid mellom universiteter og forskningsinstitutter, bl.a. i form av personsirkulasjon, er også en mulighet.

Både når det gjelder forskerutdanning, rekruttering av forskere, planlegging og finansiering av forskningsprogrammer m.v., er det behov for et godt forhold mellom grunnforskningen og den sektororienterte forskning. FPR vil bl.a. arbeide for en forskerutdanning som støtter sektorforskningen, både innenfor det nordiske samarbeid og på nasjonalt plan. Dette kan f.eks. skje gjennom at de nordiske forskerkursene også tar sikte på sektorforskningens spesielle problemer. FPR vil videre foreslå at virksomheten innen Nordiske forskerstipend og Nordiske forskersymposier tilrettelegges slik at kontakten mellom forskere fra grunnforsknings- og sektorforskningssystemene stimuleres.

3.3 Finansiering

I arbeidet med å skape en nærmere kontakt mellom grunnforskningen og den sektororienterte forskning er det viktig å granske hvordan forskningen som drives innen Nordisk ministerråds ramme finansieres. Som nevnt i avsnitt 2.1, er ministerrådets virksomhet oppdelt på to separate budsjetter. Dersom forskningsaktiviteter i større utstrekning kunne finansieres med midler fra begge budsjettene, s.k. samfinansiering, ville man muligens kunne styrke de naturlige kontaktlinjer mellom sektorene. Derfor vil FPR arbeide for at det gjøres forsøk med samfinansiering av forskningsprogrammer mellom sektorene og over de to ministerrådsbudsjettene i de tilfeller hvor det innholdsmessig er grunnlag for å knytte nærmere forbindelser mellom grunnforskningen og sektorforskningen.

Det er en viktig forutsetning for forskningssamarbeidet at de enkelte forskere kjenner til og kan finne fram i det nordiske system for forskningsfinansiering. Ofte kan det i dag være vanskelig for forskerne å finne de riktige instanser for finansiering av nordiske prosjekter fordi systemet er så omfattende og oppsplittet. Som det framgår av avsnitt 3.1 vil FPR gjennom sine analyser av strukturen i det nordiske samarbeidssystem ha som mål å skape et oversiktlig system også for søkerne.

Når det gjelder nasjonal finansiering av nordiske forskningsprosjekter fins det en del ulikheter mellom de enkelte land som kan skape vansker. Et eksempel er at framgangsmåten når det gjelder behandling av søknader, deriblant tidsfristene satt av de finansierende organer, varierer.

Det må påpekes at det islandske forskningssystem er vesentlig forskjellig fra de andre nordiske lands ved at offentlig forskningsfinansiering først og fremst finner sted gjennom direkte bevilgninger på statsbudsjettet. Det islandske forskningsråd har kun en rådgivende og planleggende funksjon og dekker først og fremst anvendt forskning og teknisk-naturvitenskapelig forskning. Det er kommet fram forslag om å endre systemet i retning av organiseringen i de andre nordiske land og det ville uten tvil lette Islands deltakelse i det nordiske forskningssamarbeidet hvis dette kunne realiseres. FPR vil ta disse forhold i betraktning ved overveielene om bedre koordinering av de nordiske lands finansieringsregler for å lette forsknings-samarbeidet.

3.4 Rekommandasjoner fra Nordisk råd

På Nordisk råds sesjoner vedtas hvert år et antall rekommandasjoner. De fleste er stilet til Nordisk ministerråd men noen kan også være stilet til en eller flere av de nordiske lands regjeringer. Til hver sesjon avleverer ministerrådet meddelelser om hvordan det går med behandlingen av de rekommandasjoner som Nordisk råd ikke har sluttbehandlet. Mange av Nordisk råds rekommandasjoner behandler nordisk forskningssamarbeid og spørsmål av forskningspolitisk betydning. Det er derfor naturlig at FPR fortløpende følger ministerrådets arbeid med rekommandasjonene og også på eget initiativ behandler rekommandasjoner om forskningsspørsmål ut-over de som formelt oversendes FPR til uttalelse.

3.5 Nordisk samarbeid på internasjonalt plan

Det internasjonale samarbeid er en viktig del av forskningssamarbeidet. Forskere i de nordiske land har lang tradisjon i samarbeid med internasjonale miljøer. Det nordiske samarbeid må bl.a. ha som mål å styrke disse kontaktene. FPR vil arbeide for at overføringen av kunnskaper fra forskningsmiljøer utenfor Norden til nordiske miljøer styrkes, f.eks. ved at ikke-nordiske forskere i høyere grad blir invitert til Norden.

På en rekke områder kan det være mer hensiktsmessig å benytte en felles nordisk basis i det internasjonale samarbeid enn fem nasjonale baser. I dag konsulterer de nordiske land hverandre, også på det forskningspolitiske området, før landene deltar på møter i internasjonale organisasjoner. FPR mener at disse konsultasjonene bør kunne utbygges slik at Norden i større grad kan opptre samlet i ulike internasjonale forskningspolitiske sammenhenger. Ikke bare i formelle forhandlinger, men også i forbindelse med konferanser og møter hvor forskningssamarbeid og forskningspriori-

teringer diskuteres, vil det være ønskelig med forhåndsdrøftelser mellom de nordiske land for å kunne opptre samlet og med større tyngde.

I forbindelse med større internasjonale undersøkelser og ekspedisjoner hvor de nordiske land enkeltvis er for små til å kunne delta, bør en vurdere mulighetene for et nordisk samarbeid. Også med hensyn til instrumentsamarbeid vil FPR sammen med forskningsrådene og andre organer søke å bidra til bedre forutsetninger for de nordiske land til å opptre samlet i forhandlinger om f. eks. kjøp av tid på internasjonale anlegg.

3.6 Støtte til de enkelte forskeres reiser

Nordisk forskningssamarbeid er i høy grad basert på de naturlige forutsetninger som fins gjennom den geografiske og kulturelle nærhet mellom de nordiske land. Denne nærhet er imidlertid ikke en tilstrekkelig betingelse for at samarbeid skal komme i stand. Enkle kontaktskapende tiltak som støtte til symposier, kurser og stipendordninger er derfor en annen viktig forutsetning for det nordiske forskningssamarbeid. Erfaringene fra støtteordningene Nordiske forskerstipend og Nordiske forskersymposier, som har eksistert siden 1979, avdekket et markant behov for utbygging av forskerkontakter. De begrensede nordiske midler til slike ordninger utløser langt større nasjonale bidrag. Stipendiatenes lønn og omkostningene for deres forskningsaktiviteter pleier f.eks. å dekkes nasjonalt.

Det har lenge vært en tradisjon at forskere i de nordiske land har søkt til land som USA, Tyskland, Storbritannia, m.v. for studie- og forskeropphold. De fleste nordiske land har regler for behandling av søknader om støtte til slike opphold. En tilsvarende tradisjon for reiser mellom de nordiske land fins ikke. Dette har delvis historiske årsaker. Tidligere var det hovedsaklig i de store nasjoner man fant høyt spesialiserte forskningsmiljøer. Selv om behovet for internasjonale kontakter varierer mellom de ulike disipliner og fagområder, drives det i dag forskning av høy klasse på så mange fagområder i Norden at studieopphold i de nordiske land burde være attraktivt for mange forskere.

En av grunnene til at forskere i relativt liten grad oppholder seg i de nordiske naboland kan være at økonomiske midler for nordiske reiser og deres tilgjengelighet er begrensede og varierer både mellom forskningsområder og mellom landene. Ressursene til reisevirksomhet i Norden bør kunne økes og reglene for tildeling av midler gjøres mer fleksible.

Ett problem knyttet til reisemulighetene i Norden er den regionale ubalanse. Det tar islendinger minst tre dager å delta i et dagsmøte utenfor Island, hvilket gjør at kostnadene blir høye. De som skal reise fra Færøyene, Grønland og utkantområdene i Finland, Norge og Sverige er i en liknende situasjon. Siden finansieringssystemene også varierer mellom landene, bør disse omkostningene neppe belastes hver enkelt institusjon. Det bør derfor overveies om samarbeidskostnader i slike tilfeller helt eller delvis kan dekkes av nordiske midler som øremerkes til dette formål. En

kan også tenke seg en kombinasjon av nasjonale og nordiske reiseutjevningssmidler.

Ved siden av de faglige begrunnelser for valg av reisemål, spiller også faktorer som oppholdsutgifter, lønns- og skatteforhold m.v. en vesentlig rolle. I dag er forholdet slik at det av skattemessige årsaker er billigere for f.eks. en norsk forsker med forskningsrådsstipend å oppholde seg et år ved et universitet i USA enn f.eks. i Sverige. En burde derfor overveie om det er mulig å legge disse forholdene til rette slik at det ble enklere og mer attraktivt for forskere å arbeide ved institusjoner i de nordiske land enn tilfellet er i dag.

FPR vil også peke på den mulighet for samarbeid som ligger i utveksling av forskere mellom institusjoner i Norden, bl.a. gjennom nordiske stipendiatorordninger, gjesteforskere og gjesteforelesere. Dersom en kan skape enkle ordninger hvor f.eks. to forskere bytter arbeidssted eller arbeid for en kortere eller lengre periode, vil det kunne bety en stimulans for forskningssamarbeidet.

FPR mener videre at det bør gjennomføres en analyse av hvordan det felles nordiske arbeidsmarked fungerer i praksis for forskere og andre høyt utdannede grupper.

3.7 Forskerutdanning

Forskerutdanningens betydning for en framgangsrik FoU-virksomhet er ofte framhevet i den forskningspolitiske debatt. Forskerutdanning er høyt prioritert både i de enkelte land og på nordisk plan. I løpet av de seneste år er det også i de fleste land i Norden kommet en rekke offentlige utredninger om forskerutdanningens organisering og finansiering.

En vesentlig oppgave for FPR vil således være å fremme nordisk samarbeid om forskerutdanning. Som et første tiltak har rådet i november 1983 arrangert en konferanse for å drøfte hvordan dette samarbeid best kan utbygges.

Det nordiske forskerutdanningssamarbeid har til nå bl.a. bestått av de tidligere nevnte Nordiske forskerkurser og i at nordiske institusjoner gir forskerutdanning og mottar stipendiater. Nordiske forskerkurser er rettet mot nye eller vanskelig tilgjengelige teoretiske og metodologiske problemer og på ny og avansert teknikk, eller på formidling av sterkt spesialisert kunnskapsstoff. Der er almen enighet om at kursene fyller et stort behov på aktuelle områder. De bør ifølge FPR om mulig utbygges ytterligere.

For å muliggjøre en mer langsiktig planlegging av forskerutdanningen på nordisk nivå trengs ved siden av engangskurser også tilbakevendende kurser der målsettingen bør være en mer systematisk planlagt utdanning. En slik systematisert nordisk forskerutdanning må bygge på de enkelte nasjonale institusjoners egen planlegging og ta utgangspunkt i spesialiseringen ved de respektive institusjoner. Det økonomiske ansvar for gjen-

nomføringen må dessuten i stor grad ligge på den enkelte institusjon. Dette krever at universiteter og høyskoler involveres direkte i planleggingen og samarbeidet.

Det er for tiden i gang forsøk med systematiske nordiske forskerkurser på det jord- og skogbruksvitenskapelige og på det veterinærmedisinske område. På det tekniske område har en også diskutert mulighetene for å etablere et nordisk samarbeid om forskerutdanning. FPR vil arbeide for å få satt i gang slike forsøk innen flere fagområder.

En rekke forskningsområder er i dag svært spesielle og behovet for forskere er begrenset. På tross av at de er viktige for forskningsutviklingen i de enkelte land, kan det være vanskelig å bygge opp eller opprettholde et tilstrekkelig bredt nasjonalt forskningsmiljø i hvert land. Et nordisk samarbeid om forskerutdanning innen slike forskningsområder kan være en fornuftig arbeidsform og vil ofte være den eneste mulighet for å skape eller fastholde et kvalifisert miljø i Norden.

Utvidet nordisk forskerutdanningssamarbeid synes spesielt verdifullt på områder hvor det av utstyrmessige grunner er åpenbare stordriftsfordeler. Samarbeid om forskerutdanning i tilknytning til større instrumenter er en del av de nordiske forskerkursenes formål som det antagelig er muligheter for å gå videre med.

Blant de forhold som i dag vanskeliggjør et mer utstrakt samarbeid om forskerutdanning, er de økende ulikheter mellom de nordiske land både angående organisering og finansiering av forskerutdanningen. Bruken av systemet med faste kurser og tidsnormerte studier varierer både mellom landene og mellom fagområder. Likeså synes innholdet i grunnutdanningen å divergere mellom landene. Dette skaper igjen ulike forutsetninger for den videre forskerutdanning, der også forskjellene i innhold og formelle krav nå synes å vokse.

Det er først og fremst gjennom deltakelse på gode forskningsprosjekter i fruktbare forskningsmiljøer at kvalifiserte forskere utdannes. Også med tanke på forskerutdanningen er det derfor viktig å støtte prosjekter med nye problemstillinger og tilnæringsmåter og å styrke andre former for utdanningssamarbeid enn ren kursvirksomhet.

FPR vil bl.a. arbeide for at de nordiske stipend- og symposieprogrammene kan utvides slik at de kan omfatte nye grupper. I denne sammenheng har FPR, i en uttalelse til Nordisk ministerråd om støtteordningene Nordiske forskerstipend og Nordiske forskersymposier, bl.a. foreslått at bevilgningsrammene for forskerstipendene utvides og at man også vurderer å styrke forskerutvekslingen på den tekniske siden.

3.8 Program- og prosjektsamarbeid

FPR skal ifølge vedtektene ta initiativ til forskningssamarbeid spesielt av tverrfaglig eller sektorovergrepene karakter, og dessuten fremme samarbeid som ellers er vanskelig å etablere.

FPR vil, med utgangspunkt i nasjonale prioriteringer, utvikle et nært samarbeid med de nasjonale og nordiske forskningsorganer for å bidra til at informasjonsutveksling sikres allerede under planleggingen av forskningsprogrammer.

Nordisk samarbeid synes særlig relevant for nye fagområder og nye, smale områder innen store disipliner. Dette kan også gjelde områder, bl.a. innen humaniora, som er så små i de enkelte land at de ikke kan tilby et livskraftig vitenskapelig miljø men som kan overleve på nordisk basis. FPR vil også initiere samarbeidsprogrammer hvor særskilte nordiske fenomener studeres eller hvor Norden har felles interesser i forhold til omverden, f.eks. utviklingsforskning.

I FPR's foreløpige drøftninger av det framtidige nordiske programsamarbeid er det blitt nevnt en rekke områder der man mener det kan være behov for å intensivere det nordiske samarbeid eller etablere nytt. Det er f.eks. flere områder innen sektorforskningen som i dag har et omfattende nordisk samarbeid, men hvor man sannsynligvis på nordisk plan med fordel kan medvirke til å etablere eller utvide kontakten til faglig nærtstående grunnforskingsmiljøer. Blant disse områder kan nevnes miljøforskning, energiforskning, regionalforskning og teknisk/industriell FoU.

Innenfor helse- og sosialforskningen, som her betyr forskning inneholdende såvel medisinske som samfunnsvitenskapelige tilnæringsmåter, beskjeftiger man seg i de nordiske land i stor utstrekning med de samme problemstillinger. Det bør derfor finnes gode forutsetninger for å bygge ut det nordiske samarbeid på disse felt.

I sine diskusjoner har FPR bl.a. nevnt forskning om barns livsvilkår, forskning om eldre, livsløpsforskning og forskning om det alderssegmenterte samfunn som mulige emner for et nærmere programsamarbeid innenfor helse- og sosialforskningen. På flere av disse områdene er det allerede satt igang omfattende forskningsprogrammer i enkelte nordiske land.

I alle land i Norden er det i de seneste år vokst fram en sterk interesse for å bygge ut forskningen innenfor bioteknologi. FPR vil overveie hvordan man på dette nye forskningsfelt vil kunne dra nytte av de tilsynelatende store fordeler ved et nordisk samarbeid om utnyttelse av de enkelte lands spesialviten innenfor områdets deldisipliner. FPR vil dessuten overveie fordelene ved å etablere et nordisk samarbeid om forskerutdanning innen feltet.

Alle nordiske land har i de siste 20 år lagt stor vekt på å utbygge samarbeidet med landene i den tredje verden. Dette har ført til vekst i utviklingsforskningen. FPR vil undersøke mulighetene for å øke samarbeidet på dette området, ikke minst på bakgrunn av de mangesidige bestrebelser i de nordiske land på å få bygd opp s.k. områdestudier.

Datateknologi er et fag som dekker flere sektorer, samtidig som det stadig utvikles mer og mer spesialiserte, mindre felt innen området. Bl.a. på bakgrunn av ministerrådsforslaget om en nordisk handlingsplan for

datateknologiområdet, vil FPR arbeide for et mer langsiktig forsknings-samarbeid på dette felt. FPR har allerede besluttet å arrangere en rekke nordiske forskersymposier ("workshops") rundt datateknologiske spørsmål for å bidra til den faglige utvikling, øke kunnskapen om forskningen i nabolandene og inspirere til samarbeid mellom forskerne.

3.9 Instrumentsamarbeid

Både Nordisk ministerråd og Nordisk råd har gjennom en årrekke i ulike sammenhenger understreket behovet for et økt nordisk samarbeid om dyrt eller spesialisert vitenskapelig utstyr.

FPR konstaterer at det på nordisk plan har vært tale om to forskjellige former for instrumentsamarbeid. I noen tilfeller har man i fellesskap forhandlet om anskaffelse av dyrt eller spesialisert utstyr. I andre tilfeller har man derimot drøftet avtaler om felles utnyttelse av slikt utstyr, evt. kombinert med samordnede politiske beslutninger om anskaffelsen. En slik felles utnyttelse kan f.eks. være i form av at et nordisk land kjøper "arbeidstid" på et anlegg i et annet land.

FPR vil, sammen med de berørte forskningsråd og forskergrupper, fremme et utvidet nordisk samarbeid når det gjelder såvel anskaffelse som utnyttelse av dyrt eller spesialisert utstyr. I den sammenheng vil det bl.a. være behov for å utarbeide forskjellige modeller for organiseringen av konkrete samarbeidsprosjekter.

Som eksempel på et tilfelle hvor begge de nevnte samarbeidsformer har vært inne i bildet kan nevnes forhandlingene om et utvidet *nordisk akselerator-samarbeid*. I begynnelsen på 1970-tallet førte man intensive forhandlinger om anskaffelsen av en nordisk akselerator til bruk i atomfysikken. Drøftingene resulterte imidlertid i en beslutning om at det ikke skulle anskaffes en slik felles akselerator. I stedet ble det besluttet å opprette en nordisk samarbeidskomite som i en overgangsperiode har arbeidet for en samordnet utnyttelse av ressursene innenfor akseleratorbasert forskning i de nordiske land og medvirket til nordisk samarbeid i forskningsprosjekter ved akseleratorer utenfor Norden.

I de seneste år er det fremmet forslag fra forskergrupper i Finland og Sverige om etablering av en tungionakselerator i hvert av de to land. På bakgrunn av de begrensede ressurser som er til rådighet i de nordiske land, både til nye anlegg og til gjenskaffelse av vitenskapelig utstyr, er det FPR's oppfatning at det vil være en ineffektiv ressursutnyttelse å på samme tidpunkt opprette to nesten identiske anlegg av denne størrelsesorden i Norden. FPR har derfor anbefalt ministerrådet at man – hvis det skal bygges tungionakselerator i Norden – kun bygger ett anlegg av høy kvalitet som fullt ut kan utnyttes. For å sikre full utnyttelse av et eventuelt anlegg bør det til gjengjeld etableres et samarbeid mellom de forskergrupper som har interesse av å utnytte en slik akselerator.

Et eksempel av en annen karakter er de forhandlinger som nå har ført

fram til etableringen av et *nordisk laboratorium for termoluminiscensdatering* (se avsnitt 2.2). Dateringsmetoden er utviklet av danske forskere på forsøksanlegget Risø. De nordiske lands naturvitenskapelige og humanistiske forskningsråd inngikk tidlig et samarbeid med henblikk på i fellesskap å videreutvikle og utnytte denne ekspertise til en mer presis aldersbestemmelse av eldre arkeologiske og geologiske funn. Disse forskningsråd har nå opprettet et nordisk laboratorium for dermed å gi samarbeidet en fastere form. Nordisk ministerråds beslutning om å gi driftsgaranti for eventuelt ikke-utnyttet kapasitet de første fire driftsår har i dette tilfellet virket som en katalysator for forskningsrådenes samarbeid. FPR ser dette som et interessant eksempel på at en relativt liten samnordisk finansiell innsats kan utløse større nasjonale midler til samarbeidet. FPR vil prøve å tillempe denne modell også på andre områder.

Et tredje eksempel er overveielene om en felles utnyttelse av *EDB-kapasitet i forskningen*. På dette området ble det på en nordisk konferanse i København i juni 1983 konstatert at det neppe er grunnlag for en felles anskaffelse av en nordisk superdatamat, idet det er større interesse for andre løsninger. Derimot vil det være store fordeler ved å bygge opp et nordisk datakommunikasjonsnett mellom de forskjellige forskningstilknyttede regnesentraler. Her kan man sikre at en forsker/forskergruppe alltid får adgang til den største/best egnede regnekapasitet i Norden, uansett hvilket regnesenter den det gjelder vanligvis anvender. Dette samarbeid er ennå på det forberedende stadium, men man forventer at et konkret forslag blir lagt fram til en første behandling hos de berørte parter i løpet av 1983.

Et ytterligere eksempel er samarbeidet om etablering av et *nordisk optisk teleskop* på La Palma. Dette er for tiden under overveieelse i de nordiske lands naturvitenskapelige forskningsråd og undervisningsdepartement. FPR har anbefalt at Nordisk ministerråd støtter prosjektet gjennom en særbevilgning på ca en tredjedel av anleggsutgiftene. I dette tilfelle er det ønske om at Nordisk ministerråds katalysator for samarbeidet skal være et bidrag til anleggssummen, da størsteparten av anleggsutgiftene og hele driftsutgiften dekkes nasjonalt.

3.10 Forskningsevaluering

Forskningsevaluering er et viktig instrument for å formidle erfaringer med henblikk på å forbedre forskningens kvalitet og relevans. I de seneste år er evaluering av forskning og forskningsinstitusjoner blitt et alt mer aktuelt tema i de stadig hardere krav om prioritering av de begrensede ressurser og behovet for å skaffe midler til aktiviteter på nye forskningsområder.

FPR vil arbeide for å utvikle det nordiske samarbeid rundt forskningsevaluering på flere punkter. Som et første tiltak vil FPR i februar 1984 arrangere en konferanse for forskningspolitikere og -administratorer m.v. for å drøfte evalueringsspørsmål i et bredere forum.

Rådet vil bidra til å utvikle metoder for forskningsevaluering. Videre vil FPR stimulere den nordiske debatt om hvordan man kan anvende evalueringresultater og hvordan en evaluering egentlig kan følges opp. FPR vil også overveie hvordan man kan vurdere ønsker og krav som framføres fra myndigheter og organer som etterspør forskningsresultater. Endelig vil FPR ta initiativ til evaluering av forskningens kvalitet og innhold ved forskningsinstitusjoner som gjennom lengre tid er blitt finansiert over de nordiske ministerrådsbudsjetter.

I de år det nordiske kultursamarbeid har bestått i sin nåværende form, har det, som framgått av avsnitt 3.1, vært gjennomført en rekke evalueringer av forskningsinstitusjoner på kulturbudsjettet. Disse evalueringer har vært rettet mot hvordan den enkelte institusjon har oppfylt sine oppgaver. Hovedvekten er blitt lagt på en vurdering av institusjonens faglige kvalitet, samfunnsmessige relevans, organisasjon, økonomi m.v. En burde her også vurdere om det er grunnlag for å opprettholde institusjonene som nordiske institusjoner eller om ansvaret etterhvert bør kunne overtas av nasjonale organer. For tiden pågår, i tråd med en beslutning fra ministerrådet, en evaluering av Nordisk dokumentasjonssentral for massekommunikasjonsforskning (Nordicom). Denne evaluering skal bl.a. danne grunnlag for en beslutning om hvordan samarbeidet skal kunne videreutvikles i tilknytning til nasjonale og nordiske systemer for dokumentasjon og informasjon, og om dette samarbeidet skal finansieres med nordiske midler.

FPR har lagt fram et forslag til evaluering av Nordisk vulkanologisk institutt etter ønske fra instituttets styre. Ved denne evalueringen vil en på bakgrunn av instituttets nå tiårige virksomhet bl.a. vurdere instituttets spesielle internasjonale stilling, både gjennom dets faglige orientering og på grunn av de unike geologiske forhold i Island.

En annen framgangsmåte er å evaluere institusjonene i sammenheng med hverandre, en form for tverrgående evaluering. Et eksempel ville være å evaluere Nordisk institutt for samfunnsplanlegging (NORDPLAN) i sammenheng med bl.a. Nordisk institutt for regionalpolitisk forskning (NordREFO) og andre institusjoner som med noe forskjellig perspektiv driver nordisk forskningssamarbeid om samfunnsplanlegging.

FPR vil også overveie behovet for evaluering av små fagområder på nordisk nivå hvor det kun er ganske få forskergrupper i de enkelte land. Dette kan skje i form av s.k. "peer reviews", hvor evaluering utføres av etablerte, ofte internasjonalt anerkjente forskere på området.

3.11 Informasjon om forskning

Spredning av informasjon om forskning og om anvendelsen av forskningsresultater er oppgaver som får økende oppmerksomhet i de nordiske land. Enkelte nasjonale forskningsråd og tilsvarende organ setter som betingelse for å støtte prosjekter at det, sammen med søknaden om støtte,

foreligger en plan for hvordan forskeren vil sikre formidling av resultatene fra prosjektet til almenheten eller til spesifikke brukergrupper.

FPR vil bidra til å fremme forståelsen for at forskning er et viktig middel til å påvirke samfunnsutviklingen. En viktig oppgave i den sammenheng er å informere almenhet, politikere og forskere om det nordiske forsknings-samarbeid og om dets betydning for samfunnet.

I det nordiske samarbeid bør man videre utveksle erfaringer om metoder og modeller for forskningsformidling. Dette gjelder både formidling av behov og problemstillinger fra samfunnet til forskere og formidling av resultater og analyser den andre vei. Det er en viktig oppgave å øke bruken av forskningsresultater både i næringsliv og forvaltning. Der hvor forskningen er av en slik karakter at det er mulig, bør det overveies hvordan brukerinteressene kan bli med allerede i planleggingen av forskningsprosjekter og i referansegrupper som følger prosjektenes utvikling.

I de fleste nordiske land er det innen enkelte sektorer utviklet systemer for formidling av forskningsresultater til brukerne. Dette gjelder særlig innenfor de sektorer som er sterkt orienterte mot anvendt forskning. Jord- og skogbruk er antagelig den sektor hvor et slikt system er best utviklet. Informasjonsskjeden fra forskerne til brukerne via organisasjoner og konsulenter er relativt sterkt utbygd, og bidrar til økt bruk av forskningsresultater ved de enkelte bedrifter. De teknologiske institutter i Norden har også i flere år arbeidet for å formidle kunnskap om forskningsresultater til virksomhetene. Det er spesielt til fordel for de små og mellomstore virksomheter som ellers ofte har problemer med å anvende forskningsresultater i produksjonen.

Formidling av forskningsresultater og informasjon mellom forskere i industri, på forskningsinstitutter og på universiteter og høyskoler er også en viktig oppgave. Informasjonsstrømmen innen forskersamfunnet er så stor at det kan være vanskelig å holde seg orientert utenfor sitt eget spesialfelt. Det blir derfor av betydning at en finner kanaler for formidling av kunnskaper og nye problemstillinger blant forskere ved ulike institusjoner. I en uttalelse til ministerrådet om støtteordningene Nordiske forskerstipend og Nordiske forskersymposier, har FPR bl.a. anbefalt at forskersymposiene bør tilstrebe å trekke industriens forskere inn i virksomheten.

Et problem når det gjelder vitenskapelig publisering er den s.k. grå litteratur, d.v.s. rapporter og artikler som inngår i mer eller mindre uoffisielle serier ved de ulike institusjonene. Denne litteratur behøver ikke gjennomgå kvalitetskontroll, den kan være vanskelig tilgjengelig og medfører dessuten ved dobbelpublisering uklarheter i spørsmålet om copyright. En diskusjon på nordisk plan om det grå markedes publiseringsvilkår og behov kan påvise muligheter til å løse problemene.

3.12 *Forskningspolitiske studier m. m.*

Dette handlingsprogram gir ikke en fullstendig oversikt over rådets oppgaver. Utover det som tidligere er blitt nevnt skal avslutningsvis gis noen eksempler på hvilke ytterligere typer av spørsmål FPR vil arbeide med.

En av forutsetningene for et økt forskningssamarbeid er at det er en god utveksling av informasjon og en dialog mellom grunnforsknings- og sektorforskningsorganer og FPR. FPR vil avholde nordiske konferanser for forskere og forskningspolitikere der en diskuterer aktuelle planer og utviklingstendenser, for derved å initiere økt samarbeid.

I flere av de nordiske land fins det institusjoner og miljøer som systematisk arbeider med forskningspolitiske studier såsom analyser av den offentlige forskningspolitikk samt spørsmål i forbindelse med forskerrekuttering. Spørsmål rundt kvinnelige forskeres arbeidssituasjon og karrieremuligheter er også aktuelle i denne sammenheng. FPR vil på forskjellige måter bidra til at de grupper som driver forskningspolitiske studier i de enkelte land dels kan møtes for å sammenholde sine resultater, dels kan komme i en dialog med andre forskere, politikere og administratorer.

Et viktig grunnlagsmateriale for FPR's vurderinger, og for den forskningspolitiske diskusjon i Norden, er en nordisk forskningsstatistikk. NORDFORSK gjør en nyttig innsats på dette felt ved å sikre kontakter mellom de nasjonale organer som utarbeider FoU-statistikk. FPR vil, i nært samarbeid med NORDFORSK, medvirke til at sammenlignende nordiske statistikkframstillinger utarbeides og offentliggjøres, og videre til at de nordiske lands FoU-statistikk fortløpende kompletteres med f.eks. sammenlignende budsjettanalyser og ressursstudier.

Spørsmål knyttet til forskningsetiske problemstillinger er i økende grad blitt aktuelle også i de nordiske land. FPR vil overveie i hvilken grad disse problemstillingene kan belyses og avklares ved drøftelser på nordisk plan og undersøke om det er grunnlag for samarbeid på dette felt.

Vedlegg A

Stadgar för Nordiska forskningspolitiska rådet

Nordiska forskningspolitiska rådet har upprättats efter beslut av Nordiska ministerrådet (kultur-, utbildnings- och samarbetsministrarna) den 24.3.1982 på basen av ministerrådsförslaget om ökat nordiskt forskningssamarbete (B 38/k) och Nordiska rådets rekommendation nr 4/82. Stadgarna har fastställts av Nordiska ministerrådet (kultur-, utbildnings- och samarbetsministrarna) 29–30.9.1982 och den 18.10.1982.

§ 1

Nordiska forskningspolitiska rådet har till ändamål att främja nordiskt samarbete beträffande såväl grundforskning, tillämpad forskning som forskarutbildning. Forskningsarbetet bör härvid förankras i nationella forskningsmiljöer och prioriteringar.

Rådet skall i enlighet med de nordiska ländernas samarbetsavtal, Helsingforsavtalet och nordiska kulturavtalet, verka för att de nordiska ländernas insatser för forskarutbildning och resurser för forsknings- och utvecklingsverksamhet samordnas och utnyttjas på bästa möjliga sätt. Vidare skall rådet verka för att gemensamma nordiska forskningsintressen kan främjas i det internationella forskningsarbetet.

I detta syfte skall nordiska forskningspolitiska rådet rådge Nordiska ministerrådet i långsiktiga och övergripande forskningspolitiska frågor samt genom egna initiativ främja nordiskt samarbete över hela forskningsfältet.

§ 2

Det forskningspolitiska rådet skall:

a) arbeta för samordning och arbetsfördelning såväl beträffande forskningsverksamheten i sig som angående forskarutbildning och vetenskaplig utrustning samt kompetensuppbyggnad på smala områden.

b) ta initiativ till forskningsarbete speciellt av tvärvetenskaplig, sektorövergripande och i övrigt svåretablerad karaktär.

c) analysera och påvisa behovet av ett bättre samband mellan beslut beträffande grundläggande forskning, sektoriell forskning och forskarutbildning samt arbeta för förbättrad kontakt och samverkan mellan grundforskning och tillämpad forskning.

d) analysera problemställningarna omkring spridning av forskningsinformation och användningen av forskningsresultat.

e) förmedla information om det nordiska forskningsarbetet och forskningsorganisationen till forskare, forskningsorgan, intressegrupper och övriga målgrupper.

I detta syfte kan rådet bl.a. genomföra specialanalyser och utredningar, tillsätta planeringsgrupper, inkalla utländska forskare och gästföreläsare samt anordna symposier och konferenser.

För att genomföra sina uppgifter skall forskningspolitiska rådet skapa forskningspolitisk överblick samt en grund för samordnat resursutnyttjande och ökat nordiskt forskningsarbete.

§ 3

Det forskningspolitiska rådet skall vart tredje år till ministerrådet avge förslag till riktlinjer för verksamheten. Förslaget bör åtföljas av en samlad redogörelse för den forskningspolitiska utvecklingen nationellt och nordiskt. Riktlinjerna fastställs av Nordiska ministerrådet (kultur-, utbild-

nings- och samarbetsministrarna) efter att Nordiska rådet beretts tillfälle att uttala sig om förslaget.

§ 4

Det forskningspolitiska rådet skall beredas tillfälle att uttala sig innan forskningspolitiska frågor av central betydelse behandlas i nordiska ministerrådet.

De nordiska ämbetsmannakommittéerna och ministerrådssekretariaten skall i vad avser långsiktiga och övergripande forskningspolitiska frågor löpande hålla det forskningspolitiska rådet informerat om utvecklingen inom de enskilda sektorerna.

Rådet kan när som helst uttala sig till ministerrådet om långsiktiga prioriteringar av ministerrådsbudgetarnas forskningsinsatser.

§ 5

Det forskningspolitiska rådet består av högst tre ledamöter från vart och ett av de fem nordiska länderna. Rådet bör ha en bred och balanserad sammansättning med såväl forskningspolitisk förankring som vetenskaplig och forskningsadministrativ sakkunskap. Både den grundläggande forskningens och sektorforskningens intressen skall vara företrädda i rådet.

Ledamöterna förordnas för tre år i sänder av Nordiska ministerrådet (kultur- och utbildningsministrarna) efter samråd mellan kultur-/utbildnings- och samarbetsministrarna. Minst en ledamot från vart land skall utskiftas vart tredje år. Avgår ledamot under mandatperioden förordnas ny ledamot för återstoden av perioden. Rådets ordförande och viceordförande utses av ministerrådet bland ledamöterna för tre år i sänder.

§ 6

Det forskningspolitiska rådet sammanträder på kallelse av ordförande eller då minst fyra ledamöter begär det. Rådet skall sammanträda minst två gånger om året.

Rådet är beslutfört när minst åtta ledamöter representerande minst fyra länder är närvarande. Besluten fattas med enkel majoritet. Vid lika röstetal gäller den mening, som ordförande biträder.

Båda ministerrådssekretariaten bör vara representerade vid rådets möten.

Vid rådets möten förs protokoll.

§ 7

Det forskningspolitiska rådet kan inom sig utse ett arbetsutskott, bestående av en ledamot från varje nordiskt land, däribland rådets ordförande.

Arbetsutskottet är beslutfört när minst fyra ledamöter är närvarande. Arbetsutskottets beslut skall vara enhälliga. Vid arbetsutskottets möten förs protokoll.

§ 8

Rådet skall för den närmare regleringen av formerna för sin verksamhet fastställa en arbetsordning. Genom denna arbetsordning eller genom särskilda beslut får rådet delegera rätt att fatta beslut eller utföra uppdrag på rådets vägnar. Sådan delegering får dock inte avse fastställande av förslag till riktlinjer för rådet, förslag till budget eller förslag till ändring av stadgar.

§ 9

Det forskningspolitiska rådets sekretariatsfunktion handhas av sekretariatet för nordiskt kulturellt samarbete.

§ 10

Det forskningspolitiska rådet skall varje år till nordiska ministerrådet avge anslagsframställning samt inlämna berättelse över verksamhetsåret.

§ 11

Medel för det forskningspolitiska rådets verksamhet anvisas över budgeten för nordiskt kulturellt samarbete efter samråd mellan kultur-/utbildnings- och samarbetsministrarna. För rådets verksamhet kan även mottas anslag från annat håll.

För budget, räkenskaper och revision gäller vad som fastställts för motsvarande frågor för sekretariatet för nordiskt kulturellt samarbete.

§ 12

Dessa stadgar träder i kraft den 1 januari 1983. Beslut om ändringar eller upphävande av dessa stadgar fattas av nordiska ministerrådet.

Vedlegg B

Nordiska forskningspolitiska rådet

(1.1.1983–31.12.1985)

Danmark

Professor Tove Birkelund
Kontorchef Ib Skovgaard
Sekretariatschef Flemming Woldbye

Finland

Forskningsdirektör Elisabeth Helander (ordf.)
Byråchef Matti Lähdeoja
Professor Yrjö Neuvo

Island

Direktör Vilhjálmur Ludvíksson
Rektor Guðmundur Magnússon
Dr. med. Helga Ögmundsdóttir

Norge

Dr. ing. Kari Blegen
Professor Inge Lønning
Ekspedisjonssjef Torbjørn Sirevåg

Sverige

Professor Åke Andersson
Professor Sune Berndt
Departementsråd Sonja Dahl

BILAGA 2

Nordiska ministerrådets dispositionsmedel 1983 (kulturellt samarbete)

| Beviljade anslag | Anslag i DKK |
|--|------------------|
| Nordiska nyhetsbyråernas korrespondentsystem | 121.000 |
| Scandinavia Today | 430.000 |
| Föreningarna Norden, regional informationsverksamhet | 700.000 |
| Föreningarna Nordens Förbund, sekretariatet | 150.000 |
| Kultursekretariatet, publ.verks. och lokalkostnader | 1.285.303 |
| Tidskriften Audhumla | 70.000 |
| Datateknologi, ledningsgrupp | 100.000 |
| Kulturförbindelserna med Grönland, utredning | 170.000 |
| Handlingsprogrammet för språkförståelse | 335.000 |
| Miljölära vid universitet och högskolor | 325.000 |
| Samarbetsprojekt om ungdomsutbildning och arbetsliv | 160.000 |
| Utbildning av dövblindpersonal | 520.000 |
| Arbetsmarknad för ämneslärare, utredning | 50.000 |
| Utgivning av en nordisk historia | 50.000 |
| Nordens folkliga akademi, tilläggsanslag | 129.000 |
| AV-hjälpmedel, utredning | 100.000 |
| Försöksverksamhet med systematiserad forskarutbildning | 250.000 |
| Arbetsgrupp för instrumentsamarbete | 90.000 |
| Nordiska kommittén för öststatsforskning | 321.000 |
| Nord. vulkanol. inst., tilläggsanslag och utvärdering | 731.370 |
| Havsforsknings-samarbete, planlägningsgrupp | 20.000 |
| Nordiska geoexkursioner till Island, tilläggsanslag | 42.572 |
| Broschyren "Läs något nordiskt" | 114.000 |
| Nordiskt filmsamarbete | 1.000.000 |
| Amatörmusiksamarbete | 360.000 |
| Samiskt kulturliv, försöksverksamhet | 600.000 |
| Nordkalottmuseet | 209.000 |
| Nordiskt bibliotekssamarbete | 350.000 |
| Barn och kultur | 150.000 |
| Kultur och massmedia | 400.000 |
| Kulturstatistik | 50.000 |
| Skandinavisk förening i Rom | 208.000 |
| Radio- och TV-samarbete | 179.461 |
| Kabel-TV, arbetsgrupp | 40.000 |
| Nordens institut på Åland, kompl. utredning | 40.000 |
| Nordiska konstförbundet, tilläggsanslag | 50.000 |
| Nordisk sekelskifteskunst i Paris, utställning | 35.000 |
| | 9.935.706 |

BILAGA 3

Nordiska ministerrådets stödordningar 1983 (kulturellt samarbete)

Nabolandslitteraturstöddordningen – bidrag 1983

| Språk | | Anslag i DKK |
|-----------|--|--------------|
| Till/från | | |
| da/fi | Mauri Kunnas <i>''Koiramäen Lapset Kaupungissa''</i> Forlaget Sesam, Danmark | 8.000 |
| da/fi | Mika Waltari <i>''Satu kuninkaasta jolla ei ollut sydäntä''</i> Forlaget Sesam, Danmark | 5.000 |
| da/fi | Eeva Kilpi <i>''Tamara''</i> Lindhardt og Ringhof, Danmark | 18.000 |
| da/fä | Rói Patursson <i>''Digtsamling''</i> <i>''Den der kan det lærer det aldrig''''</i> Brøndums Forlag, Danmark | 5.000 |
| da/fä | Eiden Müller <i>''Færøerne - en del af Norden''</i> Eiden Müller, Færøerne | 10.000 |
| da/gr | Jørgen Hans Hendrik Berglund <i>''Nutaraq''</i> Det Grønlandske Forlag, Grønland | 10.000 |
| da/is | Einar Már Guðmundsson <i>''Riddarar Hringstigans''</i> Forlaget Vindrose, Danmark | 13.000 |
| da/no | Dag Solstad <i>''Gymnaslærer Pedersens beretning''</i> Forlaget Rosinante ApS, Danmark | 16.000 |
| da/no | Arnljot Eggen <i>''Den lange streiken''</i> Husets Forlag, Danmark | 9.000 |
| da/no | Alf Kvasbø <i>''Springflo''</i> Forlaget Sesam, Danmark | 3.000 |
| da/no | Knut Faldbakken <i>''Bryllupsreisen''</i> Hekla Forlag ApS, Danmark | 14.000 |

| | | |
|-------|--|--------|
| da/no | Aase Foss Abrahamsen <i>"Videre lille kvinne"</i> P. Haase & Søns Forlag A/S, Danmark | 6.000 |
| da/no | Kari Vinje <i>"Ekornløven"</i> Lohses Forlag, Danmark | 2.000 |
| da/no | Herbjørg Wassmo <i>"Huset med den blinde glasveranda"</i> Modtryk Amba, Danmark | 12.000 |
| da/no | Gunvor Andbo Nygaard <i>"Den svarte steinen"</i> mallings Forlag, Danmark | 8.000 |
| da/no | Stig Holmås <i>"Vinterhauk og ildvannet"</i> Munksgaards Forlag, Danmark | 2.000 |
| da/sv | Margareta Ekström <i>"Kvinnen som reste med Montaigne"</i> Forlaget Vindrose, Danmark | 7.000 |
| da/sv | Olof Lagercrantz <i>"Min första krets"</i> Gyldendalske Boghandel, Nordisk Forlag A/S., Danmark | 8.000 |
| da/sv | Ivar Lo-Johansson <i>"Tröskeln"</i> Gyldendalske Boghandel, Nordisk Forlag A/S., Danmark | 20.000 |
| da/sv | Carl-Göran Ekerwald <i>"Tredje ögat vakar"</i> Munksgaards forlag, Danmark | 6.000 |
| da/sv | Lars Gustafsson <i>"Lyckliga människor"</i> Forlaget Centrum, Danmark | 10.000 |
| da/sv | Sigfrid Lindström <i>"Udvalg fra Sagor på vers och prosa"</i> Nansensgade Antikvariat, Danmark | 5.000 |
| da/sv | Sven Delblanc <i>"Jerusalems nat"</i> Hekla Forlag Aps, Danmark | 8.000 |
| da/sv | Kerstin Ekman <i>"En stad av ljus"</i> Samlerens Forlag A/S, Danmark | 25.000 |
| da/sv | Sara Lidman <i>"Den underbare mannen"</i> Det Schønbergske Forlag A/S, Danmark | 15.000 |

| | | |
|---------|---|--------|
| da/sv | Torgny Lindgren <i>"Ormens väg på hälleberget"</i> | |
| | Det Schønbergske Forlag, Danmark | 5.000 |
| da/sv | Leif G.W. Persson <i>"Grisfesten"</i> | |
| | Forlaget Modtryk, Danmark | 12.000 |
| da/sv | Gunnel Beckman <i>"Branden"</i> | |
| | Jespersen og Pios Forlag, Danmark | 6.000 |
| fi/da | Vita Andersen <i>"Kannibalerne"</i> | |
| | Työväen Näyttämöiden Liitto, Finland | 10.000 |
| fi/da | Vita Andersen <i>"Tryghedsnarkomaner"</i> | |
| | Kustannusosakeyhtiö Tammi, Finland | 10.000 |
| fi/fisv | Barbara Winckelmann <i>"Kejsarstaden"</i> | |
| | K.J. Gummerus Oy, Finland | 20.000 |
| fi/fisv | Ulla-Lena Lundberg <i>"Kungens Anna"</i> | |
| | K.J. Gummerus Oy, Finland | 13.000 |
| fi/fisv | Claes Andersson <i>"En människa börjar likna sin själ"</i> | |
| | Werner Söderström Osakeyhtiö, Finland | 12.000 |
| fi/fisv | Anni Blomqvist <i>"Anna Beata får ett eget hem"</i> | |
| | K.J. Gummerus Osakeyhtiö, Finland | 11.000 |
| fi/no | Henrik Ibsen <i>"Peer Gynt"</i> | |
| | Werner Söderström OY, Finland | 20.000 |
| fi/no | Herbjørg Wassmo <i>"Huset med den blinde glasveranda"</i> | |
| | Kustannusosakeyhtiö Tammi, Finland | 16.000 |
| fi/sa | Annukka ja Samuli Aikio <i>"Gullgäsa"</i> | |
| | Werner Söderström OY, Finland | 15.000 |
| fi/sv | Theodor Kallifatides <i>"Brännvin och rosor"</i> | |
| | Kirjayhtymä Oy, Finland | 10.000 |
| fi/sv | Sven Delblanc <i>"Samuels döttrar"</i> | |
| | Werner Söderström OY, Finland | 15.000 |

| | | |
|-------------|---|--------|
| fi/sv | August Strindberg <i>''Pelikanen, Brända Tomten''</i> Love Kirjat, Finland | 12.000 |
| fi/sv | Gerda Antti <i>''Jag reder mig nog''</i> Werner Söderström Osakeyhtiö, Finland | 18.000 |
| fi/sv | Maria Gripe <i>''Bara Elvis''</i> Kustannusosakeyhtiö Tammi, Finland | 8.000 |
| fi/sv | Ivar LO-Johansson <i>''Tröskeln''</i> Kustannusosakeyhtiö Tammi, Finland | 25.000 |
| fi/sv/fi/sv | Suomen ja Ruotsin Kirjail.k. <i>''Uusilyriikka/Den nya lyriken''</i> Kirjailijakeskus-Författarcentrum r.y., Finland | 18.000 |
| fä/da | Jógvan Isaksen <i>''Litterære artikler</i> Mentunargrunnur Studentafelagsins, Danmark | 15.000 |
| fä/da | Ebba Hentze <i>''Bjørns søn''</i> Forlaget Ord og Løg, Færøerne | 20.000 |
| fä/da | Bjørn Førde <i>''Børn i arbejde''</i> Forlagid ITRIV v/Pauli Nielsen, Færøerne | 12.000 |
| fä/da | Hans Kirk <i>''Daglejerne''</i> Petur Andreassen, Færøerne | 50.000 |
| fä/fi | Kari Vaijärvi <i>''Kotkan Lento''</i> Forlagid ITRIV v/Pauli Nielsen, Færøerne | 6.000 |
| fä/is | Saga <i>''Egill Skallagrims saga''</i> J.Berg, Færøerne | 5.000 |
| gr/da | Hans Christian Gulløv <i>''Fortidsminder i Nuuk – Inuitkulturens bopladser''</i> Kalaallit Nunaata katersugaasivia (Grønlands Landsmuseum), Grønland | 20.000 |
| gr/da | Jørn Würts <i>''Kvinder i Grønland''</i> Det Grønlandske Forlag, Grønland | 12.000 |

| | | |
|-------|--|--------|
| gr/da | Suzanne Brøgger "Tone" Forlaget Rhodos, Danmark | 15.000 |
| is/da | Bibi og Franz Berliner "Seksten dage i september" Svart á hvítu, Island | 7.000 |
| is/da | William Heinesen "Kur mod onde ånder" Mál og Menning, Island | 15.000 |
| is/da | Birthe E. Christensen "Jeg overlevede" Idunn, Island | 6.000 |
| is/da | Ole Lund Kirkegaard "Gummi Tarzan" Bandalag Islenskra Leikfélaga, Island | 4.000 |
| is/da | Niels Schou "Marx og Coca Cola" Bandalag Islenskra Leikfélaga, Island | 4.000 |
| is/da | William Heinesen "De fortabte spillemænd" Mál og Menning, Island | 28.000 |
| is/da | Bjarne Reuter "Under regnbuens ende" Mál og Menning, Island | 6.000 |
| is/no | Kåre Holt "Kappløpet" Bókaútgáfu Æskunnar, Island | 10.000 |
| is/sv | P.C. Jersild "Efter floden" Mál og Menning, Island | 15.000 |
| is/sv | Boris Ersson/Birgitta Hedin "Vi är samer" Bókaútgáfa Æskunnar, Island | 7.000 |
| is/sv | Bo Carpelan "Paradiset" Idunn, Island | 10.000 |
| is/sv | Stig Holmqvist "4 bøger" Statens Central for Læremidler, Island | 2.000 |
| is/sv | P.C. Jersild "En levande själ" Mál og Menning, Island | 12.000 |

| | | |
|-------|--|--------|
| no/da | Cecil Bødker <i>"Tænk på Jolande"</i> Tiden Norsk Forlag, Norge | 10.000 |
| no/da | Peter Seeberg <i>"Om fjorten dage"</i> Gyldendal Norsk Forlag, Norge | 10.000 |
| no/da | Kirsten Thorup <i>"Himmel og helvede I og II"</i> Gyldendal Norsk Forlag, Norge | 27.000 |
| no/da | Ole Lund Kirkegaard <i>"Per og Bette Mads"</i> Gyldendal Norsk Forlag, Norge | 3.000 |
| no/fi | Pentti Haanpää <i>"Yhdeksän miehen saappaat"</i> Arbeidern Forlag, Norge | 12.000 |
| no/fi | Erno Paasilinna <i>"Kadonnut armeija"</i> H. Aschehoug & Co., Norge | 10.000 |
| no/fi | Mauri Kunnas <i>"Koiramäen Lapset Kaupungissa"</i> Gyldendal Norsk Forlag, Norge | 4.000 |
| no/is | Thor Vilhjálmsson <i>"Fljótt, fljótt sagoi fuglinn"</i> Det Norske Samlaget, Norge | 15.000 |
| no/sa | Anders Larsen <i>"Satnedaidu"</i> Jår'galæddji Å/S, Norge | 20.000 |
| no/sa | Flere <i>"Antologi – poesi og prosa"</i> Jårgalæddji Å/S, Norge | 23.000 |
| no/sa | Laila Stien <i>"Ildstedene synger"</i> Tiden Norsk Forlag, Norge | 25.000 |
| no/sv | Peter Nilson <i>"Arken"</i> Gyldendal Norsk Forlag, Norge | 15.000 |
| no/sv | Maria Gripe <i>"Skuggan över stenbänken"</i> H. Aschehoug & Co., Norge | 15.000 |
| no/sv | Ivar Lo-Johansson <i>"Tröskeln"</i> Tiden Norsk Forlag, Norge | 15.000 |

| | | |
|----------|---|--------|
| no/sv | Kerstin Johansson i Backe <i>"Moa och Pelle/En kärlekssaga"</i> Gyldendal Norsk Forlag, Norge | 3.000 |
| no/sv | Max Lundgren/Fibben Hald <i>"Mitt livs äventyr"</i> Gyldendal Norsk Forlag, Norge | 2.000 |
| no/sv | Lennart Frick/Jean Carlbrand <i>"Äter älgar hundar?"</i> Gyldendal Norsk Forlag, Norge | 2.000 |
| no/sv | Maj Samzelius <i>"Hjältar och monster på himlavalvet"</i> Gyldendal Norsk Forlag, Norge | 20.000 |
| no/sv | Sven Delblanc <i>"Jerusalems Natt"</i> Gyldendal Norsk Forlag, Norge | 8.000 |
| sa/fi/no | Flere <i>"Siella"</i> Jår'galæd'dji Å/S, Norge | 42.000 |
| sa/gr | M. Vebæk <i>"Historien om Katrine"</i> Jårgalædji Å/S, Norge | 37.000 |
| sa/no | Lars Stärk <i>"Samiske eventyr og sagn i Sør-Varanger"</i> Jår galæd dji å/s, Norge | 21.000 |
| sa/sv | Inga Borg <i>"4 børnebøger om Plupp"</i> Sámis sápmái, Sverige | 30.000 |
| sv/da | Gerd Rindel <i>"Øretævens vej"</i> Tidens förlag, Sverige | 6.000 |
| sv/da | Henrik Stangerup <i>"Vejen til Lagoa Santa"</i> Bokförlaget Atlantis, Sverige | 10.000 |
| sv/da | Villy Sørensen <i>"Ragnarok – En gudfortælling"</i> Bokförlaget Atlantis, Sverige | 5.000 |
| sv/da | Jytte Borberg <i>"Slaraffenland"</i> Förlaget Barrikaden, Sverige | 10.000 |
| sv/da | Kirsten Thorup <i>"Himmel og Helvede"</i> AB P.A. Norstedt & Söners Förl., Sverige | 20.000 |

| | | |
|-------|--|--------|
| sv/da | Poul Vad <i>"Kattens anatomi"</i> AB Raben & Sjögren, Sverige | 35.000 |
| sv/da | Jytte Willadsen <i>"Depression, dit navn er kvinde"</i> Bokförlaget Trevi AB, Sverige | 10.000 |
| sv/da | Peter Seeberg <i>"Om fjorten dage"</i> Bokförlaget Atlantis, Sverige | 12.000 |
| sv/fi | Kaarina Helakisa <i>"Pietari ja Susi"</i> Fripres Bokförlag, Sverige | 10.000 |
| sv/fi | Eeva Kilpi <i>"Kesä ja keski-ikäinen nainen ym."</i> Fripres Bokförlag, Sverige | 15.000 |
| sv/fi | Pentti Saarikoski <i>"Asiaa ta ei"</i> AB Raben & Sjögren Bokförlag, Sverige | 15.000 |
| sv/fi | Bo Carpelan <i>"Modern finsk lyrik i urval"</i> Albert Bonniers Förlag AB, Sverige | 33.000 |
| sv/no | Sigbjørn Obstfelder <i>"Korset"</i> Fripres Bokförlag, Sverige | 8.000 |
| sv/no | Olav H. Hauge, Paal-Helge mfl. <i>"Antologi"</i> café Existens Förlag, Sverige | 10.000 |
| sv/no | Jan Kjaerstad <i>"Speil – Leseserie fra det 20. århundre"</i> Bokförlaget Atlantis, Sverige | 20.000 |
| sv/no | Knut Faldbakken <i>"Bryllupsreisen"</i> Bokförlaget Forum AB, Sverige | 10.000 |
| sv/no | Bjørg Vik <i>"Snart er det høst"</i> AB Raben & Sjögren Bokförlag, Sverige | 12.000 |
| sv/no | Dag Solstad <i>"Gymnasielærer Pedersen"</i> AB P A Norstedt & Söners Förlag, Sverige | 15.000 |
| sv/no | Herbjørg Wassmo <i>"Huset med den blinde glasveranda"</i> AB P A Norstedt & Söners Förlag, Sverige | 12.000 |
| sv/no | Arvid Hanssen <i>"Den store båra"</i> Rallars förlag, Sverige | 5.000 |

Stödordningen för nordiskt folkbildningssamarbete – anslag 1983

| Ansøger/Projekt | Anslag i DKK |
|--|--------------|
| Edruskapsrørslas studieforbund och Nykterhetsrörelsens bildningsverksamhet, Oslo, Norge | 50.000 |
| – Seminarium om massmedierna i folkbildningens tjänst nov 1983 i Oslo | |
| Förbundet Nordisk Vuxenupplysning (FNV), Lidingö, Sverige | 25.000 |
| – Levande By – slutkonferens 15–17.4.1983 i Esbo, Finland | |
| Förbundet Nordisk Vuxenupplysning (FNV), Lidingö, Sverige | 25.000 |
| – Utvärdering av projektet Res och läs i Norden 14–16.10.1983 på Voksenåsen | |
| ABF i Norden, Stockholm, Sverige | 50.000 |
| – Miljöseminarium 10–12.6.1983 i Jyväskylä | |
| ABF i Norden, Stockholm, Sverige | 75.000 |
| – Konferens kring facklig utbildning för döva på någon av fackföreningsrörelsens eller de dövas folkhögskolor 1983 | |
| Förbundet Nordisk Vuxenupplysning (FNV), Lidingö, Sverige | 50.000 |
| – Samnordiskt projekt om "folkelig deltagelse i samfundets informations- og beslutningsproces" 1983 och 1984 | |
| Nordiska kyrkliga studierådet (NKS), Borgå, Finland | 10.000 |
| – Isländsk representants deltagande i NKSs arbete 1983 | |
| Samnemnda for studiearbeid, Oslo, Norge | 75.000 |
| – Samisk språkprosjekt "DAVVIN", lederopplæringskonferanse 21–25.3.1983 i Karesuando | |
| ABF i Norden, Stockholm, Sverige | 40.000 |

– Islands deltagande i samarbetet inom ABF i Norden 1983–84

ABF i Norden, Stockholm, Sverige 15.000

– Familjeforum på temat fred och frihet i Sunne i juli 1984 samt förberedelser till arrangemanget

ABF i Norden, Stockholm, Sverige 40.000

– Öarnas problem att behålla sysselsättningen och bevara sin kultur – seminarium på Vestmannaöarna 1983 eller 1984

Medborgarskolan, Uppsala, Sverige 50.000

– Konferens om kultur i närmiljö, sept 83 i Åbo

Stödordningen för nordiskt ungdomssamarbete – organisationsstöd 1983

| Ansøger | Anslag i DKK |
|---|---------------------|
| Ungdom og Fritid i Norden | 30.000 |
| Samarbetsorg. f. de evang. student- och skolungdr. i Norden | 15.000 |
| Nordens Godtemplarungdomsråd NORDGU | 70.000 |
| Nordisk Samarbejdskomite, c/o Det danske Spejderkorps | 50.000 |
| Nordens Liberala och Rad.Ungfb. | 25.000 |
| Kristen Demokratisk Ungd. i Norden | 20.000 |
| Nordiska Centerung.Fb | 70.000 |
| FNSU, Fb Nordens Socialdem. Ungdom | 85.000 |
| Sammenslutn.af Social.ungd.fb. i Norden | 15.000 |
| ABN, Arbetarrörelsens Barnorg. i Norden | 50.000 |
| KFUK-KFUM i Norden | 40.000 |

| | |
|---|--------|
| Nordisk BKU-Råd | 10.000 |
| Nordisk Samorganisasjon for Ungdomsarbeid | 70.000 |
| NKUR c/o Danmarks unge Katoliker | 10.000 |
| Nordisk Kontaktmøde, c/o DUF | 65.000 |
| Funktionshæmmede Unge i Norden | 20.000 |
| Nordens Konservativa Studentunion | 15.000 |
| Metodistkyrkans nordiska ungdomsråd | 20.000 |
| Samarb.org. för dem. och kommun. org. i Norden (SDKU) | 35.000 |
| Nordisk Ungkonservativ Union | 60.000 |
| Nordisk Indremisjons Ungdomsråd | 20.000 |

Stödordningen för nordiskt ungdomsarbete – projektstöd 1983

| Söger/formål/tid/sted | Anslag i DKK |
|---|--------------|
| Metodistkyrkans Ungdomsförbund Nordisk ungdomsweekend sept.83, Sverige | 15.000 |
| Norges Musikkorps Forbund Årlig sommermusikkole ult. juni 1984, Danmark | 35.000 |
| Sammensl. Sosialist. Ungd.fb. i Norden Seminar: Ungdomens situasjon i Norden marts/april 1984 | 20.000 |
| Förbundet Nordens Socialdem.Ungdom Seminar "Nordiskt Samarbete" februar 1984, Sverige | 35.000 |

| | |
|---|--------|
| Förbundet Nordens Sociald.Ungdom Seminar "Kulturträff" mars 1984, Danmark | 45.000 |
| Noregs Ungdomslag Projekt N.U. og Landsf.f.ungmennafelag på Færøyane 1982-85 | 15.000 |
| Förbundet Nordens Socialdem.Ungdom Seminar "Militarism och in- ställning till militärtjänst- göring" april 1984, Finland | 25.000 |
| Norges Kristelige Student- og skoleungdomslag Nordisk studentermøde aug.83, Norge | 15.000 |
| Riksförbundet Sveriges 4H (NSU) Arbejdskonference "Program- planering", sept./okt.83, Sverige | 40.000 |
| De Danske Gymnastik- og Ungdomsforeninger (NSU) Kursus "Hvordan gør vi vores arbejde i de frivillige for- eninger bedre for færre midler" nov. 83, Danmark | 15.000 |
| Norges Musikkorps Forbund Sommermusiklejr 2.halvår 83, Sverige | 20.000 |
| Nordens Konservativa Student- union Konference om det borgerlige samarbejde i Norden okt/nov 83, Oslo | 15.000 |

| | |
|--|--------|
| Unga Örnars Riksförbund Opfølgingsseminar "Vardags-Solidaritet" høsten 83, Sverige | 20.000 |
| Unga Örnars Riksförbund Konferens omkring kampagnen "Barn för fred" nov.83, Finland | 20.000 |
| Nordens Liberala och Radikala Ungdomsförbund Seminar om havets resurser og havret okt.83 | 30.000 |
| Nordens Liberala och Radikala Ungdomsförbund Seminar om nordiske minori- teter nov.83, København | 25.000 |
| Elevorganisationen i Sverige Se ansøgning fra NGS | 15.000 |
| Kristen Demokratisk Ungdom i Norden Seminar "Ungdom og arbejds- løshed" nov.83, Sverige | 25.000 |
| Kirketjenesten i Danmark Konferens "Højere uddannelse – For hele mennesket?" juli/aug.83, Danmark | 16.000 |
| Kommunistisk Ungdom-Sverige Seminar om de nye ungdoms- bevægelser i Europa nov.83, Finland | 25.000 |

| | |
|--|--------|
| Foreningens Nordens Ungdomsrepræsentantskab Øget kontakt med færøske ungd.organisationer okt./nov.83, Færøerne | 40.000 |
| Nordens Godtemplarungdomsråd Seminar sept.83, Island | 35.000 |
| Nordens Godtemplarungdomsråd Seminar "Global fred – Lokal angelägenhet" nov. 83, Finland | 20.000 |
| Nordiske Ungkonservativa Unionen, Sommerskole aug. 83, Island | 50.000 |
| Nordiska Centerungdomens Fb Seminar "Sikkerhedspolitik i nordisk perspektiv" okt.83, Finland | 20.000 |
| Förbundet VI UNGA 4 delprojekter juli–dec.83 | 30.000 |
| Nordiska Centerungdomens Fb Seminar "Uddannelsespolitik i Fremtidsnorden" dec.83, Norge | 20.000 |
| Nordiska Centerungdomens Fb Seminar "Gröna Norden" aug.83, Sverige | 35.000 |
| Ungdom og Fritid i Norden UFN Konference på Grønland sept.83 | 45.000 |
| Noregs Ungdomslag 2 grænselejre aug.83 | 15.000 |

| | |
|--|--------|
| Unge Pionerer Nordisk kontaktkonference okt.83, Norge | 25.000 |
| Nordiska Ungkonservativa Unionen Seminar om den politiske ud- vikling i Norden oktober 83, Finland | 20.000 |
| Förbundet Nordens Socialdemok. Ungdom – FNSU, Seminar "Arbetstidsförkortning och jakten på materialismen dec.83, Danmark | 40.000 |
| Förbundet Nordens Socialdemok. Ungdom – FNSU, Symposium: Den nordiska arbetar- rörelsen inför år 2000 okt. 83, Sverige | 60.000 |
| NUAT-Ungdom Konferens: Ungdomsorg. inom nykterh.rör.för ett större ungdomsansvar. feb/marts 1984 | 25.000 |
| Ungdom og Fritid i Norden Fremtidens klubber – eller hvordan planlægger vi for fremtiden 25.–30.3.84, Roskilde | 25.000 |
| Finlands Demokr.Pionjärers Fb. Samnordisk Pionerlejr 1984 27.6.–6.7.84, Finland | 30.000 |
| Svenska Scoutrådet (Nordisk Samarbejdskomité) Expedition Norden – Bergslagen 1983. | 50.000 |

| | |
|---|--------|
| Æskulýdsstarf thódkirkjunnar Nordisk kirkelig ungdomsleder- konference 31.5.–8.6.84, Island | 30.000 |
| Nordens Godtemplarungdomsråd NORDGU Seminar: Massmedier el. Makulatur? 24.–26.2.84, Norge | 25.000 |
| Nordens Godtemplarungdomsråd, NORDGU Seminar: Narkotikan-Hot mot Norden? 10.–13.5.84, Danmark | 25.000 |
| Danske Gymnasieelevers Sammenl. Nordisk Operation Dagsværk 1.1.–31.6.84 | 25.000 |
| Nordens Liberala och Rad.Ungd.fb. Seminar om arbejdet i fremtiden 12–13.5.84 i Helsingfors | 25.000 |
| Nordisk Fællesrådskonference c/o Det Danske Spejderkorps Nordisk Fællesrådskonference 31.5.–3.6.84, DK | 40.000 |
| Kommunistisk Ungdom,Sverige og Norges kom. ungd.fb. Seminar om ungdom og kultur våren 84, Oslo | 25.000 |
| NORDLEK Nutidsungdom – Traditioners påverkan 17.–18.5.84, Finland | 15.000 |
| Kristen Demokratisk Ungdom i Norden Konference: Fredspolitik i Norden 7.–8.4.84 i Finland | 25.000 |

| | |
|--|--------|
| Mittenförbundet RF Seminar Alternativ forskning 3.-4.84, Finland | 15.000 |
| Nordiska Centerungd.Fb NCF Seminar Nordisk politik för ett framtida grönt Norden 29.3.-1.4.84, Sverige | 55.000 |
| Kristeligt fb for studerende og skoleungdom, John Højgaard Nordisk Studentermøde 26.7.-1.8.84 | 20.000 |
| Kristna Studentrörelsen i Sverige Udvekslingsprojekt mellem nordiske studenter våren 84 | 10.000 |
| Nordens Liberala och Rad.Ungd.fb. Seminar om vestverdens krise 3.-4.4.84, Stockholm | 20.000 |
| ABN Arbetarrörelsens Barnorg. i Norden Barn för fred på Nordkalotten mars, sept, nov. 84, Nordkalotten | 15.000 |
| Förbundet Vi Unga 2 arrangemang i Saarijärvi mars, juli 84, Finland | 30.000 |
| Föreningen Nordens Ungd.repr.sk. Fören.Nordens ungd.gr.Åland Nordisk Ungdomsträff 1984 28.7.-4.8.84 | 60.000 |
| Nordisk Ungkonservativ Union Konference om nordisk sikkerheds- politik og samarbejds muligheder 23.-25.6.84, DK | 15.000 |

| | |
|---|--------|
| Nordisk Ungkonservativ Union Seminar og præsidiemøde i Tórshavn, Færøerne 2.-5.3.84, Færøerne | 35.000 |
| Metodistkyrkans Ungdomsfb Nordiskt Ungdomsläger 21.-27.7.84, Norge | 20.000 |
| KFUM og KFUK i Danmark KFUKs rolle – spiller vi den? 28.7.-2.8.84 DK | 10.000 |
| Noregs Ungdomslag Levende røtter (2.del) sept.83-mai 84, Oslo/Göteborg | 15.000 |
| Jordbrukare-Ungdomens Förbund Seminar "Hur använder vi våra resurser på bästa sätt" 23.-26.2.84, Sverige | 20.000 |
| Riksförbundet Sveriges 4H Seminar "Nordisk ungdom i gemenskap" 1.-7.7.84, Sverige | 30.000 |
| Nordens Konservative Studentunion Konference: Konservatismen i Norden medio april 1984, Stockholm | 20.000 |

BILAGA 4

Samnordiska utredningar på kulturområdet 1983

| Arbetsgrupp/ Sakkunnig (motsv.) | Uppdrag | Arbetet påbörjat | Rapport avgiven | Åtgärder |
|---|--|---------------------|---|---|
| Utbildning | | | | |
| <i>Förskola/grundskola</i> Kontaktgruppen för skoleudvikling | Styre/koordinere nordisk samarbejde om skoleudvikling i grundskolen | August 1982 | Rapport väntas föreliggande 1984 | Gennemfører udredning af teoretiske aspekter ved begrebet "skoleudvikling i grundskolen" |
| Styringsgruppen for skole-samarbejdet | Ajournføre "grundskolen i Norden 1976" | 1982 | "Grundskolen i Norden 1983" Maj 1983 | |
| Skolepsykolog Inger Dahlgren, ledende skolepsykolog Henning W. Nielsen | Udarbejde oversigt over situationen vedrørende integrering af specialundervisningens elever | 1976 | "En skole for alle" December 1983 | Arbetet avslutat i. o. m. att rapporten har publicerats |
| Lektor Rolf Kristiansen, Statens Spesiallærerhøyskole, Norge | Udrede forudsætninger og muligheder for etablering af et nordisk informations-system om læremidler til specialundervisning | 1982 | Stencilrapport avgiven i september 1983 | |
| <i>De 16-19 årigas utbildning</i> Arbetsgruppen för samarbetsprojektet ungdomsutbildning/arbetsliv | Utarbeta förslag till ett 3-årigt samarbetsprojekt mellan de nordiska länderna | 1981 | Förslag till projektprogram avgivet hösten 1981 | Förslaget behandlades i kulturavtalsens organ i slutet av 1981 varefter projektverksamheten har inletts |
| Kontaktgruppen för läromedelssamarbete för de 16-19 åriga | Utarbeta ett förslag till läromedelssamarbete för små yrkesområden | 1978 | En nordisk lärobok inom optikerområdet har utgivits 1981. En informationsbroschyr "Läremidler i yrkesundervisningen" utgavs hösten 1981 | Audiovisuellt material för undervisning i växtskyddslära togs i bruk i skolorna hösten 1982. Gruppen har utarbetat en statusöversikt för de små yrkesområdena som är på remiss hos nordiska myndigheter |
| <i>Högre utbildning och fortbildning</i> Nordisk offshore-gruppe | Udredning af muligheder og former for et konkret nordisk samarbejde inden for uddannelsesområdet marin teknologi/offshore virksomhed | 1982 | Rapport i slutet av 1983 | Förslag behandlas i kulturavtalsens organ våren 1984 |

| Arbetsgrupp/ Sakkunnig (motsv.) | Uppdrag | Arbetet påbörjat | Rapport avgiven | Åtgärder |
|--|---|---------------------|--|---|
| Arbetsgruppen vedr. studievejledningsspørsmål | Søge at skabe et samarbejde mellem nordiske studievejledere ved universitet og højskoler | 1982 | Rapport forventes i årsskiftet 1983/84 | Konference februar 1983. Arbejdsgruppen nedsat for videreføring af samarbejde |
| Nordisk miljölärargrupp för universitet och högskolor | Utarbete rapporten "Undervisning i miljölära vid universitet och högre läroanstalter i Norden" | 1979 | Rapport utgavs våren 1981 | Temahäftan utgivna hösten 1983 |
| <i>Vuxenutbildningen</i> Evalueringgruppen för projektprogrammet för vuxenutbildning | Planera och följa utvecklingen av det nordiska projektprogrammet för vuxenutbildningen | 1976 | Kontinuerliga rapporter om utvecklingen till ministerrådet | Planläggning av den fortsatta projektverksamheten inom nordisk vuxenutbildning |
| Arbetsgruppen för utgivande av en katalog över nordiskt FoU-arbete inom vuxenutbildningen | Ajourføring af NU B 1977: 41 | 1976 | "Nye veje i voksenundervisning og folkeoplysning" Oktober 1983 | Overvejelser om løbende ajourføring |
| <i>Övrigt</i> Arbetsgruppen för nordisk arbetsmarknad för grupper av facklärare | Vidare behandling av Nordiska rådets rek. angående gemensam nordisk arbetsmarknad för lärare | 1982 | | Gruppen startar sitt arbete i början av 1983 |
| Redaktionskommittén för utgivande av häften i Nordens historia | Utarbete och utge temahäftan om olika perioder i Nordens historia | 1975 | De tre första häftena utkom på Gyldendals och Libers förslag 1979 | Finsk översättning under arbete |
| Arbetsgruppen för en nordisk-engelsk skolterminologi | Redigera en nordisk-engelsk skolterminologi över i huvudsak grundskolan och det gymnasiala stadiet | 1980 | "Nordisk skolterminologi" August 1983 | |
| Klasgöran Öström, Stockholm | Kartlegning af nuværende situation og fremtidige tendenser inden for datateknologi og uddannelse | 1983 | "Datateknologi och utbildning i de nordiska länderna" Stencileret, maj 1983 | |
| <i>Forskning</i> Rektor Maj-Britt Immander, Kungälv, universitetslektor Ivo Holmqvist, Odense | Utredning av möjligheterna till ökat samarbetet mellan de nordiska utlandslektorerna och förutsättningarna för vidgat samarbete mellan administrationerna av verksamheten | 1977 | Rapport afgiven 1979; "Norden i världen" (NU A 1979:11) Förslag till handlingsprogram i maj 1982 | Ministerrådet har i december 1983 beslutat stödja etablering av en samsarbetsnämnd för lektorsadministrationerna för en fyra-årig försöksperiod samt beviljat medel för en aktivitetsplan |
| Professor Per Gert Jensen, København | Forberede et nordisk seminar om datapolitik, specielt behov for tung regnekraft og superdatameter | 1982 | Rapporten utgiven i september 1983 | Seminarieret afholdt i juni 1983 |

| Arbetsgrupp/ Sakkunnig (motsv.) | Uppdrag | Arbetet påbörjat | Rapport avgiven | Åtgärder |
|---|---|---------------------|---|---|
| Arbetsgrupp til vurdering af det nordiske samarbejde inden for havforskning | Vurdere det hidtidige samarbejde inden for kollegierne for økologi, fysisk oceanografi og marinbiologi. Overveje indplacering af maringeologi i samarbejde og generelt stille forslag og nye samarbejdsformer og -områder | 1982 | Rapport forventes inden udgangen af 1983 | |
| Grupp för utvärdering av Nordicom's verksamhet | Utvärdering av verksamheten vid Nordiska dokumentationscentralen för masskommunikationsforskning | 1983 | Rapport avgiven hösten 1983 | Utvärderingen behandlas i kulturavtalets organ våren 1984 |
| <i>Det allmänkulturella området</i> | | | | |
| Nordisk samisk utredningskomité Nordisk sameråd | Kortlægning om udviklingen af det samiske kulturliv | 1984 | Delrapport hösten 1984, endelig rapport 1986 | |
| Carl-Erik Virdebrandt/ Agne Henry Olsson, Stockholm | Utredning rörande effekterna av Florensavtalet för Nordens del inom ramen för ett Unescoprojekt | 1980 | Rapport förväntas föreligga i 1984 | Utredningen görs för Unesco men överlämnas även till kulturavtalets organ |
| Kultursekretariatet | Utredning om konkretisering och detaljplanläggning om et evt. Nordens Institut på Åland | 1984 | Rapport ventas framlagt hösten 1984 i forb. med behandling av 1986-budsjettet | |
| Kultursekretariatet | Udredning om udvikling af kulturforbindelserne mellem Grønland og Norden | | Udredning ventas færdiggjort oktober 1984 | Udredning fremlægges på NR:s session 1985 |
| Mie Berg | Udarbejdelse af studiemateriale til mediekundskabsundervisning i folkeoplysningen | | Forventes udarbejdet i efteråret 1984 | Anvendes i folkeoplysningsarbejdet for 1985 |
| Jes Petersen/Winnie Vit-zansky, København | Udredning om tale- og punktskriftsbøger | 1983 | Rapporten ventes å foreligge våren 1984 | |
| Nordiskt konstcentrum | Toll og moms ved kunstdust. i Norden | 1982 | Rapporten ventes våren 1984 | Forhandlinger med tollmyndigheter i hvert land |

*BILAGA 5***Rapport från Nordiska ämbetsmannakommittén för industripolitik om åtgärder på det etableringsrättsliga området för att underlätta industriellt samarbete och företagsetableringar över gränserna i Norden****1. Bakgrund**

Nordiska rådet rekommenderade 1980 Nordiska ministerrådet att företa en översyn av de nordiska ländernas lagstiftning med sikte på att främja gemensamma projekt på det industriella området (rek. nr. 23/1980). Efter hörande av näringslivets organisationer i de nordiska länderna beslutade ministerrådet att översynen främst borde inriktas på valuta-, etablerings- och skattelagstiftningen. Frågan om en nordisk aktiebolagsform skulle också analyseras. Ämbetsmannakommittén för industri- och energipolitik satte 1981 igång ett utredningsarbete med syfte att kartlägga de nordiska ländernas etableringslagstiftning och att identifiera eventuella hinder för industriellt samarbete över gränserna i Norden på detta och vissa angränsande rättsområden. Detta arbete redovisades i en rapport bifogad ministerrådets meddelande av den 10 december 1982 om rekommendationen ifråga, tillsammans med bl. a. en motsvarande redovisning för det valutapolitiska området från ämbetsmannakommittén för valuta- och finansiella frågor.

Arbetet med att finna åtgärder för att underlätta det industriella samarbetet över gränserna i Norden har av Nordiska ministerrådet angivits som ett viktigt element i arbetet med att utveckla Norden som hemmamarknad. Denna uppgift har också en framskjuten plats i den av de nordiska industriministrarna i februari 1982 fastställda arbetsplanen för översyn av det nordiska industripolitiska samarbetet. Uppgiften formulerades där så att man från industripolitisk samarbetssynpunkt bör "verka för att lättnader i gällande bestämmelser i de nordiska länderna genomförs, där detta är möjligt inom ramen för de nordiska ländernas ekonomiska politik och internationella åtaganden för att ge nordiska industriella projekt bättre förutsättningar när det gäller investeringar, etablering och tillgång till kapitalmarknaderna i de nordiska länderna".

Enligt ett uttalande från de nordiska statsministrarnas möte i Oslo i dec. 1982 bör strävan vara en harmonisering i liberaliserande riktning av den lagstiftning i länderna som har betydelse för företagssamarbete och företagsetableringar över gränserna i Norden.

Ämbetsmannakommittén har fullföljt denna uppgift på så sätt att man försökt föra vidare de konklusioner som presenterades i den tidigare nämnda rapporten genom en systematisk analys av möjligheterna att införa lättnader i eller liberalisera nationella bestämmelser vad gäller rätten till etablering för nordiska medborgare och företag i de nordiska länderna.

Hänsyn har härvid tagits till de gränser ländernas internationella åtaganden sätter upp för möjligheterna till nordisk preferensbehandling.

Kommittén har även inom ramen för sitt arbete behandlat det förslag om en gemensam nordisk aktiemarknad som de nordiska industriförbunden hösten 1982 presenterade för Nordiska ministerrådet.

En interimrapport om kommitténs arbete på det här aktuella området behandlades vid Nordiska ministerrådets (industriministrarnas) möte den 18 januari 1983 i Oslo. Rapporten överlämnades också till Nordiska rådet och behandlades vid rådets 31:a session 1983 i Oslo.

I det följande redovisas, med hänvisning i tillämpliga delar till ovan nämnda rapporter, de förändringar i nationell lagstiftning som föreslagits eller förbereds till följd av hittills fattade beslut i ministerrådet (industriministrarna). Vidare redovisas kommitténs bedömning av vad som på kort sikt torde vara möjligt att ytterligare uppnå samt slutligen kommitténs synpunkter på hur ambitionerna att underlätta företagssamarbete över gränserna i Norden skulle kunna vidmakthållas.

2. Ministerrådets beslut om behandlingen av nordiska medborgare i vissa etablerings- och näringsrättsliga hänseenden

Vid ministerrådets (industriministrarnas) tidigare nämnda möte i januari 1983 accepterades kommitténs förslag att nordiska medborgare som flyttar till ett nordiskt grannland i princip bör likställas med landets egna medborgare när det gäller rätten att driva självständig industri eller hantverksnäring, att förvärva fastighet för eget bostads- eller för näringsändamål och att stifta, vara verkställande direktör eller att ingå i styrelsen för aktiebolag. Ministerrådets beslut innebär att vissa förändringar är nödvändiga i nationell lagstiftning i Finland, Island, Norge och Sverige. I de berörda länderna pågår f. n. arbete för att få till stånd de nödvändiga ändringarna. Det siktas härvid på att förändringarna skall kunna genomföras under våren 1984, varvid dock förbehåll får göras för praktiska tekniska svårigheter som kan uppkomma under arbetets gång.

2.1 Etablering av näringsverksamhet

Enligt ministerrådets beslut bör nordiska medborgare som är bosatta i ett nordiskt grannland och som önskar att där upprätta och bedriva självständig industri eller hantverksnäring, dvs ej etablera näringsverksamhet genom övertagande av rörelse, andel eller aktier, kunna göra detta utan särskilt tillstånd.

Sådant tillståndsvång föreligger i dag i Finland, Island och Norge.

För att uppfylla ministerrådets beslut förbereds f. n. i Finland en ändring av näringslagens (122/19) § 2 så att nordiska medborgare undantas från det för utländsk medborgare gällande tillståndsvånget och kravet om säkerhet för skatter under en treårsperiod.

I Island förbereds ändringar i lov nr. 42/1978 så att nordiska medborgare undantas från nu gällande nationalitetskrav.

I Norge förbereds ändring i Hantverksloven av 19 juni 1970 och Entreprenörloven av 24 oktober 1952 så att det krav om ett års botid i landet för utländska medborgare som nu gäller, slopas.

2.2 Förvärv av fastighet för eget bostadsändamål eller näringsverksamhet

Enligt ministerrådets beslut bör nordiska medborgare som är bosatta i ett nordiskt grannland och där önskar förvärva fastighet för eget bostadsändamål (ej fritidshus) eller för egen näringsverksamhet kunna göra detta på samma betingelser som gäller för landets egna medborgare.

I samtliga nordiska länder utom Danmark är sådana förvärv idag underkastade särskilt tillståndsvång. I Norge är dock endast förvärv i näringsyfte koncessionspliktigt.

För att uppfylla ministerrådets beslut förbereds i Finland f. n. förslag om ändring i lagen om utlänningars rätt att äga fast egendom (219/39) så att nu gällande tillståndsvång slopas för nordiska medborgare för förvärv i tidigare angivna syften.

I Island förbereds ändring i lov nr. 19/1966 om bruks- och äganderätt till fast egendom i Island så att nordiska medborgare fritt skall kunna förvärva egendom i tidigare angivna syften.

I Sverige bereds f. n. frågan om ändring i bl. a. lagen (1982:618) om utländska förvärv av fast egendom m. m. så att nordiska medborgare undantas från gällande tillståndsvång för förvärv i tidigare angivna syften.

I Norge är utländska rättssubjekts förvärv av fast egendom i näringsyfte koncessionspliktiga enligt Koncessionslagen av 14 december 1917. Hur ministerrådets beslut skall kunna uppfyllas utreds f. n. i Norge.

2.3 Nationalitetskrav för stiftare, styrelseordförande och VD i aktiebolag

Enligt ministerrådets beslut bör nordiska medborgare bosatta i ett nordiskt grannland likställas med landets egna medborgare när det gäller möjligheterna att stifta; vara medlem eller ordförande i styrelsen samt vara verkställande direktör för aktiebolag.

Krav om inhemskt medborgarskap för dessa kategorier finns i Finland, Island, Norge och Sverige.

För att uppfylla ministerrådets beslut förbereds f. n. i Finland, Island och Sverige förslag om förändringar i respektive lands aktiebolagslagar så att nordiska medborgare likställs med medborgare i det egna landet.

I Norge gäller att bolag som bedriver eller avser att bedriva industriverksamhet och som har utländska medborgare i styrelsen måste söka om koncession för att få förvärva eller hyra fastighet för verksamheten. Som regel ställs som villkor för att koncession skall ges att styrelsemajoriteten inklusive ordföranden skall vara norska medborgare. Hur ministerrådets beslut om likställighet mellan nordiska och i detta fall norska medborgare

skall kunna tillgodose ingår också i den tidigare nämnda utredningens uppgift.

2.4 Hemvistkrav för stiftare av och styrelsemedlemmar i aktiebolag

Enligt ministerrådets beslut bör en liberal praxis tillämpas för nordiska medborgare i fråga om att medge undantag från kravet om hemvist i landet för stiftare och styrelsemedlemmar (dock ej ordförande) i aktiebolag.

Krav om hemvist för dessa kategorier återfinns i samtliga nordiska länders aktiebolagslagstiftning. I Island och Norge ställs dessutom krav om 2 års tidigare stadigvarande vistelse i landet. Det senare har dock i Norge föreslagits upphävt för nordiska medborgare. (Odelstingsprop. nr. 57 1982-83).

I och med ministerrådets beslut har de nordiska länderna förpliktigt sig att tillämpa en liberal praxis.

3. Möjligheterna till ytterligare liberaliseringar på det etableringsrättsliga området

I analysen av möjligheterna till liberaliseringar på det etableringsrättsliga området har det hittills visat sig att en generell liberalisering, dvs slopande av tillståndskraven, för nordiska medborgares nyetablering av näringsverksamhet i samband med flyttning till annat nordiskt land, väl låter sig förenas med ländernas ekonomiska politik och internationella åtaganden.

Betydelsen av en sådan liberalisering torde huvudsakligen vara att bidra till att ytterligare underlätta rörligheten inom Norden för nordiska medborgare och får anses ligga i linje med principerna för den gemensamma nordiska arbetsmarknaden. Liberaliseringen i fråga torde också få ses som ett uttryck för en viljeinriktning från de nordiska ländernas sida och den psykologiska betydelsen av detta bör inte underskattas.

När det emellertid gäller att på ett mera konkret sätt i enskilt fall underlätta industriellt samarbete, torde de beslutade åtgärderna ha begränsad betydelse.

För det senare ändamålet torde främst en generell liberalisering dvs slopande av tillståndskrav eller en förenklad tillämpning av gällande etableringslagstiftning i de nordiska länderna för nordiska industriföretag ha någon betydelse.

3.1 Generell liberalisering – nordisk preferensbehandling

Lagstiftning som innebär att särskilt tillstånd krävs för att ett utlandsägt företag skall kunna etablera sig eller ett utländskt företag skall kunna överta ett inhemskt företag finns i Finland, Island, Norge och Sverige. I Norge kan tillståndet förenas med vissa villkor.

Kommittén har tidigare ingående redovisat denna lagstiftning och sin bedömning att den ej utgör ett avgörande hinder för industriellt samarbete över gränserna i Norden.

Även om tillstånd veterligt ges liberalt, – särskilt vid "nordiska" etableringar – så ges det ej automatiskt. Osäkerhet kan följa av att man måste söka och avvakta tillstånd och att tillståndet kan komma att förenas med villkor. Det synes inte uteslutet att denna osäkerhet i enskilda fall kan leda till att man avstår från etablering.

Med hänsyn till detta har kommittén trots sin tidigare angivna bedömning ej velat underlåta att analysera möjligheterna till en fullständig harmonisering av etableringslagstiftningen, eller alternativt till en liberalisering vid nordiska företags etableringar, dvs helt slopande av tillståndskraven för sådana etableringar.

För att nå en fullständig harmonisering på detta område skulle det, med hänsyn till den danska politiken, krävas att de övriga nordiska länderna överger sin nuvarande, gentemot utländska företag diskriminerande, lagstiftning och i likhet med Danmark medger nationell behandling. En så pass omfattande åtgärd bedömer kommittén ej vara förenlig med dessa länders näringspolitik och ej heller nödvändig för att underlätta nordiska företags samarbete och etableringar över gränserna i Norden.

För detta ändamål skulle det vara tillräckligt att inom ramen för nuvarande lagstiftning göra undantag för nordiska företag. Vid en sådan lösning blir frågan om en definition på ett nordiskt företag central. Kommittén har analyserat olika tänkbara modeller. Kommitténs huvudsakliga synpunkter i denna fråga redovisades i den tidigare nämnda interimrapporten. Där underströks också sambandet mellan valet av definition och i vilken grad länderna skulle kunna tänkas likställa sådana företag med nationella företag.

Enligt kommitténs bedömning är möjligheterna för närvarande små att nå enighet om en gemensam grad av liberalisering för etablering av företag mellan de nordiska länderna. Detta torde förutsätta ett mera långtgående nordiskt ekonomiskt politiskt samarbete där frågan om en gemensam linje när det gäller liberalisering av reglerna för företagsetableringar blir ett element inom en vidare ram, innefattande bla. valuta-, ränte- och skattepolitik.

Vid denna bedömning anser kommittén att behovet av en gemensam definition på nordiska företag är mindre akut.

Vidare torde en nordisk preferensbehandling på det etableringsrättsliga området kunna stöta på hinder i de internationella åtaganden de nordiska länderna har, främst genom sin anslutning till OECD:s s. k. kapitalkod.

I koden, som innebär att de anslutna länderna förbinder sig att succesivt liberalisera sina regler för in- och utgående kapitalrörelser, stipuleras att varje liberalisering ett land vidtar, skall samtliga övriga anslutna länder komma i åtnjutande av.

Kommittén har tidigare anfört att etableringsbestämmelserna med kodens ordalydelse visserligen ej faller in under denna, men att det hittills icke varit klart om koden ändå inte kan anses tillämplig även på etable-

ringsrätten och därmed kan förhindra preferensbehandling av vissa anslutna länder också på detta rättsområde.

Klarhet synes nu komma att skapas på denna punkt i och med att ett förslag till tolkning av koden, därhän att den delvis också blir tillämplig på nationella etableringsbestämmelser, f. n. behandlas inom OECD:s olika organ. Kommittén bedömer att de nordiska länderna med hänsyn till sin traditionella politik inom OECD ej kommer att motsätta sig den föreslagna tolkningen. I detta sammanhang kommer även de reservationer som bl. a. vissa nordiska länder har på denna punkt att ses över.

Det torde kunna uteslutas att de nordiska länderna trotsar kodens grundregel och drar på sig den kritik och risk för vedergällning som härav skulle följa. En möjlighet vore att hävda och få accept på att det nordiska officiella samarbetet är så omfattande att det kvalificerar länderna för undantag från icke-diskrimineringsregeln. Sådana undantag kan enligt koden medges för länder som ingår i en tull- eller monetär union.

Det nordiska ekonomiskt-politiska samarbetet torde med nu gällande omfattning och ambitioner inte ens med god vilja kunna jämföras med en tull- eller monetär union. Kommittén tvivlar därför starkt på att en argumentation i denna riktning skulle möta förståelse i OECD och dess medlemsländer. I likhet med vad ämbetsmannakommittén för valutafrågor och finansiella frågor bedömt vara möjligt ifråga om eventuella liberaliseringar på valutaregleringsområdet anser kommittén därför att eventuella liberaliseringar på det etableringsrättsliga området, med några undantag, måste tillämpas globalt eller i vart fall gentemot samtliga OECD länder.

3.2 Möjliga lättnader på kort sikt

Kommittén har kommit till slutsatsen att en samfällid nordisk liberalisering till förmån för nordiska företag, så att dessa helt skulle befrias från nu gällande tillståndsplikt, i nuvarande läge ej synes möjlig.

I respektive land övervägs emellertid löpande vilka liberaliseringar som med hänsyn till allmänna näringspolitiska önskemål är möjliga att genomföra. I kommittén har redovisats vissa sådana överväganden.

Kommittén som sådan anser att vissa liberaliseringar borde vara möjliga att genomföra utan att väsentliga näringspolitiska intressen i länderna äventyras. Inom ramen för nu gällande lagstiftning borde det vidare vara möjligt, om man önskar underlätta det nordiska industrisamarbetet, att tillämpa ett enklare förfarande vid nordiska företagsetableringar.

Med hänvisning till kommitténs tidigare redovisade överväganden och mot bakgrund av de bedömningar som redovisats i kommittén, vill kommittén peka på följande möjligheter.

3.2.1 Nyetablering

Allmänt sett gäller att särskilt tillstånd krävs i Finland, Island och Norge om ett utländskt företag önskar etablera sig genom att upprätta ett dotterbolag i landet.

I Norge är tillståndet knutet till förvärv av ägande- eller nyttjanderätt till fastighet för verksamheten.

Praxis är som regel liberal vid nyetablering och tillstånd ges praktiskt taget alltid.

Behovet av en utförlig utredning och ett tidsödande prövningsförfarande med bristande förutsebarhet vid varje enskild etablering eller förvärv torde mot bakgrund härav kunna ifrågasättas. Ett sätt att förenkla förfarandet skulle tex. kunna vara att införa regler som innebär att de prövande myndigheterna ålades att inom en viss kortare tid ta ställning till och meddela sökanden huruvida man bedömer att ärendet skulle behöva bli föremål för ytterligare utredning. I annat fall skulle tillstånd ges automatiskt, i förekommande fall med sedvanliga villkor.

Med ett sådant förfarande skulle enligt kommitténs mening vissa tillståndsfrågor, tex. frågor rörande nordiska företag, kunna avgöras betydligt snabbare och enklare än f. n.

3.2.2 *Fastighetsförvärv*

Allmänt sett gäller att ett utländskt eller utlandsägt bolags förvärv av fastighet för verksamheten kräver tillstånd i samtliga länder utom Danmark. Praxis är som regel liberal och tillstånd ges praktiskt taget alltid.

På samma sätt som för etableringstillstånd kan även här behovet av en utförlig utredning och ett tidsödande prövningsförfarande ifrågasättas. Ett förenklat förfarande i form av anmälan, som angivits ovan borde sålunda även här kunna övervägas.

3.2.3 *Övertagande*

Åtskilliga etableringar sker genom övertagande av aktier, andelar eller rörelsen i inhemska företag. Kommittén har tidigare hävdad att de största problemen från näringspolitisk synpunkt när det gäller att liberalisera etableringsreglerna gäller sådana etableringar. Av närings-, sysselsättnings- eller allmänna skäl kan det sålunda vara behövligt att kunna pröva avsikterna med etableringen.

Även här borde det dock finnas möjligheter att tillämpa ett förenklat förfarande för tillståndsgivning.

3.2.4 *Övriga synpunkter*

Bestämmelser i etableringslagstiftningen eller villkor som meddelas i samband med tillstånd och som avser förhållanden efter etableringstillfället faller helt utanför OECD's kapitalkod. Förpliktelseerna i koden avser således enbart investeringar över nationsgränserna. Överfört på etableringrätten skulle förpliktelseerna bara vara tillämpliga på de regler som gäller då ett nationellt dotterbolag upprättas genom nyetablering eller övertagande. För regler som inskränker ett redan etablerat utländskt eller utlandsägt företags pågående verksamhet tex ifråga om utvidgning, änd-

ring eller kontroll av verksamheten skulle sålunda koden liberaliseringsförpliktelse ej gälla och ej heller kravet att eventuella liberaliseringar måste ske icke-diskriminerande. Sedan detta skrevs har kapitalkodens tillämpningsområde, som följd av den under hösten 1983 avslutade översynen av koden, utvidgats så att en preferensbehandling ej heller i detta avseende är möjlig.

Enligt principen om nationell behandling i OECD:s deklaration om internationella investeringar och multinationella företag från 1976, som de nordiska länderna anslutit sig till, bör medlemsstaterna ge redan etablerade utlandskontrollerade företag i det egna landet en behandling m. h. t. lagar, föreskrifter, praxis som ej är mindre gynnsam än den som ges till inhemska företag. Avvikelser från denna princip måste notifieras. Kommittén antar dock att en ömsesidig liberalisering mellan de nordiska länderna i förhållande till bestående avvikelser från principen om nationell behandling inte strider mot deklarationen och inte heller utlöser notifikationsplikt. Det kan dessutom framhållas att deklarationen ej är rättsligt bindande.

I förhållande till OECD:s kapitalkod och den ovannämnda deklarationen skulle därför en nordisk preferensbehandling genom att lindrigare krav skulle kunna uppställas eller tillstånden ges villkorslöst vid nordiska etableringar, vara möjlig.

Vad som är en nordisk etablering fick i dessa fall, liksom beträffande övriga möjliga lättnader kommittén berört, avgöras av respektive land. På sikt vore det dock en fördel om enighet kunde nås om en gemensam definition på ett nordiskt företag. Även för andra ändamål skulle en gemensam definition kunna ha ett värde. Om man således skulle vilja främja nordiskt industrisamarbete genom åtgärder på tex skatte- eller upphandlingsområdet kunde det vara en fördel om nordiska företag kunde särskiljas. Kommittén vill därför föreslå en fortsatt beredning av denna fråga.

Kommittén har ovan pekat på vissa möjligheter till en förenklad praktisering av nationella etableringsbestämmelser. Dessa baseras när det gäller aktiebolag på att tillståndsplikten utlöses för eller vid ett visst aktieinnehav. En möjlig väg att införa lättnader när det gäller tillståndsplikten, som kommittén avslutningsvis vill peka på, kan vara att höja dessa gränser. En sådan liberalisering skulle dock få ske icke-diskriminerande dvs ej enbart avseende nordiska aktieinnehav.

4. Gemensam nordisk aktiemarknad

Industriförbunden i de nordiska länderna har i en rapport hösten 1982 som överlämnades till Nordiska ministerrådet föreslagit att en gemensam nordisk aktiemarknad skapas. Förbunden pekar själva i rapporten på att OECD:s kapitalkod kan vara hindrande för en sådan regional fri aktiemarknad men anser försök bör göras att få OECD och dess medlemsländer att acceptera en sådan ordning.

De skäl som härvid enligt förbunden skulle kunna påberopas vore att åtgärden skulle vara ett steg i liberaliserande riktning och att omfattningen av och ambitionerna i det nordiska samarbetet gör detta jämförbart med de former av sammanslutningar mellan länder som enligt koden, kan medge undantag från icke-diskrimineringsregeln.

Förslaget har under vintern 1982/83 varit föremål för remissbehandling i Finland, Norge och Sverige. Flertalet remissinstanser ställer sig positivt till förslagets grundtanke om en ökad nordisk ägarintegration. Åtskilliga invändningar anförs dock beträffande förenligheten med åtagandena i kapitalkoden, liksom beträffande förbundens rekommendation om att ta upp förhandlingar i OECD för att få accept på förslaget.

Inom Nordiska ministerrådets ram har förslaget behandlats av ämbetsmannakommittén för valuta- och finansiella frågor samt av undertecknade kommitté.

Den konklusion som dragits i såväl valutakommittén som i denna kommitté (jfr 3.1) är att en gemensam fri nordisk aktiemarknad enligt förbundens skisserade förslag inte är förenlig med de nordiska ländernas åtaganden i OECD och att en argumentation enligt förbundens rekommendation för att undantag skulle medges från icke-diskrimineringsregeln, ej är hållbar.

Kommittén anser dock, i likhet med ämbetsmannakommittén för valuta- och finansiella frågor liksom flertalet nationella remissinstanser, att förslagets grundtanke om en ökad nordisk ägarintegration i börsnoterade företag i Norden bör följas upp.

Förutsättningarna härför synas vara goda enär möjligheten redan idag föreligger i samtliga nordiska länder (utom Island) att låta börsnotera aktier utomlands liksom att utländska aktier kan börsnoteras i alla länder. Bestämmelserna i de nordiska ländernas valutaregleringar avseende utgående portföljinvesteringar sätter dock f. n. rätt snäva gränser för köp av aktier över gränserna. I likhet med vad som skett i Sverige borde dock ökande möjligheter kunna ges till emissioner av större poster-aktier i nordiska företag på de nationella aktiemarknaderna.

*BILAGA 6***Årsberättelse för Nordiska kontaktorganet för atomenergifrågor 1983**

Nordiska Kontaktorganet för Atomenergifrågor (NKA) upprättades år 1957 av de nordiska ländernas regeringar efter ett förslag av Nordiska rådet. NKA är ett permanent organ, som har till huvuduppgift att "noga följa planläggningen och verksamheten på atomenergiområdet samt främja de möjligheter till nordiskt samarbete som uppstår i detta samband, här- under bland annat industriellt samarbete på reaktorområdet".

NKA:s ledamöter utses av regeringarna i Danmark, Finland och Norge samt av energiministern i Sverige. Deltagarna i NKA:s möten under år 1983 framgår av bilagan.

NKA har under år 1983 hållit två möten, den 9 februari i Helsingfors och den 9 september i Köpenhamn.

En kontaktmannagrupp sammansatt av en representant från varje nordiskt land bereder i samarbete med NKA:s exekutivsekreterare kontaktorganets möten. Kontaktmannagruppen är även ansvarig för verkställighet och uppföljning av kontaktorganets beslut.

Kontaktmannagruppens medlemmar har varit: Från Danmark kontor- chef Terkel T. Nielsen, från Finland industrirådet Ilkka Mäkikentti, från Norge förste konsulent Knut Solem och konsulent Kristin Brobakke, från Sverige departementssekreterare Per Strangert samt exekutivsekreterare Franz Marcus. Gruppens sekreterare är sekreterare René Rothmann från Danmark.

NKA:s ad hoc-kommitté för säkerhetsforskning (NKS) har avslutat sin evaluering av det fyraåriga kärnsäkerhetsprogram som slutrapporterades av NKA år 1981. NKS har utarbetat ett system med fackliga evaluerings- kriterier och därtill även funnit att projektresultaten har ett extra värde sedda i nordiskt sammanhang.

1983 var det tredje året inom NKA:s fleråriga program "Säkerhets- forskning inom energiproduktionen" som skall avslutas år 1985. För programmet beviljades 5,7 miljoner NOK för år 1983 vartill kommer nationella insatser som är något större än de nordiska.

NKA har ajourfört programförslaget för det pågående säkerhetspro- grammet och för år 1984 ansökt om 6 miljoner NOK (i 1983 års penning- värde). NKA har under år 1983 låtit utarbeta förslag till ett nytt fyraårigt nordiskt forskningsprogram på kärnsäkerhetsområdet, och en första pro- gramskiss har sänts av NKA till Nordiska ministerrådet. Detta säkerhets- program syftar till att taga fram ett bättre underlag för att bedöma säkerhe- ten vid kärnkraftverken och avfallsanläggningarna i de nordiska länderna.

Resultaten kan i viss utsträckning även tillämpas inom det övriga energiförsörjningsfältet.

En av de frågeställningar som NKA utrett i samband med kärnbränslets kretslopp gäller de icke-tekniska förutsättningarna för nordiskt samarbete om kärnavfall. En rapport om dessa icke-tekniska förutsättningar har utarbetats av en arbetsgrupp inom NKA, som bland annat tagit upp de internationella kontrollaspekterna och problemen i anknötning till kontrollbestämmelser i bilaterala avtal, när de tillämpas på internordisk överföring av kärnmaterial.

NKA stod delvis bakom ett seminarium om slutförvaring av kärnkraftens högaktiva avfallsprodukter som anordnades i Stockholm den 26-27 oktober 1983. På seminariet framkom att det bland de nordiska kärnavfallsexperterna råder en bred enighet om de metoder för slutförvaring av kärnavfall, som enligt dagens teknik kan anses vara möjliga, det vill säga förvaring i berggrunden och saltformationer.

I augusti 1983 avhölls det andra mötet inom Nordiskt avfallskontaktforum i Stockholm. Syftet med detta kontaktforum är att genomgå aktuella avfallsforskningsprojekt i Norden med avsikt att främja kontakten mellan forskare, myndigheter och kraftverkspersonal.

NKA:s exekutivsekreterare Franz Marcus är observatör vid Nordels värmekraftutskott. Inom Nordel har stor vikt lagts vid de nordiska kärnsäkerhetsprojekten, som administreras av NKA.

Kontaktorganet har besvarat Nordiska rådets medlemsförslag A 658/K angående nordiska framtidsstudier, och funnit förslaget mindre ändamålsenligt. Kontaktorganets egna projekt är redan i viss mån framtidsorienterade. Ett nordiskt samarbete kan göras mera givande, om man lyckas knyta det till konkreta samarbetsprojekt. Härvid skapas en gemensam bakgrund, som sedan kan bidra till att likartade uppfattningar utvecklar sig i de olika nordiska länderna.

I likhet med tidigare år har man innanför NKA:s ramar diskuterat internationella frågor av gemensamt intresse. Sådana frågor har varit havsdumpningen av radioaktivt avfall, International Plutonium Storage (IPS), Internationella Atomenergiorganets (IAEA) budget etc. Även frågor inom IAEA:s Committee for the Assurances of Supply (CAS) samt inom OECD:s Nuclear Energy Agency (NEA) och Nuclear Subgroup vid OECD:s International Energy Agency (IEA) har diskuterats inom NKA.

De nordiska kärnsäkerhets- och strålsäkerhetsmyndigheterna håller regelbundna gemensamma möten och deras representanter deltar dessutom regelbundet i kontaktorganets möten.

NKA:s kanske främsta uppgift är att skapa kontakt mellan berörda personer i de nordiska länderna och i NKA:s möten under år 1983 har sålunda deltagit 40 personer, vilka finns omnämnda i bilagan.

Bihang till NKA:s årsberättelse 1983**Deltagare i NKA:s möten under året 1983:***Från Danmark:*

Direktør Hans von Bülow, Energistyrelsen
Direktør Niels Busch, Risø
Underdirektør Ingvard Rasmussen, Risø
Civilingeniør Per B. Suhr, Miljøstyrelsen
Civilingeniør Poul Emmersen, Tilsynet med Nukleare Anlæg
Eksp. sekr. Jesper Knudsen, Udenrigsministeriet
Dr. ing. Klaus Singer, Risø
Forstander Per Grande, Statens Institut for Strålehygiejne
Fuldmægtig Torben Simonsen, Udenrigsministeriet
Fuldmægtig Kirsten Flemming Hansen, Miljøstyrelsen
Fuldmægtig Mogens Houe, Energiministeriet
Sekretær René Kaalø Rothmann, Energiministeriet
Kontorchef Erik Bastrup-Birk, Energistyrelsen

Från Finland:

Industriråd Ilkka Mäkipentti, Handels- och industriministeriet
Diplomingenjör Björn Palmén, Handels- och industriministeriet
Professor Veikko Palva, Statens Tekniska Forskningscentral
Vik. överdirektör Antti Vuorinen, Strålsäkerhetsinstitutet
Ambassadråd Risto Rautiainen, Utrikesministeriet
Direktör Tapio Eurola, Strålsäkerhetsinstitutet
Professor Pekka Silvennoinen, Statens Tekniska Forskningscentral
Tekn. dr. Björn Wahlström, Statens Tekniska Forskningscentral
Avdelningschef Anneli Salo, Strålsäkerhetsinstitutet

Från Norge:

Ekspedisjonssjef Gunnar Vatten, Olje- og energidepartementet
Underdirektør Tore Tønne, Olje- og energidepartementet
Direktør Nils-Godtfred Aamodt, Institutt for Energiteknikk
Konsulent Bjørn Syvertsen, Utenriksdepartementet
Direktør Johan Baarli, Statens Institutt for Strålehygiene
Første konsulent Knut Solem, Olje- og energidepartementet
Kontorsjef Kåre Øfjord, Statens Atomtilsyn
Konsulent Kristin Brobakke, Olje- og energidepartementet

Från Sverige:

Departementsråd Jan Magnusson, Industridepartementet
Departementsråd Suzanne Frigren, Industridepartementet
Avdelningschef Lars G. Larsson, Statens Kärnkraftinspektion

Överingenjör Lars Högberg, Statens Kärnkraftinspektion
Generaldirektör Lars Nordström, Statens Kärnkraftinspektion
Direktör Stig Bergström, Studsvik Energiteknik AB
Avdelningschef Jan Olaf Snihs, Statens Strålskyddsinstitut
Departementssekreterare Per Strangert, Industridepartementet
Departementssekreterare Mikael Lindström, Utrikesdepartementet
Departementssekreterare Bengt Olofson, Utrikesdepartementet

Från NKA:

Exekutivsekreterare Franz Marcus

BILAGA 7

Betänkande av Nordiska rådets juridiska utskott över Nordiska ministerrådets berättelse om det nordiska samarbetet

Til juridisk udvalg er henvist Nordisk Ministerråds beretning om det nordiske samarbejde afgivet til Nordisk Råds 32. session 1984. Udvalget har behandlet dele af kapitel I og II samt kapitlerne III og IV.

Juridisk udvalg har behandlet beretningen på møder i Stockholm den 23. og 24. januar 1984.

1. Indledning

Juridisk udvalg har ikke tidligere haft til opgave at forberede sessionsbehandlingen af Nordisk Ministerråds redegørelse for samarbejdet om konsumentpolitik. Tilkomsten af dette samarbejdsfelt supplerer et centralt område af juridisk udvalgs traditionelle emner, lovgivningssamarbejdet, hvor lovgivning på konsumentområdet i de senere år har tildraget sig stadig større opmærksomhed og betydning. At de to nærbeslægtede områder, der i Nordisk Ministerråd henhører under forskellige ministerråd, nu i Nordisk Råd behandles af et udvalg, vil forhåbentlig føre til en yderligere effektivisering og harmonisering af samarbejdet. Det er åbenbart, at Nordisk Ministerråd tillægger samarbejdet på konsumentområdet stor betydning, hvilket fremgår af redegørelserne i kapitel III for det lovgivningsmæssige samarbejde og i kapitel IV for det konsumentpolitiske. Det understreges yderligere af det til denne session fremlagte ministerrådsforslag om et revideret samarbejdsprogram på konsumentområdet – *nr. B 50lj* – som juridisk udvalg i sin særlige betænkning over dette forslag anbefaler til rådets vedtagelse.

Varetagelsen af konsumenternes interesser er i stadig stigende grad blevet en sag, der kræver samarbejde ud over det enkelte lands grænser. Med den store samhandel, der er de nordiske lande imellem, er det indly-

sende, at behovet for samarbejde her er særlig stort. Men på dette som på mange andre områder kan Norden ikke være sig selv nok, men må søge forståelse for fælles indstillinger i bredere internationale kredse. Det er helt i overensstemmelse hermed, at Nordisk Ministerråd i indledningskapitlet ikke blot understreger betydningen af, at de nordiske lande i større internationale sammenhænge søger at optræde med fælles synspunkter, men også fremhæver, at resultaterne ikke udebliver, når en sådan fælles optræden manifesterer sig. Denne gren af det nordiske samarbejde må fastholdes og udbygges yderligere og vil, som også ministerrådet påpeger, i vidt omfang kunne danne grundlag for at lette gennemførelse af ensartede nordiske regler på områder, som måske ikke tidligere har været genstand for et snævrere samarbejde på nordisk plan.

Juridisk udvalg, der i sin betænkning over ministerrådets beretning til sessionen i 1983 advarede mod i en krisetid at undlade at tage nye sagsområder op, bemærker med anerkendelse, at Nordisk Ministerråd til sessionen i 1984 fremlægger samarbejdsprogrammer og handlingsprogrammer på vidt forskellige samfundsmæssigt vigtige områder. Udvalget konstaterer også med tilfredshed, at samarbejdet på lovgivningsområdet ikke har indskrænket sig til spørgsmål, som allerede tidligere var genstand for fællesnordiske harmoniseringsbestrebelse.

2. Ændringer i grundlaget for samarbejdet i Nordisk Råd

Som Nordisk Råds konstitutionsudvalg er det op til sessionen i 1984 selvfølgelig, at juridisk udvalg må hæfte sig ved de betydningsfulde forandringer, som samarbejdet i Nordisk Råd står for at skulle gennemgå.

Juridisk udvalg konstaterer, at det omfattende udredningsarbejde og de vanskelige forhandlinger, der fandt sted forud for sidste session vedrørende Nordisk Råds sammensætning, resulterede i tilslutning til de på sessionen behandlede forslag om Færøernes, Grønlands og Ålands deltagelse i samarbejdet i Nordisk Råd, og at disse forslag nu er gennemført.

Juridisk udvalg ser med forventning hen til de resultater, der må kunne opnås ved virkeliggørelsen af de mange og konstruktive forslag, som Komiteen for vurdering af samarbejdsformerne i nordisk samarbejde har lagt frem i sin betænkning (*NU 1983:9*). Præsidiets medlemmer har i et medlemsforslag, der behandles i juridisk udvalg, lagt op til en drøftelse af rapporten på sessionen i 1984 med henblik på en afsluttende behandling og stillingtagen til udredningens forslag under rådets 33. session i 1985.

3. Lovgivningssamarbejdet

Det nordiske samarbejdes faste forankring i en fælles livsholdning og fælles kulturel og folkelig baggrund giver næsten ubegrænsede muligheder for samarbejde om lovgivning på praktisk taget alle områder, som i de

enkelte lande allerede er undergivet lovmæssig regulering, eller hvor lovmæssig regulering viser sig påkrævet eller ønskelig. Den langvarige tradition for lovgivningsmæssigt samarbejde er ikke stivnet i faste former men har formået at tilpasse sig de ændrede samfundsforhold, ikke blot dem, der er en følge af den almindelige fælles industrielle og tekniske udvikling, men også de forhold, der kan bevirke, at udviklingen i de enkelte nordiske lande ikke har kunnet følge helt samme mønster.

At bestræbelserne i Nordisk Råd og Nordisk Ministerråd for at fastholde og tilpasse denne tradition til udviklingen ikke har været forgæves, kan spores af enhver, der kommer i kontakt med samme lovgivningsområde i flere nordiske lande. Den kommer også tydeligere og tydeligere frem i ministerrådets redegørelser for samarbejdet på lovgivningsområdet. Et resultat af ikke mindst de senere års forstærkede samarbejde på regeringssiden og udbygningen af samarbejdet mellem Nordisk Råd og Nordisk Ministerråd har været, at det hører til undtagelserne, at det af redegørelserne for påtænkte lovgivningsinitiativer i et eller flere nordiske lande ikke fremgår, at der har været regelmæssig kontakt mellem de udredende organer på nationalt plan eller at koordineringsbestræbelser på departementsplan er i gang eller vil finde sted, inden lovforslag forelægges de respektive rigsdage. Det er også karakteristisk, at det af redegørelserne fremgår, at koordineringsbestræbelser på områder, hvor udsigterne til succes ikke på forhånd bedømtes som gode, har båret frugt, når man ikke straks har givet op, men fortsat forhandlingerne, selv om de egentlige lovgivningsinitiativer derved måske er blevet forsinket i forhold til det oprindelig planlagte.

Denne udvikling må fortsætte, og juridisk udvalg ser i den nuværende situation ikke nogen risiko for, at den ikke vil gøre det.

3.1. Familieret

Det familieretlige område er et af de områder, hvor den foran skitserede udvikling afspejler sig klarest.

Samarbejdet om de *ægteskabsretlige problemstillinger*, herunder spørgsmålet om ugifte samlevendes formueforhold, foregår nationalt men med så brede berøringsflader de udredende organer imellem og med så faste kontakter departementerne imellem, at juridisk udvalg efter de drøftelser udvalget ved flere lejligheder har haft med de nordiske justitsministre om disse spørgsmål nærer tillid til, at de lovforslag, dette arbejde vil resultere i, vil være en bekræftelse af retsfællesskabet på dette område.

Af afsnittet om *børn og forældre* fremgår det, at det er et fælles træk i de senere års lovgivning i de nordiske lande, at mulighederne for at forældre får eller fortsat kan have fælles forældremyndighed efter skilsmisse er udvidet eller forenklet, og at barnets retlige stilling er styrket. Denne udvikling harmonerer med de synspunkter, der kom frem under Nordisk

Råds rådskonference i 1982, "Familieret i Norden", og som juridisk udvalg anbefaler fortsat.

Reglerne om hvilke foranstaltninger, der kan bringes i anvendelse i tilfælde af, at en part modsætter sig gennemførelse af afgørelser om forældremyndighed (vårdnad) eller samkviksret (umgänge) adskiller sig noget de nordiske lande imellem. Der kan på denne baggrund være anledning til at sammenligne erfaringer fra de nordiske lande navnlig for så vidt angår den tvangsmæssige gennemførelse af samkviksret med bistand fra politi eller anden offentlig myndighed.

Juridisk udvalg kan tilslutte sig, at spørgsmålet om behovet for lovgivning vedrørende *kunstig befrugtning* og i den sammenhæng spørgsmålet om inseminationsbørns retlige stilling gøres til genstand for nordiske forhandlinger, når remissbehandlingen af den svenske betænkning om dette emne (SOU 1983: 42) er afsluttet.

Juridisk udvalg deler ministerrådets tilfredshed med, at der nu er igangsat et nordisk samarbejde vedrørende *international adoptionsformidling og adoptionshjælp* og understreger som ministerrådet betydningen af, at arbejdet søges fremskyndet.

Ministerrådets beretning indeholder ikke oplysninger om ministerrådets overvejelser af forslaget fra familieretskonferencen i 1982 om etablering af en *permanent nordisk samarbejdsform på familierettens område*. Udvalget opfordrer ministerrådet til inden sessionen i 1985 at afslutte overvejelserne herom og redegøre for resultatet i næste års ministerrådsberetning.

3.2. Aftaleret, køberet og forbrugerbeskyttelse

Juridisk udvalg er opmærksomt på den prioritering af indsatser og ressourceudnyttelse, som Nordisk Ministerråd giver dette vigtige samarbejdsområde. Udvalget deler ministrenes vurdering af dette områdes placering i samarbejdsmonsteret og anbefaler arbejdet fortsat efter de angivne retningslinjer. Efter udvalgets opfattelse er der grund til at fremhæve vigtigheden af, at nordiske forhandlinger om den fremtidige udformning af reglerne om *forbrugerbetaling* genoptages, når den svenske udredning om dette emne har afsluttet sit arbejde, og at udarbejdelsen i et land af forslag til regler om forbrugerbeskyttelse ved aftaler om *tjenesteydelser* ikke blokerer for ensartede løsninger i alle nordiske lande.

Kreditkøb ved brug af *kontokort* bliver mere og mere almindeligt. At denne udvikling ikke altid gavner den almindelige forbruger fremhæves ofte, og der hersker efter juridisk udvalgs opfattelse en sådan usikkerhed om brugen af kontokort og konsekvenserne heraf for den enkelte forbruger, at Nordisk Ministerråd snarest bør foretage en vurdering af behovet for regler om kreditkøb ved brug af sådanne kreditkort.

Nordisk Ministerråd stillede i sin beretning til sidste års session i udsigt, at den nordiske arbejdsgruppe vedrørende udarbejdelsen af bl. a. *købelove* kunne forventes at fremlægge lovudkast i løbet af 1983. Af dette års

beretning fremgår det, at sådanne udkast endnu ikke foreligger. Udvalget anser samarbejdet på dette område, der er omgivet af betydelig interesse i de enkelte nordiske lande, for meget betydningsfuldt og skal stærkt opfordre til, at det igangværende arbejde søges fremmet mest muligt.

3.3. Transportret

Juridisk udvalg har hæftet sig ved den betydning og de resultater, som harmoniseringsbestræbelserne vedrørende lovgivning om *søret* har haft for den endelige udformning af lovene og tilskynder til, at disse bestræbelser fortsætter under arbejdet med udarbejdelse af nye regler om befordring af gods til søs.

3.4. Erstatningsret

Oplysningerne om *produktansvar* i ministerrådets beretning imødekommer ikke i nævneværdig grad opfordringen i Nordisk Råds udtalelse fra sessionen i 1983, hvori det hedder: "Nordisk Råd forventer, at Nordisk Ministerråd inden Nordisk Råds næste ordinære session har igangsat et samarbejde om ensartede regler om produktansvar, eventuelt begrænset til spørgsmålet om ansvar for personskade." Ud over de i beretningen indeholdte oplysninger blev det på juridisk udvalgs møde med de nordiske justitsministre den 15. november 1983 oplyst, at der i Finland er indledt en undersøgelse af de produktulykker, der fører til sygehusophold. Eventuelle initiativer burde efter justitsministrenes opfattelse afvente udfaldet af og analyserne af denne undersøgelse.

Juridisk udvalg er af den opfattelse, at samarbejdet på dette område burde kunne forstærkes og gøres mere målrettet. På grundlag af oplysningerne i beretningen om forskellene i reglerne om erstatning for lægemiddelskader, skal juridisk udvalg anbefale, at der i første omgang indledes et samarbejde med henblik på at skabe ensartede regler på dette område.

Med den interesse, som juridisk udvalg har vist for etablering af et samarbejde om regler om *erstatning for miljøskader*, havde det været ønskeligt med en mere fyldig redegørelse for ministerrådets vurdering af mulighederne for at gennemføre ensartede regler. Udvalget må opfordre til, at det under de planlagte forhandlinger i 1984 nøje overvåges, at de nært forestående lovgivningsinitiativer ikke forringer mulighederne for senere fælles lovgivning. Juridisk udvalg skal anmode om en mere fyldig rapportering om dette spørgsmål i næste års ministerrådsberetning.

3.5. Elektronisk databehandling (EDB)

I den datateknologiske udvikling har det enkelte menneske kun begrænsede muligheder for at sige fra. Det må imidlertid ikke føre til, at det værn om den personlige integritet, som de nordiske lande i den store verden er så kraftige fortalere for, nedbrydes på hjemmefronten. Ajourføring af den lovgivning, der har til formål at værne og sikre den personlige integritet

mod de farer, som den moderne datateknologi kan indebære, må derfor til stadighed gives højeste prioritet.

3.6. Strafferet

Juridisk udvalg har med de nordiske justitsministre drøftet det i 1983 igangsatte arbejde vedrørende bekæmpelse af *økonomisk kriminalitet*. Nordisk Råd bør informeres om de beslutninger om indretning og organisation af det fortsatte arbejde, som bliver resultatet af ministerrådets overvejelser af de forslag, der er indeholdt i den nu afgivne rapport fra ministerrådets ekspertgruppe.

Juridisk udvalg har tidligere understreget den vægt, udvalget lægger på en udbygning af samarbejdet om bekæmpelse af *narkotikakriminalitet* og *datakriminalitet*. Det er udvalgets opfattelse, at Nordisk Ministerråd og Nordisk Råd prioriterer dette arbejde lige højt, og juridisk udvalg støtter den af ministerrådet skitserede planlægning af den fortsatte udbygning af samarbejdet på dette område.

4. Konsumentpolitik

Redegørelsen i ministerrådets beretning kapitel IV indeholder korte gengivelser af en række projekter af betydning for den almindelige forbruger. Juridisk udvalg finder ikke anledning til at ændre økonomisk udvalgs sidste år udtalte vurdering af, at det konsumentpolitiske samarbejde ser ud til at fungere godt. Der er i 1983 bevilget ca. 3 mill. NOK til i alt 25 projekter.

Indsatsen på det konsumentpolitiske område må forventes yderligere forstærket i kraft af det forslag til revideret samarbejdsprogram, som Nordisk Ministerråd har fremsat. Juridisk udvalg henviser til sin betænkning over forslaget, hvori dette anbefales til vedtagelse og ser i forslaget muligheder for yderligere at styrke forbrugernes stilling og beskyttelse.

5. Juridisk udvalg

Under henvisning til hvad der er anført foran, indstiller juridisk udvalg:

- I. at Nordisk Råd i anledning af Nordisk Ministerråds beretning om det nordiske samarbejde, C 1/1984, vedtager følgende udtalelse:

Nordisk Råd opfordrer Nordisk Ministerråd til

- 1) at iværksætte en samlet undersøgelse af erfaringerne fra de nordiske lande, hvor udøvelse af samkvemsret mellem skilte forældre og børn kan gennemtvinges med bistand fra politi eller anden offentlig myndighed,
- 2) at foretage en vurdering af behovet for regler om kreditkøb ved brug af kontokort,

- 3) *at* søge arbejdet med udarbejdelsen af forslag til nye købelove fremskyndet,
 - 4) *at* etablere et samarbejde med henblik på gennemførelse af ensartede regler om produktansvar og i første omgang undersøge mulighederne for at gennemføre ensartede regler om ansvar for skader forvoldt af medicinalprodukter, og
 - 5) *at* redegøre udførligt i ministerrådsberetningen (C 1) til sessionen i 1985 for resultaterne af de nordiske forhandlinger i 1984 om regler om erstatning for miljøskader.
- II. at Nordisk Råd tager til efterretning:
- 1) Kapitel III, Lagstiftningssamarbetet, og kapitel IV, Konsumentpolitik, i Nordisk Ministerråds beretning C1/1984, og
 - 2) de dele af kapitlerne I (Indledning) og II (Sammenfatning), som er behandlet i juridisk udvalgs betænkning over beretningen.

Stockholm, den 24. januari 1984

| | |
|--------------------------------------|--------------------------------------|
| <i>Lennart Andersson (s)</i> | <i>Riitta Järvisalo-Kanerva (Sd)</i> |
| Fung. formand | |
| <i>Ragna Berget Jørgensen (A)</i> | <i>Hans Nyhage (m)</i> |
| <i>Tuulikki Petäjänieniemi (Kok)</i> | <i>Heikki Riihijärvi (Smp)</i> |
| <i>Marit Rotnes (A)</i> | <i>Arne Skauge (H)</i> |
| <i>Friðjón Þórðarson (Sj.)</i> | <i>Lars Werner (vpk)</i> |

BILAGA 8

Betänkande av Nordiska rådets trafikutskott över Nordiska ministerrådets berättelse rörande det nordiska samarbetet

1. Inledning

Till Nordiska rådets trafikutskott har av Nordiska rådets presidium hänvisats Nordiska ministerrådets berättelse rörande det nordiska samarbetet (C1: 1984) med därtill hörande bilagor. Trafikutskottet har behandlat de avsnitt av berättelsen som berör utskottets verksamhetsområde vid utskottsmöte den 23 och 24 januari 1984. Under mitten av oktober 1983 mottog utskottet verksamhetsberättelse från Nordiska ämbetsmannakommittén för transportfrågor (NÄT), Nordiska trafiksäkerhetsrådet (NTR) och Nordiska ministerrådets turistutskott. Vid möte mellan utskottet och Nordiska ministerrådet-trafikministrarna den 15 november 1983 i Mariehamn diskuterades NÄT:s berättelse och övrig nordisk verksamhet på trafikområdet i överensstämmelse med artikel 11 i det nordiska transportavtalet.

Utskottet uppskattar att få motta de ovan anförda verksamhetsberättelserna under oktober månad och finner det värdefullt att regelbundet möta Nordiska ministerrådet för överläggningar om angelägna samarbetsfrågor.

2. Allmänna synpunkter

Inledningsvis konstaterar utskottet att de kapitel i berättelsen som utskottet följer i flera hänseenden är avsevärt bättre skrivna än vad som tidigare har varit fallet. Texten är kortare och mera koncis, och på många ställen har ofta upprepade delar omskrivits och gjorts aktuella i tiden. Det noteras vidare med tillfredsställelse att utskottets upprepade önskemål har tillmötesgått såtillvida att berättelsen, utöver den vanliga deskriptiva redogörelsen av det fortlöpande projektarbetet, innehåller mycket av diskussion och uppslag för det framtida samarbetet.

Första delen av inledningskapitlet i ministerrådsberättelsen, som utgör en sammanfattning av de viktigaste utvecklingslinjerna inom det nordiska samarbetet, saknar såsom i fjol omnämnande av samarbetet på transport-, kommunikations-, trafiksäkerhets- och turistsektorerna. Nordiska trafiksäkerhetsåret 1983, en omfattande och folkligt förankrad insats på trafiksäkerhetsområdet, beskrivs dock kortfattat. Utskottet efterlyser därför i nästa års berättelse en framåtriktad redogörelse också för detta viktiga område.

Det uppskattas att ett nytt kapitel II innehåller sammanfattningar av fackkapitel som ger en bra översikt av den detaljerade texten i berättelsen.

3. Yttrande nr 1/1983 om de delar av ministerrådets berättelse C 1:1982 som berör trafikutskottets område

3.1 Med anledning av Nordiska ministerrådets berättelse rörande det nordiska samarbetet under år 1982 antog plenarförsamlingen vid den 31:a sessionen yttrande nr 1/1983 om de delar av berättelsen som berör trafikutskottets sakområde. I kapitel XI, del 2, återfinns en redogörelse för de åtgärder som ministerrådet har vidtagit med anledning av yttrandet.

3.2 Utskottet kommer i detta avsnitt att kommentera ministerrådets åtgärder med anledning av yttrandets punkt 1. om genomförandet av en effektiv uppföljning av slutförda nordiska utredningar, yttrandets punkt 2. om uppställning över gällande riktlinjer för ländernas trafik- och transportpolitik, yttrandets punkt 3. om förbättrade möjligheter för handikappade att använda kollektiva transportmedel, yttrandets punkt 4. om att förutsättningar skapas för att texttelefoner tillhandahålls hörsel- och talskadade och yttrandets punkt 5. om prioritering av arbetet för att göra transporter av farligt gods mellan de nordiska länderna säkrare. Yttrandets punkter 6. och 7. om förbättrat kapacitetsutnyttjande vid turistanläggningar i Norden och Nordiska trafiksäkerhetsåret 1983 kommenteras inte i ministerrådsberättelsen.

3.2.1 I yttrandets punkt 1. hemställde rådet till de nordiska ländernas regeringar om genomförande av en effektiv uppföljning av slutförda nordiska utredningar. Av utskottets betänkande över berättelsen framgick att utskottet ansåg att behovet av nationell finansiering under inga omständigheter kan befria ministerrådet från sin uppgift att sträva efter att förverkliga rådets yttranden och rekommendationer på hemmaplan och på så sätt göra samarbetet till en påtaglig verklighet för befolkningen i Norden.

Ministerrådet erinrar om riktlinjerna för nordiskt samarbete angående offentliga utredningar men konstaterar sedan att ministerrådet och regeringarna är medvetna om uppföljningsproblemet och vill bidra till en förbättring på området.

3.2.2 I yttrandets punkt 2. hemställde rådet till ministerrådet om utarbetande av en uppställning över gällande riktlinjer för de nordiska ländernas trafik- och transportpolitik.

Under 1983 har utskottet slutbehandlat ett medlemsförslag om ytterligare samordning av trafikpolitiken i Norden. Utskottet beslöt föreslå att Nordiska rådet rekommenderar Nordiska ministerrådet att snarast tillställa rådet en sammanställning över gällande riktlinjer för de nordiska ländernas trafik- och transportpolitik för att skapa underlag för framtida överväganden om ytterligare harmonisering av transportpolitiken i Norden. I samband med behandlingen av medlemsförslaget klargjorde utskottet vid ett sammanträffande med NÄT (Nordiska ämbetsmannakommittén för transportfrågor) den närmare innebörden i sina önskemål.

Utskottet uppskattar att kommittén med anledning av yttrandets punkter och de ovannämnda kontakterna med NÄT har förberett en utredning av skatte-, avgifts-, och taxepolitiken rörande person- och godstransporter, investeringspolitiken och direkta regleringar (koncessionspolitik). Projektet väntas ge en jämförande översikt över trafikpolitiska åtgärder under 1970- och 1980-talen i Norden. Jämförelsen torde vara till hjälp vid värderingen av den trafikpolitik som utövas i respektive nordiskt land.

3.2.3 I yttrandets punkter 3. och 4. hemställdes att ministerrådet skulle verka för förbättrade möjligheter för handikappade att använda kollektiva transportmedel samt att förutsättningar skapas för att texttelefoner tillhandahålls hörsel- och talskadade. Ministerrådet håller med utskottet om att realiserandet av dessa målsättningar är önskvärt men anser liksom tidigare att arbetet nu är upp till varje enskilt land i konkurrens med andra viktiga och prioriterade nationella uppgifter.

3.2.4 I yttrandets punkt 5. hemställde rådet till ministerrådet att prioritera arbetet för att göra transporter av farligt gods mellan de nordiska länderna säkrare. Utskottet noterar med tillfredsställelse att det av ministerrådsberättelsen framgår att projekt beträffande dessa transporter kommer att slutföras under 1984.

3.2.5 Ministerrådsberättelsen kommenterar inte alls yttrandets punkter 6. och 7. om upptrappning av arbetet på att förbättra kapacitetsutnyttjan-

det vid turistanläggningar i Norden och ökat trafiksäkerhetsarbete i Norden under Nordiska trafiksäkerhetsåret.

Utskottet framför därför sitt starka önskemål att alla yttrandets punkter kommenteras i berättelsen.

4. Transport och kommunikation. Nordiska ämbetsmannakommittén för transportfrågor (NÄT)

4.1 Inledning

Berättelsen börjar med redogörelse för den formella uppbyggnaden av samarbetet på området, NÄT:s verksamhet under år 1983 samt framtidsplaner. Projektberättelsen, som utgör en väsentlig del av berättelsen, slutar med en översikt av pågående och planerad projektverksamhet i NÄT:s regi. I överensstämmelse med tidigare praxis finns i berättelsen en redogörelse för arbetet för ökad säkerhet i flyg-, sjö- och järnvägstrafiken. Dessa tillägg är i och för sig intressanta och har tillkommit på utskottets initiativ, men det finns skäl att kräva mera levande formuleringar än dem som t. ex. återfinns under sjösäkerhetsdelen, som i något förkortad version upprepar fjolårets text.

Det noteras att berättelsen inte innehåller redogörelse för flygförbindelserna i norr, mellanriksvägarna och Öresundsförbindelserna. Behovet av en årlig rapportering av dessa områden kan ifrågasättas, och utskottet är i och för sig av den meningen att översiktsrapportering t. ex. vartannat eller vart tredje år är tillräcklig. Men utskottet erinrar om de kontakter och diskussioner som i år har förekommit mellan Danmark och Sverige om Öresundsförbindelserna och anser att rapportering skulle ha varit nödvändig även om saken diskuterades vid utskottets möte med trafikministrarna i november 1983.

4.2 NÄT:s verksamhet 1983 och framtidsplaner

Inriktningen av arbetet i NÄT har under 1983 liksom under tidigare år helt naturligt påverkats av innehållet i rekommendationer och yttranden från Nordiska rådet. NÄT:s projektverksamhet har haft sin tyngdpunkt i frågor som har med vägforskning att göra, och under 1983 har stora delar av projektbudgeten varit avsatt för vägforskningsändamål. Bland projekten kan nämnas de om vägstandard och transportomkostnader samt om vinterväghållning och framkomligheten på halt underlag. Av berättelsen framgår att tyngdpunkten i verksamheten nu långsamt håller på att flyttas över till mera transportekonomiska och näringslivsanknutna frågor av typ näringslivets transportkostnader, bruk av ny kommunikationsteknik, kartläggning av trafikpolitiken m. m.

Men NÄT-samarbetet består inte enbart av projektadministration. En med projektet närbesläktad arbetsform, som gärna utnyttjas, är det arbete som sker i mera informella arbetsgrupper. Sådant arbete finansieras normalt med nationella medel, även om initiativen tas av NÄT och rapporte-

ringen sker till NÄT och ministerrådet. Som exempel från det gångna året kan nämnas arbetsgruppen för miljösäkra sjötransporter (rek. 14 och 15/1981) och den arbetsgrupp som engagerats i problem som uppstått i samband med ratificeringen av en ny konvention om numrering av Europavägar.

Allmänt sett är NÄT tillfreds med sitt arbete och planerar därför inte någon förändring av sina arbetsformer. Enligt kommittén ligger svårigheten med det arbete som NÄT på grund av transportöverenskommelsen har att utföra knappast i brist på lämpliga arbetsuppgifter utan beror snarare på den bekymmersamma ekonomiska situation som alla de nordiska länderna befinner sig i. Därför vill NÄT sträva efter mera resultatorienterade insatser.

Utskottet noterar med tillfredsställelse att NÄT med anledning av att transportöverenskommelsen har funnits i drygt tio år har publicerat en sammanställning över arbetet (Nordisk transportavtale 1973–1983).

4.3 Projektverksamheten

4.3.1 Nordiska kommittén för transportforskning (NKTF)

NKTF har till uppgift att samordna den transportekonomiska forskningen i Norden genom konferenser, utbildningsverksamhet, mindre forskningsuppgifter och publikationsverksamhet. NKTF bistår NÄT i dess verksamhet och finansieras för det mesta som ett projekt över ministerrådets allmänna budget. Under 1983 har NKTF arrangerat tre konferenser; om alternativa drivmedel, om personbilens roll i framtidens transportsystem samt om telekommunikationer – komplement eller alternativ till fysisk transport. Kommitténs konferensplan för 1984 upptar bl. a. följande teman: "Informasjon og kunnskapsformidling", "Institusjonelle forhold i samferdselssektoren" och "Bedre trafikprognoser, trafikstatistikk og reisevaneundersøkelser". Trafikutskottet sätter stort värde på kommitténs verksamhet och har vid tidigare tillfällen föreslagit övervägande om NKTF borde få en självständigare status. Detta har inte kommenterats av ministerrådet. Bland NKTF:s uppgifter prioriterar utskottet starkt utarbetandet av nordisk transportstatistik. Med anledning av den omläggning av rapporteringsrutinerna mellan Nordiska ministerrådet och Nordiska rådet som nyligen fastställts emotser utskottet mera detaljerad beskrivning av NKTF:s verksamhet.

4.3.2 Projektverksamheten

NÄT har under tidigare år drivit få men relativt omfångsrika projekt. Det har varit projekt som varat under flera år och tagit stora delar av den årliga projektbudgeten i anspråk. Kommittén anser det svårt att med den förhållandevis begränsade projektbudget som NÄT förfogar över tillräckligt snabbt kunna satsa projektmedel på ämnen som aktualiseras av t. ex. en rådsrekommendation eller någon annan politisk händelse. NÄT vill därför

i framtiden satsa mer på fler men mindre projekt. I berättelsen konstateras dock att det är ett nordiskt intresse att också större projekt, särskilt forskningsprojekt, kan drivas i nordiskt samarbete. NÄT kan i sådana fall biträda med förprojektering, medan själva projektet får finansieras med nationella medel. En sådan lösning diskuteras för närvarande beträffande ett nordiskt räknecenter för kortfristiga väderprognoser.

Denna målsättning – fler och mindre projekt – står i motsatsförhållande till den tendens som märks inom samarbetets andra organ, där alltmer satsas på få och stora projekt. Utskottet kan i och för sig acceptera NÄT:s förslag såtillvida att det bidrar till smidigare och mer flexibel projektverksamhet, men ökad nationell finansiering får inte hindra utskottets kontrollerande funktion eller försvåra översikten av samarbetets finanser.

Under 1983 slutfördes projektet "Bebyggelsestruktur, persontransportarbete och energiforbruk". Ytterligare ett energiprojekt (Kjøremåte, vedlikehold og energiforbruk) samt två vägforskningsprojekt (Vegstandard og transportkostnader, Hastighetsbegrensinger og energiforbruk) beräknas slutföras under 1984. Bland pågående projekt noteras Transport av farligt gods, Nordisk transportstatistik och Färjetrafiken i Norden och dess betydelse för internationella godstransporter. NÄT planerar att starta två nya projekt 1984; "Reducering av näringslivets transportkostnader" och "Sammanställning av samfärdselpolitiken".

Utskottet noterar med tillfredsställelse den pågående ändringen av verksamhetens inriktning mot mera transportekonomiska samsarbetsfrågor. Det uppskattas också att projektberättelsen slutar med en översikt över pågående och planerad projektverksamhet i NÄT:s regi.

4.4 Data- och telekommunikationer

Under 1983 har trafikutskottet ägnat mycket tid åt data- och telekommunikationer. Vid utskottets möte den 25 april i Köpenhamn redogjorde representanter för NORDTEL för samarbetet på telekommunikationsområdet. Dessutom berättade representanter för NORDINFO, (Nordiska samsarbetsorganet för vetenskaplig information) och SCANNET (Nordisk samordning för datorbaserad informationssökning) om upprättandet och driften av ett datacenter.

Utskottet tillsatte 1983 en särskild arbetsgrupp för att kartlägga situationen på data- och telekommunikationsområdena samt föreslå handlingsprogram för utskottet inom de nämnda områdena. Gruppens rapport behandlades vid utskottets möte i november. Av rapporten framgick att effektiv kontroll eller granskning av det nordiska samarbetet på telekommunikationsområdet (NORDTEL) är svår, bl. a. på grund av verksamhetens finansiering, ganska torftig årsberättelse samt områdets mycket specialiserade karaktär. Vad gäller behandlingen av satellit- och datafrågor i Nordiska rådet har denna hittills endast haft kulturella, socialpolitiska och ekonomiska aspekter. Arbetsgruppen föreslog därför en rad åtgärder för

att förbättra utskottets kunskaper samt utvidga den trafikala behandlingen av data- och telekommunikationsfrågorna inom områdena. Mot bakgrund av arbetsgruppens rapport undertecknade samtliga utskottsmedlemmar medlemsförslag om ändring av trafikutskottets namn till kommunikations- och teknologikutskottet. Presidiet har hänvisat förslaget till juridiska utskottet för behandling.

Telekommunikationer togs upp som ett centralt tema vid utskottets möte med ministerrådet/trafikministrarna i november 1983, där det redogjordes för utvecklingen av telekommunikationerna ur regeringarnas synvinkel samt dess effekt på kommunikationssystemet. Utskottet betonade bl. a. vikten av att man lyfter fram telekommunikationernas tekniska och trafikala sidor och tar upp dem till diskussion på politisk nivå. Som exempel på brist på nordisk samordning på området nämndes avsaknaden av gemensam nordisk satellitpolitik. Utskottet ansåg vidare bl. a. med hänsyn till den allt viktigare informationsverksamheten i samhället att teleförvaltningarnas roll borde ses över. Slutligen noterades att de trafikala intressena hade fått ringa behandling vid den utformning av ministerrådsförslaget om handlingsplan på datateknologiområdet som då förelåg.

Mot bakgrund av det ovan anförda anser trafikutskottet det ytterst viktigt att ministerrådet och dess organ trappar upp sin verksamhet på detta område. Utskottet efterlyser vidare en framåtriktad rapportering om ministerrådets aktiviteter i nästa års berättelse samt i vederbörande organs årsberättelse. Utskottet noterar med tillfredsställelse att NÄT har diskuterat bl. a. bruk av telekommunikationer och ADB för effektivisering av transporter samt satt upp datateknologi i sitt projektprogram.

4.5 Transportöverenskommelse

Vid presidiets möte med samarbetsministrarna i juni 1983 presenterades efter anmodan från trafikutskottet vissa synpunkter på samarbetet på kommunikations- och turistområdet som bl. a., innebär förslag om en kritisk granskning av samarbetet under transportavtalet. Vid utskottets möte den 15 november 1983 med trafikministrarna betonades bl. a. vikten av att se över transportavtalets bestämmelser i syfte att få till stånd en bättre överblick av samarbetsområdets finansiering inklusive finansiering på nationell budget samt mer ingående rapportering om samarbetets innehåll, ej endast sådant samarbete som administreras av NÄT utan även av t. ex. NORDTEL, NORDPOST m. fl. Utskottet understryker här sin ovan anförda önskan.

5. Trafiksäkerhet/Nordiska trafiksäkerhetsrådet (NTR)

5.1 Nordiska trafiksäkerhetsåret (NTÅ) 1983

Tanken på ett trafiksäkerhetsår kom upp i början av 1970-talet, då antalet skadade och dödade i trafiken var mycket högt. Under senare år har det skett en klar nedgång i trafikolyckorna som man har velat förstärka

genom gemensamma insatser. Tyvärr visar ny statistik en viss försämring på området.

Under den 28:e sessionen antogs rekommendation nr 10/1980 om ett nordiskt trafiksäkerhetsår, som skulle förberedas i nära samarbete med berörda organ inom Nordiska rådet och igångsättas snarast möjligt på nordiskt och nationellt plan.

Efter överläggningar mellan ministerrådet, presidiet och utskottet beslöts under rådets 29:e session att göra år 1983 till ett nordiskt trafiksäkerhetsår (NTÅ -83). En nordisk huvudkommitté samt ett arbetsutskott upprättades med representanter från ministerrådet och rådet. Uppgiften var att koordinera förberedelserna och genomförandet av NTÅ -83. Nationella kommittéer etablerades i samtliga nordiska länder.

Under året har man med traditionella kampanjmedel, spridning av information på olika sätt, diskussioner mellan politiker, experter och forskare vid flera konferenser och seminarier försökt bidra till förbättrad trafiksäkerhet. Under 1983 har seminarier hållits om cyklisters trafiksäkerhet, alkohol och trafik, barn och trafik och bilens aktiva och passiva säkerhet med deltagande från alla länderna. Trafikmedicin har också diskuterats vid ett möte.

Trafikutskottet har uttryckt sin tillfredsställelse över att ministerrådet, regeringsorganen, trafiksäkerhetsorganisationerna samt andra frivilliga organisationer energiskt och effektivt och i gott samarbete har genomfört intentionerna i denna viktiga rådsrekommendation.

Utskottet anser att nordiska trafiksäkerhetsåret är ett exempel på praktiskt samarbete mellan många samarbetsorgan, både ideella och officiella. Förhoppningsvis är detta första steget i ett mera omfattande och folkligt förankrat praktiskt samarbete på trafiksäkerhetsområdet.

Trafikutskottet kommer hösten 1984 att stå för ett uppföljningsseminarium där erfarenheterna av NTÅ -83 kommer att utvärderas.

5.2 Nordiska trafiksäkerhetsrådet (NTR)

NTR är kontakt-, samordnings- och planläggningsorgan för trafiksäkerhetsarbetet i de nordiska länderna med uppgift att verka för ensartad vägtrafiklagstiftning, stimulera och samordna forskningen, informera om trafiksäkerhetsfrågor och utarbeta förslag till regeringarna om åtgärder för ökad trafiksäkerhet. NTR har tre permanenta samarbetsorgan; Nordisk komité for vegtrafikklovgivning (NKV), Nordisk komité for trafikksikkerhedsforskning (NKT) och Nordisk bilteknisk kommitté (NBK).

Utskottet noterar att NTR har fortsatt den diskussion om målsättningar för trafiksäkerhetsarbetet som redovisades i föregående års verksamhetsberättelse. Diskussionen har utvidgats till att avse också rollfördelningen mellan och representationen i NTR och samarbetsorganen. Avsikten är att finna de mest effektiva och ändamålsenliga samarbetsformerna för det nordiska trafiksäkerhetsarbetet. Utskottet finner det värdefullt att NTR

har kompletterat sin uppföljning av de förslag som rådet har lämnat under åren 1971–1982 samt planerar en aktualisering av densamma en gång varje år.

Utskottet understryker liksom tidigare betydelsen av att den nationella uppföljningen av genomförda undersökningar genomförs och att minister rådets beslut effektueras. Utskottet noterar vidare att NKV:s trafik tekniska utskott har färdigställt rapporten "Nordiska trafikregler; förslag till enhetliga bestämmelser". Rapporten har nu överlämnats till respektive ministrar och departement med en rekommendation att förslagen tas upp till övervägande och åtgärd i varje land. Med anledning härav betonar utskottet vikten av fortsatt strävan mot enhetliga bestämmelser på detta viktiga område.

5.3 *Fritidsbåtar*

Arbetsgruppen för enhetliga bestämmelser i Norden rörande småbåtar upprättades år 1973. I januari 1979 beslöt ställföreträdarkommittén att gruppen skulle underordnas kommittén för en försöksperiod på två år, och i juni 1982 fastställdes ytterligare ett treårigt mandat för arbetsgruppen. Samtidigt ändrades gruppens namn till Nordisk arbetsgrupp rörande fritidsbåtsfrågor. Arbetsgruppen har under 1983 bl. a. behandlat möjligheten att införa ensartade regler för bruk av PR-radio i fritidsbåtar samt samlat upplysningar om erfarenheter och värdering av den av NMR finansierade broschyren "Med fritidsbåt i Norden".

Trafikutskottet finner det värdefullt att kunna följa det nordiska samarbetet i fritidsbåtsfrågor kontinuerligt, och emotser till nästa session en redogörelse av vad arbetsgruppen avser att genomföra innan dess mandat upphör.

6. *Turism/Nordiska ministerrådets turistutskott*

6.1 *Inledning*

Nordiska ministerrådet/trafikministrarna fastställde 1978 ett program för nordiskt samarbete på turistområdet. I överensstämmelse med turistprogrammet tillsattes sedan turistutskottet, som har till uppgift bl. a. att styra och koordinera regeringsorganens samarbete i turistfrågor. Verksamheten sker i nära samarbete med Nordiska turistrådet (NT), som är ett samarbetsorgan för turistråden i Danmark, Island och Sverige, Centralen för turistfrämjandet i Finland och Landslaget for reiselivet i Norge.

6.2 *Projektverksamheten m. m.*

Trafikutskottet har i flera år arbetat för ökad internordisk turism bl. a. med att få fram förbättringar när det gäller den oöverskådliga situationen på pris- och rabattfronten i Norden samt harmonisering av villkoren för erhållande av rabatter, något som starkt varierar mellan färdmedel och länder.

Efter förslag från utskottet antogs vid Nordiska rådets 31:a session rekommendation nr 1/1983 angående enhetliga villkor för reserabatter. Däri rekommenderas ministerrådet att bl. a. regelbundet publicera en broschyr om gällande priser och rabatter med nordiska trafikmedel samt villkoren för att erhålla dessa. Utskottet noterar att turistutskottet har börjat arbetet med "Nordens reseproduktkatalog", men anser att det inte framkommer tillräckligt klart av berättelsen vilka åtgärder som har vidtagits för att realisera rekommendationen.

Utskottet har för närvarande under behandling medlemsförslag om nordiskt samarbete beträffande guider, vars motiv är bl. a. att uppmärksamma denna sida av reselivet, som enligt förslagsställarna har fått en undanskynd plats i det nordiska samarbetet. Utskottet finner det därför värdefullt att turistutskottet planerar ett seminarium för guider 1985 och önskar återkomma till saken när behandlingen har slutförts.

I fjolårets betänkande över ministerrådsberättelsen konstaterades med tillfredsställelse att ett seminarium med temat Kultur och turism planerades för 1983. Av årets ministerrådsberättelse framgår att detta har uppskjutits till 1984 och kommer att slås samman med ett planerat seminarium för turistchefer samt att turistchefsseminariet prioriteras av Nordiska turistrådet. Utskottet upprepar därför vad som tidigare anförts om att större vikt borde läggas vid att utveckla turismens kulturella aspekter.

Vid ett möte mellan turistutskottet, NT och sakkunniga i turistorganisationerna enades man om att projektverksamheten under de närmaste åren i större grad än hittills skulle koncentreras kring turisten/konsumenten. Turistutskottet har därför börjat gå igenom turistprogrammet i syfte att uppdatera, komplettera och eventuellt revidera detta. Trafikutskottet uppskattar att samarbetsorganen med jämna mellanrum går igenom sina arbetsprogram.

7. Utskottets förslag

Utskottets diskussion av berättelsen har lett till nedanstående förslag till yttrande. Ordningföljden mellan punkterna innebär ingen rangordning. Med hänvisning till vad som ovan anförts får utskottet föreslå

A. att rådet med anledning av de avsnitt i ministerrådets berättelse som trafikutskottet behandlat antar följande yttrande:

1. Nordiska rådet hemställer till Nordiska ministerrådet att se över transportöverenskommelsen i syfte att få fram bättre rapportering om samarbetet och dess finansiering.
2. Nordiska rådet hemställer till Nordiska ministerrådet att verka för att de kommunikationsmässiga intressena bättre tillvaratas vid dess behandling av datateknologin.
3. Nordiska rådet hemställer till Nordiska ministerrådet att låta utvärdera den effektivisering och besparing inom kommunikationssektorn som blir följderna av ökad datorisering och ny teleteknik.

4. Nordiska rådet hemställer till Nordiska ministerrådet att regelbundet redogöra för harmoniseringen av trafiklagstiftningen i Norden.
5. Nordiska rådet hemställer till Nordiska ministerrådet att det prioriterar arbetet med seminariet om kultur och turism.

B. att rådet lägger kapitel XI och kapitel XII i ministerrådets berättelse till handlingarna.

Stockholm den 24 januari 1984

Bjarne Mørk Eidem (A)

Ole Henriksen (SF)

Karl-Erik Häll (s)

Paavo Lipponen (Sd)

Ole Gabriel Ueland (Sp)

Guðrún Helgadóttir (Ab.)

Siri Häggmark (m)

Olof Jansson (ÅS)

Petter Thomassen (H)

Marjatta Väänänen (K)

Förman

BILAGA 9

Betänkande av Nordiska rådets kulturutskott över Nordiska ministerrådets berättelse rörande det nordiska samarbetet

1 Inledning

Till kulturutskottet har av Nordiska rådets presidium hänvisats Nordiska ministerrådets berättelse rörande det nordiska samarbetet 1983 jämte bilagor.

Utskottet har behandlat berättelsen vid möte den 26–27 januari 1984 i Stockholm. Därvid har utskottet funnit skäl att ta ställning till *kapitel I* Inledning, *kapitel II* Sammanfattningar av fackkapitlen, *kapitel V* Kulturellt samarbete samt vissa delar av andra kapitel vilka utskottet har funnit vara av intresse för sig. Därutöver har utskottet tagit ställning till *bilaga 1* Förslag från Nordiska forskningspolitiska rådet till handlingsprogram för rådets verksamhet, *bilaga 2* Nordiska ministerrådets dispositionsmedel 1983 (kulturellt samarbete), *bilaga 3* Nordiska ministerrådets stödordningar 1983 (kulturellt samarbete) samt *bilaga 4* Samnordiska utredningar på kulturområdet 1983.

Utskottet avser att i särskild ordning återkomma till Nordiska forskningspolitiska rådets förslag till handlingsprogram för forskningspolitiska rådets verksamhet (*bilaga 1*). Detta beror på att rådet håller en konferens om nordiskt forskningssamarbete och forskningsevaluering den 15–16 februari 1984, för vilken bl. a. förslaget till handlingsprogram bildar utgångspunkt och i vilken representanter för utskottet deltar. Utskottets promemoria om forskningspolitiska rådets förslag fogas som *bihang 2* till detta betänkande.

Årsberättelserna från institutioner o.l. som direkt lyder under kulturavtalets organ skall enligt beslut av ministerrådet omfatta samma period som budgetförslag och räkenskaper. De skall avges tillsammans med årsräkenskaper senast den 1 april följande år och inte såsom hittills senast den 10 december räkenskapsåret. De skall sedan av kultursekretariatet i översiktlig form presenteras för Nordiska rådet och Nordiska ministerrådet.

Detta innebär att berättelserna för 1983 avges senast den 1 april 1984, varefter utskottet kan företa en genomgång av dessa. För den händelse genomgången ger anledning till synpunkter, redovisar utskottet för dessa antingen i betänkande om Nordiska ministerrådets berättelse över verksamheten 1984 eller vid gemensamma överläggningar med ministerrådet (kultur- och undervisningsministrarna) eller på annat lämpligt befunnit sätt.

Efter genomgången av berättelserna till 31:a sessionen 1983 (*bilaga 12 till C 1/1983*) uttalade utskottet att det var behov av en årligen avgiven samlad översikt av de institutioner vars verksamhet finansieras över den nordiska kulturbudgeten, i vilken kulturavtalets organ redovisade sina bedömningar och prioriteringar. Utskottet framhöll dock att en sådan översikt inte ersatte institutionernas egen rapportering.

Utskottet avvaktar en sådan översikt av institutionerna.

I fackavsnitten av kulturkapitlet i föreliggande ministerrådsberättelse lämnas under egen rubrik redogörelse för vissa av kulturbudgetens institutioner som av en eller annan orsak under året har varit eller fortfarande är aktuella. Utskottet finner det vara riktigt att institutionerna på detta sätt ges mer uppmärksamhet inte minst mot bakgrund av att lejonparten av medlen på kulturbudgeten går till att täcka institutionernas verksamhet.

Utskottet tillsatte för egen del sensommaren 1983 en arbetsgrupp med uppgift att med utgångspunkt i årsberättelser och budgetäskanden, eventuella evalueringsrapporter samt vid behov genom besök, förutsättningslöst studera verksamheten vid kulturbudgetens olika institutioner (jfr *bihang 1*, avsn. 2.5). Arbetsgruppen avser att slutföra arbetet senast sensommaren 1984 i tid till de gemensamma överläggningarna med ministerrådet om kulturbudgeten för 1986.

Till detta betänkande har såsom *bihang 1* lagts utskottets promemoria om aktuella frågor inom nordiskt kultursamarbete, upprättad den 29 augusti 1983 inför utskottets överläggningar med ministerrådet om den nordiska kulturbudgeten för 1985. I promemorian diskuteras förutom budgetfrågor även prioriteringsfrågor, frågan om uppföljningen av rekommendationer och andra frågor utan direkt relevans för den nordiska kulturbudgeten.

Som *C 2/1984* överlämnas i början av februari 1984 ministerrådets förslag till budget för 1985. Utskottet tar ställning till budgetförslaget i särskild ordning.

2 Redovisningen av de med anledning av yttrande nr 3/1983 vidtagna åtgärderna

Vid 31:a sessionen 1983 antog Nordiska rådet med 42 röster mot 2 på förslag av kulturutskottet ett yttrande i sju punkter (*nr 3/1983*) med anledning av Nordiska ministerrådets berättelse om det nordiska samarbetet 1982. De uppfattningar som i detta yttrande framfördes hade av utskottet bedömts såsom väsentliga för det fortsatta samarbetet på kulturavtalets områden, vilka uppfattningar även omfattades av Nordiska rådet. Därför önskar utskottet först behandla de åtgärder som ministerrådet eller regeringarna vidtagit med anledning av yttrandet.

Utskottet har under en följd av år i sina betänkanden om ministerrådets årliga berättelse påtalat bristen på enhetlighet i fråga om formerna för och omfattningen av Nordiska ministerrådets/de nordiska ländernas regeringars reaktion på yttranden av Nordiska rådet. I betänkandet om berättelsen till förra sessionen hemställde utskottet hos Nordiska ministerrådet att undersöka möjligheterna till förbättringar härvidlag.

Någon sådan undersökning har veterligen inte gjorts. Inte heller berörs frågan i den s. k. femmannakommitténs utredning (*NU 1983:9*) annat än översiktligt. Det är sålunda fortfarande enhetlig rapportering endast i fråga om det yttrande som Nordiska rådet antar på förslag av trafikutskottet (jfr *C 1/1984*, s. 1037 f.).

Utskottet nödgas alltså ånyo hemställa hos ministerrådet, denna gång icke utan emfas, om att vidta lämpliga åtgärder för att skapa enhetlighet i fråga om formerna för och omfattningen av Nordiska ministerrådets/de nordiska ländernas regeringars reaktion på yttranden av Nordiska rådet.

2.1 Tryggad aktivitetsnivå

Nordiska rådet ansåg att det var viktigt att trygga den förutsatta aktivitetsnivån inom det nordiska kultursamarbetet.

Utskottet noterar att det ges en särskild redogörelse om detta i avsn. 2.2 av kulturkapitlet. Ministerrådet har vidtagit särskilda åtgärder för att förebygga ofördelaktiga konsekvenser av kurs- och prisutvecklingen. Detta har till en början gällt institutioner med huvuddelen av verksamheten förlagd till Island, men skall numera i princip gälla samtliga institutioner på kulturbudgeten. Regelbunden översyn skall göras och vid behov åtgärder prövas.

Enligt utskottets uppfattning är detta riktigt. Men med yttrandet avsågs något mera, nämligen att också skapa garantier för att uppbyggnads- och konsolideringsarbetet med ännu icke "färdiga" institutioner kan slutföras. Detta arbete kräver fortsatta ansträngningar, vilket utskottet har framhållit för ministerrådet (jfr *bihang 1*, avsn. 2.2).

2.2 Ordningar för förmedling av information om och erfarenheter av skolförhållandena i de nordiska länderna

Nordiska rådet ansåg att det borde skapas fler och fastare ordningar för förmedling av information om och erfarenheter av skolförhållandena i de nordiska länderna.

Det meddelas att det våren 1983 utgivits en reviderad upplaga av kartläggningen "Grundskolen i Norden" från 1977 (*NU 1977:5*). Huvudvikten ligger vid faktaupplysningar, men försök har gjorts att i förekommande fall tolka och värdera utvecklingstendenser. Vidare arbetas det med en ajourföring av kartläggningen av lärarutbildningen i Norden (*NU B 1977:37*). Därtill utger ledningsgruppen för det nordiska skolsamarbetet informationsbulletinen "Information om skolan i Norden" i en skandinaviskspråkig och en finskspråkig upplaga, vilken avgiftsfritt distribueras till centrala och regionala skolmyndigheter, offentliga institutioner och intresseorganisationer på utbildningsområdet.

Yttrandet var att uppfatta som ett allmänt stöd av Nordiska rådet för det ena av de två huvudsyftena med skolsamarbetet, den generella informationen om utbildningen (det andra huvudsyftet är samarbete om forsknings- och utvecklingsarbete). En kontinuerlig och heltäckande information om skolförhållandena i grannländerna är en förutsättning för att man i den nationella planeringen skall ha möjlighet att anlägga ett nordiskt perspektiv och tillämpa nordiska idéer, såsom kulturavtalet förutsätter.

Utskottet noterar med tillfredsställelse att informationen om det nordiska skolsamarbetet bedrivs effektivt.

2.3 Lärar- och elevutbyte

Nordiska rådet ansåg att myndigheter och organisationer på riks- och lokalplanet borde uppmantras till att stöda lärar- och elevutbyte mellan de nordiska länderna.

Ministerrådet har fattat beslut (avsn. 3.4.4) om att låta utarbeta en publikation med dels råd och anvisningar om huruledes utväxling rent praktiskt kan arrangeras, dels upplysningar om möjligheterna att ge verksamheten en nordisk bas, såväl från pedagogisk synpunkt som mer allmänt. Vidare anförs att det i samband med den s. k. nätverksmodellen inom projekten arbetslivskunskap och ungdomsgarantin avsatts särskilda medel för utväxling av lärare i berörda projektskolor.

Det framgår dock inte huruvida myndigheter på riks- och lokalplanet uppmantrats till konkreta insatser i enlighet med syftet i yttrandet.

Utskottet anser att även Nordiska rådet bör ta sin del av ansvaret när det gäller att aktivera parterna till att öka lärar- och elevutbytet, och har informerat Nordiska rådets presidium om sin uppfattning härvidlag. Presidiet har i sin tur haft kontakt med Föreningarna Nordens förbund om eventuella gemensamma insatser. Som ett resultat av detta har presidiet fattat beslut om att 1985 bereda kulturutskottet möjlighet att i nära samar-

bete med Föreningarna Nordens förbund arrangera ett seminarium med sikte på att få fram förslag till åtgärder, i tillägg till dem som redan vidtagits av ministerrådet och andra, för att stöda lärar- och elevutbytet mellan de nordiska länderna.

Utskottet har sig bekant att man inom den europeiska gemenskapen EG bedriver lärar- och elevutbyte mellan medlemsländerna och har av ministerrådet bett om upplysningar om hur denna verksamhet är organiserad och vilka resultat den givit. Utskottet har ännu inte erhållit någon information, men avvaktar sådan inom snar framtid.

2.4 *Samarbete på ungdomspolitikens område*

Nordiska rådet ansåg att samarbetet på ungdomspolitikens område borde stärkas med hänsyn till den stora ungdomsarbetslösheten.

Denna fråga diskuteras i ministerrådsberättelsen (kapitel VI, avsn. 4) och i ministerrådsförslaget om riktlinjer för ekonomisk politik och nordiskt ekonomiskt samarbete (B 47/e).

Det har under årens lopp utarbetats rapporter om åtgärder mot ungdomsarbetslösheten i de nordiska länderna. Dessa har sedan kunnat användas i den nationella verksamheten, inom utbildningen, på seminarier, konferenser och symposier. I fråga om den s. k. ungdomsgarantin konstateras det i ministerrådsberättelsen att ambitionerna skruvats ned och att huvudvikten i insatsen att bekämpa ungdomsarbetslösheten numera läggs på utbildningen. Undantag utgör Finland, där det görs försök att 1984 genomföra en reell ungdomsgaranti.

Därtill förbereder Nordiska arbetsmarknadsutskottet (NAUT) och ämbetsmannakommittén för nordiskt kulturellt samarbete ett projekt om problem i anslutning till samsarbetsformerna mellan arbetsmarknads-, skol- och socialsektorn på lokalt plan i fråga om bistånd till unga arbetssökande.

Utskottet noterar de åtgärder som hittills vidtagits.

I fråga om eventuella kommande åtgärder mot ungdomsarbetslösheten noterar utskottet att det ovannämnda ministerrådsförslaget ger mycket litet konkreta upplysningar. Det framhålls blott att det "för att bekämpa ungdomsarbetslösheten krävs aktiva och samordnade insatser av alla parter" och att "nya och ibland okonventionella metoder bör prövas, inte minst på det lokala planet".

Det är givetvis inte svårt att uppnå enighet om krav på aktiva och samordnade insatser samt på nya och okonventionella metoder. Betydligt svårare kan det däremot vara att nå enighet om *hur* insatserna skall samordnas och *vilka* okonventionella metoder som bör prövas. Däröf lämnar ministerrådsförslaget inga upplysningar, vilket gör förslaget till den delen värdelöst.

Utskottet har för ministerrådet framhållit att det är ett stort behov av kunskaps- och erfarenhetsutbyte mellan de nordiska länderna om ungdomsutbildningen och om de åtgärder som vidtagits mot arbetslösheten. Detta konstaterande gäller fortfarande.

2.5 Stärkt folkbildningssamarbete

Nordiska rådet ansåg att det nordiska folkbildningssamarbetet borde stärkas ytterligare.

Utskottet noterar att folkbildningssamarbetet i den nordiska kulturbudgeten för 1984 förutom ett kompensationsanslag på 112 000 DKK för pris- höjningar beviljats ytterligare 300 000 DKK, vilket innebär en aktivitetsökning på 21,5%. Beviljningen till folkbildningssamarbetet uppgår nu till 1 810 000 DKK.

Utskottet finner utvecklingen vara riktig, men kan inte se att stödet ännu är tillräckligt. Utskottet anser därför att stödet till folkrörelsesamarbetet, alltså inte bara till folkbildningssamarbetet, bör ökas ytterligare. Därtill har utskottet för ministerrådet framhållit värdet av att pröva möjligheten att för nordiskt samarbete öronmärka en viss del av motsvarande anslag på nationell budget i tillägg till stödordningarna på den nordiska kulturbudgeten (jfr *bihang 1*, avsn. 2.4).

2.6 Samlat arbetsprogram för samarbete om elektroniska massmedier

Nordiska rådet ansåg att det i brådsakande ordning borde skapas ett samlat arbetsprogram för samarbete om elektroniska massmedier.

Det anförs, liksom i ministerrådsberättelsen till förra sessionen, att ministerrådet tillsatt en särskild arbetsgrupp för kultur- och mediefrågor med uppgift att fungera som rådgivande organ i mediefrågor samt verka för ett ökat nordiskt idé- och erfarenhetsutbyte och samordna verksamheten inom medieområdet.

Av ministerrådsberättelsen framgår dock inte (inte heller av de meddelanden som avgivits om rekommendationerna på området) vilka resultat arbetsgruppens verksamhet givit, än mindre nämns något samlat arbetsprogram. Detta finner utskottet vara otillfredsställande mot bakgrund av det stora behovet av ett sådant. Utskottet utgår från att arbetet med ett arbetsprogram kan påbörjas så snart studiefasen i anslutning till ett eventuellt radio- och TV- samt telesamarbete via satellit har slutförts, enligt planerna till april 1984.

Utskottet anser sålunda att utvecklingen inom den elektroniska masskommunikationen bör ges större uppmärksamhet i det nordiska samarbetet och att ett handlingsprogram för detta samarbete bör läggas fram till 33:e sessionen 1985.

2.7 Ratificering av nordiska överenskommelser

Nordiska rådet ansåg att ett system för rapportering till Nordiska rådet om ratificerade nordiska överenskommelser borde skapas.

Utskottet hade föreslagit bl. a. att det ministerium/departement i vilket ratifikationsinstrumentet skulle deponeras ålades att via sin regering hålla Nordiska rådet informerat om hur ratificeringen fortskred. Nordiska rådets presidiesekretariat har efter förhandlingar med de båda ministerråds-

sekretariatet vänt sig till utrikesförvaltningarna med följande önskemål: 1) att depositarien tillställer presidiesekretariatet kopia av undertecknade avtal och andra överenskommelser i alla språkversioner, 2) att respektive depositarie tillställer presidiesekretariatet kopior av sådan skriftväxling mellan utrikesförvaltningarna som gäller ratificeringen. Positivt svar på denna hänvändelse har tillsvidare lämnats av svenska utrikesdepartementet.

Utskottet uttrycker förhoppningen att även de övriga ländernas utrikesförvaltningar skall reagera positivt på hänvändelsen. En ytterligare förutsättning för att detta system skall fungera är givetvis att utskotten kontinuerligt hålls underrättade om ratificeringen av sådana avtal som täcker deras ansvarsområden.

3 Redovisningen av Nordiska ministerrådets verksamhet (kapitel I och II)

Utskottet noterar att ministerrådet i berättelsen till 32:a sessionen utförligt redovisar det sedan länge bedrivna nordiska samarbetet i internationella organisationer och andra internationella sammanhang. Detta har tidigare i allmänhet inte varit fallet annat än delvis. Orsaken till detta förhållande är det faktum att detta samarbete som regel inte administreras av de officiella nordiska samarbetsorganen.

Vad det här är fråga om är att genom samverkan på internationellt plan ge större tyngd åt de nordiska ländernas uppfattningar, än vad de nordiska länderna var för sig skulle vara mäktiga. Ett sådant agerande har direkt stöd i det nordiska kulturavtalet, vilket bl. a. har till syfte att skapa grundval för samordnad insats i internationellt kulturellt samarbete. För kulturutskottets del tilldrar sig särskild uppmärksamhet samarbetet mellan de nordiska länderna inom UNESCO och i samband med Europarådets ministermöten på utbildningsområdet.

I fråga om de sistnämnda mötena har kulturavtalets organ varit direkt involverade. I fråga om Scandinavia Today, för vilket det koordinerande ansvaret innehades av kulturavtalets organ, gällde det att skapa fungerande samsarbetskanaler mellan å ena sidan ett nordiskt organ (kultursekretariatet) och å andra sidan kultur- och utrikesförvaltningarna i de enskilda länderna. Detta är inte minst betydelsefullt med tanke på eventuella liknande eller andra kampanjer i framtiden.

Frågan om nordiskt tekniskt FoU-samarbete och frågan om ett nordiskt program för industriell forskning och utveckling (avsn. 5) diskuteras av utskottet i avsn. 6.3 nedan.

Färöarnas, Grönlands och Ålands deltagande i kultursamarbetet behandlas nedan i avsn. 4.1.

Kommittén för värdering av arbetsformerna i det nordiska samarbetet, den s. k. femmannakommittén, har lagt fram sin utredning (*NU 1983:9*). Därtill har medlemmarna av Nordiska rådets presidium lagt fram ett med-

lemsförslag som syftar till att å ena sidan Nordiska ministerrådet, å andra sidan Nordiska rådets presidium till 33:e sessionen 1985 lägger fram de förslag som femmannakommitténs utredning ger anledning till.

Vissa av kommitténs förslag är genomgripande, även om de inte är nya, såsom förslaget om att de båda nordiska budgeterna, den allmänna budgeten och kulturbudgeten slås samman, samt att de båda ministerrådssekretariatet, det i Oslo och det i Köpenhamn slås samman till ett sekretariat.

Utskottet har ännu inte haft möjlighet att diskutera utredningens förslag uttryckligen med hänsyn till det nordiska kultursamarbetet och strävandena att fortlöpande utveckla och utvidga detta (jfr *rek. nr 10/1983*), men avser att göra detta inom snar framtid.

Övriga utbildnings-, forsknings- och kulturfrågor som ingår i inledningskapitlet av ministerrådsberättelsen behandlas av utskottet, om skäl föreligger, senare i detta betänkande.

4 Redovisningen av det kulturella samarbetet (kapitel V)

Kapitlet om kulturellt samarbete har den traditionella uppställningen i enlighet med kulturavtalets indelning. Efter en kortfattad allmän inledning redovisas vissa övergripande frågor såsom kulturbudgeten för 1984, Nordiska rådets *yttrande nr 3/1983* om tryggad aktivitetsnivå, nordiskt kultursamarbete under 1980-talet mot bakgrund av *rek. nr 10/1983*, de rådgivande kommittéernas kommande roll, Färöarnas, Grönlands och Ålands deltagande i kultursamarbetet, jämställdhetsfrågor, handlingsprogram på data-teknologiområdet, information i utlandet om de nordiska ländernas kulturliv, kulturbudgetens institutioner samt informations- och publikationsverksamheten.

Sakfrågorna behandlas nedan under egna punkter i den mån de inte behandlats redan tidigare. Frågor i anslutning till rekommendationer behandlas i allmänhet i särskilda betänkanden om respektive meddelande. Såsom tidigare i detta betänkande har anförts behandlar utskottet förslaget till handlingsprogram för Nordiska forskningspolitiska rådet i en särskild promemoria, vilken såsom *bihang 2* fogats till betänkandet.

4.1 Färöarnas, Grönlands och Ålands deltagande i kultursamarbetet

Som ett resultat av ändringarna av Helsingforsavtalet och kulturavtalet i juni 1983 och sedan ändringarna numera ratificerats av samtliga länder, kommer Färöarna, Grönland och Åland att i större utsträckning än hittills kunna delta i det officiella nordiska kultursamarbetet. Detta är betydelsefullt för hela Norden och hälsas med tillfredsställelse av utskottet.

Det är nu färingarnas, grönlänningarnas och ålänningarnas sak att redogöra för vilket innehåll det förstärkta deltagandet skall ges. Att detta kommer att innebära ett ökat tryck på den nordiska kulturbudgeten är klart, och utskottet anser att detta bör kunna tas hänsyn till i form av ökade beviljningar.

4.2 Kulturbudgeten

I sin såsom *bihang 1* till detta betänkande lagda promemoria diskuterar utskottet ingående bl. a. kulturbudgeten för 1985 och lägger fram såväl allmänna som särskilda synpunkter på uppbyggnad och storlek, i relation till de samlade statliga bevillningarna till samarbetet under det nordiska kulturavtalet, alltså inte bara bevillningarna över kulturbudgeten. Utskottet avser inte att här upprepa sina synpunkter som framlades och fördjupades för ministerrådet vid överläggningar den 26 september 1983, utan hänvisar till promemorian.

4.3 Kultursamarbetet under 1980-talet

Rekommendationen om kultursamarbetet under 1980-talet (*rek. nr 10/1983*) var allmänt formulerad, även om vissa antydningar om inriktningen av samarbetet angavs i själva rekommendationstexten. Målen för och medlen i samarbetet anges i utskottets betänkande om de förslag som låg till grund för rekommendationen (*A 611/k och B 37/k*), vilka utskottet finner skäl att hänvisa till.

I ministerrådsberättelsen anförs att de frågor som rekommendationen aktualiserar fortlöpande bevakas i kulturavtalets organ och att de beaktas där så är relevant i ministerrådets berättelse. Detta innebär helt följdriktigt att det om rekommendationen avgivna avtalsenliga, särskilda meddelandet inte upptar någon sådan rapportering.

Utskottet finner detta rimligt och ser ingen mening med dubbelrapportering, utan avser att följa arbetet med rekommendationen via ministerrådets årliga berättelse (*C 1*), vilket utskottet sakligt sett uppfattar också som meddelande om *rek. nr 10/1983*. Då så är, föreslår utskottet redan nu avskrivning av rekommendationen, fastän utskottet givetvis i sig håller fast vid rekommendationens syfte.

4.4 Rådgivande kommittéerna

I fråga om de förändringar beträffande antal, storlek och sammansättning som redan vidtagits bland de rådgivande kommittéerna, upprepar utskottet sin i betänkandet om ministerrådsförslaget *B 37/k* uttalade ståndpunkt att man förutsättningslöst bör pröva hur de behov som de rådgivande kommittéerna var satta att tillgodose bäst kan mötas under rådande och kommande förhållanden. Utskottet anser att behoven kan tillgodoses på annat sätt än med tillhjälp av den rådgivningsorganisation som skapades då kulturavtalet trädde i kraft.

4.5 Handlingsprogram för datateknologiområdet

Utskottet har haft möjlighet att hösten 1983 med ministerrådet (kultur- och undervisningsministrarna) diskutera förslaget till handlingsprogram för datateknologiområdet (*rek. nr 29/1983*) till de delar som faller under kulturavtalet. Därvid framgick det att ministerrådet tillsatt en lednings-

grupp för dessa delar med uppgift att bistå med att utarbeta förslag till enskilda projekt, innehåll och utformning. Följande områden är enligt ministerrådet aktuella: nordiskt samarbete för att utveckla kompetens i produktion och utvärdering av särskild programvara för undervisningsändamål, utbyte och eventuellt gemensam utveckling av särskild programvara för användning i skolan samt informations- och erfarenhetsutbyte vid speciell användning av datateknologi i undervisningen, såsom undervisning av funktionshämjade, användning av datateknologi i traditionella undervisningsämnen och undervisning i styrningsteknik. För verksamheten 1984 har beviljats 500 000 DKK och för ledningsgruppens egen verksamhet 250 000 DKK.

Med hänsyn till att det hastar med konkreta åtgärder på området uttrycker utskottet sin tillfredsställelse med att beslut om åtminstone dessa åtgärder har fattats, trots att utskottet inte haft möjlighet att relatera dessa till förslag till åtgärder på andra områden, eftersom ministerrådets (samarbetsministrarna) aviserade förslag till handlingsprogram ännu inte avgivits. Detta faktum får dock i ingen händelse betyda att redan beslutade åtgärder på kulturavtalets områden bromsas.

4.6 *Scandinavia Today*

Utskottet noterar med tillfredsställelse att ledningsgruppen för Scandinavia Today givits i uppdrag att studera möjligheterna att genomföra gemensamma nordiska kulturprojekt utanför Norden på basen av en analys av olika alternativ för gemensam information i utlandet om de nordiska ländernas kulturliv.

Utskottet noterar vidare med tillfredsställelse beslut om att anta franska regeringens inbjudan att anordna en utställning av nordisk sekelskifteskunst i Paris 1986, vilket utskottet tidigare uttalat sitt stöd för.

Utskottet upprepar här sin uppfattning att Nordiska rådet bör beredas tillfälle att yttra sig om kommande projekt samt att finansieringen bör ske utanför ordinarie budget.

Ytterligare uttalar utskottet tillfredsställelse över att några av utställningarna inom ramen för Scandinavia Today med stöd av bl. a. Nordiska kulturfonden kunnat visas även på vissa orter i de nordiska länderna. Detta är värdefullt inte minst mot bakgrund av att knappast ens de nationella kollektionerna inom utställningarna visats i grannländerna, än mindre då samlade kollektioner med verk från samtliga nordiska länder.

4.7 *Informationsverksamheten*

I sitt betänkande om ministerrådsberättelsen till förra sessionen uttalade utskottet att frågan om samordning av informationen om det nordiska samarbetet borde ges ökad uppmärksamhet.

Informationsfrågorna har behandlats av den s. k. femmannakommittén, som bl. a. föreslår att informationsansvaret inom Nordiska rådet läggs

direkt på presidiet och att rådets informationskommitté som en följd därav läggs ned. Vidare föreslås att presidiet och Nordiska ministerrådet (samarbetsministrarna) i fortsättningen fastställer den gemensamma årliga informationsplanen. Dessa förslag diskuteras för närvarande av informationskommittén.

Utskottet noterar emellertid att varken ministerrådet eller femmannakommittén i övrigt behandlat frågan om samordning av informationen om det nordiska samarbetet, vilket utskottet efterlyste vid förra sessionen. Den nuvarande organisatoriska uppbyggnaden av informationsarbetet innebär splittring av såväl ekonomiska som personella resurser, en splittring som även påverkar arbetets effektivitet. När det gäller den fortsatta beredningen av femmannakommitténs förslag till de delar som gäller informationen om det nordiska samarbetet, bör man beakta behovet av och möjligheterna till ökad samordning av informationsinsatserna såväl på nordiskt som på nationellt plan. Härför talar inte minst det faktum att nordiskt samarbete bland den stora allmänheten uppfattas som nordiskt samarbete oberoende av det organ som bedriver detta, det må sedan vara Nordiska rådet eller delegationerna i rådet, Nordiska ministerrådet eller de i detta företrädade regeringarna, det må bedrivas på nordiskt eller på nationellt plan.

4.8 Publikationsverksamheten

Utskottet noterar att försöksverksamheten med publikationsfunktionen inom kultursekretariatet avslutas 1984. Utskottet upprepar här sin uppfattning om att all publikationsverksamhet under Nordiska ministerrådet (oberoende av sammansättning) och Nordiska rådet borde koncentreras till ett och samma organ. Denna inställning betingas av samma uppfattning som ledde till etablering av publikationsfunktionen inom kultursekretariatet, nämligen att göra den nordiska publikationsproduktionen och -distributionen så ekonomisk och rationell som möjligt.

Utskottet finner att tidskriften Nordisk Kontakt väl fyller de uppgifter som den har grundats för.

5 Utbildning

5.1 Allmänt

Det slås fast i den allmänna delen av avsnittet om utbildningssamarbete (avsn. 3.1) att endast en del av detta äger rum inom den ram som det nordiska kulturavtalet utgör. Detta innebär att det knappast är möjligt att ge en fullständig översikt av det utbildningssamarbete som bedrivs mellan de nordiska länderna, mellan statliga och kommunala organ, mellan frivilliga organisationer och mellan enskilda. Det antas att det samarbete som sålunda bedrivs utanför kulturavtalets ram av de deltagande uppfattas som så givande att det kan försiggå utan stöd via den nordiska kulturbudgeten.

Utskottet instämmer i detta antagande och ansluter sig därför till uppfattningen att denna del av utbildningssamarbetet är den inte minst viktiga.

I fråga om i synnerhet skolsamarbetets styrmekanismer med en särskild ledningsgrupp, men därtill med ett otal och vitt förgrenade arbetsgrupper, kontaktgrupper, referensgrupper etc. uttalar utskottet sitt oförbehållsamma stöd åt strävandena att göra styrmekanismerna klarare, inte minst med tanke på att nya samarbetsprojekt i högre grad än hittills skall kunna bedömas mot bakgrund av pågående arbete.

I detta sammanhang erinrar utskottet om behovet av en övergripande utbildningspolitisk diskussion på nordiskt plan, vilket utskottet framhållit för ministerrådet vid överläggningarna hösten 1983. Denna diskussion vill utskottet i första hand koncentrera till de 16–19-årigas utbildning med hänsyn till den stora ungdomsarbetslösheten (jfr ovan avsn. 2.4). Utskottet har erfarit att ministerrådet i början av december 1983 genomfört en temadiskussion om arbetsmarknads- och utbildningssituationen för ungdomar i Norden.

Av utskottet prioriterade områden inom utbildningssamarbetet är samarbetet på utbildningsområdet för att minska ungdomsarbetslösheten, vilket utskottet ju har berört tidigare i detta betänkande, ökad språkförståelse i Norden samt samarbetet kring de handikappades problem. De två sistnämnda områdena behandlas nedan.

5.2 Språksamarbetet

Utskottet noterar att arbetet med handlingsprogrammet för ökad språkförståelse i Norden (*rek. nr 12/1977*) fortsätter och från grundskolan nu avancerar mot gymnasieskolan. Det har hållits en arbetskonferens, vid vilken grannspråksundervisningens ställning på gymnasiestadiet diskuteras. Som ett resultat av konferensen har en arbetsgrupp tillsatts med medlemmar från modersmålslärares nordiska samarbetsorgan samt från Nordisk Språksekretariat och Nordiska språk- och informationscentret, vilka båda sistnämnda lyder direkt under kulturavtalets organ.

Det pågår också ett arbete med en katalog över lämpligt material för grannspråksundervisningen inom vuxenutbildningen och folkbildningen.

Utskottet stöder fortsatt strävandena att förbättra språkförståelsen i Norden.

Läro- och elevutbytet mellan de nordiska länderna har diskuterats tidigare i detta betänkande (jfr ovan avsn. 2.3).

5.3 Utbildning av lärare och annan personal för dövblinda

När det gäller projektet med samarbete om utbildning av lärare och annan personal för dövblinda (*rek. nr 2/1978*) uttalar utskottet tillfredsställelse med utvecklingen av projektet. Beslut har fattats om förlängning för år 1984, och intentionerna är att utbildningen därefter skall göras permanent.

Utskottet, som utgår från att utbildningen görs permanent, finner det naturligt att den kopplas till Nordiska nämnden för handikappfrågor och har givetvis ingenting emot att den finansieras över den allmänna budgeten.

6 Forskning

Inom forskningssamarbetet uppehåller sig utskottet denna gång vid Nordiska forskningspolitiska rådet, samarbete om vetenskaplig utrustning, forskarstipendier och forskarsymposier, högre utbildning, lärarmobilitet samt försöksprojekt inom avgränsade utbildningsområden.

6.1 Nordiska forskningspolitiska rådet

Nordiska forskningspolitiska rådets förslag till handlingsprogram för rådet har såsom *bilaga 1* fogats till ministerrådsberättelsen. Utskottet anlägger detaljerade synpunkter på förslaget till handlingsprogram i en såsom *bihang 2* till detta betänkande lagd promemoria.

Utskottets tidigare uttalade uppfattning om forskningspolitiska rådet är dokumenterad i betänkandet om det ministerrådsförslag (*B 38/k*), om vilket också rådets övriga utskott undantaget juridiska utskottet uttalat sig och vilket ledde till rekommendation om upprättande av rådet (*rek. nr 4/1982*). Utskottets uppfattning gäller givetvis fortfarande. Sålunda avvaktar utskottet forskningspolitiska rådets översyn av gällande nordiska FoU-organisation och -samarbete, liksom utskottet förväntar sig att rådet tar sig an de på forskningsområdet anhängiga rekommendationerna av Nordiska rådet.

6.2 Samarbete om vetenskaplig utrustning

Utskottet noterar med tillfredsställelse strävandena till samarbete om tung vetenskaplig utrustning, s. k. instrumentsamarbete. Det är fråga om anskaffande av stordatorer, nödvändiga t. ex. för en eventuell gemensam nordisk räknecentral för väderprognoser i Norden, om vilken rekommendation avgivits (*rek. nr 4/1983*), ADB-kapacitet i forskningen, samarbete om anskaffande och drift av teleskop för astronomisk forskning, acceleratorsamarbete samt samarbete om arktisk forskning.

I fråga om detta samarbete är det två omständigheter som utskottet särskilt vill framhäva.

Den ena omständigheten är det avtal som knutits mellan det svenska naturvetenskapliga forskningsrådet och Saab-Scania AB om att svenska forskare ges möjlighet att använda företagets stordator under de tre första åren, dvs. så länge företaget inte har användning för hela kapaciteten. Därtill kommer, vilket är betydelsefullt, att avtalet ger forskare från de övriga nordiska länderna möjlighet att använda stordatorn på samma villkor som deras svenska kolleger. Utskottet finner arrangemanget riktigt

och i allo eftersträvansvärt. Det svarar också helt mot kulturavtalet (artikel 4, h), enligt vilket "gemensamt utnyttjande av särskilt dyrbar eller mycket specialiserad apparatur" bör uppmuntras.

Utskottet anser i likhet med Nordiska forskningspolitiska rådet att det – såframt det skall anskaffas en tungjonaccelerator till Norden – bör anskaffas blott en, men som sedan bör kunna användas på lika villkor av forskare från de övriga nordiska länderna.

Den andra omständigheten är den finansieringsmodell som ministerrådet avser att använda i fråga om samarbetet om det optiska teleskopet på La Palma, en modell som utskottet med intresse noterar. Utgifterna skall täckas av de fyra deltagande ländernas forskningsråd, så att Danmark och Norge står för 20% vardera, medan Finland och Sverige står för 30% vardera av kostnaderna. Samtidigt har ministerrådet fattat beslut om en särbevilning på 10 milj. DKK utanför kulturbudgetens ram under förbehåll av de nationella parlamentens godkännande. Summan fördelas på de fyra länderna i samma förhållande som gäller för fördelning av anslagen till kulturbudgeten från de nordiska länderna.

Utskottet finner det önskvärt, för att inte säga nödvändigt, för att få igång nya projekt att använda också andra finansieringsmodeller, vilket ovan ges exempel på, än att enbart ty sig till den nordiska kulturbudgeten. Utskottet har självt i fråga om vissa forskningsinstitutioner väckt tanken på en annan finansieringsmodell än den gängse (jfr *bihang 1*, avsn. 2.5), så att nationella forskningsrådsorgan skulle bevilja medel direkt till ifrågavarande institution.

Utskottet anser över huvud taget att samarbetet om tung vetenskaplig utrustning bör ges större uppmärksamhet.

6.3 Forskarstipendier och forskarsymposier

Utskottet stöder ministerrådets beslut om att nordiska forskarstipendier och forskarsymposier tills vidare skall upprätthållas som särskilda poster på den nordiska kulturbudgeten. Utskottet är likaså ense med ministerrådet om behovet att stimulera forskarutväxlingen på det tekniska området. Utskottet frågar sig dock huruvida det skulle behövas en koppling till planerna på ett nordiskt program för industriell forskning och utveckling samt det planerade tekniska FoU-samarbetet mellan de nordiska länderna, vilka refereras i ministerrådsberättelsens inledningskapitel (jfr avsn. 5).

Utskottet finner det naturligt att man i den kommande administrationen av de nordiska forskarsymposierna strävar till en bättre koordinering med andra stödordningar för motsvarande ändamål.

6.4 Högre utbildning

Det anförs i ministerrådsberättelsen att arbetet med högre utbildning under de senaste åren koncentrerats till förutsättningarna för ökad mobilitet, överordnade utbildningsmässiga problem, försöksprojekt inom av-

gränsade utbildningsområden och i samband därmed deltagande i internationellt samarbete om sådana ämnen.

Utskottet önskar denna gång särskilt uppehålla sig vid förutsättningarna för ökad mobilitet. Orsaken till detta är de uppgifter som kommit fram vid en konferens för studievägledare vid universitet och högskolor i de nordiska länderna. Det visar sig enligt studievägledarna att de redan genom kulturavtalet sanktionerade intentionerna om att skapa möjligheter att studera i annat nordiskt land inte har täckning i verkligheten. Som orsak till detta anges brist på information hos de studerande, men också hos studievägledarna själva samt bristen på flexibilitet hos universitets- och högskoleadministrationerna.

Utskottet finner det något överraskande att svårigheterna uppdagas först nu, åtta år sedan konventionen om nordisk tentamensgiltighet trädde i kraft. Utskottet anser att det är allt skäl att fortsätta det samarbete som nu har inletts för att undanröja kvarvarande hinder för ökad studiemobilitet mellan de nordiska länderna.

6.5 Lärarmobilitet mellan de nordiska länderna

Utskottet noterar med intresse att kulturavtalets organ arbetar med frågan om att åstadkomma ökad lärarmobilitet mellan de nordiska länderna. De nordiska universitetsrektorernas råd har uppmärksamgjorts på det ändamålsenliga i att kunna etablera ett system för universitets- och högskolelärare att undervisa i de övriga nordiska länderna. Rektorsrådet har tillställts en lista på sådana problem som måste lösas, eller i annat fall accepteras som olösliga, för att ökad lärarmobilitet skall kunna fås till stånd. Problemen är i de flesta fall av juridisk, administrativ eller ekonomisk art.

Utskottet är övertygat om att det är till fördel för diskussionen att problemen på detta sätt klart definierats. Att det är en förutsättning för lösningen av dessa säger sig självt.

6.6 Försöksprojekt inom avgränsade utbildningsområden

I fråga om försöksprojekt inom avgränsade utbildningsområden noterar utskottet särskilt Nordkalottsamarbetet. Detta syftar till ett gemensamt utbildningsprogram för universiteten och högskolorna i kalottområdet. Programmet innebär att den studerande ungdomen på Nordkalotten ges ökade möjligheter till studier i den egna regionen, om med den egna regionen förstås hela kalottområdet, vilket man på kalotten traditionellt alltid gjort. Samarbetet gör det också möjligt att i högre grad än annars i undervisningen syssla med för området specifika problem.

Utskottet finner dessa strävanden mycket glädjande, inte minst mot bakgrund av att de riktar sig mot glesbygdsområden. Utskottet stöder även strävandena att i samarbetet inbegripa Island, Färöarna och Grönland, där likartade förhållanden råder.

7 Allmänkulturell verksamhet

Av verksamheten på det allmänkulturella området kommer utskottet denna gång att koncentrera sig till samarbetet mellan folkrörelserna, Nordens hus i Reykjavík och Nordens hus på Färöarna, rekommendationen om ett Nordens institut på Åland och frågan om utvecklingen av kultursamarbetet mellan Grönland och det övriga Norden, amatörorganisationernas deltagande i kultursamarbetet, litteratursamarbetet och Nordiska rådets litteraturpris samt det nordiska radio- och TV-samarbetet.

7.1 Folkrörelsesamarbetet och amatörsamarbetet

I sitt betänkande om ministerrådsförslaget *B 37/k* om det nordiska kultursamarbetet under 1980-talet, som resulterade i *rek. nr 10/1983*, diskuterade utskottet ingående det nordiska folkrörelsesamarbetets villkor. Utskottet har tidigare i detta betänkande med tillfredsställelse noterat att folkrörelserna i budgeten för 1984 givits ökade anslag (jfr avsn. 2.5 ovan samt *bihang 1*, avsn. 2.4).

När det gäller användningen av de sålunda ökade anslagen har ministerrådet preciserat sina anvisningar för användning av medlen sålunda att "anslaget bör ge möjlighet till viss täckning av administrationskostnaderna för enskilda projekt, en mindre restriktiv prövning av ansökningar som inte är engångsprojekt och ökat stöd till bilateralt/regionalt kultursamarbete". Det sistnämnda är explicit kopplat till *rek. nr 8/1982* om stöd till regionalt kultursamarbete.

Utskottet finner att dessa anvisningar om användning av medlen är mer flexibla än vad som det ovan nämnda ministerrådsförslaget lät ana, vilket utskottet med tillfredsställelse noterar.

Vad åter gäller stödet till regionalt kultursamarbete är det ministerrådets avsikt att detta skall kunna stödas inte bara via stödordningarna för folk-rörelsesamarbetet såsom av ministerrådsberättelsen framgår (avsn. 5.2), utan förhoppningen har också varit att det regionala kultursamarbetet skall kunna stödas via Nordiska kulturfonden.

Utskottet har för egen del uttalat att om intentionerna i *rek. nr 8/1982* skall förverkligas via kulturfonden och de nordiska stödordningarna, kommer detta att kräva en ökning av ifrågavarande anslag. Detta har inte skett med Nordiska kulturfonden, vars anslag i budgeten för 1984 beskars med 400 000 DKK.

Amatörsamarbetet i Norden stöds genom anslag till Nordiska amatörteaterrådet och till Samarbejdsrådet for Nordisk Amatørmusik. Anslaget till amatörteaterrådet, som sedan 1981 utgör en fast post på kulturbudgeten, uppgår 1984 till 373 000 DKK. Anslaget till amatørmusiksamarbetet, vilket sedan 1980 bedrivs på försöksbasis, uppgår 1984 till 400 000 DKK.

Redan i sitt betänkande om *C 1/1980* uttalade utskottet tillfredsställelse över ansträngningarna att även stöda amatörsamarbetet på teater- och

musikområdet. Med hänsyn till den betydelse som samarbetet mellan amatörorganisationerna har för den nordiska gemenskapen, skulle det vara av intresse med en något fylligare rapportering än vad som nu ges i ministerrådsberättelsen.

I detta sammanhang önskar utskottet erinra om att det finns också andra amatörorganisationer som bedriver samarbete, men utan stöd över den nordiska kulturbudgeten. Utskottet vill här peka på NORDLEK, en samlingsorganisation för 15 folkdans- och folkmusikorganisationer i Norden. Organisationen skall främja den traditionella folkkulturen i Norden och ordnar i detta syfte regelbundna folkdans- och folkmusikstämmor i Norden samt kurser i folkkultur för barn, ungdom och vuxna. Samarbetsorganisationen räknar ca 185 000 personmedlemmar, av vilka 7–8 000 medlemmar deltar i stämmorna.

7.2 Nordens hus i Reykjavík, Nordens hus på Färöarna, Nordens institut på Åland samt kulturförbindelserna mellan Grönland och det övriga Norden

Mot bakgrund av de ekonomiska svårigheter som Nordens hus i Reykjavík under några år haft att kämpa med har ministerrådet fattat beslut om fortlöpande översyn av budgetutvecklingen för huset (liksom för övriga institutioner på kulturbudgeten).

Utskottet fäster stort avseende vid att ministerrådet i sin berättelse uttalar avsikten att den verksamhet som har avsetts också skall kunna upprätthållas. Detta är principiellt av stor betydelse för konsolideringen av verksamheten vid för det nordiska samarbetet viktiga institutioner.

Nordens hus på Färöarna kunde invigas i maj 1983. Därmed har skapats fysiska ramar för tanken bakom huset, nämligen att bilda en kulturell länk mellan Färöarna och det övriga Norden och det övriga Norden och Färöarna. Samtidigt skall huset tjäna kulturlivet på Färöarna, inte bara i Tórshavn, utan på alla öar.

När det gäller själva verksamheten har utskottet funnit det vara rimligt att under någon tid samla erfarenheter och på basen av dessa ytterligare utröna behoven, innan slutligt beslut om den framtida omfattningen av verksamheten fattas.

Förverkligandet av *rek. nr 12/1983* om ett Nordens institut på Åland samt frågan om ett förslag om utveckling av kulturförbindelserna mellan Grönland och det övriga Norden (*yttrande 2/1982*) diskuteras i den såsom *bihang 1* till detta betänkande lagda promemorian (avsn. 1.2 och 2.5).

7.3 Nordiska rådets litteraturpris, stödordningen för översättning av nabolandslitteratur och annat litteratursamarbete

Från och med nomineringen till 1984 års pris är det möjligt att föreslå ett bokverk från vardera Färöarna, Grönland och det samiska språkområdet enligt de nya stadgarna för Nordiska rådets litteraturpris. Detta är betydelsefullt inte bara för de berörda själva, utan också för det övriga Norden, och hälsas därför med tillfredsställelse av utskottet.

Utvidgningen innebär samtidigt att den gången färiska, grönländska eller samiska böcker nomineras till litteraturpriset, dessa översätts till danska, norska eller svenska. Utskottet stöder bedömningskommitténs strävanden att få till stånd en ordning med normalkontrakt som ger rätt att utnyttja de sålunda tillkomna översättningarna för utgivning inom ramen för stödordningen för utgivning av nabolandslitteratur.

Utskottet stöder vidare strävandena att få bukt med svårigheterna inom de mindre språkområdena att få fram litteratur i översättning.

I strävandena att få till stånd en nordisk bokmarknad (*rek. nr 5/1980*) ingår planer på en nordisk bokmessa, en utställning av nordiska barnböcker med en författarturné i anslutning härtill samt samarbete mellan bokklubbar i Danmark, Norge och Sverige för utgivning av originallitteratur. I fråga om det sistnämnda utgår utskottet från att ett eventuellt bokklubbs-samarbete också omfattar det svenska Finland och Åland.

7.4 Radio- och TV-samarbete

Den med utgångspunkt i *rek. nr 3/1982* inledda studiefasen rörande ett nordiskt radio- och TV- samt telesamarbete via satellit skall avslutas senast den 1 april 1984. Utskottet har haft möjlighet att med ministerrådet (kultur- och undervisningsministrarna) diskutera särskilt programmässiga frågor i anslutning till ett eventuellt satellitsamarbete. Samtidigt diskuteras också möjligheterna att använda den europeiska kommunikationssatelliten ECS för nordiskt programutbyte. Ytterligare berördes Tele-X-projektet.

Eftersom ministerrådsberättelsen avgivits regelrätt redan den 10 december, utgår utskottet från att det finns skäl att komplettera rapporteringen vid själva sessionen, som hålls i månadsskiftet februari–mars. Utskottet förutsätter därför att ministerrådet vid 32:a sessionen rapporterar om utvecklingen på området sedan ministerrådsberättelsen avgavs. Utskottet menar t. ex. att det är viktigt att få veta huruvida regeringarna hyser verklig vilja att delta i ett konkret nordiskt radio- och TV-samarbete via satellit.

Utskottet förväntar sig också upplysningar om hur frågan om en eventuell försöksverksamhet med TV-programutbyte via ECS avancerar.

I överenskommelserna om Tele-X-projektet förutsätts att användningen av TV-kanalkapaciteten skall beslutas efter rekommendationer av Nordiska ministerrådet. Utskottet förutsätter att Nordiska rådet bereds tillfälle att uttala sig om eventuella sådana förslag.

Slutligen noterar utskottet att det pågår en kartläggning av lagstiftningen för distribution av existerande nordiska TV-program via kabel såväl inom de nordiska länderna som över dessas gränser. Utskottet konstaterar att det redan länge har existerat stort behov av en sådan kartläggning och uttrycker förhoppningen att de förslag arbetsgruppen kommer fram till snabbt kan förverkligas, så att det skall vara möjligt att öka utbytet av grannlandsprogram via befintliga kabelnät och senare kommunikationssatelliter.

8 Förslag

Med hänvisning till vad som ovan anförts får kulturutskottet föreslå

A. att Nordiska rådet med anledning av de avsnitt av Nordiska ministerrådets berättelse som hänvisats till kulturutskottet (*kapitel I Inledning /berörda delar/, kapitel II Sammanfattningar av fackkapitlen /berörda delar/, kapitel V Kulturellt samarbete*, och vissa delar av andra kapitel samt *bilaga 1 Förslag från Nordiska forskningspolitiska rådet till handlingsprogram för rådets verksamhet, bilaga 2 Nordiska ministerrådets dispositionsmedel för kulturellt samarbete 1983, bilaga 3 Nordiska ministerrådets stödordningar för kulturellt samarbete 1983 samt bilaga 4 Samnordiska utredningar på kulturområdet 1983*) antar följande yttrande:

Nordiska rådet anser

1. att utvecklingen inom den elektroniska masskommunikationen bör ges större uppmärksamhet i det nordiska samarbetet och att ett handlingsprogram för detta samarbete bör läggas fram till 33:e sessionen 1985,
 2. att det bör initieras en debatt på nordiskt plan om ungdomspolitik i Norden och att det i detta syfte bör anordnas en nordisk konferens under det internationella ungdomsåret 1985,
 3. att det bör skapas en beredskap att genomföra gemensamma kulturprojekt utanför Norden,
 4. att samarbetet om tung vetenskaplig utrustning bör ges större uppmärksamhet,
 5. att det bör göras en kartläggning av lärar- och elevutbytet mellan de nordiska länderna som utgångspunkt för nya insatser,
 6. att informationen om det officiella nordiska samarbetet bör samordnas bättre såväl på nordiskt som på nationellt plan *samt*
 7. att de behov som de rådgivande kommittéerna var satta att tillfredsställa då kulturavtalet trädde i kraft numera kan tillfredsställas på annat sätt.
- B. att rådet lägger dessa avsnitt till handlingarna.

Stockholm den 27 januari 1984

Arne Gadd (s)

Kirsti Kolle Grøndahl (A)

Eiður Guðnason (A.)

Elsi Hetemäki-Olander (Kok)

Förman

Tytti Isohookana-Asunmaa (K)

Gunnel Jonäng (c)

Peter Muurman (Sd)

Sture Palm (s)

Robert Pedersen (S)

Håkon Randal (H)

Gunvor Schnitler (H)

Reiulf Steen (A)

Ingrid Sundberg (m)

Pirkko Turpeinen (Skdl)

*BIHANG I***Promemoria om aktuella frågor inom nordiskt kultursamarbete upp-
rättad av Nordiska rådets kulturutskott den 29 augusti 1983**

I föreliggande promemoria anlägger kulturutskottet synpunkter på aktuella frågor inom nordiskt kultursamarbete. Dessa framläggs för Nordiska ministerrådet (kultur- och undervisningsministrarna) vid överläggningar, som äger rum den 26 september 1983 och för vilka denna promemoria utgör underlag.

1. Övergripande frågor*1.1 Utbildningsfrågor*

Utskottet önskar på nordiskt plan initiera en övergripande utbildningspolitisk diskussion utgående från olika politiska värderingar.

Hur står sig utbildningen i de nordiska länderna i konkurrens med utbildningen i andra industrialiserade länder och med hänsyn till de krav som framtiden kan antas ställa, t. ex. när det gäller utvecklingen inom informationsförmedlingen genom tilltagande användning av datateknologi? Vilken inverkan har de under de senaste decennierna genomförda nationella ändringarna av skolsystem, läroplaner, nivåkrav etc. haft på det nordiska samarbetet, den fria nordiska arbetsmarknaden etc.? Det är ett faktum att strävandena att harmonisera utbildningarna i de nordiska länderna inte har kunnat vidmakthållas. Har det ens varit möjligt att förhindra divergerande utveckling? Håller det tvärtom på att utvecklas skiljelinjer mellan länderna som en följd av olika utveckling, vilka kan försvåra framtida samarbete i Norden? Hur tänker man sig utvecklingen av och vad kommer man att företa sig med den teoretiska och praktiska utbildningen av de 16–19-åriga mot bakgrund av de snabba förändringarna i arbetslivets krav och den gemensamma nordiska arbetsmarknaden? Hur står sig de nordiska länderna i fråga om utbildning inom s. k. high technology?

Utskottet finner det vara tid att inom ramen för Nordiska rådet ta upp en övergripande diskussion mellan parlamentariker och regeringsrepresentanter om hithörande frågor.

1.2 Färöarnas, Grönlands och Ålands deltagande i kultursamarbetet

Som en följd av ändringarna av Helsingforsavtalet och kulturavtalet i juni 1983, och sedan ändringarna ratificerats, kommer Färöarna, Grönland och Åland att i större utsträckning än hittills kunna delta i det officiella nordiska kultursamarbetet. Detta är betydelsefullt. Utskottet önskar av ministerrådet en närmare redogörelse för de praktiska konsekvenserna för kultursamarbetet av ändringarna.

Uppbyggnaden av *Nordens hus på Färöarna* diskuteras i avsn. 2.2 av

denna promemoria och förverkligandet av *rek. nr 12/1983* om ett *Nordens institut på Åland* diskuteras i avsn. 2.5.

Vid 30:e session 1982 yttrade Nordiska rådet på förslag av kulturutskottet att Nordiska ministerrådet till nästa ordinarie session borde lägga fram ett förslag om utveckling av *kulturförbindelserna mellan Grönland och det övriga Norden* (*yttrande nr 2/1982*).

Ministerrådet beviljade vid möte i juni 1983 medel (170 000 DKK) för utredning av frågan om utveckling av kulturförbindelserna med Grönland. Samtidigt bemyndigades ämbetsmannakommittén för nordiskt kulturellt samarbete att senare fatta beslut om erforderliga resurser för 1984.

Utskottet avvaktar konkret förslag av ministerrådet om utveckling av kulturförbindelserna mellan Grönland och det övriga Norden. Utskottet understryker än en gång vikten av att förslaget bygger på grönländska behov och önskemål.

2. Kulturbudgeten för 1985

2.1 Allmänt

Ökade krav på kultursatsningar gör sig i en period av ekonomiska vanskligheter starkt gällande nationellt, regionalt och lokalt i alla de nordiska länderna. Mot bakgrund härav har ministerrådet i sitt program för det nordiska kultursamarbetet på 1980-talet (*B 37/k*) slagit fast att den kulturella aktiviteten i vid bemärkelse har en så stor direkt och indirekt betydelse att ökade satsningar på kulturområdet är viktiga i strama ekonomiska tider.

Utskottet delar denna uppfattning till fullo och tar för givet att den även gäller nordiskt kultursamarbete. Nordiska rådet yttrade vid 31:a sessionen 1983 på förslag av kulturutskottet att det var viktigt att trygga den förutsatta aktivitetsnivån inom det nordiska kultursamarbetet (*yttrande nr 3/1983*). Utskottet vidhåller ambitionen att fortgående utveckla och utvidga det nordiska kultursamarbetet, vilket innebär att samarbetet bör ges hög prioritet. Ett uttryck för prioriteringen av kultursamarbetet bör vara att realökningen för den nordiska kulturbudgeten i princip inte blir mindre än realökningen för den allmänna budgeten. Ett annat uttryck bör vara ökad beredskap till omprioriteringar inom ramen för den nordiska kulturbudgeten, sålunda att vissa samarbetsområden starkare än hittills framhävs, medan andra i motsvarande mån hålls tillbaka.

Utskottet diskuterar prioriteringsfrågan i avsn. 2.5 av denna promemoria.

Utskottet har konstaterat att nordiska samarbetsprojekt som finansierats utanför den ordinarie kulturbudgetens ram inte längre belastar de nordiska ländernas budgeter år 1985. Mot denna bakgrund önskar utskottet med kultur- och undervisningsministrarna diskutera de samlade statliga bevillningarna till samarbetet under det nordiska kulturavtalet.

2.2 Uppbyggnads- och konsolideringsarbetet med institutionerna

Uppbyggnads- och konsolideringsarbetet med institutionerna måste slutföras. Endast om den förutsatta aktivitetsnivån nås, skapas garantier för att de satsade medlen ger största möjliga utdelning. Det är här fråga om *Nordiska språksekretariatet* (post 1.5 i kulturbudgeten), *Nordiskt språk- och informationscentrum* (1.6), *Nordiskt forskningspolitiskt råd* (2.17), *Nordiskt konstcentrum* (3.9) samt eventuellt *Nordens hus på Färöarna* (3.11).

Uppbyggnaden av inte bara Nordens hus på Färöarna, men också *Nordiskt forskningspolitiskt råd*, vilka båda inledde verksamheten 1983 i maj resp. januari, har skett inom ramen för kulturbudgeten. Av realökningen för kulturbudgeten 1984 på 3,1% ligger 1,9% på uppbyggnaden av färöhuset och forskningspolitiska rådet, medan blott 1,2% kan betecknas som generell ökning. Som jämförelse kan nämnas att av realökningen för den allmänna budgeten 1984 på drygt 6% ligger ca 4% på ökningen av anslaget till Nordiska industrifonden och till Nordiska projektexportfonden, medan drygt 2% kan betecknas som generell ökning.

Med hänsyn till att Nordiskt forskningspolitiskt råd även har uppgifter på sådana områden som i övrigt inte täcks av kulturbudgeten och mot bakgrund av utfallet av ministerrådets ovan relaterade beslut om budgeten för 1984, finner utskottet det vara absolut nödvändigt att den fortsatta uppbyggnaden av forskningspolitiska rådet finansieras *utanför* ramen för kulturbudgeten. Om så inte sker, är det risk för att annat kultursamarbete därigenom hämmas, vilket utskottet tidigare varnat för och bestämt motsätter sig.

I fråga om *Nordens hus på Färöarna* har utskottet funnit det vara rimligt att först samla erfarenheter och på basen av dessa ytterligare utvärdera behoven, innan slutligt beslut om den framtida omfattningen av verksamheten vid institutionen fattas.

Utskottet förutsätter att utvecklingen av budgeten för de i Island belägna institutionerna *Nordiska geoexkursioner till Island* (2.5), *Nordiskt vulkanologiskt institut* (2.13) och *Nordens hus i Reykjavik* (3.1) fortsatt hålls under särskild uppsikt.

2.3 Nordiska kulturfonden och Nordiska ministerrådets dispositionsanslag

Anslaget till *Nordiska kulturfonden* (5.) och *ministerrådets dispositionsanslag* (4.) kompenseras för beräknade prisökningar första gången i budgeten för 1983. I budgeten för 1984 priskompenseras de båda anslagen också, men verkan förtogs i och med att ministerrådet samtidigt beskär dessa anslag med ca 0,4 milj. DKK vardera under hänvisning till den generella budgetsituationen.

Utskottet förutsätter att kulturfondsanslaget och dispositionsanslaget även i fortsättningen kompenseras för beräknade prisökningar och utgår

självfallet från att den positiva verkan som därvid uppnås inte urholkas genom en samtidig reduktion av anslagen. En aldrig så liten reduktion innebär nämligen en nedtrappning av det nordiska kultursamarbetet, genom att det enskilda kultursamarbetet på gräsrotsnivå försvåras och svårigheterna att sätta igång nya projekt ökar. En sådan utveckling är ägnad att kvarhålla det nordiska kultursamarbetets tyngdpunkt inom den institutionaliserade delen.

Utskottet noterar att ministerrådet efter beslut vid möte i juni 1983 hemställt hos kulturfondens styrelse samt ledningsorganen för de nordiska stödordningarna om att yttra sig över rek. nr 8/1982 angående stöd till *regionalt kultursamarbete i Norden*. Rekommendationen gäller explicit inrättandet av ett särskilt anslag på kulturbudgeten för sådant samarbete. Det säger sig självt att om intentionerna i rekommendationen skall förverkligas via kulturfonden och de nordiska stödordningarna, vilket ministerrådets hemställan antyder, kommer detta att kräva en ökning av ifrågavarande anslag (jfr även avsn. 2.4 av denna promemoria).

2.4 *Folkrörelsesamarbetet*

Utskottet står enigt i sin önskan att stärka de ekonomiska förutsättningarna för ett ökat folkrörelsesamarbete. Över den nordiska kulturbudgeten 1984 stöds *ungdomssamarbetet* (3.7.1) med 2,7 milj. DKK, *folkbildnings-samarbetet* (3.7.2) med 1,8 milj. DKK och *idrottssamarbetet* (3.7.3) med 0,5 milj. DKK (gäller idrottssamarbete inom Västnorden inklusive Svalbard och mellan Västnorden och det övriga Norden).

Utskottet anser att stödet till *folkrörelsesamarbetet* över kulturbudgeten bör ökas väsentligt (se vidare avsn. 2.5).

Kulturbudgetens stödordningar är för närvarande vad storleken beträffar marginella i jämförelse med det stöd som organisationerna kan påräkna över nationell budget. Sålunda kan något verksamhetsområde i de enskilda länderna tilldelas anslag vilka sammanlagt uppgår till en summa som vida överstiger hela den nordiska kulturbudgeten. I en sådan situation skulle det enligt utskottets uppfattning vara värt att pröva möjligheten att för nordiskt samarbete öronmärka en viss del av motsvarande anslag på nationell budget i tillägg till stödordningarna på den nordiska kulturbudgeten.

2.5 *Omprioriteringar*

Inför arbetet med kulturbudgeten för 1984 förutsatte utskottet att kulturavtalsorganen skulle ställa motiverade förslag till omprioriteringar. Det förslag till budget som sedan lades fram innehöll visserligen prioriteringar i form av ökade anslag på vissa poster, men däremot saknades så gott som helt förslag till minskade anslag, vilken typ av förslag utskottet också hade förutsatt, då utskottet i budgeten för 1984 efterlyste möjligheter till omprioriteringar.

Mot bakgrund härav och med hänsyn till kommande budgeter önskar utskottet till diskussion med ministerrådet uppta frågan om ändamålsenligheten i att över kulturbudgeten fortsatt finansiera eller delfinansiera alla institutioner som för närvarande är uppförda på denna.

Utskottet kunde t. ex. i fråga om vissa forskningsinstitutioner tänka sig en annan finansieringsmodell, enligt vilken de anslagsbeviljande nationella forskningsrådsorganen skulle bevilja medel direkt till den nordiska institutionen. En sådan modell skulle vara ägnad att minska trycket på kulturbudgeten, öka utrymmet för att sätta igång ny verksamhet och stärka kopplingen mellan den nordiska institutionen och resp. forskningsområde på det nationella planet.

Utskottet avvaktar Nordiska forskningspolitiska rådets översyn av *gällande nordiska FoU-organisation och -samarbete*. Siktet bör vara att översynen skall ge rationaliseringsvinster och friställa medel för nya uppgifter inom det nordiska forskningssamarbetet.

Utskottet har för egen del tillsatt en arbetsgrupp med uppgift att förbereda utskottets behandling av *kulturbudgetens institutioner*. Arbetsgruppen skall med utgångspunkt i årsberättelser och budgetäskanden, eventuella evalueringsrapporter samt vid behov genom besök, förutsättningslöst studera verksamheten vid olika institutioner, och därefter lägga fram sina förslag för utskottet. Förslagen bör kunna innebära omprioriteringar mellan institutionerna sålunda att vissa institutioner prioriteras på andras bekostnad, men också att några ges en annan finansieringsmodell, om en sådan befinnas mer ändamålsenlig, eller att andra organisatoriska förändringar vidtas. Även nedläggning av verksamhet bör kunna komma ifråga, om därigenom kan skapas förutsättningar för annan, mer relevant verksamhet inom ramen för nordiskt kultursamarbete.

Nordiska rådets ansvar för det nordiska kultursamarbetet är en förutsättning för kulturutskottets genomgång av aktuella budgetfrågor. Detta innebär dock inte att det finansiella eller det anslagstekniska ansvaret alltid bör åvila de nordiska samarbetsorganen.

Det är utskottets uppfattning att den *kursverksamhet på utbildningsområdet inklusive medicinsk undervisning* (1.8 och 1.9, sammanlagt 2,5 milj. DKK) som för närvarande bedrivs med stöd över kulturbudgeten inte längre till alla delar motsvarar behoven vad inriktningen beträffar. Kursverksamheten bör därför granskas kritiskt av kulturavtalets organ, och förslag till ny inriktning av och nya ämnesområden för denna bör läggas fram.

Utskottet har i avsn. 2.2 av denna promemoria förutsatt att uppbyggnaden av *Nordiskt forskningspolitiskt råd* (2.17, 3,1 milj. DKK) finansieras utanför kulturbudgetens ram.

Utskottet har stiftat bekantskap med verksamheten vid *Nordiska sommaruniversitetet* (2.18, 1,4 milj. DKK) och anser att denna fortsatt bör beviljas priskompenserat stöd i samma omfattning som hittills.

Såsom utskottet i avsn. 2.4 av denna promemoria har framhållit bör stödet till *nordiskt folkrörelsesamarbete* (3.7, 5,0 milj. DKK) ökas väsentligt.

Ytterligare bör stödet till *översättning av grannlandslitteratur* ökas (3.8, 1,7 milj. DKK).

I fråga om ett *Nordens institut på Åland* (rek. nr 12/1983) har utskottet i betänkandet om medlemsförslaget utgått från att institutet knappast kan realiseras före 1985, men framhållit att planerna under mellantiden bör konkretiseras och institutet detaljplaneras, för att kunna uppföras på kulturbudgeten för 1985. Utskottet har vidare framhållit att dispositionsmedel bör kunna anvisas för förberedelsearbetet. Utskottet står fast vid denna uppfattning.

Utskottet önskar av kulturavtalets organ erhålla en *översikt av de fasta kostnaderna* för de institutioner som i sin helhet finansieras över den nordiska kulturbudgeten.

2.6 Ökat domicillandsstöd (rek. nr 11/1983)

Nordiska rådet antog vid 31:a sessionen 1983 en rekommendation till de nordiska ländernas regeringar att *öka domicillandsstödet* till institutionerna på den nordiska kulturbudgeten.

Motivet till rekommendationen är önskvärdheten att minska den andel av den nordiska kulturbudgeten som åtgår till att finansiera själva driften av institutionerna (hyror, energi o. dyl.), för att därigenom medel för egentlig verksamhet skall kunna frigöras på kulturbudgeten. Kostnaderna av den typ som här avses uppgår i budgeten för 1984 till 4,2 milj. DKK.

Det är helt klart att spörsmålet inte är identiskt eller än mindre problemfritt för alla länders och institutioners del, vilket utskottet har påpekat i betänkandet om medlemsförslaget. Det kan alltså inte bli fråga om någon princip som kan tillämpas lika och utan undantag på alla institutioner. Därför bör snarast undersökas för vilka institutioners del det skulle kunna vara möjligt att överföra kostnader av ovan anförd typ på domicillandet och/eller domicilkommunen.

3. Rekommendationer

I sin promemoria om aktuella frågor inom nordiskt kultursamarbete från i fjol (*bihang* till betänkande om C 1/1983, *bilaga 20*) diskuterade utskottet ingående uppföljningen av rekommendationer, och betonade att uppföljningen borde effektiveras.

Genomgången av meddelandena till 31:a sessionen 1983 visade att klara förbättringar hade skett. Som en följd därav kunde utskottet för sessionen föreslå avskrivning av hela 15 rekommendationer för att syftet antingen uppnåtts eller höll på att uppnås (i två fall avskrevs rekommendationen för att syftet då bedömdes som orealistiskt att uppnå).

Utskottet angav också vissa områden som var täckta av rekommendationer och som utskottet prioriterade. Dessa var *ökad språkförståelse i Norden, ökat radio- och TV- samt mediasamarbete i Norden, samarbete på utbildningsområdet för att minska ungdomsarbetslösheten samt samarbete kring de handikappades problem.*

Utskottet håller fast vid denna prioritering.

Utskottet erinrar i detta sammanhang om att det i betänkandet om ministerrådets program för det nordiska kultursamarbetet på 1980-talet (B 37/k) slagit fast några konkreta mål för samarbetet. Dessa är de ovan nämnda områdena, om vilka alltså särskilda rådsrekommendationer föreligger, samt därtill *ökad samarbete mellan folkrörelserna, ökat lärar- och elevutbyte samt ökat samarbete på forskningsområdet.*

I fråga om *ungdomsutbildningen* erinrar utskottet om att rek. nr 18/1979, vilken syftade till dels en gemensam standard för klassificering av yrken, dels en intensifiering av samarbetet på yrkesutbildningens område, kunde avskrivras vid 31:a sessionen i och med att syftet uppnåtts. Utskottet anmälde likväl i sitt betänkande att det ämnade följa den vidare utvecklingen av samarbetet på yrkesutbildningens område, vilket fortsatt borde vara prioriterat, genom rapporteringen i ministerrådets årliga berättelse till Nordiska rådet.

I fråga om *samarbetet kring barn och kultur* (rek. nr 20/1979) har utskottet i betänkandet om meddelandet till 31:a sessionen uttryckt tillfredsställelse med det arbete som hittills utförts, och stöd för strävandena att utveckla detta. Vad gäller den rekommenderade stödordningen, har utskottet funnit att en sådan bör upprättas så snart de ekonomiska förutsättningarna föreligger.

Vid 31:a sessionen avgav Nordiska rådet en rekommendation till ministerrådet om att utarbeta ett utkast till handlingsprogram för *datateknologiområdet* (rek. nr 29/1983/e). Det råder enighet inom utskottet om att det hastar med konkreta åtgärder på detta område. Mot bakgrund härav önskar utskottet av ministerrådet en redogörelse för vad som i frågan redan gjorts och vad som ytterligare kommer att göras på de samsamarbetsområden som täcks av kulturavtalet.

Utskottet önskar till diskussion med ministerrådet uppta följande rekommendationer:

Utbildningsområdet

rek. nr

- | | |
|---------|---|
| 14/1972 | utgivande av en nordisk historia |
| 7/1976 | distribution av AV-material |
| 13/1977 | undervisning i nordiska språk vid utländska universitet och läroanstalter |
| 13/1980 | upplysning och forskning om de mänskliga rättigheterna |
| 10/1981 | nordisk litteraturantologi för gymnasiestadiet |

Forskningsområdet

12/1981 de nordiska forskarkurserna

Allmänkulturella området

7/1982 produktion och distribution av talböcker och punktskriftsböcker i Norden

Medieområdet

20/1971 utbyggt TV-samarbete mellan Finland och Sverige

15/1973 ökat nordiskt TV-samarbete

8/1976 TV-program för sjöfolk

4/1980 samarbete på videogramområdet

3/1982 ökat radio- och TV-samarbete i Norden

13/1983 videogram med nordiska TV-program och filmer

14/1983 erfarenhetsutbyte om konsekvenserna av en ökad videogramdistribution

Med hänsyn till *mediefrågornas* starka aktualitet och den snabba utvecklingen på området samt med särskild hänvisning till *rek. nr 3/1982* angående ökat radio- och TV-samarbete i Norden önskar utskottet av ministerrådet en redogörelse vid själva överläggningarna för det aktuella läget i fråga om utvecklingen av samarbetet på medieområdet.

4. Andra samarbetsfrågor*4.1 Utomnordiska kampanjer*

Utskottet anser att "Scandinavia Today" bör följas upp. Kampanjen bör utvärderas vad gäller planering, genomförande och resultat. Strävan bör vara att upprätthålla och fördjupa de kontakter som i samband med kampanjen knutits inom och utom Norden.

Det bör enligt utskottets uppfattning med utgångspunkt i erfarenheterna av "Scandinavia Today" arbetas fram en beredskap att genomföra *gemensamma utomnordiska kulturkampanjer*. De nordiska länderna bör sålunda acceptera inbjudan att arrangera en gemensam konstutställning i Paris 1986.

Utskottet noterar att ministerrådet vid möte i juni 1983 givit sekretariatet för nordiskt kulturellt samarbete i uppdrag att utgående från kulturavtalets samarbetsområden analysera olika alternativ för gemensam information i utlandet om de nordiska länderna samt att lägga fram förslag härom.

Utskottet erinrar om att det i sitt uttalande om den s. k. Bergendalrapporten (*C 1/1981, bilaga 15, bihang 2*) anslutit sig till rapportens uppfattning om det nödvändiga i att finna former för permanent samverkan på kulturområdet också mellan de nordiska ländernas utrikesrepresentationer. "Scandinavia Today" genomfördes ju i samarbete mellan kulturavtalets organ samt kultur- och utrikesförvaltningarna i de enskilda länderna.

Utskottet hänvisar också till *rek. nr 13/1977* angående undervisning i nordiska språk vid utländska universitet och läroanstalter.

4.2 Lärar- och elevutbyte

Nordiska rådet yttrade vid 31:a sessionen 1983 på förslag av kulturutskottet att myndigheter och organisationer på riks- och lokalplanet borde uppmuntras att stödja *lärar- och elevutbyte* mellan de nordiska länderna (*yttrande nr 3/1983*).

Utskottet konstaterar att Nordiska rådets roll i strävandena att öka lärar- och elevutbytet hittills inskränkt sig till pådrivarens. Utskottet menar att rådet bör och kan ikläda sig en betydligt aktivare roll i dessa strävanden, t. ex. när det gäller kontakterna med myndigheter och organisationer på riks- och lokalplanet.

Föreningarna Norden har genom åren fungerat som de främsta arrangörerna och förmedlarna av lärar- och elevutbyte mellan de nordiska länderna och besitter sålunda ett rikt mått av erfarenhet av denna verksamhet. Utskottet avser därför för egen del att för Nordiska rådets presidium föreslå att presidiet i sina kommande kontakter med föreningarna Nordens presidium aktualiserar frågan hur intentionerna i rådets yttrande skall kunna uppnås. Eventuellt kunde tänkas någon form av kampanj eller ett seminarium för att väcka och stimulera intresset för sådan verksamhet och sprida information om existerande kanaler för lärar- och elevutbyte.

Utskottet har sig bekant att man inom den europeiska gemenskapen bedriver lärar- och elevutbyte mellan medlemsländerna. Utskottet önskar av ministerrådet erhålla information om hur denna verksamhet är organiserad och vilka resultat den har givit.

4.3 Föreningarna Nordens roll i det nordiska samarbetet

Mot bakgrund bl. a. av att medlemsförslag väckts om stöd till regional informationsverksamhet i föreningarna Nordens regi (*A 660/k*) önskar utskottet höra ministerrådets uppfattning om föreningarna Nordens roll i det nordiska samarbetet. Vilken inverkan har t. ex. tillkomsten av de officiella samarbetsorganen, den allmänna budgeten och kulturbudgeten haft på förutsättningarna för föreningarnas verksamhet? Fungerar samspelet mellan de officiella samarbetsorganen och föreningarna Norden tillfredsställande?

5. Övriga samarbetsfrågor

Utskottet har informerats om att Nordisk språksekretariat riktat ministerrådets uppmärksamhet på de bristande möjligheterna till undervisning i och på nordiska språk vid många universitet och högskolor i Norden.

Utskottet erinrar om att det redan vid 25:e sessionen 1977 i betänkanden om medlemsförslag *A 471/k* om gemensam nordisk insats för att öka under-

visningsutbudet i nordiska språk vid utländska universitet och läroanstalter (*rek. nr 13/1977*) samt om medlemsförslag *A 481/k* om förbättrad språkförståelse i Norden och i det nordiska samarbetet (*rek. nr 12/1977*) framhållit att det bör finnas möjligheter till grannspråksundervisning på fast bas vid de olika universiteten och högskolorna i Norden.

BIHANG 2

Promemoria om förslag till handlingsprogram för Nordiska forskningspolitiska rådet (FPR) upprättad av Nordiska rådets kulturutskott den 26 februari 1984

1. Inledning

Till kulturutskottet har såsom *bilaga 1* till ministerrådsberättelsen *C 1/1984* hänvisats förslag till handlingsprogram för Nordiska forskningspolitiska rådet (FPR). Utskottet har behandlat förslaget vid möten den 26–27 januari och den 26 februari 1984.

Utskottet har därutöver varit representerat i en av forskningspolitiska rådet den 15–16 februari 1984 arrangerad konferens om nordiskt forskningssamarbete och forskningsevaluering, vid vilken aktuella forskningspolitiska frågor diskuterades mot bakgrund av det föreliggande förslaget till handlingsprogram. Ett av syftena med konferensen var att skapa en dialog mellan aktörerna på forskningsfältet i de nordiska länderna. Valet av tidpunkt för konferensen hade delvis betingats av arrangörernas önskan att de synpunkter som kom fram under konferensen skulle animera debatten under Nordiska rådets 32:a session 1984.

I det följande anlägger utskottet synpunkter på huvudpunkterna i förslaget till handlingsprogram. Samtidigt erinrar utskottet om sitt betänkande om det ministerrådsförslag (*B 38/k*) som ledde till rekommendation om att upprätta ett nordiskt forskningspolitiskt råd (*rek. nr 4/1982*). I detta betänkande behandlade utskottet det kommande forskningspolitiska rådet och dess verksamhet. De uppfattningar som utskottet där uttalade gäller fortfarande.

Utskottet finner det naturligt att förslaget till handlingsprogram präglas av att forskningspolitiska rådet är ett nytt organ som dessutom har uppgifter som till sin karaktär kan vara nog så grannlaga. Under uppbyggnadsfasen läggs grunden till forskningspolitiska rådets kommande verksamhet. Denna tid bör, såsom rådet självt menar, kunna användas till att pröva olika arbetsformer och metoder, utan att dessa nödvändigtvis behöver skapa mönster för forskningspolitiska rådets senare arbete.

2. Ang. huvudpunkt 1 i förslaget till handlingsprogram

Utskottet anser det vara av största vikt att det skapas en bättre överblick över det nordiska samarbetet på hela forskningsfältet. Därför bör utan dröjsmål företas den av forskningspolitiska rådet aviserade värderingen av den forskningsrådgivande och forskningsfinansierande organisationen inom ramen för det samarbete som regleras av gällande nordiska avtal (Helsingforsavtalet och kulturavtalet), och av den offentliga nordiska FoU-organisationen överhuvudtaget.

Utskottet har för egen del varit upptaget av frågan om ändamålsenligheten i att över kulturbudgeten fortsatt finansiera eller delfinansiera t. ex. alla forskningsinstitutioner som för närvarande är uppförda på denna. Det borde enligt utskottets mening i fråga om vissa institutioner vara möjligt att de nationella forskningsrådsorganen beviljade medel direkt till den nordiska institutionen. En sådan finansieringsmodell skulle kunna var ägnad att stärka kopplingen mellan den nordiska institutionen och resp. forskningsområde på det nationella planet. Utskottet pekar här på samarbetet om det optiska teleskopet på La Palma, i fråga om vilket de deltagande länderas forskningsråd delar på kostnaderna utöver den särbevilling som Nordiska ministerrådet står för.

3. Ang. punkt 2

Utskottet finner det naturligt att forskningspolitiska rådet engageras i behandlingen av forskningsdelarna av förslagen till de två ministerrådsbudgeterna.

Utskottet har redan tidigare framhållit det naturliga i att forskningspolitiska rådet tar sig an de av Nordiska rådets rekommendationer som rör nordiskt forskningssamarbete eller som annars är av forskningspolitiskt intresse. Det är en fördel om även forskningspolitiska rådet självt tar initiativ till att behandla saker som är aktuella i Nordiska rådet.

4. Ang. punkt 3

Utskottet stöder sådana initiativ som kan främja ett mer systematiskt nordiskt samarbete om forskarutbildning. Utskottet hänvisar här till *rek. nr 12/1982*, som visserligen explicit gäller en fortsatt utveckling av de sedan 1966 anordnade nordiska forskarkurserna såväl kvalitativt som kvantitativt, men som implicit även syftar till att inom den givna organisatoriska ramen tillfredsställa det ökade behovet av forskarutbildning på de flesta fält i Norden mot bakgrund av svårigheterna att tillgodose resursanspråken i varje enskilt land för sig.

5. Ang. punkt 4

Utskottet har ingen erinran mot intentionerna i denna punkt, utan finner dessa tvärtom vällovliga med hänsyn till de traditionellt stora svårigheterna att öka kontakterna mellan å ena sidan grundforskning och å andra sidan tillämpad forskning och sektorsforskning.

6. Ang. punkt 5

Forskningspolitiska rådet avser att ta initiativ till forskningssamarbete på nya, av samhället högt prioriterade områden. Utskottet noterar de områden som nämns i förslaget, men önskar därutöver erinra om vissa andra, nämligen forskning om miljöeffekter av energiproduktion, trafiksäkerhetsforskning samt inom industriforskningen sådan som syftar till förbättrade produktionsprocesser.

Ett gott exempel på rationellt utnyttjande av befintliga resurser, såväl personella som ekonomiska, är samarbete mellan sådana forskningsmiljöer som på nationellt plan är små, och därför löper risk att förtvina. I förslaget pekas på vissa områden inom humaniora. Med hänsyn till betydelsen av denna typ av samarbete, utgår utskottet från att det företas en systematisk genomgång av forskningsområdena, för att kartlägga förekomsten av "små" fack, vilka skulle kunna främjas och utvecklas genom nordiskt samarbete.

7. Ang. punkt 6

Utskottet har i betänkandet om ministerrådsberättelsen C 1/1984 framhållit att samarbetet om tung vetenskaplig utrustning bör ges större uppmärksamhet än hittills. Sålunda anser utskottet, i likhet med forskningspolitiska rådet, att det – såframt det skall anskaffas en tungjonaccelerator till Norden – bör anskaffas blott en, men som sedan bör kunna användas på lika villkor av forskare från de övriga nordiska länderna.

8. Ang. punkt 7

Det främsta medlet att främja kontakterna mellan forskare i de nordiska länderna är olika nationella och nordiska stipendie- och andra bidragsordningar. Den nordiska kulturbudgeten upptar för närvarande en ordning med forskarstipendier, som i 1984 års budget uppgår till 1,7 milj. DKK. Sedan ordningen inrättades 1979, har hittills ca 250 forskare bedrivit forskning för längre eller kortare tid (2–12 månader) vid någon forskningsinstitution i annat nordiskt land. Utskottet har uttalat stöd för ministerrådets beslut att fortsatt upprätthålla en särskild post på kulturbudgeten för nordiska forskarstipendier.

9. Ang. punkt 8

Utskottet hälsar med tillfredsställelse forskningspolitiska rådets avsikt att utvärdera kvaliteten på och relevansen av den forskning som bedrivs av forskningsinstitutionerna på de båda nordiska budgeterna. Trots att verksamheten, närmast relevansen av forskningen, vid vissa av institutionerna har utvärderats, har dock ingen systematisk utvärdering av själva kvaliteten på och värdet av forskningen gjorts. De rationaliseringsvinster som utvärderingen kan ge och de medel som därvid eventuellt kan friställas bör kunna användas för nya uppgifter inom det nordiska forskningssamarbetet.

10. Ang. punkt 9

Utskottet menar att utfallet av de två konferenser som forskningspolitiska rådet hittills anordnat får avgöra huruvida det är skäl att mer eller mindre regelbundet arrangera konferenser för aktörerna på forskningsfältet, dvs. inte bara för forskarna själva, utan också för forskningspolitiker och forskningsadministratörer.

11. Ang. punkt 10

Utskottet upprepar här sin uppfattning om informationens betydelse i det nordiska forskningssamarbetet. Det är väsentligt att forskningspolitiska rådet kan ta sin del av ansvaret för information om och inom det nordiska forskningssamarbetet.

12. Utskottets konklusion

Utskottet anser att förslaget till handlingsprogram med de preciseringar som utskottet ovan anfört väl kan utgöra utgångspunkt för forskningspolitiska rådets arbete under den första treårsperioden.

Utskottet förutsätter dock att nästa förslag till handlingsprogram för forskningspolitiska rådet, som läggs fram efter rådets första treårsperiod, innehåller också en prioritering av uppgifterna och en tidsplan för utförandet av dessa.

BILAGA 10

Betänkande av Nordiska rådets social- och miljöutskott över Nordiska ministerrådets berättelse rörande det nordiska samarbetet

1 Inledning

Till social- och miljöutskottet har av Nordiska rådets presidium hänvisats Nordiska ministerrådets berättelse rörande det nordiska samarbetet 1983 jämte bilagor. Utskottet har anmodats yttra sig över följande avsnitt i berättelsen; kapitel I: Inledning (i berörda delar), kapitel VI: Arbetsmarknad, kapitel VII: Arbetsmiljö, kapitel VIII: Socialpolitik, kapitel IX: Miljövård, kapitel X: Jämställdhet och kapitel XX: Livsmedelsfrågor samt bilaga I, Förslag från Nordiska forskningspolitiska rådet till handlingsprogram för rådets verksamhet.

Utskottet har behandlat ministerrådets berättelse vid sitt möte i Stockholm den 26–27 januari 1984.

2 Redovisningen av de med anledning av Nordiska rådets yttrande nr 5/1983 vidtagna åtgärderna

2.1. I sitt betänkande om C1/1983 anlade utskottet vissa synpunkter på redogörelsen för de av ministerrådet vidtagna åtgärderna med anledning av

rådets yttrande. Något särskilt meddelande över denna hemställan har inte avgivits i berättelsen.

De uppfattningar som framförts i form av yttranden är frågor som utskottet finner väsentliga för arbetet inom social- och miljöutskottets sakområde.

Utskottet upprepar därför sin hemställan, nämligen att ministerrådet ger en motiverad redogörelse för de av ministerrådet vidtagna åtgärderna med anledning av rådets yttrande. Om denna hemställan av en eller annan anledning ej kan beaktas önskar utskottet få en redogörelse för orsaken till detta.

3 Inledning (kapitel I)

3.1 Allmänt

Det är inte utskottets avsikt att här kommentera inledningskapitlets sakfrågor, utan utskottet behandlar dessa i förekommande fall i eget avsnitt i detta betänkande. Vissa frågor kan dock med fördel behandlas i detta avsnitt.

Först önskar utskottet beröra den redaktionella utformningen av berättelsen, vilket utskottet tidigare hade funnit böra ägnas ytterligare uppmärksamhet. Detta har gjorts i ministerrådsberättelsen för 1984. Sålunda redovisas i inledningskapitlet övergripande frågor och ämnen för det nordiska samarbetet med särskild politisk tyngd eller principiell räckvidd. I anslutning till inledningskapitlet presenteras korta sammanfattningar av fackkapitlen. Ministerrådets verksamhet på de enskilda samarbetsområdena redovisas i särskilda fackkapitel. Utskottet har även noterat innehållsförteckningens arbetstekniska uppställning.

Utskottet kan inte se annat än att denna strukturering är till fördel för rapporteringen, eftersom den ger möjlighet till utveckling av berättelsen i önskad riktning, dvs. mot en mera konstruktiv och skarpare profilerad berättelse. Fortsatt sker dock inte obetydligt mått av dubbelrapportering i berättelser och meddelanden. Detta problem bör enligt utskottet fortsatt ägnas uppmärksamhet. Utskottet är för sin del berett att medverka till att rapporteringen och dokumentationen inför Nordiska rådets sessioner förenklas och förbättras. I detta sammanhang har inom utskottet noterats att den rent tekniska presentationen av materialet lämnar åtskilligt övrigt att önska.

Materialet är mycket omfattande och tillställs utskottet så sent att det är förenat med problem att få en överblick över de insatser som det är aktuellt att ta ställning till. Dessutom är det ibland ofullständigt beträffande sidhänvisningarna och otympligt att transportera. Det behövs en modernare presentationsteknik, eventuellt tidigare presentation av ett mer översiktligt material. Trafikutskottet har en procedur enligt vilken ett utkast till NÄT's kapitel i berättelsen presenteras för utskottet redan i oktober. Även om detta måste göras med reservation för ministerrådets slutliga ställningsta-

ganden, ger denna procedur utskottet möjlighet att orientera sig om de nya tankar och ämnesområden som avses att ingå i ministerrådsberättelsen.

Ytterligare en fråga av mera formell eller arbetsteknisk natur är den nya budgetproceduren som tillämpas fr. o. m hösten 1982, en procedur som ger parlamentarikerna reell och materiell möjlighet att på ett tidigt stadium komma in i beredningsarbetet och därmed även att ta ett större ansvar. Utskottet anser att denna form av initiativ och kontroll är värdefull.

Inom ramen för nordisk samverkan i internationella organ noterar utskottet ministerrådets ambition vad gäller internationellt miljövårdsarbete. Utskottet noterar även med tillfredsställelse att ministerrådet, på initiativ från Nordiska rådet, kommer att arrangera en nordisk förberedande konferens till FNs kvinnokonferens 1985. Utskottet ser dessa arbeten som uttryck för en insikt om nödvändigheten av konkret samarbete.

3.2 Norden och omvärlden

Utskottet kan instämma i den beskrivning (avsn. 2 a) av de olika värden som tas upp i berättelsen och som enligt ministerrådet enar de nordiska länderna samt gör det naturligt för dem att samarbeta i internationella sammanhang. Utskottet anser dessa former av nordiskt samarbete nödvändiga och värdefulla. Det är också utskottets uppfattning att Norden på en lång rad samhällsområden blivit alltmer beroende av utvecklingen i världen omkring oss. Här finns dock en rad obesvarade frågor. Centralt i frågeställningen står hur 1980-talets samarbetsformer i det övriga Europa kommer att påverka den nordiska modellen och hur Norden skall kunna göra sig gällande i den fortsatta opinionsbildningen. Eller enklare uttryckt: Nordens roll i världen år 2000?

3.3 Norden som hemmamarknad

De senaste åren och senast i samband med behandling av budgeten för 1984 och 1985 har social- och miljöutskottet påpekat en tendens från ministerrådets sida att prioritera samarbetet inom de ekonomiska, industriella och tekniska områdena på bekostnad av socialpolitik, hälsopolitik, jämställdhet och miljö.

Det råder allmän förståelse för att den ekonomiska verksamheten bör få ny inriktning och att detta är nödvändigt för mycket av det som bör ske på andra områden. Därför är det nödvändigt att man söker finna den rätta balansen mellan långsiktiga och kortsiktiga åtgärder. Det är meningslöst om vi i vår strävan efter en bättre ekonomi glömmer det som är avsikten med det hela, nämligen ett samhälle byggt på medmänsklighet och solidaritet. Även om den nordiska budgeten får betraktas som blygsam, bör dess inriktning uppmärksammas. Budgeten ger en signal som inte bör undervärderas.

Denna principiella uppfattning har utskottet hävdad under en rad av år. Utskottet har samma inställning i år.

Utskottets ovan redovisade ställningstagande innebär emellertid inte att utskottet tar avstånd från de aktiviteter som redovisas (avsn. 4). Utskottet

anser de aktiviteter som här redovisas för att jämna vägen mot Norden som hemmamarknad väsentliga, emedan de innebär ett effektiviserat utnyttjande av tillbudsstående resurser och ger möjlighet att utveckla även de mjuka värdena.

3.4 Tekniken och framtiden

Ministerrådet avser presentera, om samtliga förutsättningar gives, till 1984 års session med Nordiska rådet ett ministerrådsförslag om en nordisk handlingsplan på datateknologiområdet. Det övergripande syftet är att forma en nordisk samarbetspolitik på dataområdet, inte en gemensam nordisk datapolitik. Planen tar fasta på att det finns en stark teknologisk tradition i de nordiska länderna.

Det finns en fara, vilket rubriken till detta avsnitt utgör ett exempel på, att utredningar och riktlinjer för ett datateknologiskt program förbigår människan. Utskottet har en positiv inställning till den tekniska utvecklingen. Men detta förutsätter att datautvecklingen inte bara ses som en teknisk fråga – den måste också styras på ett sådant sätt att dess mänskliga konsekvenser blir positiva.

3.5 Arbetsmarknaden

Vid gemensamma överläggningar med Nordiska ministerrådet – arbetsmarknadsministrarna den 16 november 1983 utvecklade utskottet sin syn på arbetsmarknadssituationen och revideringen av det nordiska samarbetsprogrammet på arbetsmarknaden. Utskottet ämnar inte här upprepa sina synpunkter på det fortsatta samarbetet på arbetsmarknaden utan hänvisar till sin behandling av ministerrådsförslaget om riktlinjer för ekonomisk politik och nordiskt samarbete (B 47/e) samt till avsnittet arbetsmarknaden i ministerrådsberättelsen för 1983.

3.6 Hälsa, trygghet och miljö

Ministerrådet har inlett ett kartläggningsarbete (avsn. 7.a) i syfte att precisera innebörden i begreppet "nordiskt medborgarskap" och ser över möjligheterna att sammanställa en publikation om nordiska medborgares rättigheter i ett annat nordiskt land; Codex Nordica.

I första hand skall en inventering göras av vad som enligt gällande avtal och beslut kan innefattas i begreppet "nordiskt medborgarskap". En sådan inventering avses också innefatta hur länderna har omsatt gällande avtal i nationell lagstiftning samt hur de olika avtalsbestämmelserna harmonierar med bestämmelserna i andra avtal.

Utskottet uttrycker tillfredsställelse med detta och understryker än en gång vikten av att frågan om nationell uppföljning ägnas den allra största uppmärksamhet.

Om frågan inte kan lösas på ett tillfredsställande sätt är det risk för att det nordiska samarbetet utvecklar sig till något fritt svävande utan förankring på nationellt plan och till nackdel för den nordiska medborgaren.

3.7 Nordiska rådet och ministerrådet

Från utskottets sida har ofta uttalats starka önskemål om att kontakterna med ministerrådet och dess underorgan skulle ytterligare förstärkas.

Det gångna verksamhetsåret har inneburit ett steg i den riktningen. Social- och miljöutskottet har under det gångna verksamhetsåret sammanträtt med ministerrådet eller företrädare för ministerrådet i två olika sammansättningar: arbetsmiljö och arbetsmarknad. Utskottet har inbjudit sakkunniga från Nordiska ministerrådets sekretariat i frågor om social- och hälsovård, arbetsmiljö samt arbetsmarknad. Utskottet har också haft ett möte med Nordiska socialpolitiska kommittén. Företrädare för utskottet har på sedvanligt sätt beretts möjlighet att närvara vid 1983 års socialpolitiska ministermöte som hölls i Ålesund i augusti. Utskottet finner fortsatt att dylika överläggningar utgör ett värdefullt bidrag till den nordiska samarbets- och prioriteringsprocessen.

Av ministerrådsberättelsen (avsn. 11a) framgår ytterligare betydelsefulla framsteg av betydelse för kontakterna mellan Nordiska rådet och ministerrådets arbete.

3.8 Nordiska ministerrådet och organisationerna

Ministerrådet redogör (avsn. 12a) för kontakterna med parterna på arbetsmarknaden. Detta arbete har utskottets fulla stöd. Utskottet uttrycker förhoppningen att Nordiska akademikerrådet i likhet med övriga arbetsmarknadsparter får mottaga inbjudningar till överläggningar och bereds möjlighet att fungera som remissorgan.

4 Arbetsmarknad (Kapitel VI)

I det följande behandlar utskottet sakfrågorna i de olika underavsnitten av kapitlet om samarbete på arbetsmarknaden. Vissa frågor har redan behandlats ovan (inledningskapitlet) medan andra behandlas under egen punkt nedan.

4.1 Den aktuella arbetsmarknadssituationen

Ministerrådet redogör för arbetslöshetsutvecklingen i Norden samt pekar på att arbetslöshetsstrukturen förändrats. Långtidsarbetslösheten har blivit alltmer omfattande och därmed har alltfler människor kommit att slå ut från arbetslöshetsersättningssystemet.

Ministerrådet redogör även för de nationella åtgärder som vidtagits för att komma till rätta med problemet. Här finns också en redogörelse för hur mycket högre totalsumman av utbetalade arbetslöshetsersättningar är för år 1983 jämfört med 1982. Utskottet är medvetet om att problemen på arbetsmarknaden är stora. Utskottet utgår ifrån att utvecklingen följs uppmärksamt och att åtgärder, och inte enbart sådana med långsiktig verkan, vidtas.

Utskottet anförde vid den gemensamma överläggningen med arbetsmarknadsministrarna november 1983 att den fundamentala utgångspunk-

ten för arbetsmarknadspolitiken måste vara att söka maximera sysselsättningen, inte endast att minimera arbetslösheten och att det faller på den allmänna ekonomiska politiken att skapa förutsättningar för full sysselsättning. Utskottet delar således uppfattningen att man bör driva en ekonomisk politik som innebär att behovet av arbetsmarknadspolitiska åtgärder minimeras. Men en omläggning av den ekonomiska politiken som görs för att förbättra sysselsättningsläget kan inte få snabba effekter på arbetsmarknaden. Arbetsmarknadspolitiken måste därför på kort sikt bära en stor del av ansvaret för att minska arbetslösheten. Arbetsmarknadspolitiken behöver därför tilldelas betydande resurser såväl nationellt som nordiskt. Om de tendenser som idag finns på den nordiska arbetsmarknaden med stigande utslagning får fortsätta kommer det att gå som beskrivits i den första delrapporten om arbetslöshetens kostnader i Norden:

''En langvarig høj arbejdsløshed vil kunne lede til en generel forøgelse af det sociale konfliktniveau og repræsentere en trussel mod en demokratisk samfundsudvikling. Såfremt en periode med en permanent og høj arbejdsløshed fører til udstødning af svagt stillede grupper på arbejdsmarkedet, til dannelsen af egentlige fattigdomsproblemer, som typisk koncentrerer blandt bestemte socialgrupper og i bestemte bymiljøer, og til en øget skævhed i indkomstfordelingen og fordelingen af levevilkårene, kan man frygte at den konsensus, som er en af demokratiets basale forudsætninger, vil blive undermineret. Der vil formentlig være tale om en langsom proces, hvis første tegn vil være øgede sociale spændinger mellem forskellige samfundsgrupper, minoritetshad, forslumningsproblemer i byerne og dannelsen af subkulturer (f. eks. blandt ungdommen), som mere eller mindre formuleret tager afstand fra det omgivende samfund''.

Utskottet delar också den av ministerrådet redovisade uppfattningen (avsnitt 1.2) om att ett gemensamt mål för de nordiska regeringarna fortsatt är att en mer sysselsättningsskapande ekonomisk politik måste föras såväl i som utanför de nordiska länderna. Utskottet har noterat att statsministrarna vid möte den 30 november 1983 uppdragit åt arbetsmarknadsministrarna att skyndsamt, inom ramen för det arbetsmarknadspolitiska samarbetet, närmare precisera de åtgärder som länderna nationellt och gemensamt kan vidta för att öka sysselsättningen. Utskottet ser statsministrarnas uppdrag som ett konkret uttryck för behovet av arbetsmarknadspolitiska åtgärder på kort sikt.

Utskottet noterar att ministerrådet menar att arbetsmarknadens parter på ett tidigt stadium bör delta i detta arbete. Utskottet har i annat sammanhang strukit under vikten av att arbetsmarknadspolitiken bedrivs i nära samarbete med parterna på arbetsmarknaden.

Utskottet delar också den uppfattningen att det nordiska samarbetet bör inrikta sig på förslag till åtgärder och utveckla en beredskap för att användas på mellanlång sikt. I detta sammanhang önskar utskottet erinra ministerrådet om rek. 7/1977 angående ett nordiskt institut för arbetsmarknadsfrågor.

Utskottet noterar att ministerrådet lagt fram ett förslag om revision av 1976 års överenskommelse angående arbetslöshetsförsäkring (B 52/s). Det är inte utskottets avsikt att inom ramen för detta betänkande behandla ministerrådsförslaget, utan utskottet gör detta i ett särskilt betänkande om förslaget.

4.2 Uppföljning av ministerrådets arbetsmarknadsprogram

Avsnittet om uppföljningen av arbetsmarknadsprogrammet (avsn. 3) innehåller många utmärkta resultat som uppnåtts i samarbetet och som ministerrådet ger exempel på i sin berättelse. Utskottet avser att nedan endast lägga synpunkter på de delavsnitt där utskottet har en annan uppfattning än ministerrådet eller där utskottet önskar utveckla resonemanget.

Det är också utskottets uppfattning att det är angeläget att arbetslöshetsförmedlingarna, i synnerhet i perioder med svag arbetsmarknad, arbetar aktivt och utåt.

Vid en rad seminarier har ministerrådets organ strävat efter att belysa olika aspekter på arbetsmarknadssamarbetet. I berättelsen (avsn. 3.4) redogörs för ett antal sådana. Utskottet har också noterat de projekt som publicerats. Utskottet har särskilt uppmärksammat publikationerna Arbetsmarknaden – öppen eller stängd (NU 1982:2), migrationsstatistik, Arbetslöshetens kostnader och sociala och mänskliga konsekvenser (NU 1983:15) samt en rapport om deltidsarbetet i Norden (NAUT-rapport 1983:6). Det är för utskottet självklart att sistnämnda rapport behandlats tillsammans med jämställdhetsutskottet.

Den huvudrapport som omtalas (avsn. 3.5) om den offentliga sektorns betydelse för sysselsättningen som enligt ministerrådsberättelsen skulle ha förelegat vid årsskiftet 1983/84 ser utskottet fram emot att få ta del av. Utskottet tillstyrker att frågan om den offentliga sektorns roll snarast får en allsidig belysning.

Utskottet noterar att ministerrådet uppmärksammat de problem för små och medelstora företag samt nyföretagande som råder (avsn. 3.5.). Småföretagen har de senaste åren fått allt större problem, framför allt när det gäller lånefinansiering, återlån och problem vid generationsskiften. Utskottet menar att det är en angelägen uppgift att upprätthålla goda villkor och möjligheter för nyföretagande och för de små och medelstora företagen. De utgör en viktig del av näringslivet både utifrån sysselsättningsynpunkt och förnyelsesynpunkt. Utskottet har i samband med budgetbehandlingen föreslagit att medel avsätts för en utredning med uppgift att föreslå åtgärder som kan undanröja de tekniska och byråkratiska hinder som småföretagarna möter.

I betänkandet om C1/1983 framförde utskottet sin tillstyrkan om behovet av arbetsmarknadsinformation. Utskottet hyser fortsatt den uppfattningen. Huruvida projektet skall integreras i den ordinarie budgeten eller fortsätta med projektmedel önskar utskottet återkomma till i annat sammanhang.

Utskottet önskar uttrycka tillfredsställelse med ungdomsgarantiprojektet samt över att NAUT under 1983 har deltagit i uppläggningsen av en temadiskussion om 16–19 åringars utbildnings- och arbetsmarknadssituation (avsn. 4.4). Utskottet har i betänkandet om de två senaste ministerrådsberättelserna och vid överläggning med arbetsmarknadsministrarna i november 1983 uttryckt sin oro för den tilltagande arbetslösheten bland ungdomen.

Det är av största vikt att kraftfulla och genomtänkta åtgärder sätts in för att hålla arbetslösheten nere bland ungdomarna. För att på sikt lösa problemen krävs att orsakerna till den trendmässigt växande ungdomsarbetslösheten undanröjs. Att ge ungdomarna möjligheter till utbildning eller arbete i stället för sysslolöshet innebär avgörande fördelar inte bara för de berörda ungdomarna utan för samhället i stort.

4.3 Övrigt arbetsmarknadssamarbete

Nordkalottens arbetsmarknadsutbildningscenter vid Övertorneå utgör ett gott exempel på konkret nordisk samverkan. Av berättelsen framgår (avsn. 5) att nya problem uppstått. En utredning om organisationsformerna för arbetsmarknadsutbildning i Sverige har lagts fram som kan tänkas få negativ betydelse för de tre ländernas samarbete vid AMU-centret. Förhandlingar pågår. Utskottet ser med oro på saken och hoppas att den snart får en lösning i positiv riktning.

4.4 Framtida arbetsmarknadssamarbetet

Utskottet instämmer i den beskrivning (avsn. 6) som ministerrådet ger, nämligen att det nordiska samarbetet inte kan ta över vad som nationellt måste göras utan snarare bör vara ett komplement såväl vad gäller information och forskningsutbyte som i konkreta åtgärder. Nordiskt samarbete kan även vara ett rationellt sätt att använda våra globalt sett små staters resurser.

Utskottet har i ett annat sammanhang kommenterat den nyligen av samtliga fem nordiska länder ratificerade överenskommelsen om gemensam nordisk arbetsmarknad. Utskottet betraktar överenskommelsen som ett viktigt dokument med en klart uttalad politisk vilja om att de nordiska länderna har som mål att upprätthålla full sysselsättning och avser att samarbeta i denna fråga.

Utskottet har i ett tidigare sammanhang i detta betänkande framfört att det inte går att övervinna problemen på arbetsmarknaden med enbart traditionella arbetsmarknadspolitiska åtgärder (avsn. 6). Kraven på samordning med näringsekonomiska och familjepolitiska insatser växer sig allt starkare. Det fordras således en kombination av åtgärder på en mängd områden för att arbetet mot arbetslösheten skall bli framgångsrikt. Nya produktionsområden som miljövardsteknik, energiteknik och bioteknik kan ge nya arbetsområden.

I ett trängt läge är det nödvändigt att skapa förutsättningar för förändringar. Fantasin, kreativiteten, viljan att gemensamt skapa något nytt och

spännande till samhällets bästa blir viktigt i 1980-talet. Annars hotar handlingsförlamning och stagnation. Vi måste lära oss av tidigare decenniers framgångar och misstag. Utskottet vill i tillägg till detta peka på den potentiella resurs som finns inom forskningen, folkrörelserna, universiteten etcetera. Här finns impulser fantasi och kunskap som alltför länge ägnats ett förstrött och oengagerat intresse.

5 Arbetsmiljö (kapitel VII)

Inledning

Utskottet noterar med tillfredsställelse att ministerrådet lagt fram ett förslag om reviderat samarbetsprogram på arbetsmiljöområdet (B 51/s). Detta är i enlighet med utskottets förslag. Det är inte utskottets avsikt att inom ramen för detta betänkande behandla ministerrådsförslaget, utan utskottet gör detta i ett särskilt betänkande om förslaget. Utskottet önskar dock att här ansluta sig till ministerrådets utgångspunkter för sitt förslag, att det fortsatt är angeläget att ge arbetsmiljöfrågorna hög prioritet, att man genom nordiskt samarbete kan inbespara nationella resurser och höja kvaliteten på arbetsmiljöverksamheten i de enskilda nordiska länderna samt genomföra vissa forskningsprojekt, vilka inte varit möjliga för ett enskilt nordiskt land.

I det följande behandlar utskottet sakfrågorna i de olika underavsnitten av kapitlet. De frågor som har anslutning till rådsrekommendationer behandlas i första hand i särskilda betänkanden om respektive meddelande, men tas även i förekommande fall upp här.

5.1 Samarbete angående arbetsmedicin och yrkeshygien

Utskottet har i tidigare betänkande anlagt principiella synpunkter på samarbetet angående arbetsmedicin och yrkeshygien (avsn. 1.1). I yttrande över förra årets ministerrådsberättelse hemställde rådet till ministerrådet att samarbetet beträffande yrkeshygieniska gränsvärden och på den psykosociala arbetsmedicinens område bör intensifieras. Utskottet hyser fortsatt samma uppfattning.

Det framgår (avsn. 1.3) att projektet för kartläggning och bekämpning av hälsofara förorsakat av trädamm har slutförts. Projektet har bekräftat det tidigare kända sambandet mellan exponering för trädamm och näscancer. Utskottet har tidigare lagt stor vikt vid detta projekt och anser för sin del att den nyligen publicerade rapporten bör ges en vid spridning.

Samverkan mellan de nordiska länderna när det gäller forskning om arbetsmiljöns inverkan på framkallandet av fosterskador (avsn. 1.4) inledes 1979 och avser fortgå även under år 1984. Projektet som har anknytning till rekommendation nr 18/1980 om arbetsmiljörisker i samband med graviditet m. m. har utskottets fulla stöd. I detta sammanhang önskar utskottet ånyo rikta uppmärksamheten på att även mäns arvsanlag och

biologi påverkas av gifter i arbetsmiljön, gifter som i sin tur även kan påverka fostret. Negativa verkningar på fortplantningssystemet beroende på faktorer i människans arbets- och livsmiljö kommer allt tydligare fram i forskningen. Undersökningar presenteras bl. a. från Finland där man beskriver kombinationseffekten av mannens och kvinnans arbetsmiljö som möjlig orsak till spontana aborter.

Det framgår (avsn. 1.5) att ett projekt angående cancer och somatiska kromosomförändringar försakade av styren väntas slutföras under 1983. Utskottet finner projektet värdefullt och understryker liksom tidigare i detta betänkande, betydelsen av utredningssamarbete syftande till att utnyttja tillbudsstående kunskap vilket på sikt är till gagn för den enskilde nordbon.

Det framgår (avsn. 1.6) att ministerrådet startat ett projekt 1980 på initiativ av NFS som skall kartlägga betydelsen av sjukdomar i stöd- och rörelseorganen i de nordiska länderna, klargöra relationen mellan arbetsbelastning och sjukledighet samt skapa metoder inom företagshälsovården och den övriga arbetarskyddsverksamheten för förebyggande av sjukdomar.

Utskottet anförde vid den gemensamma överläggningen med arbetsmiljöministrarna i november 1983 att arbetsmiljöpolitiken får inte styras av kortsiktiga aspekter utan att rätten till en säker arbetsmiljö för de anställda bör vara utgångspunkten. De ökade kunskaperna om riskerna i arbetsmiljön bör enligt utskottets mening leda till ökade ansträngningar att minimera riskerna. Utskottet finner det därför värdefullt att ministerrådet är berett att höja ambitionsnivån inom detta område genom att igångsätta ett större projekt under innevarande år.

5.2 Arbetsolycksfall och säkerhet i arbete

Inom ramen för arbetsolycksfall och säkerhet i arbetet har under senare år igångsatts ett antal viktiga projekt (avsn. 2.1, 2.2, och 2.3). Drivkraften i detta samarbete är att arbetsolycksfallen fortsatt utgör ett stort problem. Samarbetet har utskottets fulla stöd. Utskottet efterlyste vid den gemensamma överläggningen med arbetsmiljöministrarna i november 1983 en tydligare arbetsolycksfallsstatistik.

5.3 Psykosociala belastningar

Ministerrådet redogör (avsn. 3.1 och 3.2) för det ökade behovet av parternas medvetenhet och medverkan för att lösa de problem som den tekniska utvecklingen medför. Den hittillsvarande arbetsmiljöpolitiken har haft andra traditioner. Utskottet finner det glädjande att ministerrådet tagit upp diskussionen härom och ser det som ett tecken på att ministerrådet är berett att höja ambitionsnivån i fråga om det nordiska samarbetet om psykosociala belastningar.

5.4 Arbetstidsfrågor

Det framgår (avsn. 4) att utredningen om arbetstids- och ledighetslagstiftningens effekter vilken företagits efter rekommendation av Nordiska rådet (rek nr 6/1977) är slutförd. Avsikten är att utredningen skall följas upp av ett tvärsektorielt samarbete, som tar sikte på att kartlägga förutsättningarna för en betydande arbetstidsförkortning. Utskottet uttalar än en gång sitt stöd för projektet. Utskottet vill i tillägg till detta erinra om utskottets seminarium i september 1983 under temat "Arbetet i Norden" (NU 1983:10 "Arbetstid i Norden").

5.5 Lagstiftning och tillsynsverksamhet

Ministerrådet redogör (avsn. 5.1 och 5.2) för det utredningsarbete som pågår i syfte att harmonisera föreskrifterna på arbetsmiljöområdet. Utskottet finner det principiellt viktigt att dessa utredningar utmynnar i konkreta förslag. Utskottet anförde vid den gemensamma överläggningen med arbetsmiljöministrarna att utskottet ånyo önskar att frågan om en nordisk arbetsmiljökonvention utreds. Ministerrådet framför ånyo sin negativa inställning. Utskottet ställer sig helt oförstående till denna inställning. Utskottet hänvisar till den kartlägningsrapport som utarbetats inom ramen för begreppet Norden som hemmamarknad, och upprepar här sin uppfattning om att förslaget nogga bör övervägas.

Enligt utskottets uppfattning finns det skäl som talar för att produktkontroll eller typgodkännande i ett nordiskt land har giltighet i ett annat nordiskt land. Utskottet uttrycker sin tillfredsställelse med att en bok innehållande en jämförelse av arbetsrätten i Norden kommer att utges under år 1984.

5.6 Dokumentation, forskning, utveckling, utbildning och övriga verksamhetsmedel

Ministerrådet har i samråd med arbetsmarknadens parter beslutat utveckla dokumentationsverksamheten på arbetsmiljöområdet. Utskottet uttrycker tillfredsställelse med ministerrådets beslut vilket utgör ett betydelsefullt steg mot att söka förmedla forskningsresultaten till den som berörs. Samnordisk dokumentationscentral för arbetsmiljö är här ett viktigt informationscentrum i arbetsmiljöfrågor. Utskottet finner det värdefullt att verksamheten skall utvärderas under 1984 med tanke på den framtida verksamheten.

Utskottet uttrycker också tillfredsställelse med att den nyligen publicerade nordiska ordlistan med arbetarskyddstermer (avsn. 6.2) kommer att publiceras nationellt.

Utskottet har vid flera tillfällen noterat att Nordiska institutionen för vidareutbildning inom arbetsmiljöområdet (avsn. 6.3) fungerat väl och att kursverksamheten dragit till sig många deltagare.

Ministerrådet redogör (avsn. 6.4) för behovet av ökad kunskap om de

kostnader som arbetsolycksfallen medför i form av produktionsbortfall, sjukvård m.m. Utskottet anförde vid den gemensamma överläggningen med arbetsmiljöministrarna november 1983 att en förbättrad och tydlig arbetsskadestatistik är nödvändig för att kunna följa sambanden mellan olika former av arbetsförhållanden och ohälsa. En sådan statistik skulle vara av stor betydelse för forskningen om sambandet mellan missförhållanden i arbetsmiljön och ohälsa.

5.7 Datateknologi

Inom ramen för en handlingsplan för datateknologi har ministerrådet angett fem prioriteringsområden (avsn. 7). Ministerrådet har utskottets fulla stöd i sina fortsatta ansträngningar att ge arbetsmiljöfrågorna en framskjuten roll i handlingsprogrammet.

5.8 Övrigt

Utskottet har i ett tidigare sammanhang i detta betänkande uttalat sitt stöd för att ministerrådet etablerat ett samarbete med arbetsmarknadens parter. Utskottet finner det också värdefullt att akademikerorganisationerna varit remissinstans vid revisionen av samarbetsprogrammet.

6 Socialpolitik (kapitel VIII)

Kapitlet om socialpolitik följer i år i stort samarbetsprogrammets uppställning. I det följande behandlar utskottet sakfrågorna i de olika underavsnitten av kapitlet om socialpolitiskt samarbete.

6.1 Inledning

Till grund för Nordiska ministerrådets verksamhet inom detta område ligger det reviderade samarbetsprogram som fastställdes av Nordiska ministerrådet i augusti 1982. I sitt betänkande i samband med revideringen av samarbetsprogrammet på social- och hälsovårdsområdet efterlyste utskottet en beslutsamhet och en mera utpräglad tro på vad som kan uppnås genom samverkan mellan de nordiska länderna på det socialpolitiska området. Denna uppfattning har utskottet också hävdad i flera andra sammanhang, senast i sitt betänkande över C1/1983, och Nordiska rådet har godkänt utskottets ställningstagande. Utskottet har samma inställning i år. Enligt utskottets mening är det angeläget att höja ambitionen i det nordiska socialpolitiska samarbetet, allra helst i en resursknapp tid.

Bland de elva separata verksamhetsområdena som programmet upptar finns några som utskottet under ett antal år prioriterat högt, nämligen samarbete på handikappområdet och samverkan mot rusmedelsmissbruket.

Utskottet har tidigare i samband med budgetbehandlingen för 1985 anlagt principiella synpunkter när det gäller den nordiska budgeten för insti-

tutioner. Utskottet avser inte här att upprepa sina synpunkter, utan hänvisar till promemorian.

6.2 Socialpolitiskt ministermöte

Social- och miljöutskottet önskar uttrycka sin tillfredsställelse över att företrädare på sedvanligt sätt bereddes möjlighet att närvara som observatör vid 1983 års socialpolitiska ministermöte som hölls i Ålesund augusti 1983. Temat var "Utvecklingstendenser och utmaningar i nordisk socialpolitik". Utskottet delar ministrarnas uppfattning att omprioriteringar inom den offentliga sektorn inte får innebära nedskärningar av de socialpolitiska insatserna totalt sett. En sådan politik måste avvisas.

6.3 Ny nordisk konvention om social trygghet

En ny nordisk konvention om social trygghet trädde i kraft den 1 januari 1982. Den innebär att man genom samordning av nationella bestämmelser genomför lättnader för i första hand de nordiska medborgare som flyttar eller byter uppehållsort inom de nordiska länderna.

Konventionen om social trygghet är samlat sett ett uttryck för hur grundläggande solidaritetstanken är mellan de nordiska länderna. Också i internationella sammanhang väcker en sådan konvention i verkligheten respekt. Utan denna konvention skulle intentionerna med arbetsmarknadsöverenskommelsen inte ha kunnat förverkligas.

Inom ramen för sitt arbete med handlingsplanen för nordiskt medborgarskap har utskottet vid ett flertal tillfällen mött bland människor den felaktiga uppfattningen att konventionen innebär att en flyttande nordbo bibehåller sin nationella sociala trygghet. För att konventionen skall fungera på ett tillfredsställande sätt erfordras information såväl bland enskilda som bland myndigheter och institutioner som skall tillämpa den.

Det framgår av berättelsen att konventionens tillämpning och genomförande följs löpande av ett förbindelseorgan. En för allmänheten avsedd informationsbroschyr om den nya konventionen har tagits fram. Utskottet uttrycker tillfredsställelse med detta och understryker särskilt, liksom i föregående betänkande över C 1/1983, betydelsen av nationell uppföljning.

6.4 Samarbete på hälso- och sjukvårdens område

Utskottet noterar att cheferna för hälsovårdsmyndigheterna i de nordiska länderna även under år 1983 mötts. Utskottet ser dessa möten som ett konkret uttryck för deras önskan om ett nordiskt erfarenhetsutbyte och samråd.

Utskottet har noterat med intresse det arbete som utförs vid Nordiska institutet för odontologisk materialprovning (NIOM). Utskottet anser denna form av nordiskt samarbete angeläget, emedan det innebär ett effektivt utnyttjande av tillbudsstående resurser och ger möjlighet att utveckla nya. Utskottet noterar att NIOM genomfört en utredning angående eventuell

avgiftsfinansiering av institutets verksamhet. I samband med budgeten för 1985 föreslog utskottet att man bör fästa uppmärksamheten på frågan om en effektivisering av verksamheten vid institutionerna.

Utskottet följer också med intresse arbetet med att verka för ökad jämförbarhet mellan de nordiska ländernas medicinalstatistik. Projekten Hälsofostran i Norden samt Nordiska sjukledighetsundersökningar finner utskottet värdefulla. Utskottet vill i tillägg till detta erinra om rek 27/1981 angående friskvårdens betydelse.

I betänkande om C 1/1983 uttalade utskottet sin bestämda uppfattning att ett överflyttande av det ekonomiska ansvaret till berörda sjukvårdshuvudmän inte får innebära en försämring för de patienter som är beroende av Scandiatransplants tjänster. Utskottet vidhåller denna uppfattning.

6.5 Läkemedelssamarbete

De samarbetsområden som pågår inom Nordiska läkemedelsnämnden har utskottets fulla stöd. Ett av projekten syftar till att en och samma registreringsansökan skall kunna utgöra underlag för prövning i samtliga nordiska länder. Ett annat projekt gäller att skapa praktiska förutsättningar för närmare studier av läkemedelsförbrukningen. Utskottet noterar med tillfredsställelse att den metodologi som utvecklats har antagits av WHO och rekommenderas även för användning utanför Norden. Utskottet vill i tillägg till detta notera att till utskottet har överlämnats två medlemsförslag A 671/s rörande en nordisk handlingsplan för läkemedelsregistrering och A 669/s om förstärkt socialmedicinsk insats. Utskottet skall behandla dessa vid sitt möte 26–27 januari 1984.

6.6 Samarbete på socialvårdens område

Utskottet uttalar än en gång sitt stöd för NOSOSKOS arbete med en ny utgåva av den periodiska publikationen "Social trygghet i de nordiska länderna".

Utskottet aktualiserade frågan om samarbete på äldreområdet (avsn. 6.2) vid sessionen 1983. Utskottet finner det därför glädjande att ett projekt med hög ambitionsnivå igångsatts.

Ministerrådet redogör (avsn. 6.3) för ett projekt om invandrarfrågor inom social- och hälsovården. Projektet har utskottets fulla stöd. Den nyligen publicerade rapporten "Socialförsäkringen och de arbetsoförmögna i Norden" – en analys av de huvudsakliga förmånssystemen vid arbetslöshet i de nordiska länderna (NU 1982: 15) har utskottet med intresse tagit del av.

6.7 Barn, ungdoms-, och familjepolitiskt samarbete

Barnen är vår framtid. Omsorgen om barnen är en förutsättning för varje lands sociala, kulturella och ekonomiska framåtskridande. Att inte satsa på barn och barnfamiljer är som att klippa av livet vid själva roten.

Utskottet lägger särskild vikt vid nordiskt samarbete om åtgärder för att underlätta invandrarfamiljernas situation, särskilt beträffande barnens möjligheter till en jämlik social och intellektuell utveckling.

I yttrande över fjolårets ministerrådsberättelse hemställde rådet till ministerrådet att samarbetet om barns miljö och uppväxtvillkor bör intensifieras. Utskottet noterar att ett antal betydelsefulla projekt igångsatts.

Utskottet vill även i detta sammanhang framhålla nödvändigheten av fortsatt arbete för att skapa goda uppväxtmiljöer som också innebär förbättrade relationer mellan barnen och vuxenvärlden.

6.8 Samarbete på handikappområdet

Det framgår (avsn. 8) att samarbetet på handikappområdet kraftigt ökat. Utskottet uttrycker tillfredsställelse med detta och understryker liksom i tidigare betänkande att på få områden avtecknar sig ett nordiskt samarbete så angeläget som på handikappområdet. Det värdefulla arbete som sker vid Nordiska nämnden för handikappfrågor har utskottets fulla stöd. Utskottet uttrycker tillfredsställelse med ministerrådets beslut om att genomföra en förstudie vad gäller ett projekt för små och mindre kända grupper funktionshämmande, vilket utgör ett betydelsefullt steg mot förverkligandet av rådets rekommendation nr 26/1983.

6.9 Gemensam arbetsmarknad för medicinalpersonal

En överenskommelse mellan Danmark, Finland, Norge och Sverige om godkännande av vissa yrkesgrupper för verksamhet inom hälso- och sjukvården och veterinärväsendet trädde i kraft 1 augusti 1983. Bl. a. för att diskutera de praktiska konsekvenserna av överenskommelsen möttes de nordiska social- och hälsovårdsministrarna i Oslo i april 1983. Utskottet uttrycker tillfredsställelse med detta och understryker, liksom tidigare i detta betänkande, de nationella organens uppgift samt att information om förändringar i behovet av personal inom hälsovårdssektorn förbättras.

6.10 Efter- och vidareutbildning av social- och medicinalpersonal

Utskottet aktualiserade denna fråga vid senaste sessionen (rek 3/1974). Det framgår att ministerrådet kraftigt ökat sina ansträngningar att effektivisera samarbetet på detta samarbetsområde, för vilket det ges en fyllig redogörelse. Utskottet uttrycker tillfredsställelse med detta.

Utskottet har tidigare uttalat sitt stöd för Nordiska hälsovårdshögskolan. I betänkandet över C 1/1982 hemställde Nordiska rådet att i den utvärdering som pågår, kartlägga förutsättningarna för en utvidgning av hälsovårdshögskolans kompetensområde till att också innefatta sociala aspekter i egentlig mening. Utskottet nödgas nu som förra året konstatera att en sådan kartläggning ej igångsatts. Utskottet upprepar därför sin hemställan.

I betänkande över C 1/1983 önskade utskottet en närmare information

om de överväganden som ligger bakom beslutet att överföra projektet vid **NORDPLAN** om integration av erfarenheter från social administration och planering i samhällsplanering till den reguljära verksamheten. Utskottet ser fortsatt fram emot ett svar.

Utskottet uttalar än en gång sitt stöd för att försöksverksamheten med utbildning av personal för dövblinda får en slutgiltig lösning i positiv riktning.

6.11 Forskning och utvecklingsarbete

Inom social- och hälsovårdsforskningen ställs man i de nordiska länderna i stor utsträckning inför samma problemställningar. Det bör därför enligt utskottets mening finnas goda förutsättningar för att bygga ut det nordiska samarbetet på detta fält.

6.12 Samverkan mot rusmedelsmissbruk

Till de områden som social- och miljöutskottet prioriterar högst ser samarbetet mot rusmedelsmissbruk. Enligt utskottets uppfattning kan nordiska samarbetsinsatser medverka till att reducera de sociala problem som missbruket av alkohol, droger och psykofarmaka lett till i samtliga nordiska länder och som tillhör de största utmaningarna inom den sociala sektorn.

Inom ramen för detta samarbete har det under de gångna åren bedrivits ett antal projekt för alkohol- och drogforskning. Nordiska hälsovårdshögskolan har en kurs med temat "Alkohol och samhälle".

Utskottet vill i tillägg till detta erinra om rekommendationerna nr 22/1981, 23/1981, 24/1981, 26/1981 och 14/1982, alla med anknytning till rusmedelsmissbruk samt meddela att ett medlemsförslag överlämnats till utskottet angående ett nordiskt handlingsprogram mot narkotika.

6.13 Informations- och dokumentationssamarbete

Utskottet instämmer med ministerrådet om att en förutsättning för nordisk samverkan är att ett erfarenhetsutbyte kan ske så effektivt som möjligt mellan länderna. Social- och hälsovårdspolitiska bulletinen har utskottet emottagit med intresse.

7 Miljö (kapitel IX)

I det följande behandlar utskottet sakfrågorna i de olika underavsnitten av kapitlet om samarbete i miljövard. Vissa frågor, bl. a. internationellt miljövarsarbete har redan behandlats ovan, medan andra behandlas under egen punkt nedan. Utskottet tar i detta sammanhang också upp ett principresonemang angående den nordiska miljöskyddskonventionen.

7.1 Reviderat samarbetsprogram

Social- och miljöutskottet har vid flera tillfällen givit uttryck för sitt intresse för det nordiska samarbetet inom miljövårdsområdet, senast i betänkandet om B 46/s, revidering av program för nordiskt samarbete om miljövård 1983–1987. Utskottet konstaterade där att miljövärdssamarbetet har expanderat under de senaste åren samt att ett särskilt område tillkommit, nämligen miljöeffekterna och energiproduktionen. En opinionsmätning som initierats av Nordiska rådet visar att samarbetsområdena energi och miljö är prioriterade områden bland medborgarna i de nordiska länderna.

Att förena en ekonomisk och försörjningsmässigt trygg energiproduktion med kraven på regional balans och en säker och sund miljö tillhör enligt utskottet 1980-talets stora politiska utmaningar nationellt, regionalt och globalt.

7.2 Miljöforskning

Ministerrådet redogör för det ökade behovet av forskning samt det värdefulla i att utbyta kunskap och resultat de nordiska länderna emellan. Samarbetet på detta område har utskottets fulla stöd.

7.3 Miljöekonomi

Det framgår att man under år 1984 vill inleda ett arbete med en handbok för beräkning av miljöomkostnader, att användas i samband med konsekvensanalyser. Utskottet vill i tillägg till detta erinra om ett till utskottet hänvisat medlemsförslag A 657/s om ett gemensamt nordiskt räkenskaps-system för beräkning av naturresurser.

7.4 Havsförorening

Under 1950-talet började föroreningarna av världens hav att på allvar uppmärksammas. Tidigt insåg man behovet av internationella överenskommelser på sjöfartens område till följd av ökade utsläpp av olja. Förekomst av olika svårnedbrytbara och bioackumulerbara miljögifter som DDT och PCB i haven ledde också till internationellt samarbete.

Totalt finns det idag sju miljöskyddskonventioner som berör havsområdena runt Norden. Ministerrådet finner att denna utveckling är tillfredsställande, men att det fortsatt är behov av att följa utvecklingen och ta initiativ på områden, där andra avtal inte täcker eller där andra hänsyn talar för att uppgifterna löses inom nordiskt samarbete. Utskottet delar ministerrådets uppfattning.

7.5 Vatten och avlopp

Det framgår att man sedan 1979 har samarbetat kring vatten- och avloppsproblemet. Utskottet anser att samarbetet inom denna sektor bör breddas ytterligare. Rapporterna från flera länder om förorening av sjöar

och vattendrag genom urlakning av närsalter tycks ännu inte ha föranlett några insatser inom miljösamarbetets ram. Vattnet är viktigt såväl som livsmedel som för friluftslivet och det saknas klara specifikationer för kraven på vattnets kvalitet.

7.6 Luftförorening

Utskottet konstaterar med tillfredsställelse att ett av de samarbetsområden som utskottet prioriterade i samband med revideringen också av ministerrådet getts en hög prioritet.

Försurningskatastrofen, vårt i särklass största miljöproblem, är inte bara ett miljöproblem. Alltmer tyder på att den kan leda till väldiga ekonomiska olyckor.

Insikterna om försurningsproblemet har vuxit fram snabbt. När Sverige aktualiserade frågan vid FN:s miljövårdskonferens i Stockholm 1972 var det första gången denna kom upp till allvarlig internationell diskussion. Sedan dess har man efter hand fått fram allt fler bevis på försurningens förhärjande effekter. Problemen ter sig allt större och allt mer svårbemästrade allt efter som kunskaperna vidgas.

Det är känt att försurningsproblemet i huvudsak är internationellt. Rapporter visar emellertid att en stor del av det sura nedfallet i Norden är åstadkommet av vår egen industri och energiförbrukning. Nedfallet från den miljöfarliga förbränningen tar ringa hänsyn till nationsgränser. Det ena landet kan inte värja sig mot vad det andra släpper ut. Därför är internationella och nationella regler nödvändiga. Norden bör arbeta för stränga internationella konventioner mot gränsöverskridande luftföroreningar och måste vara beredd att själva vidareutveckla dem. Utskottet anser också att de nordiska länderna själva borde fortsätta att minska svavelutsläppen inom sitt eget område.

Att arbetet med att minska utsläppen av bilavgaser fortgår i enlighet med rådets rekommendationer nr 29 och 30/1981/s finner utskottet värdefullt. Hälsoriskerna av luftföroreningar i stadsluft har i hög grad uppmärksamats de senaste årtiondena. Epidemiologiska undersökningar har visat klara samband mellan luftföroreningar, kvantifierade med SO₂- och partikelmätningar, och kronisk luftförskattning i vissa länder. Flera undersökningar har visat att lungcancer är vanligare i städer än på landsbygden. Skillnaden i förekomsten av lungcancer mellan stad och landsbygd samt de många cancerogena ämnena i bilavgaserna, både sådana som bildas vid förbränningen och sådana som sätts till bensen, gör frågan huruvida bilavgaserna orsakar cancer mycket viktig. Utsläppen från motorfordon sker i gatunivå, vilket gör att människor exponeras mer för sådana utsläpp än för motsvarande utsläpp från en punktkälla. Utsläppen från motorfordon drabbar följaktligen i första hand barnen.

Utskottet som har noterat att ministerrådet kommer att behandla bilavgasproblemet på ett möte i februari 1984 anser för sin del att de nordiska länderna bör ingå en överenskommelse om blyfri bensen.

7.7 Buller

Utomhusbuller utgör för många människor en betydande olägenhet. I större tätorter och invid trafikleder och flygplatser är bullernivåerna ofta så höga att de medför försämrad nattsömn, förhöjt blodtryck, stress etcetera. Även i naturen kan ett avlägset trafikbuller eller ljudet från enstaka gräsklippare, snöskotrar etcetera upplevas som störande. Utskottet anser att så långt teknik och ekonomi tillåter bör biltrafiken skiljas från tätbebyggda områden. Det är vidare angeläget att motoriseringen av fritiden leds i sådana banor att människans möjlighet att uppleva stillhet i naturen förbättras.

7.8 Återanvändning och avfall

Utskottet förutsätter att ministerrådet fortsatt vidareutvecklar detta samarbetsområde.

7.9 Produktkontroll

De problem som synes uppstå vid harmonisering av regler för klassificering och märkning av kemiska ämnen och produkter får inte medföra att möjliga förbättringar ur konsument- eller arbetsmiljösynpunkt fördröjes i onödan.

Att en internationell konvention om skydd för ozonskiktet i enlighet med rådets rek. nr 9/1978/s, om än långsamt, håller på att utarbetas, finner utskottet positivt.

7.10 Naturskydd och friluftsliv

Skydd och vård av naturen har under en längre tid intagit en framskjuten plats i ministerrådets projektarbete på miljövårdsområdet. En rad ytterst värdefulla rapporter har utarbetats. De nordiska rekommendationer som har utarbetats bör beaktas på nationellt plan. Projektet har avslutats i och med publiceringen av rapporten NU 1983: 2 "Representativa naturtyper i Norden". Utskottet som tagit del av rapporten finner det värdefullt att arbetet vunnit internationellt erkännande.

7.11 Miljöeffekter vid energiproduktion

Ministerrådet har, såsom framhölls inledningsvis, gjort en betydande satsning inom området miljöeffekter av energiproduktion. Fem projekt har varit igång sedan 1981. Det gäller deponering av flygaska, försurningens inverkan på metalltransporterna i miljön, de förnybara energikällornas miljökonsekvenser, relativa tillskott till människa och miljö av föroreningar samt cancerogena och mutagena ämnen vid energiproduktion. Att projektet beskrivits och distribueras i en tilltalande och instruktiv broschyr till bl. a. nordiska organ finner utskottet värdefullt. Att samarbetet mellan de nordiska länderna intensifieras när det gäller den konkreta avtalsförhandlingen som kommer i konventionens spår finner utskottet självklart.

Utskottet vill i tillägg till detta erinra om de rekommendationer som antogs vid Nordiska rådets senaste session och som har sitt ursprung i det seminarium som utskottet anordnade hösten 1981 tillsammans med ekonomiska utskottet under temat "Energi i Norden – ekonomi, miljö och försörjningstrygghet.

Den nordiska miljöskyddskonventionen

I betänkandet om ministerrådsberättelsen C 1/1981 efterlyste utskottet en utvärdering av den nordiska miljöskyddskonventionen som trädde i kraft 1976. Utskottet noterade med tillfredsställelse att en översiktlig beskrivning av miljöskyddskonventionens praktiska tillämpning gavs i ministerrådsberättelsen C 1/1982. Tre fall omnämndes: Sveriges förfrågan 1978 till Danmark om utsläpp från en kemisk fabrik; förhållandena vid en cementfabrik i Finland (som också berörde Sverige); och Danmarks och Sveriges meningsutbyte om byggandet av ett kolkraftverk i Amager.

Utskottet har underrättats om att konventionen vid ett antal tillfällen förbigåtts.

Det stod klart för Nordiska rådet som vid sin 20:e session 1972 rekommenderade Nordiska ministerrådet att lägga fram förslag till en nordisk konvention syftande till att i nationell lagstiftning likställa grannländernas miljöskyddsintressen med det egna landets, att konventionen inte var någon tom deklaration, utan ett till mycket förpliktande avtal och att det skulle krävas såväl tid som nationellt ansvar att fullgöra konventionens förpliktelser.

Utvecklingen har visat att det var lättare att ingå konventionen än det blev att fullfölja dess syfte och intentioner. Utskottet understryker än en gång vikten av att frågan om nationell uppföljning ägnas den allra största uppmärksamhet.

8 Jämställdhet (kapitel X)

8.1 Allmänt

Kapitlet om jämställdhet följer i stort samarbetsprogrammets huvudområden: arbetsliv, social- och familjepolitik, utbildning, boende- och samhällsplanering samt deltagande i det politiska livet och samhället i övrigt.

Utskottet har i tidigare betänkanden om ministerrådsberättelsen anlagt principiella synpunkter på jämställdhetsutskottets status. Utskottet nöjer sig denna gång med att konstatera att det av berättelsen framgår att "samarbetet på jämställdhetsområdet är förankrat i jämställdhetsutskottet". Utskottet ställer sig något frågande inför denna programförklaring.

Med hänsyn till att jämställdhetsarbetet fortsatt måste drivas aktivt såväl för att följa upp det egna samarbetsprogrammet som för att bevaka jämställdhetsaspekterna i övriga samarbetsprogram anser utskottet att det

finns skäl att understryka vikten av att den 1981 inrättade konsulenttjänsten koncentreras enbart till jämställdhetsfrågor.

Efter dessa synpunkter av principiell och praktisk art, behandlar utskottet sakfrågorna i de olika underavsnitten av kapitlet om jämställdhet.

8.2 Arbetsmarknad

Vid en rad seminarier har ministerrådets organ strävat efter att belysa olika aspekter på arbetsmarknadsstrukturer ur jämställdhetssynpunkt. Konferensen "Jämställdhet och arbete – den könsuppdelade arbetsmarknaden" hade som syfte att kartlägga de åtgärder som satts in för att bryta den könsuppdelade arbetsmarknaden, utbyta information och erfarenhet samt komma med förslag till fortsatt arbete. Enligt utskottets mening utgör värderingar av olika yrken en av de kärnfrågor som måste lösas för att uppnå jämställdhet mellan kvinnor och män på arbetsmarknaden.

Det framgår att projektet om datateknologi och jämställdhet avslutats men att slutrapporten var av sådan undermålig kvalitet att den inte kommer att publiceras. I anledning av detta upprepar utskottet sin hemställan om att jämställdhetsaspekten bevakas i ministerrådets förslag till handlingsplan på datateknologiområdet.

Utskottet noterar att ministerrådet inlett ett projekt vars syfte är att göra en kronologisk sammanställning av de lagar i de nordiska länderna vilka angår kvinnans arbete och levnadsvillkor under tiden 1870–1980. Projektet har utskottets fulla stöd. Verkligheten ger prov på att formell lika rätt för kvinnor och män inte räcker när attityder och livsmönster skapar en faktisk ojämlikhet. Projektets slutresultat kan även bidra till att fylla en rad "luckor" i den traditionella juridiska litteraturen.

Vid behandlingen av utkast till ministerrådsförslag till reviderat arbetsmiljöprogram konstaterade utskottet att Nordiska jämställdhetsutskottet inte behandlat förslaget. Detta finner utskottet vara en brist med hänsyn till arbetsmiljöpolitikens inriktning och dess betydelse för kvinnors och mäns möjligheter att delta i arbetslivet på jämställda villkor.

8.3 Social- och familjepolitik

Inom ramen för samarbetsprogrammet har ett projekt om våld i parförhållanden startat i syfte att kartlägga omfånget och bakgrunden samt de faktorer som skall bearbetas för att våldet skall begränsas. Projektet har utskottets stöd.

I betänkande om C 1/1983 föreslog social- och miljöutskottet att orsakerna till nativitetens förändring över en längre tidsperiod i de nordiska länderna bör analyseras i ett jämförande nordiskt perspektiv. Nativiteten sjunker i hela västvärlden. En orsak kan vara den särskilt för modern ogynnsamma fördelningen och reproduktionskostnaden. Sambandet familjepensionssystem – reproduktionskostnadsfördelning – nativitet – jämställdhet är allt fortsatt outforskat i de nordiska länderna. Utskottet har samma inställning i år och upprepar sin hemställan.

8.4 Utbildning

Det framgår att ministerrådet planerar att arrangera ett kontaktmöte för tjänstemän inom undervisningsförvaltningen som ansluter sig till utbildning och uppfostran och avser att lägga fram projektförslag som uppföljning av mötet. Utskottet, som anser att skolan har en viktig uppgift när det gäller att upplysa, medvetandegöra och påverka i jämställdhetsfrågor, uttrycker tillfredsställelse med ministerrådets initiativ. En av orsakerna till att skolan inte haft större effekt på flickors och pojkars studie- och yrkesval kan vara att ungdomarna har givits ett dubbelt budskap från samhällets sida. Å ena sidan lär de jämställdhet i skolan. Å andra sidan möter de en traditionell arbetsmarknad samt de vuxnas traditionella uppfattning om yrkesval när de lämnar skolan. En annan orsak kan vara, och det gäller i första hand ungdomarna, att just i den åldern grundläggs och ifrågasätts könsidentiteten vilket kan innebära ett trygghetsbehov som kan tillgodoses genom en traditionell könsrollsuppfattning.

I sitt betänkande om C 1/1983 uttalade social- och miljöutskottet att bristen på jämställdhet i forskarsamhället bör uppmärksammas. Utskottet har noterat att ministerrådet uppmärksammat såväl kvinnliga forskares villkor som vad kvinnoforskningen kan tillföra för att ge fullständighet och ny insikt.

8.5 Boende och samhällsplanering

Utskottet noterar med tillfredsställelse att ett större projekt om boende och samhällsplanering kommer att genomföras 1984 och 1985.

8.6 Deltagandet i det politiska livet och i samhällslivet i övrigt

I sitt betänkande om C 1/1983 poängterade utskottet att det är viktigt att kvinnor lika väl som män har inflytande på samhällets utveckling. Detta framhålls även i det nordiska samarbetsprogrammet på jämställdhetsområdet. Utskottet hävdade då och hävdar fortfarande att de beslutande organens sammansättning är en viktig faktor för det jämställda samhället. Samhällsförändringarna påverkas av hur könsfördelningen ser ut i de beslutande organen.

Denna uppfattning bekräftas av den nyligen publicerade rapporten om kvinnor i nordisk politik med rubrik "Den ofärdiga demokratin – kvinnor i nordisk politik". Utskottet, som tagit del av den tankeväckande rapporten, har också noterat att den följts upp av den nordiska pressen.

8.7 Lagstiftning

De legala och formella hindren för att främja jämställdhet är numera till stor del borttagna. Eftersom samhällets faktiska beskaffenhet ger rättsreglerna deras reella innebörd, kommer de dock i många avseenden att verka olika gentemot kvinnor och män.

Det framgår att ministerrådet planerar ett seminarium för att söka se hur

jämställdhetslagarna och avtalen tillämpas, vilka problem och möjligheter till vidareutveckling som finns. Ett sådant seminarium kan vara ett led i arbetet med att söka besvara frågan om varför faktisk jämställdhet inte uppnåtts i de nordiska länderna trots raden av jämställdhetsreformer och alla paroller inom fackliga, politiska och ideella organisationer.

8.8 Förberedelser för FN:s kvinnokonferens i Nairobi 1985

I sitt betänkande om C 1/1983 betonade utskottet värdet av att de nordiska länderna samverkar nära och förtroendefullt på internationellt plan på alla områden som rör jämställdhet. I sitt förslag till budget för 1984 föreslog social- och miljöutskottet att medel öronmärks för en nordisk kvinnokonferens med uppgift att till FN-konferensen i Nairobi 1985 sammanställa redan uppnådda resultat av reell jämställdhetskaraktär och formulera de jämställdhetskrav/åtgärder som är specifika för Nordens kvinnor.

Det framgår att en sådan konferens kommer att äga rum våren 1984. Den uppläggning av konferensens syfte och innehåll som hittills presenterats har utskottets stöd.

Med hänsyn till den alltmer tilltagande arbetslösheten och den reviderade familjerättens utformning och inriktning önskar utskottet att utrymme skapas på dagordningen för konferensen för en temadiskussion om försörjningsbegreppet i historisk belysning; Familjen som ekonomisk enhet – familjen som försörjningsinstitut – två försörjarsystem.

9 Livsmedelsfrågor (kapitel XX)

Det permanenta nordiska utskottet för livsmedelsfrågor, upprättat år 1980, har social- och miljöutskottet hälsat med tillfredsställelse. Dess uppgifter är bl. a. information och samråd samt ansvar för koordineringen av det nordiska samarbetet på livsmedelsområdet. Projektverksamheten inom livsmedelsområdet behandlas fr.o.m. år 1983 under ett eget kapitel. Efter en måhända något utdragen planeringsfas är det social- och miljöutskottets uppfattning att det nordiska samarbetet inom livsmedelsfrågor nu börjat ta form och bedrivs med stor planmässighet.

Av de sex prioritetsområdena inom det nordiska livsmedelssamarbetet önskar utskottet särskilt betona vikten av att problem inom livsmedelsområdet av handelsteknisk natur ägnas ökad uppmärksamhet. De nordiska länderna har idag ganska olika krav på näringsvärdens hygieniska kvalitet, vilket i praktiken innebär handelshinder och en extra belastning för producent/importören och för livsmedelskontrollen.

Nordiskt samarbete beträffande livsmedelstoxikologi har av social- och miljöutskottet prioriterats högt. Internationella riktlinjer och krav på livsmedel utarbetas i regi av Codex Alimentariumkommissionen under FAO/WHO. Utskottet noterar med tillfredsställelse att det nordiska Codex-

sekretariatet så långt det är möjligt arbetar för att samordna de nordiska ländernas ståndpunkter för att därmed ge dem större genomslagskraft i internationella sammanhang.

Samarbetet om kost- och födoämnesfrågor har intagit en dominerande ställning. Bl. a. kommer en arbetsgrupp att värdera de hälso- och födoämnesmässiga konsekvenserna av den alltmer utsträckt användningen av hälsokost. För att förbättra utsikterna för en realistisk födoämnespolitik har samarbetsinsatser för att kartlägga befolkningens kostvanor och ändringar i kostvanemönstret igångsatts. Social- och miljöutskottet stöder tanken på att en arbetsgrupp ser över den praxis, som idag skiljer sig åt i de nordiska länderna, när det gäller tillsättning av vitaminer och mineraler i livsmedel.

10 Förslag till handlingsplan för nordiska forskningspolitiska rådet (Bilaga I)

I

Nordiska forskningspolitiska rådet, FPR, som är ett rådgivande organ till Nordiska ministerrådet inledde sin verksamhet i januari 1983.

Enligt sina stadgar skall FPR vart tredje år till Nordiska ministerrådet avge förslag till riktlinjer för sitt arbete. Riktlinjerna fastställs efter det att Nordiska rådet har beretts möjlighet att yttra sig.

Nordiska forskningspolitiska rådet har under 1983 bl. a. uppgjort ett förslag till handlingsprogram som rådet finner angeläget att diskutera med aktörerna på forskningsfältet. Förslaget till handlingsprogram, skall förstas som en beskrivning av de frågor som FPR i dagens läge bedömer som forskningspolitiskt viktiga i det nordiska forskningssamarbetet och som FPR vill arbeta med under den närmaste tiden. Mot denna bakgrund har Nordiska forskningspolitiska rådet beslutat att i februari 1984 arrangera en nordisk konferens med två huvudteman; Nordiskt forskningssamarbete – handlingsprogram för nordiska forskningspolitiska rådet och forsknings-evaluering – erfarenheter och användningsmöjligheter.

Utskottet finner detta arbetssätt vara en god start för det nyligen inrättade forskningspolitiska rådet.

II

I sitt betänkande om *B 38/k* om ökat nordiskt forskningssamarbete framförde utskottet som sin uppfattning att det var värdefullt att inrätta ett nordiskt forskningspolitiskt råd som ett led i strävandena att på nordiskt plan försöka uppnå en ändamålsenlig arbetsfördelning. Därmed kan bättre resultat uppnås med samma resursinsats eller samma resultat med en mindre resursinsats, vilket är av stor betydelse inte minst i ett för samtliga nordiska länder kärvt statsfinansiellt läge.

Förslaget till handlingsprogram inleds med en kort beskrivning av det

nordiska offentliga forskningssamarbetets nuvarande uppbyggnad och omfattning. Därefter listas de arbetsområden FPR vill ta upp de närmaste åren. Det diskuteras olika möjligheter till att stimulera ett utvidgat samarbete och förbättra förutsättningarna för samarbetet, bl. a. genom att bidra till samordning och arbetsdelning av forskningsverksamhet och forskarutbildning.

Handlingsprogrammets inriktning och arbetsområden uppfyller i stort de önskemål social- och miljöutskottet yrkade i sitt betänkande om B 38/k om ökat nordiskt forskningssamarbete.

Utskottet anser denna form av nordiskt samarbete vara mycket angelägen, emedan det innebär ett effektivt utnyttjande av tillbudsstående resurser och ger möjlighet att utveckla även andra områden. Utskottet uttrycker likaså sin tillfredsställelse med handlingsprogrammets bredd, kvalitet och den vetenskapliga skaparglädje som lyser igenom i handlingsprogrammet.

För att säkra en demokratisk utveckling i högteknologiska samhällen som de nordiska är det viktigt att resurser även avsätts för humaniora. Utskottet finner det därför glädjande att detta ingår som ett viktigt projekt-samarbete (avsn. 3.8).

Det framgår (avsn. 3.1) att FPR kommer att genomföra en värdering av det offentliga nordiska FoU-systemet, dvs. utvärdera samarbetsorganens förhållande till varandra och till nationella organ.

Inom social- och miljöutskottets område har fyra permanenta institutioner uppgifter på forskningsområdet. De är Nordiska hälsovårdshögskolan i Göteborg, Nordiska institutet för odontologisk materialprovning i Oslo, Nordiska nämnden för alkohol- och drogforskning och Nordiska institutionen för vidareutbildning inom arbetsmiljöområdet, båda i Helsingfors.

I projektform bedrivs forskning inom samtliga av utskottets sex arbetsområden.

Utskottet finner det angeläget att resurserna på forskningsområdet samordnas. Ändamålsenlig nordisk samordning och samarbete på forskningsområdet kan innebära stora besparingar nationellt.

I handlingsprogrammet redogörs för det ökade behovet av närmare förbindelse mellan grundforskning och sektorforskning (avsn. 3.2). Erfarenheten visar att det idag är svårt att finna kvalificerade forskare till större program inom sektorforskningen, detta gäller särskilt inom områdena arbetsmiljöforskning, socialforskning, miljöforskning och energiforskning. I handlingsprogrammet föreslås ett antal åtgärder för att söka komma till rätta med problemet. Åtgärdsförslagen har utskottets fulla stöd.

Det har länge varit en tradition att forskare från de nordiska länderna sökt sig till länder som USA, Tyskland, Storbritannien etc. för studier och forskningsverksamhet. En liknande tradition för resor mellan de nordiska länderna finns inte.

I handlingsprogrammet listas några av svårigheterna för att forskarna i

så liten grad uppehåller sig i ett annat nordiskt land. Här nämns bl. a. den regionala balansen, löne- och skatteorsaker. Utskottet finner det därför glädjande att FPR föreslår att man bör analysera hur den gemensamma nordiska arbetsmarknaden fungerar i praktiken för forskare och andra högt utbildade personer.

Av prioriteringsområdena inom program- och projektsamarbetet (avsn. 3.8) önskar utskottet särskilt uppmärksamma forskningsarbetet kring miljö- och energiforskning. I sitt betänkande om B 38/k noterade utskottet att en samordning av de i Norden till buds stående resurserna på energiforskningens område med fördel borde kunna ske. Central är, enligt utskottet, den forskning som utförs inom området miljöeffekter av försurningen samt bilavgasernas effekter på hälsa och miljö.

Övriga projekt som utskottet önskar understryka är forskningen om barns livsvillkor, äldreforskning, det ålderssegmenterade samhället och forskning om levnadsförloppet.

De insatser som görs inom forskning och utveckling får begränsade effekter om inte resultaten efterfrågas. Den utbredda pessimismen om framtiden beror till en del på omedvetenheten om den potentiella resurs som finns i forskning och utveckling inom våra högskolor och forskningsinstitut. Forskningen vid våra högskolor är det mest belysande exemplet på underutnyttjande. Den har allt för länge ägnats ett förstrött och oengagerat intresse. Utskottet finner det därför glädjande att FPR önskar bidra (avsn. 3.11) till att främja förståelsen för att forskningen är ett viktigt medel för att påverka samhällsutvecklingen.

I handlingsprogrammet beskrivs (bl. a. underavsnitten 1.2 och 3.12) de forskningspolitiska villkoren och dess konsekvenser. Här nämns de ekonomiska svårigheterna, en skev åldersfördelning, ofördelaktiga löne- och anställningsvillkor för forskarna etc., administrativa och tekniska hinder. Utskottet finner det värdefullt att dessa svårigheter tas upp till diskussion.

Hushållningen med resurser får inte innebära ett kortsynt och urskiljningslöst sparande. En effektiv hushållning måste innebära ökade satsningar på områden som kan skapa nya möjligheter och ge god avkastning. Till dessa räknar utskottet bl. a. forskning och utveckling.

När det gäller intresset för forskarutbildning och forskarexamina är naturligtvis en förbättring för forskarnas arbetsmarknad, anställningsförhållanden, löner och ställning i samhället avgörande. De flesta är idag överens om att otryggheten i anställningen skapat problem inte bara för forskare utan för forskningen.

Meningslösa regler, förordningar och administrativa system måste rensas ut, så att främst högskolorna blir bättre forskningsmiljöer. Samtidigt måste forskarna samarbeta bättre både sinsemellan och med praktiker i näringslivet och förvaltningen. Politikerna är en viktig målgrupp. Det är främst forskarnas ansvar att skapa en dialog om forskningens resultat och utveckling.

En annan faktor som sällan uppmärksammas är den ojämna könsfördelningen. Utskottet finner det därför glädjande att handlingsprogrammet (avsn. 3.12) uppmärksammat detta. Enligt utskottet är det önskvärt med en jämnare könsfördelning. Fler kvinnor som forskare skulle kunna ge nya tillskott till kunskapen om samhället och människan. Det är sannolikt att valet av forskningsområden och valet av ämnen till en del bestäms av forskarens könstillhörighet, eftersom kvinnors och mäns erfarenheter i samhället skiljer sig åt.

11 Förslag

Med hänvisning till vad som ovan anförts får social- och miljöutskottet föreslå

A. att Nordiska rådet med anledning av de avsnitt av Nordiska ministerrådets berättelse som hänvisats till social- och miljöutskottet, kapital I (berörda delar) kapitel VI, kapitel VII, kapitel VIII, kapitel X och kapitel XX samt bilaga I, och antar följande yttrande:

1. för att konkretisera och realisera det nordiska arbetet och för att åter betona samarbetets betydelse för den enskilde medborgaren bör uppföljningen av de avtal och överenskommelser som träffats de nordiska länderna emellan ägnas ökad nationell uppmärksamhet,
2. den tekniska utvecklingen måste styras på ett sådant sätt att dess mänskliga konsekvenser blir positiva,
3. Nordiska ministerrådet bör vid den 33:e sessionen redovisa de hinder som idag föreligger för att en nordisk arbetsmiljökonvention skall kunna ingås,
4. goda villkor och möjligheter bör tillskapas för nyföretagande och för de små och medelstora företagen,
5. problem inom livsmedelsområdet av handelsteknisk natur bör ägnas ökad uppmärksamhet.

Rådet anser vidare

6. att samarbetet för att bekämpa luftföroreningar bör ges hög prioritet,
7. att samarbetsinsatserna för att hindra de stora mänskliga, sociala och ekonomiska problem som ungdomsarbetslösheten innebär måste intensifieras,
8. att det nordiska samarbetet på rusmedelsområdet (alkohol och narkotika) fortsatt bör utvidgas och fördjupas,
9. att orsakerna till födelsetalens förändring över en längre tidsperiod i de nordiska länderna bör analyseras i ett jämförande nordiskt perspektiv,

10. att samarbetet om barns miljö och uppväxtvillkor bör intensifieras.
 B. att rådet lägger dessa avsnitt till handlingarna.

Stockholm den 27 januari 1984

| | |
|-------------------------------------|--------------------------------|
| <i>Margrete Auken (SF)</i> | <i>Karin Flodström (s)</i> |
| <i>Rune Gustavsson (c)</i> | <i>Margit Hansen-Krone (H)</i> |
| <i>Timo Kietäväinen (K)</i> | <i>Grethe Lundblad (s)</i> |
| <i>Astrid Murberg Martinsen (A)</i> | <i>Pétur Sigurdsson (Sj)</i> |
| <i>Odd With (Kr.F.)</i> | |
| Förman | |

BILAGA 11

Betänkande av Nordiska rådets ekonomiska utskott över Nordiska ministerrådets berättelse rörande det nordiska samarbetet (C 1), meddelandena om rekommendationerna nr 1/1979 angående program för nordiskt regionalpolitiskt samarbete, nr 23/1980 angående gemensamma industriella projekt, nr 24/1980 angående glasindustrin i Norden, nr 2/1981 angående samordning av FoU-insatser och kartläggning av miljökonsekvenser vid framställning och bruk av alternativa drivmedel, nr 6/1981 angående utveckling av samsamarbetsåtgärder rörande fiskodling, nr 17/1982 angående nordisk utbildning för exportmarknadsföring, nr 18/1982 angående samarbete inom nordisk möbelindustri, nr 31/1983 angående kartläggning och samordning av utbudet och behovet av u-landsutbildning, nr 32/1983 angående samarbete om energi- och miljörelaterad industri- och regionalpolitik, nr 33/1983 angående åtgärder för att stimulera innovationer inom näringslivet i Norden och nr 34/1983 angående störet av det regionalpolitiska samarbetet i Norden

Til Økonomisk utvalg er henvist visse deler av Nordisk Ministerråds beretning av nordisk samarbeid (C 1) til Nordisk Råds 32. sesjon. Dette gjelder visse deler av kapittel 1 samt

- | | |
|------------|---------------------------------|
| kap. XIII | Finans- og valutapolitikk m. m. |
| kap. XIV | Industripolitikk |
| kap. XV | Energiolitikk |
| kap. XVI | Handelspolitikk |
| kap. XVII | Regionalpolitikk |
| kap. XVIII | Bistand til utviklingslandene |
| kap. XIX | Jord- og skogbruk |
| kap. XXI | Bolig- og byggsektoren |

Utvalget uttaler seg om følgende bilag til C 1:

- Bilag 1 Forslag fra Nordisk forskningspolitisk råd om et handlingsprogram for rådets virksomhet
- Bilag 5 Rapport fra Nordisk Embetsmannskomiteé for industripolitikk om tiltak på det etableringsretslige området for å forenkle industrielt samarbeid og foretaksetableringer over grensene i Norden
- Bilag 6 Årsberetning for 1983 fra Nordisk kontaktorgan for atomenergisørsmål

Videre uttaler utvalget seg om meldinger til følgende rekommandasjoner:

- | | |
|-------------|---|
| nr. 1/1979 | om program for nordisk regionalpolitisk samarbeid |
| nr. 23/1980 | om felles industrielle prosjekt |
| nr. 24/1980 | om glassindustrien i Norden |
| nr. 2/1981 | om samordning av FoU-innsatser og kartlegging av miljøkonsekvenser ved framstilling og bruk av alternative drivmidler |
| nr. 6/1981 | om utvikling av samarbeidstiltak vedrørende fiskeoppdrett |
| nr. 17/1982 | om nordisk utdanning for eksportmarkedsføring |
| nr. 18/1982 | om samarbeid innen nordisk møbelindustri |
| nr. 31/1983 | om kartlegging og samordning av tilbudet og behovet for u-landsutdanning |
| nr. 32/1983 | om samarbeid om energi og miljø, energi- og miljørelatert industri- og regionalpolitikk |
| nr. 33/1983 | om innovasjoner innen næringslivet i Norden |
| nr. 34/1983 | om styrking av det regionalpolitiske samarbeidet i Norden |

Beretningen og meldingene er behandlet av utvalget på møte 26.–27. januar 1984 i Stockholm.

1 Det økonomiske samarbeid

Den internasjonale økonomiske situasjon har endret seg en del i løpet av det siste året. Mens håpet om en endring til det bedre knapt nok var tilstede ved ingangen til 1983, finnes det idag et begrunnet håp om at verdenssamfunnet kan bryte ut av den økonomiske stagnasjonsperioden.

Samtidig er det høyst usikkert om den begynnende oppgang vil vare. I alle tilfelle vil det bli vanskelig å redusere arbeidsledigheten internasjonalt. Den nytte de enkelte land vil få av en eventuell alminnelig oppgang vil også variere. Dette vil bl. a. være avhengig av hvilken økonomisk situasjon landet befinner seg i i utgangspunktet, og av den økonomiske politikk som landet fører. Derfor finnes det ingen grunn til å endre på Økonomisk utvalgs grunnholdning til det nordiske samarbeidet. Fortsatt må målet om økonomisk utvikling og full sysselsetting stå i fokus.

Den økonomiske situasjonen i de nordiske land har vært preget av framgang på en del viktige områder og av tilbakegang på andre.

Volumveksten i brutto nasjonalprodukt (BNP) har variert fra land til land. Mest positiv var utviklingen i Finland der veksten var 2,5 prosent. Med unntak av Island har imidlertid BNP økt også i de andre nordiske land. I Danmark var veksten 2 prosent, i Norge 1,6 prosent og i Sverige 1 prosent. Nedgangen i Islands nasjonalprodukt var 2,3 prosent.

Fortsatt viser inflasjonstakten en gunstig utvikling i Norden, men inflasjonen i alle de nordiske land lå over OECD-gjennomsnittet i 1983. Danmark hadde den laveste inflasjon med 6 prosent. Tilsvarende viste konsumprisene i Finland en vekst på 9 prosent, i Island på 54 prosent, i Norge på 8,5 prosent og i Sverige på 8,8 prosent.

Også i samhandelen med utlandet innebar 1983 en forbedring for de fleste nordiske land. I den gunstigste situasjon er Norge. Der økte overskuddet på betalingsbalansens løpende poster fra 5,1 milliarder NOK til 10,7 milliarder NOK. I Danmark avtok underskuddet fra 18,8 milliarder DKK til 10,7 milliarder DKK. I Island avtok også underskuddet. Mens det i 1982 utgjorde 10 prosent av BNP var denne andelen redusert til 2,2 prosent i 1983. I Sverige avtok underskuddet fra 22,2 milliarder SEK til 10,7 milliarder SEK. Finland var det eneste land der utviklingen på dette området viste en noe negativ utvikling, idet underskuddet på betalingsbalansen økte fra 4,7 milliarder FIM til 5,5 milliarder FIM.

Det mest negative trekk i de nordiske lands økonomi er den fortsatte stigning i arbeidsløsheten. I Danmark steg arbeidsløsheten fra 9,75 prosent i 1982 til 10,5 prosent i 1983. I Finland økte arbeidsløsheten fra 5,9 til 6,2 prosent, i Island fra 0,7 til 1 prosent, i Norge fra 2,6 til 3,25 prosent og i Sverige fra 3,1 til 3,4 prosent.

Økonomisk utvalg mener at det er av stor betydning for de nordiske land at de store europeiske land samt Japan kan sette igang en ekspansiv økonomisk politikk. Dette vil skape grunnlag for en bedret utenriksøkonomi og på sikt føre til en lettere økonomisk situasjon internt i Norden.

En internasjonal oppgang er imidlertid ingen garanti for at de nordiske lands økonomiske situasjon endres. Prognoser for utviklingen i de nordiske lands økonomier viser at det er et langt stykke igjen før man har en situasjon som ligner den man hadde før problemene satte inn i 1970-årene.

Økonomisk utvalg tok til Nordisk Råds sesjon i 1983, initiativ til å få utarbeidet en handlingsplan for økonomisk utvikling og full sysselsetting. Dette forslaget var hovedsaken ved sesjonen i 1983 og har preget arbeidet i utvalget. I utvalgets betenkning til de tre medlemsforslag som ledet fram til rekommandasjonen om en handlingsplan for økonomisk utvikling og full sysselsetting, betonte utvalget at det var nødvendig med tiltak på internasjonalt, nasjonalt og nordisk nivå for å bryte ut av den økonomiske stagnasjon. Det ble pekt ut en rekke delområder der utvalget mente det var nødvendig med en større satsing. Internasjonalt la utvalget vekt på bl. a. styrket nordisk samarbeid i internasjonale fora, nødvendigheten av å skape ny vekst i verdensøkonomien og forsvar for den frie handel mellom landene.

På nasjonalt og nordisk plan påpekte utvalget bl. a. at økonomisk utvikling og full sysselsetting måtte stå i fokus for det nordiske samarbeidet, at det nordiske valutasamarbeidet måtte bedres, og at man måtte utarbeide en aktiv arbeidsmarkedspolitikk. Videre var man i utvalget enige om å dempe veksten i de offentlige utgifter og redusere for store underskudd, styrke næringslivets konkurransevne og å arbeide for økt produktivitet innen den offentlige sektor og næringslivet. Utvalget anså det viktig å videreføre arbeidet med å gjøre Norden til hjemmemarked, legge forholdene til rette for utvidet samarbeid på energi- og industriområdet og å drøfte samarbeid om større innkjøpsprogram innen den offentlige sektor.

Det vakte oppsikt langt utenfor Nordisk Råds kretser at alle partigrupperingene som var representert i Økonomisk utvalg, kunne samle seg om et såvidt omfattende politisk dokument.

Økonomisk utvalg har hatt store forhåpninger til Nordisk Ministerråds evne til å konkretisere den skisse til handlingsprogram som Økonomisk utvalg trakk opp til sesjonen i 1983. Ministerrådets svar er nå kjent gjennom ministerrådsforslag B 47/e om retningslinjer for økonomisk politikk og nordisk økonomisk samarbeid.

Økonomisk utvalg vil gi uttrykk for at dette ministerrådsforslag ikke innfrir forventningene. Det som i første rekke er utilfredsstillende er at sysselsettingsproblemene er skjøvet i bakgrunnen. Utvalget er enig med Ministerrådet i at det er viktig å bekjempe inflasjon og de langsiktige årsakene til arbeidsløsheten. Utvalget kan imidlertid ikke akseptere at Ministerrådet gir opp å bekjempe de akutte arbeidsledighetsproblemer. Utvalget mener dette kan bli oppfattet som et forsøk på å endre den politikk som de nordiske land hittil har stått for og som motsatsen til intensjonene i den skisse til handlingsprogram som Økonomisk utvalg la fram i 1983.

Som allerede påpekt har arbeidsløshetssituasjonen i de nordiske land forverret seg i løpet av 1983.

Fra nordiske arbeidskraftsmyndigheter har Økonomisk utvalg fått opplyst at i Danmark økte antall arbeidsledige med 22 000 personer til i alt 285 000 personer. Her er gjennomsnittstall for 1983 sammenlignet med gjennomsnittstall for 1982. Arbeidsstyrken økte noe mere, slik at sysselsettingen økte med 1 000 personer.

I Finland økte sysselsettingen med 25 000 personer, men da arbeidsstyrken økte med 33 000 personer økte antall arbeidsløse fra 138 000 personer til 146 000 personer.

I Island økte sysselsettingen med 2 400 personer til 115 800. Arbeidsledigheten er fortsatt på et lavt nivå, selv om man kunne registrere en økning fra 770 arbeidsløse personer i 1982 til 1 183 arbeidsløse personer i 1983.

I Norge økte arbeidsstyrken med 34 000 personer i 1983. Sysselsettingen viste også en økning med 11 000 personer. Antall arbeidsløse økte dermed med 23 000 personer til 64 000 personer.

I Sverige har antall sysselsatte økt med 5 000 personer i 1983. Samtidig har imidlertid arbeidsløsheten økt. I september 1983 nådde arbeidsløsheten et rekordhøyt nivå da 177 000 personer var registrert arbeidsløse. Den gjennomsnittlige arbeidsløshet var imidlertid i 1983 på 151 000 personer. Dette var en økning på 14 000 personer fra året før.

De fleste av de ovenfor nevnte tall er gjennomsnittstall for 1983. Det er kjent at arbeidsløshetsproblemene har vært stigende i løpet av året. Det viser eksemplet fra Sverige. Det betyr at antall arbeidsløse i Norden ved utgangen av 1983 var mer enn 650 000 personer. I gjennomsnitt var økningen 67 000 flere personer arbeidsløse i 1983 enn i 1982.

Det er en kjent sak at når langvarige perioder med arbeidsløshet inntrer, øker også antallet personer som har gått arbeidsledige over lengere tid. Eksempelvis kan det vises at mens 9,5 prosent av de arbeidsløse i Norge i 1981 hadde vært uten arbeid i seks måneder eller mer, hadde 11,2 prosent av de arbeidsledige vært uten arbeid i en tilsvarende lang periode i 1982. Den samme utviklingen har funnet sted i Sverige. 18 prosent av de arbeidsløse hadde vært uten arbeid i 6 måneder eller mer i 1981. I 1982 var det tilsvarende tall 22,1 prosent. Det er rimelig å anta at denne utviklingen også foregår i de andre nordiske land og at utviklingen er forsterket i løpet av 1983.

De tallene som nevnes ovenfor understreker at de akutte arbeidsløshetsproblemer må tas alvorlig. Når Økonomisk utvalg likevel har funnet det riktig å ikke avvise ministerrådsforslaget om retningslinjer for økonomisk politikk og nordisk økonomisk samarbeid, har dette i stor grad sammenheng med forventninger om at den arbeidsgruppe finansministrene har nedsatt for å følge opp ministerrådsforslaget, makter å bringe arbeidet inn i konstruktive baner.

2 Finans- og valutapolitikk

Ved Nordisk Råds sesjon i 1983 tok Nordisk Råd initiativ til følgende saker på det finans- og valutapolitiske området:

- i) Rek. nr 28/1983/e om et handlingsprogram for økonomisk utvikling og full sysselsetting
- ii) Yttrande nr. 1/1983/e om utarbeiding av en faglig analyse av årsaker til og virkninger av de nordiske lands devaluering høsten 1982
- iii) Yttrande nr. 2/1983/e om intensivering av arbeidet for å styrke det nordiske valutapolitiske arbeidet
- iv) Yttrande nr. 3/1983/e om undersøkelse av mulighetene for et intensivert nordisk samarbeid i internasjonale fora.

Punkt iii) har delvis sammenheng med rek. nr. 23/1980/e om felles industrielle prosjekter. Både punkt i) og punkt iv) angår flere fagområder enn det her behandlere.

Til punkt i) om handlingsprogrammet for økonomisk utvikling og full sysselsetting.

Rek. nr. 28/1983 har følgende ordlyd:

''Nordisk Råd rekommanderer Nordisk Ministerråd å utarbeide en nordisk handlingsplan for økonomisk utvikling og full sysselsetting.''

Økonomisk utvalg konstaterer at rekommandasjonen er fulgt opp ved det framlagte ministerrådsforslag, *B 47/e*, om retningslinjer for økonomisk politikk og nordisk økonomisk samarbeid.

Såfremt dette forslaget leder fram til en rekommandasjon, er hensikten med den her behandlede rekommandasjon oppfylt. I en særskilt betenkning av 26. januar 1984 er det med det ovennevnte forbehold, foreslått å avskrive rek. nr. 28/1983/e.

Økonomisk utvalg viser til sin betenkning til ministerrådsforslag *B 47/e* for utvalgets synspunkter på forslaget.

Til punkt ii) om analyse av de nordiske lands devalueringer.

Økonomisk utvalg har med tilfredshet merket seg at Embetsmannskomiteén for valutaspørsmål og finansielle spørsmål (NEVF) har fått satt igang arbeidet med å analysere årsaker til og virkninger av de nordiske lands devalueringer høsten 1982. Utvalget ser positivt på at Nordisk Økonomisk Forskningsråd har påtatt seg det konkrete ansvaret for gjennomføringen av analysen.

Det er viktig at Forskningsrådet viser åpenhet overfor spørsmålsstillinger som nordiske politikere anser som sentrale.

Til punkt iii) om styrking av det valutapolitiske arbeidet.

Økonomisk utvalg har mottatt to rapporter vedrørende valutapolitikk i løpet av siste år:

1) Tilleggsrapport om tiltak på det valutapolitiske området for å fremme industrielle samarbeidsprosjekter over grensene i Norden.

2) Videreutvikling av valutapolitiske konsultasjoner i Norden.

Den første rapporten, den s. k. ''Tilleggsrapporten'', inngår som en del av oppfølgingen av rek. nr. 23/1980/e om felles industrielle prosjekt. Økonomisk utvalg har behandlet rapporten sammen med to medlemsforslag som berører samme emne som ''Tilleggsrapporten''. For utvalgets synspunkter på rapporten vises det derfor til utvalgets betenkning til medlemsforslag *A 622/e* om liberalisering av kapitalmarkedet og monetært samarbeid i Norden, samt medlemsforslag *A 673/e* om et friere nordisk aksjemarked.

Økonomisk utvalg behandlet rapporten om valutapolitiske konsultasjoner i Norden på sitt møte 8. og 9. august 1983. Utvalget uttalte at de nordiske land i første rekke burde bestrebe seg på å få istand konsultasjoner med de øvrige nordiske land før beslutninger tas om endringer av de nordiske landenes valutakursnivåer. Denne uttalelsen innebar at utvalget ønsket et tettere valutasamarbeid enn det Nordisk Ministerråd (finansministrene) gikk inn for ved sin uttalelse av 20. juni 1983. Utvalget har merket seg at det ikke gjøres noen referanse til utvalgets uttalelse i Ministerrådets beretning. Utvalget velger å se dette som en forglemmelse fra Ministerrå-

dets side. Det er å håpe på at utvalget snart kan få informasjon om hvilken innvirkning Økonomisk utvalgs uttalelse om valutapolitiske konsultasjoner vil få ved framtidige valutakursjusteringer i Norden.

Økonomisk utvalg har ikke mottatt rapporten "Fri registrering av skip i Norden" som omtales i Ministerrådets betenkning. Utvalget ønsker denne samt den supplerende rapport som også omtales i beretningen, så snart sistnevnte er ferdig.

Til punkt iv) om intensivert nordisk samarbeid internasjonalt.

Det initiativ og den koordinering de nordiske land foretok i forbindelse med ministerrådsmøtet i OECD i mai 1983 er et mønstergyldig eksempel på hvordan nordisk samarbeid kan drives internasjonalt. Økonomisk utvalgs nestformann som sammen med utvalgets sekretær besøkte OECD-sekretariatet kort etter ovennevnte møte, fikk klart inntrykk av at det nordiske initiativet var blitt lagt merke til, selv om man neppe kan si at initiativet fikk den nødvendige gjennomslagskraft.

Økonomisk utvalg møtte Nordisk Ministerråd (finansministrene) 8. desember 1983. På dette møtet oppfordret utvalget finansministrene bl. a. til samordning foran det ministermøtet som skal være i OECD's regi i februar 1984. Utvalget fikk forståelsen av at det var problematisk i det hele tatt å få den dagsaktuelle økonomiske situasjon på dagsorden til dette møtet. De nordiske land forsøkte å få dette til. Økonomisk utvalg vil støtte forsøket. Selv om den internasjonale økonomiske situasjon er lysere enn på flere år, er det flere forhold tilstede som raskt kan snu den nåværende oppgangstendensen. Det er viktig å diskutere disse forhold internasjonalt. Bare gjennom en samordnet internasjonal aksjon kan den positive økonomiske utviklingen sikres. Lignende synspunkter framførte også Nordens faglige samorganisasjon på et møte med Økonomisk utvalg 15. november 1983.

3 Industripolitikk

Ved Nordisk Råds sesjon i 1983 ble følgende initiativ tatt på det industri-politiske området:

i) Rek. nr. 33/1983/e om tiltak for å stimulere innovasjoner innen næringslivet i Norden

ii) Ytring nr. 5/1983/e om bedring av mulighetene for industrielt samarbeid og foretaksetableringer over grensene i Norden.

Fra før av følger Rådet bl. a. følgende saker:

iii) Rek. nr. 25/1974/e om undersøkning av de multinasjonale foretaks rolle i de nordiske lands økonomi

iv) Rek. nr. 23/1980/e om felles industrielle prosjekt

v) Rek. nr. 24/1980/e om glassindustrien i Norden

vi) Rek. nr. 18/1982/e om samarbeide innen nordisk møbelindustri

vii) Rek. nr. 19/1982/e om nordiske underleveranser

viii) Rek. nr. 29/1983/e om handlingsprogram for datateknologiområdet.

Nordisk Ministerråd utarbeidet i 1982 en arbeidsplan på det industripolitiske området. Selv om dette arbeidet har langsiktig karakter har Ministerrådet nå framlagt en sammenfattende rapport over arbeidet hittil med planen. Rapporten dekker oppfølgingen av de ovenfor nevnte av Rådets saker. Økonomisk utvalg fikk av Ministerrådssekretariatet en gjennomgang av sakene på sitt møte i november 1983.

Økonomisk utvalg konstaterer at Ministerrådet i sin beretning gir en samlet framstilling av planen for det videre arbeidet på industriområdet. Utvalget finner denne oversikten nyttig. I den grad utvalget har funnet det nødvendig å kommentere de enkelte planlagte tiltak, er dette gjort i forbindelse med de enkelte saker nedenfor.

Til punkt i) om innovasjoner innen næringslivet.

Rek. nr. 33/1983/e lyder:

Nordisk Råd rekommanderer Nordisk Ministerråd å tillegge arbeidsgruppen for fremme av teknisk FoU, oppgaven med å utrede tiltak for å stimulere innovasjoner innen næringslivet i Norden.

Økonomisk utvalg kan nå konstatere at Ministerrådet har framlagt en rapport om saken, Økt nordisk teknisk FoU-samarbeid. I rapporten gis bl. a. en oversikt over nasjonale og nordiske støtteordninger for FoU-formål og omfanget av offentlig støtte til teknisk FoU i Norden. Videre vurderes hvilke muligheter som finnes for å øke det nordiske tekniske FoU-samarbeidet. I rapporten presenteres dessuten en rekke forslag for å øke det tekniske FoU-samarbeidet sammen med en oversikt over gjennomføringskostnadene.

Rapportens forslag er gruppert i ni områder som tilsammen kan sies å utgjøre et teknologipolitisk samarbeidsprogram. Økonomisk utvalg ønsker å gi noen generelle kommentarer til rapporten og forslagene.

Levestandarden i de nordiske land er blant de høyeste i verden. En av årsakene til dette er det høye utdanningsnivå i hele Norden. Det er en viktig oppgave i størst mulig grad å dra nytte av denne ressursen. I den sammenheng er økt satsing på teknisk FoU-virksomhet et fornuftig tiltak. Økonomisk utvalg vil også vise til sin betenkning til det medlemsforslag som leder fram til rek. nr. 33/1983/e om innovasjoner innen næringslivet i Norden. Der uttaler utvalget bl. a. at det finner det naturligt og riktig at myndighetene i de nordiske land i dagens vanskelige økonomiske situasjon bidrar med tiltak for å stimulere innovasjonsvirksomheten i Norden.

Utvalget deler den oppfatning som kommer til uttrykk i rapporten at de nordiske land hver for seg er for små til å kunne drive omfattende teknisk forskning og utvikling på et høyt nivå på alle teknikkområder. Utvalget tror at nordisk samarbeid om teknisk forskning og utvikling gir grunnlag for en mer rasjonell og mer vidt-favnende FoU-virksomhet. Dette kan på sikt bety en styrking av næringslivets internasjonale konkurranseevne.

Økt nordisk satsing på FoU-virksomhet bør i prinsippet vurderes mot avkastningen av en slik økning. Det finnes imidlertid ingen enkel eller

sikker metode for å foreta slike beregninger. I rapporten har man kun beregnet kostnadene til tiltak som man mener vil gi et tilfredsstillende resultat. Dessuten har man sett på forholdet mellom de midler som bevilges til FoU-virksomhet nasjonalt og nordisk. I den sammenheng er det klart at den nordiske satsing framstår som relativt beskjeden. Den nordiske statlige satsing på nordisk FoU-samarbeid var i 1979 ca 1 prosent av den totale statlige satsing på FoU-virksomhet. Halvparten av det nordiske beløpet ble kanalisert over Nordisk Ministerråds budsjetter.

Heller ikke en slik sammenligning, som i seg selv ikke kan være uttømmende, gir godt nok grunnlag for å si at de nordiske midlene til FoU-virksomhet bør øke, men utvalget mener at sammenligningen antyder dette.

Når Økonomisk utvalg nå går inn for økt satsing på teknisk FoU-samarbeid har det avgjørende argumentet vært antagelsen om slik virksomhets betydning for produksjon og sysselsetting. I Økonomisk utvalgs betenkning til tre medlemsforslag som ledet fram til rek. nr. 28/1983/e om en handlingsplan for økonomisk utvikling og full sysselsetting poengteres dette ved henstillinger om å arbeide for økt produktivitet innen den offentlige sektor og næringslivet og om å øke forutsetningene for at næringslivet skal kunne styrke sin konkurransekraft.

Økonomisk utvalg konstaterer at hoveddelen av de midler som er nødvendige for å gjennomføre de forslag som presenteres i rapporten sannsynligvis må framskaffes nasjonalt. For å dekke særskilte samarbeidskostnader behøver man økte midler over de nordiske budsjetter som svarer til 10 millioner SEK i 1985, 14 millioner SEK i 1986 og 15 millioner SEK, – alle tall i 1983-priser.

De ovenfor nevnte beløp utgjør i nasjonal sammenheng relativt beskjedne beløp, men vil kreve prosentvis store økninger i de nordiske budsjetter. Kostnadene må imidlertid sees i sammenheng med de fordeler som oppnås ved at tiltakene gjennomføres på samnordisk basis. Skal hvert enkelt nordisk land gjennomføre de tiltak som foreslås i FoU-rapporten vil kostnadene bli betydelig høyere både totalt og for det enkelte land. Økonomisk utvalg vil derfor oppfordre til at alle de nordiske land frigjør midler, f. eks. fra nasjonale FoU-budsjetter, slik at det nordiske teknologipolitiske samarbeidsprogram kan gjennomføres.

Økonomisk utvalg la ved sin behandling av medlemsforslaget som ledet fram til rek. nr. 33/1983/e, stor vekt på betydningen av å støtte opp om innovasjonsvirksomheten innen små og mellomstore bedrifter. Den framlagte rapport er neppe noe fyldestgjørende svar på nettopp disse grupperes problemer.

Økonomisk utvalg ble på møte i desember 1983 orientert av Nordisk investeringsbank om en mulig ordning for innovasjons- og markedsføringslån. En slik ordning ville i første rekke være myntet på små og mellomstore foretak som var i ferd med å utvikle eller markedsføre et nytt produkt. I

betenkingen til medlemsforslag A 630/e om innovasjoner innen næringslivet i Norden trakk utvalget fram at enkelte remissinstanser hadde pekt på at mange innovasjonsprosjekter faller utenom de lånemuligheter som Nordisk investeringsbank gir idag.

Økonomisk utvalg er kjent med at Nordisk Ministerråd ikke har ønsket å fremme et forslag om oppretting av en ordning i tråd med den ovenfor nevnte mulige ordningen for innovasjons- og markedsføringslån. Utvalget vil likevel henstille til Ministerrådet om å gå videre med det eksisterende forslag og justere dette, for å fremme små og mellomstore foretaks muligheter til å utvikle og markedsføre nye produkter. Utvalget ønsker et forslag framlagt til Nordisk Råds 33. sesjon, 1985.

Utvalget foreslår at rek. nr. 33/1983/e blir tatt til etterretning og at ny melding imøteses til neste sesjon.

Punkt ii) dekkes under punkt iv).

Til punkt iii) om multinasjonale foretak.

Rek. nr. 25/1974/e lyder:

''Nordisk Råd anbefaler Nordisk Ministerråd å gjennomføre en undersøkelse av de multinasjonale selskapers rolle i de nordiske lands økonomi og vurdere om denne undersøkelse gir grunnlag for en felles nordisk lovgivning og/eller andre forholdsregler.''

En nordisk utredning om multinasjonale foretaks (MNF) rolle i de nordiske lands økonomi, *NU A 1979:19* ble lagt fram i 1979. I 1982 ble et kompletterende utredningsarbeid om de samfunnsøkonomiske effekter av MNF gjennomført. En oversikt over upubliserte og ubearbejdede data blir nå laget av Nordisk utvalg for næringsstatistikk. Embetsmannskomiteén for industripolitikk driver og vil drive et kontinuerlig arbeid for å bedre informasjonen om MNF. Hensikten er å få et bedre grunnlag for å vurdere slike foretaks virksomhet i de nordiske land. Et utvalg nedsatt av embetsmannskomiteén utfører det praktiske arbeidet i denne sammenheng. Utvalget følger også opp de nordiske lands holdninger til MNF i internasjonale fora. Utvalget har også som mandat å behandle konkrete problemer som kan oppstå i ett eller flere nordiske land som følge av multinasjonale selskapers virksomhet. Slike problemer har ikke dukket opp.

Nordisk Råd og dets organer har ved flere tilfelle uttrykt missnøye med at en referansegruppe til utvalget ikke er blitt opprettet. Hensikten med referansegruppen var å sikre at næringslivets parter fikk et forum for å diskutere eventuelle problemer knyttet til MNF. Økonomisk utvalg noterer at næringslivets parter møtte Embetsmannskomiteén for industri-spørsmål i 1983. Det ble da konstatert at det for tiden ikke finnes akutte problemer for behandling på nordisk plan.

Økonomisk utvalg går ut fra at MNF-utvalget også i framtiden vil være på vakt overfor problemer som kan oppstå i forbindelse med multinasjonale foretak og at de således fortsetter arbeidet med å oppfylle rekommendasjonens intensjoner. Det er viktig at MNF-utvalget, på ønske fra en eller

flere av næringslivets parter, er beredt til å samarbeide med disse for å drive spørsmål vedrørende multinasjonale foretak videre.

I særskilt betenkning av 26. januar 1984 foreslo utvalget at rek. nr. 23/1974/e blir tatt til etterretning og at rekommandasjonen anses ferdigbehandlet for Rådets del.

Til punkt iv) om felles industrielle prosjekt.

Rek. nr. 23/1980/e lyder:

''Nordisk Råd rekommanderer Nordisk Ministerråd å foreta en oversikt over de nordiske lands lovgivning med sikte på å fremme felles prosjekt på det industrielle området.''

Oppfølgingen av rekommandasjonen foregår på fem områder.

- 1) Gjennomgang av de nordiske lands valutaloggivning
- 2) Gjennomgang av de nordiske lands etablerings- og konsesjonslovgivning
- 3) Gjennomgang av de nordiske lands skattelovgivning
- 4) Analyse av spørsmål om en nordisk aksjeselskapsform
- 5) Vurdering av de industripolitiske aspekter ved utredningen ''Arbeidskraftens og kapitalens mobilitet i Norden''.

Til punkt 1. Ministerrådet har i 1983 lagt fram en ''Tilleggsrapport om tiltak på det valutapolitiske området for å fremme industrielle samarbeidsprosjekt over grensene i Norden''. Nordisk Ministerråd har på bakgrunn av rapporten lagt fram en ministerrådsmelding.

Økonomisk utvalg behandler meldingen i sin betenkning til medlemsforslagene A 662/e om liberalisering av kapitalmarkedet og monetært samarbeid i Norden og A 673/e om et friere nordisk aksjemarked.

Til punkt 2. (Dette punkt må ses også som en oppfølging av punkt ii) dvs. Ytring nr. 5/1983/e.) Embetsmannskomiteén for industrispørsmål har i 1983 fullført analysen av mulighetene for å innføre lettelser i eller liberalisere nasjonale bestemmelser m. h. t. retten til etablering for nordiske borgere og foretak i de nordiske land. Komiteén har også behandlet spørsmålet om et felles nordisk aksjemarked. Komiteéns vurderinger og forslag er gitt i en rapport, *bilag nr. 5 til Ministerrådets beretning (C 1)*.

Økonomisk utvalg vil knytte noen bemerkninger til rapporten.

Utvalget ser med tilfredshet på at man nå i de nordiske land har satt i verk konkret arbeid for å fjerne nasjonal lovgiving slik at nordiske medborgere som flytter til et annet nordisk land likestilles med landets egne statsborgere når det gjelder retten til å drive selvstendig industri eller håndverk, å skaffe seg fast eiendom til bolig- eller næringsformål og å stifte, være administrerende direktør eller være styremedlem for aksjeselskaper. Dette er i tråd med de synspunkter Økonomisk utvalg ga i sin betenkning til rek. nr. 23/1980/e i 1983. Utvalget ser de lovendringer som nå skal settes i verk som bidrag til å øke nordiske borgeres muligheter til fritt å velge hvor i Norden de vil bo og arbeide.

Økonomisk utvalg kan også konstatere at Ministerrådet er kommet

lengre i debatten om hva som kan gjøres for å forenkle etableringslovgivning i de nordiske land. Utvalget tar til etterretning at etableringslovene praktiseres såvidt liberalt at de ikke kan sies å være et stort hinder for industrielt samarbeid over grensene i Norden. Utvalget slutter seg likevel til Ministerrådets bedømmning om at lovenes eksistens i seg selv for det enkelte foretak kan virke hemmende på planer om grenseoverskridende etableringer i Norden.

Embetsmannskomiteéen for industrispørsmål mener det idag ikke er mulig å fjerne plikten til å innhente tillatelse når man etablerer næringsdrift i et annet nordisk land, Danmark untatt. Økonomisk utvalg tar dette til etterretning, men mener samtidig at det dermed er større grunn for å påskynde de liberaliseringstiltak som er mulige å gjennomføre. Embetsmannskomiteéen opplyser om at to alternative metoder for behandling av søknad om etableringstillatelse er under vurdering. Økonomisk utvalg ser forslagene som likeverdige. Det må være det alternativ som i praksis er mest håndterbart som velges.

Økonomisk utvalg kommenterer spørsmålet om et felles nordisk aksjemarked i sin betenkning til medlemsforslagene A 662/e om liberalisering av kapitalmarkedet og monetært samarbeid i Norden, samt A 673/e om et friere nordisk aksjemarked.

Til punkt 3. Økonomisk utvalg konstaterer at Ministerrådet nå vurderer å utrede de nordiske lands skattelovgivning. Utvalget vil støtte opp om at en slik utredning blir foretatt. Det vil være verdifullt å få belyst de spørsmål som antydes i Ministerrådets melding om rek. nr. 23/1980/e.

Til punkt 4. Utvalget konstaterer at det ikke har hendt noe med spørsmålet om en nordisk aksjeselskapsform i 1983. Utvalget etterlyser resultatet av de diskusjoner Ministerrådet forespeilte i sin melding i 1983.

Til punkt 5. Økonomisk utvalg etterlyser mer konkret informasjon om Ministerrådets oppfølging av dette punkt.

Utvalget foreslår at meldingen om rek. nr. 23/1980 blir tatt til etterretning og at ny melding imøteses til neste sesjon.

Til punkt v) om glassindustrien i Norden.

Rek. nr. 24/1980/e lyder:

Nordisk Råd rekommanderer Nordisk Ministerråd å la foreta en gjennomgang av problemene for glassindustrien i Norden med sikte på å motvirke monopoltendenser og å undersøke mulighetene av å bevare nordisk glassindustri.

Nordisk Ministerråd har helt siden denne rekommandasjon ble vedtatt av Nordisk Råd ment at det har vært lite man fra myndighetenes side har kunnet gjøre på nordisk plan for å bevare nordisk glassindustri. Et forslag fra en rekke av arbeidsmarkedets parters organisasjoner om en forstudie om nordisk glassyrkesutdanning ble opprinnelig avvist av Ministerrådet. Etter gjennatte henstillinger fra Økonomisk utvalg er dette prosjektet nå gitt økonomisk støtte fra Nordisk Ministerråds side.

Økonomisk utvalg ser fram til å motta resultatet av denne forstudie.

Utvalget foreslår at rek. nr. 24/1980/e blir tatt til etterretning og at ny melding imøteses til neste sesjon.

Til punkt vi) om nordisk møbelindustri.

Rek. nr. 18/1982/e lyder:

Nordisk Råd rekommanderer Nordisk Ministerråd i nært samarbeid med berørte parter, å konkretisere behovet for økt nordisk samarbeid innen møbelbransjen.

I 1982 arrangerte Nordisk Ministerråd et møte mellom berørte bransjeorganisasjoner og Nordisk bygg- og trearbeiderføderasjon for å få belyst den aktuelle situasjon for møbelindustrien i de nordiske land og de berørte organisasjonenes syn på behovet av og forutsetningene for økt nordisk samarbeid innen møbelbransjen. Det ble ikke oppnådd enighet om å opprette et nordisk bransjeråd, men det kunne konstateres at et nordisk samarbeid om en del spørsmål allerede har vært drevet innen møbelbransjen i flere år.

Ministerrådet informerer om at en del nye samarbeidsmuligheter diskuteres mellom bransjeorganisasjonene.

Økonomisk utvalg savner en nærmere redegjørelse om hvilke samarbeidsmuligheter dette er, og om møbelbransjen i den forbindelse har behov for tiltak fra det offentlige side. Ministerrådet oppfordres til å holde nær kontakt med møbelbransjens parters organisasjoner for å få konkretisert behovet for økt nordisk samarbeid innen møbelbransjen.

Utvalget foreslår at melding om rek. nr. 18/1982/e blir tatt til etterretning og at ny melding imøteses til neste sesjon.

Til punkt vii) om nordiske underleveranser.

Rek. nr. 19/1982/e lyder:

Nordisk Råd rekommanderer Nordisk Ministerråd å foreta en utredning om nordiske underleveranser med sikte på å finne fram til konkrete tiltak som kan stimulere veksten i underleveransene mellom nordiske foretak.

Økonomisk utvalg har mottatt rapporten "Ökade underleveranser inom Norden", som er Ministerrådets oppfølging av den her behandlede rekommandasjon.

I rapporten framsettes en rekke forslag for å effektivisere nordisk samarbeid på underleverandørsområdet. Disse tiltakene rettes dels mot myndighetene, og dels mot industrien selv. Økonomisk utvalg konstaterer at av de fire forslag som rettes mot myndighetene arbeides det allerede med tre av dem. Økonomisk utvalg kan således støtte forslaget om å styrke test- og standardiseringsarbeidet innen Nordtest, INSTA og Nordisk industrifond.

Utvalget gir også, se punkt i) under dette kapittel, sin støtte til økt nordisk FoU-virksomhet. Dette vil føre til at Nordisk industrifond og NORDFORSK i samråd med nasjonal ekspertise utformer og formulerer forslag til store nordiske samarbeidsprosjekt og -områder av betydning for nordisk industri. Økonomisk utvalg mener dette vil være et viktig skritt i

retning av å oppfylle rapportens forslag om å satse på nordiske projekter.

Gjennom arbeidet med Norden som hjemmemarked har Nordisk Råd tatt flere initiativ for å få forenklet toll- og fraktbestemmelser, noe det også oppfordres til i rapporten.

Det siste av rapportens forslag till myndighetene gjelder støtte til oppbygging av en nordisk underleverandørsdatabank. Økonomisk utvalg er enig i at opprettelsen av en slik bank i første rekke er et prosjekt som industrien selv bør organisere. Samtidig er det klart at offentlige myndigheter bør se positivt på tiltak som kan stimulere veksten i underleveransene mellom nordiske foretak. Uten et konkret forslag til en nordisk underleverandørsdatabank kan imidlertid ikke utvalget konkret gå inn på hvordan støtte myndighetene kan gi.

Utvalget vil henstille til Ministerrådet om å følge opp spørsmålet om en nordisk underleverandørsdatabank.

Med fremleggelsen av rapporten "Økade underleveranser inom Norden" anser Økonomisk utvalg at rekommandasjonens intensjoner er oppfylt.

I en særskilt betenkning av 26. januar 1984 foreslo utvalget at meldingen om rek. nr. 19/1982/e tas til etterretning og at rekommandasjonen anses ferdigbehandlet for Rådets del.

Til punkt viii) om et handlingsprogram på datateknologiområdet.

Ministerrådet har forespeilt et ministerrådsforslag til et handlingsprogram på datateknologiområdet. Det er imidlertid uklart om et slikt forslag faktisk vil foreligge til 32. sesjon. Utvalget kommenterer saken separat i sin betenkning til melding om rek. nr. 29/1983 om et handlingsprogram på datateknologiområdet.

Annet

Bransjepolitikk. Økonomisk utvalg har med interesse merket seg at Embetsmannskomiteén for industripolitikk har diskutert former for et mer offensivt bransjepolitisk samarbeid. Bakgrunnen var en uttalelse fra Ministerrådet (industriministrene) om at et offensivt samarbeid innen kapital- og teknikkintensive bransjer kunne være aktuelt. Utvalget vil oppfordre Ministerrådet til å drive dette arbeidet videre sammen med de berørte parter.

Eksportkreditter i den internordiske handelen. Økonomisk utvalg konstaterer at en rapport om bruk av statsstøttede eksportkreditter i den internordiske handel er lagt fram. Det kan videre konstateres at arbeidsgruppen som har utarbeidet rapporten ikke har kommet fram til en enhetlig konklusjon. Embetsmannskomiteén arbeider imidlertid videre med saken.

Statlige støtteordninger. Økonomisk utvalg ser positivt på at Ministerrådet vil analysere nasjonale statlige støttetiltak, særlig driftsstøtte med industripolitisk bakgrunn. Utvalget regner med å få seg forelagt denne rapporten når den er ferdig.

Offentlige innkjøp. Økonomisk utvalg uttalte seg i februar 1983 om offentlige innkjøp og ba bl. a. om at Ministerrådet måtte vurdere mulige og hensiktsmessige tiltak for å få istand nordisk samarbeid på dette området.

Nordisk Ministerråd kan nå opplyse at det undersøker behov og interesse for økt markedsinformasjon slik at selgere og kjøpere får bedre oversikt over hva som etterspørres og selges i dette markedet. Dette kan f. eks. gjøres ved å opprette et nordisk databasert informasjons-søkings-system. Økonomisk utvalg har tro på at dette kan bidra til en effektivisering av markedet for varer som benyttes i den offentlige sektor. Utvalget vil i den anledning peke på at det finnes et tilsvarende system i EF-landene, og dersom man bestemmer seg for å opprette et nordisk system bør man samtidig undersøke hensiktsmessigheten av å tilslutte seg det europeiske systemet.

Økonomisk utvalg har også merket seg at Ministerrådet har en positiv holdning til samarbeid mellom nordiske offentlige innkjøpsorgan.

Utvalget vil oppfordre Ministerrådet til aktivt å arbeide for at nordiske innkjøpsorganer i større grad skal kunne samarbeide.

4 Energipolitikk

Ved Nordisk Råds sesjon i 1983 tok Rådet bl. a. følgende initiativ på det energipolitiske området:

i) Rek. nr. 32/1983/e om samarbeid om energi og miljø, energi- og miljørelatert industri og regionalpolitikk.

ii) Yttrande nr. 7/1983/e om bygging av gassrørledning fra Nord-Norge til kontinentet og samarbeid om introduksjon av nye og vedvarende energikilder.

Fra før av følger Rådet bl. a. følgende saker:

iii) Rek. nr. 2/1981/e om samordning av FoU-innsatser og kartlegging av miljøkonsekvenser ved framstilling og bruk av alternative drivmidler.

iv) Rek. nr. 3/1981/e om samarbeid for å etablere internasjonale bestemmelser for bruk av alternative drivmidler.

Til punkt i) om samarbeid om energi og miljø m. m.

Rek. nr. 32/1983/e lyder:

Nordisk Råd rekommanderer Nordisk Ministerråd å:

1. vedta tiltak for å fremme energisamarbeid med sikte på sikre leveranser av såvel energi som andre viktige råvarer

2. fortsette vurderingen av mulighetene for utvidet el-kraftsamarbeid

3. vedta tiltak for å styrke energi- og miljøindustrien samt å

4. fremme samarbeidet om lokalisering av energianlegg.

Når det gjelder rekommandasjonens første del viser Ministerrådet til rapporten "Gemensam nordisk kolimport?", *NU 1983:3*. Denne rapporten konkluderer med at med dagens infrastruktur og priser vil det fra et transportøkonomisk synspunkt være en relativt liten del av kullimporten til

Norden som vil dra nytte av nordisk importsamarbeid. Studiens formål har ikke vært å gi havneøkonomiske vurderinger. Det går imidlertid fram av rapporten at havneknadene har stor betydning for lønnsomheten av felles nordisk kullimport. Vi vet dermed ikke hvilket resultat man ville kommet fram til ved en endring av infrastrukturen f. eks. i form av utbygging av en nordisk sentralhavn for kullimport. Spørsmålet om lønnsomheten ved felles nordisk kullimport står dermed fremdeles åpent. Økonomisk utvalg ønsker at Ministerrådet vurderer hensiktsmessigheten av å gå videre med dette spørsmålet.

Når det gjelder rekommandasjonens tredje del kan det konstateres at Ministerrådet vil drøfte med de involverte bransjer mulighetene for økt rerafinering av spillolje. Økonomisk utvalg synes dette virker som et spennende prosjekt og er interessert i å bli nærmere orientert om drøftelsene. Utvalget mener videre at Ministerrådet bør bruke disse drøftelsene til å undersøke behovet og mulighetene for en ytterligere styrking av energi- og miljøindustrien. Både embetsmannskomiteéene for energispørsmål og for industrispørsmål bør involveres i dette arbeidet.

Utvalget har notert seg at Ministerrådet i samarbeid med Nordel er igang med arbeid som gjelder de resterende deler av rekommandasjonen. Utvalget vil i den forbindelse lede oppmerksomheten på det omfattende strømavbruddet i Sverige i slutten av desember 1983 og stille spørsmål om hva som på nordisk basis kan gjøres for å avverge lignende hendelser.

Som en oppsummering vil Økonomisk utvalg si at det er interessante ting som er på gang hva gjelder oppfølgingen av rek. nr. 32/1983/e. Det er imidlertid et godt stykke fram til at rekommandasjonens intensjoner er oppfylt. Særlig er det viktig å intensivere arbeidet med å styrke energi- og miljøindustrien.

Utvalget foreslår at rek. nr. 32/1983/e blir tatt til etterretning og at ny melding imøteses til neste sesjon.

Til punkt ii) om gassrørledning fra Nord-Norge til kontinentet og nye og vedvarende energikilder.

Økonomisk utvalg konstaterer med tilfredshet at Ministerrådet har nedsett en Nordisk kontaktgruppe for olje- og gassspørsmål i Nord. Kontaktgruppens oppgave er å ivareta nordiske samarbeidsaspekter i forbindelse med den fortsatte utvikling av petroleumsvirksomheten utenfor Nord-Norge. Utvalget regner med at det vil bli holdt orientert om kontaktgruppens virksomhet. Utvalget konstaterer også at kontaktgruppen for energiforskning arbeider med en rekke spørsmål angående nye og vedvarende energikilder.

Til punkt iii) om FoU-innsatser og miljøkonsekvenser ved alternative drivmidler.

Rek. nr. 2/1981/e lyder:

Nordisk Råd rekommanderer Nordisk Ministerråd

(1) å vedta tiltak for samordning av iverksatte og planlagte forsknings-

og utviklingsinnsatser for fremstilling av alternative drivmidler innen Norden.

(2) å kartlegge miljøkonsekvensene ved produksjon og bruk av alternative drivmidler.

De nordiske energiministre har godkjent rapporten "Alternative drivmidler i Norden" (NU 1982:14). Rapporten inneholder en kartlegging av bruken av alternative drivmidler i Norden og en kartlegging av bestemmelsene i de enkelte land på området. I rapportens beskrivelse av fordeler og ulemper ved bruken av alternative drivmidler inngår også de miljømessige konsekvenser.

Økonomisk utvalg konstaterer at arbeidet med oppfølgingen har tatt en noe annen retning enn det rekommendasjonens ordlyd tilsier. Utvalget mener at i dette tilfelle er det forsvarlig. Den framlagte rapport er i praksis en samordning av nordisk FoU-arbeid på området. Ved utvalgets behandling av meldingen om rekommendasjonen i 1983 la utvalget vekt på at Ministerrådet måtte vurdere de forslag som ble framlagt i rapporten og gjennomføre de forslag som ble funnet hensiktsmessige før utvalget avskrev rekommendasjonen. Det går ikke fram av årets melding at en slik vurdering har funnet sted.

Utvalget foreslår at rek. nr. 2/1981/e blir tatt til etterretning og at ny melding imøteses til neste sesjon.

Til punkt iv) om internasjonale bestemmelser for bruk av alternative drivmidler.

Rek. nr. 3/1981/e lyder:

Nordisk Råd rekommanderer de nordiske regjeringer på felles nordisk basis å arbeide for internasjonale bestemmelser for såvel brennstoff som kjøretøy for å fremme bruken av alternative drivmiddel.

Økonomisk utvalg konstaterer at man på nordisk basis har presentert et samlet opplegg om bestemmelser vedrørende utgangspunkt i den kartlegging som publiseres i rapporten Alternative drivmidler, NU 1982:14. Opplegget er presentert bl. a. i den s. k. COST 304-gruppe i EF, hvor alle de nordiske land deltar, og danner bakgrunn for de enkelte vesteuropeiske lands overveielser angående internasjonale bestemmelser på dette området. Utvalget forutsetter at dette arbeidet videreføres og rapporteres på vanlig måte i Ministerrådets årlige beretning.

I særskilt betenkning av 26. januar 1984 foreslo utvalget at rek. nr. 3/1981/e blir tatt til etterretning og at rekommendasjonen anses ferdigbehandlet for Rådets del.

Annet

Arbeidsplanen på energiområdet fra 1982 er videreført gjennom samarbeidsprogrammer o. l. på områdene energiøkonomisering, energiforskning, energiplanlegging og samarbeid om olje og gass. Økonomisk utvalg vil bemerke at de initiativ Nordisk Ministerråd har tatt ser ut til å ha

kanalisert det nordiske energisamarbeid inn i konstruktive baner. Utvalget vil også nevne at initiativet til et nærmere nordisk samarbeid om fjernvarme virker lovende.

Økonomisk utvalg hadde to medlemsforslag om visse aspekter ved energi og miljø på underremiss før 31. sesjon, 1983. Ett av disse medlemsforslag ledet bl. a. fram til rek. nr. 17/1983 om intensivert nordisk forsknings-samarbeid på energi- og miljøområdet. I sitt remissvar til medlemsforslaget stilte utvalget seg positiv til at det ble utarbeidet en faglig basert energiforsyningsmodell. Utvalget har notert seg at et seminar om emnet samt drøftelser i Embetsmannskomiteén for energispørsmål førte til den konklusjon at det ikke er relevant å konstruere en total nordisk energimodell.

Utvalget kan ikke ta stilling til denne konklusjon uten nærmere opplysninger.

Utvalget vil imidlertid påpeke at noe av hensikten med energiforsyningsmodellen var å gi grunnlag for en mer effektiv utnyttelse av ressursene. Dette kan blant annet oppnås ved allerede på planleggingsstadiet å innpasse nye kraftanlegg i det nordiske energiforsyningsnettet. Utvalget går inn for at Nordisk Ministerråd arbeider videre med dette aspektet ved en nordisk energiforsyningsmodell.

5 Handelspolitikk

Ved Nordisk Råds sesjon i 1983 tok Rådet følgende initiativ på det handelspolitiske området:

i) Yttrande nr. 4/1983/e om utredning av årsakene til tilbakegangen i den nordiske samhandel samt forslag til tiltak for å snu den nåværende utvikling.

Rådet vedtok også en rekommandasjon, rek. nr. 34/1983/e, om styrking av det regionalpolitiske arbeidet i Norden. Denne rekommandasjonen må sees som en del av arbeidet med å gjøre Norden til hjemmemarked. I rekommandasjonen legges det imidlertid stor vekt på de regionalpolitiske aspekter ved denne saken. Følgelig vil utvalget, i likhet med Ministerrådet, kommentere oppfølgingen av rekommandasjonen under avsnittet om regionalpolitikk.

Utvalget følger fra før av:

ii) Rek. nr. 17/1982/e om nordisk utdanning for eksportmarkedsføring
Til punkt 1) om tilbakegangen i den nordiske samhandel.

Økonomisk utvalg har merket seg at den internordiske handel i 1982 utgjorde en større andel av de nordiske lands totale utenrikshandel enn året før. Samtidig har handelen målt i løpende priser (US dollar) avtatt. Dette gjelder både handelen totalt sett og den internordiske handelen. En slik utvikling kan gis flere tolkninger, noe som understreker betydningen av å analysere den internordiske handelen. Det er derfor med tilfredsstillelse utvalget kan konstatere at en analyse av den internordiske handel fra

1970–1980 vil foreligge snart. Det opplyses ikke om hva analysen vil inneholde. Utvalget håper imidlertid at rapporten særlig gir informasjon om i hvilken grad institusjonelle hindringer har medvirket til tilbakegangen i den nordiske samhandelen. Det vil i så fall være interessant å få kjennskap til hvilke nyndighetsinngrep det er som har hatt en negativ innvirkning. Økonomisk utvalg ser det som en hovedoppgave å gjøre Norden til hjemmemarked. En forutsetning for dette er kunnskap om hvilke hindringer som finnes og om hvilke samarbeidsskapende tiltak det offentlige kan bidra med. I den grad analysen ikke tar opp slike spørsmål vil Økonomisk utvalg oppfordre Ministerrådet til å gå videre med disse spørsmål. Utvalget går ut fra at analysen oversendes utvalget for informasjon og eventuell uttalelse. Utvalget har merket seg at analysen utarbeides i regi av Nordisk økonomisk forskningsråd.

Det går fram av Ministerrådets beretning at det er utarbeidet en kartleggingsrapport over nordiske aktiviteter for å gjøre Norden til hjemmemarked. En ad hocgruppe har behandlet rapporten og Ministerrådet vil på bakgrunn av denne behandling legge fram en arbeidsplan inneholdende retningslinjer for det fortsatte arbeidet med å gjøre Norden til hjemmemarked.

Økonomisk utvalg mener at arbeidet med å gjøre Norden til hjemmemarked er en av hovedoppgavene i det nordiske samarbeidet. Utvalget er selsagt inneforstått med at det foregår et meget omfattende arbeid på dette felt. Arbeidet har tverrfaglig karakter. Utvalget synes derfor det er utmerket at Ministerrådet nå går igang med å trekke opp retningslinjene for det videre arbeidet. Dette kan gi en bedre oversikt over de enkelte aktiviteter, og dermed bedre muligheter for prioritering og styring. De retningslinjer Ministerrådet tenker å trekke opp vil få stor betydning for det nordiske samarbeidet i årene framover. Økonomisk utvalg mener derfor at de må presenteres i form av et ministerrådsforslag slik at Nordisk Råd får mulighet til å føre en forberedt diskusjon om saken ved sesjonen i 1985.

Økonomisk utvalg har notert at det i 1984 vil bli engasjert en markedseksperert som skal studere den negative utvikling i Islands handel med de øvrige nordiske land samt foreslå tiltak for å øke handelen. Utvalget mener det er vesentlig at samtlige nordiske land skal kunne oppleve Norden som et hjemmemarked.

Til punkt ii) om utdanning for eksportmarkedsføring.

Rek. nr. 17/1982/e har følgende ordlyd:

Nordisk Råd rekommanderer Nordisk Ministerråd å vedta samarbeidstiltak med sikte på å styrke utdannelsetilbudet innen faget eksportmarkedsføring.

Utvalget konstaterer at samarbeidet mellom de nordiske eksportskoler er formalisert gjennom opprettelse av et nytt organ, NUREX. NUREX inkluderer formelt sett ikke Industrirådets kursafdeling, København, mens Industriens Eksportbyrå i Reykjavik deltar på observatørbasis. Økono-

misk utvalg vil se det som fordelaktig om alle de nordiske lands eksportdannende institusjoner kunne bli likeverdige medlemmer i NUREX.

Da medlemsforslaget som ledet fram til den her behandlede rekommandasjon var på remiss var det bred enighet blant remissinstansene om at utarbeiding av undervisningsmateriale og -program samt litteratur forøvrig var blant de best egnede områder for samarbeid. Økonomisk utvalg støttet derfor opp om Ministerrådets intensjoner om å bevilge midler til et prosjekt initiert av de nordiske eksportskoler, se utvalgets betenkning til Ministerrådets beretning i 1983. Det er derfor med tilfredshet utvalget kan konstatere at Ministerrådet har ytet et tilskudd på 54 000 NOK til utarbeiding av kursmateriale. Beløpet er i seg selv beskjedent, og Økonomisk utvalg vil oppfordre Ministerrådet til å være åpne overfor ytterligere forslag om bidrag for å styrke eksportutdannings samarbeidet.

Økonomisk utvalg er gjort oppmerksom på at EF-landene er gått sammen om utdanning av europeiske studenter i Japan. Hensikten er å gi studentene inngående kunnskaper om Japan og dets næringsliv. Det er meningen at disse kunskapene senere skal tas i bruk for å fremme EF-landenes eksport til Japan. Økonomisk utvalg vil henstille til Nordisk Ministerråd å vurdere hvordan man på nordisk basis kan bidra til at næringslivets eksportmuligheter til fjerntliggende land kan økes. I den sammenheng er tiltak som gir kunnskap om fremmede lands språk, næringsliv og kultur forøvrig viktig. Ordninger av den type EF-landene har i Japan er ett eksempel på hvordan slik kunnskap kan gis. Utvalget mener man også bør dra nytte av eksisterende nordiske institusjoner som sitter inne med viten om fremmede lands kulturer, og undersøke mulighetene for eventuell utviding av deres virksomhet til å dekke næringslivets behov for slik kunnskap. Det er her nærliggende å tenke på institusjoner som Centralinstituttet for Nordisk Asienforskning, Nordiska afrikainstitutet og Nordiska samfundet för Latinamerikaforskning.

Utvalget foreslår at meldingen om rek. nr. 17/1982 blir tatt til etterretning og at ny melding imøteses til neste sesjon.

Annet

Ministerrådets beretning viser at det nordiske handelspolitiske samarbeidet i år har utviklet seg i en fortsatt positiv retning. Samarbeidet om prosjekteksport tok et viktig skritt framover ved inngåelsen av overenskomsten om garantidekning for underleveranser og samordnede garantier for såvel kjøper- som leverandørkreditter. Videre kan statistiske opplysninger om den internordiske handel med tjenesteytelser og kartleggingen av likheter og ulikheter i innenrikshandelen i Danmark, Finland, Norge og Sverige bringe fram opplysninger som kan være verdifulle. Økonomisk utvalg vil i den forbindelse nevne at det kan være grunn til mer aktivt å fremme eksport av tjenesteytelser til land utenfor Norden. En rekke tjenester krever høyt utdannet arbeidskraft, noe som er en s. k. komparativ fordel for de nordiske land.

Økonomisk utvalg har også merket seg at de enkelte nordiske lands eksportfremmende organisasjoner har fått trangere økonomiske rammer p. g. a. nedgangen i verdenshandelen. Utvalget vil gjerne peke på at i en slik situasjon er det særlig lønnsomt å samarbeide nordisk, f. eks. ved i større grad å la eksportfremmende utekontorer betjene flere nordiske land.

6 Regionalpolitikk

Ved Nordisk Råds sesjon i 1983 tok Rådet følgende initiativ på det regionalpolitiske område:

i) Rek. nr. 34/1983/e om styrking av det regionalpolitiske samarbeidet i Norden

Fra før av følger Rådet følgende saker:

ii) Rek. nr. 1/1979/e om program for nordisk regionalpolitisk samarbeid

iii) Rek. nr. 27/1980/e om felles tiltak vedrørende byforskning

iv) Rek. nr. 5/1981/e om initiativ for å avhjelpe nedleggingstruede gruve-samfunns vanskeligheter.

Meldingen om de to sistnevnte rekommandasjoner er av Økonomisk utvalg foreslått ikke behandlet på Nordisk Råds 32. sesjon.

Til punkt i) om styrking av det regionalpolitiske samarbeidet.

Rek. nr. 34/1983/e lyder:

Nordisk Råd rekommanderer Nordisk Ministerråd å intensivere arbeidet med å forenkle administrative, skattemessige o. l. bestemmelser for å styrke det regionalpolitiske arbeidet i Norden.

Ministerrådet opplyser at basis for oppfølging av rekommandasjonen er en kartleggingsrapport over eksisterende hinder for et konkret og praktisk næringslivssamarbeid i grenseregionen. Rapporten utarbeides av Midtnordenkomitéen og vil være ferdig våren 1984. Rapporten vil bli sendt til de øvrige grenseregionale samarbeidsområder samt ulike faglige organ for synspunkter.

Økonomisk utvalg fikk en meget interessant orientering om næringslivets problemer ved grensene i Midtnorden, da utvalget møtte Midtnordenkomitéen i august 1983. Det synes ganske klart at en rekke bestemmelser o. l. som i utgangspunktet kan være rasjonelle og fornuftige har uønskede effekter på næringslivet ved samarbeid over grensene i Norden. Utvalget ser fram til at oppfølgingen av rekommandasjonen kan slutføres, og håper at forslag til tiltak kan framlegges for en eventuell diskusjon ved Nordisk Råds sesjon i 1985.

Utvalget foreslår at rek. nr. 34/1983/e blir tatt til etterretning og at ny melding imøteses til neste sesjon.

Til punkt ii) om program for nordisk regionalpolitisk samarbeid.

Rek. nr. 1/1979/e lyder:

Nordisk Råd rekommanderer Nordisk Ministerråd å vedta et handlingsprogram for det regionalpolitiske samarbeid, vesentlig i samsvar med ministerrådsforslag B 28/e.

Økonomisk utvalg konstaterer at to elementer i handlingsprogrammet er spesielt analysert i 1983. Dette har resultert i de to ministerrådsforslag *B 48/e* om videreutvikling av Nordisk Investeringsbanks regionallåneordning og *B 49/e* om styrking og utvikling av Nordkalott samarbeidet. Det redegjøres for utvalgets oppfatning om disse ministerrådsforslag i utvalgets betenkning til forslagene.

Utvalget vil også bemerke at det ser positivt på at Vestnordensamarbeidet skal analyseres på samme måte som Nordkalott samarbeidet. Som kjent har utvalget ved flere anledninger, senest i sin betenkning til Ministerrådets beretning i 1983, uttalt at det er naturlig å prioritere samarbeidet på Nordkalotten og Vest-Norden høyest i det grenseregionale samarbeidet.

Økonomisk utvalg er enig i at det nå er tid for å revidere det regionalpolitiske handlingsprogrammet og stiller spørsmål ved om det er nødvendig å vente helt til 1985 med å gjøre dette. Det betyr at Nordisk Råd først kan behandle programmet ved sesjonen i 1986. I alle tilfelle må utvalget på et tidligere tidspunkt få oversendt vurderingen av NordREFO's virksomhet. Det er tidligere opplyst at dette ville skje i 1984. Utvalget behøver denne vurderingen for konkret å kunne ta en avgjørelse om bevilgninger til NordREFO i årene framover.

Utvalget foreslår at rek. nr. *1/1979/e* blir tatt til etterretning og at ny melding imøteses til neste sesjon.

Annet

Økonomisk utvalg har for tiden medlemsforslag *A 661/e* om et besøkssystem mellom mindre og mellomstore foretak i Norden til behandling. Forslaget har vært sendt på remiss til bl. a. NERP's grenseregionale kontorer. Remissvarene har, i likhet med Ministerrådets beretning, gitt et godt inntrykk av det arbeid de fleste av de grenseregionale kontorer driver for å skape kontakt mellom næringslivet over grensene i Norden. Økonomisk utvalg vil oppfordre de grenseregionale kontorer til å styrke dette arbeidet.

Økonomisk utvalg har merket seg at en ekspertgruppe har utredet grenshandelen i Norden og at en rapport snart vil bli framlagt. Økonomisk utvalg er opptatt av at grenshandelen skal kunne bli så fri som praktisk mulig og ønsker derfor rapporten til informasjon og eventuell uttalelse.

7 Bistand til utviklingsland

Ved Nordisk Råds sesjon i 1983 tok Rådet initiativ til følgende saker på det bistandspolitiske området:

- i) Rek. nr. *31/1983/e* om tilbud og behov for u-landsutdanning
- ii) Ytring nr. *8/1983/e* om harmonisering og koordinering av bistandsinnsatser samt nordisk samarbeid om bistandens grenseområde

iii) I Økonomisk utvalgs betenkning til Ministerrådets beretning ba utvalget bl. a. om en vurdering av det nordiske bistadssamarbeidet sett i lys av retningslinjene i Københavnavtalen av 5. mars 1981.

Til punkt i) om u-landsutdanning.

Rek. nr. 31/1983/e lyder:

Nordisk Råd rekommanderer Nordisk Ministerråd å foreta en kartlegging av tilbudet av og behovet for u-landsutdanning i de nordiske land. Ut fra kartleggingen rekommanderes Nordisk Ministerråd å sette i verk hensiktsmessige samordningstiltak.

Økonomisk utvalg har med tilfredshet merket seg at en kartlegging av u-landsutdanningen i Norden planlegges framlagt i løpet av første halvår 1984.

Utvalget har også merket seg at man på ulikt bistandshold i Norden har diskutert former for samarbeid om u-landsutdanning. Det virker som om de sentrale bistandsorganer i relativt liten grad ser fordeler i en felles nordisk u-landsutdanning. Økonomisk utvalg vil i den sammenheng vise til sin betenkning til medlemsforslag A 644/e om nordisk samarbeid om u-landsutdanning, som ledet fram til den her behandlede rekommandasjon. Der uttalte utvalget bl. a. at det syntes mest hensiktsmessig å spre utdanningen på flere institusjoner. Samtidig mente utvalget at for utdanningsområder hvor ressursene og behovet i de enkelte nordiske land er små, kunne en samordning senke undervisningskostnadene og samtidig gi en bedre utdanning.

Utvalget foreslår at rek. nr. 31/1983/e blir tatt til etterretning og at ny melding imøteses til neste sesjon.

Til punkt ii) om harmonisering og koordinering av bistandsinnsatser samt bistandens grenseområder.

Ytring nr. 8/1983/e lyder:

Nordisk Råd henstiller til Nordisk Ministerråd å legge fram en gjennomføringsplan over mulige områder hvor harmonisering og koordinering av eksisterende og planlagte bistandsinnsatser kan gjøres, samt på bakgrunn av rapporten om bistandens grenseområde, å virke for nærmere nordisk samarbeid om de områder som skisseres.

Økonomisk utvalg konstaterer at de spørsmål som tas opp i Rådets ytring nr. 8/1983/e har vært tatt opp i Nordisk embetsmannskomite for bistand. Spørsmålet om harmonisering og koordinering av bistandsinnsatser vil også bli tatt opp i forbindelse med en gjennomgang av det nordiske bistandssamarbeidet i 1984. Utvalget vil på sin side uttrykke skuffelse over at Ministerrådet ikke har kommet lenger i arbeidet med disse saker. Det er nå gått fire år siden Nordisk Råd første gang anmodet Ministerrådet om å framlegge en gjennomføringsplan over mulige konkrete områder hvor harmonisering og koordinering kan gjøres til beste for mottakerlandene. I den vanskelige økonomiske situasjon som de nordiske land, og ikke minst u-landene befinner seg i, er det særlig viktig at knappe

ressurser kan utnyttes mest mulig effektivt. Økonomisk utvalg har tro på at harmonisering og koordinering av de nordiske lands bistandsinnsatser kan gi en betydelig effektiviseringsgevinst.

Utvalget konstaterer også at Ministerrådet ikke har rapportert om konkrete framskritt i arbeidet med det s. k. bistandens grenseområde.

Till punkt iii) om vurdering av det nordiske bistandsarbeidet og samarbeid ved u-landsimport til Norden.

Utvalget konstaterer at Ministerrådet først til neste år vil vurdere hvordan det nordiske bistandsarbeidet har fungert, i lys av retningslinjene i Københavnavtalen av 5. mars 1981. Utvalget vil samtidig bemerke at de diskusjoner som foregår i NEKB om bistandssamarbeidet generelt er meget interessante. Disse diskusjonene vil forhåpentligvis kunne ut i konkrete forslag til tiltak. Disse forslag bør selvsagt gjøres kjent for Nordisk Råds organer. Økonomisk utvalg mener det kan være hensiktsmessig om den vurdering av det nordiske bistandssamarbeidet som skal foretas kan kunne ut i en arbeidsplan på bistandsområdet. Det nordiske bistandssamarbeid er idag mangfasettert og det foregår diskusjoner om flere særlig viktige spørsmål. Dette fører til at behovet for styring av det nordiske bistandssamarbeidet øker. En prioritering av oppgavene synes nødvendig.

Annet

Utvalget konstaterer at det på ministerrådssiden er satt igang diskusjoner om et særskilt nordisk mønster for økonomiske relasjoner til u-land. Diskusjonene skal kunne ut i en rapport som vil bli framlagt våren 1984. Økonomisk utvalg ønsker denne rapporten til orientering.

Økonomisk utvalg diskuterte forøvring samme emne på sitt møte i juni 1983. Utvalget mente dette var et meget omfattende arbeid. Det ville sannsynligvis ta lang tid å samordne de nordiske lands synspunkter på bistand og bistandspolitik.

Det nordiske landbruksprogrammet i Mocambique – MONAP, har vært gjenstand for kritikk i forbindelse med den vurdering som ble gjort av prosjektet. Økonomisk utvalg mener man alltid må være forberedt på at enkelte prosjekt i utviklingsland vil slå feil. Det er samtidig klart at man må gjøre sitt ytterste for å unngå dette. Økonomisk utvalg forutsetter at dette er gjort når MONAP-prosjektet går inn i sin tredje fase i 1984.

Når det gjelder den *samnordiske prosjektinnsatsen generelt* mener utvalget at utviklingen har tatt en betenkelig retning. Institute of Development Management i Tanzania har hittil vært finansiert med hjelp av midler fra Danmark, Finland og Norge. Fra nå av skal det gå over til å bli et rent norsk-tanzaniansk prosjekt. Det nordiske andelsprosjektet i Kenya vil om to år muligens gå over fra å være et samnordisk finansiert prosjekt til å bli finansiert av nasjonale midler.

Utvalget mener det er uheldig at det samnordiske prosjektsamarbeid reduseres. Det er viktig å opprettholde aktiviteten. Samnordiske pro-

sjekter gir bistandsmyndighetene i de nordiske land verdifulle impulser til effektivisering av sitt nasjonale bistandsarbeid. Bare gjennom et så nært samarbeid er det mulig helt konkret å ta del av andre nordiske lands erfaringer med bistandssamarbeid. Samnordisk administrasjon gir også mottakerlandene administrative fordeler gjennom samordning av forhandlingene om bistandssamarbeid.

8 Jord- og skogbruk

I løpet av 1983 har Økonomisk utvalg behandlet følgende saker på jord- og skogbruksområdet:

- i) Opprettelsen av et nordisk sentralregister for mikrobiologiske prøver
- ii) Harmonisering av reglene på fiskerifeltene i Norden

Fra før av følger utvalget følgende saker:

- iii) Rek. nr. 3/1978/e høyere skogsutdanning
- iv) Rek. nr. 6/1981/e om utvikling av samarbeidstiltak vedrørende fiskeoppdrett.

Til punkt i) om et sentralregister for mikrobiologiske prøver.

På møte i juni 1983 gikk Økonomisk utvalg inn for at det ble opprettet et nordisk sentralregister for mikrobiologiske prøver. Det er med tilfredshet utvalget kan konstatere at Ministerrådet har godkjent den plan utvalget sluttet seg til og at det konkrete arbeidet med oppfølging av planen er igangsatt. Økonomisk utvalg har også merket seg at andre former for genbanksamarbeid er under utarbeiding.

Til punkt ii) om harmonisering av reglene på fiskerifeltene i Norden.

Økonomisk utvalg har konstatert at reglene på fiskerifeltene i Norden er ulike. Reaksjonene på brudd av reglene varierer også fra land til land. På denne bakgrunn henvendte utvalget seg til Ministerrådet i brev av 30. desember 1982 og ba om å bli underrettet om resultatet av det den gang pågående arbeidet for om mulig å harmonisere de nordiske lands regler om fiske og håndhevelse av fiskeribestemmelsene. I brev av 24. august 1983 fra Ministerrådet går det fram at forsøkene på å harmonisere fiskerireglene ikke har lyktes. Økonomisk utvalg håper det blir gjort nye forsøk på å harmonisere fiskerireglene.

Til punkt iii) om høyere skogsutdanning

Rek. nr. 3/1978/e lyder:

Nordisk Råd rekommanderer de nordiske regjeringer å skape forutsetninger for et utvidet nordisk samarbeid om høyere skogsutdanning.

Nordisk samarbeidsgruppe for høyere skogsutdanning (NSHS) har ansvaret for utdanningsspørsmål på skogsområdet.

Det er satt igang et pilotprosjekt med følgende kurser:

- Skogsproduksjonens ekologi
- Metodikk for skogsteknisk forskning
- Skogsøkonomiske beslutninger under usikkerhet.

NSHS's virksomhet vil bli vurdert våren 1984 av Samarbeidsnemden for nordisk skogsforskning (SNS).

Økonomisk utvalg konstaterer at Ministerrådet nå har en fungerende organisasjon til å ta seg av nordisk høyere skogsutdanning og at det konkrete samarbeidet er kommet igang. Rekommandasjonens intensjoner anses dermed for oppfylt, men utvalget forutsetter at det får ta del av den vurdering av NSHS' virksomhet som skal gjøres våren 1984.

I særskilt betenkning av 26. januar 1984 foreslo utvalget at rek. nr. 3/1978/e blir tatt til etterretning og at rekommandasjonen anses ferdigbehandlet for Rådets del.

Til punkt iv) om fiskeoppdrett.

Rek. nr. 6/1981/e lyder:

Nordisk Råd rekommanderer Nordisk Ministerråd å vedta tiltak for å utvikle det nordiske samarbeidet på fiskeoppdrettsområdet.

Økonomisk utvalg konstaterer at Ministerrådet har kommet godt igang med oppfølgingen av rekommandasjonen. Nordisk kontaktorgan for fiskerispørsmål er igang med en utredning for å undersøke behovet for nordisk samarbeid på hele aquakulturområdet. Utredningsrapporten, med forslag til tiltak ventes fremlagt i den nærmeste framtid. Økonomisk utvalg går ut fra at Ministerrådet vil vurdere disse og sette i verk de tiltak som blir funnet hensiktsmessig. Utvalget venter å få oversendt forslagene til tiltak før beslutning om tiltak fattes.

Utvalget foreslår at meldingen om rek. nr. 6/1981/e blir tatt til etterretning og at ny melding imøteses til neste sesjon.

Annet

Økonomisk utvalg vil generelt bemerke at det nordiske samarbeidet på jord- og skogbruk- samt fiskeområdet ser ut til å være inne i en konstruktiv og nyskapende fase. Utvalget ser fram til å motta det bebudete handlingsprogram på jord- og skogbruksområdet.

9 Bolig- og byggsektoren

Ved Nordisk Råds 31. sesjon antok rådet rek.nr. 27/1983/e om et handlingsprogram innen bolig- og byggområdet. Rekommandasjonen lyder:

Nordisk råd rekommanderer Nordisk Ministerråd å vedta et handlingsprogram innen bolig- og byggområdet i overensstemmelse med de synspunkter som er framført av Nordisk Råd, samt kontinuerlig og i fortløpende kontakt med Nordisk Råd å videreutvikle det nordiske samarbeidet på dette området.

Det forslag til handlingsprogram for nordisk samarbeid innen bolig- og byggsektoren som ble fremlagt på Nordisk Råds sesjon 1983 ble revidert etter at Økonomisk utvalg i sin betenkning til forslaget hadde kommet med en rekke kritiske merknader. Hovedinnvendingen var at man i forslaget til

handlingsprogram ikke hadde lagt tilstrekkelig vekt på hvordan man kunne øke produksjon og sysselsetting innen bolig- og byggområdet.

Et nytt forslag til handlingsprogram ble fremlagt våren 1983. Økonomisk utvalg behandlet forslaget på sitt møte 15. juni 1983. Utvalget mente det var tatt lite hensyn til de synspunkter utvalget hadde gitt til det opprinnelige forslaget til handlingsprogram, men fant det likevel hensiktsmessig å slutte seg til handlingsprogrammet.

Ministerrådet vedtok handlingsprogrammet 22. august 1983.

Økonomisk utvalg ønsker også å opplyse at det har behandlet prosjektprogrammet på bolig- og byggsektoren for 1984 og 1985. Utvalget hadde kritiske merknader til prosjektprogrammet for 1984. Prosjektprogrammet for 1985 var ikke komplett, men de opplysninger som ble gitt ga ikke grunnlag for kritikk.

Økonomisk utvalg vil avslutningsvis bemerke at beskrivelsen av Ministerrådets planer på bolig- og byggssektoren i sin beretning om virksomheten i 1983 gir forhåpninger om at samarbeidet på dette området kan komme inn i en ny og positiv fase. Behovet for å prioritere samarbeid med stor betydning for produksjon og sysselsetting ser ut til å ha fått god gjennomslagskraft. Det er også en betydelig framgang i forhold til handlingsprogrammet at man i Ministerrådets betenkning klarere prioriterer mellom de enkelte delområder på bolig- og byggsektoren. På den måten kommer målet med det nordiske samarbeidet mye bedre fram. Utvalget vil imidlertid konstatere at selv om Ministerrådets programmessige behandling av bolig- og byggsektoren er blitt bedre, er det grunn til å etterlyse mer konkrete tiltak på området. En god og vel forberedt aktivitet på byggsektoren, er etter utvalgets mening en betydelig stimulans for økonomi og sysselsetting i våre land.

I særskilt betenkning av 27. januar 1984 har utvalget nærmere redegjort for sine synspunkter angående handlingsprogrammet og foreslått att rek. nr. 27/1983/e blir tatt til etterretning og at rekommandasjonen anses ferdigbehandlet for rådets del.

10 Handlingsprogram for nordisk forskningspolitisk råd (FPR)

Økonomisk utvalg ønsker å knytte noen bemerkninger til Nordisk forskningspolitisk råds handlingsprogram som er fremlagt i bilag I til Ministerrådets beretning.

Utvalget mener handlingsprogrammet viser at det forskningspolitiske råd har en ambisiøs og offensiv holdning til løsning av sentrale problemer som det nordiske forskningssamarbeidet står overfor. Dette er i overensstemmelse med intensjonene bak opprettelsen av rådet.

Økonomisk utvalg har uttalt, i sin betenkning til ministerrådsforslag *B 38/k* som førte til opprettelsen av rådet, at ved nordisk samarbeid og koordinering kan nasjonale forskningsressurser utnyttes på en bedre måte

enn om hvert land opptre alene. Såvidt utvalget kan bedømme vil det framlagte handlingsprogram bidra til en slik effektiv utnyttelse både av nasjonale og nordiske forskningsressurser.

Utvalget har særlig merket seg at FPR skal veilede Nordisk Ministerråd om den langsiktige prioritering og utvikling av forskningssamarbeidet. Dette er i samsvar med FPR's statutter og utvalget vil slutte seg til forslaget om å gjøre dette til en viktig arbeidsoppgave for FPR. Økonomisk utvalg vil imidlertid påpeke at Nordisk Råd i løpet av de siste to år har fått en viktigere rolle å spille i utformingen av de nordiske budsjetter enn tidligere. Den ordning som nå praktiseres ved utformingen av de nordiske budsjetter medfører at Nordisk Råd får seg forelagt søknader om budsjettmidler fra embetsmannskomiteer, institusjoner o.l., før ministerrådet tar standpunkt i saken. I forbindelse med Nordisk Råds organers behandling av de nordiske budsjetter vil det være hensiktsmessig om Nordisk forskningspolitisk råd kan bidra med veiledning av den typen som skal gis Nordisk Ministerråd.

Utvalget vil samtidig minne om at Nordisk Råd selvsagt vil stå fritt til å endre den langsiktige prioritering og utvikling av forskningssamarbeidet, når Rådet finner dette ønskelig.

11 Nordisk kontaktorgan for atomenergispørsmål (NKA)

Økonomisk utvalg kan konstatere at NKA's virksomhet i 1983 har vært drevet etter tradisjonelt mønster. NKA opplyser at det program som det nå arbeides etter vil bli avsluttet i løpet av 1985, og at et nytt program umiddelbart vil bli startet opp. Det nye program skal lede til tiltak for å forbedre sikkerheten i kjernekraftverk, på kjerneavfallsområdet og for beredskapsplanlegging i forbindelse med kjernekraftulykker.

Utvalget mener at det arbeidet som NKA driver er viktig. Selv om det bare er Finland og Sverige i Norden som har kjernekraftverk, er det i alle nordiske lands interesse at disse kraftverk kan drives så sikkert som mulig og at kjernekraftavfallet håndteres på en betryggende måte. Dessuten har nordiske land uten egne kjernekraftverk interesse av forskning omkring atomkraft. På denne bakgrunn mener Økonomisk utvalg det er rimelig at NKA's program for 1985–1988 settes iverk og at midler bevilges til dette.

Utvalget vil likevel påpeke at i de nordiske land har interessen i de senere år dreid noe bort fra atomenergi og over mot andre energiformer. Dette er årsaken til at Økonomisk utvalg, og også Nordisk Råds Budsjettkomité, har gått inn for en viss omprioritering av de nordiske budsjettmidlene til energisektoren i 1985.

Under henvisning til ovenstående foreslår utvalget:

- I. at Nordisk Råd i anledning av de til utvalget henviste avsnitt i beretning C 1/1984 og vedlegg til denne vedtar følgende uttalelse:
 1. Nordisk Råd henstiller til Nordisk Ministerråd å framlegge et forslag til handlingsprogram for Norden som hjemmemarked til Nordisk Råds 33. sesjon.
 2. Nordisk Råd henstiller til Nordisk Ministerråd å styrke det nordiske eksportsamarbeidet
 3. Nordisk Råd henstiller til Nordisk Ministerråd å foreslå tiltak for en offensiv satsing på kapital- og teknikkintensive bransjer
 4. Nordisk Råd henstiller til Nordisk Ministerråd å styrke FoU-virksomheten for å fremme industrielt samarbeid
 5. Nordisk Råd henstiller til Nordisk Ministerråd å intensivere arbeidet for å styrke energi- og miljøindustrien
 6. Nordisk Råd henstiller til Nordisk Ministerråd å legge fram en arbeidsplan på det bistandspolitiske området
 7. Nordisk Råd henstiller til Nordisk Ministerråd å bedre finansieringsmulighetene for små og mellomstore foretak for å fremme innovasjonsvirksomheten i Norden.
- II. at Nordisk Råd tar til etterretning de til Økonomisk utvalg henviste deler av kapittel I: Innledning og kapitlene XIII: Finans- og valutapolitikk, XIV: Industripolitikk, XV: Energipolitikk, XVI: Handelspolitikk, XVII: Regionalpolitikk, XVIII: Bistand til utviklingslandene, XIX: Jord- og skogbruk og XXI: Bolig- og byggsektoren
- III. at Nordisk Råd tar meldingene om rek. nr. 1/1979 om program for nordisk regionalpolitisk samarbeid, rek. nr. 23/1980 om felles industrielle prosjekt, rek. nr. 24/1980 om glassindustrien i Norden, rek. nr. 2/1981 om samordning av FoU-innsatser og kartlegging av miljøkonsekvenser ved framstilling og bruk av alternative drivmidler, rek. nr. 6/1981 om utvikling av samarbeidstiltak vedrørende fiskeoppdrett, rek. nr. 17/1982 om nordisk utdanning for eksportmarkedsføring, rek. nr. 18/1982 om samarbeid innen nordisk møbelindustri, rek. nr. 31/1983 om kartlegging og samordning av tilbudet og behovet for u-landsutdanning, rek. nr. 32/1983 om samarbeid om energi og miljø, energi- og miljørelatert industri- og regionalpolitikk, rek. nr. 33/1983 om tiltak for å stimulere innovasjoner innen næringslivet i Norden og rek. nr. 34/1983 om

styrking av det regionalpolitiske samarbeide i Norden til etterretning og imøteser nye meldinger til neste ordinære sesjon.

Stockholm 27. januar 1984

Esko Aho (K)

Hallvard Bakke (A)

Gunnar Berge (A)

Johan Buttedahl (Sp)

Karen Thurøe Hansen (KF)

Paul Jansson (s)

Henning Jensen (S)

Arvo Kempainen (Skdl)

Agnar Nielsen (Sb)

Gunnar Nilsson (s)

Formann

Páll Pétursson (F)

Pär Stenbäck (Sfp)

Sten Svensson (m)

Karin Söder (c)

Hans Olav Tungesvik (Kr.F.)

Nordiska rådet

32:a sessionen

1984

Stockholm

Del 2

Redaktion: Redaktör Åke Edwall
Byråsekreterare Ingegerd Wahrgren

ISBN 91-38-08278-0

Norstedts Tryckeri Stockholm 1984

Innehållsöversikt

Del 1

| | |
|--|----|
| Inledning | 5 |
| Kallelse till sessionen | 7 |
| Medlemslista | 9 |
| Regeringsrepresentanter och valda medlemmar efter länder och partier | 12 |
| Saklista jämte förteckning över övriga i rådet anhängiga saker | 23 |
| Sakernas fördelning på utskott | 36 |
| Översikt över sessionen | 46 |

| | |
|-----------|----|
| Protokoll | 47 |
|-----------|----|

| | |
|--------------------------------------|-----|
| Saker m. m. | 391 |
| Medlemsförslag (A-saker) | 393 |
| Ministerrådsförslag (B-saker) | 689 |
| Berättelser (C-saker) (t. o. m. C 1) | 863 |

Del 2

| | |
|--|------|
| Berättelser (C-saker) | 1377 |
| Meddelanden (D-saker) | 1788 |
| Frågor (E-saker) | 2021 |
| Dokument 1 (Rapport från Nordiska rådets presidium) | 2067 |
| Dokument 2 (Verksamhetsberättelse från Nordiska rådets budgetkommitté) | 2155 |
| Dokument 3 (Förslag angående försöksordning om budgetproceduren) | 2161 |

| | |
|------------------|------|
| Beslut | 2163 |
| Rekommendationer | 2167 |
| Yttranden | 2215 |
| Övriga beslut | 2227 |

| | |
|---|------|
| Presidium, arbetsutskott, sekretariat, sakkunniga | 2237 |
|---|------|

| | |
|---|------|
| Supplement: Utdelning av Nordiska rådets litteraturpris och musikpris | 2245 |
|---|------|

| | |
|-----------------------------------|------|
| Register | 2257 |
| Översikt över sakernas behandling | 2259 |
| Personregister | 2280 |
| Ämnesregister | 2295 |

| | |
|-------------------------|------|
| Plan över sessionssalen | 2303 |
|-------------------------|------|

Förslag angående Nordiska ministerrådets allmänna budget och kulturbudget för 1985

*Framlagt den 2–3 februari 1984 av Nordiska
ministerrådet (samarbetsministrarna och
kultur- och undervisningsministrarna)*

Innehållsförteckning

| | |
|---|------|
| Inledning. Förslag angående Nordiska ministerrådets allmänna budget och kulturbudget för 1985 | 1383 |
| Nordiska ministerrådets allmänna budget | 1387 |
| Budget för nordiskt kulturellt samarbete | 1525 |
| Betänkande av Nordiska rådets budgetkommitté | 1674 |

FÖRSLAG ANG. NORDISKA MINISTERRÅDETS ALLMANNA BUDGET OCH KULTURBUDGET FÖR ÅR 1985

Enligt den överenskomna proceduren för samråd med Nordiska rådet om Nordiska ministerrådets budgetar för 1985 överlämnas härmed ministerrådets förslag till allmän budget och kulturbudget inför Nordiska rådets 32a session. De synpunkter på budgetarnas innehåll som framförts av Nordiska rådets organ vid överläggningar med ministerrådet, har utgjort en av grunderna för ministerrådets budgetbehandling.

Förslagen till ministerrådsbudgetar för 1985 uppgår tillsammans till 287,2 milj NOK eller 367,9 milj DKK. Detta innebär en realförändring från 1984 på 8,4 milj NOK eller 10,8 milj DKK.

För den allmänna budgetens del föreslås reellt ökade beviljningar bl a till den sociala sektorn, regionalpolitik, arbetsmiljö samt jord- och skogsbruk. Den största enskilda ökningen utgör permanentning av utbildning av personal för dövblinda. Frågan om ytterligare medel för industripolitiskt samarbete samt för samarbete inom datateknologiområdet är ännu föremål för diskussioner i ministerrådet.

På kulturområdet präglas budgetförslaget av strävan att trygga budgetinstitutionernas verksamhet och deras uppbyggnad mot en förutsatt nivå. De egentliga aktivitetsökningarna fördelas på folkrörelsesamarbete, amatörverksamhet och utbildning på teaterområdet samt forskarstipendier och -symposier.

För en mera detaljerad redogörelse för ministerrådets förslag hänvisas till bifogade tabellsammanfattningar och till budgetförslagen.

Underlag för fastställandet av de nordiska budgetarna för 1985

SAMMANFATTNING AV UTCIFTER/ALLMÄNNA BUDGETEN

1 000 NOK, löpande priser

| | 1983 | 1984 | 1984 års budget i 1985 års prisläge | 1984/85 real förändring | | Budget- förslaget 1985 | | |
|------------------------------|----------|---------|--|-------------------------|-------------------------|------------------------------|---------|---|
| | Beviljat | Budget | | ÅK/Inst | NR budget- kommittén | Budget- förslaget | Totalt | |
| | 1 | 2 | 3 | 4 | 5 | 6 | 7 | 8 |
| Socialpolitik | 24 147 | 24 856 | 26 092 | 6 733 | 720 | 2 933 | 29 025 | |
| Arbetsmarknad | 3 433 | 4 320 | 4 536 | 84 | 60 | 14 | 4 550 | |
| Arbetsmiljö | 3 573 | 4 056 | 4 244 | 1 462 | 500 | 599 | 4 843 | |
| Miljöfrågor | 6 041 | 6 934 | 7 281 | 599 | 200 | 19 | 7 300 | |
| Jämställdhet | 1 049 | 1 283 | 1 347 | - 87 | 10 | - 197 | 1 150 | |
| Handelspolitik | 3 663 | 7 678 | 7 891 | 669 | -7 515 | 94 | 7 985 | |
| Industripolitik | 39 634 | 41 787 | 43 940 | 19 230 | 1 080 | 539 | 44 479 | |
| Energifrågor | 7 447 | 8 424 | 8 845 | 664 | -4 036 | 0 | 8 845 | |
| Byggnadsfrågor | 3 598 | 3 562 | 3 649 | 588 | 100 | 251 | 3 900 | |
| Regionalpolitik | 11 495 | 13 110 | 13 948 | 2 056 | -2 201 | 997 | 14 945 | |
| Samefrågor | 868 | 694 | 730 | - | 0 | 0 | 730 | |
| Jord- och skogsbruk | 11 848 | 12 340 | 12 955 | 1 597 | 150 | 498 | 13 453 | |
| Ekonomisk politik | 1 644 | 1 934 | 2 010 | 344 | 0 | 0 | 2 010 | |
| Livsmedelsfrågor | 320 | 648 | 680 | 343 | 30 | 100 | 780 | |
| Konsumentfrågor | 3 041 | 3 035 | 3 187 | 277 | 0 | 103 | 3 290 | |
| Samfärdsel | 2 717 | 3 068 | 3 221 | 1 903 | - 97 | - 301 | 2 920 | |
| Trafiksäkerhet | 1 748 | 1 640 | 1 722 | - 63 | - 63 | - 202 | 1 520 | |
| Turism | 812 | 756 | 794 | 560 | 245 | 156 | 950 | |
| Statistiska sekretariatet | 1 538 | 1 652 | 1 743 | 90 | 0 | 90 | 1 833 | |
| Verksamhetsbidrag | 705 | 656 | 689 | - 76 | 0 | - 76 | 613 | |
| Tjänstemannautbyte | 770 | 820 | 870 | - | 0 | 0 | 870 | |
| Gen sekr d'åp reserv | 100 | 540 | 570 | - | 0 | - 70 | 500 | |
| Ministerrådets reserv | 1 120 | 3 839 | 4 031 | 4 031 | 0 | - 31 | 4 000 | |
| Information | 604 | 1 450 | 1 523 | - | 0 | 0 | 1 523 | |
| Reserveras för | | | | | | | | |
| o projektexportfonden | - | - | - | - | 7 581 | | | |
| o NKA | - | - | - | - | 4 036 | | | |
| o NordREFO | - | - | - | - | 2 351 | | | |
| Summa | 131 915 | 149 082 | 156 498 | 41 004 | 3 151 | 5 516 | 162 014 | |
| Behandlas separat | | | | | | | | |
| o "döv-blinda- projektet" | - | - | - | - | 2 400 | | | |
| o Industrifonden | - | - | - | - | 3 500 | | | |
| Summa | 131 915 | 149 082 | 156 498 | 41 004 | 9 051 | | | |
| MR-sekretariatet | 19 898 | 20 867 | 22 387 | 1 900 | | 60 | 22 447 | |
| Totalt | 151 813 | 169 949 | 178 885 | | | 5 576 | 184 461 | |
| - valutajustering | | | | | | | 432 | |
| Korrigerad summa | | | | | | | 184 893 | |

Budgetkommittén anger följande utan belopp:

FoU under Industrifonden, datahandlingsplanen, ekonomisk utveckling och full sysselsättning.

Sammanfattning av förslag till kulturbudget för 1985

| | 1.000 DKK, löpande priser | | | | |
|-------------------------------------|---------------------------|----------------------------------|--------------------|---|---------|
| | 1984 Budget | Förslag 1985 Inst. förslag | Budget- förslag | Förändring 1984-1985 enligt förslaget Löne-, pris- och kursförändring | |
| 1 | 2 | 3 | 4 | 5 | 6 |
| Utbildningsområdet | 12.561 | 15.171 | 14.240 | 1.016 | 663 |
| Forskningsområdet | 49.011 | 62.538 | 53.205 | 2.917 | 1.277 |
| Allmänkulturella området | 31.862 | 50.430 | 35.482 | 1.693 | 1.927 |
| Ministerrådets dispositionsmedel | 8.156 | 8.201 | 8.201 | 245 | ./ .200 |
| Nordiska kulturfonden | 10.000 | 12.000 | 10.300 | 300 | 0 |
| Kultursekretariatet | 15.872 | 16.655 | 16.655 | 783 | 0 |
| Löne- och prisjus- teringsreserv | 10.500 | 9.600 | 9.600 | ./ .900 | 0 |
| Summa utgifter | 137.962 | 174.595 | 147.683 | 6.054 | 3.667 |
| Intäkter | ./ .7.641 | ./ .7.217 | ./ .6.970 | | |
| De nordiska länderna bidrag | 130.321 | 167.378 | 140.713 | | |

Sammanfattning och analys av budgetförslag 1985

1.000 DKK resp 1.000 NOK, löpande priser

| | Kulturbudgeten (1.000 DKK) | | | | Den allmänna budgeten (1.000 NOK) | | | |
|---------------------------|-------------------------------|-----------------------------------|-----------------|-----------------------------------|--------------------------------------|-----------------------------------|-----------------|-----------------------------------|
| | Budget 1984 | Procent av kumulerat belopp | Förslag 1985 | Procent av kumulerat belopp | Budget 1984 | Procent av kumulerat belopp | Förslag 1985 | Procent av kumulerat belopp |
| 1 | 2 | 3 | 4 | 5 | 6 | 7 | 8 | 9 |
| "Bas" 1) | 126.344 | | 137.962 | | 150.223 | | 169.949 | |
| Löne- och pris- ökning | 11.023 | 8,7 | 7.212 | 5,2 | 14.446 | 9,6 | 8.936 | 5,3 |
| Aktivitets- ökning | 3.902 | 2,8 | 3.667 | 2,5 | 10.242 | 6,2 | 5.576 | 3,1 |
| Delsumma 1 | 141.269 | | 148.841 | | 174.911 | | 184.461 | |
| Kursändringar | ./ 3.307 | | ./ 1.158 | | ./ 4.962 | | 432 | |
| Delsumma 2 | 137.962 | | 147.683 | | 169.949 | | 184.893 | |
| Intäkter | ./ 7.641 | | ./ 6.970 | | ./ 15.749 | | ./ 7.393 | |
| Totalanslag | 130.321 | | 140.713 | | 154.200 | | 177.500 | |
| Omräknat till 2) | | | | | | | | |
| NOK | 104.257 | | 109.756 | | | | | |
| DKK | | | | | 197.376 | | 227.200 | |

1) Budgeterade utgifter föregående år

2) 100 DKK = 78 NOK

100 NOK = 128 DKK

Nordiska ministerrådets allmänna budget 1985



I N N E H Å L L

| | <u>Sid</u> | |
|------|--|------|
| 1 | Budgetutvecklingen t o m 1984 | 1393 |
| 2 | Budgetförslaget 1985 - Förutsättningar och sammanfattning | 1395 |
| 3 | Utgifter | 1399 |
| 3.01 | Social- och hälsovård | 1401 |
| 3.02 | Arbetsmarknad | 1423 |
| 3.03 | Arbetsmiljö | 1426 |
| 3.04 | Miljö | 1432 |
| 3.05 | Jämställdhet | 1435 |
| 3.06 | Handel | 1437 |
| 3.07 | Industri | 1443 |
| 3.08 | Energi | 1455 |
| 3.09 | Bygg | 1460 |
| 3.10 | Regional | 1466 |
| 3.11 | Sameområdet | 1477 |
| 3.12 | Jord- och skogsbruk | 1478 |
| 3.13 | Ekonomi och valuta | 1487 |
| 3.14 | Livsmedel | 1490 |
| 3.15 | Konsument | 1492 |
| 3.16 | Samfärdsel | 1494 |
| 3.17 | Trafiksäkerhet | 1497 |
| 3.18 | Turism | 1499 |
| 3.19 | Nordisk statistisk sekretariat | 1501 |
| 3.20 | Verksamhetsbidrag | 1505 |
| 3.21 | Tjänstemannautbyte | 1506 |
| 3.22 | Generalsekreterarens disponeringsreserv | 1507 |
| 3.23 | Ministerrådets reserv | 1508 |
| 3.24 | Information | 1510 |
| 3.25 | Ministerrådets sekretariat | 1511 |
| 3.26 | Lönereserv | 1516 |
| 4 | Inkomster | 1517 |
| 5 | Pris- och valutaförutsättningar i budgetförslaget för 1985 | 1521 |

SPECIFIKATION AV INNEHÅLLSFORTECKNINGEN

| <u>Institutioner</u> | | <u>Sid</u> |
|-----------------------|--|------------|
| 41 | Nordisk statistisk sekretariat | 1501 |
| 152 | Nordiska läkemedelsnämnden | 1404 |
| 153 | Nordiska hälsovårdshögskolan | 1408 |
| 154 | NIOM | 1412 |
| 155 | Nordisk nämnd för alkohol- och drogforskning | 1415 |
| 156 | Nordiska handikappnämnden | 1418 |
| 171 | Nordisk arbetsmiljöutbildning | 1429 |
| 211 | Nordiska projektexportfonden | 1439 |
| 224 | Nordiska industrifonden | 1447 |
| 225 | Nordtest | 1453 |
| 231 | Nordisk kommitté för byggbestämmelser | 1463 |
| 242 | NordREFO | 1474 |
| 271 | Nordiska genbanken | 1481 |
| 280 | Samarbetsnämnden för nordisk skogsforskning | 1484 |
| 290 | Nordiska ekonomiska forskningsrådet | 1487 |
| | | |
| <u>Projektkapitel</u> | | |
| 150 | Socialpolitik | 1402 |
| 160 | Arbetsmarknad | 1423 |
| 170 | Arbetsmiljö | 1427 |
| 180 | Miljövård | 1432 |
| 181 | Säkerhetsforskning - miljövård | 1432 |
| 190 | Jämställdhet | 1435 |
| 210 | Handelspolitik | 1437 |
| 220 | Industripolitik | 1443 |
| 221 | Kärnsäkerhet | 1456 |
| 222 | Energi | 1458 |
| 230 | Byggfrågor | 1460 |
| 240 | Regionalpolitiska programarbetet | 1469 |
| 241 | Regionalpolitik - Nordkalotten | 1470 |
| 244 | Regionalpolitik - konkreta åtgärder | 1471 |
| 245 | Gränsregionalt samarbete | 1473 |
| 250 | Samefrågor | 1477 |
| 270 | Jord- och skogsbruk | 1480 |
| 300 | Livsmedelsfrågor | 1490 |
| 310 | Konsumentfrågor | 1492 |
| 320 | Samfärdsel | 1494 |
| 325 | Trafiksäkerhet | 1497 |
| 330 | Turism | 1499 |

TABELLER OCH DIAGRAM

| <u>Tabell</u> | <u>Sid</u> |
|-------------------------------|------------|
| 1 Sammanfattning av utgifter | 1400 |
| 2 Sammanfattning av inkomster | 1517 |

| <u>Diagram</u> | |
|---|------|
| 1 Budgetutveckling 1980-1985 i fasta och löpande priser | 1397 |

1 BUDGETUTVECKLINGEN T O M 1984

Utvecklingen t o m år 1983

Den första allmänna ministerrådsbudgeten fastställdes för år 1974. Den uppgick då till 5,6 milj NOK. Den fastställda budgeten för verksamhetsåret 1984 uppgår till 169,5 milj NOK. Åren 1974-1977 får betecknas som en första uppbyggnadsfas av verksamheten. Från och med år 1978 var huvuddelen av nuvarande verksamhetsområden representerade på budgeten. I det följande redovisas utvecklingen för budgetåren 1978-1984 av den allmänna budgeten i löpande priser.

| | | | |
|------|-------|------|-----|
| 1978 | 49,4 | milj | NOK |
| 1979 | 79,8 | " | " |
| 1980 | 93,4 | " | " |
| 1981 | 111,9 | " | " |
| 1982 | 130,3 | " | " |
| 1983 | 150,2 | " | " |
| 1984 | 169,5 | " | " |

Dessa siffror redovisar den totala utvecklingen i löpande priser. För en bedömning av den reala utvecklingen krävs att hänsyn tas till både den kalkylerade och den faktiska prisutvecklingen samt till de förändringar i budgetens verksamhetsområde som skett under dessa år.

Sett över hela perioden från 1978 till 1982 har den totala realökningen för pågående verksamheter blivit obefintlig på grund av den faktiska prisutvecklingen. Budgetens tillväxt beror på överföringar av verksamheter från nationell finansiering till nordisk finansiering, igångsättning av helt nya verksamheter samt prisutvecklingen. Såvitt nu kan bedömas innebär prisutvecklingen 1983 att den vid budgetbeslutet avsedda reala budgetnivån för detta år kommer att bibehållas. En särskild redogörelse för år 1984 lämnas nedan.

1984 års budget

I 1984 års budget utgör realökningen totalt 10 milj NOK (6,2%). Av detta föll ca 3 milj på industrifonden, 0,9 milj på arbetsmarknadsfrågor, 0,6 milj på säkerhetsforskning och 0,5 milj på projektexportfonden. Den största enskilda ökningen var dock på ministerrådets reserv, ca 3,4 milj NOK.

Den senaste tidens ekonomiska utveckling i de nordiska länderna gör att bedömningen är osäker om i vilken utsträckning löne- och prisutvecklingsantagandena, och därmed ovan angivna realökning, i 1984 års budget kommer att hålla. Det senaste underlaget sekretariatet erhållit från de nordiska länderna ger emellertid inte anledning till att avvika från bedömningarna i 1984 års budget.

De större enskilda ökningar som redovisas ovan beviljades med utgångspunkt i uttalandet vid de nordiska statsministrarnas möte i Helsingfors i december 1981 att nya samarbetsprojekt av mer betydande omfattning i allt väsentligt måste finansieras genom tillskott till budgeten.

2 BUDGETFÖRSLAGET 1985 - FÖRUTSÄTTNINGAR OCH SAMMANFATTNING

En ny procedur för Nordiska rådets medverkan i budgetbehandlingen fastställdes för 1984. Ministerrådet och presidiet har senare beslutat att samma försöksordning också skall gälla för 1985. Vid ett möte med budgetkommittén och ministerrådet (samarbetsministrarna) den 29 november 1983 diskuterades prioriteringar och nivåer i 1985 års budgetförslag. Bakgrund för diskussionen utgjorde det av sekretariatet sammanställda materialet över institutionernas begäran om medel och ämbetsmannakommittéernas budgetprogram för 1985 samt ett dokument ifrån budgetkommittén. Kommittén framhöll bl a att det nordiska samarbetet ofta innebär vinster som inte kan uppnås nationellt. Det är därför inte orimligt att det nordiska samarbetet kan tillåtas en något starkare växt än vad som kan förutses för de nationella budgetarna. Mot denna bakgrund fann budgetkommittén att det för de traditionella delarna av budgeten kan räknas med en real tillväxt på 3% för 1985. Det kan observeras att budgetkommittén lade eventuella större nivåhöjningar (Nordisk industrifond, FoU under industrifonden, det data-teknologiska samarbetsprogrammet, utbildning av personal för dövblinda samt handlingsplan för ekonomisk utveckling och full sysselsättning) utanför denna ram. För en mera detaljerad redovisning av budgetkommitténs synpunkter hänvisas till tabell 1.

Senare har Nordiska rådets ekonomiska utskott separat behandlat rapporten "Okat nordiskt tekniskt FoU-samarbete" samt förslaget till nytt samarbetsprogram på kärnsäkerhetsprogrammet som lagts fram av nordiska kontaktorganet för atomenergifrågor (NKA). Utskottet tillstyrker genomförande av båda dessa program.

I ministerrådets berättelse över 1983 års verksamhet diskuteras de frågor som framhållits som angelägna i den politiska diskussionen av samarbetets inriktning i den närmaste framtiden. Det rör sig därvid först och främst om sysselsättningsläget (med särskild betoning av arbetslöshetens kostnader), nordiska riktlinjer för den ekonomiska politiken, arbetet med "Norden som hemmamarknad" samt luftföroreningsproblematiken.

I detta budgetförslag föreslås ökade beviljningar i första hand för den sociala sektorn och regionalpolitik. Även andra sektorer får vissa resurstillskott (t ex arbetsmiljö och jord- och skogsbruk).

I fråga om samarbetet inom det industripolitiska området föreslås det i budgetförslaget medel som tryggar oförändrad verksamhetsnivå. Av det totala förslaget utgör industripolitiska beviljningar ca 44,5 milj NOK motsvarande ca 24%. Industripolitik är således den tyngsta samarbetssektorn enligt resursbehovet. Frågan om ytterligare medel i 1985 års budget för industripolitiskt samarbete samt för samarbete inom data-teknologiområdet är ännu föremål för diskussion i ministerrådet.

Med bakgrund i Nordiska rådets rekommendation 2/1978 har ministerrådet genomfört en treårig försöksverksamhet med gemensam nordisk utbildning av personal för dövblinda. Det föreslås att denna verksamhet görs permanent fr o m 1985. Medelsbehovet är ca 2,4 milj NOK.

I detta budgetförslag ingår startande av ett nytt samarbetsprogram för säkerhetsforskning inom energiproduktionsområdet. För detta program reserveras 4,5 milj NOK av det totala anslaget på 8,8 milj NOK för energisamarbetet.

För det regionalpolitiska samarbetet föreslås det ca 14,9 milj NOK vilket innebär en realökning på 1,0 milj NOK. I detta förslag har Västnorden- och Nordkalott-samarbetet prioriterats högst.

En arbetsgrupp med representanter för de nordiska meteorologiska instituten har utarbetat underlag för ett nordiskt projekt om utveckling av ett operationellt system för kortfristiga prognoser. Projektet föreslås igångsatt under 1984 och pågå t o m 1987. Förslaget har beaktats i behandling av ministerrådets dispositionsbeviljning för 1984 samt i detta budgetförslag under sektorn "Samfärdsel". Tillskottet från den nordiska budgeten för 1985 uppgår till ca 0,5 milj NOK. Den direkta nationella finansieringen beräknas uppgå till ca 3,5 milj NOK för 1985.

Anslagsökningen till 1985 fördelar sig med 0,3 milj NOK för institutionernas och sekretariatets permanenta organisation, 3,6 milj NOK till institutionernas projektverksamhet (varav 2,4 milj NOK för permanentning av utbildning av personal för dövblinda) samt 1,6 milj NOK till ämbetsmannakommittéernas projektverksamhet.

I diagram 1 redovisas en beräkning av utvecklingen på Nordiska ministerrådets allmänna budget åren 1980-1985 dels i löpande, dels i fasta priser. Utvecklingen i fasta priser bör bedömas med viss försiktighet. Stor osäkerhet är förbunden med denna typ av omräkningar som skall mäta löne- och prisförändringar i ett antal olika länder. Ett svårt problem är också att rensa bort effekten av valutakursförändringar ur bilden. Diagrammet bör därför ses som en god uppskattning och inte som något exakt värde på utvecklingen.

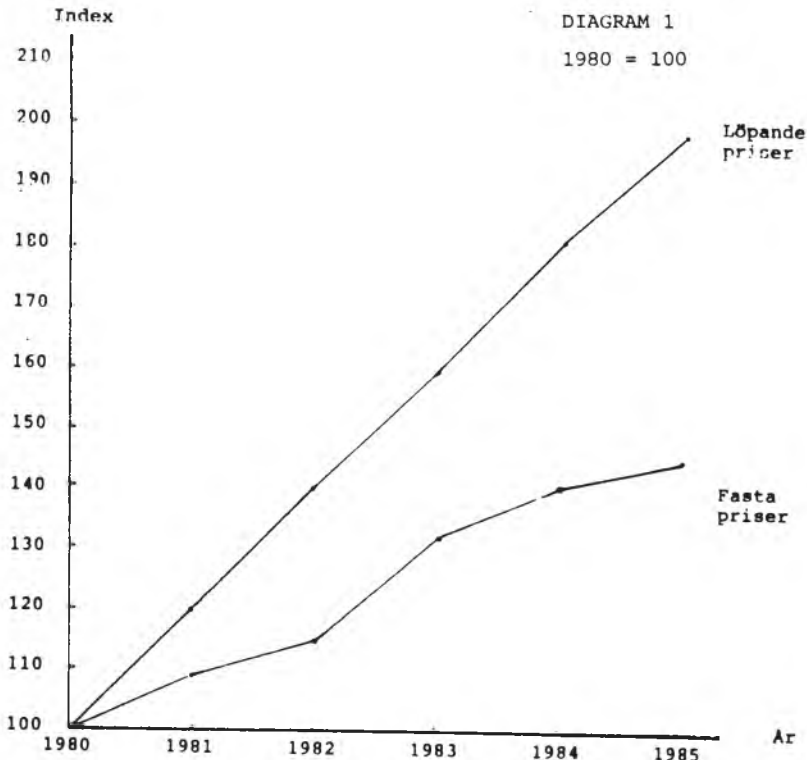

Huvudtalen för utgifter i budgetförslaget redovisas sammanfattat i tabell 1. En motsvarande redovisning av inkomsterna lämnas i tabell 2.

Inför 1985 års budget har en omläggning av presentationsformen gjorts. I tabell 1 redovisas därför totala belopp för de olika sektorerna. Detta innebär att vissa beräkningsmässiga belopp som tidigare redovisades samlat nu ingår i sektorerna. I första hand gäller detta lönereserv för institutioner. Prisomräkning för projektverksamheten beräknades tidigare i en post. Även denna är nu fördelad på de olika sektorerna. Detta innebär att samtliga belopp i kolumnerna 4-8 är i prisläget 1985. Det bör framhållas att ämbetsmannakommittéerna enligt anvisningarna har överlämnat sina budgetprogram beräknade i prisläget 1984. Sekretariatet har därför gjort en omräkning till prisläget 1985. För 1984 har samarbetsministrarna i några fall fastställt beviljningar från ministerrådets reserv som gäller verksamheter vilka naturligen redovisas under samarbetssektorer. Även i dessa fall redovisas beloppen under resp sektor. Ministerrådets reserv har minskats i motsvarande mån.

En närmare redogörelse för pris- och valutafrågor lämnas i kapitel 5.

3 UTGIFTER

I detta kapitel lämnas en detaljerad redovisning av utgiftsförslagen under de olika sektorerna. I de fall en sektor består av fler än ett budgetkapitel inleds redogörelsen med en sammanfattande tabell där samtliga belopp är beräknade i NOK. De olika projektbudgetkapitlen är beräknade i samma valuta. Beviljningsförslagen för institutionerna är redovisade i resp domicillands valuta.

TABELL 1
 1 000 NOK, löpande priser

SÄRANFATTNING AV UTGIFTER

| | 1983 | 1984 | 1984 års budget i 1985 års prisläge | 1984/85 real förändring | | Budget- förslaget 1985 | |
|------------------------------|----------|---------|--|-------------------------|-------------------------|------------------------------|---------|
| | Beviljat | Budget | | ÅK/Inst | NR budget- kommittén | Budget- förslaget | Totalt |
| 1 | 2 | 3 | 4 | 5 | 6 | 7 | 8 |
| Socialpolitik | 24 147 | 24 856 | 26 092 | 6 733 | 720 | 2 933 | 29 025 |
| Arbetsmarknad | 3 433 | 4 320 | 4 536 | 84 | 60 | 14 | 4 550 |
| Arbetsmiljö | 3 573 | 4 056 | 4 244 | 1 462 | 500 | 599 | 4 843 |
| Miljöfrågor | 6 041 | 6 934 | 7 281 | 599 | 200 | 19 | 7 300 |
| Jämställdhet | 1 049 | 1 283 | 1 347 | - 87 | 10 | - 197 | 1 150 |
| Handelspolitik | 3 663 | 7 678 | 7 891 | 669 | -7 515 | 94 | 7 985 |
| Industripolitik | 39 634 | 41 787 | 43 940 | 19 230 | 1 080 | 539 | 44 479 |
| Energifrågor | 7 447 | 8 424 | 8 845 | 664 | -4 036 | 0 | 8 845 |
| Byggfrågor | 3 598 | 3 562 | 3 649 | 588 | 100 | 251 | 3 900 |
| Regionalpolitik | 11 495 | 13 110 | 13 948 | 2 056 | -2 201 | 997 | 14 945 |
| Samefrågor | 868 | 694 | 730 | - | 0 | 0 | 730 |
| Jord- och skogsbruk | 11 848 | 12 340 | 12 955 | 1 597 | 150 | 498 | 13 453 |
| Ekonomisk politik | 1 644 | 1 934 | 2 010 | 344 | 0 | 0 | 2 010 |
| Livsmedelsfrågor | 320 | 648 | 680 | 343 | 30 | 100 | 780 |
| Konsumentfrågor | 3 041 | 3 035 | 3 187 | 277 | 0 | 103 | 3 290 |
| Samfärdsel | 2 717 | 3 068 | 3 221 | 1 903 | - 97 | - 301 | 2 920 |
| Trafiksäkerhet | 1 748 | 1 640 | 1 722 | - 63 | - 63 | - 202 | 1 520 |
| Turism | 812 | 756 | 794 | 560 | 245 | 156 | 950 |
| Statistiska sekretariatet | 1 538 | 1 652 | 1 743 | 90 | 0 | 90 | 1 833 |
| Verksamhetsbidrag | 705 | 656 | 689 | - 76 | 0 | - 76 | 613 |
| Tjänstemannautbyte | 770 | 820 | 870 | - | 0 | 0 | 870 |
| Gen sökr disp reserv | 100 | 540 | 570 | - | 0 | - 70 | 500 |
| Ministerrådets reserv | 1 120 | 3 839 | 4 031 | 4 031 | 0 | - 31 | 4 000 |
| Information | 604 | 1 450 | 1 523 | - | 0 | 0 | 1 523 |
| Reserveras för | | | | | | | |
| o projektexportfonden | - | - | - | - | 7 581 | | |
| o NKA | - | - | - | - | 4 036 | | |
| o NordREFO | - | - | - | - | 2 351 | | |
| Summa | 131 915 | 149 082 | 156 498 | 41 004 | 3 151 | 5 516 | 162 014 |
| Behandlas separat | | | | | | | |
| o "döb-blinda- projektet" | - | - | - | - | 2 400 | | |
| o Industrifonden | - | - | - | - | 3 500 | | |
| Summa | 131 915 | 149 082 | 156 498 | 41 004 | 9 051 | | |
| MR-sekretariatet | 19 898 | 20 867 | 22 387 | 1 900 | | 60 | 22 447 |
| Totalt | 151 813 | 169 949 | 178 885 | | | 5 576 | 184 461 |
| - valutajustering | | | | | | | 432 |
| Korrigerad summa | | | | | | | 184 893 |

Budgetkommittén anger följande utan belopp:

FOU under Industrifonden, datahandlingsplanen, ekonomisk utveckling och full sysselsättning.

3.01 SOCIAL- OCH HÄLSOVÅRD

BUDGETFÖRSLAG 1985

1 000 NOK

| | Bokslut 1982 | Prel bokslut 1983 | Budget 1984 | Förslag 1 9 8 5 | |
|---|-----------------|-------------------------|----------------|-----------------|--------------------|
| | | | | Inst/AK | Budget- förslag |
| 150 Socialpolitik, dispositionsbeviljning | 3 576 | 2 908 | 2 959 | 5 034 | 3 100 |
| 152 Nordiska läkemedelsnämnden andel av lönereserven | 1 360 - | 1 395 110 | 1 409 123 | 1 918 98 | 1 784 97 |
| 153 Nordiska hälsovårdshögskolan andel av lönereserven | 6 624 - | 8 295 618 | 8 207 643 | 10 041 571 | 8 798 502 |
| 154 Nordiska institutet för odon- tologisk materialprovning andel av lönereserven | 6 564 - | 6 888 846 | 7 508 721 | 8 146 636 | 8 027 621 |
| 155 Nordiska nämnden för alkohol- och drogforskning andel av lönereserven | 1 201 - | 1 291 105 | 1 515 72 | 1 737 63 | 1 678 63 |
| 156 Nordiska nämnden för handikappfrågor andel av lönereserven | 1 128 - | 1 582 109 | 1 584 115 | 4 476 105 | 4 267 88 |
| Totalt | | 24 147 | 24 856 | 32 825 | 29 025 |

Inledning

Till grund för Nordiska ministerrådets verksamhet inom social- och hälsovårdsområdet ligger det samarbetsprogram som fastställdes den 19 augusti 1982.

Programmets operativa avsnitt upptar 11 rubriker.

- Ny nordisk konvention om social trygghet
- Samarbete på hälso- och sjukvårdens område
- Läkemedelssamarbete
- Samarbete på handikappområdet
- Gemensam arbetsmarknad för medicinalpersonal
- Efter- och vidareutbildning av social- och medicinalpersonal
- Forsknings- och utvecklingssamarbete

- Samverkan mot rusmedelsmissbruk
- Informations- och dokumentationssamarbete

Samarbetet inom de olika delsektorerna bedrivs dels inom de fem permanenta institutionerna

- Nordiska läkemedelsnämnden
- Nordiska hälsovårdshögskolan
- Nordiska institutet för odontologisk materialprovning
- Nordiska nämnden för alkohol- och drogforskning
- Nordiska nämnden för handikappfrågor

dels i form av projektverksamhet.

Det hänvisas till kap 3.03 Arbetsmiljö där det redovisas ett förslag om att reservera 200 000 NOK för projekt kring arbetstidsfrågor. Dessa medel föreslås att användas efter samråd mellan AK-socialpolitik, AK-arbetsmiljö, NAUT (arbetsmarknad) och jämställdhetsutskottet.

150 Socialpolitik, dispositionsbeviljning

Som ett led i arbetet med att konkretisera det reviderade samarbetsprogrammet inom social- och hälsovårdsområdet har ett antal nya projekt inletts år 1983. Projektverksamheten på det socialpolitiska området är inriktad på socialvård, barn-, ungdoms- och familjepolitik, efter- och vidareutbildning, hälso- och sjukvård samt handikappfrågor. I budgetprogrammet planeras också fr o m 1985 verksamhet på missbruksområdet.

Medlen i budgeten för 1984 åtgår helt för projekt som påbörjats tidigare år.

Den stora ökningen som föreslås av ämbetsmannakommittén under rubriken Generellt i följande tabell beror på önskemål om medel för datateknologiska projekt samt för forskning kring välfärdsstaten. Nedgången på efter- och vidareutbildningsområdet beror på ändrad finansieringsform för utbildningen av dövblindpersonal.

I budgetförslaget föreslås det för 1985 3 100 000 NOK för detta område vilket innebär en i stort sett oförändrad nivå. Utbildningen av personal för dövblinda, som i tre år drivits som projekt, föreslås nu bli permanent. Den föreslagna nivån innebär därför en realökning av projektmedlen för övriga verksamheter på det socialpolitiska området.

BUDGETFÖRSLAG

1 000 NOK

| | Budget 1984 | Pris- för- ändring | F ö r s l a g 1 9 8 5 | | | |
|--|----------------|--------------------------|-----------------------|-----------------|---------------|--------------|
| | | | Verksamhetsförändring | | Budgetförslag | |
| | | | Ä K förändring | totalt | förändring | totalt |
| Generellt | 176 | 9 | 1 579 | 1 764 | | |
| Socialvård (därav NOSOSKO) | 875 (270) | 44 (13) | - (- 20) | 919 (263) | | |
| Barn, ungdom, familjepolitik | 491 | 25 | 261 | 777 | | |
| Efter- och vidare- utbildning | 659 | 33 | - 598 | 94 | | |
| Hälso- och sjukvård (därav NOMESKO) | 758 (270) | 37 (13) | 370 (32) | 1 165 (315) | | |
| Missbruksfrågor | - | - | 315 | 315 | | |
| Totalt | 2 959 | 148 | 1 927 | 5 034 | - 7 | 3 100 |

| | Budget 1984 | Förslag 1985 | |
|-------------------------------------|----------------|--------------------|----------------------|
| | | Institu- tionen | Budget- förslaget |
| 01 Löner | 742 | 851 | 838 |
| 11 Varor och tjänster* | 362 | 457 | 391 |
| 21 Projektverksamhet, kan överföras | 364 | 690 | 629 |
| Summa beviljningsförslag | 1 468 | 1 998 | 1 858 |
| Omräknat till NOK | 1 409 | 1 918 | 1 784 |
| Andel av lönereserven (NOK) | | 98 | 97 |

* Varav 6 200 SEK limiterat till representation 1985.

Analys av anslagsförändringen 1984-1985 (SEK)

| Post | F ö r ä n d r i n g 1 9 8 4 - 1 9 8 5 f ö r | | | | | |
|-----------------------|---|------------|----------------------------|------------|--------|------------|
| | Löne- och pris- förändringar | | Verksamhets- förändring | | Totalt | |
| | Inst | Budg försl | Inst | Budg försl | Inst | Budg försl |
| 01 Löner | 69 | 81 | 40 | 15 | 109 | 96 |
| 11 Varor och tjänster | 29 | 29 | 66 | - | 95 | 29 |
| 21 Projektverksamhet | 50 | 20 | 276 | 245 | 326 | 265 |
| Summa | 148 | 130 | 382 | 260 | 530 | 390 |

| Institutionens fasta tjänster 1984 | 1984 | | Förändringar till 1985 | | | |
|------------------------------------|----------|---------------------|------------------------|-----|---------------------|-----|
| | antal | lön | inst antal | lön | budg försl antal | lön |
| Sekretariatschef | 1 | F25/26 + tillägg | | | | |
| Handläggare | 1 | F18 | | | | |
| Assistent | 1 | F6 | | | | |
| Assistent | 1 | F8 | | | | |
| | <u>3</u> | | <u>-</u> | | <u>-</u> | |

Institutionens uppgift

Nordiska läkemedelsnämnden upprättades den 5 december 1974 och infördes på ministerrådets budget 1975. Nämndens uppgift är att verka för harmonisering av lagstiftning och administrativ praxis på läkemedelsområdet i Norden.

Organisation

Samtliga nordiska länder deltar i nämndens arbete. Nämnden har 10 ledamöter, 2 från varje land med ersättare. Ledamöterna utses för högst 4 år i sänder.

Huvuddelen av verksamheten genomförs med hjälp av underutskott. Dessa har vanligen 1 medlem från varje land och mandat för ett avgränsat uppdrag. För närvarande finns 7 sådana utskott.

Nämnden biträdes av ett sekretariat med 4 anställda och placerat i Uppsala i Sverige.

BUDGETFÖRSLAG 1985

Nordiska läkemedelsnämnden

1. Löne- och prisförändringar + 148 000 SEK.
2. Ökning av posten Extrahjälp för städning, ökade administrationskostnader vid Socialstyrelsen samt visst översättningsarbete. + 40 000 SEK.
3. Ökning av resekostnaderna för att under 1985 tillfälligt genomföra ett tredje årligt nämndmöte. + 66 000 SEK.
4. Realökning av projektmedlen + 276 000 SEK.

De totala medlen avses fördelade på områden enligt följande:

| | |
|-------------------------------|-------------------|
| Registreringssamarbete | 85 000 SEK |
| Läkemedelsstatistikutveckling | 465 000 SEK |
| Standardisering | 55 000 SEK |
| Biverkningsrapportering | <u>85 000 SEK</u> |
| | 690 000 SEK |

Nordiska socialpolitiska kommittén

Kommittén tillstyrker inte den tillfälliga utökningen av antalet nämndmöten. Läkemedelsnämnden bör dessutom ges i uppdrag att noga överväga inriktningen av projektverksamheten. I första hand avses samarbetet kring läkemedelsstatistik.

Budgetförslaget

1. Löne- och prisförändringar m m + 130 000 SEK. Härav utgör 35 000 SEK kompensation för vissa lokalvårds- och övriga serviceutgifter som socialstyrelsen begär att nämnden skall betala.
2. Ökning av posten Extrahjälp + 15 000 SEK.

4. Realökning av projektmedlen + 245 000 SEK. Medlen avses i första hand för att säkra en fortsatt utgivning av nämndens även internationellt erkända och använda läkemedelsstatistik. Kostnaderna för dessa publikationer är periodiskt återkommande. Den första upplagan utkom 1979 och den andra 1982. Regelbunden utgivning har betydelse för möjligheterna att följa utvecklingen inom försäljning och användning av läkemedel.

| | Budget 1984 | Förslag 1985 | |
|-------------------------------------|----------------|--------------------|----------------------|
| | | Institu- tionen | Budget- förslaget |
| 01 Löner | 4 081 | 4 955 | 4 358 |
| 11 Varor och tjänster* | 4 018 | 4 659 | 4 334 |
| 21 Projektverksamhet, kan överföras | 450 | 845 | 473 |
| Summa | 8 549 | 10 459 | 9 165 |
| Omräknat till NOK | 8 207 | 10 041 | 8 798 |
| Andel av lönereserven (NOK) | | 571 | 502 |

*Varav 27 000 SEK limiterat för representation 1985.

Analys av anslagsförändringen 1984-1985 (SEK)

| Post | F ö r ä n d r i n g 1 9 8 4 - 1 9 8 5 f ö r | | | | | |
|-----------------------|---|------------|----------------------------|------------|--------|------------|
| | Löne- och pris- förändringar | | Verksamhets- förändring | | Totalt | |
| | Inst | Budg försl | Inst | Budg försl | Inst | Budg försl |
| 01 Löner | 227 | 227 | 647 | 50 | 874 | 277 |
| 11 Varor och tjänster | 412 | 316 | 229 | - | 641 | 316 |
| 21 Projektverksamhet | 23 | 23 | 372 | - | 395 | 23 |
| Summa | 662 | 566 | 1 248 | 50 | 1 910 | 616 |

| Nordiska hälsovårdshögskolans fasta tjänster 1984 | | | Förändringar till 1985 | | | |
|--|-----------|-------|------------------------|-------|---------------------|-----|
| | antal | lön | inst antal | lön | budg försl antal | lön |
| Professor | 3 | L24:5 | | | | |
| Professor | 1 | L26:5 | | | | |
| Docent | 1 | L18:5 | + 1 | L18:5 | | |
| Forskarassistent | 2* | L15:5 | + 1 | L15:5 | | |
| Utbildningsledare | 1 | F19:4 | | | | |
| Byrådirektör | 1 | F19:4 | | | | |
| Bibliotekarie | 1 | F12:4 | | | | |
| Byråassistent | 1 | F12:4 | | | | |
| Assistent | 1 | F3:4 | + 2 | F3:0 | | |
| Assistent | 2 | F5:4 | | | | |
| Assistent | 2 | F7:4 | | | | |
| Institutionstekniker | 1 | F5:4 | | | | |
| Expeditionsvakt | 1 | F4:4 | | | | |
| Ekonomibitråde | 1 | F1:0 | | | | |
| | <u>19</u> | | <u>+ 4</u> | | <u>-</u> | |

* 1 med utlandstillägg

Institutionens uppgift

Nordiska hälsovårdshögskolan i Göteborg är en samnordisk institution för högre utbildning och forskning inom hälso- och sjukvård. Utbildningen avses ligga på en nivå ovanför vad vart och ett av de nordiska länderna kan anordna nationellt och motsvarar den utbildning som förekommer i anglo-amerikanska "schools of public health". En begränsad verksamhet startade redan 1953, vilken utvidgades 1962 med flera kurser och flera elevkategorier. Från 1978 finns hälsovårdshögskolan på Nordiska ministerrådets allmänna budget.

Organisation

Styrelsen för högskolan består av 1 ledamot och 1 suppleant från vardera av de nordiska länderna. Vid högskolan finns också ett kursråd med representanter för de nationella huvudmannorganisationerna inom hälso- och sjukvård samt för lärarna och eleverna.

Högskolan har totalt 19 anställda varav 8 lärare.

Kostnaderna för högskolan delas av de fem nordiska länderna i förhållande till antalet under året utnyttjade kursmånader.

BUDGETFÖRSLAG 1985

Nordiska hälsovårdshögskolan

1. Löne- och prisförändringar + 662 000 SEK.

Högskolan begär att kursverksamheten får ökas med 25 elevmånader jämfört med 1984, dvs till 425 elevmånader. Härav avses 325 elevmånader för huvudkursen (inkl alternativa huvudkurser), 50 elevmånader för specialkurser och 50 elevmånader för konferenser. Kostnaderna för konferenserna kommer delvis att täckas av avgifter.

2. Ny tjänst som assistent (+ 105 000 SEK).
Avgår medel för extra skrivhjälp (- 50 000 SEK).
Nettoökning + 55 000 SEK. Prioritet 1.
3. Ny tjänst som docent i omvårdnadsforskning. + 180 000 SEK.
Prioritet 2.
4. Ny tjänst som forskarassistent i miljömedicin. + 163 000 SEK.
Prioritet 3.
5. Ny tjänst som assistent. + 105 000 SEK. Prioritet 3.
6. Ökade medel för tillfälliga lärare. + 93 000 SEK. Krävs vid utökning av kursverksamheten till 425 elevmånader.
7. Liksom tidigare år begärs att elever i specialkurserna skall få fri bostad. + 149 000 SEK.
8. Ökade elevstipendier p g a ökat antal elevmånader. + 18 000 SEK.
9. Ökade kostnader för skrivmateriel och tryckning. + 62 000 SEK.

10. Okade projektmedel. + 372 000 SEK.

Totalbeloppet för 1985, 845 000 SEK, avses fördelas enligt följande:

| | |
|---|-------------------|
| Hälso- och sjukvårdsplanering i Norden | 150 000 SEK |
| Kroniskt sjuka och handikappade bara i Norden | 345 000 SEK |
| Vårdkonsumtion som epidemiologiskt effektmått | 40 000 SEK |
| Uretan i bröd | 85 000 SEK |
| Jämförelse av insjuknande och mortalitet i hjärtsjukdomar i de nordiska länderna | 175 000 SEK |
| Allmänna projektmedel | <u>50 000 SEK</u> |
| | 845 000 SEK |

Nordiska socialpolitiska kommittén

Kommittén vill, i avvaktan på den nära förestående utvärderingen av skolans verksamhet, inte förordna någon realökning för verksamheten. Beloppet för tillfällig skrivhjälp i budgeten för 1984 (50 000 SEK) bör ökas till 100 000 SEK. Förmånerna för deltagare i specialkurser bör vara oförändrade.

Budgetförslaget

1. Löne- och prisförändringar + 566 000 SEK.
2. Förstärkning av extra medel för skrivhjälp + 50 000 SEK.

Mot bakgrund av socialpolitiska kommitténs yttrande föreslås f n inte några ytterligare realförstärkningar av skolans budget. Detta innebär samma totala utbildningsvolym och fördelning på huvud- och specialkurser som för 1984. En ökning av konferensverksamheten kan ske i den utsträckning den kan finansieras med deltagaravgifter. I enlighet med socialpolitiska kommitténs yttrande bör förmånerna för deltagare i specialkurser vara oförändrade.

| | Budget 1984 | Forslag 1985 | |
|-----------------------------|----------------|--------------------|----------------------|
| | | Institu- tionen | Budget- forslaget |
| 01 Løner | 4 804 | 5 296 | 5 177 |
| 11 Varor och tjenester* | 2 704 | 2 850 | 2 850 |
| Summa beviljningsforslag | 7 508 | 8 146 | 8 027 |
| Andel av lønereserven (NOK) | | 636 | 621 |

*Varav 19 000 NOK limiterat for representation 1985.

Analys av anslagsforandringen 1984-1985 (NOK)

| Post | F o r a n d r i n g 1 9 8 4 - 1 9 8 5 f o r | | | | | |
|-----------------------|---|------------|----------------------------|------------|--------|------------|
| | Løne- og pris- forandringar | | Verksamhets- forandring | | Totalt | |
| | Inst | Budg forsl | Inst | Budg forsl | Inst | Budg forsl |
| 01 Løner | 373 | 373 | 119 | - | 492 | 373 |
| 11 Varor og tjenester | 146 | 146 | - | - | 146 | 146 |
| Summa | 519 | 519 | 119 | - | 638 | 519 |

| Institutionens fasta tjänster 1984 | 1984 | | Förändringar till 1985 | | | |
|------------------------------------|-----------|------------------|------------------------|------|---------------------|-------------|
| | antal | lön | inst antal | lön | budg försl antal | förs lön |
| Instituttsjef | 1 | 33+till. | | | | |
| Avd.sjef | 1 | 32+till. | | | | |
| Forsker | 5 | 28-30+ +till. | | | | |
| Kontorsjef | 1 | 28 | | | | |
| Avd.ing. | 7 | 18-24 | | | | |
| Ingeniør | 2 | 16-20 | | | | |
| Tandtekniker (lab.bestyrer) | 1 | 14 | | | | |
| Førstelaborant | 1 | 17 | | | | |
| Laborant | 2 | 15 | + 1 | 9-15 | | |
| Førstepreparant | 1 | 17 | | | | |
| Adm.sekr. | 1 | 18 | | | | |
| Kontorfullm. | 1 | 15 | | | | |
| | <u>24</u> | | <u>+ 1</u> | | <u>-</u> | |

Institutionens uppgift

Institutet har till uppgift att genom systematisk provning och därtill hörande målinriktad forskning arbeta för att material och andra förbrukningsartiklar som används eller kan användas i odontologisk verksamhet och tandhälsotjänst i de nordiska länderna fyller de hälsomässiga och tekniska krav som i enlighet med utvecklingen måste ställas vid varje tidpunkt. Institutet skall också försöka att utveckla bättre material och förbrukningsartiklar.

Organisation

NIOMs styrelse har en representant och en suppleant från vart och ett av de nordiska länderna. Institutet består av 2 avdelningar samt en administrativ enhet.

BUDGETFÖRSLAG 1985

NIOM

1. Löne- och prisförändringar + 519 000 NOK.
2. Ny tjänst som laborant. + 119 000 NOK.

Nordiska socialpolitiska kommittén

Kommittén tillstyrker inte förslaget om en ny laboranttjänst.

Budgetförslaget

1. Löne- och prisförändringar + 519 000 NOK.
2. I enlighet med socialpolitiska kommitténs yttrande föreslås ingen ny tjänst inrättad.

NIOM har i enlighet med beslut av ministerrådet gjort en utredning om möjligheterna till avgiftsfinansiering av institutets verksamhet. Utredningens slutsats är att en sådan finansiering endast kan ske med utgångspunkt i en nationell lagstiftning innebärande förbud mot försäljning av material som inte testats av NIOM. En eventuell avgiftsfinansiering bör därför ske nationellt. Rapporten, som behandlas av socialpolitiska kommittén, är f n på nationell remiss. Ett ställningstagande från kommittén skall ske i god tid före arbetet med 1986 års budget.

155 NORDISKA NÄMNDEN FÖR ALKOHOL- OCH DROGFORSKNING

Budgetförslag 1985

1 000 FIM

| | Budget 1984 | Förslag 1985 | |
|-------------------------------------|----------------|--------------------|----------------------|
| | | Institu- tionen | Budget- förslaget |
| 01 Löner | 360 | 393 | 393 |
| 11 Varor och tjänster* | 290 | 333 | 325 |
| 21 Projektverksamhet, kan överföras | 489 | 580 | 544 |
| Summa beviljningsförslag | 1 139 | 1 306 | 1 262 |
| Omräknat till NOK | 1 515 | 1 737 | 1 678 |
| Andel av lönereserven (NOK) | | 63 | 63 |

* Varav 6 200 FIM limiterat till representation 1985.

Analys av anslagsförändringen 1984-1985 (FIM)

| Post | Förändring 1984 - 1985 för | | | | | |
|-----------------------|---------------------------------|------------|----------------------------|------------|--------|------------|
| | Löne- och pris- förändringar | | Verksamhets- förändring | | Totalt | |
| | Inst | Budg försl | Inst | Budg försl | Inst | Budg försl |
| 01 Löner | 33 | 33 | - | - | 33 | 33 |
| 11 Varor och tjänster | 17 | 25 | 26 | 10 | 43 | 35 |
| 21 Projektverksamhet | 25 | 25 | 66 | 30 | 91 | 55 |
| Summa | 75 | 83 | 92 | 40 | 167 | 123 |

| Institutionens fasta tjänster 1984 | | | Förändringar till 1985 | | | |
|------------------------------------|----------|-----|------------------------|-----|---------------------|-----|
| | antal | lön | inst antal | lön | budg försl antal | lön |
| Forskningssekreterare | 1 | S22 | | | | |
| Kontorassistent | 1 | A14 | | | | |
| Projektsekreterare | 1 | A21 | | | | |
| | <u>3</u> | | <u>-</u> | | <u>-</u> | |

Institutionens uppgift

Nordiska nämnden för alkohol- och drogforskning började sin verksamhet 1979 och har till uppgift att

- främja och utveckla tvärvetenskapliga kontakter inom sitt område i Norden
- initiera och planera samnordiska forskningsprojekt som syftar till att belysa viktiga alkohol- och drogpolitiska frågor
- arrangera nordiska forskarkonferenser och stimulera forskarutbildning och forskarutbyten
- främja nordiskt informations- och dokumentationssamarbete.

Organisation

Nämnden består av 3 medlemmar från vardera Danmark, Finland, Norge och Sverige med personliga suppleanter. Island deltar med två medlemmar och en suppleant. Nämnden bistås av ett sekretariat med 3 anställda, som är placerat i Helsingfors.

BUDGETFÖRSLAG 1985

NAD

1. Löne- och prisförändringar + 75 000 FIM.
2. Justering av rese- och materialkostnader. + 26 000 FIM.
3. Realökning av projektmedlen. + 66 000 FIM.

Nordiska socialpolitiska kommittén

Kommittén har inga kommentarer till nämndens budgetförslag.

Budgetförslaget

1. Löne- och prisförändringar + 83 000 FIM.
2. Förstärkning av posten Varor och tjänster utöver normal prisomräkning mot bakgrund av det faktiska utfallet + 10 000 FIM.
3. Realökning av projektmedlen + 30 000 FIM. Beloppet utgör nettoeffekten av bortfallet av kostnaderna för ett alkoholforskar-symposium som anordnas vartannat år (- 66 000 FIM) och en realökning av projektmedlen 1985 (+ 96 000 FIM). NADs projektmedel är till stor del bundna till olika kontinuerliga projekt och verksamheter. Det är därför svårt att förverkliga intentionerna i NADs programdokument utan ett nettotillskott.

156 NORDISKA NÄMNDEN FÖR HANDIKAPPFRÅGOR

Budgetförslag 1985

1 000 SEK

| | Budget 1984 | Förslag 1985 | |
|-----------------------------|----------------|--------------------|----------------------|
| | | Institu- tionen | Budget- förslaget |
| 01 Löner | 729 | 913 | 764 |
| 11 Varor och tjänster* | 446 | 560 | 491 |
| 21 Projekt, kan överföras | 475 | 3 190** | 3 190** |
| Summa beviljningsförslag | 1 650 | 4 663** | 4 445 |
| Omräknat till NOK | 1 584 | 4 476*** | 4 267*** |
| Andel av lönereserven (NOK) | | 105 | 88 |

* Varav 6 100 SEK limiterat till representation 1985.

** Varav 2 540 000 SEK för ett särskilt förslag om utbildning av dövblindpersonal.

*** Varav 2 438 000 NOK för d.o.

Analys av anslagsförändringen 1984-1985 (SEK)

| Post | F ö r ä n d r i n g 1 9 8 4 - 1 9 8 5 f ö r | | | | | |
|-----------------------|---|------------|----------------------------|------------|---------|------------|
| | Löne- och pris- förändringar | | Verksamhets- förändring | | Totalt | |
| | Inst | Budg försl | Inst | Budg försl | Inst | Budg försl |
| 01 Löner | 35 | 35 | 149 | - | 184 | 35 |
| 11 Varor och tjänster | 22 | 45 | 92 | - | 114 | 45 |
| 21 Projektverksamhet | 25 | 25 | 2 690** | 2 690** | 2 715** | 2 715** |
| Summa | 82 | 105 | 2 931** | 2 690** | 3 013** | 2 795** |

| Institutionens fasta tjänster 1984 | | | Förändringar till 1985 | | | |
|------------------------------------|---------|-------|------------------------|-------|---------------------|---------|
| | antal | lön | inst antal | lön | budg försl antal | lön |
| Kanslichef | 1 | F26:6 | - | F30:3 | | |
| Utredningssekreterare | 1 | F17:6 | - | F21:3 | | |
| Utredningssekreterare | 1 | F18:4 | | | | |
| Utredningssekreterare | - | | + 1 | F13:0 | | |
| Assistent | 1 | F10:4 | | | | |
| | <hr/> 4 | | <hr/> + 1 | | <hr/> | <hr/> - |

Institutionens uppgift

Nordiska nämnden för handikappfrågor är ministerrådets samarbetsorgan för handikappfrågor inom det socialpolitiska området. Nämnden har bland sina uppgifter att främja hjälpmedelsförsörjningen i de nordiska länderna genom att följa, initiera och vidareutveckla nordiskt samarbete inom området. Nämnden har också att i övrigt stimulera nordiskt samarbete inom sitt ansvarsområde, exempelvis i forskning- och utvecklingsfrågor.

Organisation

Nämnden har en styrelse med 2 ledamöter från vardera Danmark, Finland, Norge och Sverige samt 1 ledamot från Island. För varje ledamot finns en suppleant.

Nämndens kansli, som är placerat i Stockholm, består av 4 anställda.

BUDGETFORSLAG 1985

Nordiska nämnden för handikappfrågor

1. Löne- och prisförändringar + 82 000 SEK.
2. Inrättande av en ny tjänst som utredningssekreterare, främst för arbete med hjälpmedelsregistret och för visst översättningsarbete. + 149 000 SEK. (Finns f n som tillfällig tjänst på projektmedlen).
3. Förstärkning av reseutgifter och kontorskostnader m m, delvis som följd av den nya tjänsten. + 92 000 SEK.
4. Realförstärkning av projektmedlen. + 150 000 SEK. Någon avräkning p g a överförandet av vissa lönekostnader till löneposten föreslås inte.
5. Förslag från en särskild arbetsgrupp om en permanent utbildning för dövblindpersonal. Socialpolitiska kommittén föreslår att den administrativt inordnas i nämnden även om själva utbildningen föreslås förlagd till annan institution i Sverige. Verksamheten har hittills delfinansierats tillsammans med kultursekretariatet. Den allmänna budgetens andel har tagits från kap Socialpolitik på projektbudgeten. Beviljningen uppgår 1984 till totalt ca 1 milj NOK från de båda budgetarna. + 2 540 000 SEK. (Prisläge 1985).
6. I den nyligen föreslagna handlingsplanen för det datateknologiska området föreslås att nämnden tillförs vissa medel 1985. Se närmare härom under punkt 4.23.

Nordiska socialpolitiska kommittén

Kommittén tillstyrker bifall till nämndens budgetförslag. Kommittén föreslår dessutom att nämndens anslag för 1985 tillförs ett belopp på 2 322 000 NOK (prisläge 1984) för utbildning av personal för dövblinda.

Budgetförslaget

1. Löne- och prisförändringar m m + 105 000 SEK. Härav utgör 15 000 SEK utgifter för läkarvård, revision m m som inte varit förutsedda vid uppgörandet av tidigare budgetar.

4. Realförstärkning av projektmedlen + 150 000 SEK. Medlen avses för ett projekt om små och mindre kända grupper av funktionshämjade som initierats genom Nordiska rådets rekommendation 15/1983. En förstudie utförs under 1984.

5. Permanentning av den tidigare försöksverksamheten med utbildning av personal för dövblinda + 2 540 000 SEK. Med bakgrund i Nordiska rådets rekommendation 2/1978 har ministerrådet genomfört en treårig försöksverksamhet med gemensam nordisk utbildning av personal för dövblinda. Försöksverksamheten har utvärderats. Utvärderingsrapporten har varit på nationell remiss. Mot bakgrund av de positiva remissuttalandena har förslag lagts fram av socialpolitiska kommittén om att verksamheten skall bli permanent från 1985. Gruppen dövblinda består av ca 270 barn och ca 1 500 vuxna i Norden. På olika institutioner för dövblinda finns det sammanlagt ca 490 anställda. Personalomsättningen utgör ca 10%, vilket teoretiskt således utgör det årliga grundutbildningsbehovet. Förslaget innebär en utbildningsvolym på totalt 20 kursveckor per år, varav 12 veckor (36 platser) avser grundutbildning och 8 veckor (64 platser) avser vidareutbildning.

De volymuppgifter som redovisas ovan visar att en nordisk utbildning är klart mera rationell än att lösa frågan nationellt. Med hänsyn till dessa personalgruppers storlek i vart och ett av länderna är det inte troligt att liknande utbildning skulle komma att anordnas nationellt.

Den permanenta verksamheten föreslås administrativt inordnas under Nordiska nämnden för handikappfrågor, men med en separat styrgrupp.

Verksamheten kan rent fysiskt komma att förläggas till annan ort än handikappnämnden. Hur arbetsuppgifterna i detalj skall fördelas mellan handikappnämnden och dess kansli samt styrgruppen och vilka konsekvenser detta får för handikappnämndens detaljbudget diskuteras f n. Det föreslås därför att medlen för denna verksamhet tillsvidare hålls samlade under nämndens projektbudget. Det föreslagna beloppet är beräknat enligt nedan.

1 000-tal SEK

| | |
|--------------------------------|------------|
| Kursledning och administration | 635 |
| Undervisningsutgifter | 1 120 |
| Elevutgifter | <u>785</u> |
| | 2 540 |

6. Ang den datateknologiska handlingsplanen, se punkt 3.23, Ministerrådets reserv.

3.02 ARBETSMARKNAD

BUDGETFORSLAG 1985

1 000 NOK

| | | Bokslut 1982 | Prel bokslut 1983 | Budget 1984 | Förslag Inst/AK | 1 9 8 5 Budget- förslag |
|--------|--|-----------------|-------------------------|----------------|--------------------|-------------------------------|
| 160 | Arbetsmarknad, dispositionsbeviljning | 2 675 | 2 374 | 4 320 | 4 620 | 4 550 |
| Totalt | | 2 675 | 2 374 | 4 320 | 4 620 | 4 550 |

160 Arbetsmarknad dispositionsbeviljning

En reviderad överenskommelse om en gemensam nordisk arbetsmarknad, med ökade ambitioner för det nordiska samarbetet; trädde i kraft 1983. Denna överenskommelse har följts upp med reviderade riktlinjer för samarbetet mellan arbetsförmedlingskontoren, där avsevärd vikt läggs vid en ökning av kvalitén på den service som erbjuds de arbetssökande och arbetsgivarna. I tillägg har länderna ingått en överenskommelse om samarbete inom arbetsmarknadsutbildning och rehabilitering. NAUT har också reviderat överenskommelsen om ersättning vid arbetslöshet (1976 års överenskommelse) samt lagt fram förslag till regler för samarbetet mellan de nationella systemen för lönegaranti vid konkurs. Under 1983 har NAUT dessutom efter begäran från Nordiska rådet tagit upp arbetet med att revidera samarbetsprogrammet på arbetsmarknadsområdet. Avsikten är att det reviderade programmet skall behandlas av Nordiska rådet vid sessionen 1985.

Dessa förhållanden, tillsammans med den stadigt ökande arbetslösheten i de nordiska länderna, betyder att det också fortsättningsvis kommer att finnas behov av en hög aktivitetsnivå inom samarbetet på arbetsmarknadsområdet. NAUT anser att i den fortsatta verksamheten skall projektverksamheten knytas starkare till uppföljningen av den gemensamma nordiska arbetsmarknaden. Projekt som tar sikte på att underlätta för de arbetssökande att finna arbete och för arbetsgivarna att rekrytera arbetskraft i Norden skall också prioriteras. Dessutom kommer NAUT att inleda ett närmare samarbete vad gäller nordiska

migrationsfrågor. Detta gäller såväl den internordiska migrationen som migration till och från utomnordiska länder. Både när det gäller nordiskt förmedlingssamarbete och migrationsfrågor erfordras det en väsentlig nationell insats i tillägg till de projekt som finansieras över den nordiska budgeten. Fortsättningsvis kommer arbetet med den omställning på arbetsmarknaden som den teknologiska och ekonomiska utvecklingen för med sig, att stå centralt. I detta sammanhang kommer också åtgärder som kan säkra bättre anpassning mellan tillgång och efterfrågan på arbetskraft, t ex en analys av bruttoströmmarna på arbetsmarknaden, att vara högt prioriterade. Sambandet mellan arbetsmarknadspolitiken och utbildningspolitiken kommer att analyseras, liksom organisationsformer och arbetsdelning mellan arbetsmarknads-, social- och utbildningssektorerna när det gäller åtgärder mot arbetslöshet bland ungdomar. Under 1984 och 1985 kommer behovet för kartläggningar av effekterna av arbetstidsregleringar på sysselsättningen att bli ett viktigt nordiskt samarbetsfält. Arbetslösheten har fortsatt att stiga i alla de nordiska länderna. Även om den internationella utvecklingen kommer att ge möjligheter till växt också i Norden, kommer arbetslösheten också i fortsättningen att vara ett dominerande problem på den nordiska arbetsmarknaden, och då speciellt effekterna av långtidsarbetslösheten.

Mot denna bakgrund vill NAUT också fortsättningsvis prioritera följande områden:

1. Den nordiska arbetsmarknaden
2. Koppling mellan ekonomisk politik och arbetsmarknadspolitik
3. Faktorer av betydelse för arbetsmarknadens funktionssätt
4. Ändringar i marknadssystemet
5. Metodutveckling

Tidigare har NAUT beskrivit budgetens medelsbehov uppdelat på sex områden (vidareutbildning av personal, arbetsmarknadsservice, arbetsmarknadsforskning, sysselsättningspolitik, arbetsmarknadsinformation, arbetsmarknadssamarbetets organisation). Denna gång önskar NAUT att i budgetförslaget tillämpa en uppdelning på de fem huvudområden som angivits ovan.

Det hänvisas till kap 3.03 Arbetsmiljö där det redovisas ett förslag om att reservera 200 000 NOK för projekt kring arbetstidsfrågor. Dessa medel föreslås att användas efter samråd mellan AK-socialpolitik, AK-arbetsmiljö, NAUT (arbetsmarknad) och jämställdhetsutskottet. Budgetförslaget innebär en ram på 4 550 NOK för 1985, dvs i stort sett oförändrad realnivå.

BUDGETFÖRSLAG

1 000 NOK

| | Budget 1984 | Pris- för- ändring | F ö r s l a g 1 9 8 5 | | | | | |
|---|----------------|--------------------------|-----------------------|-----------|---------------|----------|-----------|--------------|
| | | | Verksamhetsförändring | | Budgetförslag | | | |
| | | | A | K | förändring | totalt | | |
| Den nordiska arbets- marknaden | 1 669 | 83 | - | 72 | 1 680 | | | |
| Koppling mellan ekono- misk politik och arbets- marknadspolitik | 1 053 | 53 | - | 56 | 1 050 | | | |
| Faktorer av betydelse för arbetsmarknadens funktionssätt | 583 | 29 | | 123 | 735 | | | |
| Andringar i marknads- systemet | 839 | 42 | - | 356 | 525 | | | |
| Metodutveckling | 162 | 8 | | 460 | 630 | | | |
| Ovrigt | 14 | 1 | - | 15 | - | | | |
| Totalt | 4 320 | 216 | | 84 | 4 620 | + | 14 | 4 550 |

3.03 ARBETSMILJÖ

BUDGETFÖRSLAG 1985

1 000 NOK

| | Bokslut 1982 | Prel bokslut 1983 | Budget 1984 | Förslag 1 9 8 5 | |
|--|-----------------|-------------------------|----------------|-----------------|--------------------|
| | | | | Inst/AK | Budget- förslag |
| 170 Arbetsmiljö, dispositionsbeviljning reserveras för projekt ang arbetstidsfrågor | 3 077 | 1 535 | 2 970 | 4 305 | 3 409 200 |
| 171 Nordisk arbetsmiljö- utbildning (NIVA) andel av lönereserven | 806 | 836 | 988 98 | 1 309 92 | 1 142 92 |
| Totalt | 3 883 | 2 371 | 4 056 | 5 706 | 4 843 |

Inledning

Verksamheten för en bättre arbetsmiljö har som målsättning att trygga arbetstagarens hälsa och välbefinnande i arbetet. Det nordiska samarbetet på arbetsmiljöområdet styrs av ett samarbetsprogram som senast reviderades 1981. Programmet är under omarbetande och ett minister-rådsförslag kommer att lämnas till Nordiska rådet för behandling på sessionen 1984. Revisionen är förhållandevis omfattande. Budgetpro-grammet för 1985 baserar sig på ett utkast till ministerrådsförslaget.

Det nordiska samarbetet på arbetsmiljöområdet består i första hand av ett projektsamarbete. Efter att samarbetet gällande vidareutbildning på området visat sig fylla ett mera långsiktigt behov beslutade man upprätta Nordiska institutionen för vidareutbildning inom arbetsmiljö-området 1982. Därmed möjliggjorde man en bättre planering av verksamheten och samarbetet har utvecklats positivt.

170 Arbetsmiljö dispositionsbeviljning

Projektverksamheten planeras täcka de flesta delområdena i samarbetsprogrammet - dock inte alla. Många mindre projekt har avslutats på senare tid och ytterligare några kommer att avslutas 1983-84. Man har istället planerat eller inlett större insatser inom områdena arbetsolycksfall, kemiska risker, fysiska belastningar och psykosociala belastningar. Samarbetet gällande arbetstidsfrågor önskar man i fortsättningen driva tvärsektoriellt i samarbete med övriga sektorer. Ett nytt samarbetsområde utgörs av verksamheten under titeln "Arbetsmiljö, hälsa och ekonomi". Projektet "Samnordisk dokumentationscentral för arbetsmiljö" (SDA) är mycket resurskrävande och drivs nu för en försöksperiod (1983-84), med bl a arbetsmarknadens parter som målgrupp. Innan beslut tas om det fortsatta samarbetet skall erfarenheterna av försöksperioden värderas.

Det föreslås att det i budgeten för 1985 uppförs en ram på 3 609 000 NOK (en realökning på 490 000 NOK).

Ökningen på 290 000 NOK för det reguljära samarbetet på arbetsmiljöområdet motiveras av en utbyggnad av samarbetet till att även omfatta

- o hälsoeffekterna av lösningsmedel
- o effektivisering av olycksfallsbekämpning
- o arbetstidsfrågor samt
- o inledning av samarbetet på området "Arbetsmiljö, hälsa och ekonomi"

Utöver ovanstående förslag om en beviljning på 3 409 000 NOK för projekt inom arbetsmiljöområdet föreslås det att 200 000 NOK reserveras för projekt kring arbetstidsfrågor. Dessa medel föreslås att användas efter samråd mellan AK-socialpolitik, AK-arbetsmiljö, NAUT (arbetsmarknad) och jämställdhetsutskottet.

BUDGETFÖRSLAG

1 000 NOK

| | Budget 1984 | Pris- för- ändring | F ö r s l a g 1 9 8 5 | | | |
|---|---------------------------------|--------------------------|-----------------------|--------------|---------------|--------------|
| | | | Verksamhetsförändring | | Budgetförslag | |
| | | | A | K | förändring | totalt |
| Arbetsolycksfall | 226 | 11 | 88 | 325 | | |
| Kemiska risker | 898 | 45 | 212 | 1 155 | | |
| Fysiska belastningar och arbetsanpassning | 304 | 15 | 301 | 620 | | |
| Psykosociala belastningar | 246 | 12 | 57 | 315 | | |
| Arbetstid | 54 | 3 | 48 | 105 | | |
| Datateknologi | (s ä r s k i l d a m e d e l) | | | | | |
| Samordning av lagstift- ning och föreskrifter | 233 | 12 | 70 | 315 | | |
| Arbetsmiljö, hälsa och ekonomi | 54 | 3 | 153 | 210 | | |
| Arbetsmiljöinformation och förmedling av forsk- ningsresultat | 831 | 42 | 9 | 882 | | |
| Ovrigt | 124 | 6 | 248 | 378 | | |
| Totalt | 2 970 | 149 | 1 186 | 4 305 | 290 | 3 409 |
| Utöver ramen reserveras för projekt betr arbetstidsfrågor | | | | | 200 | 200 |
| Totalt | | | | | 490 | 3 609 |

171 NORDISK ARBETSMILJÖUTBILDNING

Budgetförslag 1985

1 000 FIM

| | Budget 1984 | Förslag 1985 | |
|-----------------------------|----------------|--------------------|----------------------|
| | | Institu- tionen | Budget- förslaget |
| 01 Löner | 491 | 579 | 574 |
| 11 Varor och tjänster* | 448 | 644 | 524 |
| Bruttoutgift | 939 | 1 223 | 1 098 |
| Avgår deltagaravgifter | - 196 | - 239 | - 239 |
| Summa beviljningsförslag | 743 | 984 | 859 |
| Omräknat till NOK | 988 | 1 309 | 1 142 |
| Andel av lönereserven (NOK) | | 92 | 92 |

*Varav 5 300 FIM limiterat för representation 1985.

Analys av anslagsförändringen 1984-1985 (FIM)

| Post | Förändring 1984 - 1985 för | | | | | |
|-----------------------|---------------------------------|------------|----------------------------|------------|--------|------------|
| | Löne- och pris- förändringar | | Verksamhets- förändring | | Totalt | |
| | Inst | Budg försl | Inst | Budg försl | Inst | Budg försl |
| 01 Löner | - | 10 | 88 | 73 | 88 | 83 |
| 11 Varor och tjänster | 33 | 33 | 163 | 43 | 196 | 76 |
| - Deltagaravgifter | - | - | - 43 | - 43 | - 43 | - 43 |
| Summa | 33 | 43 | 208 | 73 | 241 | 116 |

| Institutionens fasta tjänster 1984 | | | Förändringar till 1985 | | | |
|------------------------------------|-------|---------|------------------------|-----|---------------|--------------|
| | antal | lön | inst antal | lön | budg antal | försl lön |
| Institutionschef | 1 | A24 | | | | |
| Kurssekreterare | 1 | A14-A17 | | | | |
| Assistent | 1 | A9 | + | 1* | + | 1* |
| | <hr/> | | <hr/> | | <hr/> | |
| | 2 | | + | 1 | + | 1 |

* Föreslås att ändras till heltidstjänst.

Institutionens uppgift

Nordiska institutionen för vidareutbildning inom arbetsmiljöområdet har till uppgift att arrangera vidareutbildning för specialister inom arbetsmedicin, yrkeshygien och företagshälsovård. NIVA samarbetar därvid med Institutet för arbetshygien i Helsingfors. Institutionen upprättades den 1 mars 1982. Den är en fortsättning på projektet Vidareutbildning av specialister inom arbetsmedicin, yrkeshygien och företagshälsovård finansierat av Nordiska ministerrådet. Projektet startade år 1978.

Organisation

Institutionen leds av en styrelse. Denna består av en person från vart och ett av de nordiska länderna. Varje representant har en personlig suppleant. Institutionen har tre personer anställda (varav två på halvtid). Tjänsten som kanslichef sköts på halvtid av utbildningschefen vid Institutet för arbetshygien.

BUDGETFÖRSLAG 1985

Nordisk arbetsmiljöutbildning

1. Prisförändringar + 33 000 FIM.
2. Halvdagstjänsten som assistent ökas till heldag. + 27 000 FIM.
Detta är en förutsättning för att öka antalet kurser.
3. Utökning med en kurs ytterligare (till åtta). + 89 000 FIM.
4. Utgivande av en publikationsserie med material från kurserna.
+ 135 000 FIM.
5. Okade intäkter av deltagaravgifter. - 43 000 FIM.

Nordiska ämbetsmannakommittén för arbetsmiljöfrågor

Kommittén har inga invändningar mot budgetförslaget.

Budgetförslaget

1. Löne- och prisförändringar + 43 000 FIM.
2. Halvdagstjänsten som assistent ökas till heldag. + 17 000 FIM.
Detta är en förutsättning för att kunna öka antalet kurser.
3. Utökning med en kurs (till åtta). + 89 000 FIM.
4. Försöksverksamhet med en publikationsserie. + 10 000 FIM.
5. Okade intäkter av deltagaravgifter genom utökning av antalet kurser. - 43 000 FIM.

3.04 MILJO

BUDGETFÖRSLAG 1985

1 000 NOK

| | Bokslut 1982 | Prel bokslut 1983 | Budget 1984 | Förslag 1 9 8 5 | |
|---|-----------------|-------------------------|----------------|-----------------|--------------------|
| | | | | Inst/AK | Budget- förslag |
| 180 Miljövård, dispositionsbeviljning | 3 288 | 3 150 | 3 640 | 4 142 | 3 800 |
| 181 Säkerhetsforskning inom energiproduktionsområdet - miljöeffekter, dispositionsbeviljning | 2 291 | 2 711 | 3 294 | 3 738 | 3 500 |
| Totalt | 5 579 | 5 861 | 6 934 | 7 880 | 7 300 |

180 Miljövård och

181 Säkerhetsforskning inom energiproduktionsområdet - miljöeffekter,
dispositionsbeviljning

För samarbetet inom miljövård har fastställts ett nytt samarbetsprogram. Programmet gäller åren 1983-87.

Tillsammans med samarbetsprogrammet framlades ett program för budgetutvecklingen för 1984-86, där de ekonomiska förutsättningarna för genomförandet beskrivs.

Alla väsentliga projektplaner i budgetprogrammet har nu utformats till projektförslag. De budgetmässiga förutsättningarna för arbetet med genomförande av det nya samarbetsprogrammet är i stort sett uppfyllda för 1984. Den enda väsentliga aktivitet som ännu inte har finansierats är det nya programmet angående luftföroreningar.

För åren 1985-87 är det en förutsättning för genomförandet av samarbetsprogrammets planer att man erhåller medelsbeviljningar på samma reala nivå som 1983.

Avsikten med programmet mot luftföroreningar är att bidra till att förstärka de nordiska ländernas kompetens och därmed deras ställning i relation till de länder från vilka luftföroreningar överförs till Norden i stora mängder. Också internordiska föroreningsproblem skall behandlas. Enligt ämbetsmannakommitténs preliminära bedömning är medelsbehovet 1,5 milj NOK för 1984, utöver ordinarie budgetram. Medelsbehovet för åren 1985-87 ligger på nivån 3,5 milj NOK. Detta är samma nivå som nuvarande anslag för kap 181. De projekt rörande miljöeffekter vid energiproduktion (MIL-projekten) som f n pågår avslutas budgetmässigt 1984. Anslaget kan därför från 1985 helt satsas på att genomföra det nya luftföroreningsprogrammet.

Det föreslås i budgetförslaget för 1985 en beviljning på 3 800 000 NOK för kap 180 och en beviljning på 3 500 000 NOK för kap 181 (en realökning totalt med 19 000 NOK).

BUDGETFÖRSLAG - MILJÖVÅRD (180)

1 000 NOK

| | Budget 1984 | Pris- för- ändring | F ö r s l a g 1 9 8 5 | | | |
|-------------------------|----------------|--------------------------|-----------------------|--------------|---------------|--------------|
| | | | Verksamhetsförändring | | Budgetförslag | |
| | | | Ä K förändring | totalt | förändring | totalt |
| ljövårdsforskning | 502 | 25 | 50 | 577 | | |
| ttenförorening | 302 | 15 | 72 | 389 | | |
| ftförorening | 248 | 12 | - 260 | 0 (kap 181) | | |
| afikbuller | 627 | 31 | 129 | 787 | | |
| fall og gjenvinning | 324 | 16 | - | 340 | | |
| oduktkontroll | 508 | 26 | 149 | 683 | | |
| turvård och friluftsliv | 756 | 38 | 152 | 945 | | |
| ljödata | 373 | 19 | 28 | 420 | | |
| talt | 3 640 | 182 | 320 | 4 141 | - 22 | 3 800 |

BUDGETFORSLAG - MILJO/ENERGI, LUFTFORORENING (181)

1 000 NOK

| | Budget 1984 | Pris- för- ändring | F ö r s l a g 1 9 8 5 | | | | |
|--------------------|----------------|--------------------------|-----------------------|--------------|---------------|-----------|--------------|
| | | | Verksamhetsförändring | | Budgetförslag | | |
| | | | A | K | förändring | totalt | förändring |
| Bilavgaser | (216) | | 252 | 252 | | | |
| Exponering | - | | 273 | 273 | | | |
| Pilotprogram | - | | 1 449 | 1 449 | | | |
| Modeller | - | | 504 | 504 | | | |
| Verkningar | - | | 504 | 504 | | | |
| Försurning (MIL 7) | 335 | 17 | 26 | 378 | | | |
| Kontakt | - | | 37 | 37 | | | |
| Projektstyrning | - | | 210 | 210 | | | |
| Luftgruppen | - | | 131 | 131 | | | |
| Ovriga MIL-projekt | 2 959 | 148 | - 3 107 | 0 | | | |
| Totalt | 3 294 | 165 | 279 | 3 738 | + | 41 | 3 500 |

3.05 JÄMSTÄLLDHET

BUDGETFÖRSLAG 1985

1 000 NOK

| | | | | | Förslag 1 9 8 5 | |
|--------|---|-----------------|-------------------------|----------------|-----------------|--------------------|
| | | Bokslut 1982 | Prel bokslut 1983 | Budget 1984 | Inst/AK | Budget- förslag |
| 190 | Jämställdhet, dispositionsbeviljning | 1 112 | 772 | 1 080 | 1 260 | 1 150 |
| | FN-kvinnokonferens- extrabeviljning | | - | 203 | - | - |
| Totalt | | 1 112 | 772 | 1 283 | 1 260 | 1 150 |

190 Jämställdhet, dispositionsbeviljning

Till grund för samarbetet på jämställdhetsområdet ligger ett reviderat samarbetsprogram som antogs av Ministerrådet (jämställdhetsministrarna) i augusti 1982. I programmet anges att samarbetet skall omfatta följande huvudområden:

- a) arbetsliv
- b) social- och familjepolitik
- c) utbildning
- d) boende- och samhällsplanering
- e) deltagande i det politiska livet och samhällslivet i övrigt

För genomförandet av programmet är det, såväl när det gäller den egna projektverksamheten som verksamheten inom andra sektorer, viktigt med ett nära samarbete med berörda ämbetsmannakommittéer.

Det föreslås en beviljning i budgeten för 1985 på 1 150 000 NOK dvs en i stort sett oförändrad ram om det bortses från engångsbeviljningen 1984 för förberedelse av FNs kvinnokonferens.

Det hänvisas till kap 3.03 Arbetsmiljö där det redovisas ett förslag om att reservera 200 000 NOK för projekt kring arbetstidsfrågor. Dessa medel föreslås att användas efter samråd mellan AK-socialpolitik, AK-arbetsmiljö, NAUT (arbetsmarknad) och jämställdhetsutskottet.

BUDGETFÖRSLAG

1 000 NOK

| | Budget 1984 | Pris- för- ändring | F ö r s l a g 1 9 8 5 | | | |
|--|----------------|--------------------------|-----------------------|--------------|---------------|--------------|
| | | | Verksamhetsförändring | | Budgetförslag | |
| | | | A | K | förändring | totalt |
| Generellt | 116 | 6 | 119 | 241 | | |
| Arbetsliv | 226 | 11 | 162 | 399 | | |
| Social- och familje- politik | 157 | 8 | 45 | 210 | | |
| Utbildning/forskning | 113 | 6 | - | 14 | 105 | |
| Boende/samhälls- planering | 156 | 8 | | 67 | 231 | |
| Deltagande i det politiska livet m m | 119 | 6 | - | 51 | 74 | |
| Lagstiftning | 140 | 7 | - | 147 | 0 | |
| Förstudier | 53 | 2 | - | 55 | 0 | |
| Totalt | 1 080 | 54 | 126 | 1 260 | 16 | 1 150 |
| Förberedelser av FNs kvinnokonferens 1985 | 203 | 10 | - | 213 | 0 | - 213 |
| Totalt | 1 283 | 64 | - | 87 | 1 260 | - 197 |

3.06 HANDEL

BUDGETFÖRSLAG 1985

1 000 NOK

| | | | | | Förslag 1 9 8 5 | |
|--------|---|-----------------|-------------------------|----------------|-----------------|--------------------|
| | | Bokslut 1982 | Prel bokslut 1983 | Budget 1984 | Inst/AK | Budget- förslag |
| 210 | Handelspolitik, dispositionsbeviljning | 880 | 691 | 768 | 872 | 900 |
| 211 | Nordiska projektexportfonden andel av lönereserven | 3 016 | 5 920 - | 6 800* 110 | 7 581 107 | 7 004 81 |
| Totalt | | 3 896 | 6 611 | 7 678 | 8 560 | 7 985 |

*Härav disponeras 500 000 NOK efter MR-särbeslut.

Inledning

Inom ministerrådssystemet sker det handelspolitiska samarbetet i AK-handelspolitik och i projektexportfonden; den sistnämnda etablerades andra halvåret 1982 för en treårig försöksperiod. Försöksperioden har därefter förlängts t o m utgången av år 1987.

Som något nytt har i december 1983 hållits ett informellt möte mellan de nordiska ministrar som är ansvariga för utrikeshandeln.

Härutöver sker samarbetet på detta område genom möten en gång i halvåret mellan de nordiska handelscheferna. Vid dessa möten behandlas i första hand frågor i relation till de nordiska ländernas internationella samarbete, dvs inom GATT, OECD m fl.

210 Handelspolitik, dispositionsbeviljning

Over ministerrådets allmänna budget har det under flera år beviljats tillskott till det samarbete som sker inom de nordiska handelsprocedurkommittéerna. En stor del av arbetet är koncentrerat kring utveckling av metoder för överföring av handels- och transportdata med hjälp av EDB och telekommunikation. Bakgrunden till arbetet är ett önskemål om att uppnå ekonomiska besparingar genom en förenkling och harmonisering av de dokument som används i den internationella varuhandeln.

Under 1983 har det för första gången beviljats medel till samarbete mellan exportskolorna i de nordiska länderna. Samarbetet tar sikte på vidareutbildning i exportmarknadsföring, en fråga som även Nordiska rådet tillskriver stor betydelse (rek 17/1982).

Tre nya aktiviteter planläggs att genomföras 1984/85, nämligen: Analys av den interna varuhandeln i de nordiska länderna; Statistik över internordisk handel med tjänster; Marknadsanalys för att främja Islands export till övriga Norden. Kostnaden för sistnämnda projekt beräknas till totalt 1 milj NOK för 1984 och 1985. Projektet föreslås att samfinansieras med den ena halvan av beloppet från ministerrådets budget och den andra halvan från isländska myndigheter. Av ministerrådets andel beräknas 300 000 NOK falla på 1984 och resten på 1985. Det föreslås därför att 200 000 NOK avsätts i budgeten för 1985.

BUDGETFÖRSLAG

1 000 NOK

| | Budget 1984 | Pris- för- ändring | F ö r s l a g 1 9 8 5 | | | | |
|--|----------------|--------------------------|-----------------------|-----|---------------|--------|-----|
| | | | Verksamhetsförändring | | Budgetförslag | | |
| | | | A | K | förändring | totalt | |
| Förenkling av procedurer | 541 | 27 | - | 6 | 562 | | |
| Exportskolorna | 151 | 7 | - | 53 | 105 | | |
| Analys av den interna varuhandeln i Norden | | | | 53 | 53 | | |
| Statistik ang den inter- nordiska tjänstehandeln | | | | 47 | 47 | | |
| Diverse | 76 | 4 | - | 80 | 0 | | |
| Summa | 768 | 38 | - | 39 | 767 | - 106 | 700 |
| Aktiviteter för främjande av Islands export till övriga Norden | | | | 105 | 105 | 200 | 200 |
| Totalt | 768 | 38 | | 66 | 872 | 94 | 900 |

211 NORDISKA PROJEKTEXPORTFONDEN

Budgetförslag 1985

1 000 FIM

| | Budget 1984 | Förslag 1985 | |
|--|----------------|--------------------|----------------------|
| | | Institu- tionen | Budget- förslaget |
| 01 Löner | 553 | 670 | 580 |
| 11 Varor och tjänster* | 770 | 880 | 815 |
| 21 Projektverksamhet, kan överföras | 3 790** | 4 150 | 3 871 |
| Summa beviljningsförslag | 5 113 | 5 700 | 5 266 |
| Omräknat till NOK | 6 800 | 7 581 | 7 004 |
| Andel av lönereserven (NOK) | | 107 | 81 |

* Varav 10 500 FIM limiterat för representation 1985.

** Härav disponeras 500 000 NOK först efter MR-särbeslut.

Analys av anslagsförändringen 1984-1985 (FIM)

| Post | F ö r ä n d r i n g 1 9 8 4 - 1 9 8 5 f ö r | | | | | |
|-----------------------|---|------------|----------------------------|------------|--------|------------|
| | Löne- och pris- förändringar | | Verksamhets- förändring | | Totalt | |
| | Inst | Budg försl | Inst | Budg försl | Inst | Budg försl |
| 01 Löner | - 48 | 27 | 165 | - | 117 | 27 |
| 11 Varor och tjänster | 30 | 45 | 80 | - | 110 | 45 |
| 21 Projektverksamhet | 171 | 81 | 189 | - | 736 | 81 |
| Summa | 153 | 153 | 434 | - | 963 | 153 |

| Institutionens fasta tjänster 1984 | Förändringar till 1985 | | | |
|------------------------------------|------------------------|-----|---------------|-------------------------|
| | antal | lön | inst antal | budg försl antal lön |
| Direktör | 1 | * | - | |
| Sekreterare | 2 | | | |
| Handläggare | 1 | | | |
| | <hr/> | | <hr/> | <hr/> |
| | 4 | | | |

* Ett särskilt löneavtal.

Institutionens uppgift

Nordiska projektexportfonden upprättades för en treårig försöksperiod från den 1.7.1982. Försöksperioden har förlängts t o m utgången av år 1987. Nordiska projektexportfonden skall bidra till att stärka de nordiska företagens internationella konkurrenskraft vid export främst till utvecklingsländer, men även till statshandelsländer. Fondens huvudsakliga verksamhet är att ge stöd till nordiska företag och institutioner vid uppgörandet av förutsättnings- och lönsamhetsstudier rörande konkreta projekt och för motsvarande aktiviteter, som kan leda till affärskontrakt. Projektet skall vara av nordiskt intresse. Fonden kan bevilja bidrag, som täcker högst 50% av kostnaderna. De beviljade bidraget skall normalt återbetalas om projektet realiserar.

En mindre del av fondens medel kan även beviljas som bidrag på upp till 50% av utgifterna för nordiska och internationella seminarier inom branscher och områden där nordiska företag är konkurrenskraftiga, till grundläggande marknadsundersökningar och studier av efterfrågesituationen i målområden där ett nordiskt intresse för leveranser kan föreligga.

Organisation

Projektexportfonden har en styrelse på 10 medlemmar, bestående av två ledamöter från vardera av de nordiska länderna. Nordiska investeringsbanken representeras av en observatör vid styrelsemötena.

Styrelsens beslut verkställs av ett sekretariat som leds av en direktör. Sekretariatet är beläget i Helsingfors och har fyra fasta tjänster (inkl MR-SAM beslut den 2 februari 1984).

BUDGETFÖRSLAG 1985

Nordiska projektexportfonden

Fonden har i en separat skrivelse hemställt att försöksperioden, som enligt nu gällande beslut avslutas den 30.06.1985, skall utsträckas minst t o m 1987. Fondens budgetförslag omfattar mot denna bakgrund hela 1985.

1. Löne- och prisförändringar + 153 000 FIM.
2. Inrättande av ny tjänst som sekreterare. + 150 000 FIM.
3. Diverse ökningar av posten Varor och tjänster. + 80 000 FIM.
4. Realökning av projektmedlen. + 189 000 FIM.

Fonden hemställer dessutom att återbetalade projektstöd skall få återföras till fonden. För 1983 beräknas dessa till ca 200 000 FIM.

Nordiska ämbetsmannakommittén för handelspolitik

Ämbetsmannakommittén stöder förslaget om en förlängning av försöksperioden och har inga invändningar mot fondens budgetförslag.

Budgetförslaget

Ministerrådet (samarbetsministrarna) har beslutat att förlänga försöksperioden t o m utgången av år 1987. Budgetförslaget är vidare baserat på ministerrådets (samarbetsministrarna) beslut om att återbetalda projektmedel får kvarstå i fonden.

1. Löne- och prisförändringar + 153 000 FIM (i enlighet med MR-SAM beslut den 2 februari 1984).

4. Återbetalda projektstöd skall enligt MR-SAM beslut överföras till fonden och användas till fondens projektverksamhet. Dessa medel uppskattas för 1985 till ca 1 milj FIM. Mot denna bakgrund föreslås inte någon medelsförstärkning över budgeten för 1985.

3.07 INDUSTRI

BUDGETFÖRSLAG 1985

1 000 NOK

| | Bokslut 1982 | Prel bokslut 1983 | Budget 1984 | Förslag 1 9 8 5 | |
|---|-----------------|-------------------------|---------------------|-----------------|--------------------|
| | | | | Inst/AK | Budget- förslag |
| 220 Industripolitik, dispositionsbeviljning | 2 279* | 994 | 1 166 | 4 700 | 1 224 |
| 224 Nordiska industrifonden | 20 895 | 28 752 | 33 780 | 50 795** | 35 581 |
| 225 Nordtest särbeviljning för 1984 andel av lönereserven | 4 741 | 6 465 | 6 245 463 133 | 7 568 107 | 7 568 106 |
| Totalt | 27 915 | 36 211 | 41 787 | 63 170 | 44 479*** |

* Inkl industri och energi.

** Varav 7 595 p g a ett separat förslag från Nordiska FoU-gruppen.

*** Frågan om ytterligare medel för industripolitiskt samarbete är ännu föremål för diskussioni ministerrådet.

Inledning

Nordiska ministerrådet (industriministrarna) fastställde i januari 1982 en arbetsplan för översyn av det nordiska industripolitiska samarbetet. I planen, som var formulerad som ett antal uppdrag åt ämbetsmannakommittén för industripolitik, betonades vikten av ett fortsatt och intensifierat nordiskt samarbete på området tekniskt FoU. Nordiska industrifondens roll i detta sammanhang betonades. I planen ingick bl a att bedöma om storleken på den gemensamma satsningen på det tekniska FoU-samarbetet är rimlig i förhållande till de möjligheter som föreligger. Likaså ingick bland uppdragen att se över och komma med förslag om former för nordiska program avseende dels långsiktigt kompetenshöjande teknisk forskning dels tekniskt FoU-samarbete som på kort sikt kan få industriell tillämpning. Som ett resultat av kommitténs arbete har framlagts ett förslag till ett teknologipolitiskt principprogram som behandlades och godkändes av ministerrådet (industriministrarna) den 27 oktober 1983. För genomförande av de

samarbetsaktiviteter som ingår i programmet tillstyrker ministerrådet (industriministrarna) att det anslås motsvarande 10 milj SEK över de nordiska gemensamma budgetarna 1985, 14 milj SEK 1986 och 15 milj SEK 1987. Beloppen anges här och i fortsättningen av inledningsavsnittet i 1983 års prisläge.

Av de angivna beloppen bör motsvarande 7 milj SEK 1985, 8 milj SEK 1986 och 10 milj SEK 1987 kanaliseras genom Nordiska industrifonden. Den närmare motiveringen och beskrivningen av de i allt 9 olika föreslagna samarbetsaktiviteterna redovisas i rapporten "Okat nordiskt tekniskt FoU-samarbete" som kommer att publiceras i Nord-serien. De fem aktiviteter vilka föreslås finansierade med nordiska medel är i korthet följande:

A. Kollektiva forskningsprogram

Förslaget innebär att de nationella organen i nordisk samverkan gör en genomgång av samordningsmöjligheterna beträffande kollektiva forskningsprogram inom olika bransch- och teknikområden. För de program som beslutas beräknas medelsbehoven uppgå till ca 2 milj SEK/år varav 50% skulle finansieras med nordiska medel. Det bedöms att ett treårigt program kan sättas igång per år. Nordiska industrifonden bör för detta ändamål tillföras 1 milj SEK 1985, 2 milj SEK 1986 och 3 milj SEK 1987.

B. Stora nordiska samarbetsprojekt

Förslaget innebär att Nordiska industrifonden och NORDFORSK får i uppdrag att i samråd med nationell expertis utvälja och formulera förslag till ett antal stora nordiska samarbetsprojekt eller samarbetsområden av betydelse för nordisk industri. Nordiska industrifonden bör för initierings- och planläggningsarbetet förknippat med igångsättande av de projekt som kan bli aktuella tillföras 1 milj SEK 1985 och 1986 och 2 milj SEK 1987.

C. Industriforskarutbildning

Förslaget innebär att ett nordiskt system för teknisk vidareutbildning prövas under en period på minst tre år. Systemet avser utbildning av industriforskare och innebär samverkan mellan ett

industriföretag i ett nordiskt land och en eller flera tekniska högskolor i annat nordiskt land. För detta ändamål bör Nordiska industrifonden tillföras 5 milj SEK per år under perioden 1985-87.

D. System för företagsinformation

Förslaget innebär att Nordinfo ges i uppdrag att i samarbete med experter på företags informationsbehov utveckla system för teknisk informationsförmedling och därvid ta speciell hänsyn till små och medelstora företags behov. För detta ändamål bör 1 milj SEK anvisas 1985 och 1 milj SEK 1986.

E. Högre teknisk utbildning, vidareutbildning och grundforskning

Förslaget syftar till en långsiktig samordning av den högre tekniska utbildningen som i utvecklad form kan bidra till en mer effektiv användning av nationella medel. På längre sikt bör merkostnaderna för samarbetet kunna täckas över nationella budgetar och över redan etablerade nordiska samarbetsordningar. På kort sikt behövs medel för en initieringsfas för att få fram konkreta och varaktiga samarbetsformer. Ansvar för detta bör vila på rektorsmötet för de tekniska högskolorna. Nordforsk förutses få en koordinerande roll i sammanhanget. Det uppskattas att ett nordiskt bidrag bör ligga i storleksordningen 2 milj SEK det första året och 5 milj SEK de två närmaste åren för att därefter trappas ned.

220 Industripolitik, dispositionsbeviljning

Enligt ämbetsmannakommittén bör det behov av resurser för projekt, utredningar eller andra aktiviteter som föreslås i uppföljningen av den industripolitiska arbetsplanen i huvudsak täckas genom ianspråktagande av nationella resurser och genom en ökning av Industrifondens resurser. För vissa av de samarbetsaktiviteter som föreslagits på det tekniska FoU-området torde det dock vara mest ändamålsenligt att medel anvisas över ministerrådets allmänna projektbudget. Ämbetsmannakommittén tillstyrker att det under 1985 avsätts motsvarande 1 045 000 NOK för utveckling av system för förmedlingen av teknisk information främst till små och medelstora företag och motsvarande 2 178 000 NOK för utveckling av samarbetsformer mellan de tekniska högskolorna i Norden avseende samordning av den högre tekniska utbildningen.

Vilka ytterligare uppföljningsaktiviteter i anledning av arbetsplanen som kan bli aktuella under 1985, kan nu inte i detalj förutses. För att uppnå viss handlingsberedskap och för att säkra att det på det industripolitiska samarbetsområdet vid behov kan engageras expertis för utredningsändamål bör emellertid, enligt kommitténs uppfattning, 210 000 NOK reserveras på projektbudgeten.

Vidare bör, enligt ämbetsmannakommittén, 1 267 000 NOK reserveras för det fleråriga projektet "Geologiskt samarbete på Nordkalotten" som hittills vad gäller sekretariats- och vissa resekostnader finansierats över ministerrådets projektbudget. Under 1985 kommer även kostnader för framställning av kartmaterial att behöva belasta den gemensamma nordiskt finansierade delen av projektets budget. Den nordiskt finansierade andelen i detta projekt utgör bara en bråkdel av de resurser som nationellt anvisats i förbindelse med projektet. En total kalkyl, utvisande även den nationellt finansierade andelen, kommer att presenteras våren 1984.

BUDGETFÖRSLAG

1 000 NOK

| | Budget 1984 | Pris- för- ändring | F ö r s l a g 1 9 8 5 | | | |
|--|----------------|--------------------------|-----------------------|--------------|---------------|--------------|
| | | | Verksamhetsförändring | | Budgetförslag | |
| | | | A | K | förändring | totalt |
| Geologiskt samarbete på Nordkalotten | 1 166 | 58 | 43 | 1 267 | | |
| Industripolitiska utredningar | | | 210 | 210 | | |
| System för förmedling av teknisk info till små och mellanstora företag | | | 1 045 | 1 045 | | |
| Samordning av högre teknisk utbildning | | | 2 178 | 2 178 | | |
| Totalt | 1 166 | 58 | 3 476 | 4 700 | - | 1 224 |

För 1985 räknas i budgetförslaget med att realnivån för 1984 bibehålls. Angående eventuella ytterligare satsningar pågår diskussion i ministerrådet om möjligheter för resurstillskott via den nordiska budgeten.

224 NORDISKA INDUSTRIFONDEN

Budgetförslag 1985

1 000 SEK

| | Budget 1984 | Förslag 1985 | |
|-----------------------------------|-----------------|--------------------|----------------------|
| | | Institu- tionen | Budget- förslaget |
| 70-1 Personal och styrelse | 1 765 | 1 950 | 1 950 |
| 70-2 Varor och tjänster | 1 305 | 1 480 | 1 390 |
| Summa administration | 3 070 | 3 430 | 3 340 |
| 71 Fondmedel | | | |
| Projektverksamhet | 35 618 | 45 570 | 37 224 |
| Bankräntor | ./ .1 500 | ./ .2 000 | ./ .1 500 |
| Återbetalningar, lån | 32 118./ .2 000 | 41 570./ .2 000 | 33 724./ .2 000 |
| Summa beviljningsförslag | 35 188 | 45 000 | 37 064 |
| Förslag från Nordiska FoU-gruppen | | 7 910 | - |
| | | 52 910 | 37 064 |
| Omräknat till NOK | 33 780 | 50 795 | 35 581 |

Beslutad budget innebär ett bemyndigande att ingå förpliktelser för budgetåret. Ministerrådet ger dessutom Industrifonden bemyndigande att ingå förpliktelser utöver tillgängliga medel för 1985 på upp till 20,6 milj SEK för 1986 och 13,7 milj SEK för 1987.

Analys av anslagsförändringen 1984-1985 (SEK)

| Post | F ö r ä n d r i n g 1 9 8 4 - 1 9 8 5 f ö r | | | | | |
|----------------------------|---|------------|----------------------------|------------|--------|------------|
| | Löne- och pris- förändringar | | Verksamhets- förändring | | Totalt | |
| | Inst | Budg försl | Inst | Budg försl | Inst | Budg försl |
| 70-1 Personal och styrelse | 185 | 185 | - | - | 185 | 185 |
| 70-2 Varor och tjänster | 175 | 85 | - | - | 175 | 85 |
| 71 Fondmedel | 1 606 | 1 606 | 8 346 | - | 9 952 | 1 606 |
| - FoU-gruppen | - | - | 7 910 | - | 7 910 | - |
| Ökade ränteintäkter | - | - | - 500 | - | - 500 | - |
| Summa | 1 966 | 1 876 | 15 756 | - | 17 722 | 1 876 |

| Institutionens fasta tjänster 1984 | | Förändringar till 1985 | | | | |
|------------------------------------|-----|------------------------|-----|------------|-------|-----|
| antal | lön | inst | lön | budg försl | antal | lön |
| Direktör | 1 | * | | | | |
| Handläggare | 5 | F16-25 | | | | |
| Assistent | 1 | F8 | | | | |
| Kontorist | 1 | F5 | | | | |
| | 8 | | | | | |

* Cheflöneplanet

Institutionens uppgift

Nordisk fond för teknologi och industriell utveckling (Nordiska industrifonden) bildades 1973 genom att de fem nordiska ländernas regeringar undertecknade en överenskommelse om fonden som senare har ratificerats. Från och med 1979 infördes fonden på Ministerrådets allmänna budget. Enligt föreskrifterna för fonden hör den fackligt och administrativt under Nordiska ministerrådet (industriministrarna) som varje år har att uttala sig om fondens budgetförslag.

Fondens syfte anges i överenskommelsens artikel 1, Andamål, på följande sätt.

Fonden har till syfte att stödja ett mera effektivt utnyttjande av nordiska resurser för teknologi och industriell utveckling genom att främja ett ökat samarbete mellan de avtalsslutande staterna samt genom att stödja finansieringen av både projekt av intresse för två eller flera nordiska länder och internationella projekt av gemensamt nordiskt intresse.

Organisation

Fonden leds av en styrelse i vilken varje land är representerat genom en ordinarie ledamot och en suppleant. Härutöver deltar NORDFORSK med en ordinarie ledamot och en suppleant. NORDFORSKs ledamot har ingen rösträtt.

Styrelsens beslut verkställs av fondens sekretariat. Sekretariatet, som är beläget i Stockholm, har för närvarande åtta anställda.

BUDGETFORSLAG 1985

Nordiska industrifonden

1. Löne- och prisförändringar + 1 966 000 SEK, varav prisomräkning av fondkapitalet 1 606 000 SEK.
2. Nettorealökning av fondkapitalet. + 7 846 000 SEK.
3. En särskild nordisk grupp med uppgift att se över det nordiska stödet till FoU-området har bl a föreslagit att industrifonden tillförs 7 910 000 SEK 1985.
4. I den datateknologiska handlingsplanen föreslås bl a att industrifonden tillförs 100 milj NOK under en femårsperiod, varav 20 milj NOK 1985. Se också punkt 3.23, Ministerrådets reserv.

Nordiska ministerrådet (industriministrarna)

Vid Nordiska ministerrådets (industriministrarna) möte den 27 oktober 1983 i Stockholm beslöts bl a att godkänna det principprogram för ett ökat nordiskt tekniskt FoU-samarbete som redovisats av ämbetsmannakommittén för industripolitik och att ställa sig i princip positiv till den industriinriktade delen av det framlagda datateknologiprogrammet som nu behandlas av samsarbetsministrarna. Industriministrarna beslöt vidare att tillstyrka att de resurser som krävs för principprogrammets genomförande ställs till förfogande över den nordiska budgeten på det sätt som föreslagits av ämbetsmannakommittén. De finansiella resurser som anslås för datateknologiprogrammet bör anpassas till de övriga anslag som lämnas Nordisk Industrifond.

Ifråga om Nordisk Industrifonds budgetförslag för 1985 och budgetprogram för 1986-87 enades ministerrådet om följande:

1. Nordiska ministerrådet (industriministrarna) är överens om att:
 - ökade ansträngningar bör göras i syfte att främja nordiskt FoU-samarbete i industrin;
 - den nationella prioriteringen av industriell FoU bör följas upp på nordiskt plan;
 - Nordisk Industrifond, som det primära organet för främjande av nordiskt industriellt FoU-samarbete, bör ges ökade resurser.

2. Nordiska ministerrådet (industriministrarna) noterade att nordiska ämbetsmannakommittén för industripolitik beräknat Nordisk Industrifonds behov av medel för 1985 till 52,9 milj SEK, vilket innebär en ökning med 17,9 milj SEK i förhållande till 1984.

3. Nordiska ministerrådet (industriministrarna) tillstyrker, med förbehåll för resultatet av den nationella budgetbehandlingen i resp land, att utgångspunkten för Nordiska ministerrådets (samarbetsministrarna) beslut om budget för 1985 för Nordisk Industrifond utgörs av ämbetsmannakommitténs för industripolitik beräkning.

Budgetförslaget

1. Löne- och prisförändringar + 1 876 000 SEK. Härav utgör 1 606 000 SEK prisomräkning av fondkapitalet.

I detta budgetförslag föreslås Nordiska industrifonden en beviljning som reallt motsvarar beviljningen för 1984. Frågan om ytterligare satsning (både realökning på fondkapitalet och särskilda åtgärder pga FoU-programmet) är under diskussion i ministerrådet.

Se även ang den datateknologiska handlingsplanen punkt 3.23, Ministerrådets reserv.

225 NORDTEST

Budgetförslag 1985

1 000 FIM

| | | Budget 1984 | Förslag 1985 | |
|-----------------------------|--|----------------|--------------------|----------------------|
| | | | Institu- tionen | Budget- förslaget |
| 01 | Löner | 610 | 670 | 665 |
| 11 | Varor och tjänster* | 375 | 475 | 480 |
| 21-1 | Projekt, publikationer, kan överföras | 3 356 | 4 150 | 4 150 |
| 21-2 | Fackgruppkostnader | 354 | 395 | 395 |
| Summa beviljningsförslag | | 4 695** | 5 690 | 5 690 |
| Omräknat till NOK | | 6 245 | 7 568 | 7 568 |
| Andel av lönereserven (NOK) | | | 107 | 106 |

* Varav 3 800 FIM limiterat för representation 1985.

** Härutöver beviljat 348 i tilläggsanslag för kompensation av kursförluster.
(MR-SAM beslut 15.06.1983).

Analys av anslagsförändringen 1984-1985 (FIM)

| Post | | F ö r ä n d r i n g 1 9 8 4 - 1 9 8 5 f ö r | | | | | |
|-------|--------------------|---|------------|----------------------------|------------|--------|------------|
| | | Löne- och pris- förändringar | | Verksamhets- förändring | | Totalt | |
| | | Inst | Budg försl | Inst | Budg försl | Inst | Budg försl |
| 01 | Löner | 55 | 55 | - | - | 55 | 55 |
| 11 | Varor och tjänster | 60 | 60 | 45 | 45 | 105 | 105 |
| 21 | Projektverksamhet | 475 | 475 | 360 | 360 | 835 | 835 |
| Summa | | 590* | 590* | 405 | 405 | 995* | 995* |

* Varav 348 motsvaras av tilläggsanslag beviljat 1984 för kompensation av kursförluster.

| Institutionens fasta tjänster 1984 | Förändringar till 1985 | | | |
|------------------------------------|------------------------|---------------|---------------|-------------------------|
| | antal | lön | inst antal | budg försl antal lön |
| Direktör | 1 | A27+till. | | |
| Tekn adm handläggare | 2 | A22-A24+till. | | |
| Assistent | 1 | A10-A13 | | |
| | <u>4</u> | | <u>-</u> | <u>-</u> |

Institutionens uppgift

Nordtest påbörjade sin verksamhet den 1 juli 1973 och fördes in på ministerrådets allmänna budget fr o m 1 januari 1979. Nordtest har till uppgift att

- utarbeta, rekommendera och registrera gemensamma nordiska provningsmetoder i syfte att uppnå jämförbara resultat vid provning av material, produkter, konstruktioner, anläggningar och tekniska system för förfaranden,
- ha ansvaret för ett kontinuerligt informationsutbyte på provningsområdet,
- utarbeta, rekommendera och registrera riktlinjer för provningsverksamhet,
- främja ett gemensamt nordiskt uppträdande i internationellt samarbete inom verksamhetsområdet,
- initiera och främja forskning på verksamhetsområdet.

Organisation

Nordtests verksamhet leds av en styrelse med 5 representanter, en för vart och ett av de nordiska länderna. Den fackmässiga verksamheten handhas av områdesvis utsedda fackgrupper, för närvarande 7 stycken. Sekretariatet, som har 4 anställda, är placerat i Helsingfors.

BUDGETFÖRSLAG 1985

Nordtest

1. Löne- och prisförändringar + 590 000 FIM, varav 348 000 FIM motsvaras av tilläggsanslag 1984 för kompensation av kursförluster.
2. Ökade medel för publikationsverksamhet. + 45 000 FIM.
3. Ökning av projektmedlen. + 360 000 FIM. Medlen avses för utökning av den verksamhet med regelharmonisering för vilken en handläggartjänst inrättats i 1984 års budget.

Nordiska ämbetsmannakommittén för industripolitik

Ämbetsmannakommittén konstaterar att den verksamhetsökning som föreslås helt avser en ökad insats på speciella harmoniseringsuppgifter samt en ökad publiceringsverksamhet. Nordtest har på uppdrag av kommittén utrett och kommit med förslag om hur man kan öka sina ansträngningar i harmoniseringsarbetet. Förslagen har diskuterats med ämbetsmannakommittén och det råder enighet om hur detta arbete bör läggas upp.

Mot bakgrund härav tillstyrks budgetförslaget.

Budgetförslaget

1. Löne- och prisförändringar m m + 590 000 FIM. Härav motsvaras 348 000 FIM av tilläggsanslag för kompensation av valutakursförluster enligt MR-SAM beslut 16.6.1983.

Mot bakgrund av ämbetsmannakommitténs yttrande föreslås att de begärda realförstärkningarna beviljas.

2. Ökade medel för publikationsverksamhet. + 45 000 FIM.
3. Ökning av projektmedlen. + 360 000 FIM. Medlen avses för en utbyggnad av den harmoniseringsverksamhet för vilken en handläggartjänst inrättades genom beslutet om 1984 års budget.

3.08 ENERGI

BUDGETFÖRSLAG 1985

1 000 NOK

| | Bokslut 1982 | Prel bokslut 1983 | Budget 1984 | Förslag 1 9 8 5 | |
|------------------------|-----------------|-------------------------|----------------|-----------------|--------------------|
| | | | | Inst/AK | Budget- förslag |
| 221 Säkerhetsforskning | 6 556 | 5 680 | 6 480 | 6 804 | 6 804 |
| 222 Energifrågor | * | 1 670 | 1 944 | 2 705 | 2 041 |
| Totalt | | 7 350 | 8 424 | 9 509 | 8 845 |

* Ingick i industripolitik.

Inledning

Det nordiska energisamarbetet består av två huvudområden. Denna uppdelning återfinns i budgeten där energisamarbetet är uppdelat på kap 221 Säkerhetsforskning inom energiproduktionsområdet och kap 222 Energi, som omfattar allt det övriga energisamarbetet.

Båda områdena hör under ämbetsmannakommittén för energipolitik, men skiljer sig i och med att säkerhetsforskningen är ett gammalt samarbetsprojekt medan det övriga energisamarbetet är av nyare datum.

Redan 1957 startade samarbetet om atomsäkerhet med etableringen av Nordisk kontaktorgan för atomspörsmål, NKA. 1975 startade det första säkerhetsprojektet i ministerrådets regi och Nordisk ad-hoc grupp för atomsikkerhed, NKS, nedsattes med hänsyn till att lämna förslag till gemensamma nordiska projekt. Fram till idag är det på förslag från NKS genomfört ett program under 1977-80, och ett för åren 1981-85 är i sin avslutande fas. NKS har för åren 1985-88 föreslagit ett nytt 4-årsprogram.

Det övriga energisamarbetet är som tidigare nämnts av nyare datum. Ursprungligen genomfördes det under ledning av ämbetsmannakommittén för industri- och energipolitik, men sedan andra halvåret 1982 finns det en särskild ämbetsmannakommitté för energipolitik. Beslutet om förstärkning av det energipolitiska samarbetet bör ses som uttryck för gemensamma nordiska behov av intitiativ, koordinering och utveckling av det arbete som sker inom energiområdet. Vidare är det ett erkännande av behovet av resurser för ett område som är under tillväxt och utbyggnad i alla länder och som samtidigt har stor betydelse för utvecklingen i samhället i övrigt.

221 Säkerhetsforskning, dispositionsbeviljning

Inom detta kapitel lämnas bidrag till ett löpande, flerårigt projektprogram. Förslag finns också om igångsättande av ett nytt 4-årigt program från och med 1985. Arbetet leds av Nordiska Kontaktorganet för Atomenergifrågor och arbetet gäller frågeställningar som skall bidra till att höja säkerhetsnivån, främst i anknytning till användning av kärnkraft. Arbetet redovisas i rapporter som ofta också behandlas i seminarier. Förutom till ren projektverksamhet används de nordiska medlen till samordning av nationella resurser och till information. Nationella ekonomiska bidrag för projekt under programmen av ungefär samma storlek tillkommer.

Vid framläggandet av det redan pågående programmet förutsatte NKA en medelsbeviljning under åren 1981-84 som inte kunnat tillgodoses i den utsträckning som förutsattes vid inledningen av programmet. I budgetförslaget för 1984 utgick samarbetsministrarna ifrån att NKA och ämbetsmannakommittén för energifrågor i samband med behandlingen av förslaget till disponeringsförslag nr 1 för 1984 skulle lägga fram ett reviderat samarbetsprogram där åtminstone ett alternativ byggde på den nuvarande finansieringsnivån.

I de senaste uttalandena från NKA framhålls att det nu igångvarande säkerhetsprogrammet kan avslutas med en beviljning på 6,48 milj NOK för 1984 och 2,16 milj NOK för 1985. Detta skulle därför betyda att det ursprungligen planerade programmet med de korrektioner som årligen företagits för att aktualisera och (mot bakgrund av resurssituationen)

begränsa insatserna, avslutas och rapporteras på ett för resultatavvärdarna tillfredsställande sätt. Arbetet har givit utbyte både för de länder som har kärnkraft och för dem där försöksreaktorer finns.

NKA har under 1983 undersökt behovet för ett fortsatt nordiskt samarbete på kärnsäkerhetsområdet för perioden 1985-88. Härvid har undersökts vad som förväntas vara relevant för att man i de nordiska länderna skall kunna ha tillgång till ett gemensamt kunskapsunderlag för att upprätthålla en hög säkerhetsnivå. NKA har just utarbetat en mer detaljerad redogörelse för ett nytt program som över en flerårig period skall utgöra ramen för en rad enskilda, konkreta projekt. Detta nya program utgör i princip inte en direkt fortsättning av det aktuella flerårsprogrammet även om vissa av de nya projekten i en viss utsträckning kommer att täcka samma fackområden som det igångvarande arbetet. NKA har ansökt om 4 536 000 NOK för 1985 för detta nya program.

Tillsammans har det således under perioden 1977-1985 genomförts två forskningsprogram på detta område. Resultaten av dessa har varit av stort värde för de nordiska länderna vilket inte minst insatsen av nationella resurser visar. Verksamheten har styrts och administrerats av NKA och NKS. Från dessa organ har i olika sammanhang framförts att en minskning av de över den nordiska budgeten tillskjutna medlen under en viss nivå skulle innebära stora svårigheter att behålla verksamhetens nordiska inriktning.

Det föreslås för kap 221 en ram på 6 804 000 NOK (oförändrad realnivå).

BUDGETFÖRSLAG

1 000 NOK

| | Budget 1984 | Pris- för- ändring | F ö r s l a g 1 9 8 5 | | | |
|--------------------------|----------------|--------------------------|-----------------------|--------------|---------------|--------------|
| | | | Verksamhetsförändring | | Budgetförslag | |
| | | | A | K | förändring | totalt |
| Pågående program | 6 480 | 324 | - 4 536 | 2 268 | - | 2 268 |
| Nytt program fr o m 1985 | - | - | 4 536 | 4 536 | - | 4 536 |
| Totalt | 6 480 | 324 | - | 6 804 | 0 | 6 804 |

222 Energifrågor, dispositionsbeviljning

I februari 1982 fastställde Nordiska ministerrådet (energiministrarna) en arbetsplan för det nordiska energisamarbetet. Enligt denna arbetsplan skall det läggas särskild vikt vid följande områden: energihushållning, energisystemanalys, introduktion av nya och förnybara energikällor, alternativa drivmedel, energiforskning, kol, olja och naturgas, internationella energipolitiska frågor samt energibistånd.

Den ökning av det nordiska energipolitiska samarbetet, som förutses, kommer att ta avsevärda ekonomiska resurser i anspråk. Huvuddelen av dessa resurser förutsätts framskaffade ur nationella källor, delvis genom "nordifiering" av redan planerade nationella projekt. Enligt kommittén bör medel från Nordiska ministerrådets projektbudget och från Nordiska industrifonden i huvudsak användas för sådana projekt eller kostnader som ej naturligt kan finansieras av nationella medel.

En betydande projektverksamhet har satts igång på de flesta av de nämnda samarbetsområdena. För 1985 förutsätts en fortsättning. En uppföljning av flera tidigare beslutade samarbetsprojekt har påbörjats. På olje- och gasområdet har kommittén utarbetat en rapport om möjligheterna till utökat samarbete och någon form av konkretisering av de tankar som där framförs kommer att ske under 1984.

På energihushållningsområdet har man genomfört ett intensivt seminarie- och informationssamarbete 1981-82. Detta samarbete har resulterat i en rad aktiviteter 1982-83, bl a experimentbyggnadsverksamhet. Det är viktigt att detta arbete följs upp. Inom systemanalysfältet är ett detaljerat program för 1983-84 utarbetat. Informationsaktiviteterna är en direkt fortsättning av aktiviteterna under 1983. Slutligen har energiforskningssamarbetet intensifierats under 1983. Denna utveckling väntas fortsätta.

Det föreslås en ram på 2 041 000 NOK (realnivån bibehålls).

BUDGETFÖRSLAG

1 000 NOK

| | Budget 1984 | Pris- för- ändring | F ö r s l a g 1 9 8 5 | | | |
|--------------------|----------------|--------------------------|-----------------------|--------------|---------------|--------------|
| | | | Verksamhetsförändring | | Budgetförslag | |
| | | | A | K | förändring | totalt |
| Olja och gas | 162 | 8 | 340 | 510 | | |
| Energiforskning | 594 | 30 | - | 57 | 567 | |
| Energibesparing | 378 | 19 | | 210 | 607 | |
| Energiplanläggning | 324 | 16 | | 114 | 454 | |
| Fjärrvärme | 162 | 8 | | 57 | 227 | |
| Information | - | | | 170 | 170 | |
| Projektsekreterare | 324 | 16 | - | 170 | 170 | |
| Totalt | 1 944 | 97 | 664 | 2 705 | 0 | 2 041 |

3.09 BYGG

BUDGETFÖRSLAG 1985

1 000 NOK

| | | Bokslut 1982 | Prel bokslut 1983 | Budget 1984 | Förslag Inst/AK | 1 9 8 5 Budget- förslag |
|--------|--|-----------------|-------------------------|----------------|--------------------|-------------------------------|
| 230 | Byggfrågor, dispositionsbeviljning | 2 141 | 1 539 | 2 074 | 2 352 | 2 330 |
| 231 | Nordiska kommittén för byggbestämmelser (NKB) | 1 270 | 1 488 | 637 | 598 | 598 |
| | andel av lönereserven | - | - | 56 | 37 | 37 |
| | reserveras för NKBs projektverksamhet | - | | 795* | 1 250 | 935 |
| Totalt | | 3 411 | 3 027 | 3 562 | 4 237 | 3 900 |

* Har överförts till NKB.

Inledning

Nordiska ministerrådet (bostadsministrarna) har i augusti 1983 fastställt det nya handlingsprogrammet för nordiskt samarbete inom bostads- och byggsektorn. Verksamheten har delats i tre huvudområden: samarbete inom byggpolitiken, samarbete inom bostadspolitiken och internationellt samarbete.

Samarbetet inom byggpolitiken omfattar harmoniseringsarbete (byggbestämmelser, normer och standarder), byggforskning samt byggsektorns allmänna utveckling. Harmonisering av byggbestämmelser och -normer utförs av NKB (Nordiska kommittén för byggbestämmelser), som är samarbetsorgan för de centrala byggmyndigheterna. Harmonisering av normer och standarder utförs av INSTA-Bygg, som är samarbetsorgan för de nationella standardiseringsorganen. NKB och INSTA-Bygg har också gemensam projektverksamhet med finansiering från ministerrådet. Harmoniseringsarbetet syftar till att avskaffa handelshinder mellan de nordiska länderna och att skapa förutsättningar för en gemensam

nordisk byggmarknad. Som resultat av ett projekt har bostadsministrarna 1983 fastställt nordiska riktlinjer för ömsesidigt accepterande av centralt godkända byggprodukter och för en officiell kontrollordning. Arbetet fortsätter med utarbetande av produktregler för olika produktområden. Byggforskningssamarbetet genomförs av NBS (Nordiska byggforskningsorganens samarbetsgrupp). Byggsektorns strukturella problem utreds under AK-BYGGs direkta ledning.

Nordiska bostadsadministrativa mötet är samarbetsorgan för de centrala bostadsmyndigheterna och har ansvaret för prioriteringen av bostadspolitiska projekt. Internationellt samarbete omfattar framför allt internationellt harmoniseringsarbete. Därtill utreds under AK-BYGGs direkta ledning byggsektorns roll i nordiskt biståndssamarbete samt byggexporten till utvecklingsländerna.

Budgetmässigt består bostads- och byggsektorn av den allmänna projektbudgeten (230) och NKBs budget (231).

230 Byggfrågor, dispositionsbeviljning

Nordiska ministerrådet (bostadsministrarna) har 1983 godkänt ett nytt handlingsprogram för nordiskt samarbete inom bostads- och byggområdet.

Huvudvikten i byggsamarbetet har tidigare legat på harmonisering av byggbestämmelser, -normer och -standarder. Byggsamarbetet har i det nya handlingsprogrammet delats i följande delområden: a) samarbete inom byggpolitiken som innehåller harmoniseringssamarbetet och byggsektorns utveckling, 2) samarbete inom bostadspolitiken och 3) internationellt samarbete. Bostadspolitiska och bebyggelsepolitiska projekt samt sådana projekt som har stor betydelse för sysselsättningen har prioriterats. Vidare har byggsektorns allmänna utveckling samt reparations- och ombyggnadsverksamhet prioriterats.

Byggsektorns projektprogram är för tillfället under revidering och nya projekt utarbetas på grundval av de riktlinjer som har fastställts i det nya handlingsprogrammet. Det är omöjligt att omedelbart avveckla pågående projekt utan att detta medför stora olägenheter. För att påbörja genomförandet av det nya handlingsprogrammet ökades budgetramen för bostads- och byggsektorn för 1984.

Det föreslås en ram på 2 330 000 NOK (en realökning på 152 000 NOK).

BUDGETFÖRSLAG

1 000 NOK

| | Budget 1984 | Pris- för- ändring | F ö r s l a g 1 9 8 5 | | | |
|---|----------------|--------------------------|-----------------------|--------------|---------------|--------------|
| | | | Verksamhetsförändring | | Budgetförslag | |
| | | | A | K | förändring | totalt |
| Bostadspolitik | 454 | 23 | 48 | 525 | | |
| Byggforskning | 664 | 33 | - | 4 | 693 | |
| Harmonisering av normer och standarder | 670 | 34 | 115 | 819 | | |
| AK-Byggs projekt | 76 | 4 | 88 | 168 | | |
| Ovrigt | 210 | 10 | - | 73 | 147 | |
| Totalt | 2 074 | 104 | 174 | 2 352 | 152 | 2 330 |

231 NORDISKA KOMMITTEN FÖR BYGGBESTÄMMELSER (NKB)

Budgetförslag 1985

1 000 FIM

| | Budget 1984 | Förslag 1985 | |
|---------------------------------------|----------------|--------------------|----------------------|
| | | Institu- tionen | Budget- förslaget |
| 01 Löner | 280 | 230 | 230 |
| 11 Varor och tjänster* | 199 | 220 | 220 |
| 21 Projektverksamhet, kan överföras** | 598 | 940 | 703 |
| Totalt FIM | 1 077 | 1 390 | 1 153 |
| Omräknat till NOK | 1 432 | 1 849 | 1 533 |
| Andel av lönereserven (NOK) | | 37 | 37 |

* Härav 4 100 FIM limiterat till representation 1985.

** Disponering av medel för projektverksamheten förutsätter ett särskilt beslut av ministerrådet (samarbetsministrarna) efter förslag av ämbetsmannakommittén för byggfrågor. För 1984 har ett sådant beslut fattats (MR-SAM 7.12.1983).

Analys av anslagsförändringen 1984-1985 (FIM)

| Post | F ö r ä n d r i n g 1 9 8 4 - 1 9 8 5 f ö r | | | | | |
|-----------------------|---|------------|----------------------------|------------|------------|------------|
| | Löne- och pris- förändringar | | Verksamhets- förändring | | Totalt | |
| | Inst | Budg försl | Inst | Budg försl | Inst | Budg försl |
| 01 Löner | - 50 | - 50 | - | - | - 50 | - 50 |
| 11 Varor och tjänster | 21 | 21 | - | - | 21 | 21 |
| 21 Projektverksamhet | 30 | 30 | 312 | 75 | 342 | 105 |
| Summa | 1 | 1 | 312 | 75 | 313 | 76 |

| Institutionens fasta tjänster 1984 | Förändringar till 1985 | | | |
|------------------------------------|------------------------|-----|---------------|-------------------------|
| | antal | lön | inst antal | budg försl antal lön |
| Sekreterare | 1 | * | | |

* Lön efter säravtal.

Institutionens uppgift

NKB är ett samarbetsorgan för de centrala byggmyndigheterna i de fem nordiska länderna. Verksamheten inom organisationen inleddes 1955. NKB infördes på ministerrådets budget 1979 genom att ett centralt sekretariat inrättades i Helsingfors.

NKBs uppgift är att samordna byggbestämmelserna i de nordiska länderna inom områden där en samordning är angelägen, samt främja nordiskt samarbete av väsentlig betydelse för en sund utveckling rörande byggbestämmelser i enlighet med vad som anges i NKBs arbetsprogram.

Organisation

NKBs styrelse består av 2 representanter från Danmark, Finland, Norge och Sverige samt 1 representant från Island. Dessutom finns projektgrupper för avgränsade arbetsuppgifter och tekniska sekreterare utsedda av de enskilda länderna. Centrala kansliet i Helsingfors har en tjänst.

BUDGETFÖRSLAG 1985

Nordisk kommitté för byggbestämmelser

1. Löne- och prisförändringar + 1 000 FIM. Härav för sekretariatet - 29 000 FIM och för projektmedlen under institutionsreserven + 30 000 FIM.
2. Ökning av projektmedlen mot bakgrund av nedskärningen i 1984 års budget. + 312 000 FIM. (Medlen disponeras efter särskilt beslut av ministerrådet efter yttrande från ämbetsmannakommittén för byggfrågor).

Nordiska ämbetsmannakommittén för samarbete inom byggsektorn

Kommittén konstaterar att nedskärningen av NKBs budget för 1984 innebär att en del verksamhet får skjutas upp till 1985. Mot denna bakgrund tillstyrks budgetförslaget för 1985 både i vad avser sekretariatskostnader och projektmedel.

Budgetförslaget

1. Löne- och prisförändringar + 1 000 FIM.
2. Mot bakgrund av ämbetsmannakommitténs yttrande föreslås en ökning av projektmedlen. + 75 000 FIM.

3.10 REGIONAL

BUDGETFÖRSLAG 1985

1 000 NOK

| | Bokslut 1982 | Prel bokslut 1983 | Budget 1984 | Förslag 1 9 8 5 | |
|---|-----------------|-------------------------|----------------|-----------------|--------------------|
| | | | | Inst/AK | Budget- förslag |
| 240 Regionalpolitiska programarbetet, dispositionsbeviljning | 3 593 | 766 | 886 | 1 008 | 980 |
| 241 Regionalpolitik - Nordkalotten, dispositionsbeviljning | 1 354 | 1 391 | 1 566 | 2 215 | 2 215 |
| 244 Regionalpolitik - konkreta åtgärder, dispositionsbeviljning | 6 007 | 4 691 | 5 778 | 7 350 | 6 370 |
| 245 Gränsregionalt samarbete, dispositionsbeviljning | -* | 2 179 | 2 754 | 2 966 | 2 965 |
| 242 NordREFO andel av lönereserven | 1 544 | 1 900 - | 2 049 77 | 2 401 64 | 2 351 64 |
| Totalt | 12 498 | 10 927 | 13 110 | 16 004 | 14 945 |

* Ingick i kap 240.

Inledning

Nordiska ministerrådet (de för regionalpolitiken ansvariga ministrarna - MR-REG) fastställde den 2 april 1979 det nu gällande nordiska regionalpolitiska handlingsprogrammet. Som ett led i arbetet med att utveckla och effektivisera samarbetet gjorde NARP 1981 en grundlig genomgång och värdering av de olika verksamhetsområdena och utarbetade i detta sammanhang en omfattande rapport (NU 1981:12 Gjennomføringen av det nordiske regionalpolitiske handlingsprogrammet 1979). Rapporten behandlades på det regionalpolitiska ministermötet i november 1981 och på Nordiska rådets session i mars 1982. Båda organ anslöt sig till de riktlinjer och ramvillkor som dragits upp för det fortsatta regionalpolitiska samarbetet (se NU 1981:12).

Det kan konstateras att det fortfarande är stora regionala skillnader när det gäller befolkningsutveckling och arbetslöshet mellan de nordiska länderna och inom respektive land. Konjunkturedgången i världsekonomin och behovet av strukturförändringar i näringslivet innebär stor osäkerhet när det gäller den framtida regionala utvecklingen. Det krävs därför ökad insats både nationellt och nordiskt för att nå den gemensamma målsättningen om en i regionalt sammanhang balanserad utveckling mellan de nordiska länderna och inom respektive land. NARP har satsat starkt för att göra samarbetet på det regionalpolitiska området så konkret och målinriktat som möjligt så att resultaten kan användas nationellt. Detta medför besparingar för länderna.

Gränsregionalt och gränskommunalt samarbete har efter hand fått en mycket dominerande plats i det nordiska regionalpolitiska samarbetet. Detta är i enlighet med politiska prioriteringar i Nordiska rådet och ministerrådet. Ministerrådet finansierar 1983 helt eller delvis en grundadministration i 11 gränsregionala samarbetsområden. Samarbetet på Nordkalotten och i Västnorden är speciellt prioriterat. Detta reflekteras bl a av att det kommer att läggas fram ett ministerrådsförslag till Nordiska rådets 32 session 1984 om den framtida organisationen, finansieringen och utformningen av Nordkalott-samarbetet. Dessutom pågår ett arbete för att stärka och vidareutveckla Västnorden-samarbetet.

Anslaget på ministerrådets budget till konkreta regionalpolitiska åtgärder (kap 244) har betytt mycket för att stärka och konkretisera samarbetet i gränsregionerna. Beviljningen 1984 är på 5 778 000 NOK. Regionalministrarna fasthåller målsättningen från 1979 års handlingsprogram om att de ekonomiska resurserna för denna typ av projekt bör ökas till en nivå på 10 milj NOK per år.

Som exempel på konkreta åtgärder som finansieras över kap 244 under 1983 kan nämnas handelskontoren i Mittnorden, handelskonsulent på Nordkalotten, gemensam turistmässig marknadsföring av vissa samarbetsområden (Bornholm-Sydöstra Skåne, Nordkalotten), småbåtssjökort och gästhamnar i Kvarken och skärgårdssamarbetet osv. Det är viktigt att planläggning, genomförande och uppföljning av denna typ av projekt sker i nära kontakt med ansvariga lokala myndigheter i respektive

land. Det har också visat sig nödvändigt att ha en nordiskt avlönad projektmedarbetare knuten till den lokala styrgruppen i respektive gränsregionalt samarbetsområde som kan säkra koordinering och genomförande av projekten. När man summerar medlen till grundadministration (kap 241 och 245) samt till konkreta åtgärder (kap 244) går 1984 10,1 milj NOK eller ca 80% av de regionalpolitiska medlen på Nordiska ministerrådets budget till gränsregionalt samarbete.

Den andra huvuddelen av det regionalpolitiska samarbetet omfattar forsknings- och utredningsarbete. Forskningssamarbetet sker i regi av Nordisk institutt for regionalpolitisk forskning (NordREFO). Utredningsarbetet är koncentrerat till de tre långsiktiga projekten basprojektet (regional statistik), storstadsprojektet och det glesbygdspolitiska samarbetet. 1983 arrangerade NARP seminariet "Nye forutsetninger for regionalpolitikken - konsekvenser for praktisk politikk" som ett led i arbetet med att prioritera och programmera det framtida forsknings- och utredningssamarbetet på den regionalpolitiska sektorn. Det är meningen att denna typ av seminarium skall arrangeras varje år, på samma sätt som redan sker för att koordinera det gränsregionala samarbetet.

NARP har 1983 utvärderat NIBs regionallåneordning. Ett ministerrådsförslag om en fortsättning av regionallånen har överlämnats till Nordiska rådet för behandling på sessionen 1984.

Aven den regionalpolitiska gränsprocedurordningen har utvärderats under 1983. Proceduren består i att regionalpolitiska myndigheter på central och regional nivå får uttala sig om genomförandet av åtgärder som har stora konsekvenser för utvecklingen i grannregionen i annat land. Regionalministrarna har beslutat om en fortsättning av denna i en något förändrad form. Förändringen består i att man istället för formella uttalanden på skriftligt översänt material skall lägga ökad vikt vid informell kontakt i MR-REG, NARP och de gränsregionala samarbetsområdena.

240 Regionalpolitiska programarbetet, dispositionsbeviljning

Från detta kapitel finansieras utredningsarbete som utförs av ett antal tillfälligt anställda experter och konsulter. Insatsen är tänkt att koncentreras till tre områden: utarbetande av statistik angående utvecklingen på regional nivå av sysselsättning och befolkning; jämförelse av åtgärder rörande ekonomisk politik och bostadspolitik i de 13 största städerna i Norden samt slutligen informations- och erfarenhetsutbyte rörande åtgärder för näringslivsutvecklingen i glesbygdsområden.

Det föreslås en ram på 980 000 NOK (en realökning på 50 000 NOK) primärt för att möjliggöra köp av vissa experttjänster i anslutning till revisionen av det regionalpolitiska handlingsprogrammet under 1985 samt för att avsluta en studie av planlagstiftningen i de nordiska länderna.

BUDGETFÖRSLAG

1 000 NOK

| | Budget 1984 | Pris- för- ändring | F ö r s l a g 1 9 8 5 | | | | |
|---|----------------|--------------------------|-----------------------|-----------|---------------|-----------|------------|
| | | | Verksamhetsförändring | | Budgetförslag | | |
| | | | A | K | förändring | totalt | |
| Informations- och erfarenhetsutbyte | 54 | 3 | - | 57 | 0 | | |
| Basprojektet | 378 | 19 | | 23 | 420 | | |
| Storstadsprojektet | 324 | 16 | - | 130 | 210 | | |
| Glesbygdspolitiskt samarbete | 130 | 6 | | 84 | 220 | | |
| Erfarenhetsutbyte och utvecklingsarbete | 0 | | | 158 | 158 | | |
| Totalt | 886 | 44 | | 78 | 1 008 | 50 | 980 |

241 Regionalpolitik - Nordkalotten, dispositionsbeviljning

Projektmedlen används bl a till betalning av lön m m för en projektsekreterare samt till delfinansiering av utgifter för en rad mindre projekt inom områdena industri, jord- och skogsbruk, turism och informationsutbyte.

Nordiska ministerrådet har behandlat ett förslag om hur Nordkalottsamarbetet bör vidareutvecklas. Ett ministerrådsförslag i frågan skall diskuteras på Nordiska rådets session 1984. Flera viktiga samarbetsplaner på Nordkalotten har inte kunnat realiseras inom tidigare resursramar. Under 1985 planeras det en ökad satsning på handels- och industrisamarbetet på Nordkalotten samt ett samarbete mellan universitet och högskolor på Nordkalotten.

Mot bakgrund av förslaget till vidareutveckling av samarbetet föreslås det för 1985 en ram på 2 215 000 NOK (en realökning på 571 000 NOK).

BUDGETFÖRSLAG

1 000 NOK

| | Budget 1984 | Pris- för- ändring | F ö r s l a g 1 9 8 5 | | | |
|-----------------------------|----------------|--------------------------|-----------------------|--------------|---------------|--------------|
| | | | Verksamhetsförändring | | Budgetförslag | |
| | | | A | K | förändring | totalt |
| Industri | 275 | 14 | 236 | 525 | | |
| Primärnäringsar | 373 | 19 | - | 130 | 262 | |
| Turism | 178 | 9 | | 75 | 262 | |
| Informationsutbyte | 329 | 16 | - | 30 | 315 | |
| Gränskommunalt samarbete | (227)* | | 273 | 273 | | |
| Administration | 378 | 19 | 23 | 420 | | |
| Högskolesamarbete | 33 | 1 | 124 | 158 | | |
| Totalt | 1 566 | 78 | 571 | 2 215 | 571 | 2 215 |

*Finansierat under kap 245.

244 Regionalpolitik - konkreta åtgärder, dispositionsbeviljning

Under detta kapitel finansieras konkreta insatser i olika gränsregionala samarbetsområden, exempelvis i form av bidrag till utarbetande av gemensamma småbåtssjökort, drift av handelskontor, tryckning av företagsregister m m. Sådana bidrag kan utgå i maximalt 3 år varefter projekt som fortsätter skall finansieras nationellt.

Det regionalpolitiska handlingsprogrammet fastställdes 1979. Målsättningen för finansieringen av projekt inom detta kapitel var på 10 milj NOK årligen. Beviljningarna har varit (i löpande priser, NOK):

| | |
|------|-----------|
| 1980 | 2 149 000 |
| 1981 | 3 780 000 |
| 1982 | 4 404 000 |
| 1983 | 4 985 000 |
| 1984 | 5 778 000 |

Medlen disponerades 1983 på följande sätt:

| | |
|------------------------------------|---------------|
| Nordkalotten | 914 000 |
| Västnorden | 976 000 |
| Kvarken | 842 000 |
| Skärgårdsprojektet | 501 000 |
| Mittnorden | 796 000 |
| Oresundsprojektet | 120 000 |
| Nordlige og sørlige forsøksområdet | 654 000 |
| ARKO | 100 000 |
| Østfold - N Bohuslän | <u>82 000</u> |
| Totalt | 4 985 000 |

Projektmedlen för konkreta regionalpolitiska åtgärder har mött stort intresse, särskilt i gränsregionerna. Möjligheten till stöd från detta kapitel har medfört ett mer konkret och effektivt arbete i de olika kommittéerna och arbetsgrupperna. Det föreslås därför en ram på 6 370 000 NOK (en realökning på 303 000 NOK). Det förutsätts att en

väsentlig del av denna realökning kanaliseras till Västnorden och Nordkalotten. Under 1983 går ca 1,9 milj NOK eller ca 40% av medlen under detta kapitel till de två nämnda samarbetsområdena.

BUDGETFÖRSLAG

1 000 NOK

| | Budget 1984 | Pris- för- ändring | F ö r s l a g 1 9 8 5 | | | |
|--------|----------------|--------------------------|-----------------------|-------|---------------|--------|
| | | | Verksamhetsförändring | | Budgetförslag | |
| | | | A | K | förändring | totalt |
| Totalt | 5 778 | 289 | 1 283 | 7 350 | 303 | 6 370 |

Till skillnad mot vad som gäller för dispositionsbeviljningarna i allmänhet kan medlen under kap 244 disponeras hela budgetåret. NARP har beslutat att inte på förhand fördela den indikativa ramen på de olika gränsregionala samarbetsområdena. Det är projektens innehåll och konkretiseringsgrad som är avgörande för beslut om medelstilldelning, även om Västnorden och Nordkalotten är de högst prioriterade områdena. På nuvarande tidpunkt vore det fel att företa någon fördelning på underområden.

245 Gränsregionalt samarbete, dispositionsbeviljning

Medlen används primärt till att upprätthålla en viss grundadministration i 10 av de totalt 11 samarbetsregionerna, dvs till betalning av löneutgifter för projektsekreterare samt för visst utredningsarbete. Projektsekreterarna har en viktig uppgift i att planlägga, genomföra och utvärdera konkreta regionalpolitiska projekt som får medel från kap 244.

Under 1983 har Grönland blivit aktivt indraget i arbetet i styrgruppen för Västnorden-samarbetet. För att möjliggöra en ökad satsning på detta samarbete föreslås en omprioritering inom detta kapitel. Det föreslås en ram på 2 965 000 NOK (en realökning på 73 000 NOK).

BUDGETFÖRSLAG

1 000 NOK

| | Budget 1984 | Pris- för- ändring | F ö r s l a g 1 9 8 5 | | | | |
|------------------------------|----------------|--------------------------|-----------------------|-----------|---------------|-----------|--------------|
| | | | Verksamhetsförändring | | Budgetförslag | | |
| | | | A | K | förändring | totalt | |
| Gränskommunalt samarbete | 454* | 23 | - | 372 | 105 | | |
| ARKO-samarbetet | 97 | 5 | - | 23 | 79 | | |
| Oresundsprojektet | 448 | 22 | | 29 | 499 | | |
| Skärgårdsprojektet | 302 | 15 | - | 2 | 315 | | |
| Kvarkenprojektet | 302 | 15 | - | 2 | 315 | | |
| Västnorden | 162 | 8 | | 512 | 682 | | |
| Mittnordenprojektet | 302 | 15 | - | 2 | 315 | | |
| Bornholm - Sydöstra Skåne | 135 | 7 | - | 11 | 131 | | |
| Ostfold - Norra Bohuslän | 135 | 7 | - | 11 | 131 | | |
| Projektsekreterare | 352 | 18 | | 24 | 394 | | |
| Förprojekt | 65 | 3 | - | 68 | 0 | | |
| Totalt | 2 754 | 138 | | 74 | 2 966 | 73 | 2 965 |

* Finansieras 1985 under kap 241.

242 NORDREFO

Budgetförslag 1985

1 000 NOK

| | | Budget 1984 | Förslag 1985 | |
|-----------------------------|----------------------------------|----------------|--------------------|----------------------|
| | | | Institu- tionen | Budget- förslaget |
| 01 | Löner | 513 | 536 | 536 |
| 11 | Varor och tjänster* | 572 | 852 | 802 |
| 21 | Projektverksamhet, kan överföras | 964 | 1 013 | 1 013 |
| Summa beviljningsförslag | | 2 049 | 2 401 | 2 351 |
| Andel av lönereserven (NOK) | | | 64 | 64 |

* Varav 5 000 NOK limiterat till representation 1985.

Analys av anslagsförändringen 1984-1985 (NOK)

| | | F ö r ä n d r i n g 1 9 8 4 - 1 9 8 5 f ö r | | | | | |
|-------|--------------------|---|------------|----------------------------|------------|--------|------------|
| | | Löne- och pris- förändringar | | Verksamhets- förändring | | Totalt | |
| Post | | Inst | Budg försl | Inst | Budg försl | Inst | Budg försl |
| 01 | Löner | 23 | 23 | - | - | 23 | 23 |
| 11 | Varor och tjänster | 230* | 230* | 50 | - | 280 | 230 |
| 21 | Projektverksamhet | 49 | 49 | - | - | 49 | 49 |
| Summa | | 302 | 302 | 50 | - | 352 | 302 |

* Varav 200 tidigare erhållits i bidrag från de norska Kommunal- resp Miljø-
verndepartementen.

| Institutionens fasta tjänster 1984 | 1984 | | Förändringar till 1985 | | | |
|------------------------------------|-------|--------------------|------------------------|-----|---------------------|-----|
| | antal | lön | inst antal | lön | budg försl antal | lön |
| Forskningssekreterare | 1 | Ltr.31+ tillägg | | | | |
| Assistent | 1 | Ltr.18+ tillägg | | | | |
| | 2 | | - | | - | |

Institutionens uppgift

NordREFO, Nordiska arbetsgruppen för regionalpolitisk forskning tillsattes år 1966 efter en rekommendation av Nordiska rådet. Sedan 1974 har NordREFO erhållit medel för projektverksamhet över Nordiska ministerrådets allmänna budget. Den 1 januari 1980 ombildades NordREFO till en institution på budgeten, och ändrade därvid namnet till Nordisk institutt for regionalpolitisk forskning. NordREFOs huvudsakliga arbetsuppgifter kan sammanfattas enligt följande

- samordning av forskning inom det regionalpolitiska fältet
- bedriva forskning med nordiskt komparativa utgångspunkter inom det regionalpolitiska fältet
- verka som ett kontaktorgan mellan forskare, forskningsinstitutioner och planeringsinstitutioner med anknytning till regionalpolitik
- svara för informationsverksamhet och kunskapsöverföring, huvudsakligen mellan forskning och planering.

Organisation

Institutets styrelse har 1 ledamot och 1 suppleant från samtliga fem nordiska länder. Dessutom ingår 1 representant från Nordiska ministerrådets sekretariat. Sekretariatet, som för närvarande är placerat vid Norsk institutt for by- og regionforskning (NIBR) i Oslo, har 2 anställda.

BUDGETFÖRSLAG 1985

NordREFO

1. Löne- och prisförändringar + 302 000 NOK. Härav utgör 200 000 kompensation för bidrag från norska Kommunal- resp Miljøvern-departementen, vilka väntas bortfalla vid en flyttning av NordREFO.
2. Flyttningersättning och ökade reseersättningar för personalen vid en eventuell flyttning av sekretariatet. + 50 000 NOK.

Nordiska ämbetsmannakommittén för regionalpolitik

NARP understryker betydelsen av att den pågående forskningsstapen avslutas under 1984 och att man kommer igång med det nya programmet för fullt 1985. Mot denna bakgrund stöder NARP NordREFOs budgetförslag för 1985.

Budgetförslaget

1. Löne- och prisförändringar + 302 000 NOK. Härav utgör 200 000 NOK kompensation för bidrag från norska Kommunal- resp Miljøvern-departementen, vilka väntas bortfalla vid en flyttning av NordREFO.
2. Ställning till medelsbehov för flyttning m m får tas när ett konkret förslag föreligger.

3.11 SAMEOMRÅDET

BUDGETFÖRSLAG 1985

1 000 NOK

| | Bokslut 1982 | Prel bokslut 1983 | Budget 1984 | Förslag 1985 | |
|---|-----------------|-------------------------|----------------|--------------|--------------------|
| | | | | Inst/AK | Budget- förslag |
| 250 Samefrågor, dispositionsbeviljning | 354 | 868 | 694* | 730 | 730 |
| Totalt | 354 | 868 | 694* | 730 | 730 |

* Enligt MR-SAM beslut om disponeringsförslag nr 1/1984.

Medlen under kapitlet används för bidrag till Nordiska samerådet och täcker kostnaderna för rådets sekretariat. Vart tredje år utgår också bidrag till kostnaderna för den nordiska samekonferensen (senast 1983). De senaste åren har bidrag också lämnats till kostnaderna för radssekretariatets deltagande i Urbefolkningarnas världsråds (WCIP) kongresser.

Det föreslås en oförändrad real nivå för 1985, dvs 730 000 NOK.

BUDGETFÖRSLAG

1 000 NOK

| | Budget 1984 | Pris- för- ändring | Förslag 1985 | | | |
|---|----------------|--------------------------|-----------------------|---|---------------|--------|
| | | | Verksamhetsförändring | | Budgetförslag | |
| | | | A | K | förändring | totalt |
| 250 Samefrågor, dispositionsbeviljning | 594 | 31 | - | - | - | 730* |
| Särbeslut om tilläggs- anslag* | 100 | 5 | - | - | - | - |
| Totalt | 694 | 36 | - | - | - | 730 |

* Ingår i disp beviljning 1985.

3.12 JORD- OCH SKOGSBRUK

BUDGETFÖRSLAG 1985

1 000 NOK

| | Bokslut 1982 | Prel bokslut 1983 | Budget 1984 | Förslag 1 9 8 5 | |
|---|-----------------|-------------------------|----------------|-----------------|--------------------|
| | | | | Inst/AK | Budget- förslag |
| 270 Jordbruksfrågor, dispositionsbeviljning | 3 031 | 2 826 | 3 533 | 4 707 | 4 060 |
| (härav Centralregister för mikrob- samlingar, extrabeviljning) | | - | (163) | (171) | |
| 271 Nordiska genbanken för jordbruks- och trädgårds- växter (NGB) | 2 089 | 3 011 | 2 471 | 2 738 | 2 686 |
| andel av lönereserven | - | - | 153 | 120 | 120 |
| 280 Samarbetsnämnden för nordisk skogsforskning (SNS) | 4 954 | 5 273 | 6 161 | 6 969 | 6 569 |
| andel av lönereserven | - | - | 22 | 18 | 18 |
| Totalt | 10 074 | 11 110 | 12 340 | 14 552 | 13 453 |

Inledning

Forskning och forskningsnära frågor har dominerat nordiskt samarbete på jord- och skogsbrukets område. Detta förklaras dels med forsknings-samarbetets långa och starka traditioner på detta område, dels med att de relativa fördelar som samarbete på forskningsområdet erbjuder har varit särskilt påtagliga för de små nordiska länderna. Nordiska jordbruksforskare har varit organiserade sedan år 1918, när Nordiska Jordbruksforskarens Förening (NJF) grundades. I senare tid har samarbetet gett konkreta resultat på nya områden. Genbanksarbetet har utöver forskningsverksamheten en servicefunktion. Nordiska genbanken har ansvaret för denna verksamhet och ersätter nationella institutio-ner. Det ökande samarbetet på växtförädlingsområdet innebär betydande framsteg för samnordisk produkt- och teknologiutveckling inom jord-bruket.

De nordiska ländernas jord- och skogsbrukspolitik har olika karaktär. I Finland, Island, Norge och Sverige är det de nationella målsättningarna som anger riktlinjer för politiken. Danmark är medlem i den Europeiska gemenskapen och gemenskapens lantbrukspolitik ingår därmed i den nationella lantbrukspolitik. Med denna utgångspunkt har den nordiska ämbetsmannakommittén för jord- och skogsbruksfrågor låtit utreda möjligheterna att vidareutveckla nordiskt samarbete på lantbrukets område. Utredningsresultaten behandlas av ämbetsmannakommittén under hösten 1983 och våren 1984. Utredningen och ett nordiskt handlingsprogram, som kommer att utarbetas bl a på grundval av utredningen, kommer att bilda grunden för nya praktiska samarbetsaktiviteter. De nordiska jordbruksministrarna skall diskutera förslaget till handlingsprogram på sitt sammarmöte i juni 1984. Avsikten är att lägga fram programmet för Nordiska rådet våren 1985.

På begäran av Nordiska rådet (rekommendation nr 17/1981) har ämbetsmannakommittén även gett Nordiska Kontaktorganet för fiskerifrågor i uppdrag att utreda behovet av nordiskt samarbete på fiskodlings- och akvakulturområdet. Utredningsgruppen väntas lämna sitt förslag till NAJS vid utgången av 1983. Ett viktigt steg på forskarutbildningens område har tagits genom det pilotprojekt som inleddes 1982 om ökat nordiskt forskningssamarbete. Projektet administreras av kultursekretariatet men finansieras över ministerrådets båda budgetar. Det beräknas pågå till 1985.

I dag omfattar jord- och skogsbrukssamarbetet följande programområden:

- | | | |
|-----|--|---|
| I | Jord- och skogsbrukspolitiska utredningar (bortsett från utredningar på programområdena II - V) samt samarbetsuppgifter av allmän karaktär (projektverksamhet) | |
| II | Jordbruksforskning (utom växtförädlingsforskning) | (projektverksamhet) |
| III | Skogsforskning | (inom ramen för SNS) |
| IV | Genbanksamarbete | (hittills till största delen inom ramen för den Nordiska Genbanken för jordbruks- och trädgårdsväxter - delvis som planeringsprojekt) |

| | | |
|-----|---|---------------------------------------|
| V | Växtförädling | (prosjektverksamhet) |
| VI | Forskarutbildning | (finansiellt stöd åt pilot-projektet) |
| 270 | Jordbruksfrågor, dispositionsbeviljning | |

Ämbetsmannakommittén föreslår en ram på 4 707 000 NOK (en realökning med 997 000 NOK). I beloppet ingår medel för projektet ang centralregister för mikrobsamlingar. Största delen av medlen används till forsknings- och utvecklingsarbete. Det näst största området är växtförädling. Ämbetsmannakommitténs förslag redovisas i nedanstående tabell.

Det föreslås en ram på 4 060 000 NOK (realökning på 350 000 NOK) huvudsakligen för att säkra finansiering av den utveckling av samarbetet som föreslagits av den nordiska lantbruksutredningen.

BUDGETFÖRSLAG

1 000 NOK

| | Budget 1984 | Pris- för- ändring | F ö r s l a g 1 9 8 5 | | | |
|---|----------------|--------------------------|-----------------------|--------------|---------------|--------------|
| | | | Verksamhetsförändring | | Budgetförslag | |
| | | | A | K | förändring | totalt |
| Jord- och skogsbruks- politiska utredningar samt samarbetsuppgifter av allmän karaktär | 162 | 8 | 250 | 420 | | |
| Jordbruksforskning | 1 620 | 81 | 399 | 2 100 | | |
| Genbanksamarbete - nya former | 135 | 7 | 68 | 210 | | |
| Växtförädling | 1 275 | 64 | 205 | 1 544 | | |
| Forskarutbildning | 178 | 9 | 75 | 262 | | |
| Totalt | 3 370 | 169 | 997 | 4 536 | | |
| Centralregister för mikrobsamlingar | 163 | 8 | | 171 | | |
| Summa | 3 533 | 177 | 997 | 4 707 | 350 | 4 060 |

271 NORDISKA GENBANKEN FOR JORDBRUKS- OCH TRADGÅRDSVAXTER

Budgetförslag 1985

1 000 SEK

| | Budget 1984 | Förslag 1985 | |
|-------------------------------------|----------------|--------------------|----------------------|
| | | Institu- tionen | Budget- förslaget |
| 01 Löner | 974 | 1 041 | 1 041 |
| 11 Varor och tjänster* | 725 | 791 | 787 |
| 21 Projektverksamhet, kan överföras | 875 | 1 020 | 970 |
| Summa beviljningsförslag | 2 574 | 2 852 | 2 798 |
| Omräknat i NOK | 2 471 | 2 738 | 2 686 |
| Andel av lönereserven (NOK) | | 120 | 120 |

* Varav 6 000 SEK limiterat för representation 1985.

Analys av anslagsförändringen 1984-1985 (SEK)

| Post | Förändring 1984 - 1985 för | | | | | |
|-----------------------|---------------------------------|------------|----------------------------|------------|--------|------------|
| | Löne- och pris- förändringar | | Verksamhets- förändring | | Totalt | |
| | Inst | Budg försl | Inst | Budg försl | Inst | Budg försl |
| 01 Löner | 67 | 67 | - | | 67 | 67 |
| 11 Varor och tjänster | 37 | 62 | 29 | | 66 | 62 |
| 21 Projektverksamhet | 45 | 45 | 100 | 50 | 145 | 95 |
| Summa | 149 | 174 | 129 | 50 | 278 | 224 |

| Institutionens fasta tjänster 1984 | | | Förändringar till 1985 | | | |
|------------------------------------|-------|-------|------------------------|-----|---------------------|-----|
| | antal | lön | inst antal | lön | budg försl antal | lön |
| Föreståndare | 1 | F25 | | | | |
| Bitr föreståndare | 1 | F22* | | | | |
| Försökstekniker | 1 | F10** | | | | |
| Dataoperatör | ↓ | F5 | | | | |
| Assistent | 2 | F5/F7 | | | | |
| Laboratorieassistent | 1 | F8 | | | | |
| | 6↓ | | - | | - | |

* Lönetillägg och utlandstillägg

** Utlandstillägg

Institutionens uppgift

Nordiska genbanken för jordbruks- och trädgårdsväxter (NGB) startade sin verksamhet den 1 januari 1979. Genbanken har till uppgift att bevara den genetiska variationen hos för Norden värdefullt kulturväxtmaterial. Genbanken skall betjäna växtförädlare och andra växtforskare. I princip skall inlagrat material och dokumentation vara fritt tillgängligt för envar. Den nordiska genbanken är en länk i det europeiska genbanksnätet och ingår i det globala samarbetet. Detta möjliggör ett fritt utbyte av material och dokumentation med andra genbanker och samtidigt undvikande av dubbelarbete.

Organisation

Genbankens styrelse består av 1 ledamot och 1 suppleant från vart och ett av de fem nordiska länderna. Under styrelsen finns ett rådgivande organ, Nämnden för genbanksfrågor. Nämnden representerar deltagarländernas växtförädlare, botanisk-vetenskapliga institutioner och andra intressenter. Den är ett expertorgan, som bereder och lämnar förslag till styrelsen angående genbankens verksamhet. Genbankens personal uppgår f n till 6↓ tjänst.

BUDGETFÖRSLAG 1985

Nordiska genbanken

1. Löne- och prispförändringar + 149 000 SEK.
2. Ökning av posten Varor och tjänster utöver schablonprismräkning för lokalkostnader. + 29 000 SEK.
3. Realökning av projektmedlen + 100 000 SEK för övertagande av Weibullsholms genbank för årtor.

Nordiska ämbetsmannakommittén för jord- och skogsbruksfrågor

Ambetsmannakommittén anser att det är angeläget att genbanken för årtor fr o m 1985 överförs till NGB och förordar att ca 50 000 SEK (i 1984-priser) beviljas för ändamålet.

Budgetförslaget

1. Löne- och prispförändringar m m + 174 000 SEK. Härav utgör 29 000 SEK ökade hyreskostnader i anledning av NGBs flyttning.
3. Mot bakgrund av ämbetsmannakommitténs höga prioritering föreslås en realökning av projektmedlen, + 50 000 SEK, för övertagande av Weibullsholms genbank för årtor.

280 SAMARBETSNÄMNDEN FÖR NORDISK SKOGSFORSKNING

Budgetförslag 1985

1 000 NOK

| | Budget 1984 | Förslag 1985 | |
|---------------------------------------|----------------|--------------------|----------------------|
| | | Institu- tionen | Budget- förslaget |
| 01 Löner | 145 | 152 | 152 |
| 11 Varor och tjänster* | 348 | 366 | 366 |
| 21 Projektverksamhet, kan överföras** | 5 668 | 6 451 | 6 051 |
| Summa beviljningsförslag | 6 161 | 6 969 | 6 569 |
| Andel av lönereserven (NOK) | | 18 | 18 |

* Varav 9 500 NOK limiterat för representation 1985.

** Varav 260 000 NOK limiterat för kostnader för fackgruppsmöten 1985.

Analys av anslagsförändringen 1984-1985 (NOK)

| Post | F ö r ä n d r i n g 1 9 8 4 - 1 9 8 5 f ö r | | | | | |
|-----------------------|---|------------|----------------------------|------------|--------|------------|
| | Löne- och pris- förändringar | | Verksamhets- förändring | | Totalt | |
| | Inst | Budg försl | Inst | Budg försl | Inst | Budg försl |
| 01 Löner | 7 | 7 | - | - | 7 | 7 |
| 11 Varor och tjänster | 18 | 18 | - | - | 18 | 18 |
| 21 Projektverksamhet | 283 | 283 | 500 | 100 | 783 | 383 |
| Summa | 308 | 308 | 500 | 100 | 808 | 408 |

Institutionens uppgift

Samarbetsnämnden för nordisk skogsforskning (SNS) upprättades år 1972 och infördes år 1978 på ministerrådets budget. År 1982 inordnades Nordiska skogsarbetsstudiernas råd (NSR), som hittills varit en självständig institution på ministerrådets budget, under SNS. SNS har till uppgift att förmedla och understödja gemensam nordisk forskning inom skogsbruket samt att underlätta samverkan inom den skogliga forskarutbildningen.

Organisation

SNS styrelse består av 3 representanter för vardera Danmark, Finland, Norge och Sverige samt en observatör från Island. Sekretariatet består av ca 1/3 tjänst vid SNS och ca 1/2 tjänst vid NSR. SNS stödjer sig i sitt arbete på f n 17 samarbetsgrupper (inkl NSR) representerande olika kompetensområden.

BUDGETFÖRSLAG 1985

Samarbetsnämnden för nordisk skogsforskning

1. Löne- och prispförändringar + 308 000 NOK.
2. Realökning av projektmedlen + 500 000 NOK för att åstadkomma en bättre balans mellan teknisk och biologisk forskning utan att behöva dra ned på den tekniska delen. 150 000 NOK av ökningen föreslås läggas på delposten till samarbetsgruppernas möteskostnader.

Nordiska ämbetsmannakommittén för jord- och skogsbruksfrågor

NAJS vill för år 1985 speciellt betona vikten av att det stegvis uppnås en bättre balans i finansieringen mellan biologisk/ekonomisk forskning och den tekniska forskningen. NAJS hänvisar bl a till uttalandet i ministerrådets budgetförslag 1984 för Nordiska industrifonden "att en kanalisering av intressanta, industriellt utvecklingsbara, projekt från olika sektorer inom det övriga nordiska samarbetet för bedömning av industrifonden är en tänkbar utvecklingslinje som bör övervägas." Det är NAJS uppfattning att detta gäller speciellt i vad avser de skogstekniska forskningsprojekten inom NSR.

NAJS tillstyrker en realökning för projektverksamheten på 210 000 NOK.

Budgetförslaget

1. Löne- och prisförändringar + 308 000 NOK.
2. Mot bakgrund av ämbetsmannakommitténs höga prioritering samt uttalandet från Nordiska rådets budgetkommitté föreslås en realökning av projektmedlen, + 100 000 NOK.

3.13 EKONOMI OCH VALUTA

290 EKONOMISKA FORSKNINGSRÅDET

BUDGETFÖRSLAG 1985

1 000 NOK

| | Bokslut 1982 | Prel bokslut 1983 | Budget 1984 | Förslag 1985 | |
|-------------------------------------|-----------------|-------------------------|----------------|--------------------|--------------------|
| | | | | Institu- tionen | Budget- förslag |
| 01 Löner | | | 294 | 286 | 286 |
| 11 Varor och tjänster* | | | 417 | 634 | 452 |
| 21 Projektverksamhet, kan överföras | | | 1 179 | 1 400 | 1 238 |
| Summa beviljningsförslag | | | 1 890 | 2 320 | 1 976 |
| Andel av lönereserven (NOK) | | | 44 | 34 | 34 |
| Totalt (NOK) | 924 | 1 639 | 1 934 | 2 354 | 2 010 |

* Varav 3 400 NOK limiterat för representation 1985.

Analys av anslagsförändringen 1984-1985 (NOK)

| Post | Förändring 1984 - 1985 för | | | | | |
|-----------------------|---------------------------------|------------|----------------------------|------------|--------|------------|
| | Löne- och pris- förändringar | | Verksamhets- förändring | | Totalt | |
| | Inst | Budg försl | Inst | Budg försl | Inst | Budg försl |
| 01 Löner | - 8 | - 8 | - | - | - 8 | - 8 |
| 11 Varor och tjänster | 23* | 35 | 194* | - | 217 | 35 |
| 21 Projektverksamhet | 59 | 59 | 163 | - | 231 | 59 |
| Summa | 74 | 86 | 357 | - | 440 | 86 |

* Schablonfördelat. Ej specificerat i budgetförslaget.

| Institutionens fasta tjänster 1984 | Förändringar till 1985 | | | |
|------------------------------------|------------------------|-------|---------------|-------------------------|
| | antal | lön | inst antal | budg försl antal lön |
| Sekreterare | 1 | Ltr28 | - | - |
| | 1 | | | |

Institutionens uppgift

Nordiska ekonomiska forskningsrådet inrättades hösten 1980 och fick ett eget anslag på Nordiska ministerrådets allmänna budget fr o m 1981.

Forskningsrådet har till uppgift att främja nordiskt ekonomiskt samarbete. Detta skall bli a ske genom att forskningsrådet ger stöd till analyser och utredningar om det ömsesidiga ekonomiska beroendet mellan de nordiska länderna, och om förutsättningarna för ett närmare ekonomiskt samarbete, både i vad angår stabiliseringspolitiken och frågan om långsiktig tillväxt.

Forskningsrådet är således ett viktigt redskap när det gäller att främja den gemensamma nordiska forskningen på området. En viss, mindre del av projektmedlen allokeras till forskningsuppgifter där initiativ- en härrör från andra nordiska organ. 1983 avsattes efter en hänvändelse från AK-valuta och finans, medel till en analys av orsakerna till och verkningarna av de nordiska ländernas devalveringar under andra halvåret 1982.

Organisation

Forskningsrådet består av 15 medlemmar, 3 från vart och ett av de fem nordiska länderna. Rådet har en anställd.

BUDGETFÖRSLAG 1985

Nordiska ekonomiska forskningsrådet

1. Löne- och prisförändringar + 74 000 NOK.
2. Realökning av Varor och tjänster för resekostnader. + 179 000 NOK.
3. Smärre ökning under Varor och tjänster. + 15 000 NOK.
4. Ökning av projektmedel + 163 000 NOK.

Nordiska ämbetsmannakommittén för valutafrågor och finansiella frågor

Kommittén har inga invändningar mot budgetförslag. Det bör dock övervägas om en mera fylling verksamhetsplanering kan knytas till kommande budgetförslag.

Budgetförslaget

1. Löne- och prisförändringar + 86 000 NOK.

Med hänsyn till budgetläget föreslås inte någon realökning för 1985.

3.14 LIVSMEDEL

BUDGETFÖRSLAG 1985

1 000 NOK

| | Bokslut 1982 | Prel bokslut 1983 | Budget 1984 | Förslag 1985 | |
|---|-----------------|-------------------------|----------------|--------------|--------------------|
| | | | | Inst/AK | Budget- förslag |
| 300 Livsmedelsfrågor, dispositionsbeviljning | 122 | 184 | 648 | 1 023 | 780 |
| Totalt | 122 | 184 | 648 | 1 023 | 780 |

300 Livsmedelsfrågor, dispositionsbeviljning

Det fasta nordiska utskottet för livsmedelsfrågor bistår Nordiska ministerrådets ställföreträdarkommitté i frågor som rör det nordiska samarbetet på de livsmedels- och näringspolitiska områdena. Samarbetet omfattar regler och riktlinjer samt administrativa frågor i samband härmed, metoder för analys och kontroll av livsmedel, tillsatsämnen i livsmedel, de nordiska ländernas medverkan i internationella organisationer som behandlar närings- och livsmedelsfrågor samt frågor av gemensamt nordiskt intresse inom området kosthåll och näring. Verksamheten har funnits som en egen sektor på budgeten endast fr o m 1983. Den befinner sig således i en uppbyggnadsfas, vilket är en av orsakerna till att en ökning föreslås i budgeten för 1984.

Då verksamheten är av betydelse dels i arbetet kring Norden som hemmamarknad dels då det gäller befolkningens kosthåll och hälsa föreslås det en ram på 780 000 NOK (en realökning på 100 000 NOK). I förhållande till 1984 innebär budgetförslaget att samarbetet kring kost- och näringsfrågor kan intensifieras. På längre sikt kan man räkna med att samarbetet om metoder för analys och kontroll av livsmedel, som f n finansieras huvudsakligen av ett land, kommer att behöva överföras till den nordiska budgeten.

BUDGETFORSLAG

1 000 NOK

| | Budget 1984 | Pris- för- ändring | F ö r s l a g 1 9 8 5 | | | |
|-----------------------------------|----------------|--------------------------|-----------------------|--------------|---------------|------------|
| | | | Verksamhetsförändring | | Budgetförslag | |
| | | | A | K | förändring | totalt |
| Planering og organi- sering | 176 | 9 | 25 | 210 | | |
| Lovgivning og admi- nistration | 104 | 5 | - | 25 | 84 | |
| Kosthold og ernæring | 238 | 12 | 117 | 367 | | |
| Næringsmiddel- toksikologi | 78 | 4 | 49 | 131 | | |
| Metodikspørsmål | 52 | 2 | 177 | 231 | | |
| Totalt | 648 | 32 | 343 | 1 023 | 100 | 780 |

3.15 KONSUMENT

BUDGETFÖRSLAG 1985

1 000 NOK

| | Bokslut 1982 | Prel bokslut 1983 | Budget 1984 | Förslag 1 9 8 5 | |
|--|-----------------|-------------------------|----------------|-----------------|--------------------|
| | | | | Inst/AK | Budget- förslag |
| 310 Konsumentfrågor, dispositionsbeviljning | 2 981 | 3 104 | 3 035 | 3 464 | 3 290 |
| Totalt | 2 981 | 3 104 | 3 035 | 3 464 | 3 290 |

310 Konsumentfrågor, dispositionsbeviljning

Projektverksamheten inom konsumentsektorn är huvudsakligen inriktad på utrednings- och undersökningsverksamhet, erfarenhetsutbyte främst i seminarieform samt rationaliseringar t ex i form av gemensamma provningar av konsumentvaror.

Under perioden prioriteras frågor som rör produktsäkerhet, standardisering, bl a sådan som har betydelse för handelsutbytet mellan länderna, gemensamma nordiska varuprovningar, frågor om konsumentinflytande på varuförsörjningen samt konsumentinformation, särskilt frågor rörande ny informationsteknologi.

Av budgetskäl gjordes 1984 en realminskning av ramen för konsumentsektorn. För 1985 bör det ske en viss återföring av dessa medel. Det föreslås därför en ram på 3 290 000 NOK (en realökning på 103 000 - NOK). Förslaget innebär bl a att vissa aktiviteter på det hushålls-ekonomiska området kan påbörjas under 1985 samt att de gemensamma nordiska provningarna av hushållskapitalvaror kan fortsätta.

BUDGETFÖRSLAG

1 000 NOK

| | Budget 1984 | Pris- för- ändring | F ö r s l a g 1 9 8 5 | | | |
|---|----------------|--------------------------|-----------------------|---------------|---------------|--------------|
| | | | Verksamhetsförändring | | Budgetförslag | |
| | | | förändring | A K totalt | förändring | totalt |
| Undersöknings- samordning | 1 101 | 55 | 130 | 1 286 | | |
| Produktinformation | 311 | 16 | 93 | 420 | | |
| Information och utbildning | 658 | 33 | - 9 | 682 | | |
| Konsumenträtt | 347 | 17 | 30 | 394 | | |
| Allmänna konsument- politiska frågor | 618 | 31 | 33 | 682 | | |
| Totalt | 3 035 | 152 | 277 | 3 464 | 103 | 3 290 |

3.16 SAMFÄRDESEL

BUDGETFÖRSLAG 1985

1 000 NOK

| | Bokslut 1982 | Prel bokslut 1983 | Budget 1984 | Förslag 1 9 8 5 | |
|---|-----------------|-------------------------|----------------|-----------------|--------------------|
| | | | | Inst/AK | Budget- förslag |
| 320 Samfärdse- l, dispositionsbeviljning | 3 180 | 1 915 | 2 938 | 3 124 | 2 920 |
| Summa | 3 180 | 1 915 | 2 938 | 3 124 | 2 920 |
| Sammanställning av samfärdse- lspolitik, extrabeviljning | | - | 130 | (483)* | * |
| Summa | | 1 915 | 3 068 | 3 124 | 2 920 |

*Ingår i förslag för 1985.

320 Samfärdse-
l, dispositionsbeviljning

Från detta kapitel finansieras utrednings- och forskningsarbete samt utgifter i förbindelse med konferenser (Nordisk kommitté för transportforskning). En stor del av medlen har hittills gått till tekniska projekt (vägforskning). Tyngdpunkten i verksamheten flyttas nu långsamt över till mer transportekonomiska frågor.

En arbetsgrupp med representanter för de nordiska meteorologiska instituten har utarbetat underlag för ett nordiskt projekt om utveckling av ett operationellt system för kortfristiga väderleksprognoser grundat på en prognosmodell med hög upplösning (s k HIRLAM). Projektet föreslås igångsatt under 1984 och pågå t o m 1987. Den nordiska andelen av finansieringen uppgår för 1984 till ca 0,3 milj NOK. För 1985 beräknas denna andel till ca 0,5 milj NOK. Nationell finansiering på en avsevärd högre nivå årligen förutsätts för samma period (3,5 milj NOK för 1985). Totalkostnaderna beräknades i den ursprungliga planen uppgå till ca 12 milj NOK. Ett operationellt prognosystem avses föreligga för omedelbar användning i början av 1988.

De nordiska länderna uppskattas få en väsentlig nytta av ett nytt kvalificerat prognosystem. Bland de positiva effekterna kan nämnas minskning av antalet fatala felprognoser av t ex stormar och kraftiga snöfall, bättre nederbördsprognoser i fjällen och till kraftbolagen samt bättre vind- och vågprognoser till t ex oljefälten. Dessutom skapar ett nytt LAM-system (Limited Area Model) utrymme för positiva förändringar i arbetsmetodiken vid vädertjänsterna.

Det föreslås en ram på 2 920 000 NOK (en realminskning med 301 000 NOK). Det förutsätts att resursbehov för det meteorologiska samarbetet kan tillgodoses inom denna ram.

Avslutandet av ett antal större projekt under 1984 (Körsätt, Vägstandard, Hastighetsbegränsningar) betyder att medel frigörs till nya verksamheter såsom datateknologi inom kommunikationssektorn och järnvägsforskning och det meteorologiska samarbetet.

BUDGETFÖRSLAG

1 000 NOK

| | Budget 1984 | Pris- för- ändring | F ö r s l a g 1 9 8 5 | | | | |
|--|----------------|--------------------------|-----------------------|--------------|-----------------------------|--------|--------------|
| | | | Verksamhetsförändring | | Budgetförslag ¹⁾ | | |
| | | | A | K | förändring | totalt | förändring |
| Nordiska kommittén för trans- portforskning (NKTF) | 324 | 16 | 1 | 341 | | | (341) |
| Vintervedlikehold | 216 | 11 | 282 | 509 | | | (509) |
| Trafiksäkerhet och väg- ytans egenskaper (TOVE) | - | | 126 | 126 | | | (100) |
| Transportarbetet i Norden | - | | 52 | 52 | | | (50) |
| Näringslivets kostnader | 108 | 5 | 118 | 231 | | | (200) |
| Samfärdselspolitik | 130 | 6 | 347 | 483 | | | (210) |
| Skibsbevegelser | 471 | 24 | - 101 | 394 | | | (394) |
| Projektförberedelser | 108 | 5 | 13 | 126 | | | (100) |
| Jernbaneforskning | - | | 431 | 431 | | | (300) |
| Moderne datatekn | - | | 431 | 431 | | | (300) |
| Meteorologiska projektet | - | - | - | - | | | (427) |
| Ovriga | 1 711 | 86 | - 1 797 | - | | | - |
| Summa | 2 938 | 147 | + 39 | 3 124 | - 165 | | 2 920 |
| Sammanställning av samfärdselspolitik, extrabeviljning | 130 | 6 | - 136 | - | - 136 | | - |
| Summa | 3 068 | 153 | - 97 | 3 124 | - 301 | | 2 920 |

1) Dessa tal har NET preliminärt presenterat för användning ifall meteorologiska samarbetet startas inom ramen på 2 920 000 NOK. Slutligt ställningstagande enligt gällande procedur för dispositionsbeviljningar.

3.17 TRAFIKSÄKERHET

BUDGETFÖRSLAG 1985

1 000 NOK

| | Bokslut 1982 | Prel bokslut 1983 | Budget 1984 | Förslag 1 9 8 5 | |
|---|-----------------|-------------------------|----------------|-----------------|--------------------|
| | | | | Inst/AK | Budget- förslag |
| 325 Trafiksäkerhet, dispositionsbeviljning | 672 | | 1 512 | 1 659 | 1 520 |
| Totalt | | | 1 512 | 1 659 | 1 520 |
| Trafiksäkerhetsåret, extrabeviljning | 1 001 | | 128 | - | - |
| Summa | 1 673 | 1 218 | 1 640 | 1 659 | 1 520 |

325 Trafiksäkerhet, dispositionsbeviljning

Under detta kapitel betalas utgifter för utrednings- och forskningsarbete t ex rörande alkohol och trafik, användning av nationella olycksdata, cyklande barns trafikrisk.

Mot bakgrund av de förändringar som kunnat noteras i de nordiska ländernas trafiksäkerhetsläge bör under 1985 verksamheten inriktas på problemområdena cyklisters säkerhet, motorcyklisters säkerhet och tätortstrafik.

Det föreslås en ram på 1 520 000 NOK (en realminskning med 68 000 NOK, om hänsyn inte tas till extrabeviljningen 1984 för Nordiska trafik-säkerhetsåret 1983 som uppgick till 128 000 NOK).

BUDGETFÖRSLAG

1 000 NOK

| | Budget 1984 | Pris- för- ändring | F ö r s l a g 1 9 8 5 | | | | |
|--|----------------|--------------------------|-----------------------|------------|---------------|--------------|--------------|
| | | | Verksamhetsförändring | | Budgetförslag | | |
| | | | Ä K förändring | totalt | förändring | totalt | |
| Cyklande barns trafikrisk | 151 | 8 | 11 | 170 | | | |
| Motorcyklisters säkerhet | 270 | 14 | - | 21 | 263 | | |
| Tunga fordon och säker- het på väg | 162 | 8 | | 57 | 227 | | |
| Evalueringsmetoder i trafikundervisningen | 108 | 5 | | 114 | 227 | | |
| NTR/NKT - bibliografi | 54 | 3 | - | 40 | 17 | | |
| Projektförberedelser | 108 | 5 | | - | 113 | | |
| Cyklisters säkerhet | - | | | 170 | 170 | | |
| Tåtortstrafik | - | | | 262 | 262 | | |
| Akustiska signaler | - | | | 105 | 105 | | |
| Fordonskontroll | - | | | 105 | 105 | | |
| Ovriga | 659 | 33 | - | 692 | 0 | | |
| Totalt | 1 512 | 76 | | 71 | 1 659 | - 68 | 1 520 |
| NTA-83 | 128 | 6 | - | 134 | 0 | - 134 | 0 |
| | 1 640 | 82 | - | 63 | 1 659 | - 202 | 1 520 |

3.18 TURISM

BUDGETFÖRSLAG 1985

1 000 NOK

| | Bokslut 1982 | Prel bokslut 1983 | Budget 1984 | Förslag 1 9 8 5 | |
|---|-----------------|-------------------------|----------------|-----------------|--------------------|
| | | | | Inst/AK | Budget- förslag |
| 330 Turism, dispositions- beviljning | 1 067 | 784 | 756 | 1 354 | 900 |
| Totalt | 1 067 | 784 | 756 | 1 354 | 900 |

330 Turism, dispositionsbeviljning

Från detta kapitel finansieras olika typer av utredningsarbete (t ex marknadsundersökningar) och utarbetande av program för konferenser som syftar till erfarenhetsutbyte mellan dem som är engagerade inom näringen (t ex guider).

Mot bakgrund av budgetsituationen gjordes det i budgeten för 1984 en realminskning av turistsektorn.

Turistutskottet önskar bl a att bidra till samordning av turiststatistik och ferieundersökningar, utreda varför en del av befolkningen inte reser på semester samt i samråd med de nationella turistorganisationerna se på vidareutbildningssituationen i turistnäringen.

Det föreslås en ram på 950 000 NOK för 1985 (en realökning med 156 000 NOK).

BUDGETFÖRSLAG

1 000 NOK

| | Budget 1984 | Pris- för- ändring | F ö r s l a g 1 9 8 5 | | | |
|---------------------------------------|----------------|--------------------------|-----------------------|--------------|---------------|------------|
| | | | Verksamhetsförändring | | Budgetförslag | |
| | | | A | K | förändring | totalt |
| Marknadsundersökningar | 210 | 11 | 41 | 262 | | |
| Semesterundersökningar | 100 | 5 | - | 105 | | |
| Icke resande | | | 158 | 158 | | |
| Guide-seminarium | | | 126 | 126 | | |
| Turismens utvecklings- möjligheter | | | 168 | 168 | | |
| Prisdifferentiering | | | 168 | 168 | | |
| Samordnad statistik | | | 105 | 105 | | |
| Vidareutbildning | | | 157 | 157 | | |
| Projektförberedelser | | | 105 | 105 | | |
| Ovrigt (bl a Res i Norden) | 446 | 22 | - | 468 | 0 | |
| Totalt | 756 | 38 | 560 | 1 354 | 156 | 950 |

3.19 NORDISK STATISTISK SEKRETARIAT (kap 41)

BUDGETFÖRSLAG 1985

1 000 NOK

| | Bokslut 1982 | Prel bokslut 1983 | Budget 1984 | Förslag 1985 | |
|--|-----------------|-------------------------|----------------|--------------|--------------------|
| | | | | Inst/AK | Budget- förslag |
| 01 Löner | | | 1 323 | 1 448 | 1 448 |
| 11 Varor och tjänster* | | | 365 | 450 | 450 |
| 21 Projektverksamhet, kan överföras | | | 90** | 110 | 110 |
| Summa beviljningsförslag | | | 1 778 | 2 008 | 2 008 |
| Omräknat till NOK | | | 1 493 | 1 687 | 1 687 |
| Andel av lönereserven (NOK) | | | 159 | 146 | 146 |
| Totalt NOK | 1 146 | 1 436 | 1 652 | 1 833 | 1 833 |

* Varav 6 200 DKK limiterat för representation 1985.

** Beräknat, ingick i budgetbeslutet i post 11.

Analys av anslagsförändringen 1984-1985 (DKK)

| Post | Förändring 1984 - 1985 för | | | | | |
|-----------------------|---------------------------------|------------|----------------------------|------------|--------|------------|
| | Löne- och pris- förändringar | | Verksamhets- förändring | | Totalt | |
| | Inst | Budg försl | Inst | Budg försl | Inst | Budg försl |
| 01 Löner | 103 | 103 | 22 | 22 | 125 | 125 |
| 11 Varor och tjänster | 18 | 18 | 67 | 67 | 105 | 95 |
| 21 Projektverksamhet | 5 | 5 | 15 | 15 | 20 | 20 |
| Summa | 126 | 126 | 104 | 104 | 250 | 240 |

| Institutionens fasta tjänster 1984 | | | Förändringar till 1985 | | | |
|------------------------------------|----------|---------|------------------------|-----|---------------------|-----|
| | antal | lön | inst antal | lön | budg försl antal | lön |
| Sekretariatschef | 1 | 36 | | | | |
| Akademiker | 2 | AC12-15 | | | | |
| Overassistent | 2 | HK | | | | |
| Assistent | 1 | HK | | | | |
| | <u>6</u> | | <u>-</u> | | <u>-</u> | |

Institutionens uppgift

Nordiska statistiska sekretariatet har till uppgift att på uppdrag av cheferna för de statistiska centralbyråerna samordna den officiella statistiken i de nordiska länderna. Det utgör sekretariat för de nordiska chefsstatistikermötena och betjänar och samordnar verksamheten i de nordiska statistiska utskott, som verkar i chefsstatistikermötets regi. Detta sker bl a genom att sekretariatet deltar i planläggningen av möten och seminarier samt utarbetar dokumentation till och rapporter från dessa.

Sekretariatet följer det internationella samarbetet avseende statistisk koordinering och standardisering samt initierar och medverkar i undersökningar till gagn för jämförbarheten av de nordiska ländernas statistik. Dessutom utarbetar och redigerar sekretariatet Nordisk statistisk årsbok och utger andra samnordiska statistiska publikationer.

Organisation

Styrelsen består av cheferna för de statistiska centralbyråerna i Danmark, Finland, Island, Norge och Sverige. Sekretariatet har 6 anställda och är beläget i Köpenhamn.

BUDGETFÖRSLAG 1985

Nordisk statistisk sekretariat

1. Löne- och prisförändringar + 126 000 DKK.
2. Förstärkning av posten Extra personal för att bättre kunna tillgodose önskemål från olika nordiska samarbetsorgan om tillhandahållande av statistik. + 22 000 DKK.
3. Ökning av reseposten. + 23 000 DKK.
4. Ökade tryckningsutgifter. + 31 000 DKK.
5. Övriga ökning under Varor och tjänster. + 28 000 DKK.

Sekretariatet hemställer att medlen för Honorar och expertbistånd förs över till en ny post 21 Projektverksamhet. På detta vis kan de bli överförbara mellan åren.

Budgetförslaget

1. Löne- och prisförändringar + 126 000 DKK.

Från flera ämbetsmannakommittéer, projekt och institutioner har uttryckts önskemål om ökat bistånd och ökad rådgivning från statistiska sekretariatet när det gäller nordiska statistikfrågor. Generalsekreteraren anser det som rationellt om sådana frågor i ökad utsträckning koncentreras till statistiska sekretariatet och föreslår därför vissa resursförstärkingar.

2. Förstärkning av posten Extra personal. + 22 000 DKK.
- 3-5. Ökning av posten Varor och tjänster. + 82 000 DKK.

Posten Honorar och expertbistånd används för att bekosta utredningar av varierande omfattning. Dessa är svåra att styra i tiden. Då övriga institutioner normalt har sina medel för denna typ av verksamhet på en post för projektmedel föreslås att 110 000 DKK förs över från posten Varor och tjänster till en ny post 21 Projektverksamhet.

3.20 VERKSAMHETS BIDRAG

BUDGETFÖRSLAG 1985

1 000 NOK

| | Beviljat 1983 | Budget 1984 | Förslag 1985 | |
|-----------------------|------------------|----------------|--------------|---------------|
| | | | Inst/AK | Budgetförslag |
| 045 Verksamhetsbidrag | 705 | 656 | 613 | 613 |
| Totalt | 705 | 656 | 613 | 613 |

Inledning

Inom detta kapitel behandlas följande verksamhetsbidrag som beräkningsmässigt har förts upp med oförändrad real nivå (de faktiska beviljningarna skall liksom tidigare fastställas i disponeringsförslagen):

| | Bokslut 1982 | Prel bokslut 1983 | Budget 1984 | Budget- förslag |
|---|-----------------|-------------------------|----------------|--------------------|
| Nordiska nyhetsbyråsamarbetet | 27 | 112 | 72 | - |
| Bidrag "Nordiska Administrativa förbundet" | 125 | 136 | 147 | 154 |
| Bidrag "Föreningarna Norden" | 120 | 153 | 165 | 173 |
| Nordiska träskyddsrådet, sekretariatskostnader (tidigare i kap 232) | 345 | 304 | 272 | 286 |
| Summa | 617 | 705 | 656 | 613 |

Ambetsmannakommittén för byggfrågor har tillstyrkt ett bidrag till Nordiska träskyddsrådet på 286 000 NOK för 1985.

Medelsbehovet för bidrag till det nordiska nyhetsbyråsamarbetet bortfaller 1985.

3.21 TJANSTEMANNAUTBYTE

BUDGETFORSLAG 1985

1 000 NOK

| | Bokslut 1982 | Prel bokslut 1983 | Budget 1984 | Förslag 1 9 8 5 | |
|--------------------|-----------------|-------------------------|----------------|-----------------|--------------------|
| | | | | Inst/AK | Budget- förslag |
| Tjänstemannautbyte | 708 | 296 | 820 | 870 | 870 |
| Totalt | 708 | 296 | 820 | 870 | 870 |

Inledning

Nordisk Tjenestemannsutveksling har, siden det ble etablert i organiserte former i 1979, vært omfattet med stadig stigende interesse i de nordiske land. Gjennom en bedret informasjon om ordningen, har søknadsmassen etter hvert langt oversteget det beløp som har stått til disposisjon.

Sekretariatet foreslår likevel ikke realvekst for 1985, men ønsker i samarbeid med de landskoordinerende organ å diskutere mulighetene for bedre utnyttelse av midlene.

Det er under utarbeidelse en evaluering av ordningen som vil bli presentert for Ministerrådet i 1984.

Det foreslås en ramme for 1985 på 870 000 NOK (ingen realvekst).

3.22 GENERALSEKRETERARENS DISPONERINGSRESERV

BUDGETFÖRSLAG 1985

1 000 NOK

| | Bokslut 1982 | Prel bokslut 1983 | Budget 1984 | Förslag 1 9 8 5 | |
|--|-----------------|-------------------------|----------------|-----------------|--------------------|
| | | | | Inst/AK | Budget- förslag |
| 050 Generalsekreterarens disponeringsreserv | 29 | 100 | 540 | 570 | 500 |
| Totalt | 29 | 100 | 540 | 570 | 500 |

Inledning

En reserv för generalsekreterarens disposition har tillkommit för att ge sekretariatet flexibilitet när det gäller igångsättande av förprojekt samt för att betala eventuella oförutsedda kostnader i samband med avslutande av projekt. Användningsprinciperna har senare precisrats till att även täcka trycknings- och publiceringskostnader i vid mening även om behoven inte direkt är anknutna till förprojekt eller avslutning av projekt. Vid utgången av år 1983 har de medel som beviljats t o m 1983 förbrukats. Av totalbeviljningen på 300 000 NOK för 1983 överfördes 200 000 NOK till informationsprojektet.

En oförändrad real nivå betyder en ram på 570 000 NOK för år 1985. På grund av den allmänna budgetsituationen föreslås istället en ram på 500 000 NOK (realminskning med 70 000 NOK). I detta sammanhang hänvisas till ministerrådets reserv som har fått ett mer restriktivt utnyttjande än tidigare varit fallet. Detta innebär ett större behov av en reserv för i och för sig små beviljningar särskilt när det gäller förprojekt. Det föreslås slutligen att medlen inom detta kapitel skall stå till generalsekreterarens disposition utan något ytterligare budgetbeslut.

3.23 MINISTERRÅDETS RESERV

BUDGETFÖRSLAG 1985

1 000 NOK

| | Bokslut 1982 | Prel bokslut 1983 | Budget 1984 | Förslag 1 9 8 5 | |
|---|-----------------|-------------------------|----------------|-----------------|--------------------|
| | | | | Inst/ÅK | Budget- förslag |
| Ministerrådets reserv, dispositionsbeviljning varav datateknologins effekter | (357) | 800 | 2 000 | - | 26 400 |
| grå arbetskraft | (128) | 320 | - | | |
| ej disponerat | | - | 1 839 | - | 4 000 |
| Totalt | | 1 120 | 3 839 | - | 30 400 |

Inledning

Den ursprungliga reserven i budgeten 1984 var 5 463 000 NOK. Efter att 1 624 000 NOK överförts till sektorerna för jämställdhet, jord- och skogsbruk, samfärdsel, trafiksäkerhet samt till information kvarstår 3 839 000 NOK. Av detta har 2 000 000 NOK reserverats för projekt inom ramen för samarbetet inom datateknologiska området. Disponering av huvuddelen av det återstående är aktuell i disponeringsförslag nr 3 för 1984 som överlämnats till Nordiska rådets budgetkommitté efter ställföreträdarkommitténs behandling.

I budgeten för 1984 lades huvuddelen av ökningen av dispositionsbeviljningen till ministerrådets reserv. I motiveringen konstaterades att denna reserv främst är avsedd för verksamheter av det slag som inte helt kunnat förutses vid budgeteringstillfället.

Beviljningar i disponeringsförslag nr 1 för 1984 (totalt 1 624 000 NOK) har i detta dokument redovisats under resp. fackområde, varför en motsvarande minskning har gjorts av reserven. Detta innebär att basen som använts i beräkningarna är 3 839 000 NOK. Uppräknat till 1985 års prisläge motsvarar detta 4 031 000 NOK.

För att skapa en motsvarande möjlighet till politisk handlingsfrihet under 1985 bör det i budgeten reserveras ett belopp av ungefär samma storleksordning till ministerrådets disposition. För sådana allmänt motiverade ändamål beräknas ett medelsbehov inom ramen för ministerrådets reserv av 4 000 000 NOK.

Denna del av reserven är avsedd för verksamheter av det slag som inte kunnat förutses vid budgeteringstillfället. Medlen skall normalt inte användas för en förstärkning av ämbetsmannakommittéernas mera löpande verksamheter. Utnyttjandet blir beroende av vilka nya verksamheter som aktualiseras under budgetåret. Av denna delram beräknas 1 000 000 NOK bli avsatt, för att kunna finansiera någon form av förstärkning av sekretariatet sedan ett förslag framlagts av generalsekreteraren efter att pågående utredningar genomförts.

Resterande del av ministerrådets reserv - 26,4 milj. NOK - har beräknats för finansiering över den allmänna budgeten av den nordiska handlingsplan på datateknologiområdet som ministerrådet föreslår till Nordiska rådets 32:a session. Av detta belopp föreslås 20 milj. NOK bli reserverade för stöd till industriell forskning och utveckling med datateknologisk anknytning. Budgetförslaget skall i denna del också ses i samband med ministerrådets (industriministrarna) beslut om ökat nordiskt samarbete kring teknisk forskning och utveckling, där även samverkan på datateknologiområdet utgör en betydande del.

Utgifter för åtgärder inom kultur- och utbildningsområdet föreslås bli finansierade över kulturbudgetens disponeringsmedel enligt de beräkningar som legat till grund för budgetförslaget intill 1 milj. DKK.

3.24 INFORMATION, DISPOSITIONSBEVILJNING

BUDGETFÖRSLAG 1985

1 000 NOK

| | Bokslut 1982 | Prel bokslut 1983 | Budget 1984 | Förslag 1 9 8 5 | |
|--|-----------------|-------------------------|----------------|-----------------|--------------------|
| | | | | Inst/AK | Budget- förslag |
| Information, dispositionsbeviljning | 354 | 541 | 1 450 | - | 1 523 |
| Totalt | 354 | 541 | 1 450 | - | 1 523 |

Beloppen är inklusive medel som tidigare beviljats inom administrationsbudgeten.

Presidiet och samarbetsministrarna och kulturministrarna har enats om en gemensam informationsplan. I planen har fastställts en ansvarsfördelning både när det gäller åtgärder och finansiering. Planen syftar till att hos allmänheten bättre förankra det nordiska samarbetet och dess resultat. För att uppnå en bestående effekt krävs att nuvarande resursnivå bibehålls under en längre tid.

3.25 MINISTERRÅDETS SEKRETARIAT

BUDGETFÖRSLAG 1985

1 000 NOK

| | Bokslut 1982 | Prel bokslut 1983 | Budget 1984 | Förslag 1 9 8 5 | |
|---|-----------------|-------------------------|-----------------|-----------------|--------------------|
| | | | | Inst/AK | Budget- förslag |
| Ministerrådets sekretariat andel av lönereserven | | | 19 460 1 407 | | 20 772 1 575 |
| Totalt | 17 887 | 19 307 | 20 867 | | 22 347 |

BUDGETFÖRSLAG 1985

1 000 NOK

| | | Budget 1984 | Förslag 1985 |
|---------------------------------|--------------------|----------------|-----------------|
| 01 | Löner | 12 202 | 13 124 |
| 11 | Varor och tjänster | 7 258 | 7 648 |
| Summa beviljningsförslag | | 19 460 | 20 772 |

Informationsposten är inte medräknad utan är uppförd under egen post 3.24 Information (både 1984 och 1985).

I detta budgetförslag ingår en redogörelse för sekretariatets personal- och lokalfrågor. Ministerrådet har under sin reserv avsatt 1 milj NOK som får prövas när de pågående utredningarna slutförts och generalsekreteraren har framlagt ett förslag om eventuella åtgärder.

Analys av anslagsförändring 1984-1985

1 000 NOK

| Post | F ö r ä n d r i n g 1 9 8 4 - 1 9 8 5 f ö r | | |
|-----------------------|---|----------------------------|--------|
| | Löne- och pris- förändringar | Verksamhets- förändring | Totalt |
| 01 Löner m m | 922 | 0 | 922 |
| 11 Varor och tjänster | 430 | 60 | 490 |
| Summa | 1 352 | 60 | 1 412 |

Sekretariatets fasta tjänster 1984

| | antal | lön |
|----------------------|-------|-----------|
| Generalsekretær | 1 | * |
| Avdelingssjef | 3 | Lkl 15 |
| Seksjonssjef | 2 | Lkl 14 |
| Informasjonssjef | 1 | Lkl 12 |
| Konsulenter | 16 | Lkl 11-12 |
| Sekr. i spes. still. | 5 | Lkl 8 |
| Avd.sekr./sekretærer | 16 | Lkl 3-7 |
| Betjenter | 3 | Lkl 3-5 |
| | 47 | |

Förändringar till 1985 budg försl

| | antal | lön |
|--|-------|-----|
| | | |

* Lön efter såravtal.

Organisation

Ministerrådssekretariatet i Oslo har 47 anställda. Förutom generalsekretæren och tre avdelningschefer finns det 19 personer med handläggande oppgifter, 21 sekreterare inkl 5 med särskilda arbetsoppgifter samt tre vaktmästare.

Budsjettforslaget

1. Lønns- og prisendringer + 1 352 000 NOK.

2. Økning av post 11 Varer og tjenester + 60 000 NOK. (- 200 000 NOK i henhold til beslutning om årsregnskapet 1982, + 100 000 NOK på tjenestereiser og + 160 000 NOK reiser, islandske deltakere).
3. Limitering for tjenestereiser og representasjon er foreslått opphevet.

Personalsituasjonen i sekretariatet

Det har i den senere tid vært en sterk økende aktivitet i sekretariatet. Dette er en situasjon som vil fortsette. Det kan bl.a. illustreres med oppnevning av stadig nye arbeids- og ad hoc-grupper innenfor forskjellige fagområder. Her kan f.eks. nevnes Norden som hjemmemarked, utdypet bistands- og handelspolitisk samarbeid med en viss gruppe U-land, fri skipsregistrering, statlige støtteordninger, vestnordens industrialisering og økonomisk handlingsplan. Dessuten vil prioriteringen av områdene industripolitikk (teknisk forskning og utvikling) og sosialpolitikk innebære ytterligere aktivitet og økt press på personalet.

Generalsekretæren antar også at arbeidet med oppfølging av rekommendasjon nr.28/83 om økonomisk utvikling og full sysselsetting vil innebære økte arbeidsoppgaver for sekretariatet. Oppfølging av datahandlingsplanen og den videre oppfølging av 5-utredningens konklusjoner vil representere økt innsats.

Generalsekretæren vil også peke på at Grønlands, Færøyenes og Ålands sterkere deltakelse i det nordiske samarbeid i en overgangstid på to-tre år vil kreve spesiell innsats fra sekretariatets side når det gjelder kontakt og informasjon om pågående samarbeid i Norden.

Endelig kan nevnes de konkrete forslag som også tidligere er framkommet fra Nordisk Arbeidsmarkedsutvalg og Nordisk Embetsmannskomite for Regionalpolitikk om å opprette konsulentstillinger som en erstatning for prosjektmedarbeidere innenfor henholdsvis NAUTs informasjonsprosjekt og det grenseregionale samarbeid.

Det pågår for tiden en egen organisasjonsundersøkelse i sekretariatet av en ekstern konsulent. Resultatet av dette arbeidet antas å ville foreligge i månedskifte februar/mars 1984.

Generalsekretæren har forventninger til at konklusjonene i denne organisasjonsanalysen vil kunne gi idéer og muligheter for en mer rasjonell og effektiv utnyttelse av sekretariatets nåværende ressurser.

Generalsekretæren ønsker å vurdere konkrete forslag til økte personalressurser på bestemte arbeidsområder i lys av konklusjonene i analysen.

Imidlertid vil generalsekretæren allerede nå understreke at eksisterende personale etter hvert er blitt så hardt belastet at det synes nødvendig med en generell styrking.

Dette er bakgrunnen for at generalsekretæren har foreslått avsatt et rammebeløp på NOK 2 mill.* som for en del er ment å dekke de økte personalressurser som vil vise seg å være nødvendige. I og med at budsjettarbeidet skjer såvidt lang tid i forveien har generalsekretæren ønsket å ta opp dette spørsmålet på nåværende tidspunkt. Ved å avsette et rammebeløp ønsker generalsekretæren å ha mulighet for å komme tilbake i mai/juni 1984 med egne forslag om på hvilken måte sekretariatet kan settes i stand til på en bedre måte å løse de stadig økende arbeidsoppgaver.

* 1 mill. NOK i MR-forslag under MR-reserve (kap. 3.23).

Kontorsituasjonen i sekretariatet

Generalsekretæren vil vise til sine kommentarer i budsjettforslag for 1984. Det ble der gjort oppmerksom på at nåværende kontorlokaler vil være for små ved ytterligere utvidelse av personalet.

De lokaler som sekretariatet nå leier er over 100 år gamle, og selv om det er foretatt betydelige ombygningsarbeider for å bedre tilgodese

sekretariatets behov, er kontorene ikke så hensiktsmessig som ønskelig. En hensiktsmessig omorganisering og omstrukturering av sekretariatet vil kunne vanskeliggjøres fordi kontorlokalene er spredt i flere etasjer og i flere bygninger.

Generalsekretæren er opptatt at det til enhver tid er mest mulig hensiktsmessig kontorer for sekretariatet, ikke minst vil det være ønskelig å ha en bedre møteromskapasitet slik at flere av de mange møter i ministerråd, embetsmannskomiteer, arbeids- og ad hoc-grupper kunne holdes i egne lokaler.

Sekretariatet har derfor i den senere tid søkt å holde seg løpende orientert om tilbud og muligheter for andre kontorlokaler i Oslo og har på grunnlag av henvendelser mottatt forskjellige tilbud. Nåværende gårdeier er orientert og innforstått om dette forhold.

Det vil sannsynligvis være mulig for sekretariatet i løpet av siste halvdel 1984 å kunne skaffe hensiktsmessige og sentralt beliggende kontorer i Oslo. Dette vil imidlertid innebære en ekstra utgift på ministerrådets budsjett. Blant annet fordi leie av eksisterende kontorlokaler er rimelig i forhold til markedsnivå i Oslo (sekretariatet betaler idag ca. 650 NOK pr. kvadratmeter mens markedspris for nye sentralt beliggende kontorer vil ligge i størrelsen 1100 til 1200 NOK pr. kvadratmeter). Sekretariatets behov inklusive de møtelokaler som bør innbefattes er minimum 2.000 kvadratmeter. Sekretariatet har i dag ca. 1.900 meget uhensiktsmessige kvadratmeter.

Som kjent har 5-utredningen foreslått at de to ministerrådssekretariat blir slått sammen til ett. Generalsekretæren er, også av hensyn til det videre arbeid med å skaffe bedre kontorlokaler, opptatt av at dette spørsmålet blir prinsipielt avklart så snart som mulig. Dersom det skulle ta tid før det tas beslutning om dette spørsmål, anser generalsekretæren det som nødvendig å skaffe kontorlokaler som kan dekke det nåværende sekretariats behov. I det foreslåtte beløp på 2 mill. NOK er også beregnet nødvendige flytnings- og etableringskostnader i nye kontorlokaler. Det er imidlertid ikke mulig på nåværende tidspunkt å budsjettere med eventuelle framtidige ekstra husleiekostnader, og dette er derfor ikke tatt med i rammebeløpet.

3.26 LÖNERESERV

Löneposterna i budgeten är beräknade i den lönenivå som gällde den 1 oktober 1983. Reserven under detta kapitel skall kompensera för avtalsenliga löneförhöjningar efter detta datum. Ministerrädssekretariatet har på grundval av nationellt inhämtade prognoser beräknat löneökningarna från 1983 t o m 1985 till 12% som ett vägt genomsnitt för samtliga de nordiska länderna.

Eventuella små valutakursändringar som påverkar institutionerna skall också kunna täckas innanför denna reserv i mån av tillgång på medel. Det är självklart att mera omfattande valutakursändringar kan erfordra särskilda åtgärder.

Lönereserv 1985
(1 000-tal NOK)

| | |
|---|--------------|
| 152 Nordiska läkemedelsnämnden | 97 |
| 153 Nordiska hälsovårdshögskolan | 502 |
| 154 Nordisk institutt for odontologisk materialprøvning | 621 |
| 155 Nordiska nämnden för alkohol- och drogforskning | 63 |
| 156 Nordiska nämnden för handikappfrågor | 88 |
| 171 Nordisk arbetsmiljöutbildning | 92 |
| 211 Nordiska projektexportfonden | 81 |
| 225 Nordtest | 106 |
| 231 Nordiska kommittén för byggbestämmelser (NKB) | 37 |
| 242 NordREFO | 64 |
| 271 Nordiska genbanken för jordbruks- och trädgårdsväxter | 120 |
| 280 Samarbetsnämnden för nordisk skogsforskning | 18 |
| 290 Ekonomiska forskningsrådet | 34 |
| 41 Nordiska statistiska sekretariatet | 146 |
| 1 Ministerrådets sekretariat | <u>1 575</u> |
| Summa lönereserv | 3 644 |

Budgeterade lönereserven för 1984 är 3 933 000 NOK.

Ovannämnda kompensationsreserv redovisas vid resp verksamhets budget. I sammanfattningsstabellerna har beloppen också inräknats i sektorernas/verksamheternas budgetar. Disponering av dessa medel sker dock först efter ansökan från institutionerna och med godkännande av ministerrädssekretariatet som ministerrådet bemyndigat att fatta beslut om disponering av lönereserven.

4 INKOMSTER

| SAMMANFATTNING AV INKOMSTER | | TABELL 2 1 000 NOK | | |
|---|-----------|-----------------------|-------------------------|----------------|
| | | Bokslut 1982 | Prel bokslut 1983 | Budget 1984 |
| 1 | 2 | 3 | 4 | 5 |
| 510 Avgift av lön | 2 169 | 2 275 | 2 815 | 2 581 |
| 520 Bankräntor | 3 216 | 5 527 | 3 500 | 3 800 |
| 530 Ränteinkomster vid institutioner | - | - | 1 000 | 1 000 |
| 540 Tillfälliga inkomster av projekt m m | 6 | 40 | 112 | 12 |
| 590-594 | | | | |
| De nordiska ländernas bidrag därav | (120 942) | (139 100) | (154 200) | (177 500) |
| 590 Danmark | 28 663 | 32 966,7 | 32 844,6 | 35 322,5 |
| 591 Finland | 19 351 | 22 256,0 | 26 214,0 | 32 482,5 |
| 592 Island | 1 088 | 1 251,9 | 1 696,2 | 1 597,5 |
| 593 Norge | 21 770 | 25 038,0 | 29 606,4 | 37 275,0 |
| 594 Sverige | 50 070 | 57 587,4 | 63 838,8 | 70 822,5 |
| 653 Nordiska hälsovårdshögskolan | 5 166 | 5 538 | 7 859 | - |
| 655 Scandiatransplant | 244 | - | - | - |
| Summa | 131 742 | 152 480 | 169 486 | 184 893 |

510 AVGIFT AV LÖN

1983 utgör avgiften på lönen för ministerrådssekretariatets anställda i genomsnitt ca 30% av grundlönen. Med samma procentsats tillämpad på 1985 års lönebelopp blir avgiftsinkomsten:

| | |
|---|-----------|
| 30% av 7 682 000 NOK | 2 305 000 |
| andel av lönereserven, 30% av 920 000 NOK | 276 000 |
| | <hr/> |
| | 2 581 000 |

520 BANKRANTOR

För år 1984 har budgeterats en ränteintäkt på 3 500 000 NOK eller ca 2,1% av budgetomslutningen. Sekretariatet har fr o m december 1982 fått en överenskommelse med banken om ytterligare en viss uppjustering av räntan. Avtalet gäller tills vidare. Ränteintäkten påverkas förutom av räntenivån också av sekretariatets likviditet. I den utsträckning strävandena lyckas att, t ex genom tidiga disponeringsbeslut, åstadkomma en snabbare framdrift av projektverksamheten, påverkas denna likviditet i negativ riktning. Detta förhållande tillsammans med osäkerhet om räntenivån 1985 gör det enligt sekretariatets mening befogat med en viss försiktighet vid budgeteringen av ränteintäkternas storlek. Sekretariatet beräknar därför ränteintäkten 1985 till ca 2% av budgetomslutningen, 184,9 milj NOK eller till 3 800 000 NOK.

530 RÄNTEINTÄKTER VID INSTITUTIONER

Denna post togs upp i budgeten för 1984. Ränteintäkter som uppkommer vid institutioner enligt årsräkenskaper för ett visst år räknar sekretariatet av vid utbetalningen av följande års budgetmedel. För avräkningsåret uppkommer det således en mindretgift på institutionsbudgeten. För Nordiska industrifonden tillämpas en nettoberäkning, dvs räntorna räknas av direkt i fondens budget. För Nordtest har t o m 1983 gällt att räntorna gått in i verksamheten. Fr o m 1984 räknas räntor för Nordtest under detta kapitel.

Sekretariatet beräknar ränteintäkterna vid institutionerna i 1985 års budget till 1 milj NOK.

540 TILLFÄLLIGA INTÄKTER AV PROJEKT M M

Under detta kapitel redovisas återbetalningar av projektmedel från förvaltningsorgan med flera tillfälliga intäkter. För 1985 beräknas beloppet till 12 000 NOK.

590-594 DE NORDISKA LÄNDERNAS BIDRAG

De nordiska ländernas bidrag beräknas till 177 500 000 NOK.

Nordiska ministerrådet (samarbetsministrarna) fastställde den 10 november 1982 nya principer för beräkningen av den nordiska fördelningsnyckeln. De nya reglerna innebär att fördelningsnyckeln fastställs som respektive lands andel av den samlade nordiska bruttonationalinkomsten (BNI) till faktorpris. Som bas skall användas de två senast kända årens värden. För det sista året används preliminära tal. Fördelningsnyckeln skall härnäst fastställas för varje år. Generalsekreteraren skall i sitt budgetförslag redovisa en fördelningsnyckel beräknad enligt de nya reglerna för fastställande samtidigt med budgeten. Denna ordning gäller fr o m 1985 års fördelningsnyckel (beslut våren 1984).

Fördelningsnyckeln för 1985:

| | <u>1984</u> | <u>1985</u> |
|---------|-------------|-------------|
| Danmark | 21,3% | 19,9% |
| Finland | 17,0% | 18,3% |
| Island | 1,1% | 0,9% |
| Norge | 19,2% | 21,0% |
| Sverige | 41,4% | 39,9% |

Fördelningen av bidragen enligt denna fördelningsnyckel framgår av följande tabell:

| Kap | Prel bokslut 1983 | Budget 1984 | Förslag 1985 |
|--------------------------------|-------------------|-------------|--------------|
| 590 Danmarks bidrag | 32 966 700 | 32 844 600 | 35 322 500 |
| 591 Finlands bidrag | 22 256 000 | 26 214 000 | 32 482 500 |
| 592 Islands bidrag | 1 251 900 | 1 696 200 | 1 597 500 |
| 593 Norges bidrag | 25 038 000 | 29 606 400 | 37 275 000 |
| 594 Sveriges bidrag | 57 587 400 | 63 838 800 | 70 822 500 |
| Summa för de nordiska länderna | 139 100 000 | 154 200 000 | 177 500 000 |

653 NORDISKA HÄLSOVÅRDSHÖGSKOLAN

Hittills har hälsovårdshögskolans budgeterade driftsutgifter för ett visst år (med undantag av projektverksamheten) återbetalats av de nordiska länderna i förhållande till utnyttjade elevplatser under det följande året. Denna beräkningsmodell går tillbaka till den tid då skolans utgifter förskötterades över den svenska statsbudgeten. Vid skolans införande på den nordiska budgeten varierade utnyttjandet av elevplatserna starkt mellan länderna. Det har under senaste år kunnat konstateras att detta inte längre är fallet. Denna beräkningsmetod ger numera ett resultat som inte avviker i någon större mån från en beräkning enligt den allmänna fördelningsnyckeln. Det föreslås därför att samtliga hälsovårdshögskolans utgifter fr o m 1985 finansieras enligt fördelningsnyckeln. En särskild inkomstpost 653 Nordiska hälsovårdshögskolan försvinner då.

5 PRIS- OCH VALUTAFORUTSÄTTNINGAR I BUDGETFÖRSLAGET FÖR 1985

Enligt ministerrådets budgetreglemente skall budgeten för ett visst år fastställas i det årets beräknade pris- och löneläge. Orsaken till detta är tekniska svårigheter för vissa av de nordiska länderna att under löpande budgetår fatta beslut om tilläggsbeviljningar till den nordiska budgeten för löne- och prisförändringar. En närmare redogörelse för hur löne- och prisomräkningsfrågorna samt valutakursproblematiken hanteras på den allmänna budgeten lämnas i det följande.

1984 års budget har beslutats med utgångspunkt i följande valutakurser:

| | | |
|---------|---|---------|
| 100 DKK | = | 84 NOK |
| 100 FIM | = | 133 NOK |
| 100 ISK | = | 39 NOK |
| 100 SEK | = | 96 NOK |

Vid de omräkningar från andra valutor till NOK som skall göras i budgetförslaget för 1985 är utgångspunkten för beräkningen samma valutakurser. Innan Ministerrådets budget fastställs kommer de valutakurser som ligger till grund för beräkningarna att justeras. Därvid finns det möjlighet att beakta valutakursutvecklingen till denna tidpunkt. Detta beräkningssätt innebär att valutakurserna i budgetförslaget är desamma för åren 1984 och 1985 i norska kronor. Förslaget är därigenom jämförbart för de båda åren. Genom att använda denna teknik har det varit möjligt att i allt budget- och räkenskapsarbete använda samma valutakurser i ett år, med årliga justeringar i mars månad året före budgetåret.

Den del av budgeten som direkt påverkas av valutakursförändringar består av institutionsbudgetar fastställda i domicillandets valuta för institutionerna utanför Norge. Det faktiska resultatet om man istället för budgetkurserna använder valutakurserna på Oslo börs per den 2 februari 1984 framgår av följande tabell.

Budgetförslag 1985

1 000 NOK

| Valuta | Belopp | Omräknat till NOK enligt | | Skillnad kol 4 - kol 3 |
|--------|--------|--------------------------|--------------|---------------------------|
| | | Budgetkurs | Aktuell kurs | |
| 1 | 2 | 3 | 4 | 5 |
| DKK | 2 008 | (84) 1 687 | (78) 1 566 | - 121 |
| FIM | 14 176 | (133) 18 854 | (133) 18 854 | - |
| SEK | 55 330 | (96) 53 117 | (97) 53 670 | + 553 |
| Summa | - | 73 658 | 74 090 | + 432 |

En justeringspost har lagts in i beräkningen av totalutgiften i tabell 1. Det bör påpekas att storleken av denna post varierar med valutakursutvecklingen.

Institutionerna har för utgifter under post 11, Varor och tjänster efter direktiv från sekretariatet räknat med en prisstegring från 1984 till 1985 på 5%. Sekretariatet har vid en förnyad värdering av utvecklingen mot bakgrund av nationella uppgifter inte funnit anledning att frångå detta tal. För reseutgifter har, mot bakgrund av biljettprisernas utveckling och MR-beslut om höjda traktamenten, en uppräknig med 10% accepterats.

Omläggningen av presentationen innebär att projektbudgetens prisomräkningsprocedur ändras. Tidigare redovisades alla deluppgifter (budgetkapitel) i prisnivån året före budgetåret. Först på totalnivå gjordes en prisomräkning till budgetårets förväntade pris- och löneläge. Med den sektorsvisa presentationen måste istället projektkapitlen omräknas under resp sektor för att uppgifterna skall bli jämförbara såväl inom som mellan sektorerna. Sekretariatet har kalkylerat med en sammanvägd löne- och prisutveckling från 1984 till 1985 på 5% för projektverksam-

heten. Ambetsmannakommittéernas budgetprogram är uppgjorda i prisläget 1984. De siffror som redovisas i detaljtabellerna har därför sekretariatet räknat om till 1985 års prisläge. I alla sammanfattningstabellerna är samtliga uppgifter i 1985 års nivå.

För beräkningen av lönereserven för institutionerna, vilken skall täcka förändringar från lönenivån per den 1 oktober 1983 till lönenivån vid slutet av år 1985, har sekretariatet med utgångspunkt i nationellt inhämtade uppgifter räknat med en för samtliga länder sammanvägd genomsnittlig löneutveckling på 12%.

Budget för nordiskt kulturellt samarbete 1985

BUDSJETTFORSLAG FOR NORDISK KULTURELT SAMARBEID 1985

Innledning

Grunnlag og utgangspunkt for ministerrådets forslag har først og fremst vært det fastsatte budsjett for 1984 og ministerrådets uttalelser i den sammenheng, ministerrådets program for det nordiske kultursamarbeide på 1980-tallet (B 37/k) og Nordisk råds rek.nr. 10/1983, prinsipputtalelser fra Nordisk råds budsjettkomite (P 347a/1983, datert Stockholm 22. november 1983), promemoria om det nordiske kulturbudsjett fra Nordisk råds kulturutvalg (KU 55 d/1983 av 29.8.1983 og KU 82/1983, datert 10. november 1983) og budsjettforslagene fra institusjonene m.v. på kulturbudsjettet.

Om det almene budsjett har Nordisk råds budsjettkomite uttalelser om bl.a. følgende punkter (her gjengitt i sammentrengt form), uttalelser som også bør gjelde for kulturbudsjettet:

- Nordisk samarbeid gir mer-gevinster som ikke er mulig å oppnå på nasjonalt plan. Det er derfor ikke urimelig at den reelle vekst i de tradisjonelle deler av det nordiske budsjett settes høyere enn den forventede vekst i nasjonale budsjetter.
- Nye samarbeidsprosjekter av mer betydelig omfang og institusjoner under oppbygningsfasen bør finansieres ved tilskudd (friske penger) til de nordiske budsjetter.
- På det nåværende tidspunkt knytter det seg en betydelig usikkerhet til å fastsette prosentall for lønns- og prisstigningen. Mot denne bakgrunn foreslår komiteen at midler for dekning av eventuell stigning utover den forventede avsettes på 1985-budsjettet. Komiteen finner det ikke akseptabelt at man kommer i en situasjon hvor aktivitet må begrenses p.g.a. for lavt ansiått lønns- og prisstigning.

Når det gjelder kulturbudsjettet for 1985, viser budsjettkomiteen til presidiets uttalelse av 14. november 1983 om Foreningene Nordens regionale informasjonskontorer.

Nordisk råds økonomiske utvalg uttaler i brev av 15. november 1983 til budsjettkomiteen bl.a. at utvalget ifjor gikk inn for en økning i de nordiske budsjetter på to til tre prosent, men la samtidig til at tilskudd til institusjoner som var i en oppbyggingsfase måtte holdes utenfor denne ramme. Økonomisk utvalg har nå hatt en tilsvarende ramme i tankene.

Nordisk råds kulturutvalg uttaler bl.a. følgende (uttalelser i KU 82/1983 gjengitt i utvalg, og i sammentrengt form):

- Det er viktig å trygge det forutsatte aktivitetsnivå i det nordiske kultursamarbeide.
- Det bør være en øket beredskap til omprioriteringer, slik at visse samarbeidsområder sterkere enn hittil fremheves, mens andre i tilsvarende utstrekning holdes tilbake.
- Utvalget har konstatert at nordiske samarbeidsprosjekter som er blitt finansiert utenfor det ordinære kulturbudsjetts ramme ikke lenger vil belaste de nordiske lands budsjetter i 1985. Utvalget mener at størrelsen av kulturbudsjettet bør ses mot bakgrunn av de samlede statlige bevilgninger til samarbeidet under den nordiske kulturavtale.
- Oppbygnings- og konsolideringsarbeidet ved institusjonene må slutføres, slik at det forutsatte aktivitetsnivå nås. Det er her spørsmål om Nordisk språksekretariat, Nordisk språk- og informasjonsentrum, Nordisk forskningspolitisk råd, Nordisk kunstsentrum samt eventuelt Nordens hus på Færøyene.
- Utvalget finner det absolutt nødvendig at den fortsatte oppbygning av Nordisk forskningspolitisk råd finansieres utenfor rammen for kulturbudsjettet.
- Støtten til folkebevegelsessamarbeidet bør økes vesentlig.
- Støtten til oversettelse av nabolandslitteratur bør økes.
- I spørsmålet om et Nordens institutt på Åland bør planene konkretiseres og detaljeres, slik at instituttet kan føres opp på kulturbudsjettet for 1985.
- Det bør snarest undersøkes for hvilke institusjoner det kunne være mulig å overføre omkostninger som husleie, kraftleie m.v. på domicillandet og/eller domicilkommunen.

Endelig er det grunn til å merke seg synspunkter som fremholdes i utredningen om "Arbeidsformene i nordisk samarbeid" (NU 1983:9) på side 55. Der uttales bl.a. at flere institusjoner, særlig innen kulturbudsjettet, ikke alltid har fått tilstrekkelig kompensasjon for kostnadsutviklingen. Ministerrådets støtte er særlig viktig der institusjoner på Nordens vegne har overtatt arbeidsoppgaver som ellers ville ha påhvilt hvert enkelt medlemsland, eller som ikke ville ha blitt utført i det hele tatt.

Samlet kostnadsramme 147,7 mill.DKK

I budsjettanvisningene ble institusjonene anmodet om å legge frem to budsjettalternativer. Det første er et såkalt 0-alternativ, d.v.s ingen aktivitetsøkninger, bare kompensasjon for lønns- og prisstigning. Det annet omfatter dessuten ønskede aktivitetsøkninger. Institusjonene har lagt frem budsjettforslag til et samlet beløp på ca 165,2 mill.DKK.

Det foreliggende utkast til nordisk kulturbudsjett for 1985 har en kostnadsramme på 147,7 mill.DKK. Det forutsettes da at reserven for lønns- og prisjusteringer regnes inn i kostnadsrammen. Rammen representerer en vekst i løpende kroner på ca 9,7 mill.DKK fra 1984 til 1985. Av dette utgjør ca 6,1 mill.DKK justeringer for lønns- og valutaendringer og prisøkninger.

1984 års budsjetttramme må forhøyes med 4,4 % for å dekke forventede lønns- og prisjusteringer. Til bundne endringer, tiltak for å trygge visse institusjoners aktivitet og videre utbygging av visse institusjoner i retning av forutsatt aktivitetsnivå, er det lagt inn en ytterligere vekst i forhold til 1984-budsjettet på 2,1 %.

Resten av den foreslåtte vekst fra 1984 til 1985 består av de egentlige aktivitetsendringer som ikke følger av bindinger eller tidligere forutsetninger. Denne vekst utgjør ca 0,5 %. Den samlede reelle vekst er således på ca 2,6 %, en vekst som etter ministerrådets syn er tilfredsstillende.

Etter beslutning av ministerrådet (MR 5/83 p.7.4 og MR 1/84 p.4.1.1) er følgende prisomregningstall brukt:

| | | | |
|----------|------|---------|------|
| Danmark | 3 % | Island | 20 % |
| Finland | 7 % | Norge | 5 % |
| Færøyene | 10 % | Sverige | 3 % |

De enkelte institusjoners budsjetter fastsettes og utbetales i domicillandets valuta, samtidig som budsjettet i sin helhet fastsettes i danske kroner.

I det følgende skal gis en kort omtale av hvert av budsjettets hovedområder, dernest skal enkelte gjennomgående spørsmål behandles.

Undervisningsområdet

Hovedparten av aktivitetsøkningene tar sikte på å følge opp handlingsprogrammet for bedre språkforståelse i Norden (rek. nr. 12/1977). Herunder foreslås bevilgninger til Nordisk språksekretariat i Oslo og Nordisk språk- og informasjonssentrum i Helsingfors for å bringe institusjonene opp på forutsatt aktivitetsnivå.

Videre foreslås det en forsterket innsats innen folkeopplysning. For Nordens folkeakademi vil det bety et skritt på vei mot en kursusvirksomhet av det omfang man hadde i perioden 1978-80.

Forskningsområdet

Et velfungerende internordisk kontaktnett mellom forskerne er en forutsetning for utvikling av det nordiske forskningssamarbeide. Et nordisk samarbeide om utdanning av forskere spiller derved en viktig rolle, like- som forskerutdanningen er av sentral betydning for forskningens kvalitet. Den foreslåtte vekst er derfor søkt konsentrert om Nordiske forskerkurser, forskerstipendier og forskersymposier.

Det nordiske forskningspolitiske råd er i en oppbygningsperiode, og bevilgningen er foreslått forhøyet.

Økningen under Nordisk vulkanologisk institutt skyldes behov for reparasjon og fornyelse av institusjonens vitenskapelige utstyr. Det er nødvendig for å trygge institusjonens virksomhet.

Det almenkulturelle område

Ministerrådet har søkt å prioritere tiltak som bidrar til å trekke ungdommen aktivt med i utvikling og påvirkning av samfunnet. Det foreslås økede midler til folkeopplysnings samarbeidet, med tanke på prioritering av samværskultur og egenaktivitet. Idrettssamarbeidet foreslås også styrket.

Barns og ungdoms kulturelle aktiviteter er søkt fremmet gjennom forslag om utvidet støtte til teaterkurs, og støtte også til skoleidrettssamarbeidet.

Ønske om bredere rekruttering til aktivitetene ligger også til grunn for forslagene om større bevilgninger til nordisk teatersamarbeide, både det profesjonelle felt og amatørteatersamarbeidet. Større deltagelse fra de selvstyrte områder og samisk teater forutsetter også større bevilgninger.

Også under det almenkulturelle område er flere av forslagene om aktivitetsøkninger en konsekvens av tidligere vedtak og tidligere beslutninger om et bestemt aktivitetsnivå. Det gjelder særlig

- Nordisk råds litteraturpris der litteratur fra de små språkområder leder til nye oversettelsesarbeider.
- Idrettsstøtten der utkantområdene kommer mer med.
- Støtten til oversettelse av nabolandslitteratur, der det er foreslått økede tilskudd til oversettelse av verk fra de små språkområder.
- Nordisk kunstsentrum der man fortsatt må regne med et par års aktivitetsøkning før senteret vil ha nådd forventet virksomhetsnivå.

Domicillandsfinansiering

I rekommendasjon nr. 11/1983 er regjeringene bedt om at man vurderer muligheten for øket domicillandsstøtte til institusjoner på det nordiske kulturbudsjett. De vurderinger det har vært mulig å gjennomføre i arbeidet med budsjettforslaget for 1985, har ikke ledet til forslag om endringer i bestående ordninger.

De bestående ordninger for finansiering av visse utgifter ved institusjonene, er meget forskjellige. De er oppstått på ulike tidspunkter, med ulike begrunnelser, og som ledd i større tiltak. Det ville ikke bli problemfritt å endre noe vesentlig i det bestående. Man trenger å arbeide videre med spørsmålet, men det synes å være klart at øket domicillandsstøtte neppe representerer noen vei til frigjøring av midler på det nordiske kulturbudsjett.

Reiseutgiftenes vekst

De fastsatte prosentsatser for prisomregning av budsjettene har i en årrekke vært lavere enn den virkelige prisstigning. Denne faktiske budsjett-reduksjon har i særlig grad rammet reisevirksomheten. Konsekvensen er at reiser undertiden må sløyfes, antall reisedeltagere må reduseres, eller det må arbeides i helgene (jfr. weekend-rabatter). Problemer som følger av dette kan ha begrenset omfang, og brukbare løsninger kan finnes. Men i andre tilfeller kan virkningene bli alvorligere. I noen institusjoner er deres mål, oppgaver og virksomhet av en slik art at en betydelig reise-

virksomhet må finne sted om forpliktelser skal bli oppfylt og det nordiske samarbeide overhodet få noen reell mening. Uten denne form for kommunikasjon blir faste anlegg og personalressurser, som faktisk står til disposisjon, dårlig utnyttet.

For noen institusjoner der virksomhetens art og en effektiv utnyttelse av potensialet er særlig avhengig av en betydelig reisevirksomhet, er det beregnet en særskilt priskompensasjon utover den prisstigningsprosent som er fastsatt av ministerrådet (jfr. det almene budsjett).

Ministerrådets disposisjonsbevilgning

En rekke nye behov og nye satsninger kan komme til å øve et betydelig press på disposisjonsbevilgningen. Forslaget til handlingsprogram på det datateknologiske område forutsetter en satsning på 1 mill.DKK over kulturbudsjettet. De utvidede kulturforbindelser med Grønland, Færøyene og Åland må føre til større utgifter, i første omgang under disposisjonsbevilgningen. Videre må nevnes nye samnordiske kulturprosjekter i andre land og eventuell særlig satsning i anledning av det internasjonale ungdomsåret i 1985. Den foreløpige oversikt over ministerrådets disposisjonsmidler 1985 viser at man minst kunne trenge nær 11 mill.DKK (jfr. bilag 2).

Nordisk råds presidium har anbefalt at forsøksperioden for Foreningene Nordens regionale informasjonskontorer forlenges med ytterligere tre år. På det foreliggende beslutningsgrunnlag har det ikke vært aktuelt å føre opp noe særskilt behov for dette formål. Et eventuelt behov kan anslås til ca 1 mill.DKK.

Disposisjonsbevilgningen spiller fortsatt en viktig rolle i spesielle satsninger. Men til tross for det beregnede behov på bortimot 11 mill.DKK, omfatter budsjettforslaget bare prisøkninger på 245.000 DKK samt en aktivitetsminskning med 200.000 DKK.

Nordisk kulturfond

Fondets styre har ført opp 12 mill.DKK for 1985. Dette innebærer en reell vekst på 1,7 mill.DKK, når det tas hensyn til prisomregningen. Styret begrunner forslaget med nye virksomhetsområder: støtte til grenseregionalt samarbeide, også bilaterale prosjekter, og øket støtte til kultursamarbeidet på Nordkalotten. Til dette kommer et forventet større behov for støtte til Grønland, Færøyene og Åland på grunn av en mer aktiv deltagelse i det nordiske samarbeide.

Mot bakgrunn av den økonomiske situasjon har ministerrådet ikke funnet å kunne regne med noen aktivitetsøkning, bare prisomregning.

Bilaga 1

F ö r s l a g

angående

BUDGET

för

NORDISKT KULTURELLT SAMARBETE 1985

INNEHÅLLSFÖRTECKNING

| | | |
|------|---|------|
| | Sammanfattning och analys av budgetförslag | 1535 |
| | Anmärkingar till sammanfattningsblanketterna | 1542 |
| 1. | <u>Utbildning</u> | 1545 |
| 1.1 | Nordens folkliga akademi (NFA) | 1545 |
| 1.2 | Nordiskt samarbete inom skolområdet | 1547 |
| 1.3 | Nordiskt vuxenutbildningssamarbete | 1549 |
| 1.4 | Nordiska journalistkursen | 1551 |
| 1.5 | Nordiska språksekretariatet | 1553 |
| 1.6 | Nordiskt språk- och informationscentrum | 1555 |
| 1.7 | Nordiska högskolan för hushållsvetenskap (NHH) | 1557 |
| 1.8 | Bidrag till Nordisk federation för medicinsk undervisning | 1559 |
| 1.9 | Bidrag till Nordisk kursverksamhet på utbildningsområdet | 1561 |
| 2. | <u>Forskning</u> | 1582 |
| 2.1 | Nordiskt kollegium för marinbiologi | 1582 |
| 2.2 | Nordiska institutet för teoretisk atomfysik (NORDITA) | 1584 |
| 2.3 | Nordiska institutet för folkdiktning (NIF) | 1586 |
| 2.4 | Nordiska institutet för sjö rätt | 1588 |
| 2.5 | Nordiska geoexkursioner till Island | 1590 |
| 2.6 | Nordiskt kollegium för ekologi (NKE) | 1592 |
| 2.7 | Centralinstitutet för nordisk Asienforskning (CINA) | 1594 |
| 2.8 | Nordiskt kollegium för fysisk oceanografi (NKFO) | 1596 |
| 2.9 | Nordiska samarbetskommittén för arktisk medicinsk forskning (NoSAMF) | 1598 |
| 2.10 | Nordiska samarbetskommittén för internationell politik, inklusive konflikt- och fredsforskning | 1600 |
| 2.11 | Nordiska samarbetsorganet för vetenskaplig information (NORDINFO) | 1602 |
| 2.12 | Nordiska forskarkurser, forskarstipendier och forskarsymposier | 1604 |
| 2.13 | Nordiskt vulkanologiskt institut | 1610 |
| 2.14 | Nordiska samarbetskommittén för acceleratorbaserad forskning | 1612 |
| 2.15 | Nordisk dokumentationscentral för masskommunikationsforskning (NORDICOM) | 1614 |
| 2.16 | Nordiska institutet för samhällsplanering (NORDPLAN) | 1616 |
| 2.17 | Nordiska forskningspolitiska rådet (FPR) | 1618 |
| 2.18 | Bidrag till Nordiska sommaruniversitetet (NSU) | 1620 |
| 2.19 | Bidrag till Nordiska samfundet för latinamerikaforskning (NOSALF) | 1622 |
| 2.20 | Bidrag till Nordiska kommittén för öststatsforskning | 1624 |
| 3. | <u>Allmänkulturell verksamhet</u> | 1626 |
| 3.1 | Nordens Hus i Reykjavik | 1626 |
| 3.2 | Nordiskt teatersamarbete: gästspel och fortbildning samt bidrag till Nordiska amatörteaterrådet | 1628 |
| 3.3 | Nordiska rådets litteraturpris | 1632 |
| 3.4 | Nordiska rådets musikpris | 1634 |
| 3.5 | Nordiskt musiksamarbete (NOMUS) | 1636 |
| 3.6 | Nordiskt samiskt institut | 1638 |
| 3.7 | Nordiskt folkrörelsesamarbete: ungdomssamarbete, folkbildnings-samarbete, idrottssamarbete | 1640 |
| 3.8 | Stöd till översättning av nabolandslitteratur | 1646 |
| 3.9 | Nordiskt konstcentrum | 1648 |
| 3.10 | Nordiska filmkurser | 1651 |
| 3.11 | Nordens Hus på Färöarna | 1653 |
| 3.12 | Bidrag till Nordiska konstförbundet | 1655 |
| 3.13 | Bidrag till Nordiska författarkurser | 1657 |
| 3.14 | Bidrag till Skandinavisk förening i Rom | 1659 |
| 3.15 | Bidrag till Nordkalottmuseet | 1661 |
| 4. | <u>Nordiska ministerrådets dispositionsmedel</u> | 1663 |
| 5. | <u>Nordiska kulturfonden</u> | 1665 |
| 6. | <u>Sekretariatet för nordiskt kulturellt samarbete</u> | 1667 |

Sammanfattning och analys av budget för 1985

SAMMANDRAG

(1.000-tal danska kronor)

| Institutioner (motsv.) | Anslag 1984 (utgifter ./ in- komster) | Automatiska ökningar | | | Aktivitets- ökning Minister- rådets förslag | Anslag 1985 (utg./ink.) Minister- rådets- förslag |
|--|---|-------------------------------|----------------------------------|--------------------------------|---|---|
| | | Faktisk löneökning 1983 | Faktisk kursänd- ring 1983 | Beräknad prisökning 1985 | | |
| 1. UTBILDNINGSSOMRÅDET | 12.561 ./ 65 | 305 | 132 | 579 | 663 | 14.240 ./ 61 |
| 2. FORSKNINGSSOMRÅDET | 49.011 ¹⁾ ./ 1.326 | 1.958 | ./ 692 | 1.651 | 1.277 | 53.205 ./ 609 |
| 3. ALLMANKULTURELLA OMRÅDET | 31.862 ²⁾ | 827 | ./ 598 | 1.464 | 1.927 | 35.482 |
| 4. MINISTERRÅDETS DISPOSITIONSMEDEL | 8.156 | 0 | 0 | 245 | ./ 200 | 8.201 |
| 5. NORDISKA KULTURFONDEN | 10.000 | 0 | 0 | 300 | 0 | 10.300 |
| 6. KULTURSEKRETARIATET | 15.872 ³⁾ ./ 6.250 | 305 | 0 | 478 | 0 | 16.655 ./ 6.300 |
| 7. LÖNE- OCH PRISJUSTERINGS- RESERV | 10.500 ⁴⁾ | | | ./ 900 | | 9.600 |
| S U M M A | 137.962 ./ 7.641 | 3.395 | ./ 1.158 | 3.817 | 3.667 | 147.683 ./ 6.970 |
| A N S L A G | 130.321 | | | | | 140.713 |

1) Se MR 5/83 punkt 7.2 beträffande Nordiskt vulkanologiskt institut

2) Se MR 5/83 punkt 7.2 beträffande Nordens Hus i Reykjavik

3) Enligt MR 6/83 punkt 6.1

4) Beloppet ingick inte i beslutet om budgeten för 1984; finansieras som tilläggsanslag

Sammanfattning och analys av budget för 1985

1. UTBILDNINGSMRÅDET

| (1.000-tal danska kronor) | | | | | | |
|---|--|-------------------------------|----------------------------------|--------------------------------|---|--|
| Institutioner (motsv.) | Anslag 1984 (utgifter ././ in- komster | Automatiska ökningar | | | Aktivitets- ökning Minister- rådets förslag | Anslag 1985 (utg././ink.) Minister- rådets förslag |
| | | Faktisk löneökning 1983 | Faktisk kursänd- ring 1983 | Beräknad prisökning 1985 | | |
| 1.1 Nordens folkliga akademi | 3.732 ././ 60 | 156 | 29 | 106 | 195 | 4.218 ././ 61 |
| 1.2 Nordiskt samarbete inom skolområdet | 1.616 | 0 | 0 | 48 | 0 | 1.664 |
| 1.3 Nordiskt vuxenutbildnings-samarbete | 477 | 0 | 0 | 14 | 0 | 491 |
| 1.4 Nordisk journalistkursus | 1.031 | 10 | 0 | 125 | 0 | 1.166 |
| 1.5 Nordiska språksekretariatet | 854 | 48 | 32 | 26 | 300 | 1.260 |
| 1.6 Nordiskt språk- och informationscentrum | 1.567 | 67 | 44 | 59 | 235 | 1.972 |
| 1.7 Nordiska högskolan för hushållsvetenskap | 788 | 24 | 6 | 10 | 0 | 828 |
| <u>Bidrag</u> | | | | | | |
| 1.8 Nordisk federation för medicinsk undervisning | 583 ././ 5 | 0 | 0 | 17 | 0 | 600 |
| 1.9 Nordisk kursverksamhet på utbildningsområdet | 1.913 | 0 | 21 | 174 | ././ 67 | 2.041 |
| S U M M A | 12.561 ././ 65 | 305 | 132 | 579 | 663 | 14.240 ././ 61 |
| A N S L A G | 12.496 | | | | | 14.179 |

Sammanfattning och analys av budget för 1985

2. FORSKNINGSMRÅDET

| (1.000-tal danska kronor) | | | | | | |
|---|--|-------------------------------|-----------------------------|--------------------------------|---|---|
| Institutioner (motsv.) | Anslag 1984 (utgifter ././. in- komster) | Automatiska ökningar | | | Aktivitets- ökning Minister- rådets förslag | Anslag 1985 (utg././.ink.) Minister- rådets förslag |
| | | Faktisk löneökning 1983 | Faktisk kursänd- 1983 | Beräknad prisökning 1985 | | |
| 2.1 Nordiskt kollegium för marinbiologi | 969 ././. 62 | 0 | 38 | 50 | 0 | 1.057 |
| 2.2 Nordiska institutet för teoretisk atomfysik | 11.946 ././. 500 | 433 | 0 | 346 | 0 | 12.725 ././. 88 |
| 2.3 Nordiska institutet för folkdiktning | 1.288 | 44 | 37 | 47 | 0 | 1.416 |
| 2.4 Nordiska institutet för sjörätt | 1.820 | 79 | 72 | 40 | 0 | 2.011 |
| 2.5 Nordiska geoexkursioner till Island | 459 | 0 | 0 | 54 | 0 | 513 |
| 2.6 Nordiskt kollegium för ekologi | 606 ././. 17 | 0 | 5 | 18 | 0 | 629 ././. 18 |
| 2.7 Centralinstitutet för nordisk asienforskning | 3.408 ././. 30 | 98 | 0 | 31 | 0 | 3.537 ././. 30 |
| 2.8 Nordiskt kollegium för fysisk oceanografi | 1.117 ././. 93 | 37 | 32 | 23 | 0 | 1.209 ././. 84 |
| 2.9 Nordiska samarbetskommittén för arktisk medicinsk forskning | 1.083 | 46 | 30 | 47 | 0 | 1.206 |

Sammanfattning och analys av budget för 1985

(1.000-tal danska kronor)

| Institutioner (motsv.) | Anslag 1984 (utgifter ././ in- komster) | Automatiska ökningar | | | Aktivitets- ökning Minister- rådets förslag | Anslag 1985 (utg././ink.) Minister- rådets förslag |
|---|---|-------------------------------|----------------------------------|--------------------------------|---|--|
| | | Faktisk löneökning 1983 | Faktisk kursänd- ring 1983 | Beräknad prisökning 1985 | | |
| 2.10 Nordiska samarbetskomitén för internationell politik | 984 ././ 57 | 4 | 7 | 22 | 0 | 1.017 ././ 6 |
| 2.11 Nordiska samarbetsorganet för vetenskaplig information | 4.252 | 27 | 121 | 268 | 0 | 4.668 |
| 2.12 Nordiska forskarkurser | 3.990 | 0 | 0 | 203 | 200 | 4.393 |
| Nordiska forskarstipendier | 1.165 | 0 | 0 | 35 | 125 | 1.325 |
| Nordiska forskarsymposier | 937 | 0 | 0 | 28 | 75 | 1.040 |
| 2.13 Nordiskt vulkanologiskt institut | 3.367 ¹⁾ | 560 | ././1.078 | 135 | 300 | 3.284 |
| 2.14 Nordiska samarbetskomitén för acceleratorbaserad forskning | 521 | 0 | 0 | 65 | 0 | 586 |
| 2.15 Nordisk dokumentations- central för masskommunika- forskning | 709 ././ 45 | 0 | 2 | 11 | 0 | 722 |
| 2.16 Nordiska institutet för samhällsplanering | 4.729 | 302 | 37 | 96 | 77 | 5.241 |
| 2.17 Nordiskt forsknings- politiskt råd | 3.070 | 328 | 0 | 54 | 500 | 3.952 |

1) Se not sid. 1.

Sammanfattning och analys av budget för 1985

| | Anslag 1984 | | Automatiska ökningar | | | Aktivitets- ökning | | Anslag 1985 (utg.../ink...) |
|--|-----------------------------------|-------|-------------------------------|-----------------------------|--------------------------------|--------------------------------|--------------------------------|--------------------------------|
| | (utgifter ./.. in- komster) | ./.. | Faktisk löneökning 1983 | Faktisk kursänd- 1983 | Beräknad prisökning 1985 | Minister- rådets förslag | Minister- rådets förslag | |
| Bidrag | | | | | | | | |
| 2.18 Nordiska sommar- universitetet | 1.953 ./.. 514 | 0 | 0 | 0 | 59 | 0 | 0 | 2.012 ./.. 383 |
| 2.19 Nordiska samfundet för latinamerikaforskning | 298 ./.. 8 | 0 | 2 | 2 | 9 | 0 | 0 | 309 |
| 2.20 Nordiska kommittén för öststatsforskning | 340 | 0 | 3 | 3 | 10 | 0 | 0 | 353 |
| S U M M A | 49.011 ./.. 1.326 | 1.958 | ./.. 692 | 1.651 | 1.277 | 1.277 | 53.205 ./.. 609 | |
| A N S L A G | 47.685 | | | | | | 52.596 | |

Sammanfattning och analys av budget för 1985

3. ALLMANKULTURELLA OMRÅDET

| (1.000-tal danska kronor) | Institution (motsv.) | Anslag 1984 | | Automatiska ökningar | | Aktivitets- ökningar | | Anslag 1985 (utg././ink.) Minister- rådets förslag |
|---------------------------|---|----------------------------------|---------------------|-------------------------------|-------------------------------------|--------------------------------|--------------------------------|--|
| | | (utgifter ././ in- komster | 3.901 ¹⁾ | Faktisk löneökning 1983 | Faktisk kursänd- ring 1983 | Beräknad prisökning 1985 | Minister- rådets förslag | |
| | 3.1 Nordens Hus i Reykjavik | 3.321 | 298 | 0 | ././ 1.041 | 261 | 0 | 3.419 |
| | 3.2 Nordiskt teatersamarbete - gästspelsutbyte och vidareutbildning | 373 | 64 | 0 | 131 | 177 | 213 | 3.906 |
| | - Bidrag till Nordiska Amatörteaterrådet | 296 | 0 | 0 | 0 | 9 | 100 | 484 |
| | 3.3 Nordiska rådets litteratur- pris | 192 | 0 | 0 | 0 | 6 | ././ 198 | 0 |
| | 3.4 Nordiskt musiksamarbete | 2.080 | 0 | 0 | 0 | 62 | 0 | 2.142 |
| | - NOMUS | 5.121 | 239 | 202 | 202 | 55 | 0 | 5.617 |
| | 3.6 Nordiskt folkörelse- samarbete | 2.660 | 0 | 0 | 0 | 80 | 0 | 2.740 |
| | - ungdomssamarbete | 1.810 | 0 | 0 | 0 | 54 | 300 | 2.164 |
| | - idrottssamarbete | 1.650 | 0 | 0 | 0 | 16 | 150 | 706 |
| | 3.8 Stöd till översättning av nabolandslitteratur | 3.517 | 154 | 100 | 100 | 195 | 1.112 | 5.078 |

1) Se not sid. 1.

Sammanfattning och analys av budget för 1985

| (1.000-tal danska kronor) | Anslag 1984 (utgifter ./. in- komster | Automatiska ökningar | | | Beräknad prisökning 1985 | Aktivitets- ökningar Minister- rådets förslag | Anslag 1985 (utg././ink.) |
|----------------------------------|--|-------------------------------|-------------------------------------|-----|--------------------------------|---|------------------------------|
| | | Faktisk löneökning 1983 | Faktisk kursänd- ring 1983 | | | | |
| Institutioner (motsv.) | | | | | | | |
| 3.10 Nordiska filmkurser | 353 | 0 | 0 | 11 | 0 | 364 | |
| 3.11 Nordens Hus på Fåröarna | 5.125 | 72 | 0 | 433 | 0 | 5.630 | |
| <u>Bidrag</u> | | | | | | | |
| 3.12 Nordiska konstförbundet | 302 | 0 | 8 | 25 | 50 | 385 | |
| 3.13 Nordiska författarkurser | 183 | 0 | 2 | 6 | 0 | 191 | |
| 3.14 Skandinavisk förening i Rom | 208 | 0 | 0 | 6 | 0 | 214 | |
| 3.15 Nordkalottmuseet | 230 | 0 | 0 | 7 | 0 | 237 | |
| S U M M A | 31.862 | 827 | ./. | 598 | 1.464 | 35.482 | |
| A N S L A G | 31.862 | | | | | 35.482 | |

Anmärkningar till sammanfattning och analys av budgetförslag 1985

1. Alla belopp anges i 1.000-tal danska kronor (DKK).
2. För varje institution anges både för 1984 och 1985 bruttokostnader och intäkter. Anslaget till verksamheten utgör bruttokostnaderna ./.. intäkterna.
3. Personalkostnaderna i 1984 års budget är beräknade i 1982 års lönenivå. I 1985 års budget är de angivna i 1983 års nivå. Skillnaden redovisas som automatisk löneökning 1983.

I budgetöversikterna förtecknas samtliga budgeterade fasta tjänster jämte årslöner, fasta tillägg och sociala avgifter: Eftersom löner och avgifter beräknats i 1983 års nivå erhåller institutionerna under 1985 kompensation för automatiska förändringar, dvs skillnaden mellan budgeterade och faktiska kostnader. I de totala löneutgifterna kan utöver kostnaderna för budgeterade fasta tjänster även ingå medel för tillfälligt anställda, övertid etc som inte berättigar till kompensation under 1985.

4. Ministerrådets budget för 1984 är fastställd i DKK och nationell valuta enligt kurserna 1.11.1982. Budgetförslagen för 1985 i nationell valuta är omräknade till DKK enligt kurserna 1.11.1983:

| | |
|--------------|--------------|
| FIM = 167,68 | NOK = 128,96 |
| ISK = 34,20 | SEK = 121,64 |

Automatisk kursändring är i budgetförslaget för 1985 negativ, dvs ett mindre belopp i DKK erfordras för att finansiera de för 1984 i nationell valuta fastställda och betalda anslagen än då dessa fastställdes.

5. Där inget annat angivits i bifogade budgetmaterial har prisökning 1984-1985 beräknats enligt nedanstående procentsatser:

| | |
|--------------|------------|
| Danmark 3% | Island 20% |
| Finland 7% | Norge 5% |
| Färöarna 10% | Sverige 3% |

6. Det föreslagna anslaget till nordiskt kulturellt samarbete 1985 (inkl. löne- och prisjusteringsreserv), 140.713.000 DKK, fördelas mellan länderna på följande sätt:

| | <u>Procent</u> | <u>Belopp</u> (1.000-tal DKK) |
|---------|----------------|-------------------------------|
| Danmark | 19,9 | 28.002 |
| Finland | 18,3 | 25.750 |
| Island | 0,9 | 1.266 |
| Norge | 21,0 | 29.550 |
| Sverige | <u>39,9</u> | <u>56.145</u> |
| | 100,0 | 140.713 |

I N S T I T U T I O N S Ö V E R S I K T E R

1.1 NORDENS FOLKLIGA AKADEMI (NFA)

Organisation og virksomhed

Nordens folkliga akademi (NFA) startede i 1968 som en forsøgsvirksomhed over en femårs periode. Ifølge statutterne skal NFA virke som et center for studier og diskussion omkring voksenundervisning og folkeoplysningsarbejde i Norden. I 1972 vedtog Nordisk Ministerråd, at NFA skulle fortsætte sin virksomhed og i 1977 blev det vedtaget, at NFA skulle videreføres som en permanent institution på det nordiske kulturbudget.

NFAs virksomhed omfatter i første række kurser af forskellig art i tilknytning til voksenundervisning og folkeoplysningsarbejde i Norden. Kurserne er sædvanligvis åbne for alle interesserede. I mange tilfælde arrangeres de i samarbejde med institutioner og organisationer, som på nordisk plan arbejder med folkeoplysningsproblemer. NFA lejer lokaler ved Nordiska Folkhögskolan i Kungälv i Sverige for sin virksomhed.

NFA fungerer for tiden også som sekretariat for Det Nordiske Folkehøjskoleråd og som kontaktorgan for folkeoplysningsorganisationerne i de enkelte nordiske lande. Videre har NFA deltaget aktivt i det projektprogram, som administreres af Kultursekretariatet, og som omhandler nordisk voksenundervisning.

Institutionens budgetforslag

Institutionens budgetforslag for 1985 beløber sig til 3.373.200 SEK. Af dette beløb udgør 200.000 SEK en stigning fra budget 1984 udover almindelige prisomregninger. Deraf søger akademiet om 150.000 SEK (rejser og honorar til forelæsere 100.000 SEK og stipendier til deltagere 50.000 SEK) for at kunne som første skridt opnå det niveau på kursus- og konferencevirksomheden, som var gældende 1978-80. De resterende 50.000 SEK gælder udgifter for tolkning.

I perioden 1985-87 ønsker institutionen en fordobling af projektmidlerne. (1985: 150.000 SEK; 1986: 75.000 SEK; 1987: 75.000 SEK).

Ministerrådets vurdering

Ved NFA er der opbygget ressourcer inden for folkeoplysningsområdet, som er enestående i Norden. Her er bl.a. nordisk folkeoplysnings- og voksenundervisningsbibliotek, tolkningsfaciliteter og kvalificeret personale, som bør gøres til et reelt tilbud for akademiets målgrupper i hele Norden. Ifølge ministerrådsforslaget til kulturprogram for 80-erne (B 37k) er NFA tiltænkt en rolle som et aktivt informationscenter på voksenundervisningsområdet.

I perioden 1978-80 kunne NFA finansiere ca. 20 kurser hvert år. I 1984 rækker midlerne kun til ca. 10 kurser á ca. 20.000 SEK. NFA er en af de institutioner, hvor stigningen i rejseudgifter har virket særligt belastende for den egentlige virksomhed. Dertil kommer reguleringen af lejen, som sker efter svensk index. Denne reguleringsform har medført, at lejen er steget mere, end priskompensationen giver dækning for, og nu udgør 41% af 1984-budgettet, når der bortses fra lønudgifterne. Også for de øgede lejeudgifter gælder det at de kun har kunnet finansieres ved en nedskæring af den egentlige virksomhed. Derfor indeholder forslaget en reel kompensation for disse udgiftsposter på i alt 40.000 SEK ud over den fastlagte priskompensation på 47.000 SEK.

For stipendiernes vedkommende har udviklingen medført, at det beløb, NFA kan tilbyde pr. kursus med 25-30 deltagere, i 1984 er sunket til 2-3.000 SEK. Dette har begrænset deltagerkredsen og vanskeliggjort rekruttering af folkeoplysere og voksenundervisere, som arbejder på lokal niveau. Endvidere har NFA ikke råd til at henvende sig hverken til freelance kulturarbejdere som forelæsere eller forelæsere med større rejseafstande.

Tolknings servicen har ikke kunnet løses fuldt ud ved NFAs egen tolk. Ved kurserne er det nødvendigt at indkalde tolkebistand, hvilket igen har måttet bæres af det egentlige virksomhedsbudget.

Ministerrådet finder derfor en samlet øgning på 160.000 SEK til tolkning, til rejser og honorar til forelæsere og til stipendier motiveret.

1.1 NORDENS FOLKLIGA AKADEMI

| | | |
|---------------------------|-----------|---------------|
| <u>Budgetförslag 1985</u> | utbetalas | 3.417.000 SEK |
| | motsvarar | 4.157.000 DKK |

Budgetöversikt (1.000-tal SEK)

Inom parentes anges institutionens förslag

| | Budget 1984 | Förändring 1984-85 | | | Budgetförslag 1985 |
|----------------|----------------|--------------------|--------------------|--------------------|-----------------------|
| | | Löneök. n. 1983 | Prisök. n. 1985 | Akt.ök. n. 1985 | |
| Driftkostnader | 3.092,1) | 128 | 87 | 160 (200) | 3.467 (3.423) |
| Intäkter | 50) | | | | 50 (50) |
| <u>Anslag</u> | <u>3.042</u> | | | | <u>3.417 (3.373)</u> |

1) Beräknade ränteintäkter 50.000 SEK.

Personalbudget

Personalbudgeten har beräknats i 1983 års löneläge och uppgår totalt till 1.657.000 SEK. Fördelningen på löner och sociala avgifter framgår av nedanstående översikt.

Endast de i personalförteckningen upptagna tjänsterna berättigar till kompensation 1985 för automatiska löneökningar 1984 och 1985.

Inom parentes anges institutionens förslag.

| Tjänst | Budget 1984 | Antal 1985 | Lönekod | Årslön Soc.avg. (1.000-tal SEK) |
|----------------------|----------------|----------------|---------|------------------------------------|
| Rektor | 1 | 1 (1) | F 23:4 | 149 |
| Lektor, dansk | 1 | 1 (1) | F 17:5 | 125 |
| Lektor, norsk | 1 | 1 (1) | F 17:6 | 128 |
| Lektor, finsk | 1 | 1 (1) | F 17:4 | 153 |
| Bibliotekarie | 1 | 1 (1) | F 15:2 | 108 |
| Tolk | 1 | 1 (1) | F 15:5 | 116 |
| Assistent | 1 | 1 (1) | F 9:5 | 96 |
| Assistent | 1 | 1 (1) | F 9:3 | 92 |
| Biblioteksassistent | 1 | 1 (1) | F 8:5 | 93 |
| Assistent | 1 | 1 (1) | F 7:3 | 44 |
| Institutionstekniker | 1 | 1 (1) | F 5:6 | 88 |
| <u>Summa</u> | <u>10</u> | <u>10 (10)</u> | | <u>1.192 465</u> |

1) Inkl. udenlandstillæg 2.548 SEK pr. måned.

1.2 NORDISKT SAMARBETE INOM SKOLOMRÅDET

Organisation og virksomhed

Nordisk ministerråd fastsatte i 1976 mandat for styringsgruppen for nordisk samarbejde inden for skoleområdet (tidligere: Harmonisering af skolerne i de nordiske lande).

Ifølge mandatet skal det nordiske skolesamarbejde primært omfatte pædagogisk forsknings- og udviklingsarbejde, samt informationsformidling og udveksling af erfaringer om reformarbejde og udviklingstendenser inden for forskole, grundskole og de gymnasiale uddannelser, herunder også erhvervsuddannelserne for de 16-19-årige.

I februar 1981 godkendte ministerrådet styringsgruppens forslag til tyngdepunktsområder i den pædagogiske forsknings- og udviklingsvirksomhed (FoU). Ifølge forslaget skal hovedvægten i virksomheden i perioden fremover ligge på fire områder:

1. organisationsudvikling og arbejdsmiljø i skolen,
2. erhvervspædagogisk forsknings- og udviklingsarbejde,
3. samvirke omkring problematikken uddannelse/arbejdsliv og
4. samvirke omkring integrering af specialundervisningens elever.

Sideløbende med den centrale planlægning, styring og information har det egentlige projektarbejde været gennemført som en decentraliseret virksomhed. Sagkyndige personer, som arbejder med de enkelte projekter, er ansat på korttidsforordninger og udfører arbejdet i hjemlandet. Arbejds- og kontaktgrupper er et vigtigt og nødvendigt led for at gennemføre de enkelte projekter og formidle kontakter. Med etablering af netværk mellem nationale og lokale forsøgsprojekter forankres det nordiske skolesamarbejde i det aktuelle nationale fornyelsesarbejde. Netværkkontakter skabes gennem nordiske konferencer, seminarer, m.v.

Kultursekretariatet varetager det nordiske skolesamarbejdes sekretariatsfunktion.

Ledningsgruppens budgetforslag

Ledningsgruppen for nordiskt skolsamarbete föreslår inte några aktivitetsökningar för 1985 utan endast uppräknning för prisökningar.

Ministerrådets bedömning

Förslaget innehåller endast kompensation för prisökningar.

1.2 NORDISKT SAMARBETE INOM SKOLOMRÅDET

Budgetförslag 1985 utbetalas 1.664.000 DKK

Budgetöversikt (1.000-tal DKK)

Inom parentes anges institutionens förslag

| | Budget 1984 | Förändring 1984-85 | | | Budgetförslag 1985 |
|----------------|----------------|--------------------|------------------|------------------|-----------------------|
| | | Löneökn. 1983 | Prisökn. 1985 | Akt.ökn. 1985 | |
| Driftkostnader | 1.616 | - | 48 | 0 (0) | 1.664 (1.664) |
| Intäkter | 0 | | | | 0 (0) |
| Anslag | 1.616 | | | | 1.664 (1.664) |

1.3 NORDISKT VUXENUTBILDNINGSSAMARBETE

Organisation och verksamhet

En nordisk arbetsgrupp fick hösten 1975 i uppgift att i samarbete med kultursekretariatet utarbeta ett förslag till handlingsprogram på vuxenutbildningens område. I juni 1976 godkände ministerrådet den ramplan för ett projektprogram som arbetsgruppen lade fram och beviljade 680.000 DKK ur dispositionsmedlen för en tvåårig verksamhet. Vid mötet förutsattes att den nordiska evalueringsgrupp som tillsatts för att leda projektprogrammet skulle behandla de enskilda projekten vad innehåll, planläggning samt tids- och budgetramar beträffar.

Inom ramen för projektprogrammet har sex större projekt realiserats, bl a beträffande vuxenutbildning i arbetslivet, betald studieledighet, vuxenutbildning genom radio och TV, utbildning av vuxenutbildare, forsknings- och utvecklingsarbete (FoU) på vuxenutbildningsområdet i Norden och ett intensifiering av informationsutbytet mellan länderna.

I september 1978 beviljade ministerrådet ytterligare 680.000 DKK ur dispositionsmedlen för ett fortsatt samarbete inom vuxenutbildningen fram till mitten av 1980. Förutom uppföljning och fördjupning av vissa projekt inom ramen för den första fasen av projektprogrammet har ytterligare två projekt tagits upp. Dessa berör dels rekryteringen till vuxenutbildningen dels utarbetande av en komparativ beskrivning av vuxenutbildningens mål, medel och organisation i Norden.

Från 1980 är vuxenutbildningssamarbetet upptaget på den fasta nordiska kulturbudgeten.

En kontinuerlig informationsutväxling sker mellan länderna, bl.a. i form av nordiska informationsbulletiner och regelbundet publicerade kartläggningar av pågående FoU-arbete på området.

Evalueringsgruppens budgetförslag

Ud over almindelige prisøgninger søger evalueringsgruppen om en øgning på 50.000 DKK til at forstærke tiltag inden for problemområdet "Voksenlæring og arbejdsliv".

Ministerrådets vurdering

Af budgetmæssige grunde anses det ikke for muligt at imødekomme evalueringsgruppens ønske om øget aktivitet.

1.3 NORDISKT VUXENUTBILDNINGSSAMARBETE

Budgetförslag 1985 utbetalas 491.000 DKK

Budgetöversikt (1.000-tal DKK)

Inom parentes anges institutionens förslag

| | Budget 1984 | Förändring 1984-85 | | | Budgetförslag 1985 |
|----------------|----------------|--------------------|------------------|------------------|-----------------------|
| | | Löneökn. 1983 | Prisökn. 1985 | Akt.ökn. 1985 | |
| Driftkostnader | 477 | - | 14 | 0 (50) | 491 (541) |
| Intäkter | 0 | | | | 0 (0) |
| Anslag | 477 | | | | 491 (541) |

1.4 NORDISKA JOURNALISTKURSEN

Organisation och verksamhet

Nordiska journalistkursen anordnar vidareutbildningskurser för journalister i de nordiska länderna. Kursverksamheten omfattar i första hand en tremånaders vidareutbildningskurs varje år. Kursen bedrivs i seminarieform med föreläsningar, grupparbete, självstudier och diskussioner. Undervisningsplanen omfattar fem huvudgrupper: gemensamma nordiska ämnen, politik i de nordiska länderna, internationell politik, masskommunikation och aktuella ämnen.

Sedan 1977 har i tillägg till den ordinarie kursverksamheten genomförts kortare kurser med specialinriktning. Nordiska journalistkursens verksamhet är för närvarande under evaluering. Evalueringen förväntas föreligga våren 1984.

Institutionens budgetförslag

I avvaktan på evalueringens resultat, upptar institutionens budgetförslag följande bundna ökningar:

- 9.100 DKK för hyreshöjningar
- 94.200 DKK för hyreshöjningar i form av ökade kostnader för kost och logi.

Hyreshöjningarna är baserade på det avtal Nordiska journalistkursen har med Journalistkollegiet. Hyreshöjningarna är en följd av det moderniseringsarbete, som har genomförts på kollegiet och som har medfört att hyreskostnaderna nu krävs in delvis som direkt hyra (för två kontor, undervisningslokaler under 10 veckor, samt för andel i Journalistkollegiets informationskontor), delvis i form av avgift för kost och logi för de studerande.

Ministerrådets bedömning

Ministerrådets förslag medger endast kompensation för kontraktsbundna hyreshöjningar samt löne- och prisökningar.

1.4 NORDISKA JOURNALISTKURSEN

Budgetförslag 1985 utbetalas 1.166.000 DKK

Budgetöversikt (1.000-tal DKK)

Inom parentes anges institutionens förslag

| | Budget 1984 | Förändring 1984-85 | | | Budgetförslag 1985 |
|----------------|----------------|--------------------|------------------|------------------|-----------------------|
| | | Löneökn. 1983 | Prisökn. 1985 | Akt.ökn. 1985 | |
| Driftkostnader | 1.031 | 10 | 125 | 0 (0) | 1.166 (1.167) |
| Intäkter | 0 | | | | 0 (0) |
| <u>Anslag</u> | <u>1.031</u> | | | | <u>1.166 (1.167)</u> |

Personalbudget

Personalbudgeten har beräknats i 1983 års löneläge och uppgår totalt till 301.000 danska kronor. Fördelningen på löner och sociala avgifter framgår av nedanstående översikt.

Endast de i personalförteckningen upptagna tjänsterna berättigar till kompensation 1985 för automatiska löneökningar 1984 och 1985.

Inom parentes anges institutionens förslag.

| Tjänst | Budget 1984 | Antal 1985 | Lönekod | Årslön Soc.avg. (1.000-tal DKK) |
|-----------------------------|----------------|------------------------|---------|------------------------------------|
| Rektor | 1/5 | 1/5 (1/5) | Tab. 2 | 73 |
| Kursusleder) ¹⁾ | 1/5 | 1/5 (1/5) | Tab. 2 | 55 |
| Assistent | 1/2 | 1/2 (1/2) | HK | 66 |
| Assistent | 3/4 | 3/4 (3/4) | HK | 105 |
| <u>Summa</u> | <u>ca 1,6</u> | <u>ca 1,6 (ca 1,6)</u> | | <u>299 2</u> |

1) Innehas tills vidare av samma person.

1.5 NORDISK SPRÅKSEKRETARIAT

Organisasjon og virksomhet

Nordisk språksekretariat inledde sin virksomhet 1. juli 1978. Språksekretariatet skal ifølge sin instruksjon være et samarbeidsorgan mellom språknemdene og tilsvarende organer i de nordiske land. Det skal ha til oppgave å arbeide for å bevare og forsterke det språklige fellesskap i Norden og fremme den nordiske språkforståelse.

Det nordiske språksekretariatet blir ledet av et styre med representanter for samtlige språk i Norden, og et arbeidsutvalg som består av et medlem fra henholdsvis Dansk sprognavn, Forskningscentralen för de inhemska språken i Finland, Norsk språkråd og Svenska språknämnden.

Språksekretariatets fællesnordiske administrasjon er plassert ved Norsk språkråd i Oslo. Språksekretariatets arbeidsområde har hittil hovedsaklig omfattet seminarie-, utrednings- og publikasjonsvirksomhet. Spesielt skal nevnes utarbeidelsen av et handlingsprogram for forbedret språkforståelse i Norden (fastsatt av Nordisk ministerråd i januar 1981), samt videreførelsen av Språkdok-prosjektet - (nordisk dokumentasjonssentral for språkvitenskap).

Institutionens budgetförslag

Institutionen föreslår följande aktivitetsökningar:

1. ny førstekonsulent-tjänst (187.000 NOK)
2. åtgärder i samband med ministerrådets handlingsprogram för ökad språkförståelse i Norden (110.000 NOK)
3. extra hjälp (25.000 NOK)
4. ökade utgifter i samband med utgivningen av publikationen "Språk i Norden" (30.000 NOK)
5. Språkdok - nordisk dokumentationscentral för språkvetenskap (40.000 NOK).

Den nya tjänsten motiveras med de ökade arbetsuppgifter, som anges i handlingsprogrammet för bättre språkförståelse, spesielt beträffande grannspråksforskning och grannspråksundervisning. I anknnytning till tjänsten söker språksekretariatet om ökade anslag för projektaktiviteter i anslutning till handlingsprogrammet.

"Språk i Norden" är språksekretariatets och de nordiska språknämndernas gemensamma årsskrift. Aktivitetsökningen hänför sig till av sekretariatets ökade utgifter vid utgivning av publikationen.

Publikationen "Språkdok 1981", som innehåller översikter över pågående språkforskning i Norden önskas uppdaterad, varför institutionen ansöker om en aktivitetsökning för detta ändamål.

Den önskade aktivitetsökningen uppgår totalt till 392.000 NOK.

Ministerrådets bedömning

Ministerrådet finner det viktig at språksekretariatet kan öka sina insatser beträffande det av ministerrådet fastställda handlingsprogrammet för ökad språkförståelse och föreslår att 25.000 NOK beviljas till projektverksamhet på området, att den nya konsulenttjänsten inrättas, 187.000 NOK, och att 20.000 NOK beviljas till extra hjälp, dvs totalt 232.000 NOK i aktivitetsökningar.

Språksekretariatets övriga förslag till aktivitetsförändringar kan av prioriteringsskäl inte tillgodoses 1985.

1.5 NORDISKA SPRÅKSEKRETARIATET

| | | |
|---------------------------|-----------|---------------|
| <u>Budgetförslag 1985</u> | utbetalas | 977.000 NOK |
| | motsvarar | 1.260.000 DKK |

Budgetöversikt (1.000-tal NOK)

Inom parentes anges institutionens förslag

| | Budget 1984 | Förändring 1984-85 | | | Budgetförslag 1985 |
|----------------|----------------|--------------------|------------------|------------------|-----------------------|
| | | Löneökn. 1983 | Prisökn. 1985 | Akt.ökn. 1985 | |
| Driftkostnader | 688 | 37 | 20 | 232 (392) | 977 (1.137) |
| Intäkter | 0 | | | | 0 (0) |
| Anslag | 688 | | | | 977 (1.137) |

Personalbudget

Personalbudgeten har beräknats i 1983 års löneläge och uppgår totalt till 521.000 NOK. Fördelningen på löner och sociala avgifter framgår av nedanstående översikt.

Endast de i personalförteckningen upptagna tjänsterna berättigar till kompensation 1985 för automatiska löneökningar 1984 och 1985.

Inom parentes anges institutionens förslag.

| Tjänst | Budget 1984 | Antal 1985 | Lönekod | Årslön (1.000-tal NOK) | Soc.avg. |
|-------------------------|----------------|---------------|---------|---------------------------|------------|
| Sekretariatssjef | 1 | 1 (1) | 26 | 163 | 41 |
| Administrasjonssekretär | 1 | 1 (1) | 16 | 104 | 26 |
| Førstekonsulent | 0 | 1 (1) | 24 | 150 | 37 |
| Summa | 2 | 3 (3) | | 417 | 104 |

1.6 NORDISKT SPRÅK- OCH INFORMATIONSCENTRUM

Organisation och verksamhet

Centret började sin verksamhet i augusti 1980. Centret skall enligt sina stadgar i första hand främja undervisningen i och kännedomen om de övriga nordiska ländernas språk, kultur och samhällsförhållanden. I detta syfte skall centret öka utbudet av vid undervisningen behövt tilläggsmaterial om Norden, effektivera informationen om de nordiska länderna, upprätta ett bibliotek med specifikt nordiskt material, anordna språkkurser och andra kurser samt föreläsningar, samt utveckla tolknings- och översättningsverksamhet.

Centret skall därutöver sprida kännedom om det finska språket samt om finländska kultur- och samhällsförhållanden i de övriga nordiska länderna. Centrets kurs- och föreläsungsverksamhet bör dessutom omfatta språkkurser för lärare, kurser om kultur och samhällsliv, kurser för tjänstemän inom den offentliga förvaltningen, allmänorienterande föreläsningar, reselektorsverksamhet samt fortbildning och specialkurser för simultantolkare.

Centret leds av en styrelse som består av fem medlemmar, en från varje nordiskt land. Det dagliga ansvaret för centrets verksamhet åvilar direktören.

Institutionens budgetförslag

Institutionen föreslår följande aktivitetsökningar:

1. AV- och informationsmaterial (60.000 FIM)
2. fortbildning av nordiska tolkar (80.000 FIM)

Institutionen anser att centrets bibliotek har behov av att kraftigt öka sina anskaffningar av AV-material (diabildserier, stordior, litterära inspelningar, språkkurser, ljudband, allmänt informationsmaterial), för att tillmötesgå lånebehovet vid skolorna, där centrets viktigaste målgrupper finns. Enligt institutionens stadgar är fortbildning av nordiska tolkar, i synnerhet simultantolkare, en uppgift som bör utvecklas. Det är inte möjligt att prioritera denna verksamhet inom nuvarande budget, där fasta utgifter uppgår till drygt 66% av totalbudgeten.

Ministerrådets bedömning

Institutionens förslag anses väl motiverat om förutsatt aktivitetsnivå skall kunna uppnås (jfr. institutionens stadgar).

1.6 NORDISKT SPRÅK- OCH INFORMATIONSCENTRUM

| | | |
|---------------------------|-----------|---------------|
| <u>Budgetförslag 1985</u> | utbetalas | 1.176.000 FIM |
| | motsvarar | 1.972.000 DKK |

Budgetöversikt (1.000-tal FIM)

Inom parentes anges institutionens förslag

| | Budget 1984 | Förändring 1984-85 | | | Budgetförslag 1985 |
|----------------|----------------|--------------------|------------------|------------------|-----------------------|
| | | Löneökn. 1983 | Prisökn. 1985 | Akt.ökn. 1985 | |
| Driftkostnader | 961 | 40 | 35 | 140 (140) | 1.176 (1.180) |
| Intäkter | 0 | | | | 0 (0) |
| <u>Anslag</u> | <u>961</u> | | | | <u>1.176 (1.180)</u> |

Personalbudget

Personalbudgeteten har beräknats i 1983 års löneläge och uppgår totalt till 498.000 finska mark. Fördelningen på löner och sociala avgifter framgår av nedanstående översikt.

Endast de i personalförteckningen upptagna tjänsterna berättigar till kompensation 1985 för automatiska löneökningar 1984 och 1985.

Inom parentes anges institutionens förslag.

| Tjänst | Budget 1984 | Antal 1985 | Lönekod | Årslön Soc.avg. ¹⁾ (1.000-tal FIM) | |
|--------------------|----------------|---------------|---------|--|-----------|
| Direktör | 1 | 1 (1) | A 26 | 140 | 19 |
| Utbildningschef | 1 | 1 (1) | A 21 | 93+22 ²⁾ | 14 |
| Biblioteksamanuens | 1 | 1 (1) | A 16 | 73 | 9 |
| Byråsekreterare | 1 | 1 (1) | A 10 | 62 | 8 |
| Kanslist | 1 | 1 (1) | A 8 | 52 | 6 |
| <u>Summa</u> | <u>5</u> | <u>5 (5)</u> | | <u>442</u> | <u>56</u> |

1) Inkl. semesterpenning

2) Utlandstillägg, betingat av löne- och personalutskottets beslut.

1.7 NORDISKA HÖGSKOLAN FÖR HUSHÅLLSVETENSKAP (NHH)

Organisation og virksomhed

Nordiska högskolan för hushållsvetenskap (NHH) driver undervisningsaktiviteter på tre linjer: tekstillingen ved Chalmers tekniska högskola, som med en toårig studietid fører til tekstilingeniørexamen, næringslinjen ved Oslo universitet, som består af 2½ års studier og linjen for næringsterapi ved universitetet i Göteborg (tre terminer). De første to linjer finansieres over statsbudgetterne i det land, hvor uddannelsen er placeret. Linjen for næringsterapi er en videreførelse af de dietetikerkurser, som ifølge beslutning i januar 1977 i Nordisk ministerråd skulle drives som forsøg i tre år ved Institutionen för klinisk näringslära, Göteborgs universitet.

I februar 1981 blev det på baggrund af dette forsøg vedtaget af Ministerrådet (MR 1/81, pkt 13) at en permanent nordisk dietetikeruddannelse skulle finde sted i regi af NHH. Den skulle omfatte tre terminers studier og placeres ved Institutionen för klinisk näringslära ved Göteborgs universitet. Linjen for næringsterapi har et stærkere præg af en overbyggende uddannelse end de øvrige linjer og er derfor mere nordisk præget. Udgiften til styrelsen og til linjen for næringsterapi har været finansieret af Ministerrådets dispositionsmidler. Fra 1983 er institutionen blevet permanent og finansieres over det faste nordiske kulturbudget.

Institutionens budgetforslag

Styrelsen foreslår en øgning på ialt 140.000 SEK. Deraf anmodes der om 40.000 SEK for at kunne optage fire ekstra studenter på tredje termin på linjen for næringsterapi, d.v.s. studenter som i Danmark og Sverige har taget kurser, som bygger bro over til næringsterapilinjen. Styrelsens ansøgning om midler, 100.000 SEK, for at analysere behovet for at oprette en konsumentøkonomisk uddannelse på akademisk niveau i Norden er tidligere fremført.

Ministerrådets vurdering

Spørgsmålet om undersøgelse af behovet for en konsumentøkonomisk uddannelse har været til særskilt behandling, som et forslag om en bevilgning af Ministerrådets dispositionsmidler til formålet og er dermed udtaget af budgetbehandlingen. Dette forslag blev ikke vedtaget (EK 8/83).

Det har ikke været muligt at prioritere institutionens forslag i øvrigt, så forslaget rummer kun pris- og lønstigning.

1.7 NORDISKA HOGSKOLAN FOR HUSHALLSVETENSKAP

| | | |
|---------------------------|-----------|-------------|
| <u>Budgetförslag 1985</u> | utbetalas | 681.000 SEK |
| | motsvarar | 828.000 DKK |

Budgetöversikt (1.000-tal SEK)

Inom parentes anges institutionens förslag

| | Budget 1984 | Förändring 1984-85 | | | Budgetförslag 1985 |
|----------------|----------------|--------------------|------------------|------------------|-----------------------|
| | | Löneökn. 1983 | Prisökn. 1985 | Akt.ökn. 1985 | |
| Driftkostnader | 653 | 20 | 8 | 0 (140) | 681 (820) |
| Intäkter | 0 | | | | 0 (0) |
| <u>Anslag</u> | <u>653</u> | | | | <u>681 (820)</u> |

Personalbudget

Personalbudgeteten har beräknats i 1983 års löneläge och uppgår totalt till 409.000 SEK. Fördelningen på löner och sociala avgifter framgår av nedanstående översikt.

Endast de i personalförteckningen upptagna tjänsterna berättigar till kompensation 1985 för automatiska löneökningar 1984 och 1985.

Inom parentes anges institutionens förslag.

| Tjänst | Budget 1984 | Antal 1985 | Lönekod | Årslön Soc.avg. (1.000-tal SEK) |
|--------------------|----------------|------------------|---------|------------------------------------|
| Universitetslektor | 1 | 1 (1) | L 20:2 | 132 |
| Kansliskrivare | ½ | ¾ (¾) | F 6:4 | 65 |
| Dietist | ½ | ½ (½) | L 15:0 | 52 |
| Läkare | 1/4 | 1/4 (1/4) | Fk 46 | 45 |
| Kansliskrivare | 1/4 | 0 (0) | | |
| <u>Summa</u> | <u>2 ½</u> | <u>2 ¾ (2 ¾)</u> | | <u>294 115</u> |

} 39%

1.8 BIDRAG TILL NORDISK FEDERATION FÖR MEDICINSK UNDERVISNING

Organisation och verksamhet

Federationens ändamål enligt stadgarna är att främja medicinsk utbildning och undervisning i Norden. I enlighet härmed skall federationen arrangera, medverka vid och informera om symposier inom medicinsk undervisning, stimulera försöksverksamhet och forskning omkring medicinsk undervisning, etablera och upprätthålla utomnordiska kontakter, etablera undervisning på detta område samt stödja initiativ som främjar medicinsk undervisning i Norden.

Speciellt har federationen arbetat med en bred symposieverksamhet på nordiskt plan. Under senare tid har federationen aktivt engagerat sig i den direkta utbildningsproblematiken i Norden. Detta har bl.a. tagit sig uttryck i att man arrangerar pedagogiska modellkurser inom mindre specialfält på det medicinska området.

Federationens sekretariat bedriver även en betydande informationsverksamhet i Norden. Inom ramen för denna tas bl.a. upp frågor om utbildningsmöjligheter, aktuell medicinsk litteratur, undervisningsmedel, pedagogiska projekt, seminarier och symposier och gästföreläsningar. Sedan 1966 utger federationen en egen kvartalstidskrift "Federationen informerar".

Institutionens budgetförslag

Federationen föreslår följande aktivitetsökningar:

- modellkurs i läkarnas fortbildning i Norden i samarbete med British Council (45.000 DKK)
- utväxling av lärare mellan de nordiska medicinska fakulteterna (25.000 DKK)
- projekt angående nordisk koordinering av läkarnas fortbildning (70.000 DKK)

Federationen har tidigare arrangerat modellkurser inom läkarnas fortbildning i Norden. Den planerade nya modellkursen skulle göras i samarbete med British Council, som finansierar de brittiska lärarnas deltagande, förutsatt att Federationen kan skaffa medel för de nordiska lärarnas kostnader och administrera verksamheten.

En aktivitetsökning för utväxling av lärare mellan de nordiska medicinska fakulteterna, motsvarande forskarstipendieordningen anses också angelägen.

De nordiska hälsodirektörerna har 1983 beslutat nedsätta en kontaktgrupp, som har fått i uppgift att i samarbete med Federationen komma med förslag till lösning av ett antal problem ang. läkarnas fortbildning i relation till det nordiska arbetsmarknadsavtalet, som omfattar specialläkare. Till lösning av denna uppgift söker federationen ökade medel.

Ministerrådets bedömning

Finansieringen av projektet om nordisk koordinering av läkarnas fortbildning, bör rätteligen sökas löst via den allmänna budgeten, eller via ministerrådets dispositionsmedel. Av prioriteringsskäl kan övriga aktivitetsökningar inte föreslås.

1.8 BIDRAG TILL NORDISK FEDERATION FOR MEDICINSK UNDERVISNING

Förslag till bidrag 1985 utbetalas 600.000 DKK

Budgetöversikt (1.000-tal DKK)

Inom parentes anges institutionens förslag

| | Budget 1984 | Förändring 1984-85 | | | Budgetförslag 1985 |
|----------------|-----------------|--------------------|------------------|------------------|-----------------------|
| | | Löneökn. 1983 | Prisökn. 1985 | Akt.ökn. 1985 | |
| Driftkostnader | 583 | - | 17 | 0 (140) | 600 (740) |
| Intäkter | 5 ¹⁾ | | | | 0 (0) |
| Bidrag | 578 | | | | 600 (740) |

1) Ränteinkomster 1981

1.9 BIDRAG TILL NORDISK KURSVERKSAMHET PÅ UTBILDNINGSSOMRÅDET

Förslag till bidrag 1985 ¹⁾ utbetalas 2.041.000 DKK

Betr. utbetalning se budget för respektive kurs.

| Oversikt över bidragsfördelning (DKK): | | | |
|---|------------------|------------------|-------------------------------|
| | Bidrag 1983 | Bidrag 1984 | Förslag ²⁾ 1985 |
| 1.9.1 Nordiska universitetskurser i historia | 24.000 | 121.000 | 29.000 |
| 1.9.2 Nordiska fackkonferensen i historisk metodlära | 106.000 | 25.000 | 121.000 |
| 1.9.3 Nordiska fältseminarier för etnologistuderande | 118.000 | 29.000 | 134.000 |
| 1.9.4 Nordiska seminarier för arkeologistuderande | 18.000 | 104.000 | 22.000 |
| 1.9.5 Nordiska kurser i språk och litteratur | 1.152.000 | 1.213.000 | 1.284.000 |
| 1.9.6 Vidareutbildning av konservatorer | 165.000 | 50.000 | 190.000 |
| 1.9.7 Vidareutbildning av socialhögskolelärare | 35.000 | 127.000 | 43.000 |
| 1.9.8 Nordiska seminarier för lära- re vid journalisthögskolor | 18.000 | 139.000 | 22.000 |
| 1.9.9 Nordiska fortbildningskurser för idrottslärare | 112.000 | 40.000 | 128.000 |
| 1.9.10 Nordiska fortbildningskurser för modersmålslärare | -- | 65.000 | 68.000 |
| Summa | 1.748.000 | 1.913.000 | 2.041.000 |

1) Under de skilda kursverksamheterna förekommer skenbara aktivitetsökningar eller -minskningar som kommer sig av att aktiviteterna (bortsett från 1.9.5 och 1.9.10) anordnas vartannat år. Med hänsyn till denna periodisering baserar sig bidraget för 1985 på en prisomräkning för två år, d.v.s. på senaste bidrag för motsvarande ändamål: planeringsarbete eller kursverksamhet.

2) Resekostnaderna har varit särskilt betungande för kursverksamheten, varför förslaget innehåller 10% priskompensation för den del av budgeten som utgör resekostnader.

1.9.1 NORDISKA UNIVERSITETSKURSER I HISTORIA

Organisation och verksamhet

De nordiska universitetskurserna i historia hålls i Danmark, Finland, Island, Norge och Sverige i syfte att öka kunskaperna om respektive lands historia hos historiestuderande från universitet i de andra nordiska länderna.

Undervisningen behandlar centrala perioder eller ämnen i värdlandets historia. Diskussion av forskningsproblem och introduktion i aktuella forskningsarbeten intar en central plats i undervisningen.

Deltagarna är huvudämnesstuderande på ett framskridet stadium av deras studier. Kurserna hålls vartannat år.

Verksamheten leds av en expertkommitté bestående av fem medlemmar, en från varje nordiskt land. Själva kursen anordnas av en nationell arbetsnämnd (vid värdsuniversitetet) i samarbete med expertkommittén.

Styrelsens budgetförslag

Styrelsen har lämnat in två budgetförslag: Det lägre budgetförslaget innehåller prisomräkning och baseras på kurs vartannat år. Det högre budgetförslaget baseras på kurs varje år, och förutsätter stöd från Clara Lachmanns fond och möjlighet till omDispositioner.

Ministerrådets bedömning

Av prioriteringsskäl kan anslag till årlig kursverksamhet inte föreslås.

Aktivitetsminskningen på 97.000 DKK är endast skenbar. Nordiska universitetskurser i historia genomförs vartannat år. För det mellanliggande året beviljas ett mindre belopp till planering. 1985 års planeringsbudget är beräknad utgående från 1983 års planeringsbudget med två års prisomräkning.

1.9.1 NORDISKA UNIVERSITETSKURSER I HISTORIA

Förslag till bidrag 1985 utbetalas 29.000 DKK

Budgetöversikt (1.000-tal DKK)

Inom parentes anges institutionens förslag

| | Bidrag 1983 | Bidrag 1984 | Förändring 1984-85 | | | Budgetförslag 1985 |
|----------------|----------------|----------------|--------------------|------------------|------------------|-----------------------|
| | | | Löneökn. 1983 | Prisökn. 1985 | Akt.ökn. 1985 | |
| Driftkostnader | 24 | 121 | - | 5 | -97 (-44) | 29 (88) |
| Intäkter | 0 | | | | | 0 (0) |
| Bidrag | 24 | 121 | | | | 29 (88) |

1.9.2 NORDISKA FACKKONFERENSEN I HISTORISK METODLÄRA

Organisation och verksamhet

Konferensen har till syfte att bland nordiska historiker skapa ett debattforum för teoretiska och metodiska frågor inom historievetenskapen. Detta ändamål tillgodoses dels genom den årliga konferensen, dels genom de publikationer som utkommer efter konferensen i serien "Studier i historisk metode". Konferensens deltagare är huvudsakligen historiker anställda vid de nordiska universiteten och andra forskningsinstitutioner.

Konferensen arrangeras skiftesvis i de nordiska länderna. Konferensen finansierades ursprungligen av undervisningsministeriet i det land, där konferensen genomfördes. Fr.o.m. konferensen i Danmark 1981 finansieras verksamheten över den nordiska kulturbudgeten. Verksamheten administreras och organiseras av ett arbetsutskott, som väljs på konferenserna.

Arbetsutskottets budgetförslag

Arbetsutskottet föreslår följande aktivitetsökningar:

- genomförande av nästa konferens på Island medför 93.000 DKK i ökade kostnader
- 6.000 DKK äskas för översättningskostnader från finska till svenska.

Ministerrådets bedömning

Ministerrådets förslag medger endast prisomräkning.

Aktivitetsökningen på 81.000 DKK är endast skenbar. Nordiska fackkonferensen i historisk metodlära genomförs vartannat år. För det mellanliggande året beviljas ett mindre belopp till planering. 1985 års kursbudget är beräknad utgående från 1983 års kursbudget med två års prisomräkning.

1.9.2 NORDISKA FACKKONFERENSEN I HISTORISK METODLÄRA

Förslag till bidrag 1985 utbetalas 121.000 DKK

Budgetöversikt (1.000-tal DKK)

Inom parentes anges institutionens förslag

| | Bidrag 1983 | Bidrag 1984 | Förändring 1984-85 | | | Budgetförslag 1985 |
|----------------|----------------|----------------|--------------------|------------------|------------------|-----------------------|
| | | | Löneökn. 1983 | Prisökn. 1985 | Akt.ökn. 1985 | |
| Driftkostnader | 106 | 25 | - | 15 | 81 (180) | 121 (220) |
| Intäkter | 0 | 0 | | | | 0 (0) |
| Bidrag | 106 | 25 | | | | 121 (220) |

1.9.3 NORDISKA FÄLTSEMINARIER FÖR ETNOLOGISTUDERANDE (NEFA)

Organisation och verksamhet

Nordisk Etnologisk-folkloristisk Arbegrpsgrupe (NEFA) har genomfört fältseminarier 12 gånger. Seminariet är en av de möjligheter som studerande i etnologi och folkloristik har att utveckla samarbetet på området mellan de nordiska länderna. Seminariet ger en konkret och systematisk inläring i fältarbetsteknik och analys av det insamlade materialet.

Seminariet har både ett vetenskapligt och ett pedagogiskt syfte. Huvudvikten läggs på den pedagogiska sidan av arbetet, där de olika fältteknikerna provas.

NEFA har ett sekretariat, tre nordiska utskott och tre lokalavdelningar i olika universitetsorter. Den arbetsgrupp, som har till uppgift att planera seminarier, väljs vid representantskapsmötet, som hålls en gång per år.

NEFAs budgetförslag

NEFAs budgetförslag innehåller generella aktivitetsökningar för de enskilda posterna.

Ministerrådets bedömning

Ministerrådets förslag medger endast prisomräkning.

Aktivitetsökningen på 89.000 DKK är endast skenbar. Fältseminarier för etnologistuderande arrangeras vartannat år och för mellanliggande år beviljas ett mindre belopp till planering. 1985 års kursbudget är beräknad utgående från 1983 års planeringsbudget med två års prisomräkning.

1.9.3 NORDISKA FALTSEMINARIER FOR ETNOLOGISTUDERANDE

Förslag till bidrag 1985 utbetalas 134.000 DKK

Budgetöversikt (1.000-tal DKK)

Inom parentes anges institutionens förslag

| | Bidrag 1983 | Bidrag 1984 | Förändring 1984-85 | | | Budgetförslag 1985 |
|----------------|----------------|----------------|--------------------|------------------|------------------|-----------------------|
| | | | Löneökn. 1983 | Prisökn. 1985 | Akt.ökn. 1985 | |
| Driftkostnader | 118 | 29 | - | 16 | 89 (102) | 134 (138) |
| Intäkter | 0 | 0 | | | | 0 (0) |
| Bidrag | 118 | 29 | | | | 134 (138) |

1.9.4 NORDISKA SEMINARIER FÖR ARKEOLOGISTUDERANDE

Organisation och verksamhet

Nordiska seminarier för arkeologistuderande arrangeras av FRA, Fællesnordisk Råd for Arkæologistuderende. Rådets syfte är att främja samarbetet mellan studerande vid de arkeologiska institutionerna i Norden.

Rådets viktigaste verksamhet är att arrangera kontaktseminarier, som genomförs skiftesvis i de nordiska länderna. Efter varje seminarium utarbetas en mötesrapport, vari alla inlägg, debatter och resultat trycks.

Under seminarierna arrangeras generalförsamling och styrelsemöte. Styrelsen består av en kontaktperson från varje arkeologisk institution i Norden, totalt 12 personer.

FRAs budgetförslag

FRA föreslår årliga kontaktseminarier.

Ministerrådets bedömning

Av prioriteringsskäl medger ministerrådets förslag inte anslag till årliga seminarier.

Aktivitetsminskningen på 86.000 DKK är endast skenbar. Seminarier för arkeologistuderande arrangeras vartannat år. För det mellanliggande året beviljas ett mindre belopp till planering. 1985 års planeringsbudget är beräknad utgående från 1983 års budget med två års prisomräkning.

1.9.4 NORDISKA SEMINARIER FÖR ARKEOLOGISTUDERANDE

Förslag till bidrag 1985 utbetalas 22.000 DKK

Budgetöversikt (1.000-tal DKK)

Inom parentes anges institutionens förslag

| | Bidrag 1983 | Bidrag 1984 | Förändring 1984-85 | | | Budgetförslag 1985 |
|----------------|----------------|----------------|--------------------|------------------|------------------|-----------------------|
| | | | Löneökn. 1983 | Prisökn. 1985 | Akt.ökn. 1985 | |
| Driftkostnader | 18 | 104 | - | 4 | -86 (2) | 22 (107) |
| Intäkter | 0 | 0 | | | | 0 (0) |
| Bidrag | 18 | 104 | | | | 22 (107) |

1.9.5 NORDISKA KURSER I SPRÅK OCH LITTERATUR

Organisation och verksamhet

Nordiska kurser i språk och litteratur arrangeras i vart och ett av de nordiska länderna. Kurserna, som avhandlar respektive lands språk, litteratur och kultur, är avsedda för universitetsstuderande från de andra nordiska länderna. Genomgången kurs med godkända vitsord motsvarar undervisning vid hemmauniversitetet och befriar från examination i samma ämne(n) på det sätt som vederbörande universitetsmyndigheter bestämmer. Kurser i danska, finska, norska och svenska arrangeras årligen. Kurs i isländska arrangeras vart annat år, kurs i färöiska vart fjärde år och kurs i samiska och grönländska efter samarbetsnämndens beslut.

Verksamheten leds av en nordisk samarbetsnämnd. Nämnden består av tio ledamöter, som är sakkunniga på de områden som berörs av kursverksamheten. Nämnden sammanträder en gång om året. Nämnden utser ledare för och lärare vid kurserna.

Samarbetsnämndens budgetförslag

Samarbetsnämndens förslag till reella aktivitetsökningar avser följande poster:

- | | |
|---------|--|
| Danmark | justering av kursledararvode (20.000 DKK), ökning av anslaget för kursen för norska studerande (2.000 DKK) |
| Norge | ökning av anslaget för föreläsare, seminarier, kursledarhonorar, exkursioner och sociala aktiviteter (totalt 58.000 NOK) |
| Sverige | justering svarande till den förväntade inflationstakten (10.000 SEK). |

Ministerrådets bedömning

Av prioriteringsskäl kan reella aktivitetsökningar inte föreslås.

Aktivitetsökningen på 39.000 DKK för Färöarna liksom aktivitetsminskningen på 67.000 DKK för Island är endast skenbar. 1985 genomförs ingen kurs i isländska, men däremot i färöiska.

1.9.5 NORDISKA KURSER I SPRÅK OCH LITTERATUR

Förslag till bidrag 1985

1.284.000 DKK

Fördelning

Danmark utbetalas 258.000 DKK
 Färöarna utbetalas 60.000 DKK
 Finland utbetalas 207.000 FIM motsvarar 347.000 DKK
 Island utbetalas 14.000 DKK
 Norge utbetalas 233.000 NOK motsvarar 300.000 DKK
 Sverige utbetalas 251.000 SEK motsvarar 305.000 DKK

Budgetöversikt i nationell valuta (1.000-tal DKK, NOK, SEK och FIM)

Inom parentes anges institutionens förslag.

| | Bidrag 1983 | Bidrag 1984 | Förändring 1984-85 | | | Budgetförslag 1985 | |
|-----------------|----------------|-------------------|--------------------|------------------|------------------|-----------------------|-----------|
| | | | Löneökn. 1983 | Prisökn. 1985 | Akt.ökn. 1985 | nat.val. | DKK |
| Driftkostnader: | | | | | | | |
| Danmark | 230 | 248 | - | 10 | 0 (22) | 258 (277) | 258 (277) |
| Färöarna 2) | 5 | 6 | - | 15 | 39 (39) | 60 (75) | 60 (75) |
| Finland | 180 | 193 | - | 14 | 0 (0) | 207 (207) | 347 (347) |
| Island 3) | 12 | 79 ¹⁾ | - | 2 | -67 (-67) | 14 (22) | 14 (22) |
| Norge | 201 | 220 ¹⁾ | - | 13 | 0 (58) | 233 (286) | 300 (369) |
| Sverige | 228 | 242 | - | 9 | 0 (10) | 251 (259) | 305 (315) |
| Samiska 4) | 33 | 0 | - | 0 | 0 (0) | 0 (0) | 0 (0) |
| Driftkostnader | motsv. | motsv. | | motsv. | motsv. | | motsv. |
| totalt (DKK) | 1.152 | 1.213 | - | 78 | -28 (81) | 1.284 (1.405) | |
| Intäkter (DKK) | 0 | 0 | | | | | 0 (0) |
| Bidrag (DKK) | 1.152 | 1.213 | | | | 1.284 (1.405) | |

- 1) Innehåller kostnader för generalsekretariat
- 2) Kurs i färöiska arrangeras vart fjärde år
- 3) Kurs i isländska arrangeras vartannat år
- 4) Kurs i samiska arrangeras ca. vart tredje år

1.9.6 VIDAREUTBILDNING AV KONSERVATORER

Organisation och verksamhet

Nordisk vidareutbildning och specialutbildning i konservering av arkeologiskt och kulturhistoriskt material, biblioteks- och arkivmaterial samt bildkonst anordnas i form av kurser.

Nordiska vidareutbildningskurser för konservatorer avslutade en femårig försöksperiod 1981. Evalueringen av försöksperioden resulterade i att verksamheten permanentades under ledning av en styrelse, som består av en representant för varje nordiskt land. Styrelsen består av en planeringsgrupp, som tillsätts för varje enskild kurs.

Styrelsens budgetförslag

Styrelsens budgetförslag innehåller endast prisomräkning.

Ministerrådets bedömning

Ministerrådets förslag medger endast prisomräkning.

Aktivitetsökningen på 115.000 DKK är endast skenbar. Kurserna arrangeras vartannat år. För det mellanliggande året beviljas ett mindre belopp till planering. 1985 års kursbudget är beräknad utgående från 1983 års budget med två års prisomräkning.

1.9.6 VIDAREUTBILDNING AV KONSERVATORER

Förslag till bidrag 1985 utbetalas 190.000 DKK

Budgetöversikt (1.000-tal DKK)

Inom parentes anges institutionens förslag

| | Bidrag 1983 | Bidrag 1984 | Förändring 1984-85 | | | Budgetförslag 1985 |
|----------------|----------------|----------------|--------------------|--------------------|-------------------|-----------------------|
| | | | Löneök. n. 1983 | Prisök. n. 1985 | Akt. ökn. 1985 | |
| Driftkostnader | 165 | 50 | - | 25 | 115 (115) | 190 (178) |
| Intäkter | 0 | 0 | | | | 0 (0) |
| Bidrag | 165 | 50 | | | | 190 (178) |

1.9.7 VIDAREUTBILDNING AV SOCIALHÖGSKOLELÄRARE

Organsiation och verksamhet

Nordisk vidareutbildning av socialhögskolelärare har genomförts sedan 1975 i form av försöksperioder. Den senaste försöksperioden gällde 1977-1982. Kursverksamheten utvärderades hösten 1982 och en tilläggsevaluering avslutades 1983. Vid MR 6/83 beslöts att verksamheten skall fortsätta oförändrad 1985-86 i avvaktan på en samlad utvärdering av kursverksamheten på kulturbudgeten.

Kurserna arrangeras främst i pedagogiskt utvecklingsarbete men även i socialt arbete och samhällsplanering.

Kursen i pedagogiskt utvecklingsarbete syftar till att vidga deltagarnas insikt i ämnespedagogiska frågor och att träna dem i användandet av ändamålsenliga undervisningsmetoder. Vidare behandlas lärarrollen och förändringar i denna.

Kurserna planeras av en ledningsgrupp, som består av en representant för varje nordiskt land. Ledningsgruppen planerar och genomför kursverksamheten i samarbete med en för varje kurs särskilt utsedd kursledning.

Ledningsgruppens budgetförslag

Styrelsen föreslår 32.000 DKK i aktivitetsökningar: 10.000 DKK för uppföljning av föregående års kursverksamhet och 22.000 DKK för kostnader vid förstärkning av ledningsgruppen med en isländsk medlem.

Ministerrådets bedömning

Ministerrådets förslag medger endast prisomräkning, med hänvisning till att frågan om kurserna fortsatt skall finansieras över kulturbudgeten ännu inte är klar. Förslag till prioritering av kursverksamheten på kulturbudgeten väntas föreligga vid budgetbehandlingen avseende verksamhet under 1987.

Aktivitetsminskningen på 92.000 DKK är endast skenbar. Nordiska vidareutbildningskurser för socialhögskolelärare arrangeras vartannat år. För det mellanliggande året beviljas ett mindre belopp till planering. 1985 års planeringsbudget är beräknad utgående från 1983 års budget med två års prisomräkning.

1.9.7 VIDAREUTBILDNING AV SOCIALHÖGSKOLELARARE

Förslag till bidrag 1985 utbetalas 43.000 DKK

Budgetöversikt (1.000-tal DKK)

Inom parentes anges institutionens förslag

| | Bidrag 1983 | Bidrag 1984 | Förändring 1984-85 | | | Budgetförslag 1985 |
|----------------|----------------|----------------|--------------------|------------------|------------------|-----------------------|
| | | | Löneökn. 1983 | Prisökn. 1985 | Akt.ökn. 1985 | |
| Driftkostnader | 35 | 127 | - | 8 | -92 (-60) | 43 (72) |
| Intäkter | 0 | 0 | | | | 0 (0) |
| Bidrag | 35 | 127 | | | | 43 (72) |

1.9.8 NORDISKA SEMINARIER FÖR LÄRARE VID JOURNALISTHOGSKOLOR

Organisation och verksamhet

Rektorskommittén för de nordiska journalisthögskolorna är ett organ för pedagogiskt och innehållsmässigt utvecklingsarbete rörande undervisningen i journalistik och kommunikation. I arbetet eftersträvas att dra nytta av forskningen på området och att samverka med yrkeskåren vid journalisthögskolor (motsv.). Rektorskommitténs uppgift är att främja en gemensam nordisk miljö för ett kvalificerat pedagogiskt och innehållsmässigt utvecklingsarbete på ovan nämnda områden och därigenom stimulera en nordisk tradition i journalistutbildningen.

Rektorskommittén består av rektor eller motsvarande ansvarig ledare för journalistutbildningen vid följande institutioner i de nordiska länderna:

Danmarks journalisthøjskole, Århus
Svenska social- och kommunalhögskolan, Helsingfors
Tammerfors universitet, Tammerfors
Norsk Journalisthøgskole, Oslo
Journalisthögskolan, Göteborg
Journalisthögskolan, Stockholm.

Rektorskommitténs budgetförslag

Rektorskommitténs förslag innehåller aktivitetsökning för utväxling av två lärare (20.000 DKK).

Ministerrådets bedömning

Ministerrådets förslag medger endast prisomräkning. Av prioriteringsskäl kan aktivitetsökning för lärarutväxling inte föreslås.

Aktivitetsminskningen på 121.000 DKK är endast skenbar. Nordiska seminarier för lärare vid journalisthögskolor arrangeras vartannat år. För det mellanliggande året beviljas ett mindre belopp till planering. 1985 års planeringsbudget är beräknad utgående från 1983 års budget med två års prisomräkning.

1.9.8 NORDISKA SEMINARIER FOR LÄRARE VID JOURNALISTHÖGSKOLOR

Förslag till bidrag 1985

utbetalas 22.000 DKK

Budgetöversikt (1.000-tal DKK)

Inom parentes anges institutionens förslag

| | Bidrag 1983 | Bidrag 1984 | Förändring 1984-85 | | | Budgetförslag 1985 |
|----------------|----------------|----------------|--------------------|------------------|------------------|-----------------------|
| | | | Löneökn. 1983 | Prisökn. 1985 | Akt.ökn. 1985 | |
| Driftkostnader | 18 | 139 | - | 4 | -121(-101) | 22 (42) |
| Intäkter | 0 | 0 | | | | 0 (0) |
| Bidrag | 18 | 139 | | | | 22 (42) |

1.9.9 NORDISKA FORTBILDNINGSKURSER FOR IDROTTLÄRARE

Organisation och verksamhet

Nordiska fortbildningskurser för idrottslärare anordnas för att göra lärarna i metodik och praktik bättre skickade för sin uppgift bl.a. genom att ge dem fördjupad insikt i de grundläggande teoretiska ämnena, särskilt anatomi, fysiologi, psykologi, pedagogik och hygien, genom att ge dem en uppfattning om hur forskningsrönen från de teoretiska ämnena kan tillämpas på fysisk fostran och genom att speciellt diskutera målsättning, ämnesinnehåll och arbetsmetoder mot bakgrund av den moderna skolpedagogikens principer.

Ansvarig för verksamheten är "Rådet for de høyere idrettsutdanningsinstitutioner i Norden" (RHIN). RHIN består av högst tre representanter från varje nordiskt land. För genomförandet av kursen ansvarar en kurskommitté. Kurserna hålls vartannat år.

Rådets budgetförslag

Rådets budgetförslag innehåller endast prisomräkning.

Ministerrådets bedömning

Ministerrådets förslag medger endast prisomräkning.

Aktivitetsökningen på 72.000 DKK är endast skenbar. Nordiska fortbildningskurser för idrottslärare arrangeras vartannat år. För det mellanliggande året beviljas ett mindre belopp till planering och till ett symposium. 1985 års kursbudget är beräknad utgående från 1983 års kursbudget med två års prisomräkning.

1.9.9 NORDISKA FORTBILDNINGSKURSER FÖR IDROTTSLÄRARE

Förslag till bidrag 1985 utbetalas 128.000 DKK

Budgetöversikt (1.000-tal DKK)

Inom parentes anges institutionens förslag

| | Bidrag 1983 | Bidrag 1984 | Förändring 1984-85 | | | Budgetförslag 1985 |
|----------------|----------------|----------------|--------------------|--------------|--------------|-----------------------|
| | | | Löneök. 1983 | Prisök. 1985 | Akt.ök. 1985 | |
| Driftkostnader | 112 | 40 | - | 16 | 72 (72) | 128 (135) |
| Intäkter | 0 | 0 | | | | 0 (0) |
| Bidrag | 112 | 40 | | | | 128 (135) |

1.9.10 NORDISKA FORTBILDNINGSKURSER FÖR MODERSMÅLSLÄRARE

Organisation och verksamhet

NORDSPRÅK, de nordiska modersmålslärares samarbetsutskott, har sedan 1977 årligen arrangerat sommarkurser för nordiska modersmålslärare i de olika nordiska länderna. Syftet har dels varit att ge så många modersmålslärare i Norden som möjligt insikt i grannländernas språk, litteratur och kultur, så att de efter kurserna har kunnat medverka till att sprida vetskap om och intresse för arbetet med grannländerna i skolan, och dels att ge modersmålslärare i Norden möjligheter att utväxla erfarenheter omkring ämnesområdet.

NORDSPRÅK har fått beviljningar från Nordiska kulturfonden för kurserna 1977-1980, och från ministerrådets dispositionsmedel för kursen 1983. Fr.o.m. 1984 har verksamheten upptagits på den fasta kulturbudgeten. Kurserna arrangeras årligen.

NORDSPRÅKs budgetförslag

NORDSPRÅKs budgetförslag innehåller endast prisomräkning.

Ministerrådets bedömning

Ministerrådets förslag medger endast prisomräkning.

1.9.10 NORDISKA FORTBILDNINGSKURSER FOR MODERSMÅLSLARARE

Förslag till bidrag 1985

utbetalas 68.000 DKK

Budgetöversikt (1.000-tal DKK)

| | Bidrag 1983 | Bidrag 1984 | Förändring 1984-85 | | | Budgetförslag 1985 |
|----------------|----------------|----------------|--------------------|------------------|------------------|-----------------------|
| | | | Löneökn. 1983 | Prisökn. 1985 | Akt.ökn. 1985 | |
| Driftkostnader | - | 65 | - | 3 | 0 (0) | 68 (67) |
| Intäkter | - | 0 | | | | 0 (0) |
| Bidrag | - 1) | 65 | | | | 68 (67) |

1) Ministerrådets dispositionsmedel 60.000 DKK.

2.1 NORDISK KOLLEGIUM FOR MARINBIOLOGI (NKMB)

Organisation og virksomhet

Nordisk Kollegium för Marinbiologi (NKMB), som blev oprettet i 1956 har til opgave at fremme det internordiske marinbiologiske samarbejde, bl.a. gennem planlægning, organisering og samordning af forskellige kurser og ekskursioner samt ved at anordne konferanser og organisere fælles forskningsopgaver og udpege nordiske udvekslingsstipendiater.

NKMB var til og med 1978 et samarbejdsorgan mellem de fire marinbiologiske forskningsstationer i Helsingør (Danmark), Tvärminne (Finland), Espergrend (Norge) og Christineberg (Sverige). Siden 1.1.1979 er kollegiet udvidet således at det nu består af indtil seks repræsentanter for marinbiologiske institutioner i hvert af de nordiske lande, Danmark, Finland, Norge, Sverige og Island (fra 1981). Medlemmerne fra hvert land danner nationale sektioner af kollegiet.

De enkelte nationale sektioner (excl Island) tilbyder hvert år et specialkursus, som er åbent for studerende i Norden. NKMB arrangerer derudover et "mobil kursus" med det formål at komplettere det øvrige kursusprogram. NKMB finansierer 4½ nordiske forskningsstipendier, som uddeles til kortere eller længerevarende ophold i de andre nordiske lande. Derudover uddeler NKMB midler til bl.a. symposier og studiebesøg i Norden.

Embedsmandskomiteen nedsatte januar 1983 en planlægningsgruppe vedr. det fremtidige havforskningssamarbejde, der bl.a. har haft 2 repræsentanter for NKMB som medlemmer. Planlægningsgruppen har i sin rapport foreslået at NKMB og kollegiet for fysisk oceanografi fra 1. januar 1985 nedlægges samtidig med at der oprettes en ny og fagligt bredere "nordisk komite for oceanografi" med et budget på samme størrelse som de to kollegiers tilsammen.

Kollegiets budgetforslag

NKMB's budgetforslag indeholder en særlig prisstigningskompensation på 56.700 NOK, der begrundes i kollegiets særlige organisationsform med nationale sektioner i alle fem lande, der selvstændigt administrerer en delbevilling.

Herudover foreslår NKMB, at der bevilges 64.400 NOK til yderligere ½ stipendieår på Island samt 51.000 NOK som en særbevilling i 1985 til afholdelse af et stort kollegiemøde for alle ca 25 medlemmer af de nationale sektioner.

NKMB's eget budgetforslag er på ialt 992.000 NOK. NKMB har ikke opstillet noget egentligt langtidsbudget under henvisning til arbejdet i planlægningsgruppen vedr. det fremtidige havforskningssamarbejde.

Ministerrådets vurdering

Nordisk forskningspolitisk råd (FPR) har under behandlingen af budgetønskerne fra forskningsinstitutionerne på kulturbudgettet besluttet, at man i 1984 vil foretage en nærmere analyse af de forskellige støtteordninger til forskningsvirksomhed på kulturbudgettet og herunder vurdere om en samling af støtteordningerne i nogle større puljer på længere sigt kan give en større indholdsmæssig fleksibilitet i ordningerne på et højt fagligt niveau.

Da forslaget om en organisatorisk omlægning endnu ikke færdigbehandlets indeholder ministerrådets forslag ingen aktivitetsforøgelse i 1985, idet det efter ministerrådets vurdering vil være rimeligt i givet fald at lade den eventuelle nye komite få lejlighed til uden forhåndsbindinger at udarbejde forslag til en samlet prioritering av samarbejdsaktiviteterne indenfor havforskningen. I forbindelse med en eventuel organisatorisk omlægning af det nordiske havforskningssamarbejde i løbet af 1984 vil ministerrådet tage endelig stilling til anvendelsen af kollegiets budget.

2.1 NORDISKT KOLLEGIUM FÖR MARINBIOLOGI

Budgetförslag 1985 utbetalas 820.000 NOK
motsvarar 1.057.000 DKK

Budgetöversikt (1.000-tal NOK)

Inom parentes anges institutionens förslag

| | Budget 1984 | Förändring 1984-85 | | | Budgetförslag 1985 |
|----------------|-------------------|--------------------|------------------|------------------|-----------------------|
| | | Löneökn. 1983 | Prisökn. 1985 | Akt.ökn. 1985 | |
| Driftkostnader | 781 ¹⁾ | 0 | 39 | 0 (172) | 820 (922) |
| Intäkter | 50 | | | | |
| Anslag | 731 | | | | 820 (922) |

1) Ikke-disponerede midler fra tidligere år

2.2 NORDISK INSTITUT FOR TEORETISK ATOMFYSIK (NORDITA)

Organisation og virksomhed

NORDITA blev indrettet i 1957. Det har til formål at fremme videnskabeligt samarbejde mellem de nordiske lande inden for den grundlæggende teoretiske atomforskning. Instituttet skal drive forskning og uddannelse samt fremme forskningen ved og samarbejdet mellem de nordiske institutioner inden for området, f.eks. via udveksling af forskere, ved at arrangere og finansiere besøg af udenlandske gæsteforskere ved institutioner i Norden, og ved at anordne eller yde bidrag til symposier m.m.

Instituttet modtager stipendiater fra de nordiske lande (i reglen for to-årsperioder) og udenlandske gæsteforskere. Endvidere organiserer instituttet bl.a. internordisk forskningsudveksling og videnskabelige konferencer. Kernen i virksomheden udgøres imidlertid af den fast ansatte videnskabelige stab, (for tiden seks fast ansatte professorer samt fire assisterende professorer (adjunkt/lektorer), som udnævnes for begrænset tid.

Instituttets virksomhed, omfatter nu elementarpartikelfysik, kernefysik, astrofysik og faststoffysik. Det sidstnævnte område fra 1980, hvor der blev tilknyttet en professor og en lektor til instituttet med særlig henblik på varetagelsen af faststoffysikken.

I de seneste år er der sket en oprustning af indsatsen inden for astrofysik. Institutionen har med henblik herpå søgt om en udvidelse af den videnskabelige stab med en professor i astrofysik.

Instituttets budgetforslag

NORDITAs forslag for 1985 andrager 13.415.000 DKK, hvoraf 922.000 DKK er forslag til aktivitetsudvidelser. Der søges etableret et nyt professorat i astrofysik (ca 380.000 DKK) og herudover er midler til kompensation for stigninger i udgifterne til rejser m.v. udover den automatiske prisforøgelse, der langt fra dækker den reele prisudvikling.

Fremtidsplanerne angår særligt ønsket om at udvide aktiviteterne indenfor astrofysikken. Der er foretaget en del interne omprioriteringer, men efter institutionens bedømmelse, kan yderligere udvikling ikke nås uden tilsættelse af en fast videnskabelig medarbejder hertil.

Ministerrådets vurdering

Ministerrådets forslag andrager 12.725.000 DKK hvoraf 88.000 DKK finansieres ved egne indtægter. Forslaget indeholder ingen aktivitetsforøgelser.

Ministerrådet har i den foreliggende økonomiske situation ikke fundet muligheder for at give institutionen tilladelse til at oprette det foreslåede professorat.

I posten "prisøkning 1984" indeholdes en ekstraordinær kompensation for forøgede udgifter til rejser.

2.2 NORDISKA INSTITUTET FÖR TEORETISK ATOMFYSIK (NORDITA)

Budgetförslag 1985 utbetalas 12.637.000 DKK

Budgetöversikt (1.000-tal DKK)

Inom parentes anges institutionens förslag

| | Budget 1984 | Förändring 1984-85 | | | Budgetförslag 1985 |
|----------------|----------------------|--------------------|------------------|------------------|-------------------------------|
| | | Löneökn. 1983 | Prisökn. 1985 | Akt.ökn. 1985 | |
| Driftkostnader | 11.946 ¹⁾ | 433 | 346 | 0 (922) | 12.725 ²⁾ (13.415) |
| Intäkter | 500 | | | | 88 ²⁾ (0) |
| Anslag | 11.446 | | | | 12.637 (13.415) |

1) Overskott 1981

2) Ej disponerade medel från tidigare år

Personalbudget

Personalbudgeten har beräknats i 1983 års löneläge och uppgår totalt till 8.006.000 DKK. Fördelningen på löner och sociala avgifter framgår av nedanstående översikt.

Endast de i personalförteckningen upptagna tjänsterna berättigar till kompensation 1985 för automatiska löneökningar 1984 och 1985.

Inom parentes anges institutionens förslag.

| Tjänst | Budget 1984 | Antal 1985 | Lönekod | Årslön (1.000-tal DKK) | Soc.avg. |
|--------------------------|----------------|----------------|---------|---------------------------|------------|
| Direktör | 1 | 1 (1) | 1) | -- | -- |
| Professor | 6 | 6 (7) | 2) | 2.115 | 447 |
| Assisterande professor | 4 | 4 (4) | 3) | 999 | 97 |
| Administrationschef | 1 | 1 (1) | 4) | 211 | 41 |
| Kontorfuldmächtig | 1 | 1 (1) | HK- 7 | 168 | 4 |
| Assistent | 6 | 6 (6) | HK-14 | 861 | 17 |
| Programör | 1 | 1 (1) | 5) | 148 | 16 |
| Stipendiater | 16 | 16 (16) | 6) | 2.529 | 266 |
| Pensionstilsk. (2 pers.) | 2 | 2 (2) | | 87 | -- |
| Summa | 38 | 38 (39) | | 7.118 | 888 |

1) Direktören är f.t. oavlönad

2) Avlöning motsvarande dansk professorslön

3) Tidsbegränsade förordnanden med avlöning enligt statens överenskommelse med Magisterforeningen

4) Deltidsanställning motsvarande 60% av en dansk professorslön

5) Avlöning enligt överenskommelsen mellan statens och Ingeniør-sammenslutningen (motsv.)

6) Anställning och avlöning enligt reglerna för danska stipendiat

2.3 NORDISK INSTITUT FOR FOLKEDIKTNING (NIF)

Organisation og virksomhed

Instituttet, som blev oprettet i 1959, er fra og med 1972 placeret ved institutionen for religionsvidenskab og folkløstik ved Åbo universitet.

Instituttets virksomhed har tidligere i hovedsag været rettet mod inventering og katalogisering af kildemateriale m.m., udarbejdelse af bibliografier samt arrangement af symposier, kursus og konferenser. I de senere år er projektvirksomheden imidlertid trådt mere i forgrunden, noget som har betydet at instituttets hovedopgave er blevet at medvirke til en samordning på nordisk basis af de forskningsmæssige indsatser ved de forskellige folkløstiske institutionerne. Dette indebærer at instituttet samler op projektideer, danner nordiske forskergrupper for aktuelle forskningsopgaver, bidrager med midler til projektplanlægning og igangsættelse af projekter samt tilbyder publiceringsmuligheder.

Instituttets gældende statutter, som blev vedtaget af ministerrådet i 1977, indebærer at virksomhedsområdet også omfatter kultur- og traditionsvidenskabelig forskning i videre forstand. Tidligere var samarbejdet mere begrænset til nordisk folkediktning med hovedvægt på prosatraditionen.

Instituttets budgetforslag

Forslaget opgår til i alt 911.509 FIM, hvorav en aktivitetsøkning på 65.000 FIM. Økningen gjelder publiseringsvirksomhet og bidrag til en internordisk forskerkonferanse. I 1985 kommer to større arbeider til publiseringsstadiet. "Tradition and Cultural Identity" er resultatet av NIF-prosjektet "tradition och identitet" og "Folklorens betydelse", rapport fra NIF's temakonferanse (35.000 FIM). Tradisjonsvitenskapelig datalogisk forskning er under stadig utvikling. NIF ga sammen med NORDINFO og NOS-H bidrag til det innledende arbeidet med den såkalte NTAI-database i perioden 1979-82. Nasjonale tillempler av ADB ved ulike tradisjonsarkiver er siden økt og det er planert å arrangere et datalogisk forskermøte i 1985 for å koordinere arbeidet på nordisk plan (30.000 FIM).

NIF:s langtidsbudsjett inneholder for 1986 og 1987 en årlig økning på ca. 6% (60.000 FIM) til prosjektvirksomheten.

Ministerrådets bedømmning

Forskningsspolitisk råd vurderer en utvikling av forskningsvirksomheten ved NIF som viktig og rådet har med henvisning til den voksende interesse for forskningssamarbeidet på området anbefalt en moderat aktivitetsøkning såvel når det gjelder publiseringsvirksomheten som med hensyn til planleggingen og koordineringen av bruken av databaser i tradisjonsvitenskapelig forskning. Ministerrådet deler FPR:s vurdering, men kan i den foreliggende økonomiske situasjon ikke foreslå noen aktivitetsøkning.

2.3 NORDISKA INSTITUTET FÖR FOLKDIKTNING (NIF)

| | | |
|---------------------------|-----------|---------------|
| <u>Budgetförslag 1985</u> | utbetalas | 1.416.000 DKK |
| | motsvarar | 844.000 FIM |

Budgetöversikt (1.000-tal FIM)

Inom parentes anges institutionens förslag

| | Budget 1984 | Förändring 1984-85 | | | Budgetförslag 1985 |
|----------------|----------------|--------------------|------------------|------------------|-----------------------|
| | | Löneökn. 1983 | Prisökn. 1985 | Akt.ökn. 1985 | |
| Driftkostnader | 790 | 26 | 28 | 0 (65) | 844 (912) |
| Intäkter | 0 | | | | 0 (0) |
| Anslag | 790 | | | | 844 (912) |

Personalbudget

Personalbudgeten har beräknats i 1983 års löneläge och uppgår totalt till 424.000 FIM. Fördelningen på löner och sociala avgifter framgår av nedanstående översikt.

Endast de i personalförteckningen upptagna tjänsterna berättigar till kompensation 1985 för automatiska löneökningar 1984 och 1985.

Inom parentes anges institutionens förslag.

| Tjänst | Budget 1984 | Antal 1985 | Lönekod | Årslön (1.000-tal FIM) | Soc. avg. |
|-----------------------|----------------|---------------|---------|---------------------------|-----------|
| Institutionsledare | 1 | 1 (1) | A 28 | 173 | 13 |
| Forskningssekreterare | 1 | 1 (2) | A 19 | 66 | 4 |
| Forskningssekreterare | 1 | 1 (0) | A 20 | 91 | 7 |
| Kanslissekreterare | 1 | 1 (1) | A 12 | 64 | 6 |
| Summa | 4 | 4 (4) | | 394 | 30 |

2.4 NORDISK INSTITUT FOR SØRET

Organisation og virksomhed

Instituttet blev oprettet i 1963 og skal ifølge statutterne have til opgave at fremme forskning og undervisning på alle områder indenfor søret, bl.a. ved at koordinere forskning på området, afholde seminarier, kurser og forelæsninger, bygge op specialbibliotek, samt drive dokumentations- og publikationsvirksomhed på området. Instituttet udgør i administrativt henseende et institut ved universitetet i Oslo.

Lønningsomkostningerne for de tre professorerne som f.t. er knyttet til instituttet dækkes af universitetet i Oslo. En af professorerne tjenestegør som institutsleder. Det nordiske videnskabelige personale består af to amanuenser og to forskerstipendiater.

En betydelig del af instituttets budget henfører sig til stipendieomkostningerne. Foruden de to forskerstipendier (som kan indehaves under flere år) uddeles der stipendier for kortere eller længere ophold ved instituttet. Instituttet arrangerer hvert andet år et større nordisk søretseminar med ca. 50-60 deltagere, for såvel universitetspersonale som praktiserende søretsjurister. Fra 1977 er der hvert andet år, vekslende med søretsseminaret blevet afholdt et nordisk dommerseminar i søret. Instituttets forsknings- og uddannelsesvirksomhed er i overvejende grad indrettet på tillemptet søret og andre transportretslige spørgsmål. Instituttet medvirker i udgivelsen af tidsskrifterne Arkiv for Sjørett og Arkiv for Luftrett.

I 1981 er der ved instituttet oprettet en afdeling for petroleumsret, som finansieres gennem bidrag fra norske og udenlandske oljeselskaber foreløbig frem til udgangen af 1984.

Efter anmodning fra instituttets styrelse vedtog ministerrådet i foråret 1983 en ændring af instituttets formålsparagraf, der bl.a. tydeliggør instituttets forpligtelser indenfor det petroleumsretslige område. Denne statutændring gør det altså muligt for styret at omdisponere de faste stillinger, der er knyttet til instituttet, således at der overføres faste stillinger til afdelingen for petroleumsret.

Instituttets budgetforslag

Uden aktivitetsforøgelse er instituttets budgetforslag på ialt 1.558.900 NOK. Hertil foreslår kollegiet en udvidelse med en amanuensisstilling og en kontorfuldmægtigstilling ved afdelingen for petroleumsret hvilket vil koste 270.000 NOK. Hertil kommer et forslag om opnormering af 2 stillinger som henholdsvis sekretær og kontorfuldmægtig, til en samlet merudgift på 26.000 NOK. I 1986 og 1987 anmoder instituttet om en særlig bevilling til anskaffelse af et tekstbehandlingsanlæg i forbindelse med en forventet flytning til nye lokaler. Omkostninger er skønnet til ca. 250.000 NOK fordelt på de 2 år.

Ministerrådets vurdering

Ministerrådet understreger, at det allerede ved forhandlingerne i 1980 om oprettelsen af en petroleums-afdeling med støtte fra olieselskaberne blev pointeret, at der ikke dermed var givet nogen hverken juridisk eller moralsk forpligtelse til helt eller delvist at overtage finansieringen af den pågældende afdeling via det nordiske kulturbudget efter udløbet af initieringsperioden. Ministerrådet kan derfor ikke anbefale, at der nu før afslutningen af forhandlingerne med olieselskaberne om finansieringen af afdelingen efter 1984 optages nye faste stillinger på instituttets budget. Ministerrådets forslag indeholder således ingen aktivitetsforøgelse i 1985.

Ministerrådet finder at spørgsmålet om opnormering af de to stillinger må afgøres i forbindelse med lokale lønforhandlinger ved Oslo universitet.

2.4 NORDISKA INSTITUTET FÖR SJORÄTT

| | | |
|---------------------------|-----------|---------------|
| <u>Budgetförslag 1985</u> | utbetalas | 1.559.000 NOK |
| | motsvarar | 2.011.000 DKK |

Budgetöversikt (1.000-tal NOK)

Inom parentes anges institutionens förslag

| | Budget 1984 | Förändring 1984-85 | | | Budgetförslag 1985 |
|----------------|----------------|--------------------|--------------|--------------|-----------------------|
| | | Löneök. 1983 | Prisök. 1985 | Akt.ök. 1985 | |
| Driftkostnader | 1.467 | 61 | 31 | 0 (296) | 1.559 (1.855) |
| Intäkter | 0 | | | | 0 (0) |
| <u>Anslag</u> | <u>1.467</u> | | | | <u>1.559 (1.855)</u> |

Personalbudget

Personalbudgeten har beräknats i 1983 års löneläge och uppgår totalt till 903.000 NOK. Fördelningen på löner och sociala avgifter framgår av nedanstående översikt.

Endast de i personalförteckningen upptagna tjänsterna berättigar till kompensation 1985 för automatiska löneökningar 1984 och 1985.

Inom parentes anges institutionens förslag.

| Tjänst | Budget 1984 | Antal 1985 | Lönekod | Årslön (1.000-tal NOK) | Soc.avg. |
|---------------------------------|----------------|---------------|---------|---------------------------|------------|
| Förste amanuensis ¹⁾ | 1 | 1 | 26 | 163 | 27 |
| Amanuensis | 1 | 1 | 20 | 123 | 31 |
| Sekretär I ¹⁾ | 1 | 1 | 20 | 123 | 21 |
| Forskningsstipendiater | 2 | 2 | 19 | 236 | 59 |
| Kontorfullmäktig ¹⁾ | 1 | 1 | 161/15 | 103 | 17 |
| <u>Summa</u> | <u>6</u> | <u>6</u> | | <u>748</u> | <u>155</u> |

1) Arbejdsgivers andel af pensjonstilskudd (8%) dekkes av Universitetet i Oslo.

2.5 NORDISKE GEOEKSURSIONER TIL ISLAND

Organisation og virksomhed.

De nordiske geoekskursioner, der startedes i 1964, har til formål at give forskere og studerende i de nordiske lande muligheder for at studere geologiske problemer på Island, i første række vulkanologi, glaciologi, geomorfologi og kvartærgeologi. Ekskursionernes emne skifter fra år til år mellem de to hovedområder herindenfor: vulkanologi og kvartærgeologi/glaciologi. I det omfang, der er behov og ressourcer, kan også islandske studerende og forskere få lejlighed til indenfor virksomhedens rammer at studere geovidenskabelige problemer i de øvrige nordiske lande.

Virksomheden ledes af en styrelse, bestående af to repræsentanter fra hvert af de nordiske lande. Ekskursionerne planlægges og ledes af en ekskursionsleder. De årlige ekskursioner er på 13-14 dage og har 25 deltagere. Af disse kommer 10 fra Sverige og 5 fra respektive Danmark, Finland og Norge.

For mere effektivt at forberede ekskursionerne, arrangeres siden 1977 en forberedende ekskursionsdag for hvert lands deltagergruppe.

Ekskursionen i 1985 har vulkanologi som emne.

Styrelsens budgetforslag

Forslaget andrager 513.000,- DKK.

Ministerrådets vurdering

Ministerrådets forslag er på 513.000,- DKK og rummer ingen aktivitetsforøgelse.

Forslaget rummer derimod en ekstraordinær priskompensation på 40.000 DKK svarende til størrelsen af den budgetoverskridelse, der er konstateret i 1982 og 1983. Overskridelsen er ikke udtryk for en aktivitetsudvidelse men skyldes de særlige pris- og valutaforhold på Island. Den ekstraordinære kompensation skal modvirke de nævnte problemer fremover og svarer til den generelle kompensation der er gennemført for de øvrige islandske institutioner.

2.5 NORDISKA GEOEXKURSIONER TILL ISLAND

Budgetförslag 1985 utbetalas 513.000 DKK

Budgetöversikt (1.000-tal DKK)

Inom parentes anges institutionens förslag

| | Budget 1984 | Förändring 1984-85 | | | Budgetförslag 1985 |
|----------------|----------------|--------------------|-------------------|-------------------|-----------------------|
| | | Löneökkn. 1983 | Prisökkn. 1985 | Akt.ökkn. 1985 | |
| Driftkostnader | 459 | - | 54 | 0 (0) | 513 (513) |
| Intäkter | 0 | | | | (0) |
| Anslag | 459 | | | | 513 (513) |

2.6 NORDISKT KOLLEGIUM FÖR EKOLOGI (NKE)

Organisation och verksamhet

Nordiskt kollegium för terrester ekologi, som inrättades 1964, ombildades 1976 till ett nordiskt kollegium för ekologi (NKE). Ombildningen innebar främst att verksamheten, som tidigare i huvudsak inriktats på terrester zoekologi, nu även omfattar botanisk och limnisk ekologi.

Enligt den av ministerrådet i december 1975 fastställda instruktionen för Nordiskt kollegium för ekologi är kollegiets uppgift att fungera som ett nordiskt centrum för kontakt inom och samordning av forskning och högre utbildning med ekologisk inriktning.

NKE skall bl a anordna kurser, konferenser och seminarier, utdela stipendier och resebidrag för att stödja enskilda projekt inom ramen för forskarutbildningen samt genom andra åtgärder främja samarbete kring högre ekologisk utbildning och forskning i Norden.

NKE består av en medlem från varje nordiskt land.

Planlagningsgruppen vedr. det fremtidige havforsknings-samarbejde, der bl.a. har haft 2 repræsentanter for NKE blandt sine medlemmer, har anbefalet at dette kollegium ikke inddrages i et bredere samarbejde omkring den nordiske havforskning. Dette skyldes at Kun 5-10% af NKEs virksomhed vedrører kystzonens økologi, der er af interesse for havforskere.

Planlagningsgruppen har dog anbefalet at NKE og den foreslåede nye nordiske komite for oceanografi skal samarbejde om aktiviteter vedrørende kystzonens økologi.

Kollegiets budgetforslag

Uden aktivitetsforøgelse foreslår kollegiet et budget på 517.000 SEK. Dertil kommer forslag til aktivitetsforøgelser på 38.000 SEK til en 1/4-tidsstilling som informationssekretær, 25.000 SEK til forskerstipendier og 30.000 SEK til brug til støtte til symposier og konferenser.

I 1986 og 1987 foreslås udvidelse af bevillingen til projekter på henholdsvis 40.000 og 50.000 SEK.

Denne satsning på udvidelse af bevillingerne til stipendier og til symposier/konferencer er begrundet i at kollegiet igennem flere år har modtaget ansøgninger om støtte for langt større beløb, end man har haft til rådighed.

Ministerrådets vurdering

Nordisk forskningspolitisk råd (FPR) har anbefalet en aktivitetsstigning på 30.000 SEK til støtte til symposier og konferencer på grund af den meget store oversøgning, der har kunnet konstateres i de sidste år.

FPR har samtidig besluttet at man i 1984 vil foretage en nærmere analyse af de forskellige støtteordninger til forskningsvirksomhed på kulturbudgettet og herunder vurdere om en samling af støtteordningerne i nogle større puljer på længere sigt kan give en større indholdsmæssig fleksibilitet i ordningerne på et højt fagligt niveau.

Selvom ministerrådet deler FPRs positive vurdering af behovet for yderligere støtte til symposier og konferencer, har ministerrådet i den foreliggende økonomiske situation ikke fundet mulighed for at give kollegiet en aktivitetsforøgelse.

2.6 NORDISKT KOLLEGIUM FÖR EKOLOGI

| | | |
|---------------------------|-----------|-------------|
| <u>Budgetförslag 1985</u> | utbetalas | 502.000 SEK |
| | motsvarar | 611.000 DKK |

Budgetöversikt (1.000-tal SEK)

Inom parentes anges institutionens förslag

| | Budget 1984 | Förändring 1984-85 | | | Budgetförslag 1985 |
|----------------|-------------------|--------------------|------------------|------------------|------------------------|
| | | Löneökn. 1983 | Prisökn. 1985 | Akt.ökn. 1985 | |
| Driftkostnader | 502 ¹⁾ | - | 15 | 0 (93) | 517 (611) |
| Intäkter | 14 | | | | 15 ¹⁾ (15) |
| <u>Anslag</u> | <u>488</u> | | | | <u>502 (596)</u> |

1) Budgeterade ränteintäkter.

2.7 CENTRALINSTITUTTET FOR NORDISK ASIENFORSKNING (CINA)

Organisation og virksomhed

Instituttet blev oprettet 1966 og har til formål at fremme og styrke den videnskabelige forskning i Norden omkring asiatisk kultur og samfundsforhold. Instituttet har særligt til opgave, at søge at koordinere asienforskningen og uddannelsen af asienforskere ved universiteter og højere læreanstalter i Norden samt virke for tilvejebringelse af de for forskning og undervisning nødvendige hjælpemidler.

Udover CINAs egne projekter ligger de væsentligste opgaver på dokumentations- og informationsiden. Instituttet søger at medvirke til øget asienforskning såvel nationalt som mellem institutionerne i Norden. I de senere år er CINA gået ind i arbejdet for at øge det nordiske samarbejde vedrørende område-studier. Institutionen har ligeledes udvidet sine egne kontakter og heraf følgende servicevirksomhed overfor erhvervslivet og offentlige myndigheder vedrørende de områder CINA beskæftiger sig med.

Instituttets budgetforslag

CINA's forslag for 1985 andrager 5.776.000 DKK, hvoraf 2.263.000 DKK angår aktivitetsforøgelse. Herindenfor er hovedposten forslag til udvidelse af den videnskabelige og administrative stab med henholdsvis 3 forskningsassistenter og to stipendiater samt 3 kontorassistenter (ialt ca. 1.400.000 DKK). Herudover er der tale om en generel styrkelse af institutionens virksomhed med ca. 130.000 DKK til publikationer, 200.000 DKK til biblioteket, 375.000 DKK til stipendiatvirksomhed (udveksling m.v.) samt 100.000 DKK til henholdsvis sekretariatsrejser og konferencevirksomhed.

Ministerrådets vurdering

Institutionen har i de senere år understreget behovet for en styrkelse af den videnskabelige stab bl.a. for at kunne varetage de opgaver, der vedrører det nordiske samarbejde angående områdestudier. En udvidelse af dette var prioritet i udredningen "Økat nordiskt forskningssamarbejde" og er anbefalet af såvel RKF som det forskningspolitiske råd. Det forskningspolitiske råd har anmeldt at rådet under 1984 vil fremlægge et forslag til en evaluering af institutionens virksomhed.

Ministerrådets forslag, der andrager 3.507.000 DKK, rummer ingen aktivitetsudvidelser.

2.7 CENTRALINSTITUTET FÖR NORDISK ASIENFORSKNING (CINA)

Budgetförslag 1985 utbetalas 3.507.000 DKK

Budgetöversikt (1.000-tal DKK)

Inom parentes anges institutionens förslag

| | Budget 1984 | Förändring 1984-85 | | | Budgetförslag 1985 |
|----------------|------------------|--------------------|------------------|------------------|-----------------------|
| | | Löneökn. 1983 | Prisökn. 1985 | Akt.ökn. 1985 | |
| Driftkostnader | 3.408 | 98 | 31 | 0 (2.263) | 3.537 (5.794) |
| Intäkter | 30 ¹⁾ | | | | 30 (30) |
| Anslag | 3.378 | | | | 3.507 (5.764) |

1) Beräknade intäkter.

Personalbudget

Personalbudgeten har beräknats i 1983 års löneläge och uppgår totalt till 2.460.000 DKK. Fördelningen på löner och sociala avgifter framgår av nedanstående översikt.

Endast de i personalförteckningen upptagna tjänsterna berättigar till kompensation 1985 för automatiska löneökningar 1984 och 1985.

Inom parentes anges institutionens förslag.

| Tjänst | Budget 1984 | Antal 1985 | Lönekod | Årslön (1.000-tal DKK) | Soc.avg. |
|-----------------------------|----------------|----------------|---------|---------------------------|------------|
| Forstander | 1 | 1 (1) | - | 42 | 1 |
| Forskn.leder/Forskningsass. | 6 | 6 (9) | AC-15 | 1.490 | 153 |
| Kontorassistent/Assistent | 4 | 4 (7) | HK-14 | 545 | 12 |
| Forskningsstipendiat | 1 | 1 (3) | AC 3 | 170 | 37 |
| Lovbundne sociale afgifter | | | | | 10 |
| Summa | 12 | 12 (20) | | 2.247 | 213 |

2.8 NORDISK KOLLEGIUM FOR FYSISK OCEANOGRAPHI (NKFO)

Organisasjon og virksomhet

Nordisk kollegium for fysisk oceanografi (NKFO), som ble opprettet i 1966, har til oppgave å fremme samarbeidet vedrørende forskning og utdanning innen for fysisk oceanografi mellom universiteter og høyskoler i Norden ved hjelp av stipendiat- og forskningsutveksling, ved å anordne symposier og konferenser samt ved felles nordiske prosjekter m.m.

Kollegiets forskningsvirksomhet har i de senere år omfattet en del prosjekter vedrørende kyststrømmer i Kattegatt og Skagerak, og dessuten undersøkelser i Østersjøen, som er blitt kombinert med en rekke andre prosjekter i hvilke randstatene rundt Østersjøen har deltatt. Endvidere er det blitt foretatt undersøkelser av vannforholdene mellom Færøyene og Skottland, noe som har væsentlig interesse for fiskeriet som er av stor betydning i dette området. I 1983 er der gjennomført en ny undersøgelse i dette område og et seminar på Færøerne i tilknytning til åpningen av Nordens hus i Torshavn.

Størsteparten av kollegiets budsjett anvendes til stipendieprogrammet. Kollegiet har midler til fem helårsstipendier for yngre forskere, der ønsker en videreutdanning i et annet land. Stipendiene kan innehas i flere år.

Den nedsatte planlægningsgruppe vedr. det fremtidige havforskningssamarbejde, der bl.a. har haft to representanter for NKFO som medlemmer, har ensstemmig foreslået at NKFO og Nordisk kollegium for marinbiologi fra 1. januar 1985 nedlægges samtidig med at der opprettes en ny og fagligt bredere "nordisk komite for oceanografi". Med et budjet på samme størrelse som de to kollegiers tilsammen.

Kollegiets budgetforslag

Uden aktivitetsstigninger foreslår NKFO et budjet for 1985 på ialt 731.000 FIM. NKFO foreslår en forøgelse med 70.000 FIM til en stipendiestilling på Island og 50.000 FIM til projektvirksomhed. NKFO har ikke opstillet noget langtidsbudjet, under henvisning til arbejdet i planlægningsgruppen vedr. det fremtidige havforskningssamarbejde.

Ministerrådets vurdering

Nordisk Forskningspolitisk Råd (FPR) har under behandlingen af budgetønskerne fra forskningsinstitutionerne på kulturbudgettet besluttet, at man i 1984 vil foretage en nærmere analyse af de forskellige støtteordninger til forskningsvirksomhed på kulturbudgettet og herunder vurdere om en samling af støtteordningerne i nogle større puljer på længere sigt kan give en større indholdsmæssig fleksibilitet i ordningerne på et højt fagligt niveau.

Da forslaget om en organisatorisk omlægning endnu ikke er færdigbehandlet indeholder ministerrådets forslag ingen aktivitetsforøgelse i 1985, idet det efter ministerrådets vurdering vil være rimeligt i givet fald at lade den eventuelle nye komite få lejlighed til uden forhåndsbetinger at udarbejde forslag til en samlet prioritering af samarbejdsaktiviteterne indenfor havforskningen.

I forbindelse med en eventuel organisatorisk omlægning af det nordiske havforskningssamarbejde i løbet af 1984 vil ministerrådet tage endelig stilling til anvendelsen af kollegiets budjet.

2.8 NORDISKT KOLLEGIUM FÖR FYSISK OCEANOGRAPHI

| | | |
|---------------------------|-----------|---------------|
| <u>Budgetförslag 1985</u> | utbetalas | 671.000 FIM |
| | motsvarar | 1.125.000 DKK |

Budgetöversikt (1.000-tal FIM)

Inom parentes anges institutionens förslag

| | Budget 1984 | Förändring 1984-85 | | | Budgetförslag 1985 |
|----------------|-------------------|--------------------|-------------------|-------------------|-----------------------|
| | | Löneökkn. 1983 | Prisökkn. 1985 | Akt.ökkn. 1985 | |
| Driftkostnader | 685 ¹⁾ | 22 | 14 | 0 (120) | 721 (851) |
| Intäkter | 57 ¹⁾ | | | | 50 (50) |
| <u>Anslag</u> | <u>628</u> | | | | <u>671 (801)</u> |

1) Tidigare ej disponerade medel.

Personalbudget

Personalbudgeten har beräknats i 1983 års löneläge och uppgår totalt till 513.000 FIM. Fördelningen på löner och sociala avgifter framgår av nedanstående översikt.

Endast de i personalförteckningen upptagna tjänsterna berättigar till kompensation 1985 för automatiska löneökningar 1984 och 1985.

Inom parentes anges institutionens förslag.

| Tjänst | Budget 1984 | Antal 1985 | Lönekod | Årslön (1.000-tal FIM) | Soc.avg. |
|------------------------------|----------------|---------------|---------|---------------------------|-----------|
| Sekretär (deltid) | 1 | 1 (1) | YS-5 | 7 | 2 |
| Kontorassistent (timelønnet) | 1 | 1 (1) | YS-5 | 2 | 1 |
| Stipendiater | 5 | 5 (6) | | 416 | 85 |
| <u>Summa</u> | <u>7</u> | <u>7 (8)</u> | | <u>425</u> | <u>88</u> |

2.9 NORDISK SAMARBEIDSKOMITE FOR ARKTISK MEDISINSK FORSKNING (NoSAMF)

Organisasjon og virksomhet

Komiteen som inledet sin virksomhet i 1969, har til oppgave å fremme arktisk medisinsk forskning i de nordiske land. Den skal ifølge sine statutter utgjøre et nordisk sentrum for kontakt og samordning av forskningen på dette området i Norden, samt virke for en samlet dokumentasjon for arktisk medisin. Komiteen skal arrangere kurser, seminarier og konferanser, fremme nordisk publiseringsvirksomhet og gjennom andre samnordiske tiltak fremme forskning i arktisk medisin. Komiteens sekretariat er plassert i Uleåborg.

I følge sitt virksomhetsprogram skal komiteen årlig definere viktige medisinske problemer innen arktiske områder og områder med lignende forhold bl.a. gjennom prosjektinventering og kontakt med helsepersonell i nordlige distrikter, sameorganisasjoner og internasjonale forskermiljøer. Videre skal komiteen arrangere minisymposier for forskere som arbeider med prosjekter innen arktisk medisin og symposier og møter med deltakelse av leger og annet helsepersonell samt forskere som arbeider med problemer innen feltet. Komiteen skal også drive informasjons- og dokumentasjonsvirksomhet (årlig utgis 2-4 nummer av komiteen Research Reports) samt organisere arbeids-, planleggings- eller prosjektgrupper for initiering og planlegging av forskning.

Komiteens budsjettforslag

Forslaget oppgår til i alt 836.300 FIM, hvorav en aktivitetsøkning på 118.600 FIM. Aktivitetsøkningen gjelder oppnormering av to kansliststillinger til byråsekretærer i kode A 13 (13.600 FIM), diverse forsikringer for personal og utstyr (15.000 FIM) samt utgifter til engasjement av en epidemiologisk orientert medisiner (90.000 FIM).

I sitt budsjett for 1986 og 1987 foreslår NoSAMF en årlig gjennomsnittlig vekst på ca. 7%, jevnt fordelt på de enkelte poster. I tillegg planlegger institusjonen å søke om ekstra 100.000 FIM for 1987, da The VII International Symposium on Circumpolar Health arrangeres i Skandinavia.

Ministerrådets vurdering

Ministerrådets forslag oppgår til 719.000 FIM og inneholder ingen aktivitetsøkning.

2.9 NORDISKA SAMARBETSKOMMITTEN FÖR ARKTISK MEDICINSK FORSKNING (NoSAMF)

| | | |
|---------------------------|-----------|---------------|
| <u>Budgetförslag 1985</u> | utbetalas | 719.000 FIM |
| | motsvarar | 1.206.000 DKK |

Budgetöversikt (1.000-tal FIM)

Inom parentes anges institutionens förslag

| | Budget 1984 | Förändring 1984-85 | | | Budgetförslag 1985 |
|----------------|----------------|--------------------|------------------|------------------|-----------------------|
| | | Löneökn. 1983 | Prisökn. 1985 | Akt.ökn. 1985 | |
| Driftkostnader | 664 | 27 ¹⁾ | 28 | 0 (119) | 719 (837) |
| Intäkter | 0 | | | | 0 |
| Anslag | 664 | | | | 719 (837) |

1) Posten löneökning innehåller också 4.000 FIM för utgifter till försikringar og obligatoriske kostnader vedr. legebesøk. Disse utgiftene er ved en feil ikke tidligere budsjettert.

Personalbudget

Personalbudgeten har beräknats i 1983 års löneläge och uppgår totalt till 310.000 FIM, inklusive ett personligt tillägg för generalsekreteraren om 1.259 FIM/mån (år 1985 totalt 15.113 FIM). Fördelningen på löner och sociala avgifter framgår av nedanstående översikt.

Endast de i personalförteckningen upptagna tjänsterna berättigar till kompensation 1985 för automatiska löneökningar 1984 och 1985.

Inom parentes anges institutionens förslag.

| Tjänst | Budget 1984 | Antal 1985 | Lönekod | Årslön (1.000-tal FIM) | Soc.avg. |
|--------------------|----------------|---------------|---------|---------------------------|-----------|
| Generalsekreterare | 1 | 1 (1) | A 26 | 164 | 10 |
| Byråsekreterare | - | 2 (2) | A 10 | 127 | 9 |
| Kanslist | 1 | 0 (0) | | | |
| Kanslist | 1 | 0 (0) | | | |
| Summa | 3 | 3 (3) | | 291 | 19 |

2.10 NORDISKA SAMARBETSKOMMITTEN FÖR INTERNATIONELL POLITIK,
INKLUSIVE KONFLIKT- OCH FREDSFORSKNING

Organisation och verksamhet

Samarbetskommittén inrättades 1966. Den har till ändamål att främja forskning inom internationell politik, inklusive konflikt- och fredsforskning, genom koordinering av forskningsverksamheten vid de enskilda ländernas institutioner, anordnande av seminarier och konferenser, forskarutbyte och publikationsverksamhet.

En stor del av kommitténs budget går till olika former av stöd och anslag till enskilda forskare eller forskargrupper. Kommittén delar ut medel till nordiska forskningsprojekt (främst stöd till igångsättningsfasen), nordiska vetenskapliga seminarier, konferenser, kollokvier och symposier, stipendier för vistelse i annat nordiskt land (i vissa fall utom Norden) för kortare tid, bidrag till gästföreläsare som besöker flera institutioner i Norden, publiceringsbidrag samt resebidrag till nordiska eller internationella konferenser över valda ämnen. Kommittén finansierar en nordisk vetenskaplig tidskrift (Cooperation and Conflict) samt ger ut en informationsskrift (Newsletter - International studies in the Nordic Countries).

Kommitténs budgetförslag

Forslaget oppgår til i alt 1.036.000 SEK, hvorav 200.000 SEK til aktivitetsøkning. Økningen gjelder prosjektmidler til stipendier (125.000 SEK), seminar (50.000 SEK) og publikasjoner (25.000 SEK).

Langtidsbudsjettet inneholder for 1986 en aktivitetsøkning på 22% (15.000 SEK) for å finansiere økt satsning på informasjonssiden.

Ministerrådets bedømmning

Ministerrådets forslag inneholder ingen aktivitetsøkninger.

2.10 NORDISKA SAMARBETSKOMMITTEN FÖR INTERNATIONELL POLITIK,
INKLUSIVE KONFLIKT- OCH FREDSFORSKNING

| | | |
|---------------------------|-----------|---------------|
| <u>Budgetförslag 1985</u> | utbetalas | 831.000 SEK |
| | motsvarar | 1.011.000 DKK |

Budgetöversikt (1.000-tal SEK)

Inom parentes anges institutionens förslag

| | Budget 1984 | Förändring 1984-85 | | | Budgetförslag 1985 |
|----------------|------------------|--------------------|------------------|------------------|-------------------------|
| | | Löneökn. 1983 | Prisökn. 1985 | Akt.ökn. 1985 | |
| Driftkostnader | 815 | 3 | 18 | 0 (200) | 836 ₂ (1036) |
| Intäkter | 47 ¹⁾ | | | | 5 ²⁾ (5) |
| <u>Anslag</u> | <u>768</u> | | | | <u>831 (1031)</u> |

1) Ej disponerade medel 1981

2) Beräknade renteinntekter

Personalbudget

Personalbudgeten har beräknats i 1983 års löneläge och uppgår totalt till 206.000 SEK. Fördelningen på löner och sociala avgifter framgår av nedanstående översikt.

Endast de i personalförteckningen upptagna tjänsterna berättigar till kompensation 1985 för automatiska löneökningar 1984 och 1985.

Inom parentes anges institutionens förslag.

| Tjänst | Budget 1984 | Antal 1985 | Lönekod | Årslön (1.000-tal SEK) | Soc.avg. |
|-------------------------|----------------|------------------|---------|---------------------------|-----------|
| Forskningssekreterare | 1 | 1 (1) | F 12:3 | 100 | 41 |
| Informationssekreterare | ½ | ½ (½) | F 10:2 | 46 | 19 |
| <u>Summa</u> | <u>1 ½</u> | <u>1 ½ (1 ½)</u> | | <u>146</u> | <u>60</u> |

2.11 NORDISKA SAMARBETSORGANET FOR VETENSKAPLIG INFORMATION (NORDINFO)

Organisation och verksamhet

Nordiska samarbetsorganet för vetenskaplig information (NORDINFO) inledde sin verksamhet 1.1.1977. NORDINFO avløste härvid NORDDOK (Nordiska koordineringsorganet för vetenskaplig och teknisk information och dokumentation) samt de nordiska forskningsbibliotekens samarbetskommitté (NFBS). NORDINFOS verksamhetsfält omfatter forskningsbibliotekssektorn och informations- og dokumentationsområdet. NORDINFOS oppgifter är att inom sitt område verka för en förbättrad och mera rationell service för forskare og øvrige brukere av vetenskaplig og teknisk information og dokumentation i de nordiska länderna. Till NORDINFOS arbetsuppgifter hör att särskilt:

- följa utvecklingen såväl i medlemsländerna som internationellt samt lämna råd og opplysninger till nationella og nordiska organ
- främja og samordna kommunikationen av dokumenterbar information inom og mellan de nordiska länderna og internationellt,
- initiera, bedrive og stødja utrednings- og projektverksamhet innefattande metod- og systemutveckling samt utbildning, og
- stødja operativ verksamhet inom informations- og dokumentationsområdet samt forskningsbiblioteksvæsendet, då særskilte skäl gör det nødvendigst.

Vid sidan av aktiva samordningsinsatser kan NORDINFO bevilja projektmedel för att initiera, stimulera, stødja og gennemføre ulike aktiviteter.

NORDINFO har indelat sitt verksamhetsfält i fyra programområden:

1. Allmän utveckling og samordning
2. Litteratur og dokumentførsørgning
3. Databaser og nätverk
4. Utbildning

NORDINFOS sekretariat är placerat i Finland vid Tekniske høgskolane i Otnås.

NORDINFOS budgetforslag

Forslaget oppgår til i alt 2.938.000 FIM, hvorav en aktivitetsøkning på 149.646 FIM. Aktivitetsøkningen gjelder både personal og prosjekter. Hva angår personal foreslås en oppnormering av lønn til generalsekretær (20.362 FIM) og planlegger (8.975 FIM) samt ny byråsekretær i deltidstilling, 20 t/uke (29.309 FIM). Aktivitetsøkningen angående prosjektvirksomheten gjelder en utvidelse av programområdet databaser og nettvirksomhet (90.000 FIM).

Langtidsbudsjettet inneholder for 1986 og 1987 en årlig økning på 10%, jevnt fordelt på de enkelte hovedposter.

Ministerrådets vurdering

Ministerrådets forslag oppgår til 2.784.000 FIM og inneholder ingen aktivitetsøkning.

2.11 NORDISKA SAMARBETSORGANET FÖR VETENSKAPLIG INFORMATION (NORDINFO)

| | | |
|---------------------------|-----------|---------------|
| <u>Budgetförslag 1985</u> | utbetalas | 2.784.000 FIM |
| | motsvarar | 4.668.000 DKK |

Budgetöversikt (1.000-tal FIM)

Inom parentes anges institutionens förslag

| | Budget 1984 | Förändring 1984-85 | | | Budgetförslag 1985 |
|----------------|----------------|--------------------|------------------|------------------|-----------------------|
| | | Löneökn. 1983 | Prisökn. 1985 | Akt.ökn. 1985 | |
| Driftkostnader | 2.608 | 16 | 160 | 0 (149) | 2.784 (2.938) |
| Intäkter | 0 | | | | 0 (0) |
| <u>Anslag</u> | <u>2.608</u> | | | | <u>2.784 (2.938)</u> |

Personalbudget

Personalbudgeten har beräknats i 1983 års löneläge och uppgår totalt till 274.000 FIM. Fördelningen på löner och sociala avgifter framgår av nedanstående översikt. Från och med 1985 har utgifter till hälsovård och olycksfallsförsäkringar flyttats från posten "övriga personalutgifter" till personalbudgeten.

Endast de i personalförteckningen upptagna tjänsterna berättigar till kompensation 1985 för automatiska löneökningar 1984 och 1985.

Inom parentes anges institutionens förslag.

| Tjänst | Budget 1984 | Antal 1985 | Lönekod | Årslön (1.000-tal FIM) | Soc.avg. |
|------------------------|----------------|---------------|---------|---------------------------|-----------|
| Sekretariatssjef | 1 | 1 (1) | A 24 | 122 | 9 |
| Planlegger | 1 | 1 (1) | A 20 | 80 | 5 |
| Avdelingssekreterär | 1 | 1 (1) | A 12 | 53 | 4 |
| Byråsekreterär, deltid | - | - (1) | | | |
| <u>Summa</u> | <u>3</u> | <u>3 (4)</u> | | <u>255</u> | <u>19</u> |

Kommentar

Från och med 1985 har utgifter till hälsovård och olycksfallsförsäkringar flyttats från posten "övriga personalutgifter" till personalbudgeten.

2.12 NORDISKA FORSKARKURSER, FORSKARSTIPENDIER OCH FORSKARSYMPOSIER

2.12.1 NORDISKA FORSKARKURSER

Organisation och verksamhet

Nordiska forskarkurser skall med verksamheten genom gemensamma kurser på utvalda områden främja forskarutbildningen i Norden. Avsikten är härvid dels att tillgodogöra sig speciella kunskaper eller metoder och att utnyttja unik apparatur vid vissa institutioner, dels att genom samordning av resurser kunna garantera medverkan av särskilt framstående forskare från skilda delar av världen.

Verksamheten leds av en styrelse med två representanter för vart och ett av de fem nordiska länderna. Sekretariatet för nordiskt kulturellt samarbete fungerar som styrelsens sekretariat.

Kurserna kan vara av skiftande karaktär. Vissa kurser avser att ge kunskap om nya vetenskapliga metoder och arbetsmetodiker. Andra kan gälla nya viktiga forskningsområden, antingen speciella delområden inom etablerade discipliner eller frågor av vikt för forskningen eller samhällets utveckling. De senare ligger ofta på gränsen mellan redan etablerade vetenskaper eller har tvärvetenskaplig karaktär.

En annan målsättning för verksamheten är att nå stor spridning över såväl olika vetenskapsområden som skilda geografiska regioner inom Norden. Samtidigt söker styrelsen ge utrymme för en större satsning på aktuella och viktiga forskningsområden. Som exempel på sådana områden kan nämnas miljövård, energi, hälsovård, arbetsvetenskap samt kultursektorn. En sammanfattande redogörelse för verksamheten 1972-77 publicerades under 1978 i NU-serien (B 1978:8). Nordisk råd har i rek. 12/81 anbefalet, att de nordiske forskarkurser vidareudvikles.

Styrelsens budgetförslag

Styrelsen föreslår att antalet kurser ökas med två i förhållande till kursprogrammet år 1984. Detta förutsätter en aktivitetsökning om 425.000 DKK. Med den föreslagna ökningen beräknas kursprogrammet 1985 omfatta 21 kurser, vilket ännu inte motsvarar aktivitetsnivån i slutet av 1970-talet. Styrelsens långtidsbudget upptar en årlig ökning av programmet med två kurser tills den tidigare förutsatta nivån med 25 kurser per år uppnås.

Ministerrådets bedömning

Nordiska forskningspolitiska rådet konstaterar i sitt förslag till handlingsprogram, som i november 1983 överlämnats till ministerrådet, att Nordiska forskarkurser fyller ett stort behov och att utvecklingen av dem är ett viktigt led i utbyggnaden av det nordiska forskningssamarbetet. Ministerrådet delar denna uppfattning och föreslår en aktivitetsökning om 200.000 DKK, vilket bör möjliggöra en ökning av kursprogrammet med en kurs. Ministerrådet noterar, att detta innebär något lägre genomsnittskostnader per kurs än tidigare varit fallet. Detta bör vara möjligt utan att den genomsnittliga kurslängden eller deltagarantalet reduceras. Besparingsmöjligheter bör utnyttjas såväl när det gäller kursernas administrativa utgifter som beträffande styrelsekostnaderna. Också kursdeltagarnas och de medverkande institutionernas egenfinansiering bör kunna komma ifråga i högre grad än hittills. Posten "prisökning" innehåller även en extra kompensations för ökade resekostnader.

2.12.1 NORDISKA FORSKARKURSER

Budgetförslag 1985 utbetalas 4.393.000 DKK

Budgetöversikt (1.000-tal DKK)

Inom parentes anges institutionens förslag

| | Budget 1984 | Förändring 1984-85 | | | Budgetförslag 1985 |
|----------------|----------------|--------------------|------------------|------------------|-----------------------|
| | | Löneökn. 1983 | Prisökn. 1985 | Akt.ökn. 1985 | |
| Driftkostnader | 3.990 | 0 | 203 | 200 (425) | 4.393 (4.673) |
| Intäkter | 0 | | | | 0 (0) |
| Anslag | 3.990 | | | | 4.393 (4.673) |

2.12.2 NORDISKA FORSKARSTIPENDIER

Nordiska forskarstipendier administreras för närvarande av styrelsen för de nordiska forskarkurserna. De till ordningen avsatta medlen kan inte tas i anspråk till andra ändamål av styrelsen. Ordningen är ett led i ett försök att etablera en generell nordisk ordning för utbyte av forskarstuderande och forskare som vill utbildas sig eller forska i något annat nordiskt land än det egna. De till ordningen avsatta medlen skall i första hand täcka kostnader för resa och uppehälle och endast i undantagstillfällen skall någon egentlig lön kunna utbetalas. Vid sådana tillfällen skall bidrag till uppehälle inte utgå. Avsikten är att så vitt möjligt följa de regler som gäller för nordiskt tjänstemannautbyte. Ordningen eftersträvar ett effektivare utnyttjande av gemensamma nordiska forskningsresurser.

Sedan verksamheten inleddes som en försöksordning år 1979 har ca 250 nordiska forskare bedrivit forskning för en längre eller kortare tid (vanligen 2-12 månader) vid en vetenskaplig institution i ett annat nordiskt land än det egna. Sommaren 1983 beslutade ministerrådet att försöksverksamheten skall fortsätta på mer permanent bas.

Styrelsens budgetförslag

Styrelsen motiverar sitt förslag om en aktivitetsökning på 10% bl.a. med att det finns ett stort ansökningstryck på stipendiemedlen och att ansökningarna är kvalitetsstarka. Vidare noterar styrelsen att stipendieverksamheten också förmått främja rekrytering av forskare på områden som nationellt haft rekryteringssvårigheter.

Ministerrådets värdering

Nordiska forskningspolitiska rådet underströk i maj 1983 vid utvärderingen av försöksordningarna med nordiska forskarsymposier och nordiska forskarstipendier att ett välfungerande internordiskt kontaktnät mellan forskarna är en förutsättning för utvecklingen av det nordiska forskningssamarbetet. Forskningspolitiska rådet har också framhållit forskarstipendiernas roll för det nordiska forskarutbildningssamarbetet och förordat en utbyggnad av stipendieverksamheten. Härvid bör enligt rådet uppmärksamhet även fästas vid en utveckling av forskarutbildningssamarbetet på teknikområdet. Ministerrådet delar forskningspolitiska rådets uppfattning och med beaktande av att för tillfället endast omkring 30% av ansökningarna kan beviljas föreslår ministerrådet en aktivitetsökning med 125.000 DKK.

2.12.2 NORDISKA FORSKARSTIPENDIER

Budgetförslag 1985 utbetalas 1.325.000 DKK

Budgetöversikt (1.000-tal DKK)

Inom parentes anges institutionens förslag

| | Budget 1984 | Förändring 1984-85 | | | Budgetförslag 1985 |
|----------------|----------------|--------------------|------------------|------------------|-----------------------|
| | | Löneökn. 1983 | Prisökn. 1985 | Akt.ökn. 1985 | |
| Driftkostnader | 1.165 | 0 | 35 | 125 (113) | 1.325 (1.362) |
| Intäkter | 0 | | | | |
| Anslag | 1.165 | | | | 1.325 (1.362) |

2.12.3 NORDISKA FORSKARSYMPOSIER

Nordiska forskarsymposier administreras för närvarande av styrelsen för de nordiska forskarkurserna. De till ordningen avsatta medlen kan inte tas i anspråk till andra ändamål av styrelsen. Ordningen avser att genom bidrag till konferenser och symposier främja det vetenskapliga utbytet i Norden. Även regelbundet återkommande arrangemang skall kunna erhålla stöd. Stödet från nordiska forskarsymposier utlöser ofta väsentliga nationella medel, eftersom bidraget normalt begränsas till max. 20-25.000 DKK med ett deltagarantal på normalt 15-30 personer under 2-4 dagar. Detta innebär en betydande finansiering från deltagarna själva och från nationella källor. Sedan stödordningen upprättades sommaren 1979 har över 100 symposier och konferenser erhållit understöd.

Styrelsens budgetförslag

Stödordningen har en mycket stor översökning och styrelsen konstaterar att ett rimligt tillmötesgående av ansökningstrycket skulle förutsätta en fördubbling av anslaget. Med hänvisning till att nordiska forskningspolitiska rådet diskuterar en eventuell organisatorisk omläggning av forskarsymposierna föreslår styrelsen en oförändrad aktivitetsnivå.

Ministerrådets vurdering

Nordiska forskningspolitiska rådets organisatoriska överväganden om forskarsymposierna gäller dels möjligheten att samordna bevillningarna med andra nordiska medel till symposieverksamhet, dels möjligheten för en mera aktiv målinriktad forskningspolitisk användning av nordiska symposie- och konferensmedel. Överväganden om organisatoriska förbättringar av symposieordningen bör enligt rådet emellertid inte förhindra en utbyggnad av symposiestödet och rådet understryker behovet av en aktivitetsökning. Forskningspolitiska rådet framhåller också att man vid fördelningen av symposiemedlen bör prioritera dels grundläggande forskning, dels kunskapsöverföring från forskningscentra utanför Norden t.ex. genom finansiering av icke-nordiska forskares deltagande i nordiska forskarsymposier. Ministerrådet delar forskningspolitiska rådets uppfattning och föreslår en moderat aktivitetsökning med 75.000 DKK.

2.12.3 NORDISKA FORSKARSYMPOSIER

Budgetförslag 1985 utbetalas 1.040.000 DKK

Budgetöversikt (1.000-tal DKK)

Inom parentes anges institutionens förslag

| | Budget 1984 | Förändring 1984-85 | | | Budgetförslag 1985 |
|----------------|----------------|--------------------|------------------|------------------|-----------------------|
| | | Löneökn. 1983 | Prisökn. 1985 | Akt.ökn. 1985 | |
| Driftkostnader | 937 | 0 | 28 | 75 (0) | 1.040 (1.007) |
| Intäkter | 0 | | | | 0 (0) |
| Anslag | 937 | | | | 1.040 (1.007) |

2.13 NORDISK VULKANOLOGISK INSTITUT

Organisation og virksomhed

Nordisk Vulkanologisk Institut (NORDVULC), der er placeret i Reykjavik indledte sin virksomhed i efteråret 1973. Det har til opgave at udføre forskning med sigte på vulkanologiens vigtigste sektorer: petrografi, geokemi, geofysik og vulkanhistorie. Instituttet skal give forskere og studerende - i første række fra de andre nordiske lande - mulighed for at studere vulkanologi og dertil knyttede videnskabelige problemer.

Instituttet ledes af en styrelse og en direktør, der udnævnes af Nordisk ministerråd. Til instituttet er knyttet en videnskabelig stab, der for tiden består af to geologer, en geofysiker og fem forskningsstipendiater. Herudover er der en teknisk-administrativ stab, der består af to tekniske assistenter, en designer, en kontorfuldmægtig samt en regnskabsmedarbejder og en biblioteksassistent (på deltid).

Ministerrådet har på sit møde 7.12.1983 (MR 6/83 pkt. 4.3) besluttet at nedsætte en arbejdsgruppe, der i løbet af 1984 skal evaluere institutionernes virksomhed og kan fremsætte forslag vedrørende NORDVULC's fremtidige virksomhed.

Instituttets budgetforslag

Forslaget andrager for 1985 15.330.000 ISK (svarende til 5.242.860 DKK) hvoraf 4.503.000 ISK (1.540.026 DKK) er aktivitetsforøgelse. Forslaget baserer sig på det reviderede budget for 1983, (MR 5/83, pkt 7.2), og det er herefter fremregnet med en generel 40% prisstigning og uden reduktion for prisstigningen i de øvrige nordiske lande (den s.k. 13% reduktion) til hhv. 1984 og 1985 niveau.

Aktivitetsforøgelserne angår oprettelse af ny geologstilling inklusive overtid (578.000 ISK/198.000 DKK), engangsbevilling til udstyr (3.577.000 ISK/1.223.334 DKK) og projekter (348.000 ISK/119.016 DKK).

Ministerrådets vurdering

Ministerrådets forslag er en valutamæssigt delt løsning, der andrager 6.702.000 ISK (2.407.000 DKK) og 992.000 DKK (ialt 3.399.000 DKK). Forslaget er fremregnet på grundlag af det reviderede 1984-budget med prisregulering dels efter islandsk, dels efter dansk %-sats. Det reviderede 1984-budget blev fastsat ved MR 6/83 pkt. 7.4, hvor der også fastsattes nye rutiner for budgettering m.v. for kommende år.

Eftersom NORDVULC er under evaluering rummer forslaget kun en enkelt aktivitetsudvidelse på 300.000 DKK for at sikre normalt vedligeholdelsesniveau af institutionens udstyr og instrumenter. Slid og manglende vedligeholdelse af bl.a. måleudstyr har i flere tilfælde nødvendiggjort gentagne målinger og tilsvarende omkostninger. På denne baggrund, finder ministerrådet - trods den besluttede evaluering - at kunne støtte en begrænset, styrkelse af institutionens udstyrssituation.

2.13 NORDISKT VULKANOLOGISKT INSTITUT

Budgetförslag 1985 utbetalas 6.702.000 ISK motsvarar 2.292.000 DKK
+ 992.000 DKK

Budgetöversikt

Inom parentes anges institutionens förslag

(1.000-tal ISK)

| | Förändring 1984-85 | | | | Budgetförslag 1985 |
|----------------|---------------------------|--------------------|--------------------|--------------------|-----------------------|
| | Budget 1984 | Löneökning 1983 | Prisökning 1985 | Akt.ökning 1985 | |
| Driftkostnader | 4.728 ¹⁾ | 1.637 | 337 | 0 (4.503) | 6.702 (15.330) |
| Intäkter | 0 | | | | (0) |
| Anslag | 4.728¹⁾ | | | | 6.702 (15.330) |

1) Enligt MR 6/83 p. 7.4

(1.000-tal DKK)

| | Förändring 1984-85 | | | | Budgetförslag 1985 |
|----------------|--------------------|------------------|------------------|------------------|-----------------------|
| | Budget 1984 | Löneökn. 1983 | Prisökn. 1985 | Akt.ökn. 1985 | |
| Driftkostnader | 672 | - | 20 | 300 | 992 |
| Intäkter | 0 | | | | 0 |
| Anslag | 672 | | | | 992 |

Personalbudget

Personalbudgeteten har beräknats i 1983 års löneläge och uppgår totalt till 4.682.000 ISK. Fördelningen på löner och sociala avgifter framgår av nedanstående översikt.

Endast de i personalförteckningen upptagna tjänsterna med fasta tillägg berättigar till kompensation 1985 för automatiska löneökningar 1984 och 1985.

Inom parentes anges institutionens förslag.

| Tjänst | Budget 1984 | Antal 1985 | Lönekod | Årslön (1.000-tal ISK) | Soc.avg. |
|------------------------------|----------------|--------------------|---------------|---------------------------|------------|
| Direktör | 1 | 1 (1) | BHM 123 + 50% | 565 | 67 |
| Geolog | 1 | 1 (2) | - 118 | 310 | 37 |
| Geofysiker | 1 | 1 (1) | - 119 | 319 | 38 |
| Teknisk assistent I (geolog) | 1 * | 1 (1) | - 114 | 272 | 33 |
| Teknisk assistent I | 1 | 1 (1) | - 113 | 262 | 31 |
| Teknisk assistent I | 1 | 1 (1) | - 112 | 253 | 30 |
| Designer | 1 | 1 (1) | BSRB 21 + 15% | 284 | 34 |
| Kontorfuldmægtig | 1 | 1 (1) | - 24 | 272 | 33 |
| Biblioteksassistent | ½ | ½ (½) | - 19 | 113 | 14 |
| Ekonomibitråde | 1 | 1 (1) | - 13 | 149 | 18 |
| Forskningsstipendiater | 5 | 5 (5) | BHM 111 + 20% | 1.460 | 88 |
| Summa | 14,5 | 14,5 (15,5) | | 4.259 | 423 |

*) En teknisk ass. I har personligt fået ret til at bære titlen geolog.
(jfr. EK 6/82 pkt. 2.3)

2.14 NORDISK SAMARBEJDSKOMITE FOR ACCELERATORBASERET FORSKNING

Organisation og virksomhed

Komiteen, som blev oprettet 1974, har til formål at fremme nordisk samarbejde inden for acceleratorbaseret forskning og medvirke til nordisk samarbejde i forskningsprogrammer ved accelerators uden for Norden. Komiteen betjenes sekretariatsmæssigt af Nordisk institut for teoretisk atomfysik.

Komiteens hovedopgave er at fremme en samordning og dermed en mere effektiv udnyttelse af de nordiske landes samlede forskningsressourcer inden for dette område personale- såvel som udstyrmæssigt. Efterhånden som kravene til eksperimentelt udstyr ikke kan opfyldes ved forskningscentre inden for Norden, har komiteen også samordnet de nordiske forskning aktiviteter ved accelerators uden for Norden. Denne opgave løses i form af rejsestøtte for forskerne. Komiteen giver endvidere bidrag til nordiske forskningskonferencer og symposier. Endelig anvendes et mindre beløb til invitation af udenlandske gæsteforskere til institutioner i Norden.

Komiteens budgetforslag

Forslaget andrager 588.000 DKK, heraf 51.000 DKK til at dække særlige prisstigninger på rejser.

Ministerrådets vurdering

Ministerrådets forslag andrager 586.000 DKK og indeholder ingen aktivitetsforøgelse. Posten "prisøkning" rummer en ekstraordinær kompensation for prisstigning på udgifter til rejser.

2.14 NORDISKA SAMARBETSKOMMITTEN FOR ACCELERATORBASERAD FORSKNING

Budgetförslag 1985 utbetalas 586.000 DKK

Budgetöversikt (1.000-tal DKK)

Inom parentes anges institutionens förslag

| | Budget 1984 | Förändring 1984-85 | | | Budgetförslag 1985 |
|----------------|----------------|--------------------|------------------|------------------|-----------------------|
| | | Löneökn. 1983 | Prisökn. 1985 | Akt.ökn. 1985 | |
| Driftkostnader | 521 | - | 65 | 0 (51) | 586 (588) |
| Intäkter | 0 | | | | 0 (0) |
| Anslag | 521 | | | | 586 (588) |

2.15 NORDISK DOKUMENTATIONSCENTRAL FOR MASSEKOMMUNIKATIONSFORSKNING
(NORDICOM)

Organisation og virksomhed

På baggrund af Nordisk Råds rekommandation fra 1976 (rek. nr 10/76) og Nordisk ministerråds beslutning fra 1978 (MR 4/78 p. 9) tilsattes den nordiske samarbejdskomité for massekommunikationsforskning (kaldet NORDICOM).

Organisationen har til opgave at dokumentere og informere om den nordiske massemedieforsknings resultater til forskere og andre interesserede samt formidle kontakter dels mellem forskere indbyrdes, dels mellem forskere og almenheden.

Arbejdet foregår således, at det grundlæggende registreringsarbejde udføres af dokumentalister, der er placeret i hvert af de nordiske lande, nu også Island, og betales over domicillandets budgetter. De fælles funktioner i virksomheden såsom produktion af bibliografi og nyhedsbrev og information og koordination varetages af den nordiske komité og betales over kulturbudgettet. Produktion og salg af såvel bibliografi som nyhedsbreve (på nordisk og engelsk) er nu i faste rammer. Inddatering i en s.k. database af referencer om nordisk forskningslitteratur på området har fundet sted gennem de seneste år. Søgning herfra kan foregå on-line via telefonsystemet, ligesom informationerne kan udskrives og anvendes ved fremstilling af bibliografien. On-line søgesystemet er under prøvekoering. Som et led i denne har benyttelsen været gratis for brugeren. Ordningen ophører med udgangen af 1983.

Institutionens virksomhed fra starten og til nu har været genstand for evaluering. Evalueringsgruppen afgav rapport i høsten 1983. På grundlag af denne, vurdering i FPR og efter forhandling med styrelsen for NORDICOM skal der i begyndelsen af 1984 træffes afgørelse om NORDICOMs fremtid, organisatorisk, indholdsmæssigt og økonomisk.

Institutionens budgetforslag

Forslaget andrager 745.000 DKK, heraf aktivitetsstigninger på 21.000 DKK (engangsbevilling til udgivelse af en 5-års samlepublikation af NORDICOM's bibliografi).

Ministerrådets vurdering

Ministerrådets forslag andrager 722.000 DKK og rummer ingen aktivitetsforøgelser eftersom institutionens virksomhed er under evaluering.

Det er foretaget korrigerig af en fejl vedrørende de svenske lønninger; dette medfører ingen "løneøkning".

2.15 NORDISKA DOKUMENTATIONSCENTRALEN FOR MASSKOMMUNIKATIONSFORSKNING
(NORDICOM)

| | | |
|---------------------------|-----------------------|-----------------------|
| <u>Budgetförslag 1985</u> | 722.000 DKK | |
| Lönekostnader i Sverige | utbetalas 145.000 SEK | motsvarar 177.000 DKK |
| Lönekostnader i Danmark | utbetalas 160.000 DKK | |
| Samlade driftkostnader | utbetalas 385.000 DKK | |

Budgetöversikt (1.000-tal DKK)

Inom parentes anges institutionens förslag

| | Budget 1984 | Förändring 1984-85 | | | Budgetförslag 1985 |
|----------------|-------------------|--------------------|------------------|------------------|-----------------------|
| | | Löneökn. 1983 | Prisökn. 1985 | Akt.ökn. 1985 | |
| Driftkostnader | 709 ¹⁾ | 0 | 13 ²⁾ | 0 (21) | 722 (745) |
| Intäkter | 45 | | | | 0 (0) |
| <u>Anslag</u> | <u>664</u> | | | | <u>722 (745)</u> |

1) Ej disponerade medel från tidigare år.

2) Inkl. valutakursförändring (2.000 DKK) till följd av att anslaget utbetalas i två valutor.

Personalbudget

Personalbudgeten har beräknats i 1983 års löneläge och uppgår totalt till 336.000 DKK. Fördelningen på löner och sociala avgifter framgår av nedanstående översikt.

Endast de i personalförteckningen upptagna tjänsterna berättigar till kompensation 1985 för automatiska löneökningar 1984 och 1985.

Inom parentes anges institutionens förslag.

| Tjänst | Budget 1984 | Antal 1985 | Lönekod | Årslön (1.000-tal DKK) | Soc.avg. |
|-----------------------|----------------|---------------|---------|---------------------------|------------------|
| Forskningssekreterare | 0,5 | 0,5 (0,5) | A C 2 | 86 | 9 ¹⁾ |
| Forskningssekreterare | 0,5 | 0,5 (0,5) | F 18:3 | 75 | 29 ¹⁾ |
| Kontorsassistent | 0,5 | 0,5 (0,5) | HK 3 | 63 | 1 ¹⁾ |
| Kontorsassistent | 0,5 | 0,5 (0,5) | F 7:3 | 53 | 20 ¹⁾ |
| <u>Summa</u> | <u>2</u> | <u>2 (2)</u> | | <u>277</u> | <u>59</u> |

1) Lønninger og sociale afgifter til fast personale i Sverige udbetales i svenske kroner.

F 18:3 (0,5) Løn 61.000 SEK; sociale afgifter 24.000 SEK

F 7:3 (0,5) Løn 43.000 SEK; sociale afgifter 17.000 SEK

2.16 NORDISKA INSTITUTET FOR SAMHÄLLSPANERING (NORDPLAN)

Organisation och verksamhet

Nordiska institutet för samhällsplanering (Nordplan) inrättades 1966 enligt avtal mellan regeringarna i Danmark, Finland, Norge och Sverige och hade enligt överenskommelsen mellan de berörda länderna ställning som svensk statlig myndighet. Enligt de nya stadgar för Nordplan som faststälts av ministerrådet upphörde Nordplan som svensk myndighet och upprättades som nordisk institution fr.o.m. 1981. Samtidigt gavs institutet rätt att utfärda doktorsexamen. Enligt sina stadgar har institutet till uppgift att dels anordna vidareutbildning för yrkesutövare inom samhällsplanering och angränsande sektorer i de nordiska länderna, dels driva och främja forskarutbildning och forskning på samma område.

Vidareutbildningen är ettårig och avsedd att ge såväl tvärfacklig orientering som fördjupade kunskaper i samhällsplaneringens olika fack. Utbildningen omfattar dels kursbunden undervisning under 12 veckor, fördelade på tre perioder, dels självstudier på hemorten. Ca 50 personer per år deltar i vidareutbildningen.

Nordplan skall enligt planerna flytta till en annan byggnad på Skeppsholmen under hösten 1984.

Institutets budgetförslag

Institutets budgetförslag er på ialt 5.603.000 SEK. Dette forslag omfatter følgende forslag til aktivitetsstigninger (totalt 1.487.500 SEK):

200.000 SEK til et professorat i planlægnings sociologi

136.000 SEK til en undervisningsassistent i planlægnings sociologi

116.000 SEK til dækning af efterslæb på grund af de seneste års ekstraordinært store stigninger i rejseomkostningerne

88.000 SEK til kontoen for løs arbejdskraft

85.000 SEK til stigende kontoromkostninger

62.500 SEK til en udvidelse af telefoniststillingen med $\frac{1}{2}$ i forbindelse med instituttets flytning til nye lokaler, samt

800.000 SEK til dækning af engangsudgifter til møbler, telefonvekselbord, etc. i forbindelse med flytningen.

For 1986 foreslås etablering af fire stipendier for forskerstuderende på samme niveau som uddannelsesbidraget for svenske forskerstuderende, en stilling som forskningsassistent i emnet "samfundsplanlægningens ret og administration", en yderligere undervisningsassistent-stilling samt midler til afholdelse af en konference og til forberedelse af forskningsaktiviteter indenfor en ramme på knapt 1,1 mill. SEK. For 1987 foreslås oprettelse af yderligere to professorater i henholdsvis økonomi og naturressourcehusholdning, yderligere fire forskerstudent-stipendier, to forskerassistent-stillinger i henholdsvis adfærdsvidenskab og statistik el. lign. samt midler til forskningsprojekter indenfor en ramme på godt 1,1 mill. SEK.

Ministerrådets vurdering

Nordisk forskningspolitisk råd (FPR) har foreslået at der foretages en samlet vurdering af Nordplans virksomhed hvorved denne skal ses i forhold til forsknings- og udredningsvirksomheden inden for Nordisk institut for regionalpolitisk forskning (NordREFO) og Nordiska ämbetsmannakommittén för regionalpolitik (NÄRP), der alle arbejder med opgaver indenfor samfundsplanlægning i Nordisk ministerråds regi.

Med anledning heraf indeholder ministerrådets forslag ingen egentlig aktivitetsudvidelse i 1985. Dog indeholder forslaget en heldags-telefoniststilling (udvidelse med $\frac{1}{2}$ i forhold til dagens situation) der foranleds af flytningen til nye lokaler. Forslaget indeholder også en ekstra kompensation for forøgede rejseudgifter.

Ministerrådet har noteret at den svenske stat vil sørge for dækningen af engangsomkostningerne ved instituttets flytning.

2.16 NORDISKA INSTITUTET FÖR SAMHÄLLSPLANERING (NORDPLAN)

| | | |
|---------------------------|-----------|---------------|
| <u>Budgetförslag 1985</u> | utbetalas | 4.308.000 SEK |
| | motsvarar | 5.241.000 DKK |

Budgetöversikt (1.000-tal SEK)

Inom parentes anges institutionens förslag

| | Budget 1984 | Förändring 1984-85 | | | Budgetförslag 1985 |
|----------------|----------------|--------------------|-----------------|-----------------|-----------------------|
| | | Löneök. 1983 | Prisök. 1985 | Akt.ök. 1985 | |
| Driftkostnader | 3.918 | 248 | 79 | 63 (1488) | 4.308 (5.603) |
| Intäkter | 0 | | | | 0 (0) |
| <u>Anslag</u> | <u>3.918</u> | | | | <u>4.308 (5.603)</u> |

Personalbudget

Personalbudgeten har beräknats i 1983 års löneläge och uppgår totalt till 2.826.000 SEK. Fördelningen på löner och sociala avgifter framgår av nedanstående översikt.

Endast de i personalförteckningen upptagna tjänsterna berättigar till kompensation 1985 för automatiska löneökningar 1984 och 1985.

Inom parentes anges institutionens förslag.

| Tjänst | Budget 1984 | Antal 1985 | Lönekod | Årslön (1.000-tal SEK) | Soc.avg. |
|------------------------|----------------|------------------------|---------|---------------------------|------------|
| Professor | 1 | 1 (1) | L 26: 7 | 195 | 80 |
| Professor | 1 | 1 (1) | L 26: 8 | 199 | 82 |
| Professor | 1 | 1 (2) | L 24: 3 | 157 | 64 |
| Adj. professor | 1/5 | 1/5 (1/5) | L 26: 0 | 33 | 13 |
| Forskarassistent | 1 | 1 (1) | L 15:10 | 133 | 58 |
| Undervisningsassistent | 1 | 1 (1) | L 10: 4 | 99 | 41 |
| Undervisningsassistent | 1 | 1 (1) | L 10: 0 | 88 | 35 |
| Undervisningsassistent | 1 | 1 (2) | L 10: 3 | 97 | 39 |
| Undervisningsassistent | 1 | 1 (1) | L 10: 4 | 99 | 41 |
| Byrådirektör | 1 | 1 (1) | F 18: 2 | 119 | 49 |
| 1:ste byråsekreterare | 1 | 1 (1) | F 11: 3 | 96 | 39 |
| Assistent | 1 | 1 (1) | F 8: 1 | 85 | 34 |
| Assistent | 1 | 1 (1) | F 9: 3 | 91 | 37 |
| Assistent | 1 | 1 (1) | F 8: 3 | 89 | 36 |
| Assistent | 1 | 1 (1) | F 8: 3 | 89 | 36 |
| Bibliotekarie | ‡ | ‡ (‡) | F 15: 2 | 53 | 22 |
| Biblioteksassistent | ‡ | ‡ (‡) | F 8 : 2 | 43 | 18 |
| Exp. vaktmästare | 1 | 1 (1) | F 5: 0 | 79 | 32 |
| Telefonist | ‡ | 1 (1) | F 6: 6 | 89 | 36 |
| Föreståndaravode | | | | 11 | |
| Utlandstillägg | | | | 65 | 25 |
| <u>Summa</u> | <u>16 7/10</u> | <u>17 1/5 (19 1/5)</u> | | <u>2.009</u> | <u>817</u> |

2.17 NORDISKA FORSKNINGSPOLITISKA RÅDET

Organisation och verksamhet

Nordiska ministerrådet (kultur-, utbildnings- och samarbetsministrarna) beslutade vid sitt möte 24.3.1982 att på basen av ministerrådsförslaget om ökat nordiskt forskningssamarbete (B 38/k) och Nordiska rådets rekommendation nr 4/1982 upprätta ett nordiskt forskningspolitiskt råd (FPR)

Enligt ministerrådets beslut skall forskningspolitiska rådets sekretariatsfunktion handhas av kultursekretariatet och medel för rådets verksamhet anvisas över budgeten för nordiskt kulturellt samarbete. Kostnaderna förknippade med sekretariatsfunktionen har förts upp på rådets budget, men förväntas att efter att uppbyggnaden av rådet avslutats överföras till kultursekretariatets budget.

Nordiska forskningspolitiska rådet har till ändamål att främja nordiskt samarbete beträffande såväl grundforskning, tillämpad forskning som forskarutbildning. Forskningssamarbetet bör härvid förankras i nationella forskningsmiljöer och prioriteringar.

Rådet skall i enlighet med de nordiska ländernas samarbetsavtal, Helsingforsavtalet och nordiska kulturavtalet, verka för att de nordiska ländernas insatser för forskarutbildning och resurser för forsknings- och utvecklingsverksamhet samordnas och utnyttjas på bästa möjliga sätt. Vidare skall rådet verka för att gemensamma nordiska forskningsintressen kan främjas i det internationella forskningssamarbetet.

I dette syfte skall nordiska forskningspolitiska rådet rådge Nordiska ministerrådet i långsiktiga och övergripande forskningspolitiska frågor samt genom egna initiativ främja nordiskt samarbete över hela forskningsfältet.

Enligt ministerrådets tidigare beslut skall resurser för det forskningspolitiska rådet byggas upp under en period av tre till fyra år. Avsikten är att budgeten vid uppbyggnadsperiodens slut skall uppgå till 3 milj. NOK i 1981-års prisnivå.

Enligt ministerrådsförslaget skall ministerrådet efter uppbyggnadsfasens slut återkomma till frågan om vilka ytterligare åtgärder och resurser som kan krävas för att rådet skall kunna fullgöra sina uppgifter t.ex. när det gäller det i ministerrådsförslaget och stadgarna angivna ansvaret för tvärvetenskaplig och sektorsövergripande forskning.

Forskningspolitiska rådets budgetförslag

FPR har med hänvisning till att ministerrådet redan fastställt en uppbyggnadstakt för FPR inlämnat ett budgetförslag om 4,2 milj. DKK, vilket beräknats stå i överensstämmelse med den av ministerrådet för uppbyggnadsperioden angivna medelsutvecklingen.

Ministerrådets bedömning

Ministerrådet har tidigare i ett principbeslut lagt fast en planmässig utveckling för FPRs budget. I föreliggande budgetförslag har behovet av ökade resurser för 1985 beaktats i enlighet med utbyggnadsplanen.

2.17 NORDISKT FORSKNINGSPOLITISKT RÅD

Budgetförslag 1985 utbetalas 3.952.000 DKK

Budgetöversikt (1.000-tal DKK)

| | Budget 1984 | Förändring 1984-85 | | | Budgetförslag 1985 |
|----------------|----------------|--------------------|------------------|------------------|-----------------------|
| | | Löneökn. 1983 | Prisökn. 1985 | Akt.ökn. 1985 | |
| Driftkostnader | 3.070 | 328 | 54 | 500 | 3.952 |
| Intäkter | 0 | | | | 0 |
| Anslag | 3.070 | | | | 3.952 |

Personalbudget

Personalbudgeten har beräknats i 1983 års löneläge och uppgår totalt till 1.583.000 DKK. Fördelningen på löner och sociala avgifter framgår av nedanstående översikt.

Endast de i personalförteckningen upptagna tjänsterna berättigar till kompensation 1985 för automatiska löneökningar 1984 och 1985.

| Tjänst | Antal 1984 | Antal 1985 | Lönekod | Årslön (1.000-tal DKK) | Soc.avg. |
|--------------|---------------|---------------|---------|---------------------------|-----------|
| Fuldmächtig | 4 | 4 | A | 1.151 | 23 |
| Assistent | 2 | 2 | HK | 369 | 40 |
| Summa | 6 | 6 | | 1.520 | 63 |

2.18 BIDRAG TIL NORDISK SOMMERUNIVERSITET (NSU)

Organisation og virksomhed

Nordisk Sommeruniversitet oprettedes i 1950. Det er en fri sammenslutning af forskere, lærere og studerende ved universiteter, højskoler og andre højere uddannelses- og forskningsinstitutioner i Norden. I sammenslutningen optages også personer, som på andet grundlag kan bidrage til eller have nytte af NSU's aktiviteter.

Hovedformålet med virksomheden er at arbejde for en udvidelse af de akademiske studiers perspektiv ved at sammenføre akademikere og praktikere med forskellig baggrund og ved at fremme indsigt i de fælles videnskabelige grundproblemer, de tværvidenskabelige problemstillinger og forskellige videnskabers metodiske egenart samt i videnskabernes stilling i samfundet.

Virksomheden foregår primært ved studie kredse, der gennemføres i tilknytning til NSU's 21 lokalafdelinger i de nordiske universitetsbyer. Der deltager årligt ca. 2.000 personer i virksomheden, der i 1984 forventes fordelt på ca. 12 emner. Hvert emne vil på samme tid normalt blive studeret i 10-15 forskellige universitetsbyer i Norden. Virksomheden planlægges, ledes og gennemføres af en organisation, der er placeret dels centralt i forbindelse med et generalsekretariat (i Ålborg) dels lokalt i lokalafdelinger og kredse.

Det faglige indhold i arbejdet tilrettelægges ved en symposie- og arbejdsgruppevirksomhed i vinterhalvåret. I løbet af sommeren hvert år afholdes sommersessionen, den varer normalt 8-10 dage og har 200-300 deltagere fra kredsene i alle de nordiske lande.

NSU's virksomhed har to gange indenfor de sidste 10 år været genstand for ekstern evaluering (Kofloed-udvalget 1974 og RKF-evalueringen 1978). Begge rapporter har imidlertid givet klart udtryk for virksomhedens positive funktioner i det nordiske samarbejde, og i begge tilfælde har man anbefalet, at NSU fortsat finansieres over kulturbudgettet.

RKF udtalte ved behandlingen af NSU's budgetforslag 1984 at NSU udgør en vigtig kontakt- og inspirationskilde for det nordiske samarbejde på forskningsområdet, at de midler, NSU får bevilget, opnår en stor spredningseffekt, og at RKF derfor varmt anbefaler, at NSU fortsat bevilges midler over kulturbudgettet.

En gruppe fra nordisk råds kulturudvalg deltog i en del af sommersessionen 1983 i Löfvånger. Gruppen har givet en positiv bedømmelse herfra og har bl.a. understreget betydningen af fortsat, priskompenseret støtte til de vidstrakte nordiske aktiviteter, der udføres.

Sommeruniversitetets budgetforslag

Forslaget andrager 2.410.000 DKK (eksklusive egne indtægter på 383.000 DKK). I forslaget rummes aktivitetsforøgelser på 782.000 DKK samt reducerede indtægter på ca. 130.000 DKK d.v.s. ialt godt 900.000 DKK. Forøgelsen angår generalsekretæren (fra halv til heltid 160.000 DKK) styrelse, kontor m.v. 70.000 samt projekter ca. 690.000 DKK. Indenfor projekterne falder forøgelserne i to hovedgrupper: Sommersessionen med ca. 180.000 og det lokale arbejde - organisatorisk og fagligt med tilsammen ca. 510.000 DKK.

Ministerrådets vurdering

Ministerrådets forslag andrager 2.012.000 DKK, hvoraf 383.000 finansieres af institutionen med "egne indtægter". Forslaget indeholder ingen aktivitetsudvidelser.

2.18 BIDRAG TILL NORDISKA SOMMARUNIVERSITETET

Förslag till bidrag 1985 utbetalas 1.629.000 DKK

Budgetöversikt (1.000-tal DKK)

Inom parentes anges institutionens förslag

| | Budget 1984 | Förändring 1984-85 | | | Budgetförslag 1985 |
|----------------|----------------|--------------------|------------------|------------------|-----------------------|
| | | Löneökn. 1983 | Prisökn. 1985 | Akt.ökn. 1985 | |
| Driftkostnader | 1.953 | - | 59 | 0 (782) | 2.012 (2.793) |
| Intäkter | 514 | | | | 383 (383) |
| Bidrag | 1.439 | | | | 1.629 (2.410) |

Styrelsen kan bestemme at indtægter i form af deltagerbetaling ved sommersessionen og symposierne kan disponeres under løbende budgetår.

Efter styrelsens bestemmelse kan indtægter ved salg af publikationer overføres til anvendelse i virksomheden det følgende år til tilsvarende aktiviteter. Andre indtægter samt overskud, der ikke således anvendes i det følgende budgetår må på sædvanlig vis fremgå af institutionens regnskab og institutionen må af kulturafdelingens organer søge om tilladelse til eventuelt at overføre og anvende sådanne midler.

2.19 BIDRAG TILL NORDISKA SAMFUNDET FOR LATINAMERIKAFORSKNING (NOSALF)

Organisation och verksamhet

NOSALF är en på medlemskap baserad organisation vars verksamhet främst tar sikte på forskningsfrämjande, samordnande och kontaktskapande funktioner. Detta sker bl.a. genom anordnandet av seminarier och symposier samt genom utgivningen av tidskriften Ibero-Americana, som innehåller forskningsnytt och viktigare förvärv av dokumentation om Latinamerika i Danmark, Finland, Norge och Sverige.

NOSALFs sekretariat är förlagt till Latinamerika-institutet i Stockholm. Förhållandet mellan NOSALF och Latinamerika-institutet regleras i särskilt avtal.

Nordiskt stöd till samarbete rörande latinamerikaforskningen har utgått sedan 1970, och NOSALF, som bildades 1973, har erhållit bidrag av Nordiska ministerrådets dispositionsmedel under åren 1973-1978. 1976 fattades principbeslut om fortsatt stöd och fr.o.m. 1979 är NOSALF uppförd som en bidragsinstitution på kulturbudgeten.

Bidragen avser innefatta medel för ett sekretariat av begränsad omfattning, för seminarier och symposier, för utgivningen av informationsbulletinen Ibero-Americana samt för studiestipendier.

Institutionens budgetförslag

Förslaget andrager 312.000 SEK hvoraf 57.000 SEK angår aktivitetsförøgelser. Assistenthjælpen ønskes udvidet fra $\frac{1}{4}$ -3/4-tid (30.000 SEK). Endvidere ønskes ligeledes en forøgelse på 27.000 SEK til projektvirksomheden.

Ministerrådets vurdering

Förslaget, der andrager 254.000 SEK, rummer ingen aktivitetsudvidelser.

2.19 BIDRAG TILL NORDISKA SAMFUNDET FÖR LATINAMERIKAFORSKNING (NOSALF)

| | | |
|---------------------------------|-----------|-------------|
| <u>Förslag till bidrag 1985</u> | utbetalas | 254.000 SEK |
| | motsvarar | 309.000 DKK |

Budgetöversikt (1.000-tal SEK)

Inom parentes anges institutionens förslag

| | Budget 1984 | Förändring 1984-85 | | | Budgetförslag 1985 |
|----------------|-----------------|--------------------|------------------|------------------|------------------------|
| | | Löneökn. 1983 | Prisökn. 1985 | Akt.ökn. 1985 | |
| Driftkostnader | 247 | - | 7 | 0 (57) | 254 (312) ₁ |
| Intäkter | 7 ¹⁾ | | | | 0 (7) ₁ |
| Bidrag | 240 | | | | 254 (305) |

1) Beräknade ränteintäkter och medlemsavgifter.

2.20 BIDRAG TIL DEN NORDISKE KOMITE FOR ØSTSTATSFORSKNING

Organisation og virksomhed

Den nordiske komite blev dannet den 8. november 1975 og er placeret i Uppsala. De gældende vedtægter for komiteen fastsattes den 31. marts 1978. Efter disse skal komiteen fremme samvirke mellem øststatsforskere i Norden og mellem nordiske og ikke-nordiske forskere, der har Sovjetunionen eller Østeuropa som deres emne. Komiteen skal endvidere virke for gode kontakter mellem øststatsforskere og forskere indenfor andre videnskabelige discipliner i Norden. Komiteen arrangerer symposier og konferencer, udgiver publikationer og varetager kontakten til internationale organisationer indenfor øststatsforskning. I de seneste år har komiteen tillige virket for etablering af et fællesnordisk program for øststatsforskning.

Organisationen er baseret på medlemsskab. Som medlemmer kan efter styrelsens beslutning optages forskere og lærere ved videnskabelige institutioner i de nordiske lande. Ligeledes kan optages universitetsinstitutioner eller tilsvarende med virksomhed indenfor øststatsforskningen. Herudover kan optages korresponderende medlemmer.

Organisationens øverste myndighed er årsmødet, der vælger en styrelse på otte personer. Hvert af de nordiske lande er repræsenteret med to medlemmer (Island har dog endnu ikke været repræsenteret i styrelsen). Styrelsen nedsætter et arbejdsudvalg, der mellem styrelsens møder handler på dennes vegne. Arbejdsudvalget består af styrelsens formand og to næstformænd samt sekretæren.

Komiteens budgetforslag

Forslaget andrager 320.000 SEK inklusive en aktivitetsstigning på 30.000 SEK. Stigningen angår efter forslaget midler til finansiering af 2-3 styrelsesmedlemmers deltagelse i 3. internationale konference for øststatsforskere i Washington, 1985. Styrelsens formand er medlem af konferencens programkomité. Konferencerne gennemføres hvert 5. år.

Ministerrådets vurdering

Ministerrådets forslag andrager også 290.000 SEK, og rummer ingen aktivitetsforøgelse. Finansiering af styrelsens eventuelle deltagelse i konferencen i Washington må ske udenfor komiteens budget.

2.20 NORDISKA KOMMITTEN FÖR ÖSTSTATSFORSKNING

| | | |
|---------------------------------|-----------|-------------|
| <u>Förslag till bidrag 1985</u> | utbetalas | 290.000 SEK |
| | motsvarar | 353.000 DKK |

Inom parentes anges institutionens förslag

Budgetöversikt (1.000-tal SEK)

| | Budget 1984 | Förändring 1984-85 | | | Budgetförslag 1985 |
|----------------|----------------|--------------------|------------------|------------------|-------------------------|
| | | Löneökn. 1983 | Prisökn. 1985 | Akt.ökn. 1985 | |
| Driftkostnader | 282 | - | 8 | 0 (30) | 290 (320) ¹⁾ |
| Intäkter | 0 | | | | 0 (15) ¹⁾ |
| <u>Anslag</u> | <u>282</u> | | | | <u>290 (305)</u> |

1) Forventede indtægter

3.1 NORDENS HUS I REYKJAVIK

Organisation og virksomhed

Nordens Hus skal virke som et nordisk kulturcentrum og forbindelsesled mellem Island og de øvrige nordiske lande. Institutionen, som indledte sin virksomhed i 1968, er siden 1973 blevet finansieret over det nordiske kulturbudget.

Virksomheden ved Nordens Hus er omfattende og mangesidig. I samarbejde med kulturinstitutioner i alle de nordiske lande arrangeres foredrag, kurser, film- og teaterforestillinger, musik- og litteraturprogrammer, konferencer, udstillinger m.m. Særligt vægt lægges på biblioteksvirksomheden. Nordens Hus er også medvirkende til at udbrede kendskabet til den islandske kultur til det øvrige Norden.

Nordens Hus har i de senere år akkumuleret et underskud, hvilket har ført til at såvel Nordisk Ministerråd som Islands regering har måttet give tillægsbevillinger.

Institutionens budgetforslag

Nordens Hus i Reykjavik har udarbejdet budgetforslag til 1985, som tager udgangspunkt i budgettet for 1977 fremregnet til 1984 uden den reduktion i 1983 budgettet på 13%, som blev fastlagt af Ministerrådet (MR 4/83 pkt. 8.6) i september 1983.

Institutionen når ved denne beregningsmåde fram til et samlet tilskudsbehov for 1985 ved et 0-alternativ på 13.448.000 ISK. Der er kalkuleret med en egenindtægt på 900.000 ISK.

Institutionen foreslår ½ biblioteksassistentstilling opnormeret til 4/5 niveau. Institutionen bemærker, at udgifter under posten øvrig personale for største delen omfatter tillæg til fast ansat personale, der er fastlagt ifølge overenskomst. Dette indebærer at tillægene under posten øvrig personale ikke er omfattet af ordningen for automatisk lønkompensation.

Institutionen har opstillet et budgetforslag med forandringer som i forhold til et 0-budget er 300.000 ISK mindre, idet direktørskiftet som oprindeligt var forventet at finde sted i 1985, vil finde sted i 1984.

I forbindelse med opstilling af budget til de faste udgifter på ialt 4.978.000 ISK, bemærker institutionen at størstedelen er afsat til absolut nødvendige reparationer af hus, inventar, installering af ventilationsanlæg m.m.

I institutionens forslag til langtidsbudget foreslås for 1986 en udgift på 242.000 ISK til ansættelse af en programsekretær på halvtid, samt 1.400.000 ISK til reservation for anskaffelse af ny direktørbolig eller ombygning af den nuværende.

Ministerrådets vurdering

Ministerrådet har i december 1983 (MR 6/83 pkt. 7.4) revideret budget 1984 for Nordens Hus. Samtidig vedtog ministerrådet en ny rutine for budgettering og en kontinuerlig vurdering af budgetforudsætningerne for kulturbudgettets institutioner i Island.

Ministerrådets forslag for 1985 er beregnet med udgangspunkt i de nye budgetrutiner. Forslaget bygger således på revideret budget 1983. Forslaget indebærer ikke aktivitetsøgning, men omfatter kun kompensation for prisstigning.

Ministerrådet ønsker samtidig at foretage en uvildig vurdering af de budgetmæssige behov som institutionen har fremlagt med henblik på at sikre at institutionens aktivitetsniveau svarer til de oprindelige fastlagte intentioner.

3.1 NORDENS HUS I REYKJAVIK

Budgetförslag 1985 utbetalas 6.089.000 ISK motsvarar 2.083.000 DKK
+1.336.000 DKK

Budgetöversikt

Inom parentes anges institutionens förslag

(1.000-tal ISK)

| | Budget 1984 | Förändring 1984-85 | | | Budgetförslag 1985 |
|----------------|---------------------------|--------------------|------------------|------------------|-----------------------|
| | | Löneökn. 1983 | Prisökn. 1985 | Akt.ökn. 1985 | |
| Driftkostnader | 4.569 ¹⁾ | 870 | 650 | 0 (6.409) | 6.089 (14.048) |
| Intäkter | 0 | | | | 0 (900) |
| Anslag | 4.569¹⁾ | | | | 6.089 (13.148) |

(1.000-tal DKK)

| | Budget 1984 | Förändring 1984-85 | | | Budgetförslag 1985 |
|----------------|---------------------------|--------------------|------------------|------------------|-----------------------|
| | | Löneökn. 1983 | Prisökn. 1985 | Akt.ökn. 1985 | |
| Driftkostnader | 1.297 ¹⁾ | - | 39 | 0 | 1.336 |
| Intäkter | 0 | | | | 0 |
| Anslag | 1.297¹⁾ | | | | 1.336 |

1) Enligt MR 6/83 punkt 7.4

Personalbudget

Personalbudgeten har beräknats i 1983 års löneläge och uppgår totalt till 2.188.000 ISK. Fördelningen på löner och sociala avgifter framgår av nedanstående översikt.

Endast de i personalförteckningen upptagna tjänsterna med fasta tillägg berättigar till kompensation 1985 för automatiska löneökningar 1984 och 1985.

Inom parentes anges institutionens förslag.

| Tjänst | Budget 1984 | Antal 1985 | Lönekod | Årslön Soc.avg. (1.000-tal ISK) |
|----------------------|----------------|-------------------|-------------|------------------------------------|
| Direktör | 1 | 1 (1) | BHM 117-PB5 | 812 |
| Bibliotekarie | 1 | 1 (1) | BHM 113 | 288 |
| Bibliotekarie | ‡ | ‡ (‡) | BHM 108 | 114 |
| Biblioteksassistent | ‡ | ‡ (4/5) | BSRB 11 | 103 |
| Kassör | 1 | 1 (1) | BSRB 17 | 231 |
| Sekreterare | 1 | 1 (1) | BSRB 17 | 240 |
| Vaktmästare/städning | 1 | 1 (1) | BSRB 11 | 202 |
| Summa | 6 | 6 (6 3/10) | | 1.990 198 |

3.2 NORDISK TEATERSAMARBEID

3.2.1 NORDISKE TEATERKOMITEEN, GJESTESPILL OG VIDEREUTDANNING

Organisasjon og virksomhet

Fra 1981 er tilskudd til Nordiske teaterkomiteens virksomhetsområder (gjestespill og videreutdanning) ført opp på Ministerrådets faste budsjett. Komiteen har seks medlemmer, to fra Finland og et fra hvert av de øvrige land. 1.8.1983 ble komiteens sekretariat flyttet fra Helsingfors til Oslo og samtidig ble det tilsatt ny generalsekretær. I forbindelse med sekretariatsflyttingen vedtok Embetsmannskomiteen 6.9.1983 (EK 7/83, pkt. 5.2) en omdisponering av komiteens personalbudsjett for 1984. Den tidligere byråsekretærstilling er omgjort til en konsulentstilling. Nytt detaljert personalbudsjett for 1984 ble vedtatt av Embetsmannskomiteen 14.11.1983 (EK 8/83, pkt. 4.1).

Institusjonens budsjettforslag

For 1985 søkes det om 3.772.000 NOK. I forhold til 1984-bevilgningen er dette en aktivitetsøkning på 943.000 NOK.

Den omsøkte aktivitetsøkning er fordelt med

- a) 200.000 NOK på gjestespill
- b) 630.000 NOK på videreutdanning
- c) 113.000 NOK til økt husleie og annonsering av generalsekretærstillingen, som blir ledig pr. 31.7.1986.

Komiteen motiverer søknaden om aktivitetsøkningen slik:

1. Gjestespill: I 1982 ble det søkt komiteen om gjestespillstøtte for 4,3 mill NOK, mens komiteen hadde 1,3 mill NOK til disposisjon, som ble fordelt på 36 gjestespill. I tillegg til et ønske om å kunne innvilge flere søknader nevner komiteen betydningen av et bredt gjestespillprogram for Nordens Hus i Thorshavn.

2. Videreutdanning: Teaterkomiteen var i mai 1983 medarrangør av et stort seminar om teater teknisk utdanning (NOTT 83, Stockholm). Konferansen viste at mange yrkesgrupper innen teatret mangler kurstilbud i hjemlandet og derfor i høy grad er avhengige av kurstilbud fra Teaterkomiteen.

Komiteen vil våren 1984 drøfte med representanter for samisk teater hvilke utdanningsbehov som er mest påtrengende for samiske teatergrupper og komiteen regner med at det i 1985 vil bli aktuelt å medvirke økonomisk til kurs for samiske teatergrupper.

Ved teaterkomiteens kurs er det i de siste år påvist en skjev rekruttering, ved at teaterarbeidere med lange/dyre reiser og som representerer teatergrupper/teatre med svak økonomi i liten grad har mulighet for å delta. Oversikten viser dessuten at Norge og Island er underrepresentert ved komiteens kurs.

3. Administrasjon: Pga. flytting til Oslo er husleieutgiftene økt med 66.000 NOK på årsbasis. For 1983 og 1984 dekkes merutgiftene innenfor rammen av budsjettet, men komiteen søker om at økte husleieutgifter kompenseres i 1985-budsjettet.

Videre gjøres oppmerksom på den nåværende generalsekretærs mandatperiode utløper 31.7.1986. Komiteen antar at etterfølgeren i stillingen bør tilsettes høsten 1985, og viser til at siste gangs annonsering av stillingen kostet 46.000 NOK. Komiteen søker om et tillegg på 46.000 NOK som engangsbeløp i 1985 til annonseutgift.

Ministerrådets vurdering

Da Ministerrådet 16.2.1981 besluttet at Teaterkomiteens virksomhet skulle gjøres permanent, ble det konstatert at spørsmålet om økt tilskudd til visse formål, hovedsaklig til reiseutgifter for deltakere i seminarer o.l., skulle tas opp til behandling seinere.

Ministerrådet anser det derfor riktig at komiteens budsjett nå styrkes med sikte på å få en bredest mulig rekruttering til komiteens arrangementer. Ministerrådet mener det også er en prioritert oppgave at komiteen kan legge opp utdanningskurs i samarbeid med samiske teatergrupper. Ministerrådet fører opp 165.000 NOK i aktivitetsøkning.

Ministerrådet mener at behovet for gjestespill til Nordens Hus på Færøyene hovedsakelig bør dekkes innenfor husets eget aktivitetsbudsjett.

Når det gjelder annonseutgifter for generalsekretærstillingen mener Ministerrådet at utgiftene som tidligere bør dekkes innenfor rammen av budsjettet.

3.2.1 NORDISKA TEATERKOMMITTEN, GASTSPEL OCH FORTBILDNING

| | | |
|---------------------------|-----------|---------------|
| <u>Budgetförslag 1985</u> | utbetalas | 3.029.000 NOK |
| | motsvarar | 3.906.000 DKK |

Budgetöversikt (1.000-tal NOK)

Inom parentes anges institutionens förslag

| | Budget 1984 | Förändring 1984-85 | | | Budgetförslag 1985 |
|----------------|----------------|--------------------|------------------|------------------|-----------------------|
| | | Löneökn. 1983 | Prisökn. 1985 | Akt.ökn. 1985 | |
| Driftkostnader | 2.677 | 50 | 137 | 165 (943) | 3.029 (3.772) |
| Intäkter | 0 | | | | 0 (0) |
| <u>Anslag</u> | <u>2.677</u> | | | | <u>3.029 (3.772)</u> |

Personalbudget

Personalbudgeten har beräknats i 1983 års löneläge och uppgår totalt till 390.000 NOK. Fördelningen på löner och sociala avgifter framgår av nedanstående översikt.

Endast de i personalförteckningen upptagna tjänsterna berättigar till kompensasjon 1985 för automatiska löneökningar 1984 och 1985.

Inom parentes anges institutionens förslag.

| Tjänst | Budget 1984 | Antal 1985 | Lönekod | Årslön (1.000-tal NOK) | Soc.avg. |
|--------------------|----------------|---------------|---------|---------------------------|-----------|
| Generalsekreterare | 1 | 1 (1) | 27 | 170 | 42 |
| Konsulent | 1 | 1 (1) | 23 | 143 | 35 |
| <u>Summa</u> | <u>2</u> | <u>2 (2)</u> | | <u>313</u> | <u>77</u> |

Kommentar

Tilskuddet 2.639.000 NOK (etter at de faste personaleutgifter er fratrukket) fordeles med 1.339.000 NOK på gjestespillvirksomheten og 1.300.000 NOK på etterutdanningsvirksomheten. Komiteen avgjør hvordan administrative utgifter i forbindelse med virksomhetsformene skal dekkes på de to utgiftsposter. Etter vedtak av komiteen kan bevilgede, men ikke utbetalte gjestespillsbidrag overføres til det etterfølgende år eller maksimalt det deretter følgende år.

3.2.2 BIDRAG TILL NORDISKA AMATÖRTEATERRÅDET (NAR)

Organisasjon og virksomhet

Nordisk amatørteaterråd (NAR) der de nordiske land, Færøyene og Åland deltar, har siden 1978 hatt tilskudd til nordisk amatørteaterarbeid, siden 1981 på fast budsjettpost. I 1984 er tilskuddet 373.000 DKK. Tilskuddet disponeres til administrasjon, kursvirksomhet og gjestespill. NARS sekretariat drives i samarbeid med Dansk Amatør Teater Samvirkes (DATS) kontor. Sommeren 1983 arrangerte NAR amatørteaterfestival i Oslo.

Institusjonens budsjettforslag

For 1985 søkes det om en aktivitetsøkning på 288.000 DKK, fordelt slik:

a) under henvisning til at DATS så og si vederlagsfritt har stilt kontor, utstyr og personell til disposisjon for utførelsen av NARS sekretariatsarbeid, søkes det om midler (60.000 DKK) til ½ stilling som sekretær for NAR, subsidiært 1/3 stilling, samt om 33.000 DKK til dekning av husleie m.v. Det opplyses at DATS pga. anstrengt økonomi ikke lengre kan gi NAR slik assistanse uten en viss dekning av utgiftene.

b) til prosjekt søkes det om en aktivitetsøkning på 195.000 DKK, til følgende oppgaver:

opplegg av fellesnordisk lederutdanningskurs (etter at grunnkurs er finansiert nasjonalt), større satsing på kurs for ungdom mellom 14 og 18 år og til gjestespill, midler til økt reisestøtte for å sikre bredest mulig deltaking på kurs/konferenser og slik at økonomisk svake amatørteatergrupper kan delta sterkere i NARS arbeid, midler til rådgivningsfunksjon for amatørgrupper på Færøyene og Grønland og til forberedelse i 1985 av neste amatørteaterfestival, som skal arrangeres i Reykjavik i 1986.

Ministerrådets vurdering

Ministerrådet viser til att RKK i sitt notat høsten 1983 om prioritering av oppgaver i det nordiske kultursamarbeid har understreket at kulturell egenaktivitet og kulturtiltak for ungdom bør opp-prioriteres. Ministerrådet mener at NARS virksomhet bør styrkes og fører opp en aktivitetsøkning på 100.000 DKK for 1985.

3.2.2 BIDRAG TILL NORDISKA AMATORTEATERRÅDET

Förslag till bidrag 1985 utbetalas 484.000 DKK

Budgetöversikt (1.000-tal DKK)

Inom parentes anges institutionens förslag

| | Budget 1984 | Förändring 1984-85 | | | Budgetförslag 1985 |
|----------------|----------------|--------------------|------------------|------------------|-----------------------|
| | | Löneökn. 1983 | Prisökn. 1985 | Akt.ökn. 1985 | |
| Driftkostnader | 373 | - | 11 | 100 (288) | 484 (678) |
| Intäkter | 0 | | | | 0 (0) |
| Bidrag | 373 | | | | 484 (678) |

3.3 NORDISKA RÅDETS LITTERATURPRIS

Organisasjon og virksomhet

Nordisk råds litteraturpris (75.000 DKK) utdeles hvert år til et skjønnlitterært verk som utvelges av Bedømningskomiteen for prisen. Ministerrådet har vedtatt nye vedtekter for litteraturprisen, med virkning fra 1.6.1983.

Hvert av de fem nordiske land kan foreslå to litterære verk. Med virkning fra 1.6.1983 kan det ytterligere nomineres ett verk på færøysk, ett på grønlandsk og ett på samisk. Dersom det er nominert verk på respektive færøysk, grønlandsk og samisk, skal etter vedtak av Bedømningskomiteen en sakkyndig fra disse språkområder kunne tiltre komiteens arbeid.

Sekretariatsarbeidet for Bedømningskomiteen utføres som tidligere av Nordisk råds svenske sekretariat, mens Kultursekretariatet utfører de regnskapsmessige funksjoner.

Ministerrådets vurdering

Etter at det nå er vedtatt at ett verk på færøysk, grønlandsk og samisk kan nomineres til litteraturprisen, vil det bli nødvendig med økt tilskudd til råoversettelse av verkene, (til svensk, norsk eller dansk), samt til representasjon i Bedømningskomiteen. Ministerrådet fører opp en aktivitetsøkning på 100.000 DKK.

Ministerrådet viser til budsjettpost 3.8 (oversettelse av nabolandslitteratur), der det er ført opp aktivitetsøkning slik at råoversettelsene av de nominerte verk kan gjøres ferdige for vanlige utgivelser, med et supplerende oversettelsestilskudd fra Nabolandslitteraturkomiteen.

3.3 NORDISKA RÅDETS LITTERATURPRIS

Budgetförslag 1985 utbetalas 405.000 DKK

Budgetöversikt (1.000-tal DKK)

| | Budget 1984 | Förändring 1984-85 | | | Budgetförslag 1985 |
|----------------|----------------|--------------------|------------------|------------------|-----------------------|
| | | Löneökn. 1983 | Prisökn. 1985 | Akt.ökn. 1985 | |
| Driftkostnader | 296 | - | 9 | 100 (100) | 405 (405) |
| Intäkter | 0 | | | | 0 (0) |
| Anslag | 296 | | | | 405 (405) |

3.4 NORDISKA RÅDETS MUSIKPRIS

Organisation och verksamhet

Nordiska rådets musikpris utdelas vartannat år sedan 1968 i enlighet med stadgar som fastställdes av de nordiska regeringarna 1965. Priset utdelades första gången 1965 och utgör numera 75.000 DKK. Det delas ut för ett musikverk av en levande kompositör. Verket utses av en kommitté bestående av tio medlemmar, två från varje nordiskt land, vilka utnämns för en fyraårsperiod. Bedömningskommittén träffar sitt beslut på grundval av förslag från nationella komittéer.

Ministerrådets bedömning

Nordiska rådets musikpris utdelas inte 1985.

3.4 NORDISKA RÅDETS MUSIKPRIS

Budgetförslag 1985

0 DKK

Budgetöversikt (1.000-tal DKK)

| | Budget 1983 | Budget 1984 | Förändring 1984-85 | | | Budgetförslag 1985 |
|----------------|-----------------|----------------|--------------------|------------------|------------------|-----------------------|
| | | | Löneökn. 1983 | Prisökn. 1985 | Akt.ökn. 1985 | |
| Driftkostnader | 0 | 192 | - | 6 | -198 (-198) | 0 (0) |
| Intäkter | 0 | 0 | | | | 0 (0) |
| Anslag | 0 ¹⁾ | 192 | | | | 0 (0) |

1) Musikpriset utdelades inte 1983.

3.5 NORDISKT MUSIKSAMARBETE (NOMUS)

Organisation og virksomhed

Nordisk nævn for musiksamarbejde (NOMUS), er et centralt nordisk samarbejdsorgan, som i 1980 af Ministerrådet har fået sin virksomhed stadfæstet. Allerede inden da fungerede de nationale NOMUS-nævn med det danske nævn som generalsekretariat som et nordisk administrativt organ. NOMUS's formål er at fremme udviklingen af og udbrede kendskabet til musiklivet og musiksamarbejdet i Norden, herunder at styrke og udvikle det særegne i det nordiske og nationale musikliv. Virksomhedsområdet skal i videst mulig omfang omfatte hele bredden af det nordiske musikliv, herunder det kompositoriske, det improvisatoriske, det udøvende, det pædagogiske, det professionelle og det amatøræssige område.

Institutionens budgetforslag

NOMUS anmoder om en aktivitetsforøgelse på 200.000 DKK til en række interesse- og beskæftigelsesområder for børn og unge, herunder specielt inden for rock, den frivillige musikundervisning og folkemusik. NOMUS påpeger, at det vil være ønskeligt at påbegynde et nordisk musiksamarbejde på disse områder.

Ministerrådets vurdering

Ministerrådet stiller sig i princippet positiv til NOMUS ønsker om at intensivere sin virksomhed, i særdeleshed når det gælder rock, den frivillige musikundervisning og folkemusikken. Ministerrådet ser ikke mulighed for indenfor de nuværende budgetrammer at afsætte ekstra midler til en aktivitetsøgning. Ministerrådet skal anbefale at en intensivering på de nævnte virksomhedsområder sker indenfor en pristalsreguleret budgetramme.

3.5 NORDISKT MUSIKSAMARBETE (NOMUS)

Budgetförslag 1985 utbetalas 2.142.000 DKK

Budgetöversikt (1.000-tal DKK)

Inom parentes anges institutionens förslag

| | Budget 1984 | Förändring 1984-85 | | | Budgetförslag 1985 |
|----------------|----------------|--------------------|--------------------|--------------------|-----------------------|
| | | Löneök. n. 1983 | Prisök. n. 1985 | Akt.ök. n. 1985 | |
| Driftkostnader | 2.080 | - | 62 | 0 (200) | 2.142 (2.430) |
| Intäkter | 0 | | | | 0 (0) |
| Anslag | 2.080 | | | | 2.142 (2.430) |

3.6 NORDISK SAMISK INSTITUTT

Organisasjon og virksomhet

Nordisk Samisk Institutt ble etablert i 1973 i Kautokeino i Norge. Instituttet skal virke for å forbedre den samiske befolkningens stilling sosialt, kulturelt, rettslig og økonomisk.

Institusjonens budsjettforslag

Instituttet søker om 7.074.000 NOK og styret understreker sterkt behovet for aktivitetsøkning.

Når det gjelder stillinger søkes det om ny stilling som tolk, omgjøring av førstesekretærstilling til kontorsjef, at regnskapsassistentfunksjonen føres opp som fast stilling og at en sekretærstilling føres opp som fast stilling. Dessuten søkes det om at lønn til 7 prosjektmedarbeidere føres opp på det faste personalebudsjett.

Det søkes om økt tilskudd til følgende nye prosjekter:

Om nyere samisk historie (fra 1750-årene), samiske barns oppvekstvilkår i førskolealderen, med prosjektområder i alle tre samiske områder, prosjekt om samisk arkiv (språk, navn, bilder, historiske dokumenter), samt prosjekt om innsamling, systematisering og arkivering av samisk terminologi.

Ministerrådets vurdering

Sekretærfunksjonen for en av instituttets tre seksjoner er hittil utført av en midlertidig ansatt, med lønnsmessig dekning av prosjektmidler. Det norske forbruker- og administrasjonsdepartement har uttalt at sekretærarbeid for en fast seksjon må anses å være arbeid av varig karakter, etter bestemmelsene i den norske arbeidsmiljølov, og at stillingen derfor bør organiseres fast. Ministerrådet foreslår stillingen oppført på det faste personalebudsjett, mot tilsvarende reduksjon av prosjektmidler, der stillingen tidligere er dekket.

Ministerrådet foreslår att tre prosjektsekretærstillinger føres inn på det faste personalebudsjett. Dette innebærer ikke økte utgifter siden lønnsutgiftene dekkes innenfor rammen av instituttets prosjektmidler, men at det heretter kan gis lønnskompensasjon for stillingene. Ministerrådet finner det ikke mulig å foreslå aktivitetsøkning til Sameinstituttet for 1985.

3.6 NORDISKT SAMISKT INSTITUT

| | | |
|---------------------------|-----------|---------------|
| <u>Budgetförslag 1985</u> | utbetalas | 4.356.000 NOK |
| | motsvarar | 5.617.000 DKK |

Budgetöversikt (1.000-tal NOK)

Inom parentes anges institutionens förslag

| | Budget 1984 | Förändring 1984-85 | | | Budgetförslag 1985 |
|----------------|----------------|--------------------|------------------|------------------|-----------------------|
| | | Löneökn. 1983 | Prisökn. 1985 | Akt.ökn. 1985 | |
| Driftkostnader | 4.128 | 185 | 43 | 0 (2.718) | 4.356 (7.074) |
| Intäkter | 0 | | | | 0 (0) |
| Anslag | 4.128 | | | | 4.356 (7.074) |

Personalbudget

Personalbudgeten har beräknats i 1983 års löneläge och uppgår totalt till 2.718.000 NOK. Fördelningen på löner och sociala avgifter framgår av nedanstående översikt.

Endast de i personalförteckningen upptagna tjänsterna berättigar till kompensation 1985 för automatiska löneökningar 1984 och 1985.

Inom parentes anges institutionens förslag.

| Tjänst | Budget 1984 | Antal 1985 | Lönekod ¹⁾ | Årslön (1.000-tal NOK) | Soc.avg. |
|------------------------------|----------------|----------------|-----------------------|---------------------------|------------|
| Institutledare | 1 | 1 (1) | 31 | 190 | 29 |
| Sektionsledare | 3 | 3 (3) | 28 | 513 | 78 |
| Räkenskapsförare/førstesekr. | 1 | 1 (1) | 18 ¹⁾ | 123 | 20 |
| Sekreterare | 2 | 3 (3) | 16/17 | 312 | 48 |
| Kontorsassistent | 1 | 1 (1) | 15 | 99 | 15 |
| Rengöringshjälp (deltid) | 1 | 1 (1) | 13 | 74 | 12 |
| Projektsekreterare | 5 | 8 (12) | 23 | 1.040 | 165 |
| Tolk | - | 0 (1) | - | - | - |
| Räkenskapsassistent | - | 0 (1) | - | - | - |
| Summa | 14 | 18 (24) | | 2.351 | 367 |

1) Personlig placering i lönegrad 22 för nuvarande innehavare av tjänsten.

3.7 NORDISKT FOLKRORELSESAMARBETE

3.7.1 NORDISK UNGDOMSSAMARBEJDE

Organisation og virksomhed

Det nordiske ungdomssamarbejde blev sat i gang i 1973 som en forsøgsordning. Efter forsøgsordningens afslutning blev støtteordningen i 1976 gjort permanent med finansiering af kulturbudgettet, og permanente retningslinier for virksomheden blev vedtaget.

Fordelingen af støtteordningens midler sker i øjeblikket gennem Nordisk Ungdomsudvalg. Dette udvalg består af ti medlemmer, to fra hvert nordisk land. Der gives støtte til projektvirksomhed og til organisatorisk virksomhed.

Støtten fordeles på grundlag af ansøgninger fra ungdomsorganisationerne. Når det anses for påkrævet, kan ungdomsudvalget fungere som rådgivende instans for Ministerrådet i spørgsmål, som angår nordisk ungdomssamarbejde og kan også på eget initiativ forelægge forslag for Ministerrådet.

Ungdomskomiteen arbejder med at udvide ungdomsstøtteordningen, således at en større del af ungdommen i Norden får mulighed for at modtage projektstøtte.

Ungdomskomiteens budgetforslag

Ungdomskomiteen har drøftet udvidelse af komiteens aktiviteter i 1985 i anledning af FNs ungdomsår 1985 på baggrund af et seminar som komiteen har afholdt med repræsentanter fra nordiske ungdomsorganisationer, nationalkomiteerne og de statslige ungdomsråd. Hensigten med seminaret var at drøfte en fælles nordisk indsats i anledning af ungdomsåret.

På baggrund af seminaret har ungdomskomiteen udarbejdet en samlet projektskitse for en fælles nordisk indsats i anledning af det internationale ungdomsår 1985. På ungdomskomiteemødet i november 1983, besluttede komiteen at intensivere tilrettelæggelsen af ungdomsåret omkring lokalt og regionalt ungdomssamarbejde, ungdomsforskning og en fælles nordisk ungdomstræf i forbindelse med Nordisk Råds session i Reykjavik i 1985. Ungdomskomiteen vil afholde et forberedende seminar for nordiske ungdomsorganisationer i 1984, samt udarbejde et detaljeret projektforslag til aktiviteterne i anledning af ungdomsåret. Komiteen har til gennemførelse af aktiviteterne anmodet Ministerrådet om en særskilt bevilling 1985 på 2.400.000 DKK udover almindelig pristalsregulering af budget 1984.

Ungdomskomiteen har henvendt sig til samtlige ungdomsorganisationer i Norden for at få et samlet overblik over organisationernes planer i anledning af ungdomsåret.

Ministerrådets vurdering

Ministerrådet kan tilslutte sig, at der planlægges fælles nordiske aktiviteter i anledning af FNs internationale ungdomsår i 1985. Ministerrådet vil derfor overveje en særskilt bevilling til gennemførelse af en fælles nordisk projektvirksomhed i anledning af det internationale ungdomsår efter en konkret projektskitse fra komiteen.

Ministerrådet vil endvidere fremme en ændring af principperne for støttetildelingen, så det lokale og regionale ungdomsarbejde i Norden i højere grad kan få gavn af støtteordningen.

3.7.1 NORDISKT UNGDOMSSAMARBETE

Budgetförslag 1985 utbetalas 2.740.000 DKK

Budgetöversikt (1.000-tal DKK)

Inom parentes anges institutionens förslag

| | Budget 1984 | Förändring 1984-85 | | | Budgetförslag 1985 |
|----------------|----------------|--------------------|------------------|------------------|-----------------------|
| | | Löneökn. 1983 | Prisökn. 1985 | Akt.ökn. 1985 | |
| Driftkostnader | 2.660 | - | 80 | 0 (2.400) | 2.740 (5.193) |
| Intäkter | 0 | | | | 0 (0) |
| Anslag | 2.660 | | | | 2.740 (5.193) |

3.7.2 NORDISK FOLKEOPPLYSNINGSSAMARBEJDE

Organisasjon og virksomhet

Ministerrådet har fra 1975 gitt tilskudd til nordisk folkeopplysningssamarbeid. Fra 1979 er bevilgningen ført opp på fast budsjettpost. I 1984 er bevilgningen på 1.810.000 DKK.

Bevilgningen fordeles av Nordisk kulturfonds styre, etter at uttalelse er innhentet fra den rådgivende komite for almenkulturell virksomhet (RKK).

Ministerrådets vurdering

I 1984-budsjettet ble det forutsatt at bevilgningen til folkeopplysningssamarbeidet burde gi mulighet for en viss dekning av administrasjonskostnadene for enkeltprosjekt, en mindre restriktiv vurdering av søknader som ikke er engangsprosjekt og mulighet for økt støtte til bilateralt/regionalt kultursamarbeid.

Etter oppdrag fra RKK har Kultursekretariatet foretatt en kartlegging av hvordan folkeopplysningsstøtten er disponert i periodene 1975-77 og 1981-82. Kartleggingen viser at antall organisasjoner som har mottatt støtte fra bevilgningen er fordoblet siden 1975. Dessuten er midlene blitt fordelt på en langt mer omfattende og variert prosjektvirksomhet enn før.

RKK har med bakgrunn i kartleggingen foreslått at folkeopplysningsbevilgningen bør økes betydelig, og har foreslått en aktivitetsøkning på 500.000 DKK.

Ministerrådet fører opp en aktivitetsøkning på 300.000 DKK i 1985.

3.7.2 NORDISKT FOLKBILDNINGSSAMARBETE

Budgetförslag 1985 utbetalas 2.164.000 DKK

Budgetöversikt (1.000-tal DKK)

Inom parentes anges institutionens förslag

| | Budget 1984 | Förändring 1984-85 | | | Budgetförslag 1985 |
|----------------|----------------|--------------------|------------------|------------------|-----------------------|
| | | Löneökn. 1983 | Prisökn. 1985 | Akt.ökn. 1985 | |
| Driftkostnader | 1.810 | - | 54 | 300 (500) | 2.164 (2.364) |
| Intäkter | 0 | | | | 0 (0) |
| Anslag | 1.810 | | | | 2.164 (2.364) |

3.7.3 NORDISK IDRÆTSSAMARBEJDE

Organisasjon og virksomhet

Støtteordningen skal stimulere til økt idrettssamarbeid mellom Grønland, Island Færøyene og Svalbard og det øvrige Norden og mellom de førstnevnte områder innbyrdes. Det kan gis tilskudd til idrettsorganisasjonenes reiseutgifter i forbindelse med nordiske idrettsarrangement, leiropphold, kurs- og møtevirksomhet.

Bevilgningen er i 1984 på 540.000 DKK. Beløpet fordeles etter vedtak i Nordisk kulturfondets styre, etter forutgående forslag fra de enkelte lands riksidsrettsforbund.

Ved de siste års tildeling av midler er det kommet inn søknader på vel 5 mill. DKK. De nordiske riksidsrettsforbund har pekt på at det bør gis betydelig større tilskudd slik at en utveksling med bred deltaking kan finne sted innen nordisk idrett.

Ministerrådets vurdering

RKK har foreslått en aktivitetsøkning på 300.000 DKK.

Ministerrådet viser til rek.nr. 10/1983 der det pekes på at det nordiske kultursamarbeid bør utvides gjennom at en i samarbeidet bringer inn de brede folkegrupper for på den måte å styrke det nordiske fellesskap. I medlemsforslag A 670/k er det pekt på behovet for økt tilskudd til nordisk idrettssamarbeid.

Idretten er en bred folkebevegelse, og Ministerrådet fører opp en aktivitetsøkning på 150.000 DKK, fordelt med 75.000 DKK på det nåværende idrettssamarbeid og 75.000 DKK til det idrettssamarbeid som drives av Nordisk skoleidrettskomite, der de fem land, Færøyene og Grønland deltar. Ministerrådet mener at det er viktig at det nordiske idrettssamarbeidet innenfor skolen på denne måte kan stimuleres.

3.7.3 NORDISKT IDROTTSSAMARBETE

Budgetförslag 1985 utbetalas 706.000 DKK

Budgetöversikt (1.000-tal DKK)

Inom parentes anges institutionens förslag

| | Budget 1984 | Förändring 1984-85 | | | Budgetförslag 1985 |
|----------------|----------------|--------------------|------------------|------------------|-----------------------|
| | | Löneökn. 1983 | Prisökn. 1985 | Akt.ökn. 1985 | |
| Driftkostnader | 540 | - | 16 | 150 (300) | 706 (856) |
| Intäkter | 0 | | | | 0 (0) |
| Anslag | 540 | | | | 706 (856) |

3.8 STØTTE TIL OVERSETTELSE AV NABOLANDSLITTERATUR

Organisasjon og virksomhet

Fra 1975 (som forsøksordning) og fra 1981 på det faste budsjett er det gitt støtte til oversettelse av nabolandslitteratur. Tilskudd gis hovedsakelig til oversettelseshonoraret. Den klassiske og moderne skjønnlitteratur prioriteres og når det gjelder de små språkområdene legges det dessuten vekt på oversettelser av faglitteratur og barnebøker. Bevilgningen kvoterer pr. språkområde og deles ut av en sakkyndig komitee (Nabolandslitteraturkomiteen).

Institusjonens budsjettforslag

Nabolandslitteraturkomiteen foreslår for 1985 en aktivitetsøkning på 500.000 DKK, fordelt med 200.000 DKK til stipend for oversettere, 100.000 DKK til ferdiggjøring av råoversettelser av de nominerte verk til litteraturprisen (se nedenfor under Ministerrådets vurdering) og 200.000 DKK til økt støtte for oversettelser til de små språkområdene. Komiteen motiverer sistnevnte forslag med at forlagene i de små språkområdene ikke har ressurser til å satse betydelige egne midler til oversettelser pga. at salgstallet av bøkene vil være små. Det er derfor nødvendig mener komiteen å gi økt støtte til oversettelser av nordisk litteratur til de små språkområdene.

Ministerrådets vurdering

Det har vist seg vanskelig for de små språkområder å bruke sine kvoter for oversettelsesstøtte. Ministerrådet er enig med Nabolandslitteraturkomiteen i at det er behov for en stipendordning for oversettere vedrørende de små språkområdene, for å stimulere til flere oversettelser fra disse områdene.

Endringen av vedtektene for Nordisk råds litteraturpris har den konsekvens når det er nominert verk fra Grønland, Færøyene og det samiske område (slik nominering kan skje første gang fra 1984) skal disse verk oversettes til et av hovedspråkene i Norden (såkalte råoversettelser). Etter Ministerrådets mening bør disse oversettelser utnyttes for utgivelse på samme måte som nå skjer når det gjelder nabolandslitteraturstøtten. Bedømningskomiteens sekretariat har etter kontakt med de nasjonale bedømningskomiteer fått klarlagt at det ikke er opphavsrettslige hinder for at råoversettelsene kan utnyttes på denne måte. Imidlertid vil det være behov for et ekstratilskudd fra Nabolandslitteraturkomiteen for å gjøre råoversettelsene ferdige til utgivelse.

Totalt fører Ministerrådet opp en aktivitetsøkning på 100.000 DKK. Beløpet bør disponeres til stipend for oversettere fra de små språkområdene og til fullføring av råoversettelsene.

3.8 STÖD TILL ÖVERSÄTTNING AV NABOLANDSLITTERATUR

Budgetförslag 1985 utbetalas 1.800.000 DKK

Budgetöversikt (1.000-tal DKK)

Inom parentes anges institutionens förslag

| | Budget 1984 | Förändring 1984-85 | | | Budgetförslag 1985 |
|----------------|----------------|--------------------|-------------------|-------------------|-----------------------|
| | | Löneökkn. 1983 | Prisökkn. 1985 | Akt.ökkn. 1985 | |
| Driftkostnader | 1.650 | - | 50 | 100 (500) | 1.800 (2.200) |
| Intäkter | 0 | | | | 0 (0) |
| Anslag | 1.650 | | | | 1.800 (2.200) |

3.9 NORDISKT KONSTCENTRUM

Organisasjon og virksomhet

Nordiskt Konstcentrum (NKC) startet sin virksomhet i 1979. Ifølge sine vedtekter skal sentret utvikle og samordne det nordiske samarbeid innenfor billedkunsten, samt informere om nordisk kunst i nabolandene og utenfor Norden. Sentret har arrangert utstillinger på Sveaborg (Finland) og turneutstillinger, holdt seminarer og konferanser og bygd opp en gjesteatelierordning. Sentret ledes av et styre på ti medlemmer, med to representanter fra hvert nordisk land.

Institusjonens budsjettforslag

Bevilgningen til NKC for 1984 er 2.157.000 FIM. NKC søker for 1985 om 3.256.000 FIM i aktivitetsøkning. Økningene fordeler seg slik:

a) Den nye bygning som sentret skal ta i bruk, Garnisonsskaseren, vil være innflyttingsklar i 1985. Bygningen er satt i stand av den finske stat for 12 mill FIM og skal som sentrets hovedbygning inneholde kontor, bibliotek, verksteder og utstillingslokaler. Til bygningens inventar søkes det om 500.000 FIM for 1985.

b) fem nye stillinger:

- 1 oversetter/kontorassistent
- 1 prosjekteringssekr./plansjef
- 1 husmor (deltid)
- 1 amanuens
- 1 verkstedsforstander (deltid)

Det søkes om at alle stillingene opprettes fra 1.7.1985. Samlet lønnsutgift i 1985 for de fem stillinger vil bli 126.000 FIM mens fullt utslag av stillingene (evt. i 1986) vil koste 246.000 FIM.

Dessuten søkes det om at den nyopprettede stilling (i 1984) som sekretær blir flyttet opp i lønnstrinn A 19 mot vedtatt V 22. Denne stilling ble opprettet fra 1.7.1984, og det fulle lønnsmessige utslag i 1985-budsjettet innebærer en økning på 45.000 FIM (lønnsnivå ifølge A 19).

c) Til utstillingsvirksomhet (Sveaborg og turneer) søkes det om en aktivitetsøkning på 625.000 FIM, til informasjon 455.000 FIM, til seminarer 260.000 FIM, til gjesteatelierer 593.000 FIM og til dokumentasjon (bibliotek, arkiv) 350.000 FIM.

d) Den øvrige økning (302.000 FIM) fordeler seg på forskjellige poster; kontorutgifter, timeansatte, reiseutgifter, styre- og arbeidsutvalgsmøter.

Styret peker på at tilskudd til stipend til gjesteateliernettordningen ikke bør gå på bekostning av sentrets øvrige aktivitetsnivå.

Ministerrådets vurdering

I Ministerrådets budsjettforslag for 1984 ble det forutsatt at utbyggingen av NKC mot forutsatt nivå skulle vurderes i de etterfølgende års budsjetter. Ministerrådet vil foreslå en aktivitetsøkning for 1985 på 663.000 FIM (1.112.000 DKK) fordelt slik:

Ny stilling, amanuens, fra 1.7.1985, med lønnsbeløp i 1985 35.000 FIM. Ny stilling som husmor, i deltidstilling, fra 1.7.1985, med lønnsbeløp i 1985 13.000 FIM.

Dessuten foreslås oppført midler til stillingen som informationssekretær (opprettet fra 1.7.1984 som generell sekretærstilling) i lønnstrinn A 19, med 45.000 FIM (fullt utslag i 1985-budsjettet). Videre foreslås 200.000 FIM til inventar Garnisonsskasernen, 150.000 FIM til stipend gjesteatelierer og 220.000 FIM til generell aktivitetsøkning, ialt 663.000 FIM.

Med det omfang sentrets virksomhet nå har fått, anser Ministerrådet at styret bør opprette et ordinært arbeidsutvalg.

Ministerrådet anser at det er en naturlig oppgave for NKC å stå for utbygging og administrasjon av gjesteateliernet og har derfor ført opp aktivitetsøkning til dette formål innenfor rammen av sentrets budsjett. Ministerrådet vil dessuten foreslå at styret for Nordiskt Konstcentrum vurderer om sentret kan overta oppgaven med å administrere tildelingen av atelierbostedene ved Skandinavisk Forening i Rom.

Nordiskt Konstcentrum bør også kunne utnytte utstillinger produsert av andre museer/kunstinstitusjoner, slik at en kan få presentert et variert utstillings-tilbud via sentret. Bl.a. synes det naturlig å samarbeide med Nordkalottmuseet på dette punkt. Dessuten bør sentret arbeide for å utbre kjennskapet til andre kunstrområder. Ministerrådet viser også til at Nordisk råds kulturutvalg nylig har foreslått at Nordisk Konstcentrum skal administrere et eventuelt nordisk samarbeid når det gjelder almenkulturelle utstillinger, jfr. medlemsforslag A 642/k.

Når det gjelder NKCs forhold til Nordiska konstförbundet (NKF) viser Minister- rådet til kommentaren under budsjettpost 3.12 Nordiska konstförbundet.

3.9 NORDISKT KONSTCENTRUM

| | | |
|---------------------------|-----------|---------------|
| <u>Budgetförslag 1985</u> | utbetalas | 3.028.000 FIM |
| | motsvarar | 5.078.000 DKK |

Budgetöversikt (1.000-tal FIM)

Inom parentes anges institutionens förslag

| | Budget 1984 | Förändring 1984-85 | | | Budgetförslag 1985 |
|----------------|----------------|--------------------|------------------|------------------|-----------------------|
| | | Löneökn. 1983 | Prisökn. 1985 | Akt.ökn. 1985 | |
| Driftkostnader | 2.157 | 92 | 116 | 663(3256) | 3.028 (5.413) |
| Intäkter | 0 | | | | 0 (0) |
| <u>Anslag</u> | <u>2.157</u> | | | | <u>3.028 (5.413)</u> |

Personalbudget

Personalbudgeten har beräknats i 1983 års löneläge och uppgår totalt till 678.000 FIM. Fördelningen på löner och sociala avgifter framgår av nedanstående översikt.

Endast de i personalförteckningen upptagna tjänsterna berättigar till kompensering 1985 för automatiska löneökningar 1984 och 1985.

Inom parentes anges institutionens förslag.

| Tjänst | Budget 1984 | Antal 1985 | Lönekod | Årslön (1.000-tal FIM) | Soc.avg. |
|---|----------------|---------------|---------|---------------------------|-----------|
| Ledare | 1 | 1 (1) | A 26 | 144 | 8 |
| Utställnings- och info.sekr ¹⁾ | 1 | 2 (2) | A 19 | 196 | 11 |
| Sekreterare | 2 | 1 (1) | A 15 | 72 | 4 |
| Bokförare | 1 | 1 (1) | A 13 | 68 | 3 |
| Kanslist | 1 | 1 (1) | A 8 | 59 | 3 |
| Vaktmästare ²⁾ | 1 | 1 (1) | A 10 | 59 | 3 |
| Amanuens | 0 | 1 (1) | A 17 | 33 | 2 |
| Husmor (deltid) ²⁾ | 0 | 1 (1) | A 8 | 12 | 1 |
| Maskinskrivare/översättare | 0 | 0 (1) | | | |
| Projektsekr./planchef | 0 | 0 (1) | | | |
| Verkstadsförest. (deltid) | 0 | 0 (1) | | | |
| <u>Summa</u> | <u>7</u> | <u>9 (12)</u> | | <u>643</u> | <u>35</u> |

1) Informationssekreteraren ble ved opprettingen 1.7.1984 plassert i lønnstrinn V 22 mens den nå er foreslått plassert i A 19.

2) Stillingene som amanuens og husmor foreslås opprettet fra 1.7.1985.

3.10 NORDISKA FILMKURSER

Organisasjon och virksomhet

Siden 1978 er det på det faste budsjett gitt tilskudd til kursvirksomhet for film- og TV-arbeidere i Norden. Kursene arrangeres som regel etter tur i de enkelte land og ledes av et eget styre med fem medlemmer. Tilskuddet disponeres til et større kurs pr. år.

Institusjonens budsjettforslag

I 1983 ble det holdt et kurs om lyssetting og billedkomposisjon i Stockholm. Kurskomiteen planlegger for de nærmeste år seminarer for en rekke av filmbransjens yrkesgrupper som hittil ikke har fått kurstilbud. I 1984 vil det i København bli holdt et kurs om bl.a. dokumentarfilm og filmklipping.

Ministerrådets vurdering

Ministerrådet mener kursvirksomheten bør holdes på sitt nåværende nivå, og foreslår samme tilskudd som i 1984, men med prisjustering.

3.10 NORDISKA FILMKURSER

Budgetförslag 1985 utbetalas 364.000 DKK

Budgetöversikt (1.000-tal DKK)

Inom parentes anges institutionens förslag

| | Budget 1984 | Förändring 1984-85 | | | Budgetförslag 1985 |
|----------------|----------------|--------------------|------------------|------------------|-----------------------|
| | | Löneökn. 1983 | Prisökn. 1985 | Akt.ökn. 1985 | |
| Driftkostnader | 353 | - | 11 | 0 (0) | 364 (364) |
| Intäkter | 0 | | | | 0 (0) |
| Anslag | 353 | | | | 364 (364) |

3.11 NORDENS HUS PÅ FÆRØARNA

Organisation og virksomhed

Ansvarlig for etablering af Nordens Hus på Færøerne samt forberedelse af virksomheden er en styringsgruppe nedsat af Ministerrådet. Styringsgruppen består af repræsentanter fra hvert land og en repræsentant fra Færøernes Landsstyre. Endvidere har der til forberedelsen af virksomheden været tilknyttet en projektansvarlig medarbejder ved kultursekretariatet, som er sekretariat for styringsgruppen.

Pr. 1. oktober 1982 tilsatte styringsgruppen i enighed med Ministerrådet og Landstyret direktør for Færøhuset i en to-årsperiode til at forberede og iværksætte aktiviteter i huset fra dets åbning i maj 1983.

Husets projektvirksomhed kan opdeles i tre hovedområder: dels lokale kulturaktiviteter med tilknytning til den færøske hverdag, dels præsentation og formidling af nordiske kulturaktiviteter på Færøerne, og endelig en formidling af færøske kulturaktiviteter til det øvrige Norden. På denne måde vil Færøhuset være et flerfunktionelt kulturhus.

I 1983 er der på kulturbudgettet afsat 3.023.000 DKK til drift af Færøhuset og dets projektvirksomhed. Yderligere 8% af budgettet finansieres af det Færøske Landsstyre.

Ministerrådet understregede i budgetkommentaren til budget 1984, at de første års virksomhed skulle danne underlag for en endelig bedømmelse af personalesituationen, egenindtægterne samt behovet for og størrelsen af midler til vedligeholdelse.

Styringsgruppens budgetforslag

Styringsgruppen for Nordens Hus på Færøerne har indsendt et budgetforslag for 1985, som indebærer en fremskrivning for de faste udgifter fra 1984 med de for de offentlige færøske budgetter benyttede 10%. Institutionens samlede budgetforslag for 1985 andrager ialt 7.525.000 DKK - heraf 6.200.000 DKK til driftsomkostninger og 1.325.000 DKK til faste lønudgifter. Ministerrådets tilskud vil efter institutionens forslag udgøre ialt 6.923.000 DKK idet 8% af det samlede driftbudget finansieres af det Færøske Landsstyre.

Det foreslås at løn til cafeteriabestyrer flyttes fra driftbudgettet til det faste lønbudget.

Hvad angår posten til personale i øvrigt, som i Nordens Hus primært omfatter løst ansat teknisk personale til pasning af det omfattende tekniske udstyr i husets teater- og koncertsal, bemærker styringsgruppen, at der er truffet foreløbige faste aftaler om ekstern hjælp. Styringsgruppen foreslår, at det i forbindelse med budgetforslag 1986 overvejes, om denne post bør sættes som en særlig post på de faste lønudgifter.

Skønt erfaringerne med udgifterne til husets drift har været atypiske i 1983, bemærker styringsgruppen, at de foreløbige erfaringer dog tyder på, at de oprindelige kalkulationer til driftsbudgettet, som ligger til grund for ministerrådets bevilling i 1984, synes at være realistiske.

Ministerrådets vurdering

Ministerrådet anbefalede i budgetkommentaren til budget 1984, at vurderingen af overflyttelse af det løst ansatte personale til den faste personaleramme bør finde sted på grundlag af de første års erfaringer.

Ministerrådet skal på denne baggrund foreslå at vurderingen angående fast personale tages op i forbindelse med budgetbehandlingen i 1986.

Ministerrådet skal dog bemærke, at ansættelse af særligt personale, udover den nødvendige tekniske assistance til salens drift, bør ske over de særskilte projektbudgetter.

Ministerrådets bevilling til projektvirksomhed for 1984 var på ialt 2.250.000 DKK. Ministerrådet skal foreslå, at dette niveau fastholdes i 1985 med almindelig pristalsfremskrivning. Det samlede tilskudsbehov for Nordens Hus bliver på dette beregningsgrundlag (excl. 8% medfinansiering fra Færøernes Landsstyre) 5.630.000 DKK.

Ministerrådet skal erindre om udbygning af gæstetelieer i Norden (jfr. pkt 3.9) og finder det ønskeligt, at der også indrettes gæsteteliemulighed i Nordens Hus.

3.11 NORDENS HUS PÅ FAROARNA

Budgetforslag 1985 utbetalas 5.630.000 DKK

Budgetöversikt (1.000-tal DKK)

Inom parentes anges institutionens förslag

| | Budget 1984 | Förändring 1984-85 | | | Budgetförslag 1985 |
|----------------|----------------|--------------------|------------------|------------------|-----------------------|
| | | Löneökn. 1983 | Prisökn. 1985 | Akt.ökn. 1985 | |
| Driftkostnader | 5.125 | 72 | 433 | 0 (1.293) | 5.630 (6.923) |
| Intäkter | 0 | | | | 0 (0) |
| Anslag | 5.125 | | | | 5.630 (6.923) |

Personalbudget

Personalbudgeten har beräknats i 1983 års löneläge och uppgår totalt till 872.000 DKK. Fördelningen på löner och sociala avgifter framgår av nedanstående översikt.

Endast de i personalförteckningen upptagna tjänsterna berättigar till kompensation 1985 för automatiska löneökningar 1984 och 1985.

Inom parentes anges institutionens förslag.

| Tjänst | Budget 1984 | Antal 1985 | Lönekod | Årslön Soc.avg. (1.000-tal DKK) |
|-----------------------------|----------------|----------------|---------|------------------------------------|
| Direktör | 1 | 1 (1) | AC 15 | 288 |
| Fuldmægtig (fr. 1.4.83) | 1 | 1 (1) | 21) | 181 |
| Assisterter (fr. 1.5.83) | 1½ | 1½ (1½) | 9) 1) | 185 |
| Vagtmester (fr. 1.2.83) | 1 | 1 (1) | 8) | 163 |
| Cafeterialeder (fr. 1.1.85) | 0 | 0 (1) | - | - |
| Summa | 4½ | 4½ (5½) | | 817 55 |

1) Officielle Færøske lønkoder.

Institutionen har ret til at gøre reservation til vedligeholdelse på årsregnskaberne

3.12 BIDRAG TILL NORDISKA KONSTFORBUNDET

Organisasjon og virksomhet

Nordiska Konstförbundet ble opprettet på frivillig grunnlag i 1945 og har siden 1973 mottatt tilskudd fra Nordisk Ministerråd. Hvert nordisk land har en seksjon innenfor forbundet. Dessuten er det en seksjon for samisk billedkunst. Seksjonene støttes delvis med nasjonale tilskudd.

Ifølge forbundets vedtekter skal det virke som et kontaktskapende organ mellom billedkunstnere i de nordiske land. Dette arbeid skjer spesielt i form av forbundets årlige forbundsrådsmøte. Seksjonene foreslår kandidater til Nordisk Konstcentrums styre og til gjesteatelierene.

Institusjonens budsjettforslag

Forbundet søker om et tilskudd på 264.000 FIM for 1985.

Ministerrådets vurdering

For 1984 ble ordinært bevilget 185.000 FIM. Ministerrådet vedtok 26.9.1983 (MR 5/83) å gi en tilleggsbevilgning på 30.000 FIM for 1984 slik at total bevilgning for 1984 ble 215.000 FIM. Samtidig vedtok MR å anmode Nordiskt Konstcentrum om å oppta forhandlinger med Kunstforbundet, for å klarlegge muligheten for at forbundets administrative oppgaver kan overtas av kunstsentret. Resultatet av forhandlingene skal foreligge innen 1.7.1984 slik at en eventuell gjennomføring av sekretariatsoverføringen kan skje i løpet av høsten 1984 og være fullført innen 1.1.1985.

I påvente av resultatet av forhandlingene mellom forbundet og Nordisk Konstcentrum, fører Ministerrådet foreløpig opp samme tilskudd som i 1984, med prisjustering. Når forhandlingsresultatet foreligger, vil Ministerrådet ta standpunkt til hvordan den oppførte avsetning for 1985 skal disponeres.

3.12 BIDRAG TILL NORDISKA KONSTFÖRBUNDET

| | | |
|---------------------------------|-----------|-------------|
| <u>Förslag till bidrag 1985</u> | utbetalas | 230.000 FIM |
| | motsvarar | 385.000 DKK |

Budgetöversikt (1.000-tal FIM)

Inom parentes anges institutionens förslag

| | Budget 1984 | Förändring 1984-85 | | | Budgetförslag 1985 |
|----------------|-------------------|--------------------|------------------|-----------------------|-----------------------|
| | | Löneökn. 1983 | Prisökn. 1985 | Akt.ökn. 1985 | |
| Driftkostnader | 185 | - | 15 | 30 ²⁾ (71) | 230 (264) |
| Intäkter | 0 | | | | 0 (0) |
| <u>Bidrag</u> | 185 ¹⁾ | | | | 230 (264) |

1) + ministerrådets dispositionsmedel 30.000 FIM.

2) Teknisk aktivitetsökning

3.13 BIDRAG TILL NORDISKA FORFATTARKURSER VID
FORENINGEN NORDENS INSTITUT BISKOPS ARNÖ

Organisasjon og virksomhet

Nordiske forfatterkurser gjennomføres som et samarbeid mellom Föreningen Nordens Institut, Biskops Arnö och Nordisk Forfatterforbund. For 1984 er bevilget 152.000 SEK.

Institusjonens budsjettforslag

Bevilgningen disponeres til følgende tre arrangementer:

- a) Nordisk debutantkurs
- b) Forfatter- og kritiker seminar
- c) Genreinnrettet seminar.

For 1985 søkes om midler til et fjerde årlig arrangement, dvs. et seminar for forfattere av barne- og ungdomsbøker. Totalt for 1985 søkes om 210.000 SEK.

Ministerrådets vurdering

Ministerrådet foreslår ingen aktivitetsøkning for 1985. Dersom behovet for seminar vedrørende barne- og ungdomsforfattere anses for spesielt viktig, antar Ministerrådet at arrangørene bør vurdere å la et slikt seminar alternere med et av de nåværende kursopplegg, innenfor rammen av nåværende budsjett. Et alternativ kan være at det søkes Nordisk kulturfond om prosjektstøtte til spesielt barne- og ungdomslitteraturseminar.

3.13 BIDRAG TILL NORDISKA FORFATTARKURSER VID
FÖRENINGEN NORDENS INSTITUT BISKOPS ARNO

| | | |
|---------------------------------|-----------|-------------|
| <u>Förslag till bidrag 1985</u> | utbetalas | 157.000 SEK |
| | motsvarar | 191.000 DKK |

Budgetöversikt (1.000-tal SEK)

Inom parentes anges institutionens förslag

| | Budget 1984 | Förändring 1984-85 | | | Budgetförslag 1985 |
|----------------|----------------|--------------------|-------------------|-------------------|-----------------------|
| | | Löneökkn. 1983 | Prisökkn. 1985 | Akt.ökkn. 1985 | |
| Driftkostnader | 152 | - | 5 | 0 (27) | 157 (210) |
| Intäkter | 0 | | | | 0 (0) |
| Bidrag | 152 | | | | 157 (210) |

3.14 BIDRAG TILL SKANDINAVISK FÖRENING FOR KONSTNÄRER OCH VETENSKAPSMÄN I ROM

Organisasjon og virksomhet

Skandinavisk forening i Rom ble i 1975 omorganisert til et kollegium for nordiske kunstnere. Virksomheten omfatter drift/utleie av arbeids- og bostedsrom for nordiske billedkunstnere, musikere og vitenskapsmenn. Ca. 10 personer kan benytte lokalene hvert år, og utleien er organisert slik at kunstnere fra de fem nordiske land kan få opphold der samtidig.

I styret sitter representanter for de nordiske institutt i Rom, fra de nordiske ambassader og venneforeningen.

Ministerrådets vurdering

Ministerrådet fører opp samme tilskudd som i 1984, med prisjustering.

3.14 BIDRAG TILL SKANDINAVISK FORENING FOR KONSTNÄRER OCH VETENSKAPSMÄN I ROM

Förslag till bidrag 1985 utbetalas 214.000 DKK

Budgetöversikt (1.000-tal DKK)

| | Budget 1984 | Förändring 1984-85 | | | Budgetförslag 1985 |
|----------------|----------------|--------------------|------------------|------------------|-----------------------|
| | | Löneökn. 1983 | Prisökn. 1985 | Akt.ökn. 1985 | |
| Driftkostnader | 208 | - | 6 | 0 (0) | 214 (214) |
| Intäkter | 0 | | | | 0 (0) |
| Bidrag | 208 | | | | 214 (214) |

3.15 BIDRAG TILL NORDKALOTTMUSEET

Organisasjon og virksomhet

Nordkalottmuseet er betegnelsen på et utstillingssamarbeid, som ble startet med støtte fra Nordisk kulturfond. Samarbeidstiltaket skulle skape en mer variert utstillingsvirksomhet på Nordkalotten og utnytte de allerede eksisterende museumsressurser i området. Evalueringen etter de første års virksomhet viste at utstillingsvirksomheten på Nordkalotten var økt betydelig. Fra 1979 ble det bevilget midler til Nordkalottmuseet over disposisjonsbevilgningen. Fra 1984 er tilskudd til virksomheten ført opp på fast budsjett med 230.000 DKK.

Bevilgningen disponeres til 3 utstillinger pr. år, med 1 fra hvert land som turnerer på Nordkalotten. I tillegg til Ministerrådets bevilgning kan en benytte eksisterende personellmessige og teknisk/økonomiske ressurser ved medlemsmuseene, i forbindelse med utarbeiding av utstillingene. De nåværende vandringststillinger gjelder bl.a. samisk kunsthåndverk, kystsamekultur, kystfolk og sjøfolk, den finske evakuering under 2. verdenskrig og om grensehandelen.

Institusjonens budsjettforslag

Det søkes om 202.000 SEK, som vil opprettholde aktiviteten på det nåværende nivå. Åtte museer på Nordkalotten er medlemmer av Nordkalottmuseet. Det er fra museet tatt kontakt med Nordatlantmuseet (der Færøyene, Grønland og Island medvirker) om utstillingsutveksling og andre samarbeidstiltak.

Ministerrådets vurdering

Ministerrådet fører opp 237.000 DKK. Når det gjelder eventuelt samarbeid med Nordatlantmuseet antar Ministerrådet at det bør kunne søkes om tilskudd fra Nordisk kulturfond.

3.15 BIDRAG TILL NORDKALOTTMUSEET

Förslag till bidrag 1985 utbetalas 237.000 DKK

Budgetöversikt (1.000-tal DKK)

Inom parentes anges institutionens förslag

| | Budget 1984 | Förändring 1984-85 | | | Budgetförslag 1985 |
|----------------|----------------|--------------------|-------------------|-------------------|-----------------------|
| | | Löneökkn. 1983 | Prisökkn. 1985 | Akt.ökkn. 1985 | |
| Driftkostnader | 230 | - | 7 | 0 (0) | 237 (237) |
| Intäkter | 0 | | | | 0 (0) |
| Bidrag | 230 | | | | 237 (237) |

4. NORDISKA MINISTERRÅDETS DISPOSITIONSMEDEL

Redan 1971, då kulturavtalets organ upprättades, fanns ett dispositionsbelopp för ministerrådet. I bakgrundsmaterialet för det nordiska kulturavtalet från 1970 talas det om, att "detta dispositionsbelopp tänkes efter ministerrådets närmare bestämmelser användas till nya projekt som förberetts så långt, att de kan sättas igång, men till vilka medel inte genast kan anslås från de ordinarie statsbudgetarna, eller som förutsätter viss försöksverksamhet, vidare till engångsåtgärder och till utvidgning av redan pågående projekt i vissa fall, som inte synes kunna avvakta den normala budgetproceduren".

Ministerrådets dispositionsmedel har varit en mycket viktig finansieringskälla för det nordiska kultursamarbetet. Tack vare dessa medel har ministerrådet utan att behöva avvakta en relativt lång nordisk budgetprocedur kunnat sätta igång viktiga projekt som nordiskt ungdomssamarbete, Nordiskt samiskt institut, Nordiskt vulkanologiskt institut och Nordiskt språk- och informationscentrum.

Dispositionsmedeln har vidare spelat en väsentlig roll för genomförandet av mer omfattande utrednings- och planeringsuppgifter. Medlen har utnyttjats t.ex. för finansiering av projekt som utredningen om nordisk radio och TV via satellit, vuxenutbildningsprojektet och utredningen med anledning av statsministrarnas uttalande om ökat nordiskt forskningssamarbete.

Ministerrådets bedömning

Dispositionsmedlen för 1985 har i realiteten redan på förhand till stor del disponerats för projekt om vilka principiellt beslut fattats. Till detta kommer nya projekt. I detta sammanhang bör nämnas besluten om de självstyrande områdenas deltagande i det nordiska samarbetet. När omfattningen av detta deltagande preciserats bör medel i ett övergångsskede anvisas över dispositionsmedlen i de fall en gemensam nordisk finansiering är relevant. För närvarande pågår en utredning om kulturförbindelserna mellan Grönland och det övriga Norden. Det kan förväntas, att uppföljningen av beslut med anledning av utredningen förutsätter finansiering över dispositionsmedlen. Nordiska ungdomskommittén planerar förslag till projektverksamhet med anledning av det internationella ungdomsåret 1985. En sådan verksamhet förutsätter att medel beviljas ur dispositionsmedlen. Mot bakgrund av erfarenheterna från Scandinavia Today har ministerrådet beslutat pröva nya satsningar när det gäller kulturinformation i utlandet, som i förekommande fall också kräver dispositionsmedel under 1985. Vidare kan nämnas att ett handlingsprogram på datateknologiområdet kan komma att förutsätta satsningar även över kulturbudgeten. De beräknade behoven belyses av den bilagda förteckningen.

Med hänsyn till den generella budgetsituationen omfattar budgetförslaget endast prisökning på 245.000 DKK samt en aktivitetsminskning med 200.000 DKK.

4. NORDISKA MINISTERRÅDETS DISPOSITIONSMEDEL

Budgetförslag 1985 utbetalas 8.201.000 DKK

Budgetöversikt (1.000-tal DKK)

| | Budget 1984 | Förändring 1984-85 | | | Budgetförslag 1985 |
|----------------|----------------|--------------------|--------------|--------------|-----------------------|
| | | Löneök. 1983 | Prisök. 1985 | Akt.ök. 1985 | |
| Driftkostnader | 8.156 | - | 245 | ./ 200 | 8.201 |
| Intäkter | 0 | | | | 0 |
| Anslag | 8.156 | | | | 8.201 |

5. NORDISKA KULTURFONDEN

Fondens årliga dispositionsbelopp fördelas på ansökningar från t.ex. nordiska arbetsgrupper, organisationer, institutioner och enskilda. För att komma ifråga bör ansökan gälla ett nordiskt projekt av engångskaraktär, t.ex. utställning, publikation eller någon form av sammankomst. Anslag kan emellertid i enstaka fall också utgå till mer långsiktiga projekt. Styrelsen fastställer i sådana fall anslagsperiodens längd. I första hand ges anslag till nyskapande och initierande verksamhet. Tills nyligen var det krav på, att minst tre nordiska länder skulle delta i varje projekt. Detta krav gäller inte längre. I praktiken blir dock ansökningar som endast gäller ett eller två länder oftast hänvisade till nationella eller bilaterala finansieringskällor.

Återkommande verksamhet kan som regel inte få anslag. Inte heller ansökningar av privat karaktär, t.ex. om bidrag till privata studieresor eller studiestöd kan väntas bli ifrågakomna.

Fondstyrelsen har under 1983 diskuterat principerna för beviljandet av anslag.

Ur fondmedlen för 1983 ansöktes om anslag till ett sammanlagt belopp på 48,7 milj. DKK. Totalantalet ansökningar var 563, av vilka 176 kunde beviljas.

Nordiska kulturfondens styrelse har beslutat att föreslå en ökning av det årliga dispositionsanslaget till 12 milj. DKK för 1985 inkl. prisomräkning.

Styrelsens förslag bygger bl.a. på att styrelsen inte förklarat sig ovillig till att även ge stöd till gränsregionalt samarbete och då även s.k. bilaterala projekt och därigenom utöka sin verksamhet jämfört med tidigare.

I Nordiska rådets rekommendation nr 8/1982 framhålles också behovet av ett ökat tillskott till kultursamarbetet på Nordkalotten.

Därtill kommer att de självstyrande områdena, Grönland, Färöarna och Åland, mer aktivt förväntas delta i det nordiska samarbetet och i samband därmed begära ökat stöd från kulturfonden till olika projekt.

Ministerrådets bedömning

Ministerrådets förslag innehåller ingen aktivitetsökning för 1985.

1666

5. NORDISKA KULTURFONDEN

Budgetförslag 1985 utbetalas 10.300.000 DKK

Budgetöversikt (1.000-tal DKK)

| | Budget 1984 | Förändring 1984-85 | | | Budgetförslag 1985 |
|----------------|----------------|--------------------|------------------|------------------|------------------------|
| | | Löneökn. 1983 | Prisökn. 1985 | Akt.ökn. 1985 | |
| Driftkostnader | 10.000 | - | 300 | 0 (1.700) | 10.300 (12.000) |
| Intäkter | 0 | | | | (0) |
| Anslag | 10.000 | | | | 10.300 (12.000) |

6. SEKRETARIATET FÖR NORDISKT KULTURELLT SAMARBETE

Organisation och verksamhet

Kultursekretariatet i Köpenhamn är sekretariat för Nordiska ministerrådet och Ämbetsmannakommittén för nordiskt kulturellt samarbete på det nordiska kulturavtalets verksamhetsområde. Enligt ministerrådets beslut och i överensstämmelse med artikel 12 i kulturavtalet är kultursekretariatet också sekretariat för ministerrådets två rådgivande kommittéer, för det nordiska forskningspolitiska rådet och för Nordiska kulturfonden samt för ett stort antal projekt och utredningar. Bland de större projekten kan nämnas nordiskt samarbete inom skolans område, nordiskt vuxenutbildningssamarbete, kultur och massmedia och barn och kultur samt stödordningarna för nordiskt ungdomssamarbete, nordiskt folkbildningssamarbete, nordiskt idrottssamarbete, översättning av grannlandslitteratur och nordiskt filmsamarbete. Av de mer omfattande utredningarna med kultursekretariatet som sekretariat kan nämnas utredningen kring nordisk radio och television via satellit.

Utöver mer regelbundna återkommande arbetsuppgifter, som beredningen av det årliga förslaget till kulturbudget, beredningen av ministerrådets verksamhetsrapportering till Nordiska rådet och de löpande kontakterna med kulturavtalets institutioner, projekt och utredningar, bereder kultursekretariatet under ett verksamhetsår ett stort antal ansökningar och andra ärenden. År 1982 registrerades 12.062 inkommande postförsändelser (1977: 5.113) och gjordes ca 10.000 betalningar (1977: 4.533). Kultursekretariatet har även det administrativa och kamerala ansvaret för en stor del av den mötesverksamhet som bedrivs inom kulturavtalets ram.

Sekretariatets budgetförslag

Sekretariatets budgetförslag omfattar ingen reell aktivitetsökning. Däremot ingår i prisomräkningen en särskild kompensation för sekretariatets kontorsomkostnader. Dessa har under en följd av år varit underbudgeterade på grund av att de fastställda prisomräkningsprocenterna inte kompenserat för den faktiska kostnadsutvecklingen. Situationen är f.n. otillfredsställande, vilket bl.a. framhållits inom ämbetsmannakommittén. Det föreslås därför att anslaget för kontorsomkostnader revideras utgående från bokslutet 1982 (1983 års nivå) med fastställd priskompensation för 1984 (8%) och 1985 (3%).

Ministerrådets bedömning

Förslaget omfattar endast kompensation för löne- och prisökningar.

6. SEKRETARIATET FÖR NORDISKT KULTURELLT SAMARBETE

Budgetförslag 1985 utbetalas 10.355.000 DKK

Budgetöversikt (1.000-tal DKK)

| | Budget 1984 ¹⁾ | Förändring 1984-85 | | | Budgetförslag 1985 |
|----------------|------------------------------|--------------------|------------------|------------------|------------------------|
| | | Löneökn. 1983 | Prisökn. 1985 | Akt.ökn. 1985 | |
| Driftkostnader | 15.872 | 305 | 478 | 0 (0) | 16.655 (16.655) |
| Intäkter | 6.250 | | | | 6.300 (6.300) |
| Anslag | 9.622 | | | | 10.355 (10.355) |

1) Enligt reviderad detaljbudget (MR 6/83 punkt 6.1)

Personalbudget

Personalbudgeten har beräknats i 1983 års löneläge och uppgår totalt till 9.820.000 DKK. Fördelningen på löner och sociala avgifter framgår av nedanstående översikt.

Endast de i personalförteckningen upptagna tjänsterna berättigar till kompensation 1985 för automatiska löneökningar 1984 och 1985.

| Tjänst | Budget 1984 | Antal 1985 | Lönekod | Årslön (1.000-tal DKK) | Soc.avg. |
|--------------------|----------------|------------------|---------|---------------------------|------------|
| Direktör | 1 | 1 (1) | T | 445 | } 598 |
| Sektions-/byråchef | 4 | 4 (4) | T | 1.356 | |
| Fuldmächtig | 12 | 12 (12) | A | 3.347 | |
| Assistent | 20½ | 20½ (20½) | HK | 3.739 | |
| Vaktmästare | 2 | 2 (2) | T | 335 | |
| Summa | 39½ | 39½ (39½) | | 9.222 | 598 |

Bilaga 2

NORDISKA MINISTERRÅDETS DISPOSITIONSMEDEL 1983-1985

| Ändamål | Möte | Beslut 1983 | 1984 | | 1985 | |
|--|--|----------------------------------|--------------------|-------------------|----------|-------------------|
| | | | Beslut | Beräknat behov | Beslut | Beräknat behov |
| 1. <u>Övergripande</u> | | | | | | |
| 1.1 Nordiska nyhetsbyråernas korrespondentsystem 1982: 33.000 | MR 5/82 p 7.2 MR 5/83 p 7.3 | 121.000 | 92.000 | | | |
| 1.2 Scandinavia Today 1981: 2.500.000 1982: 2.000.000 | MR 5/82 p 6.4 ÅK 1/83 p 5.2 | 350.000 80.000 | | | | |
| 1.3 Kulturprojekt i utlandet - Nordisk sekelskiftes- konst i Paris (jfr | MR v/84 MR h/84 ÅK 8/83 p 4.6 | 35.000 | | 250.000 | | 800.000 |
| 1.4 Föreningarna Norden - regional informations- verksamhet 1981: 500.000 1982: 700.000 - förbundssekretariat | MR 5/82 p 7.2 MR 5/83 p 7.3 MR 4/82 p 8 MR 1/84 p 7.4 | 700.000 150.000 | 700.000 | | 0 | |
| 1.5 Kultursekretariatet - publikationsverksamhet - lokalkostnader (jfr ÅK 5/82 p 6.2-3) - Audhumla | MR 5/82 p 6.3 MR 3/83 p 7.2 ÅK 6/83 p 5.2 | 380.000 905.303 70.000 | | | | |
| 1.6 Datateknologi, projekt och ledningsgrupp | MR 5/83 p 7.1 MR 5/83 p 7.1 MR h/84 | 100.000 | 500.000 250.000 | | | 1.000.000 |
| 1.7 Kulturförbindelserna med Grönland, utredning | MR 4/83 p 8.3 MR v/84 MR h/84 | 170.000 | | 170.000 | | 500.000 |
| 1.8 Diverse underskott 1982: 56.104 | MR 3/83 p 7.2 | 22.420 | | | | |
| S u b t o t a l | | 3.083.723 | 1.542.000 | 420.000 | 0 | 2.300.000 |
| 2. <u>Utbildning</u> | | | | | | |
| 2.1 Studievägledning - Att studera i Norden 1980: 250.000 (tid.utg.) - samarbete mellan ad- ministratörer | MR v/84 MR 3/83 p 4.5 | 0 | | 300.000 | | |
| 2.2 Samarbete inom högre ut- bildning, kartläggning och projekt 1982: 235.000 | MR v/84 MR h/84 | | | 150.000 | | 150.000 |
| 2.3 Språkförståelse, hand- lingsprogram (rek 12/1977, 10/1981) - fortbildning för lä- rarutbildare 1982: 150.000 - kurs för modersmåls- lärare 1983 1980: 40.000 | ÅK 7/82 p 3.1 | 60.000 | | ** | | |

* anger att anslag betingas av tidigare beslut

** anger att verksamheten efter dispositionsmedelsfinansiering förts upp på den fasta budgeten

| Ändamål | Möte | Beslut 1983 | 1984 | | 1985 | |
|---|--|-----------------------------|---------|-------------------|--------|-------------------|
| | | | Beslut | Beräknat behov | Beslut | Beräknat behov |
| - läromedelsåtgärder 1980: 100.000 1981: 100.000 | | | | | | |
| - lärar/elevutbyte | MR 5/82 p 7.1 MR 6/83 p 3.2 | 0 | 250.000 | | | |
| - kartläggning av det gymnasiala stadiet 1982: 75.000 | MR 4/83 p 5.2 | 180.000 | | | | |
| - studiematerial för vuxenutbildning och folkbildning | MR 5/83 p 3.3 | 95.000 | | | | |
| - fortsatta åtgärder | MR v/84 MR h/84 | | | 180.000 | | 350.000 |
| 2.4 Försök med samplanerade utbildningskurser i re- gioner, universitetet på Nordkalotten 1977: 100.000 1978: 100.000 1980: 50.000 1981: 100.000 | MR v/84 MR h/84 | | | 200.000 | | 200.000 |
| 2.5 Miljölära vid univer- sitet och högskolor 1977: 50.000 1979: 170.000 1981: 150.000 1982: 200.000 | ÅK 7/82 p 3.2 ÅK 8/83 p 2.2 ÅK h/84 | 325.000 | 350.000 | | | 300.000 |
| 2.6 Ungdomsutbildning och arbetsliv, samarbets- projekt med NAUT 1981: 100.000 1982: 100.000 | MR 3/83 p 3.1 ÅK 8/83 p 2.3 | 100.000 60.000 | | | | |
| 2.7 SKOLARB/projekt ang. övergången mellan skola och arbetsliv | ÅK v/84 ÅK h/84 | | | 200.000* | | 225.000* |
| 2.8 Nordiska högskolan för hushållsvetenskap - dietetikerkurs 1980: 515.000 1981: 560.000 1982: 712.000 - konsumentekonomi | ÅK 8/83 p 2.4 | ** | 0 | | | |
| 2.9 Dövblinda (jfr ÅK 5/82 p 3.1) - försöksverksamhet med utbildning av personal 1980: 70.000 1981: 950.000 (1981-82) - utvärdering - tilläggsanslag | MR 5/82 p 7.2 MR 5/83 p 7.3 MR 5/82 p 3.5 ÅK 7/83 p 2.1 | 475.000 25.000 20.000 | 525.000 | | | ** |
| 2.10 Samarbete om fiskeri- undervisning 1981: 50.000 1982: 40.000 | ÅK v/84 ÅK h/84 | | | 50.000 | | 50.000 |
| 2.11 Arbetsmarknad för ämnes- lärare, utredning | ÅK 7/82 p 3.4 ÅK 6/83 p 4.2 | 30.000 20.000 | | | | |
| 2.12 Utgivning av en nordisk historia (rek 14/1972) | ÅK 1/83 p 2.1 MR 6/83 p 7.3 | 50.000 | 0 | | | |
| 2.13 Upplysning och forskning om de mänskliga rättig- heterna (rek 13/1980) | ÅK v/84 | | | 0 | | |
| 2.14 Folkhögskola i Väst- norge (rek 21/1979) | MR v/84 | | | 0 | | 0 |
| 2.15 Nordens folkliga akademi, tilläggsanslag | ÅK 1/83 p 2.3 ÅK 6/83 p 4.1 ÅK 8/83 p 2.5 | 0 59.000 70.000 | | | | |

| Ändamål | Möte | Beslut 1983 | 1984 | | 1985 | |
|----------|---|---|------------------------------|-------------------|-----------|-------------------|
| | | | Beslut | Beräknat behov | Beslut | Beräknat behov |
| 2.16 | Fredsundervisning m m | MR 4/83 p 5.1 | 0 | | | |
| 2.17 | AV-hjälpmedel, utredning | ÅK 8/83 p 2.6 | 100.000 | | | |
| 2.18 | Kursverksamheten, utvärdering | MR v/84 | | 200.000 | | |
| 2.19 | Nordiska journalistkursen, utvärdering | ÅK 1/84 p 2.1 | | 45.760 | | |
| Subtotal | | | 1.669.000 | 1.170.760 | 1.280.000 | 0 |
| 3. | <u>Forskning</u> | | | | | |
| 3.1 | Nordiskt forsknings-samarbete (rek 17/1979, 21/1980) 1980: 200.000 1981: 75.000 1982: 100.000 150.000 | | ** | | | |
| 3.2 | Systematiserad forskar-utbildning (rek 12/1981) - försöksverksamhet 1981: 50.000 1982: 250.000 | MR 5/82 p 7.2 MR 5/83 p 7.3 MR h/84 | 250.000 | 375.000 | | 300.000 |
| 3.3 | Instrument-samarbete, arbetsgrupp | MR 4/82 p 5 MR v/84 | 90.000 | | 300.000 | |
| 3.4 | Nordiska utlandslektorer (rek 13/1977) | MR 6/83 p 4.5 ÅK h/84 | | 250.000 | | 250.000 |
| 3.5 | Nordiska kommittén för öststatsforskning 1977: 50.000 1978: 70.000 1979: 120.000 1980: 80.000 1981: 175.000 1982: 300.000 | MR 5/82 p 7.2 | 321.000 | | ** | |
| 3.6 | Nordiskt vulkanologiskt institut - tilläggsanslag 1982: 165.000 - budgetjustering och underskott 1982 - utvärdering | MR 4/83 p 8.6 MR 5/83 p 7.2 MR 6/83 p 4.3 | 476.370 85.000 170.000 | | | |
| 3.7 | Nordiska samarbetskommittén för arktisk medicinsk forskning, tilläggsanslag | ÅK 1/83 p 3.2 | 0 | | | |
| 3.8 | Havs-forskningssamarbete, planläggningsgrupp och verksamhet 1981: 25.000 | ÅK 3/83 p 4 MR v/84 | 20.000 | | 150.000 | |
| 3.9 | Nordiska geoexkursioner till Island - underskott - tilläggsanslag | MR 4/83 p 8.6 ÅK 8/83 p 3.1 | 42.572 | 40.000 | | |
| 3.10 | Samarbete om termoluminiscensmätningar, garanti-belopp (jfr MR 5/82 p 4.2) | ÅK 1/84 p 3.1 ÅK v/85 | | 387.845 | | 540.000 |
| 3.11 | Samarbete om områdestudier | MR v/84 MR v/85 | | 250.000 | | 250.000 |
| 3.12 | Samarbete med universitet i tredje världen | MR v/84 MR v/85 | | 250.000 | | 250.000 |
| 3.13 | Arktisk forskning | MR v/85 | | | | 200.000 |

| Ändamål | Möte | Beslut 1983 | 1984 | | 1985 | |
|----------------------------|---|---|-------------------------|-------------------|--------|-------------------|
| | | | Beslut | Beräknat behov | Beslut | Beräknat behov |
| 3.14 Nordplan, utvärdering | ÅK v/84 | | | 100.000 | | |
| 3.15 CINA, utvärdering | ÅK v/84 | | | 100.000 | | |
| S u b t o t a l | | 1.454.942 | 1.052.845 | 1.150.000 | 0 | 1.790.000 |
| 4. | <u>Allmänkultur</u> | | | | | |
| 4.1 | Läs något nordiskt, broschyr och översättning av denna till finska (rek 5/1980) | ÅK 1/83 p 4.1 ÅK 8/83 p 4.5 | 40.000 74.000 | | | |
| 4.2 | Lättläst litteratur (rek 5/1980) | MR 3/82 p 7 | 0 | | | |
| 4.3 | Nordiskt filmsamarbete 1981: 500.000 1982: 1.000.000 | MR 5/82 p 7.2 MR 5/83 p 7.3 MR h/84 | 1.000.000 | 1.200.000 | | * |
| 4.4 | Amatörmusiksamarbete 1981: 300.000 1982: 330.000 | MR 5/82 p 7.2 MR 6/83 p 5.2 | 360.000 | 400.000 | | ** |
| 4.5 | Samiskt kulturliv, utredning och försök 1979: 100.000 1980: 200.000 1981: 200.000 1982: 238.021 | ÅK 1/83 p 4.3 MR 5/83 p 5.3 ÅK 8/83 p 4.3 MR h/84 | 200.000 400.000 | 400.000 | | * |
| 4.6 | Nordens Hus i Reykjavík, tilläggsanslag 1980: 75.000 1981: 400.000 1982: 200.000 | | | | | |
| 4.7 | Nordkalottmuséet (jfr rek 8/1982) 1978: 120.000 1980: 325.000 1982: 195.000 | ÅK 1/83 p 4.2 | 209.000 | | ** | |
| 4.8 | Nordiskt bibliotekssamarbete 1982: 175.000 | ÅK 1/83 p 4.5 MR 5/83 p 7.3 MR h/84 | 350.000 | 400.000 | | 500.000 |
| 4.9 | Barn och kultur (rek 20/1979) 1980: 250.000 1981: 400.000 | MR 3/83 p 5.1 ÅK 1/84 p 4.1 MR h/84 | 150.000 | * 400.000 | | * 500.000 |
| 4.10 | Kultur och massmedia, kulturindustri (rek 15/1973, 8/1976, 16/1977, 4/1980, 7/1981, 3/1982, 13/1983, 14/1983) 1982: 150.000 | MR 5/82 p 5.1 ÅK 1/83 p 4.4 ÅK 6/83 p 3.2 MR 6/83 p 5.3 ÅK h/84 | 200.000 0 200.000 | 575.000 | | 750.000 |
| 4.11 | Statistik på kulturavtalets område | ÅK 4/83 p 4.2 ÅK v/84 ÅK h/84 | 50.000 | | 50.000 | 50.000 |
| 4.12 | Skandinavisk förening i Rom 1980: 18.000 1979: 147.350 (för 1980) 1980: 164.000 (för 1981) 1982: 180.000 | MR 5/82 p 7.2 ÅK 6/83 p 3.3 | 193.000 15.000 | | ** | |
| 4.13 | Nordisk radio och TV via satellit (rek 15/1973, 13/1975) 1977: 990.000 1979: 164.000 1.800.000 1980: 2.200.000 1981: 600.000 | MR 3/83 p 7.2 (MR 4/82 p 11.2.1) | 179.461 | | | |

| Andamål | Möte | Beslut 1983 | 1984 | | 1985 | |
|--|---|----------------|-----------|-------------------|--------|-------------------|
| | | | Beslut | Beräknat behov | Beslut | Beräknat behov |
| 4.14 Kabel-TV | ÅK 6/83 p 3.4 | 40.000 | | | | |
| 4.15 Nordens institut på Åland (rek 12/1983) | MR 5/82 p 7.1 ÅK 8/83 p 4.9 MR h/84 | 0 40.000 | | | | 250.000 |
| 4.16 Utbytes- och stipendie- ordning för bildkonst- närer (rek 11/1981) | MR 3/82 p 6 | 0 | ** | | | |
| 4.17 Samarbete mellan fonog- ramarkiven | MR 5/82 p 7.1 | 0 | | | | |
| 4.18 Internationella ungdoms- året, projektplane- ring och -genomförande | MR v/84 MR h/84 | | | 450.000 | | 1.000.000 |
| 4.19 Nordiska konstförbundet, tilläggsanslag | MR 5/83 p 5.2 | 50.000 | | | | |
| 4.20 Åtgärde på handikapp- området (rek 7/1982) | ÅK h/85 | | | | | 100.000 |
| S u b t o t a l | | 3.750.461 | 3.375.000 | 500.000 | 0 | 5.350.000 |

| Sammandrag | | | | | | |
|-----------------|--|-----------|------------|-----------|------------|-----------|
| 1. Övergripande | | 3.083.723 | 1.542.000 | 420.000 | 0 | 2.300.000 |
| 2. Utbildning | | 1.669.000 | 1.170.760 | 1.280.000 | 0 | 1.275.000 |
| 3. Forskning | | 1.454.942 | 1.052.845 | 1.150.000 | 0 | 1.790.000 |
| 4. Allmänkultur | | 3.750.461 | 3.375.000 | 500.000 | 0 | 5.350.000 |
| | | | 7.140.605 | | 0 | |
| | | | 3.350.000 | | 10.715.000 | |
| S u m m a | | 9.958.126 | 10.490.605 | | 10.715.000 | |

| | | | |
|------------------------------------|-----------|-----------|-------------|
| Anslag | 7.960.000 | 8.156.000 | (8.401.000) |
| Återföringar etc | 85.134 | | |
| Räntor | 500.000 | | |
| Ej disponerade medel föregående år | 1.424.018 | | |
| Disponibelt | 9.969.152 | 8.156.000 | (8.401.000) |

Utöver de av Nordiska rådets rekommendationer inom kultursamarbetets område som nämns i ovanstående förteckning är följande under beredning i annat sammanhang:

- 14/1977 utförelse av antikviteter från de nordiska länderna
9/1981 de nordiska författarstipendierna
3/1982 ökat radio- och TV-samarbete
5/1982 gemensamt program för den acceleratorbaserade forskningen
6/1982 större nordisk inriktning hos kulturtidskrifterna i Norden
(8/1982 stöd till regionalt kultursamarbete i Norden)
10/1983 nordiskt kultursamarbete
11/1983 ökat domicillandsstöd till institutioner på den nordiska kulturbudgeten
15/1983 arktisk forskning

*BILAGA 3***Betänkande av Nordiska rådets budgetkommitté över budgetförslaget****1 Generellt**

Til Budsjettkomiteen er henvist Ministerrådets beretning C 2/1984 med tillegg om Ministerrådets budsjettforslag for 1985.

Budsjettforslaget er forelagt Rådets utvalg for uttalelse. Disse uttalelsene er vedheftet.

Budsjettkomiteen konstaterer innledningsvis at veksten i Ministerrådets budsjettforslag for 1985, hva gjelder de tradisjonelle områder er av den størrelsesorden som komiteen anbefalte på møtet med samarbeidsministrene i november 1983. Det er dessuten med tilfredshet at komiteen konstaterer at det til et framlagt samarbeidsprogram – handlingsplan for datateknologiområdet – er tilknyttet et finansieringsopplegg.

Komiteen anser at dette eksempel også bør gjelde for andre områder der samarbeidsprogram utarbeides. Ved at et finansieringsopplegg koples til et samarbeidsprogram vil formodentlig programmet bli mer effektivt gjennomført, samtidig som dette gir de parlamentariske organ en bedre oversikt.

Komiteen viser til at den foreslåtte aktivitetsøkning på kulturbudsjettet for 1984 utgjør totalt 3,7 millioner DKK, mens den generelle økning på det allmenne budsjett utgjør 5,6 millioner NOK. Hertil kommer et forslag for 1985 på 26,4 millioner NOK til datateknologiområdet.

Komiteen vil bemerke at på møtet med samarbeidsministrene i november 1983, ble det anført at nye samarbeidsprosjekt av mer betydelig omfang og institusjoner under oppbygningsfasen bør finansieres ved tilskudd til de nordiske budsjett. Dette er i overensstemmelse med statsministrenes uttalelse fra 1981.

Komiteen anså dessuten at hensyn må tas til de "myke" verdier. Det råder enighet om at den økonomiske virksomhet må effektiviseres, men livsstandard må også tas med i betraktning.

Komiteen viser til at i Disponeringsforslag nr. 1 for 1984 varslet Stedfortrederkomiteen at forslag til prioriteringskriterier ville bli lagt frem for diskusjon i budsjettforslaget for 1985. Komiteen konstaterer at forslag til nye kriterier ikke foreligger, men går ut fra at dette oversendes til Budsjettkomiteen i løpet av 1984.

2 Budsjettet for det allmenne område

Budsjettkomiteen møtte Nordisk Ministerråd (samarbeidsministrene) 29. november 1983 og drøftet retningslinjene for budsjettet for det allmenne område for 1985 samt visse prioriterings spørsmål.

Komiteen bemerket på dette møtet at det i bakgrunns materialet for 1985 benyttes en lønns- og prisstigningsfaktor på 5% og fremholdt at det på nåværende tidspunkt knytter seg en betydelig usikkerhet til å fastsette prosenttall. I budsjettforslaget for 1985 er samme prisfaktor benyttet. Komiteen anser derfor at budsjettet omarbeides slik at midler for dekning av eventuell stigning utover 5% avsettes på budsjettet. Komiteen finner det ikke akseptabelt at man kommer i en situasjon hvor aktivitet må begrenses p. g. a. for lavt anslått lønns- og prisstigning.

Komiteen er tilfreds med at handlingsplanen på datateknologiområdet blir presentert sammen med en finansieringsplan.

På møtet med samarbeidsministrene anførte komiteen at den store betydning som både Ministerrådet og Rådets organ tillegger forskning, også må manifestere seg i budsjettet. I likhet med Nordisk Ministerråd (industriministrene) går komiteen inn for at det framlagte forslag om teknisk FoU-virksomhet oppstartes. Programmet er opprinnelig kostnadsberegnet til 11.1 millioner NOK første året. Komiteen anser at for 1985 bør bevilges et noe mindre beløp da det erfaringsmessig tar en viss tid før samarbeidet på et nytt område kommer igang.

Komiteen har også sterkt understreket betydningen av at den industrielle basis i Norden fornyes. Det er således påkrevet med en reell økning til Nordisk Industrifond. Komiteen foreslår derfor en ytterligere økning i bevilgningen til industrisektoren på 7 millioner NOK for 1985.

Komiteen anser at vedrørende samarbeidet på energiområdet, bør det skje en forsiktig omdisponering av budsjettmidlene, slik at midler frigjøres til prosjekt om andre energiformer enn atomenergi.

Komiteen vil dessuten foreslå en omfordeling mellom kapitlet Handelspolitikk og kapitlet Regionalpolitikk – Nordkalotten, slik at 67.000 NOK avsettes til et prosjekt for å belyse utviklingen i handelen mellom de nordiske land.

Komiteen konstaterer med tilfredshet at prosjektet om utdanning av personal for døvblinde nå gjøres permanent. Dette er i full overensstemmelse med komiteens ønskemål fra møtet med samarbeidsministrene i november 1983. Dette samarbeid er et godt og konkret uttrykk for hvorledes nordisk samarbeid kan drives. Imidlertid anser komiteen at denne permanentering burde vært finansiert med friske penger, da denne er å anse som en ny aktivitet.

Komiteen noterer seg at de foreslåtte bevilgninger til sektorene arbeidsmarked, miljø og likestilling ligger lavere enn hva komiteen tidligere har foreslått. Komiteen kan ikke akseptere denne ambisjonssenkning som herved kommer til uttrykk.

Komiteen viser til at vedrørende budsjettforslaget om kapitlet arbeidsmarked, uttaler ministerrådet:

''Arbetslösheten har fortsatt att stiga i alla de nordiska länderna. Även om den internationella utvecklingen kommer att ge möjligheter till växt

också i Norden, kommer arbetslösheten också i fortsättningen att vara ett dominerande problem på den nordiska arbetsmarknaden, och då speciellt effekterna av långtidsarbetslösheten”.

Komiteen vil minne om at ved møtet med samarbeidsministrene i november 1983, etterlyste komiteen de budsjettmessige konsekvenser av en handlingsplan for økonomisk utvikling og full sysselsetting. Ved fremleggelsen av ministerrådsforslaget B 47/e om riktlinjer for økonomisk politikk og nordisk økonomisk samarbeid, savnes fortsatt en konkret finansieringsplan.

Komiteen foreslår således en økning i budsjettet på 100.000 NOK til arbeidsmarkedsområdet. Komiteen vil særskilt peke på at konkrete tiltak bør vedtas for at ikke arbeidsløsheten fremst rammer kvinner.

I budsjettforslaget for 1985 fortsetter nedskjæringene fra 1984-budsjettet på områdene samferdsel, trafikksikkerhet og turisme. Komiteen vil sterkt fremholde at forslaget representerer en for sterk nedskjæring på disse områder. Komiteen vil imidlertid uttrykke tilfredshet over det foreslåtte meteorologiske prosjekt, selv om det – som et nytt betydelig prosjekt – burde vært finansiert med friske penger. Komiteen anser at særskilt kommunikasjonssektoren bør komme i betraktning ved disponering av reserven.

Komiteen vil imidlertid foreslå at budsjettet økes med ytterligere 250 000 NOK. Av disse midler bør 150 000 NOK avsettes til samarbeidsprosjekt for videreføring av trafikksikkerhetsåret, og 100.000 NOK til samarbeidet på turismeområdet. Sistnevnte område er en hurtig ekspanderende sektor og bidrar vesentlig til å holde sysselsettingen oppe. Beskjedne nordiske midler kan således generere en sysselsettingsøkning nasjonalt.

En forsterkning av det nordiske budsjettet og det nordiske samarbeid kan medføre ikke uvesentlige besparinger og vinst. Budsjettet for 1985 bør muliggjøre nye initiativ, sikre muligheten for å avslutte påbegynte budsjett, muliggjøre en rask igangsettelse av rekommandasjoner og forslag som framkommer ved Rådets 32. sesjon, skape rom for evaluering og effektivisering samt klargjøre på hvilke områder og under hvilke former samnordisk arbeid kan gjennomføres.

Komiteen vil på bakgrunn av ovennevnte anførte foreslå en økning av det allmenne budsjett med 7 millioner NOK til en reell økning av Nordisk Industrifonds ordinære virksomhet og til oppstarting av programmet om teknisk FoU-samarbeid samt ytterligere 350 000 NOK hvorav 100 000 NOK til arbeidsmarkedsområdet, 150 000 NOK til trafikksikkerhetsprosjektet og 100 000 NOK til turismeområdet.

3 Kulturbudsjettet

Budgetkommittén konstaterer inledningsvis at tyngdepunktssområdene i forslaget till kulturbudgetet i det stora hela motsvarar dem som av kulturutskottet förts fram.

Vidare omfattar kommittén strävandena att bygga ut och konsolidera verksamheten vid de nya institutionerna, dvs. vid Nordiska språksekretariatet, Nordiska språk- och informationscentret, Nordiska forskningspolitiska rådet och Nordiska konstcentret.

Ytterligare uttalar kommittén tillfredsställelse över att hänsyn tagits till de stegrade resekostnaderna. För vissa institutioner som är särskilt beroende av reseverksamhet har kompensation föreslagits utöver den fastställda prisomräkningsprocenten. Denna fråga aktualiserades av kulturutskottet i betänkandet om C 1/1983.

I motsats till ministerrådet kan kommittén dock inte anse att den föreslagna reella tillväxten på 2,5 % är tillfredsställande. Kommittén kan nämligen inte se att aktivitetsökningen skulle spegla någon stark önskan att utveckla det nordiska kultursamarbetet, vilket ministerrådet har förklarat sig hysa (B 37/k). Skillnaden mellan önskan och det konkreta uttrycket för denna blir så mycket större som inom den föreslagna ramen också skall rymmas Nordiska forskningspolitiska rådet, vars fortsatta uppbyggnad kommittén tvärtom menar bör finansieras utanför ramen för kulturbudgeten.

Med hänsyn härtill och till de också i budgetförslaget dokumenterade stora behoven av stöd för ett utvidgat nordiskt kultursamarbete anser kommittén att förslaget till kulturbudget bör ökas med 900 000 DKK, vilket skulle innebära en aktivitetsökning på 4 567 000 DKK, i stället för 3 667 000 som av ministerrådet föreslås. Detta ger en reell tillväxt på 3,1 %. (Med aktivitetsökningen för Nordiska forskningspolitiska rådet frånräknad är den reella tillväxten 2,8 %). Kommittén anser denna aktivitetsökning motsvara de anbefallningar som kommittén har givit.

Ökningen bör enligt kommitténs uppfattning fördelas på följande sätt:

| | |
|--|---------|
| 1) Nordiskt ungdomssamarbete (3.7.1) | 300 000 |
| Bevilling 1985 3 040 000, varav 300 000 aktivitetsökning. | |
| 2) Nordiskt idrottssamarbete (3.7.3) | 150 000 |
| Bevilling 1985 856 000 varav 300 000 aktivitetsökning. | |
| 3) Ministerrådets dispositionsmedel (4.) | 200 000 |
| Bevilling 1985 8 501 000. | |
| 4) Nordiska forskarkurser (2.12.1) | 200 000 |
| Bevilling 1985 4 593 000, varav 400 000 aktivitetsökning. | |
| 5) Nordiska forskarstipendier (2.12.2) | 25 000 |
| Bevilling 1985 1 350 000, varav 150 000 aktivitetsökning. | |
| 6) Nordiska forskarsymposier (2.12.3) | 25 000 |
| Bevilling 1985 1 065 000, varav 100 000 aktivitetsökning. | |

Den ökade satsningen på forskarkurser, -stipendier och -symposier betingas av de allt högre kraven på forskarutbildningen, såväl kvalitativa som kvantitativa, som gör sig gällande i de nordiska länderna var för sig. Ett resursbesparande sätt att möta dessa krav är ökade satsningar på nordiskt samarbete om forskarutbildning i vid mening. Denna uppfattning har kraftigt understrukits av Nordiska forskningspolitiska rådet i dess förslag till handlingsprogram, varom kulturutskottet yttrat sig (*C 1/1984, bilaga 9, bilag 2*). Uppfattningen har ytterligare understrukits vid en av forskningspolitiska rådet i mitten av februari 1984 anordnad nordisk konferens för forskare och forskningsadministratörer om aktuella forskningspolitiska frågor i de nordiska länderna.

Vad gäller finansieringen av den nordiska handlingsplanen på datateknologiområdet (*B 53/e*) har föreslagits att den del av planen som gäller kulturavtalets områden skall finansieras över kulturbudgeten och att det av dispositionsmedlen för 1985 skall avsättas 1 000 000 DKK för ändamålet.

Här har ministerrådet dock inte föreslagit något tillskott av nya medel, vilket ju är fallet i fråga om den allmänna budgeten. Kommittén förutsätter i konsekvens därmed att finansieringen av den del av handlingsplanen som gäller kulturavtalets områden sker genom tillskott av nya medel. Kulturbudgeten bör alltså ökas med ytterligare 1 000 000 DKK.

4 Budsjettkomiteens förslag

Under hänvisning til ovenstående foreslår komiteen:

- A. at Nordisk Råd i anledning av beretning C 2/1984 med vedlegg vedtar følgende uttalelse:
 1. Nordisk Råd henstiller til Ministerrådet å øke det fremlagte budsjett for det allmenne område for 1985 med 7 350 000 NOK i overensstemmelse med Budsjettkomiteens spesifisering samt vedta det justerte budsjett under hensynstaken av Budsjettkomiteens merknader og foreslåtte omdisponeringer.
 2. Nordisk Råd henstiller til Ministerrådet å øke det fremlagte budsjett for kulturelt samarbeid for 1985 med 1 900 000 DKK i overensstemmelse med Budsjettkomiteens spesifisering samt vedta det justerte budsjett under hensynstaken av Budsjettkomiteens merknader.
- B. at Nordisk Råd tar til etterretning beretning C 2/1984 med vedlegg.

Stockholm, 27. februar 1984

Kaj Bärlund (Sdp)

Bjarne Mørk Eidem (A)

(Formann)

Ólafur G. Einarsson (Sj)

Eiður Guðnason (A)

Gunnar Nilsson (s)

Hans Nyhage (m)

Bernhardt Tastesen (S)

Odd With (Kr.F.)

*BIHANG 1***Udtalelse fra juridisk udvalg over Nordisk Ministerråds budget for 1985. Afgivet den 26. februar 1984**

Juridisk udvalg har på sit møde den 26. februar 1984 behandlet de dele af ministerrådets budgetforslag for 1985, som berører juridisk udvalg.

1. Juridisk udvalg har konstateret, at der til "Samefrågor" (pkt. 3.11) uændret foreslås bevilget 730 000 NOK, og at der efter det foreliggende ikke er søgt om en større bevilling. Udvalget kan tiltræde den foreslåede bevilling.

2. Til "konsumentfrågor" (pkt. 3.15) foreslås en realforøgelse af bevilgingen på 103 000 NOK til 3 290 000 NOK, hvormed der er sket en vis tilbageføring af de midler, som på budgettet for 1984 blev fjernet fra området.

Juridisk udvalg bifalder dette og ser det som et udtryk for en fornyet og øget interesse for området. Virkeliggørelsen af det reviderede samarbejdsprogram på konsumentområdet, som ministerrådet til Nordisk Råds 32. session 1984 har stillet forslag om (B 50/j), og som juridisk udvalg indstiller til vedtagelse, vil – som påpeget af juridisk udvalg – kræve en forøgelse af de økonomiske tilskud til området. Juridisk udvalg ser det foreliggende budgetforslag som et første skridt i denne retning. Juridisk udvalg vil være opmærksomt på, at den udvikling fortsætter i forbindelse med behandlingen af kommende budgetforslag.

3. Under "Virksomhedsbidrag" er bidraget til Nordisk Administrativt Forbund anført til 154 000 NOK, hvilket er uforandret reelt niveau. Den faktiske bevilling skal senere fastsættes i disponeringsforslagene. Juridisk udvalg bifalder den foreslåede bevilling.

4. *Sammenfattende* kan juridisk udvalg for sin del *tiltræde* ministerrådets budgetforslag for 1985.

*BIHANG 2***Yttrande från Nordiska rådets trafikutskott över Nordiska ministerrådets budgetförslag för år 1985. Avgivet den 26 februari 1984**

Nordiska rådets trafikutskott har enligt den gällande proceduren för Nordiska rådets medverkan i budgetbehandlingen beretts möjlighet att yttra sig över Nordiska ministerrådets förslag till allmän budget och kulturbudget för år 1985.

Trafikutskottet har vid sina möten den 26 och 27 februari tagit del av det från ministerrådet inkomna materialet och särskilt behandlat, förutom

förslagets förutsättningar och inledande delar, kapitel 320 Samfärdse, 325 Trafiksäkerhet och 330 Turism, i den allmänna budgeten. För trafikutskottets del är institutionernas budgetönskemål utan relevans, eftersom inga institutioner har upprättats på trafik-, trafiksäkerhets- eller turistområdet.

Inledningsvis konstateras att trots moderata budgetförslag, varningar för alltför ensidiga prioriteringar som de trafikala områdena varit utsatta för och uttalanden om extra beviljningar i samband med nya och omfattande verksamheter, fortsätter den tidigare kritiserade tendensen till minskning av den trafikala delen av budgeten. Således är utskottets andel av den totala budgeten enligt förslaget 2,9% mot 3,2% i 1984 års budget. Utskottet vill därför med skärpa betona sin otillfredsställelse med den allt mera undanskymda plats som trafiken fått i samarbetets finansiering.

Vad gäller kapitel 320 Samfärdse föreslår ministerrådet i första hand en ram på 2 920 000 NOK, (en realminskning med 301 000 NOK) samt i andra hand nedskärningar av medel till vissa projekt till fördel för det nya meteorologiska projektet. Utskottet har visserligen framfört stöd till detta projekt, som bl. a. har anknytning till en av rådets rekommendationer, men här erinras om budgetkommitténs yttrande om att nya, omfattande verksamheter måste finansieras genom extra tillskott till budgeten. Dessutom anser utskottet att detta projekt är ett bra exempel på projekt som kunde finansieras från planerade åtgärder inom dataområdet. Trafikutskottet vidhåller därför sitt tidigare förslag (3 124 000 NOK) samt fördelning på projekt med tillägg av 427 000 NOK till meteorologiska projektet, som då finansieras med beviljning från reserven eller extra tillskott till budgeten.

I samband med kapitel 325 Trafiksäkerhet ser utskottet ingen anledning att trappa ner nordiska åtgärder på området, även om Nordiska trafiksäkerhetsåret är över. Tvärtom, med hänsyn till den oroväckande ökningen av trafikolyckor som tyvärr har konstaterats på senare tid. Utskottet vidhåller därför sitt tidigare förslag (1 659 000 NOK).

Turistutskottet, som finansieras över kapitel 330 Turism, har bland utskottets verksamhetsområden varit särskilt utsatt för restriktiva medelsbeviljningar. Således gjordes 1984 "mot bakgrund av budgetsituationen" en realminskning av turistsektorn. Vid sin behandling beslöt trafikutskottet trots dessa tidigare nedskärningar föreslå mycket begränsad ökning av medel till detta område och kan därför inte gå med på ytterligare minskning. Utskottet vidhåller därför sitt tidigare förslag (1 030 000 NOK).

Mot bakgrund av det ovan anförda föreslår trafikutskottet att budgetkommittén med avseende på de kapitel i den nordiska allmänna samarbetsbudgeten för 1985 som faller inom trafikutskottets arbetsområde håller fast vid sitt förslag från den 29 november 1983:

| | |
|--------------------|---------------|
| 320 Samfärdse | 3 124 000 NOK |
| 325 Trafiksäkerhet | 1 659 000 NOK |
| 330 Turism | 1 030 000 NOK |

*BIHANG 3***Yttrande från Nordiska rådets social- och miljöutskott över Nordiska ministerrådets förslag till allmän budget för 1985. Avgivet den 26 februari 1984**

Till social- och miljöutskottet har hänvisats av Nordiska ministerrådet till Nordiska rådets 32:a session avgivna förslag angående Nordiska ministerrådets allmänna budget och kulturbudget för 1985. Utskottet har tagit ställning till förslaget till allmän budget, vilket behandlats vid möte den 26 februari 1984.

Inför den inledande överläggningen mellan Nordiska rådets budgetkommitté och Nordiska ministerrådet (samarbetsministrarna) om den nordiska allmänna budgeten för 1985, vilket hölls den 29 november 1983, lade utskottet fram för budgetkommittén en inom utskottet behandlad promemoria (P-SU 311a/1983), i vilken utskottet slog fast vissa principer och förslag som borde vara vägledande i arbetet med den kommande budgeten. Utskottet granskar det nu föreliggande budgetförslaget med utgångspunkt i de i promemorian redovisade principerna och förslagen. Ministerrådet lägger fram förslag till allmän budget och kulturbudget för 1985 av vilken framgår att förslagen för ministerrådsbudgetar för 1985 uppgår tillsammans till 287,2 milj. NOK eller 367,9 milj. DKK. Detta innebär en realförändring från 1984 på 8,4 milj. NOK eller 10,8 milj. DKK. Förslaget för den allmänna budgeten innebär således en realökning på 5,5 millioner NOK, eller 3,1%. Ytterligare beviljningar till industrisektorer, bl. a. till datateknologiområdet är under diskussion i ministerrådet. Nordiska rådets budgetkommitté föreslog en realökning med 3%, samt att vissa särskilda områden borde finansieras utöver denna nivå och med friska pengar.

Utskottets förslag till principer och motiveringar av budgetens inriktning

Den ekonomiska tillväxten i de nordiska länderna kommer med all sannolikhet att under år 1985 bli begränsad. Det nordiska samarbetet innebär rätt utformat, besparingar av resurser för de olika deltagande länderna. Det är således inte orimligt att växten i den nordiska budgeten sätts något högre än växten i den nationella budgeten. En förstärkning av den nordiska budgeten och det nordiska samarbetet kan medföra icke oväsentliga besparingar och vinster. Detta gäller i hög grad de samarbetssektorer som social- och miljöutskottet behandlar.

De senaste åren och senast i samband med behandling av budgeten för 1984 har social- och miljöutskottet påpekat en tendens från ministerrådets sida att prioritera samarbetet inom de ekonomiska, industriella och tekniska områdena på bekostnad av socialpolitik, hälsopolitik och jämställdhet och miljö.

Det råder allmän förståelse för att den ekonomiska verksamheten bör få en ny inriktning och att detta är nödvändigt för mycket av det som bör ske på andra områden. Därför är det nödvändigt att man söker finna den rätta balansen mellan långsiktiga och kortsiktiga åtgärder. Det är meningslöst om vi i vår strävan efter en bättre ekonomi glömmer det som är avsikten med det hela, nämligen ett samhälle byggt på medmänsklighet och solidaritet. Även om den nordiska budgeten får betraktas som beskedlig, bör dess inriktning uppmärksammas. Budgeten ger en signal som inte bör undervärderas. Utskottet som står fast vid sina tidigare uttalade principer om budgetens inriktning noterar att ministerrådsförslaget för 1985 inte innehåller några uttalade principer eller motiveringar för budgetens inriktning.

Det viktigaste med budgeten för 1985 bör enligt utskottet vara att den möjliggör nya initiativ, tryggar möjligheten att avsluta påbörjade projekt, möjliggör ett snabbt igångsättande av de rekommendationer och förslag som framkommer vid Nordiska rådets 32:a session, skapar utrymme för utvärdering och effektivisering samt klargör på vilka områden och under vilka former samnordiskt arbete låter sig göras.

En utvärdering och effektivisering vid institutionerna

Vid den ovan nämnda överläggningen med ministerrådet önskade utskottet, och med utgångspunkt bl. a. från samarbetsprogrammet på social- och hälsovårdssektorn fästa uppmärksamheten på frågan om en effektivisering av verksamheten vid institutionerna. Utskottet noterar att ministerrådet har samma önskan som utskottet och att ministerrådet igångsatt en utvärdering av Nordiska hälsovårdshögskolans verksamhet och en utredning med uppgift att se över möjligheterna till en avgiftsfinansiering av det värdefulla arbete som sker vid Nordiska institutet för odontologisk materialprovning.

Utskottet har i flera sammanhang uttalat sitt stöd för den verksamhet som sker vid Nordiska hälsovårdshögskolan som är en samnordisk institution för högre utbildning och forskning inom hälso- och sjukvård. Utbildningen anses ligga på en nivå ovanför vad vart och ett av de nordiska länderna kan anordna nationellt och motsvarar den utbildning som förekommer i anglo-amerikanska "schools of public health".

Det har länge varit en tradition att forskare från de nordiska länderna sökt sig till länder som USA, Tyskland, Storbritannien för studier och forskningsverksamhet. En liknande tradition för resor mellan de nordiska länderna finns inte. I sitt betänkande om handlingsplan för nordiska forskningspolitiska rådet har social- och miljöutskottet tillstyrkt att de hinder som idag föreligger för ett nordiskt forskningsutbyte kartläggs och undanröjs. Utskottet utgår ifrån att den utvärdering som nu pågår av verksamheten vid Nordiska hälsovårdshögskolan även ser över dessa problem i syfte att ytterligare höja högskolans status och kompetens.

Socialpolitik

Utskottet noterar med tillfredsställelse att ministerrådet föreslår att den sociala sektorn får reallt ökade beviljningar samt att den största enskilda ökningen utgör en permanentering av utbildning av personal för dövblinda. Utskottet har i tidigare sammanhang uttalat sitt stöd för ett projekt om forskning kring välfärdsstaten. Modellen för den framtida välfärdsstaten är en viktig fråga och utskottet ämnar ta upp den till diskussion vid överläggning mellan utskottet och social- och hälsovårdsministrarna i augusti 1984.

Mot bakgrund av Nordiska rådets rekommendation 2/1978 har ministerrådet genomfört en tvåårig försöksverksamhet med gemensam nordisk utbildning av personal för dövblinda. Försöksverksamheten har utvärderats. Utvärderingsrapporten har varit på nationell remiss. Mot bakgrund av de positiva remissuttalandena har förslag lagts fram av socialpolitiska kommittén om att verksamheten skall bli permanent från 1985. Gruppen dövblinda består av ca 270 barn och ca 1 580 vuxna i Norden.

Utskottet anser för sin del att detta samarbete är ett gott och konkret uttryck för hur nordiskt samarbete kan bedrivas.

Arbetsmarknad

Utskottet delar ministerrådets uppfattning om att den i augusti 1983 ratificerade överenskommelsen om gemensam nordisk arbetsmarknad uppställer ökade ambitioner för det nordiska samarbetet. Detta förhållande, tillsammans med den stadigt ökande arbetslösheten i de nordiska länderna, betyder att det också fortsättningsvis kommer att finnas behov av en hög aktivitetsnivå inom samarbetet på arbetsmarknadssektorn.

Utskottet är ense med ministerrådet om det riktiga i principen att revideringen av samarbetsprogrammet på arbetsmarknadsområdet och inriktningen av projektbudgeten skall knytas starkare till uppföljningen av den gemensamma arbetsmarknaden. Därför stöder utskottet de fem samarbetsområden som listats i budgetförslaget för 1985.

Fortsättningsvis kommer således enligt budgetförslaget arbetet med den omställning på arbetsmarkanden som den teknologiska och ekonomiska utvecklingen för med sig, att stå centralt. I detta sammanhang kommer också åtgärder som kan säkra bättre anpassning mellan tillgång och efterfrågan på arbetskraft, t. ex. en analys av bruttoströmmarna på arbetsmarknaden, att vara högt prioriterade. I detta sammanhang önskar utskottet föreslå att medel i budgeten avsätts för en nordisk lönejämförelse, dels emellan olika yrkeskategorier och dels löneskillnader kvinnor och män emellan. Arbetsuppgiften kan med fördel utföras av nordiska statistiska sekretariatet. Utskottet som har noterat att en sådan lönejämförelse redan finns vad gäller industriarbetare menar således att den bör utvidgas till att omfatta flera yrkeskategorier. I det sammanhanget bör också utvärderas hur en sådan statistik kan distribueras snabbt och koncentrerat. De siffror

som idag presenteras är dels minst två år gamla och dels alltför spridda för att kunna ge en samlad och aktuell information. Vid den ovan nämnda överläggningen med ministerrådet—samarbetsministrarna den 29 november önskade utskottet att medel avsätts för ett projekt med uppgift att identifiera de hinder av teknisk och administrativ karaktär som idag skapar problem för nyföretagande och för de små och medelstora företagen. Dessa utgör enligt utskottet en viktig del av näringslivet både utifrån sysselsättningssynpunkt och förnyelsesyndpunkt.

Arbetsmiljö

I samband med utskottets behandling av B 51/s ministerrådsförslag till denna session genomgick utskottet höstens regeringsförklaringar från de enskilda nordiska länderna. Utskottet nödgades då konstatera att endast i den finländska regeringsförklaringen fanns några ord om betydelsen av en god arbetsmiljö. Det är därför med tillfredsställelse utskottet noterat att ministerrådsförslaget för 1985 innehåller ett förslag om reallt ökade beviljningar till arbetsmiljösektorn.

Miljö

Utskottet har i flera olika sammanhang understrukt vikten av värdet av nordiskt samarbete när det gäller miljövårdssektorn. Utskottet noterar att ministerrådet har samma önskan som utskottet och att ministerrådet i sammansättningen miljöministrarna samlas till möte i samband med Nordiska rådets session för att bl. a. diskutera samarbete kring försurningsfrågan, avgaser och buller. Det är därför utskottet med viss förvåning konstaterar att budgetförslaget innehåller en knappt skönjbar realökning. Utskottet utgår ifrån att detta inte betyder en aktivitetssänkning utan att de till buds stående medlen används på ett mera konstruktivt och genomtänkt sätt.

Livsmedel

Utskottet noterar med tillfredsställelse att budgetförslaget innehåller en viss realökning vad gäller samarbetet på livsmedelssektorn. Utskottet stöder detta. I sitt förslag till yttrande om ministerrådsberättelsen C1/1984 uttalar utskottet att problem inom livsmedelsområdet av handelsteknisk natur ägnas ökad uppmärksamhet.

Jämställdhet

I ministerrådsförslaget till budget för 1985 konstateras kort att samarbetssektorn jämställdhet får en i stort sett oförändrad ram om det bortses

från engångsbeviljningen 1984 för förberedelse av en nordisk kvinnokonferens inför FN:s kvinnokonferens i Nairobi 1985. För genomförande av det i augusti 1982 antagna jämställdhetsprogrammet och med hänsyn till att jämställdhet innebär, vilket också bekräftas i programmet, att kvinnor och män har lika möjligheter, lika rättigheter och ansvar i utbildning, arbetsliv, familj-, organisationsliv och samhällsliv i övrigt anser utskottet för sin del att detta bl. a. kräver en aktivitetshöjning i budgeten.

Konklusion

Social- och miljöutskottet kan, med hänvisning till ovan anfört resonemang antaga den föreslagna budgeten vad gäller medel för de institutioner som ryms inom utskottets sakområde. Utskottet kan även antaga den föreslagna budgeten vad gäller socialpolitik, arbetsmiljö och livsmedel. Utskottet vill ännu en gång uttrycka sin tillfredsställelse med att försöksverksamheten vad angår utbildning av personal för dövblinda blir permanent. Utskottet anser för sin del att detta samarbete är ett gott och konkret uttryck för hur nordiskt samarbete kan bedrivas.

Utskottet kan däremot inte acceptera den ambitionssänkning som kommer till uttryck i budgetförslaget för 1985 vad gäller arbetsmarknad, miljö och jämställdhet.

I budgetförslaget för 1985 framgår att ministerrådet menar att "även om den internationella utvecklingen kommer att ge möjligheter till växt också i Norden, kommer arbetslösheten också i fortsättningen att vara ett dominerande problem på den nordiska arbetsmarknaden, och då speciellt effekterna av långtidsarbetslösheten".

Utskottet kan för sin del inte acceptera vare sig resonemanget eller handlingsinriktningen.

Utskottet har i flera sammanhang bl. a. vid sin överläggning med arbetsmarknadsministrarna i november 1983 och i sitt yttrande över B 47/e efterlyst en mer offensiv arbetsmarknadspolitik i syfte att bromsa upp arbetslösheten. Utskottet yrkar att budgetkommittén håller fast vid sitt förslag från den 29 november vad gäller arbetsmarknadssektorn (+60 000 NOK).

Utskottet kan vidare inte acceptera att ambitionsnivån sänks vad gäller jämställdhet. Vardagsresultatet kräver en motsatsinriktning. Utskottet vill här ånyo erinra om de målsättningar och de medel som skisserats och antagits i det nordiska samarbetsprogram på jämställdhetsområdet.

Utskottet vill här särskilt peka på att konkreta åtgärder vidtages för att inte arbetslösheten främst drabbar kvinnor. Utskottet har i ett annat sammanhang pekat på att ny- och småföretagande i första hand sker av kvinnor. Utskottet har i ett annat sammanhang yrkat att en utredning tillsätts med uppgift att identifiera de hinder som främst kvinnor som önskar starta eget möter. Utskottet yrkar att budgetkommittén håller fast vid sitt förslag

från den 29 november 1983 vad gäller jämställdhetssektorn (+10 000 NOK).

Utskottet som har noterat att samarbetssektorn miljövård föreslå få, och av utskottet tillstyrkt, en betydande satsning för 1984 menar dock att denna samarbetssektor fortsatt kräver en aktivitetshöjning i budgeten bl. a. vad gäller försurningsproblematiken.

Forskningen av idag synes mena att försurningen inte bara har en utan flera orsaker. Nya forskningsresultat visar att en ökad vindhastighet och högre skogsbestånd har även betydelse.

För att kunna fatta de rätta besluten i denna viktiga miljöfråga men därmed också ekonomiska fråga krävs fortsatt forskning. I det sammanhanget önskar utskottet framföra att det inom ramen för det nordiska samarbetet vore värdefullt och effektivt med ett större mått av samråd och utbyte av forskningserfarenheter av de nationella erfarenheter som bl. a. forskningen kommer fram till. Utskottet yrkar att budgetkommittén håller fast vid sitt förslag från den 29 november 1983 vad gäller miljö (+200 000 NOK).

BIHANG 4

Uttalelse fra økonomisk utvalg om nordisk ministerråds forslag til det allmenne budsjett for 1985. Avgitt den 26. februar 1984

Innledningsvis vil utvalget uttrykke tilfredshet med at Ministerrådet ønsker å gjøre datateknologisk samarbeid til et av hovedområdene for det nordiske samarbeid i årene framover. Utvalget slutter seg således til Ministerrådets forslag om å bevilge 26,4 millioner kroner til datateknologiens effekter.

Behandlingen av Nordisk Ministerråds forslag til budsjett for 1985 ble vanskeliggjort av at Ministerrådet ikke har tatt stilling til økning i bevilgninger til Nordisk industrifond og teknisk FoU-samarbeid.

Økonomisk utvalg har tidligere gått inn for å øke bevilgningene til Nordisk industrifonds ordinære virksomhet reelt med 3,5 millioner kroner. Dette holder utvalget fast ved. I likhet med Nordisk Ministerråd (industriministrene) har Økonomisk utvalg gått inn for å gjennomføre et framlagt forslag om teknisk FoU-virksomhet. Utvalget mener programmet er et viktig nordisk bidrag for å fremme økonomisk utvikling og full sysselsetting. For å gjennomføre programmet kreves det i 1985 økte reelle bevilgninger til Nordisk industrifond på 7 595 000 NOK og 3 433 000 NOK i reelt økte bevilgninger til prosjektvirksomheten på industriområdet. Utvalget går inn for at disse penger bevilges.

Økonomisk utvalg holder fast på sin tidligere beslutning om en forsiktig omdisponering av budsjettmidlene til energispørsmål for å frigjøre midler til andre energiformer enn atomenergi. Dette innebærer en reell nedskjæring av bevilgningene til Sikkerhetsforskning innen energiproduksjonsområdet på 1/2 million NOK og en tilsvarende økning til prosjektvirksomheten på energiområdet.

Utvalget har konstatert at Ministerrådet ikke særskilt har satt av midler til gjennomføring av ministerrådsforslag B 47/e om retningslinjer for økonomisk politikk og nordisk økonomisk samarbeid. Økonomisk utvalg har forutsatt en langt mer aktiv innsats fra Ministerrådets side enn det som det legges opp til i ministerrådsforslaget. Utvalget mener følgelig at midler må settes av til dette formålet.

Økonomisk utvalg har også noen forslag til mindre endringer i Ministerrådets forslag til budsjett for 1985. Den vedlagte tabell viser utvalgets standpunkt til budsjettet i detalj.

Tabell 1. Nordisk Ministerråds og økonomisk utvalgs forslag til reelle økninger på Nordisk Ministerråds allmenne budsjett for 1985

Tallene i 1 000 NOK. 1985-priser.

| Kapittel | Forslag til økning | |
|---|--------------------|--------------|
| | NMR's forslag | ØU's forslag |
| 40 Datateknologiens effekter | 24 300 | 24 300 |
| 41 Nordisk statistisk sekretariat | 88 | 88 |
| 210 Handelspolitikk | 94 | 161 |
| 211 Nordisk prosjektportfond | 0 | 0 |
| 220 Industri | — | 3 476 |
| 224 Nordisk industrifond | — | 11 095 |
| 225 Nordtest | 480 | 480 |
| 221 Sikkerhetsforskning innen energiproduksjonsområdet — generelt | 0 | — 500 |
| 222 Energispørsmål | 0 | 500 |
| 230 Byggsektoren | 152 | 152 |
| 231 Nordisk komité for byggbestemmelser | 99 | 99 |
| 240 Regionalpolitisk programarbeid | 50 | 50 |
| 241 Regionalpolitikk, Nordkalotten | 571 | 504 |
| 242 NordREFO | 0 | 0 |
| 244 Regionalpolitikk, konkrete tiltak | 303 | 303 |
| 245 Grenseregionalt samarbeid | 73 | 73 |
| 270 Jordbruksspørsmål | 521 | 521 |
| 271 Nordisk genbank | 48 | 48 |
| 280 Samarbeidsnemnden for nordisk skogsforskning | 112 | 112 |
| 290 Økonomisk forskningsråd | 0 | 0 |

*BIHANG 5***Yttrande från Nordiska rådets kulturutskott över Nordiska ministerrådets budgetförslag för 1985. Avgivet den 26 februari 1984**

Till kulturutskottet har hänvisats av Nordiska ministerrådet till Nordiska rådets 32:a session avgivna förslag angående ministerrådets allmänna budget och kulturbudget 1985. Förslaget till kulturbudget har behandlats vid möte den 26 februari 1984.

1. Utskottets prioriteringar inför arbetet med kulturbudgeten 1985

Utskottet erinrar först om de synpunkter på den kommande budgeten som utskottet framförde till ministerrådet (kultur- och undervisningsministrarna) vid överläggningar i september 1983 samt till samarbetsministrarna genom förmedling av budgetkommittén vid överläggningar i november 1983. Dessa var i korthet följande (här områdesvis uppräknade):

Övergripande

Den av ministerrådet deklarerade viljan till ökade satsningar på kulturområdet bör ta sig uttryck i att realökningen för kulturbudgeten inte blir mindre i princip än realökningen för den allmänna budgeten. En ökad beredskap för omprioriteringar bör skapas. Den fortsatta uppbyggnaden av Nordiska forskningspolitiska rådet (post 2.17 i kulturbudgeten) bör finansieras utanför ramen för kulturbudgeten.

Utbildningsområdet

Verksamheten vid Nordiska språksekretariatet (1.5) och Nordiska språk- och informationscentret (1.6) bör byggas ut och konsolideras.

Forskningsområdet

Nordiska forskningspolitiska rådets (2.17) verksamhet bör byggas ut och konsolideras.

Allmänkulturella området

Stödet till folkrörelsesamarbetet (3.7) bör ökas väsentligt och stödet till översättning av nabolandslitteratur (3.8) bör ökas. Verksamheten vid Nordiska konstcentret (3.9) bör byggas ut och konsolideras.

Nordiska kulturfonden (5.) och dispositionsmedlen (4.)

Anslagen bör priskompenseras, men någon urholkning av dessa genom en samtidig nedskärning av anslagen kan inte tolereras. Det är nämligen att räkna med att trycket på fonden och dispositionsmedlen kommer att öka som en följd av ett intensivare deltagande av Färöarna, Grönland och

Åland i det officiella kultursamarbetet. Medel kräver därutöver språksamarbetet och barnkultursamarbetet, vilka av kulturutskottet prioriteras.

2 Ministerrådets förslag till budget

Förslaget till kulturbudget för 1985 uppgår till 147,7 milj. DKK inklusive en reserv för löne- och prisjusteringar på 9,6 milj. DKK. Ökningen är på 9,7 milj. DKK, vilket utgör knappt 7,1 % i jämförelse med budgeten för 1984. Av detta är 3,7 milj. DKK reell tillväxt eller aktivitetsökning, vilket utgör 2,5 %.

Ministerrådet anser denna tillväxt vara tillfredsställande.

3 Utskottets bedömning av budgetförslaget

Utskottet konstaterar inledningsvis att tyngdpunktsområdena i förslaget till kulturbudget i det stora hela motsvarar dem som av utskottet förts fram.

Vidare omfattar utskottet strävandena att bygga ut och konsolidera verksamheten vid de nya institutionerna (jfr ovan).

Ytterligare uttalar utskottet tillfredsställelse över att hänsyn tagits till de stegrade resekostnaderna. För vissa institutioner som är särskilt beroende av reseverksamhet har kompensation föreslagits utöver den fastställda prisomräkningsprocenten. Denna fråga aktualiserades av utskottet i betänkandet om C 1/1983.

Några egentliga förslag till omprioriteringar inom budgetramen ges inte. Utskottet är självt upptaget av frågan och har tillsatt en särskild arbetsgrupp för genomgång av kulturbudgetens institutioner.

I motsats till ministerrådet kan utskottet dock inte anse att den föreslagna reella tillväxten på 2,5 % är tillfredsställande. Utskottet kan nämligen inte se att aktivitetsökningen skulle spegla någon stark önskan att utveckla det nordiska kultursamarbetet, vilket ministerrådet har förklarat sig hysa (B 37/k). Skillnaden mellan önskan och det konkreta uttrycket för denna blir så mycket större som inom den föreslagna ramen också skall rymmas Nordiska forskningspolitiska rådet, vars fortsatta uppbyggnad utskottet tvärtom menar bör finansieras utanför ramen för kulturbudgeten.

Med hänsyn härtill och till de till och med i budgetförslaget dokumenterade stora behoven av stöd för ett utvidgat nordiskt kultursamarbete anser utskottet att förslaget till kulturbudget bör ökas med 900 000 DKK, vilket skulle innebära en aktivitetsökning på 4 567 000 DKK, i stället för 3 667 000 som av ministerrådet föreslås. Detta ger en reell tillväxt på 3,1 %. (Med aktivitetsökningen för Nordiska forskningspolitiska rådet frånräknad är den reella tillväxten 2,8 %). Motsvarande reella tillväxt i förslaget till allmän budget uppgår till 3,1 %.

Ökningen bör enligt utskottets uppfattning fördelas på följande sätt:

| | |
|--|---------|
| 1) Nordiskt ungdomssamarbete (3.7.1) | 300 000 |
| Bevilling 1985 3 040 000, varav 300 000 aktivitetsökning. | |
| 2) Nordiskt idrottssamarbete (3.7.3) | 150 000 |
| Bevilling 1985 856 000, varav 300 000 aktivitetsökning. | |
| 3) Ministerrådets dispositionsmedel (4.) | 200 000 |
| Bevilling 1985 8 501 000. | |
| 4) Nordiska forskarkurser (2.12.1) | 200 000 |
| Bevilling 1985 4 593 00, varav 400 000 aktivitetsökning. | |
| 5) Nordiska forskarstipendier (2.12.2) | 25 000 |
| Bevilling 1985 1 350 000, varav 150 000 aktivitetsökning. | |
| 6) Nordiska forskarsymposier (2.12.3) | 25 000 |
| Bevilling 1985 1 065 000, varav 100 000 aktivitetsökning. | |

Den ökade satsningen på forskarkurser, -stipendier och -symposier be-
tingas av de allt högre kraven på forskarutbildningen, såväl kvalitativa som
kvantitativa, som gör sig gällande i de nordiska länderna var för sig. Ett
resursbesparande sätt att möta dessa krav är ökade satsningar på nordiskt
samarbete om forskarutbildning i vid mening. Denna uppfattning har kraf-
tigt understrukits av Nordiska forskningspolitiska rådet i dess förslag till
handlingsprogram, varom utskottet yttrat sig (*C 1/1984, bilaga 9, bilag*
2). Uppfattningen har ytterligare understrukits vid en av forskningspoli-
tiska rådet i mitten av februari 1984 anordnad nordisk konferens för forska-
re och forskningsadministratörer om aktuella forskningspolitiska frågor i
de nordiska länderna.

Vad gäller finansieringen av den nordiska handlingsplanen på datatekno-
logiområdet (*B 53/e*) har föreslagits att den del av planen som gäller
kulturavtalets områden skall finansieras över kulturbudgeten och att det av
dispositionsmedlen för 1985 skall avsättas 1 000 000 DKK för ändamålet.
Utskottet har i yttrande till ekonomiska utskottet om ministerrådsförslaget
konstaterat med anledning därav att Nordiska forskningspolitiska rådets
verksamhet i sin helhet finansieras över kulturbudgeten, trots att verksam-
heten gäller även andra områden än dem som täcks av kulturavtalet. Detta
har utskottet accepterat. I konsekvens därmed bör enligt utskottets upp-
fattning finansieringen av handlingsplanen inte spjälkas upp på två budge-
ter, utan finansieras över en budget, i detta fall den allmänna budgeten,
över vilken huvuddelen av de föreslagna projekten i alla händelser finansi-
eras. Utskottet förutsätter givetvis att detta sker genom tillskott av nya
medel.

4 Utskottets förslag till yttrande med anledning av förslaget till kulturbudget för 1985

Med hänvisning till vad som ovan anförts föreslår utskottet att Nordiska rådet antar följande yttrande med anledning av Nordiska ministerrådets förslag till kulturbudget för 1985:

Nordiska rådet anser att Nordiska ministerrådet bör öka det framlagda förslaget till budget för nordiskt kulturellt samarbete 1985 med 900 000 DKK samt fastställa den sålunda justerade budgeten med iakttagande av de av kulturutskottet hävdade prioriteringar.

Berättelse

från Nordiska investeringsbanken (NIB)

(Överlämnad av Nordiska ministerrådet)

Årsredovisning 1983

I enlighet med bankens stadgar § 9 och 13 har översänts bankens årsredovisning för 1983 samt fackrevisorernas och kontrollkommitténs revisionsberättelse.

Styrelsen föreslår med hänvisning till bankens stadgar § 8 att 15,3 milj. SDR av överskottet för år 1983 överförs till reservfonden.

Sammanfattning

Under sitt sjunde verksamhetsår 1983 har banken beviljat 46 lån till ett sammanlagt värde av 189,8 milj. SDR*. Detta representerar en ökning på 9% jämfört med föregående år, då 37 lån beviljades till ett värde av 174,8 milj. SDR. Bland de beviljade lånen under 1983 var de första nordiska projektinvesteringsslånen. Härtill har banken lämnat förhandsutfästelser om projektinvesteringsslån och -garantier uppgående till sammanlagt 90,2 milj. SDR.

Vid utgången av 1983 uppgick antalet beviljade lån till 201, med ett totalt värde av 926,0 milj. SDR. Det har därför blivit nödvändigt med en höjning av den totala utlåningsramen, som hittills varit 1 000 milj. SDR. Nordiska ministerrådet beslöt under våren 1983 om en fördubbling av bankernas grundkapital till 800 milj. SDR per den 2 januari 1984, vilket samtidigt medför en fördubbling av utlåningsramen till 2 000 milj. SDR. Beslutet

* SDR: Internationella Valutafondens (IMF:s) "särskilda dragningsrätter". Bankens lån beviljas i olika valutor, och beloppen räknas om till SDR. SDR-belopp anges enligt kurs den 31 december 1983. Växelkurser för 1,00 SDR:

| | 31.12.1982 | 31.12.1983 |
|------------------------|------------|------------|
| DKK (danska kronor) | 9,25 | 10,34 |
| FIM (finska mark) | 5,84 | 6,08 |
| ISK (isländska kronor) | 18,34 | 30,02 |
| NOK (norska kronor) | 7,78 | 8,09 |
| SEK (svenska kronor) | 8,06 | 8,38 |
| USD (U.S. dollar) | 1,10 | 1,05 |

fattades efter framställan från bankens styrelse, och sedan frågan förelagts Nordiska rådet som enhälligt tillstyrkte ministerrådsförslaget. Inklusive den särskilda låneramen för nordiska projektinvesteringslån har banken nu en total utlåningsram på 2 350 milj. SDR.

Av kapitalhöjningen består 40 milj. SDR eller 10% av inbetalt kapital. Härav har medlemsländerna per den 2 januari 1984 inbetalt 10 milj. SDR, samtidigt som 10 milj. SDR överförts från bankens reservfond. Resterande 20 milj. SDR inbetalas i två lika stora rater efter 12 resp. 24 månader.

Den nya låneordningen, nordiska projektinvesteringslån, som trädde i kraft den 1 juli 1982, har väckt betydande intresse bland nordiska företag och internationella utvecklingsbanker samt i ett antal utvecklingsländer. Banken har registrerat ett hundratal förfrågningar, och styrelsen har behandlat 26 låneärenden. Två lån har beviljats på totalt 19,2 milj. SDR, vartill kommer 11 förhandsutfästelser.

Den fortsatta nedgången i näringslivets investeringar i Norden under första halvåret 1983, i kombination med att den internationella räntenivån bedömts vara hög, gav låga utlåningssiffror för bankens investeringslån i Norden under denna period. En medverkande orsak var också att flertalet inhemska kapitalmarknader kännetecknades av hög likviditet. Under andra halvåret synes investeringsverksamheten ha ökat, och banken har registrerat en betydligt större efterfrågan på lån. Nybeviljningen av investeringslån i Norden blev därigenom större under årets sista fyra månader än under den första åttamånadersperioden.

Vid utgången av 1983 uppgick antalet lån under behandling i banken till närmare 50, varav 20 projektinvesteringslån. Till viss del är detta ett resultat av en intensifierad uppsökande verksamhet under 1983, omfattande både företag och affärsbanker. Under våren koncentrerades besöken till Danmark, medan ett 30-tal norska företag, särskilt inom offshore- och energisektorn, besöktes under hösten. Då antalet lån under behandling är betydligt större än tidigare, förutses en icke oväsentlig ökning av utlåningen under 1984.

Under året upptogs 5 lån till ett sammanlagt värde av 167,4 milj. SDR, jämfört med 9 lån och 125,6 milj. SDR under föregående år. Den utestående lång- och medelfristiga upplåningen utgjorde vid årets slut 631,6 milj. SDR fördelat på 14 olika valutor.

Nettoöverskottet för 1983 var 19,3 milj. SDR jämfört med 18,4 milj. SDR året innan. En reservering på sammanlagt 4 milj. SDR har gjorts för kreditrisker. Återstående överskott på 15,3 milj. SDR föreslås överfört till reservfonden. Efter det att 10 milj. SDR per den 2 januari 1984 överförts till grundkapitalet i samband med kapitalhöjningen, uppgår reservfonden till 56,7 milj. SDR eller drygt hälften av det belopp medlemsländerna inbetalat till banken. Dessutom har totalt 15 milj. SDR avsatts för kreditrisker.

Investeringslån i Norden

Investeringsutvecklingen i Norden har under flera år varit svag, bland annat inom industrisektorn. Bedömningarna för 1983 visar emellertid en mindre ökning av såväl de totala bruttoinvesteringarna som industriinvesteringarna i Danmark, Finland och Norge, medan Island och Sverige fortsatt bedöms ha fått en nedgång. I Danmark och Norge kan ökningen av industriinvesteringarna främst hänföras till energi- och oljesektorn. Under 1984 förväntas industriinvesteringarna öka för Norden som helhet.

Med 42 nya investeringslån beviljade under 1983, vilket är det högsta antalet hittills, har bankens låneportfölj ytterligare utvidgats vad gäller branscher och verksamhetsområden. Närmare hälften av det beviljade beloppet på 156,2 milj. SDR för investeringslån har gått till norska låntagare.

Av bankens totala utlåning under året avser 32% energisektorn, som även svarar för en tredjedel av utlåningen sedan verksamhetens början. Under 1983 har bankens låneportfölj utökats med det första energilånet till Norge, avseende ett vattenkraftsprojekt.

Kommunikationssektorn är det verksamhetsområde som under 1983 uppvisat den relativt sett största ökningen i beviljat belopp. Med 7 nya lån på sammanlagt 44,8 milj. SDR har låneportföljen inom denna sektor mer än fördubblats med nya engagemang inom flyg-, fraktfartygs- och färjtrafik samt telekommunikation.

Det relativt låga kapacitetsutnyttjandet inom nordisk industri de senaste åren har över lag medfört att behoven av kapacitetshöjande investeringar varit ringa. Detta kan belysas med att under bankens tre första verksamhetsår gick i genomsnitt 27% av utlåningen till gruvdrift, råvarubaserad industri och skogsindustri, medan denna grupp inte tagit mer än knappt 10% av bankens utlåning de senaste åren. Företagen har i stället i ökad utsträckning sökt komplettera sina produkt- och marknadsområden för att stärka sin internationella konkurrenskraft. Av de under året beviljade investeringslånen till industrin inom Norden representerar över hälften av projekten struktur- eller branschrationiseringar.

Ett betydande antal av de under 1983 beviljade investeringslånen har gått till företag med högteknologisk inriktning, främst inom databranschen och den kemiska industrin, bl. a. läkemedelsindustrin.

Bankens lån beviljas i olika valutor, och de enskilda beloppen räknas om till SDR enligt växelkurserna vid årsskiftet (se sida 1). En förteckning över samtliga lån beviljade under 1983 återfinns på sida 19, och på sida 22 anges bankens samtliga låntagare sedan verksamheten påbörjades år 1976.

Energi

Under året har ett lån på 24,7 milj. SDR beviljats för utbyggnad av kraftverket Nyset-Steggje i västra delen av Norge. Låntagare kommer att

bli ett nybildat dotterbolag till Årdal og Sunndal Verk a. s. Projektet ökar norsk kraftproduktion och Norge är för närvarande den dominerande kraftexportören inom Nordel, det nordiska elsamarbetet.

Ett lån på 11,8 milj. SDR har lämnats till OKG Aktiebolag, tidigare Oskarshamnsverkets Kraftgrupp AB. Bankens första lån till utbyggnaden av bolagets tredje kärnkraftsaggregat beviljades år 1981. Projektet bidrar till ökad försörjningssäkerhet i det långsiktiga nordiska elkraftsutbytet.

Bankens långivning inom energisektorn täcker nu samtliga nordiska länder och de viktigaste energiformerna såsom vattenkraft, kärnkraft, olja, naturgas, kol och även torv.

Kommunikation

Det finska oljebolaget Neste Oy har sedan flera år tillsammans med Moss Rosenberg Verft a/s i Norge drivit tre gas- och kemikalietankrar inom ramen för partrederiet NEMO. Ett lån har beviljats Neste Oy för köp av ett av dessa tre fartyg, i samband med att partrederiet beställer en ny tanker av motsvarande typ som byggs vid Moss Verft.

Flera lån har lämnats i samband med utbyggnad av färjförbindelserna mellan de nordiska länderna. Bl. a. har A/S Larvik-Fredrikshavnferjen, Norge, beviljats ett lån på 12,4 milj. SDR för köp av en bil- och passagerarfärja från Sverige för trafiken mellan Norge och Danmark.

A/S Norving, Norge, har beviljats ett lån på 11,5 milj. SDR för inköp av tre Saab-Fairchild flygplan från Sverige. Bolaget bedriver reguljär flygtrafik på Nordkalotten på bl. a. linjerna Tromsø–Kiruna, Tromsø–Rovaniemi och Kiruna–Rovaniemi.

Banken har beviljat sitt andra lån till Telefonverk Føroya Løgtings för vidare utbyggnad av telefonnätet på Färöarna. Utbyggnaden är ett viktigt led i att ytterligare förbättra kommunikationerna med det övriga Norden och genomförs till väsentlig del med utrustning från Sverige och Danmark.

Gruvdrift, råvaruinriktad industri och skogsindustri

Under 1979 beviljade banken ett lån till Norzink A/S, Norge, för investeringar i en ny elektrolyshall för zinkproduktion i Odda. Projektet uppskötts emellertid på grund av diskussioner kring ägarsammansättningen och den framtida kraftförsörjningen. Sedan BP Minerals International Limited inträtt i bolaget, som nu ägs till hälften vardera av BP och Boliden AB, Sverige, har ett preliminärt beslut fattats om att genomföra projektet. Bankens lån motsvarar 15,4 milj. SDR och täcker ca 25% av totalkostnaderna. Det nordiska intresset hänför sig framför allt till de långsiktiga leveranserna av zinkmalm som sedan länge pågår mellan Boliden och Norzink. Den aktuella investeringen säkrar en fortsatt konkurrenskraftig produktionsenhet i Norge och tryggar sysselsättningen.

För utvinning av malmförekomster i Råna vid Narvik i Nordnorge har ett lån på 4,3 milj. SDR beviljats LKAB Norge A/S. Projektet gäller

utvinning främst av mineralet olivin, men även av nickel, koppar och kobolt. Olivin används vid stålproduktion för att förbättra järnmalmens smältningsegenskaper, vilket ger lägre energiförbrukning. Projektet kommer att ha en positiv sysselsättningseffekt i området, som drabbats hårt av stålbranschens pressade läge. Produktionen levereras till det svenska moderbolaget LKAB och det finska gruvbolaget Outokumpu.

För kalkstensproduktionen på Gotland har ett lån på 2,4 milj. SDR beviljats det nybildade bolaget Nordkalk Aktiebolag, som ägs av Cementa AB, Sverige, och Oy Partek Ab, Finland. Inom ramen för projektet planerar ägarna en gemensam utveckling av kalkstensmarknaden i Östersjöområdet.

I/S Folla Invest har beviljats ett lån på 1,5 milj. SDR för investeringar i en anläggning för kemisk termo-mekanisk massaproduktion (CTMP) norr om Trondheim i Norge. Projektet realiseras i nära samarbete med Svenska Cellulosa Aktiebolaget.

Kemisk industri

Ett nybildat bolag, Viking Dekk A/S, Norge, har beviljats ett lån på 3,1 milj. SDR för att överta Viking-Askim A/S' tillverkning av bildäck med tillhörande produktionsutrustning i Norge. Låntagaren ägs till 75 % av Gislaved AB i Sverige via ett nytt helägt dotterbolag, Gislaved Däck AB, och till 25 % av Viking-Askim A/S. Genom projektet skapas möjligheter till rationaliseringsvinster i produktionen, samtidigt som hemmamarknaden utvidgas och den internationella konkurrenskraften stärks.

Två lån på respektive 3,7 och 2,5 milj. SDR har beviljats läkemedelsproducenterna A/S Dumex, Danmark och A/S Apothekernes Laboratorium for Specialpræparater, Norge, i samband med att det norska bolaget förvärvar aktierna i den danska verksamheten från kanadensiska ägare. De två bolagen kompletterar varandra både i fråga om produktion och marknadsföring.

Den norska läkemedelsproducenten Nyegaard & Co. A/S har beviljats sitt andra lån från NIB för utvidgning av bolagets fabriksanläggning i Lindesnes i södra Norge. Produktionen gäller ett nytt röntgenkontrastmedel som har utvecklats i samarbete med en forskargrupp i Sverige, varifrån också en betydande del av råmaterialet för produktionen köps. Det nya lånet motsvarar 1,2 milj. SDR.

Det finska bolaget Wallac Oy, Åbo, har beviljats ett lån för att inleda produktion av reagenskemikalier och analysinstrument för non-isotopiska analyser. Låntagaren är en av världens ledande tillverkare av avancerade analysinstrument för användning inom klinisk diagnostik, biokemi och mikrobiologi. Instrumenten används vid sjukhus och laboratorier. Företagets produkter marknadsförs internationellt av moderbolaget LKB-Produkter AB, Sverige. Inom ramen för projektet kommer Wallac Oy också att samarbeta med det svenska Pharmacia Diagnostics AB inom forskning, produktion och marknadsföring.

Verkstadsindustri

Den finska Wärtsilä-koncernens nygrundade dotterbolag, TrioVing A/S, Norge, har beviljats ett lån på 4,3 milj. SDR för övertagande av Elkem A/S' låsfabrik i Moss söder om Oslo. En koordinering av produktionen och produkterna inom Wärtsiläs låsgrupp kommer bl. a. att ersätta import från utomnordiska länder. Genom förvärvet kompletterar Wärtsilä-koncernen sitt sortiment med bl. a. det tekniskt avancerade VingCard-systemet, och blir den ledande låstillverkaren i Norden.

I anknytning till strukturrationalisering av norsk och svensk produktion av stållinor och förankringssystem har banken beviljat ett lån på 3,1 milj. SDR till det nybildade norska bolaget ScanRope a/s, som övertar delägarnas tidigare produktion. Bakom projektet står Norsk Jernverk A/S, det norska bolaget Elkem A/S och det svenska Gunnebo AB.

Även under 1983 har banken beviljat lån inom skogsmaskinsindustrin i Norden, nämligen till Umeå Mekaniska AB, Sverige. Bolagets verksamhet är en del av det samarbete som etablerades 1979 mellan Volvo BM AB i Sverige och Valmet Ab i Finland avseende såväl traktorer som skogsmaskiner. Produktionen av skogsmaskiner i Umeå utgör ett komplement till den tillverkning inom samma produktområde som Valmet har i Finland. Lånet har beviljats i samband med slutförandet av Umeå Mekaniska AB:s investeringsprogram inom skogsmaskinsavtalet mellan Valmet och Volvo.

Elektronikindustri

Två lån har under året beviljats för Norsk Data A.S' verksamhet i Sverige. Det första lånet på 2,4 milj. SDR har lämnats till det svenska dotterbolaget, N.D. Norsk Data Aktiebolag, för marknadsinvesteringar. Det andra lånet på 1,4 milj. SDR har beviljats i samband med att Norsk Data förvärvar delar av det svenska SDC Silvidata AB. Båda projekten bidrar till överföring av utvecklad know-how och högteknologi inom data-branschen i Norden.

Det finska bolaget Aspo Oy har beviljats ett lån för förvärv av 2K Video Systems AB, Sverige, ett företag inom Incentive-gruppen. Projektet omfattar investeringar för utveckling och samordning av koncernens produkt-sortiment inom videobranschen.

Handel och tjänster

Ett nybildat bolag har beviljats ett lån på 2,2 milj. SDR för ett hotellprojekt i Danmark. Projektet genomförs i samarbete mellan ett danskt entreprenörsbolag och en svensk hotellkoncern som ett pilot-projekt för en eventuell västeuropeisk hotellkedja.

Bankens tredje lån till SAS Catering & Hotels har beviljats för finansiering av konsortiets investeringar i Danmark. Lånet är på 1,9 milj. SDR. NIB har tidigare deltagit i finansieringen av konsortiets investeringar i bl. a. Sverige och Västtyskland.

Ett lån har beviljats i anslutning till bildandet av det nya bolaget Skandinavisk Kvalitetssikring A/S, Norge. Projektet syftar till uppbyggnad av högt kvalificerad kompetens inom kvalitetssäkring och -kontroll företrädesvis för offshore-sektorn. Projektet utförs i samarbete mellan konsultföretagen Multiconsult A/S, Norge, AB Jacobson & Widmark, Sverige och Rambøll & Hannemann A/S, Danmark.

Övriga investeringslån

Den svenska porslinsstillverkaren Rörstrand AB har beviljats ett lån på 3,0 milj. SDR i samband med att bolaget förvärvas av Oy Wärtsilä Ab, Finland från det svenska företaget Upsala-Ekeby AB. Förvärvet förutsätter de svenska myndigheternas godkännande. Rörstrands produktsortiment kompletterar Wärtsiläs egen produktion vid Arabia-fabriken och förstärker möjligheterna till internationella marknadssatsningar.

Det nybildade bolaget A/S Maarud, Norge, har beviljats ett lån på 1,9 milj. SDR för att överta produktionen av snacks och dessertostar från Maarud-gruppen. Det nya bolaget, som blir Nordens största producent av potatiships, ägs till lika delar av A/S Freia i Norge, och AB Marabou och AB Estrella i Sverige.

Tetra Pak Oy, Finland, har beviljats ett lån på 1,2 milj. SDR för investeringar i produktionen av konsumentförpackningar för bl. a. mjölk och safter. Låntagaren, som ingår i den svenska Tetra Pak-koncernen, baserar sin produktion i Finland på lokala halvfabrikat. Investeringen ger koncernen möjlighet att öka exporten till utomnordiska marknader.

Odense Flexible ApS, Danmark, har beviljats ett lån på 1,0 milj. SDR för övertagande av verksamheten vid ÅSV Flexibel A/S i Odense. Låntagaren är ett helägt dotterbolag till Gränges Aluminium AB, som genom andra dotterbolag bedriver produktion av aluminiumfolie i Sverige och Finland. Verksamheten i Danmark omfattar förpackningsmaterial i huvudsak baserat på användning av aluminiumfolie. Genom projektet får såväl det danska bolaget som Gränges Aluminium tillgång till kompletterande produkter och marknader.

Bankens första lån inom textilindustrin har beviljats oy Suomen Fix ab, Finland, för utvidgning av fabriken i Ekenäs och förvärv av Parvilla Oy i Åbo. Bolaget ingår i den svenska Fix-koncernen, som är en av Europas ledande producenter av barnkläder.

Det isländska bolaget Ísno h/f har beviljats sitt andra lån från banken för en laxuppfödningssanläggning i norra Island. Anläggningen har uppförts i samarbete med det norska bolaget Mowi A/S, som ingår i Norsk Hydro-koncernen.

Regionallån

Under året tillsatte Nordisk ämbetsmannakommitté för regionalpolitik (NÄRP) en arbetsgrupp som fick till uppgift att utföra en kvalitativ värde-

ring av regionallåneordningen, vars försöksperiod utlöper den 31 mars 1984.

Under försöksperiodens tre första år beviljades regionallån på totalt 325 milj. NOK, vilket motsvarar den ram som fastställdes av Nordiska ministerrådet 1980 med följande fördelning: Finland 110 milj. NOK, Island 65 milj. NOK, och 50 milj. NOK vardera till Färöarna (Danmark), Norge och Sverige.

Arbetsgruppens rapport anger att regionallåneordningen har haft relativt störst betydelse för Färöarna, Island och Norge, medan erfarenheterna i Sverige är mera svårbedömbara. I Finland har efterfrågan på NIB:s regionallån varit svagast. Av den finska kvoten på 110 milj. NOK har bara 30 milj. utnyttjats.

På basis av arbetsgruppens rapport har Nordiska ministerrådet (regionalministrarna) gjort en helhetsvärdering av regionallåneordningen och föreslår att den fortsätter med en förlängd försöksperiod till den 1 april 1986.

Ministerrådet föreslår även att låneordningen geografiskt utvidgas till att omfatta Grönland. Låneramen för 1984 fastställs till 80 milj. NOK, vilket motsvarar det outnyttjade beloppet av den finska kvoten. För perioden 1985–1986 föreslås den totala låneramen bli 50 milj. SDR, motsvarande ca. 400 milj. NOK. Mot bakgrund av de positiva erfarenheterna med låneordningen på Färöarna och Island avses 40% av låneramen bli reserverad för Västnorden, dvs. Färöarna, Grönland och Island.

Ministerrådsförslaget kommer att behandlas under Nordiska rådets session i februari/mars 1984.

Internationell utlåning

Nordiska projektinvesteringslån

Intresset för nordiska projektinvesteringslån har varit stort bland nordiska företag och internationella utvecklingsbanker samt i ett antal utvecklingsländer. Efter det låneordningen trädde i kraft 1.7.1982 har bankens styrelse behandlat 26 låneärenden, samtidigt som ytterligare ett tjugotal ärenden är under bearbetning inom banken.

Det första avtalet om projektinvesteringslån har ingåtts med Botswana Power Corporation. Lånet på 14,3 milj. SDR skall bidra till att finansiera ett koleldat kraftverk vid kolgruvan Morupule i närheten av staden Serowe. Företag från tre nordiska länder hade leveransintressen i projektet. Av NIB:s lån kommer 9,5 milj. SDR att användas för delfinansiering av en värmepanna som levereras av det danska företaget Burmeister & Wain Energi tillsammans med dess tyska moderbolag. Europeiska Investeringsbanken deltar även i finansieringen av värmepannan. Därtill har ASEA i Sverige erhållit två beställningar. Av NIB:s lån kommer 4,8 milj. SDR att användas för byggarbeten i samfinansiering med Världsbanken.

Det andra projektinvesteringslånet på 4,9 milj. SDR lämnades till den ungerska nationalbanken för delfinansiering av ett omfattande energirationaliserings- och agroinvesteringsprogram. NIB:s lån ingår i en ny samfinansieringsupplägning med s. k. A- och B-lån, som Världsbanken introducerade för detta investeringsprogram. NIB:s lån har samma löptid som Världsbankens eget A-lån. Ett stort antal affärsbanker, bland dessa också nordiska, har deltagit i B-lånet som en del av samfinansieringen. Det nordiska intresset i projektet hänför sig till leveranser från Norge och Finland, och det föreligger möjligheter till ytterligare nordiska leveranser. Som en uppföljning besökte de personer i Världsbanken som ansvarar för Ungern-projektet de nordiska huvudstäderna för att informera både företag och banker om framtida projekt och leveransmöjligheter till landet. Programmet arrangerades av NIB i samarbete med de nationella exportråden och nordiska affärsbanker som deltog i B-lånet.

Därtill har banken vid årsskiftet lämnat 11 villkorliga lån eller förhandsutfästelser till ett totalvärde av 90,2 milj. SDR. Dessa gäller projekt i länder såsom Colombia, Indien, Kamerun, Portugal, Singapore och Tunisien. Vid fem av projekten är det fråga om samfinansiering med Världsbanken eller Afrikanska Utvecklingsbanken. De övriga är nordiska turn-key projekt som förutsätter en samfinansiering med nordiska exportkreditinstitut, det svenska BITS och/eller nordiska affärsbanker. Aktuella sektorer är energi, jordbruk, industri, telekommunikation och transport.

Enligt projektinvesteringslåneordningen kan NIB, förutom att själv bevilja lån, även ställa garantier till nordiska affärsbanker och andra finansieringsinstitut för projektinvesteringslån som dessa beviljar. NIB har lämnat sin första förhandsutfästelse för en sådan garanti, gällande ett norskt-svenskt industriprojekt.

För att i initialskedet närmare bekanta sig med de aktuella låntagarländerna och för att etablera sig där som en intressant långgivare har NIB lagt vikt vid att besöka berörda myndigheter och viktigare institutioner i dessa länder.

NIB:s samarbetsavtal med Världsbanken har varit värdefullt och gett konkreta resultat redan från början av den nya verksamheten. Förutom de två första lånen som samfinansierats med Världsbanken arbetar NIB för närvarande med ca 10 projekt som kan leda till ytterligare samfinansieringar. NIB har deltagit i finansjärmöten som berörda utvecklingsländer arrangerat tillsammans med Världsbanken för att bl. a. diskutera finansieringsupplägningar.

Kontakterna med de ledande regionala utvecklingsbankerna, Afrikanska Utvecklingsbanken, Asiatiska Utvecklingsbanken och Interamerikanska Utvecklingsbanken, har förstärkts under året. Bl. a. inom ramen för NIB:s överenskommelse om samarbete både med UNDP och Världsbanken, förbereder NIB en medverkan i finansieringen av investeringar som initierats av de båda institutionernas gemensamma "Energy Assessment Programme".

Banken har ett nära samarbete med Nordiska projektexportfonden, NOPEF, som etablerades samtidigt med projektinvesteringslåneordningen. Fondens huvuduppgift är att finansiera lönsamhetsstudier för projekt av nordiskt intresse främst i utvecklingsländer. Fondens styrelse utgör samtidigt en referensgrupp för banken i fråga om projekt som samfinansieras med de internationella utvecklingsbankerna. NIB har lämnat en första förhandsutfästelse om lån till ett projekt som erhållit stöd från NOPEF.

Övrig internationell utlåning

Utöver projektinvesteringslån har NIB lämnat ett refinansieringslån på 14,3 milj. SDR till AB Svensk Exportkredit. Lånet bidrar till att finansiera ett kraftverksprojekt i Peru med betydande norska och svenska leveranser.

Sammanlagt uppgick den internationella utlåningen under året till 33,6 milj. SDR, eller 18% av bankens totala utlåning.

Upplåning och likviditet

Läget på kapital- och penningmarknaderna karakteriserades under året av fortsatt styrka för dollarn och en hög internationell räntenivå. Internationellt har inflationstakten varit sjunkande under större delen av året. Dollarräntorna, som sjönk kraftigt under senare delen av 1982, fortsatte sin nedgång under början av 1983. Det stora budgetunderskottet i USA och en relativt stram penningpolitik under sista delen av 1983, tillsammans med en betydande ekonomisk tillväxt, har bidragit till att räntorna åter stigit något, vilket i förening med dollarns starka ställning medfört högre räntor även för andra internationella valutor.

Den osäkra ränte- och kursutvecklingen under året har bland bankens nordiska låntagare medfört betydande tveksamhet att binda sig för fast ränta under en längre tid, utom i fråga om nordiska valutor. Banken har anpassat sig till denna utveckling genom de möjligheter den fått att uppta lån i nordiska valutor och genom ökad upplåning av långfristigt kapital till rörlig ränta. Trots detta har bankens utbetalningar till lånekunderna på totalt 105 milj. SDR under 1983 inte nått upp till förra årets volym på 176 milj. SDR, varav mer än 100 milj. SDR utbetalades under sista tertialet.

För att bättre kunna tillgodose kundernas finansieringsönskemål har banken stärkt samordningen mellan funktionerna för utlåning, upplåning och likviditetshantering. Bl. a. har en direktionsmedlem fått som speciell uppgift att medverka vid utarbetandet av särskilda finansieringsuppläggningar anpassade till kundernas speciella behov och med utnyttjande av bankens ställning som upplånare med många alternativa kapitalkällor.

Bankens långfristiga upplåning under året utgjorde 167,4 milj. SDR, fördelat på 5 lån jämfört med 125,6 milj. SDR på 9 lån året innan. Av upplåningen utgjorde drygt 110 milj. SDR lån till fast ränta.

Upplåningen i nordiska valutor, inklusive anskaffning av sådana genom swap-avtal mot andra valutor, uppgår nu till 128,2 milj. SDR och utgör 21 % av bankens totala utestående lång- och medelfristiga upplåning. Av den totala upplåningen hänför sig 6 % till inhemska nordiska kapitalmarknader.

I januari emitterade banken ett obligationslån på 75 milj. USD på euromarknaden. Lånetiden är 5 år och räntan 10 1/4 %. Lånet gavs högsta kreditvärdering, Aaa/AAA, av de två ledande amerikanska rating-företagen. Av lånebeloppet utbetalades till banken 20 % i januari och 80 % i augusti 1983, vilket passade väl in i bankens likviditetsplanering. Ränteläget vid upplåningstidpunkten visade sig vara förmånligt i förhållande till den senare ränteutvecklingen.

I maj emitterade NIB som första utländska låntagare på den danska obligationsmarknaden ett lån på 100 milj. DKK. Obligationerna köptes i huvudsak av privatpersoner, och ungefär 6000 danskar är nu innehavare av NIB-obligationer. Obligationerna har en löptid på 10 år och en effektiv ränta på 12,3 %. Den nominella räntan är 7 % och återbetalningskursen 145.

I juni emitterade banken sitt tredje euroobligationslån i norska kronor. Lånet på 100 milj. NOK har en löptid på 7 år och en ränta på 12 1/2 %.

I oktober emitterade banken på eurokapitalmarknaden sitt andra dollarobligationslån under året, också detta på 75 milj. USD, till en ränta av 11 3/4 %. Större delen av lånet omvandlades genom terminskontrakt till medel med flytande ränta för en period om 7 år.

I sin egenskap av officiell innehavare av SDR har NIB under året slutit avtal med Norges Bank om en förlängning med två år av det lån på 20 milj. SDR som upptogs år 1981 inom ramen för Internationella Valutafondens system. Med en annan centralbank har NIB avtalat om en 12 månaders revolverande kredit på 10 milj. SDR.

Tillgången till kortfristiga medel har under de senaste åren säkrats på flera sätt. Banken har skaffat sig tillgång till den amerikanska penningmarknaden genom sitt program för s. k. commercial paper på 100 milj. USD och en "Master Note Facility" på 15 milj. USD. Banken deltar dessutom på den europeiska marknaden för interbankdepositioner. Även om banken i fråga om likvida medel varit nettoplacerare, har tillgången ytterligare tryggats genom avtal om kreditlimiter med ett antal banker.

Bankens nettolikviditet utgjorde vid årets slut 200,5 milj. SDR mot 126,1 milj. SDR vid årets början. Ökningen motsvaras i huvudsak av medel till rörlig ränta.

Den avkastning som kan uppnås på de likvida medlen är väsentlig för det överskott banken kan uppvisa. Från hösten 1982 till början av 1983 sjönk avkastningen på 3–6 månaders USD-depositioner med ca 2,5 procentenheter till en nivå som sedan blivit bestående. Motsvarande relativa nedgång har även skett för andra ledande internationella valutor. Genom olika

åtgärder, bl. a. genom placering i obligationer, har banken i sin likviditetshandtering kunnat motverka att nedgången i de korta räntorna väsentligt påverkat bankens resultat.

Intresset bland bankens kunder för SDR som lånevaluta har under de senaste åren successivt minskat, huvudsakligen till följd av dollarns dominerande ställning bland de fem valutor som ingår i SDR-korgen. Mot denna bakgrund har banken delat upp större delen av sina likvida SDR-medel i komponentvalutorna, främst för utlåningsändamål, men även för att nå ökad likviditetsavkastning. Uppdelningen har gjorts i två omgångar, dels i februari med 40 milj. SDR, dels i december med 50 milj. SDR, i båda fallen avseende femårsperioden 1983–1988.

Konferenser och nordiskt industrisamarbete

I syfte att stärka det nordiska industrisamarbetet samt bredda och fördjupa sin kontaktyta har banken under de senaste åren arrangerat fyra konferenser. Genom sin ställning som internationell finansiell institution ägd av de nordiska staterna, har banken haft möjlighet att samla ett representativt urval deltagare från nordiska företag och framstående föredragshållare från internationella finansieringsinstitut och nordiska myndigheter.

Den konferens banken arrangerade under verksamhetsåret vände sig främst till finansdirektörerna i sådana nordiska företag och institutioner som är regelbundna låntagare på de internationella kapitalmarknaderna. Bland deltagarna var också personer som ansvarar för de nordiska staternas internationella upplåning. Diskussionerna inleddes av framstående internationella finansmän som behandlade läget och utvecklingen på kapitalmarknaderna samt kreditrisksituationen vid export till utvecklingsländer. Tvådagarskonferensen med ca 40 deltagare hölls i september.

I början av 1981 arrangerade banken en industrikonferens i Helsingfors, i vilken deltog ett 30-tal chefer från ledande företag i Norden och representanter för industriförbund och myndigheter. Konferensens tema var "Offensiva industrisatsningar av nordiska företag i samverkan". Samma år arrangerade banken även en industripolitisk konferens tillsammans med Nordens fackliga samorganisation med ett 20-tal deltagare från dess underorganisationer.

I den saudiarabisk-nordiska konferens som banken anordnade i juni 1982 deltog ett 30-tal industrichefer från de nordiska länderna tillsammans med representanter för myndigheterna. Från myndighetshåll hade det bedömts som önskvärt att banken arrangerade denna konferens för att utöka kontakterna mellan Norden och Saudiarabien och utveckla gemensamma projekt. Majoriteten av de ca 25 saudiarabiska deltagarna var ledande enskilda företagare.

Nordiska rådets ekonomiska utskott uttalade till Nordiska rådets ses-

sion 1983 i samband med ett medlemsförslag om åtgärder för att stimulera innovationer inom näringslivet, att utskottet finner det "naturligt och riktigt att myndigheterna i de nordiska länderna vidtar åtgärder för att stimulera innovationsverksamheten". Banken har mot denna bakgrund analyserat och närmare undersökt möjligheterna att kunna ge lån till riskbetonade innovationsprojekt utan att påverka sin internationella kreditvärdighet. Detta har resulterat i en rapport rörande särskilda nordiska innovations- och marknadsutvecklingslån till mindre och medelstora företag att administreras av banken. Rapporten har överlämnats såväl till Nordiska ministerrådet som till Nordiska rådets ekonomiska utskott. Samarbetsministrarna har konstaterat att det för tillfället inte föreligger enighet om att ta upp frågan till behandling i ministerrådet.

Administration

Den 31 december var 45 personer anställda vid banken mot 41 vid årets början. Av de anställda var 6 från Norge och 3 från vardera Danmark och Sverige.

Under de två senaste åren har ökningen av bankens personal kunnat begränsas till 6 personer eller 15 %, trots en betydande ökning av utlåning och övrig verksamhet. Förvaltningskostnaderna uttryckta i SDR har under de två åren endast stigit med 14 % till 2,2 milj. SDR, och motsvarade år 1983 9,7 % av räntenettet jämfört med 10,4 % år 1982 och 12,2 % år 1981.

Banken har under året utprovat ny datautrustning i samband med pågående arbete att utveckla och integrera sin data- och textbehandling.

Bankens resultat och ställning

Bankens ränteintäkter på utlåning ökade med 35 % till 60,1 milj. SDR jämfört med 44,5 milj. SDR år 1982. Ränteintäkterna på likvida tillgångar utgjorde 21,1 milj. SDR mot 20,5 milj. SDR år 1982, och räntenettet 23,1 milj. SDR mot 20,2 milj. SDR. Det större räntenettet har främst berott på ökad utlåningsvolym och på förräntning av ökningen i fonderade vinstmedel. Den totala utlåningen visade en genomsnittsränta på 10,4 % jämfört med 10,2 % året innan.

Verksamhetens överskott var 19,3 milj. SDR, jämfört med 18,4 milj. SDR föregående år. Överskottet motsvarar en årlig avkastning på det egna kapitalet vid periodens **ingång** på 11,9 %.

En reservering på 4,0 milj. SDR har gjorts för kreditrisker. Styrelsen föreslår att återstående överskott på 15,3 milj. SDR överförs till reservfonden.

Räkenskapsårets resultaträkning, balansräkning, finansieringsanalys samt noter till bokslutet ingår på sidorna 14–18.

Helsingfors den 31 januari 1984

| | | |
|-----------------------|------------------------|------------------------------|
| <i>Arne Callans</i> | | <i>Thorhallur Ásgeirsson</i> |
| <i>Arne Asper</i> | <i>Jan O. Karlsson</i> | <i>Erling Kristiansen</i> |
| <i>Jón Sigurðsson</i> | <i>Hermod Skånland</i> | <i>N. E. Sørensen</i> |
| <i>Eero Tuomainen</i> | | <i>Pentti Uusivirta</i> |
| | | <i>Bert Lindström</i> |
| | | Verkställande direktör |

Resultaträkning (i 1 000 SDR – se not 1)

| | 1983 | 1982 | 1981 | 1980 | 1979 |
|---|-------------------------|-------------------------|-------------------------|-------------------------|-------------------------|
| Ränteintäkter på utlåning | 60 072 | 44 488 | 32 346 | 20 072 | 12 400 |
| Ränteintäkter på banktillgodo- havanden och obligationer | <u>21 080</u> 81 152 | <u>20 504</u> 64 992 | <u>17 317</u> 49 663 | <u>11 727</u> 31 799 | <u>10 153</u> 22 553 |
| ./: Räntekostnader | <u>58 008</u> | <u>44 817</u> | <u>33 578</u> | <u>17 659</u> | <u>11 353</u> |
| Räntenetto | 23 144 | 20 175 | 16 085 | 14 140 | 11 200 |
| Övriga intäkter | <u>1 800</u> 24 944 | <u>2 743</u> 22 918 | <u>1 636</u> 17 721 | <u>701</u> 14 841 | <u>333</u> 11 533 |
| Övriga kostnader | | | | | |
| Förvaltningskostnader | 2 248 | 2 092 | 1 970 | 1 612 | 1 243 |
| Bankkostnader och kurs- förluster | 1 214 | 591 | 633 | 246 | 409 |
| Periodiserade upplånings- kostnader | <u>1 880</u> 5 342 | <u>1 701</u> 4 384 | <u>1 455</u> 4 058 | <u>824</u> 2 682 | <u>731</u> 2 383 |
| Avskrivning på byggnad och inventarier | 128 | 143 | 152 | 49 | 45 |
| Nedskrivning av obligationer | <u>166</u> | <u>—</u> | <u>275</u> | <u>115</u> | <u>47</u> |
| Verksamhetens överskott | 19 308 | 18 391 | 13 236 | 11 995 | 9 058 |
| Reservering för kreditrisker | 4 000 | 3 000 | 1 000 | 3 000 | 2 000 |
| Överskott till reservfond | 15 308 | 15 391 | 12 236 | 8 995 | 7 058 |

Balansräkning per 31 december (i 1 000 SDR -- se not 1)

| | 1983 | 1982 | 1981 | 1980 | 1979 |
|---|----------------|----------------|----------------|----------------|----------------|
| Aktiva | | | | | |
| Kassa och bank | 811 | 1 051 | 1 469 | 1 940 | 1 140 |
| Banktillgodohavanden (not 2) | 202 885 | 138 372 | 156 804 | 69 150 | 90 138 |
| Obligationer och fordringsbevis (3) | 95 270 | 46 825 | 20 445 | 13 549 | 13 386 |
| Upplupna räntor och provisioner | 36 542 | 20 660 | 15 445 | 7 322 | 5 295 |
| Diverse fordringar | 16 123 | 9 222 | 2 808 | 938 | 64 |
| Utestående lån (4) | 623 572 | 544 156 | 395 347 | 259 185 | 171 308 |
| Beviljade icke utbetalade lån: 223 100 (1982: 152 800) (5) | | | | | |
| Balanserade upplåningskostnader (6) | 3 866 | 4 192 | 3 761 | 2 059 | 2 421 |
| Inventarier (7) | 200 | 216 | 250 | 114 | 103 |
| Kontorsfastighet (7) | 4 572 | 4 630 | 4 669 | 3 077 | 1 761 |
| Aktier och andelar (8) | 371 | 366 | 356 | 271 | 263 |
| | 984 212 | 769 690 | 601 354 | 357 605 | 285 879 |
| Passiva | | | | | |
| <i>Främmande kapital</i> | | | | | |
| Upplupna räntor och provisioner | 29 872 | 18 331 | 15 739 | 7 060 | 5 185 |
| Diverse skulder | 1 212 | 3 066 | 1 030 | 548 | 116 |
| Bankdepositioner (9) | 75 224 | 56 867 | 21 243 | 23 686 | 15 976 |
| Kortfristiga skuldebrev (10) | 64 607 | 49 681 | 50 370 | 7 841 | — |
| SDR-lån enligt IMF:s regler | — | — | 20 000 | — | — |
| <i>Lång- och medelfristig upplåning (11)</i> | | | | | |
| SDR-lån enligt IMF:s regler | 20 000 | 20 000 | — | — | — |
| Övriga lång- och medelfristiga lån | 611 640 | 459 395 | 349 013 | 187 748 | 145 875 |
| <i>Eget kapital</i> | | | | | |
| Grundkapital | | | | | |
| Grundkapital | 400 000 | | | | |
| varav garantikapital | 300 000 | | | | |
| Inbetalt grundkapital | 100 000 | 100 000 | 100 000 | 100 000 | 100 000 |
| Stadgeenlig reservfond | 66 657 | 51 350 | 35 959 | 23 722 | 14 727 |
| Reservering för kreditrisker | 15 000 | 11 000 | 8 000 | 7 000 | 4 000 |
| | 984 212 | 769 690 | 601 354 | 357 605 | 285 879 |

Finansieringsanalys 1.1–31.12 (i 1000 SDR – se not 1)

| | 1983 | 1982 |
|---|----------------|----------------|
| <i>Tillförda medel</i> | | |
| Rörelsen | | |
| Verksamhetens överskott ¹ | 19 308 | 18 391 |
| Periodiserade upplåningskostnader | 1 880 | 1 701 |
| Avskrivning på anläggningstillgångar | 128 | 143 |
| Nedskrivning av obligationer | 166 | – |
| Rörelsen totalt | 21 482 | 20 235 |
| Lång- och medelfristig upplåning ² | 172 639 | 145 292 |
| Kursjustering av lång- och medelfristig upplåning | 10 161 | (5 052) |
| Kortfristig upplåning ³ | – | 42 639 |
| Ökning av övriga kortfristiga skulder | 9 687 | 4 627 |
| Amortering av utlåning ⁴ | 30 595 | 21 108 |
| Minskning av anläggningstillgångar | 71 | – |
| Tillförda medel totalt (A) | 244 635 | 228 849 |
| <i>Använda medel</i> | | |
| Utbetalning av lån | 104 621 | 176 262 |
| Kursjustering av utestående lån | 5 390 | (6 345) |
| Amortering av upplåning ⁵ | 30 555 | 9 858 |
| Minskning av kortfristig upplåning ³ | 5 052 | – |
| Upplåningsutgifter | 1 554 | 2 132 |
| Ökning av övriga finansieringstillgångar | 22 784 | 11 629 |
| Ökning av anläggningstillgångar | – | 81 |
| Använda medel totalt (B) | 169 956 | 193 617 |
| Ökning (minskning) av nettolikviditet (A–B) | 74 679 | 35 232 |

¹ Före reserveringar.

² Inklusiv kapitalisering av räntor på noll-kuponglån och lån med återbetalning över pari kurs.

³ Upplåning för utlåning med rörlig ränta.

⁴ I beloppet ingår förtida återbetalning av lån 3,8 milj. FIM (0,6 milj. SDR).

⁵ I beloppet ingår återbetalning av medelfristig upplåning 16 milj. USD (15,3 milj. SDR).

Noter till bokslutet

(1) Enligt § 9 i bankens stadgar förs bankens räkenskaper i SDR. SDR definieras i överensstämmelse med de värderingsregler som Internationella Valutafonden (IMF) fastställer för IMF:s särskilda dragningsrätter. Om IMF ändrar dessa värderingsregler, avgör bankens styrelse i vad mån banken skall följa de nya reglerna. Banken har beslutat följa alla förändringar som IMF har gjort i sina regler sedan bankens grundande.

En SDR är från och med 1 januari 1981 summan av följande valutaenheter:

| | Antal enheter i nationell valuta | Andelar i % |
|-----------------------------------|--|----------------|
| | | 31.12.1983 |
| USD – USA | 0,540 | 52 |
| DEM – Förbundsrepubliken Tyskland | 0,460 | 16 |
| JPY – Japan | 34,000 | 14 |
| FRF – Frankrike | 0,740 | 8 |
| GBP – Storbritannien | 0,071 | 10 |

Värdet av en SDR uttryckt i US dollar är summan som erhålles då varje enskilt valutabelopp ovan omräknats till US dollar enligt av IMF tillämpat förfarande. IMF noterar dagligen värdet av SDR uttryckt i US dollar.

Den 31.12.1983 var växelkurserna för 1,00 SDR:

| | | | |
|-----|-----------|-----|----------|
| BEF | 58,25230 | DKK | 10,33860 |
| CHF | 2,28183 | FIM | 6,08278 |
| DEM | 2,85168 | ISK | 30,01610 |
| FRF | 8,73942 | NOK | 8,09122 |
| GBP | 0,72174 | SEK | 8,37665 |
| JPY | 243,10200 | | |
| KWD | 0,30574 | | |
| NLG | 3,20838 | | |
| USD | 1,04695 | | |

(2) Av banktillgodohavanden på 202,9 milj. SDR var 3,1 milj. SDR placerade på längre tid än ett år.

(3) Obligationer och fordringsbevis har i bokslutet upptagits till det lägsta av anskaffningsvärdet eller marknadsvärdet där sådant förefinnes. I tidigare bokslut har obligationer och fordringsbevis upptagits till det lägsta av anskaffningsvärdet, nominella värdet eller marknadsvärdet. Ändringen i värderingsprinciperna inverkar obetydligt på resultatet.

(4) Av utestående lån på 623,6 milj. SDR var 4,9 milj. SDR nordiska projektinvesteringsslån.

(5) Därtill har banken lämnat villkorliga lån eller förhandsutfästelser för projektinvesteringsslån och -garantier till ett totalvärde av 90,2 milj. SDR.

(6) Upplåningskostnaderna för bankens långfristiga lån är aktiverade. Kostnaderna avskrivs under fem år.

(7) Inventarier avskrivs med 30% per år. Byggnaden avskrivs med 2,5% per år.

(8) Beloppet avser aktier för tjänstebostäder och andelsbevis för telefoner.

(9) Av bankdepositioner på 75,2 milj. SR var 0,5 milj. SDR placerade på längre tid än ett år.

(10) Commercial paper utställda och placerade på USA-marknaden till ett belopp i US dollar motsvarande 50,6 milj. SDR samt 14,0 milj. SDR upptaget under en Master Note Facility på 14,3 milj. SDR (15 milj. USD).

(11) Bankens *långfristiga lån* bestod 31.12.1983 av (i tusental):

Obligationslån

| Lånebelopp | Utestående 31.12.1983 | | |
|--------------------------|--------------------------|----------|-----------|
| USD 40 000 | 27 371 | 7,750 % | 1977/1984 |
| USD 25 000 | 13 439 | 8,750 % | 1978/1988 |
| DEM 60 000 | 57 510 | 6,250 % | 1979/1986 |
| SEK 75 000 | 75 000 | 9,875 % | 1979/1994 |
| SDR 20 000 | 14 060 | 9,000 % | 1979/1984 |
| FIM 50 000 | 30 000 | 10,250 % | 1979/1989 |
| NOK 80 000 | 76 000 | 10,000 % | 1980/1985 |
| SDR 20 000 | 20 000 | 11,500 % | 1981/1986 |
| NOK 100 000 | 99 000 | 10,250 % | 1981/1986 |
| USD 20 000 | 14 800 | 14,625 % | 1981/1990 |
| USD 50 000 ¹ | 33 873 | – | 1981/1986 |
| JPY 10 000 000 | 10 000 000 | 8,400 % | 1982/1992 |
| USD 50 000 | 50 000 | 11,250 % | 1982/1987 |
| SEK 100 000 | 100 000 | 13,375 % | 1982/1992 |
| USD 75 000 | 75 000 | 10,250 % | 1983/1988 |
| DKK 100 000 ² | 103 056 | 7,000 % | 1983/1993 |
| NOK 100 000 | 100 000 | 12,500 % | 1983/1990 |
| USD 75 000 | 75 000 | 11,750 % | 1983/1990 |

Övriga långfristiga lån

| Lånebelopp | Utestående 31.12.1983 | | |
|-------------------------|--------------------------|------------------|----------------|
| USD 10 000 | 10 000 | privat placering | 1978/1988 |
| SDR 13 000 | 10 500 | privat placering | 1979/1984 |
| CHF 10 000 | 10 000 | banklån | 1979/1984 |
| NLG 25 000 | 25 000 | banklån | 1979/1989 |
| DKK 40 000 | 32 500 | privat placering | 1980/1990 |
| NOK 20 000 | 20 000 | privat placering | 1980/1985 |
| DEM 13 000 | 13 000 | privat placering | 1980/1987 |
| ISK 1 050 ³ | 4 573 | banklån | 1980/1987 |
| CHF 15 000 | 15 000 | privat placering | 1981/1986 |
| JPY 20 000 000 | 20 000 000 | banklån | 1981/1996 |
| KWD 3 000 | 3 000 | privat placering | 1981/1986 |
| USD 6 576 | 6 248 | banklån | 1981–1983/1993 |
| NLG 10 000 | 10 000 | banklån | 1982/1987 |
| USD 10 000 ⁴ | 6 821 | privat placering | 1982/1986 |
| LUF 250 000 | 250 000 | privat placering | 1982/1987 |
| SDR 7 716 | 6 944 | banklån | 1982/1993 |
| FIM 12 512 | 11 886 | banklån | 1983/1993 |

¹ Lånets emissionskurs var 51,75 % och lånet löper utan kupongränta.

² Lånets återbetalningskurs är 145.

³ Lånet är bundet till Islands centralbanks officiella låneindex.

Lånebeloppet indexregleras en gång per år.

⁴ Lånets emissionskurs var 55,468 % och lånet löper utan kupongränta.

Förteckning över beviljade lån 1983

| Låntagare | Projekt | Belopp (milj. SDR) |
|---|--|-----------------------|
| Investeringslån i Norden | | |
| <i>Energi</i> | | |
| Årdal og Sunndal Verk a. s. Norge | Vattenkraftsprojekt i västra delen av Norge. | 24,7 |
| OKG Aktiebolag Sverige | Ett tredje kärnkraftsaggregat (tilläggs lån). | 11,8 |
| <i>Kommunikation</i> | | |
| A/S Larvik- Fredrikshavnferjen Norge | Köp av bil- och passagerarfärja från Sverige för trafiken mellan Norge och Danmark. | 12,4 |
| A.S Norving Norge | Inköp av tre Saab-Fairchild 340-plan från Sverige för flygtrafik på Nordkalotten. | 11,5 |
| Åbo stad Finland | Hamninvesteringar i samband med att Silja Linet i bruk nya storfärjor i trafiken mellan Åbo och Stockholm. | 3,3 |
| A/S Kristiansands Dampskipsselskap Norge | Färjombyggnad och hamninvesteringar i Danmark och Norge. | 1,9 |
| Telefonverk Føroya Løgtings Danmark | Vidareutbyggnad av telefonnätet på Färöarna med leveranser från Norge, Sverige och Danmark. | 0,4 |
| Naantalin Matkustaja- terminaali Oy Finland | Utbyggnad av passagerar- och fraktkomplexerna i Nådendals hamn för trafiken mellan Finland och Sverige. | 0,2 |
| <i>Gruvdrift och råvaruinriktad industri</i> | | |
| LKAB Norge A/S Norge | Malmutföring i Råna vid Narvik i Nordnorge i samarbete med det svenska moderbolaget. | 4,3 |
| Nordkalk Aktiebolag Sverige | Kalkstensproduktion på Gotland. Projektet utförs i samarbete mellan delägarna i Finland och Sverige. | 2,4 |
| <i>Skogsindustri</i> | | |
| I/S Folla Invest Norge | CTMP-anläggning för produktion av pappersmassa. Projektet realiseras i nära samarbete med ett svenskt företag. | 1,5 |
| <i>Kemisk industri</i> | | |
| A/S Dumex Danmark | Samarbetsprogram med den nya norska ägaren A/S Apothekernes Laboratorium for Specialpræparater. | 3,7 |

| Låntagare | Projekt | Belopp (milj. SDR) |
|--|--|-----------------------|
| A/S Apothekernes Laboratorium for Specialpræparater Norge | Förvärv av den danska livsmedels- och medicin- producenten A/S Dumex från kanadensisk ägare. | 2,5 |
| Viking Dekk A/S Norge | Samordning av bildäcksproduktion i samarbete mellan Viking-Askim A/S, Norge, och Gislaved AB i Sverige. | 3,1 |
| Oy Nordtend Ab Finland | Ny tvättpulverfabrik i Finland. Låntagaren till- hör den nordiska konsumentkooperationen. | 1,3 |
| Nyegaard & Co. A/S Norge | Utvidgning av fabriksanläggningen på Lindesnes för tillverkning av röntgenkontrastmedel. I pro- duktionen ingår svenskt råmaterial och forsk- ningssamarbete. | 1,2 |
| Wallac Oy Finland | Produktion av reagenskemikalier och analysin- strument i samarbete med svenska intressenter. | 0,7 |
| Oy Uponor Ab Finland | Etablering av plaströrsproduktion i Norge. Pro- jektet medför produktions- och marknadskom- plettering för låntagarens tillverkning i Finland, Sverige och Danmark. | 0,6 |
| <i>Verkstadsindustri</i> | | |
| TrioVing A/S Norge | Nybildat bolag inom den finska Wärtsilä-koncern- en, som förvärvar Elkem A/S' produktionsen- het för lås i Moss. | 4,3 |
| ScanRope a/s Norge | Strukturrationalisering av norsk och svensk pro- duktion av ställinor och förankringssystem. | 3,1 |
| Oy Wellit Ab Finland | Köp av fabrik för produktion av vägg- och tak- beklädnadselement. Bolaget ingår i Christian Bernier-koncernen, verksam i fyra nordiska länder. | 1,6 |
| Horten Karosseri A/S Norge | Tillverkning av busschassier i Horten, i samar- bete med det Volvo-ägda svenska moderbolaget Säffle Karosseri. | 0,1 |
| Umeå Mekaniska Aktiebolag Sverige | Investeringsprogram för produktion av skogs- maskiner i samarbete med finsk intressent. | 0,8 |
| Grevstad Induction Bending AB Sverige | Fabriksanläggning i Karlskoga i samarbete med norskt delägarbolag. Produktionen omfattar in- duktionsböckning av rör, speciellt lämpade för offshore-sektorn i Norge. | 0,5 |
| Grepa og Mjelva Fabrikker A.s Norge | Utvidgning av spisproduktionen i Ørsta med komponentleveranser från Finland, för ökad för- säljning främst i Norge och Sverige. | 0,4 |

| Låntagare | Projekt | Belopp (milj. SDR) |
|---|--|-----------------------|
| Segerström & Svensson Oy Finland | Etablering av komponentproduktion för leveranser till Saab-Valmet Oy:s bilfabrik i Nystad. | 0,4 |
| Telinekeskus Oy Finland | Förvärv av det svenska bolaget Lebo Bronto AB för en utvecklad nordisk produktion av arbetsplattformar. | 0,2 |
| <i>Elektronikindustri</i> | | |
| N. D. Norsk Data Aktiebolag Sverige | Marknadsinvesteringar i Sverige i samarbete med det norska moderbolaget. | 2,4 |
| Norsk Data A.S Norge | Investeringar i svenskt databolag. | 1,4 |
| Aspo Oy Finland | Förvärv av ett svenskt företag inom videobranschen för samordning av produktsortimentet. | 0,4 |
| <i>Handel och tjänster</i> | | |
| SAS Catering A/S Danmark Danmark | Finansiering av investeringsprogram för Danmark. | 1,9 |
| Skandinavisk Kvalitetssikring A/S Norge | Kvalitetssäkring och kvalitetskontroll inom offshore-sektorn i samarbete mellan danskt, svenskt och norskt konsultföretag. | 0,6 |
| <i>Övriga investeringslån</i> | | |
| Rörstrand AB Sverige | Köp av anläggningar i samband med Oy Wärtsilä Ab:s förvärv av företaget. | 3,0 |
| A/S Maarud Norge | Övertagande av produktionen av snacks och dessertostar från Maarud-gruppen. Projektet innebär norskt-svenskt samarbete. | 1,9 |
| Tetra Pak Oy Finland | Investeringar i produktionen av konsumentförpackningar för mjölk och safter, i samarbete med det svenska moderbolaget. | 1,2 |
| Odense Flexible ApS Danmark | Produktion av förpackningsmaterial i samarbete med Gränges Aluminium AB, Sverige. | 1,0 |
| Internordiska Fritidshus AB Sverige | Uppförande av fritidshus vid skidcentra i samarbete mellan Scandiaplan AB, Sverige, och Oravais Hus Ab, Finland. | 0,6 |
| Oy Suomen Fix ab Finland | Utvidgning av verksamheten, som omfattar produktion av barnkläder i samarbete med den svenska moderkoncernen. | 0,6 |
| Ísno h/f Island | Ytterligare utvidgning av en laxuppfödninganläggning på norra Island. | 0,2 |
| Ytterligare beviljat, 3 lån | | <u>41,2</u> |
| Summa, investeringslån i Norden | | 156,2 |

| Låntagare | Projekt | Belopp (milj. SDR) | |
|--|---|-----------------------|--------------|
| Internationell utlåning | | | |
| <i>Nordiska projektinvesteringslån</i> | | | |
| Botswana Power Corporation Botswana | Uppförande av ett koleldat kraftverk vid Morupule. Projektet medför leveranser från Burmeister & Wain Energi, Danmark och Asea, Sverige. | 14,3 | |
| Ungerns nationalbank Ungern | Investeringsprogram inom energi- och lantbrukssektorn. Projektet medför norska och finska leveranser, samt möjligheter för ytterligare nordiska leveranser. | 4,9 | 19,2 |
| <i>Övrig internationell utlåning</i> | | | |
| AB Svensk Exportkredit Sverige | Refinansieringslån för ett kraftverksprojekt i Peru med svenska och norska leveranser. | 14,3 | |
| Port Sally Management Ltd. England | Terminal för trafiken över Engelska kanalen. Projektet genomförs av nordiska företag (tilläggs lån). | 0,1 | 14,4 |
| Summa, internationell utlåning | | | 33,6 |
| Totalt beviljat 1983 | | | 189,8 |

Förteckning över låntagare 1.6.1976—31.12.1983

Energi och olja

Totalt beviljat: 307,0 milj. SDR — 20 lån

Danmark

Dansk Olie og Naturgas A/S
Elektricitetsselskabet S.E.V., Färöarna
Elektricitetsselskabet
Isefjordværket Interessentselskab (IFV)
Andelsselskabet Østkraft
Århus havnevæsen

Finland

Imatran Voima Osakeyhtiö
Industrins Kraft Ab
Kuopio stad

Island

Landsvirkjun

Norge

ÅSV Nyset-Steggje Kraft A/S

Sverige

OK Kracker Aktiebolag
OKG Aktiebolag
Svenska Petroleum AB
Sydkraft Aktiebolag

Kommunikation**Totalt beviljat: 98,2 milj. SDR – 27 lån***Danmark*

Københavns Frihavns- og Stevedoreselskab A/S
Nexø havn
Telefonverk Føroya Løgtings

Finland

Finnexpress Oy
Jakobstads stad
Karair oy
Mariehamns stad
Naantalin Matkustajaterminaali Oy
Neste Oy
Nådendals stad
Rederiaktiebolaget Eckerö
Åbo stad

Norge

Bodø kommune
Harstad kommune
A/S Kristiansands Dampskipsselskap
A/S Larvik-Fredrikshavnferjen
A. S Norving
Oslo havnevesen

Sverige

Göteborgs hamn, Göteborgs kommun
Silja Line (Stockholm) Aktiebolag
Stena Line Aktiebolag
Uddevalla kommun

Gruvdrift och råvaruinriktad industri**Totalt beviljat: 98,0 milj. SDR – 17 lån***Danmark*

Danogips A/S
Aktieselskabet Faxe Kalkbrud
Aktieselskabet Aalborg Portland-Cement-Fabrik

Finland

Outokumpu Oy

Island

Icelandic Alloys Ltd.

Norge

Elkem-Rockwool
LKAB Norge A/S
Aksjeselskapet Norcem
A/S Norsk Leca
Norzink AS
Årdal og Sunndal Verk a. s.

Sverige

Luossavaara–Kiirunavaara Aktiebolag
Nordkalk Aktiebolag
Viscaria Aktiebolag

Skogsindustri**Totalt beviljat: 44,6 milj. SDR – 9 lån***Finland*

Oy Kaukas Ab
Oulu Osakeyhtiö

Norge

I/S Folla Invest
Follum Fabrikker A/S
Norske Skogindustrier A/S
Saugbrugsforeningen

Sverige

Ahlströmföretagen Svenska Aktiebolag
Wifstavarfs Aktiebolag

Kemisk industri**Totalt beviljat: 29,0 milj. SDR – 16 lån***Danmark*

Dumex A/S

Finland

Oy Nordtend Ab
Oy Noresin Ab
Oy Uponor Ab
Wallac Oy
Oy Wiik & Höglund Ab

Norge

Apothekernes Laboratorium for Specialpræparater A/S
Dyno Industrier A.S
MA-BO A/S
Nyegaard & Co. A/S
M. Peterson & Søn A/S
Viking Dekk A/S

Sverige

Nordtend Aktiebolag

Verkstadsindustri**Totalt beviljat: 96,7 milj. SDR – 46 lån***Danmark*

Lindab Ventilation A/S
Skandinavisk Aluminium Profiler af 1980 Grenå A/S

Finland

ATA Osakeyhtiö – Aktiebolaget ATA
Eldon Oy
Forrex Oy
Forste Oy
Johnson Metall Oy Ab
Kone Oy
Kumera Oy
Mariehamns Rostfria Ab
Oy Parca Norrahammar Ab
Oy Partek Ab
Rauma-Repola Oy
Oy Saab-Valmet Ab
Segerström & Svensson Oy
Telinekeskus Oy
Oy Wellit Ab
Oy Wärtsilä Ab

Norge

Grepa og Mjelva Fabrikker A.s
Horten Karosseri A/S
Aksjeselskapet Jøtul
A/S Kongsberg Våpenfabrikk
Lindab Ventilation A/S
Nylands Maskinverksted A/S
A/S Raufoss Ammunisjonsfabrikker
ScanRope a/s
TrioVing A/S
Vestfold Bil & Karosseri A/S
Viking-Mjøndalen A/S

Sverige

bruun system aktiebolag
Bulten AB
Grevstad Induction Bending Aktiebolag
Norba Aktiebolag
Scantrac Aktiebolag
Svenska Rosenlew Aktiebolag
Svenska Varv Aktiebolag
Umeå Mekaniska Aktiebolag
Aktiebolaget Volvo
Volvo BM Aktiebolag
Volvo Personvagnar Aktiebolag

Elektronikindustri**Totalt beviljat: 10,1 milj. SDR – 11 lån***Finland*

Alnor Oy
Aspo Oy
Oy DAVA Ab
Oy Edacom Oy
Oy Glamox Elektro Ab

Norge

Norsk Data A.S

Sverige

Ericsson Information Systems AB
N.D. Norsk Data Aktiebolag

Handel och tjänster**Totalt beviljat: 40,4 milj. SDR – 10 lån***Danmark*

SAS Catering A/S Danmark

Finland

Asea-Skandia Osakeyhtiö

Norge

Det norske Veritas
A/S Nevi
Skandinavisk Kvalitetssikring A/S
Kommandittselskapet Teamco A/S & Co.

Sverige

IKEA Svenska Aktiebolag
SAS Catering Aktiebolag

Övriga investeringslån**Totalt beviljat: 24,4 milj. SDR – 19 lån***Danmark*

P/F Giljanes, Färöarna
Odense Flexible ApS

Finland

Oy Bilon Ab
Ab Chips Oy Ltd.
Oy Nordfilm Ab
Oy Pello Food Ab
Peräpohjolan Kansanopiston Kannatusyhdistys r.y.
Oy Wilh. Schauman Ab
oy Suomen Fix ab
Tetra Pak Oy

Island

ISNO H/F

*Norge*Hydro Perstorp Laminater a. s
Jordan A/S
A/S Maarud*Sverige*Helsingborgs Litografiska Aktiebolag
Internordiska Fritidshus AB
Mölnlycke Aktiebolag**Regionallån****Totalt beviljat: 48,2 milj. SDR – 11 lån***Danmark*Færøernes Industrifond
Industriens Udviklingsfond, Färöarna*Finland*

Utvecklingsområdesfonden Ab

*Island*Islands Utvecklingsfond
Nordisk Industrialiseringsfond for Island*Norge*

Distriktenes utbyggingsfond

Sverige

Stiftelsen Norrlandsfonden

Internationell utlåning**Totalt beviljat: 129,4 milj. SDR – 15 lån***Nordiska projektinvesteringsslån*Botswana Power Corporation
Ungerns nationalbank*Övrig internationell utlåning*Bulk Alandica Ab Ltd.
Finlands Exportkredit Ab
Outokumpu Oy
Instituto de Recursos Hidraulicos y Electrificacion, Panama
Port Sally Management Company Limited
Privredna Banka Zagreb, Jugoslavien
SAS Catering Deutschland GmbH, Västtyskland
AB Svensk Exportkredit
Tanesco, Tanzania
Mufindi Pulp and Paper Project, Tanzania

Utestående lång- och medelfristig upplåning: Valutafördelning per 31.12.1983

(i miljoner)

| | Antal lån | Lånebelopp i valuta | Efter justering för terminkontrakt o. dyl. | | |
|---|--------------|------------------------|---|------------|---------|
| | | | Bel. i val. | Bel. i SDR | Procent |
| <i>Upplåning i ickenordiska valutor</i> | | | | | |
| US dollar | 10 | USD 312,0 | 197,9 | 189,0 | 30,3 |
| Japanska yen | 2 | JPY 30 000,0 | 32 228,6 | 132,6 | 21,3 |
| SDR | 5 | SDR 71,5 | 71,5 | 71,5 | 11,5 |
| Tyska mark | 2 | DEM 70,5 | 151,6 | 53,2 | 8,5 |
| Schweizerfranc | 2 | CHF 25,0 | 40,0 | 17,5 | 2,8 |
| Nederländska gulden | 2 | NLG 35,0 | 35,0 | 10,9 | 1,7 |
| Brittiska pund | – | GBP – | 7,6 | 10,5 | 1,7 |
| Kuwaitiska dinarer | 1 | KWD 3,0 | 1,8 | 5,9 | 0,9 |
| Luxemburgska franc | 1 | LUF 250,0 | 250,0 | 4,3 | 0,7 |
| Summa, upplåning i icke- nordiska valutor | 25 | | | 495,4 | 79,4 |
| <i>Upplåning i nordiska valutor</i> | | | | | |
| Norska kronor | 4 | NOK 295,0 | 515,6 | 63,7 | 10,2 |
| Finska mark | 2 | FIM 41,9 | 185,9 | 30,6 | 4,9 |
| Svenska kronor | 2 | SEK 175,0 | 175,0 | 20,9 | 3,4 |
| Danska kronor | 2 | DKK 132,5 | 132,5 | 12,8 | 2,1 |
| Isländska kronor | 1 | ISK 4,6 | 4,6 | 0,2 | 0,03 |
| Summa, upplåning i nordiska valutor | 11 | | | 128,2 | 20,6 |
| (Upplåning på inhemska nordiska kapitalmarknader*) | (6) | | | (37,7) | (6,0) |
| TOTALT | 36 | | | 623,7 | 100,0 |

*SEK 175,0 = SDR 20,9 (2 lån)

DKK 100,0 = SDR 9,7

FIM 41,9 = SDR 6,9 (2 lån)

ISK 4,6 = SDR 0,2

SDR 37,7

Beviljade lån

| | Beviljat under 1983 | | | Totalt beviljat per 31.12.1983 | | |
|------------------------|---------------------|--------------|--------------|--------------------------------|--------------|--------------|
| | Ant | Bel | Proc | Ant | Bel | Proc |
| <i>Investeringslån</i> | | | | | | |
| Energi och olja | 3 | 60,4 | 31,8 | 20 | 307,0 | 33,2 |
| Kommunikation | 7 | 44,8 | 23,6 | 27 | 98,2 | 10,6 |
| Gruvdrift | 2 | 6,7 | 3,5 | 5 | 24,7 | 2,7 |
| Råvarubas.ind. | 0 | 0,0 | 0,0 | 12 | 73,3 | 7,9 |
| Skogsindustri | 1 | 1,5 | 0,8 | 9 | 44,6 | 4,8 |
| Kemisk industri | 7 | 13,1 | 6,9 | 16 | 29,0 | 3,1 |
| Verkstadsind. | 9 | 12,3 | 6,5 | 46 | 96,7 | 10,4 |
| Elektronikind. | 3 | 4,2 | 2,2 | 11 | 10,1 | 1,1 |
| Livsmedelsind. | 1 | 1,9 | 1,0 | 4 | 3,6 | 0,4 |
| Handel o tjänster | 3 | 4,7 | 2,5 | 10 | 40,4 | 4,4 |
| Övrigt | 6 | 6,6 | 3,5 | 15 | 20,8 | 2,2 |
| <i>Summa inv.lån</i> | 42 | 156,2 | 82,3 | 175 | 748,4 | 80,8 |
| <i>Regionallån</i> | 0 | 0,0 | 0,0 | 11 | 48,2 | 5,2 |
| <i>Internat.utl.</i> | 4 | 33,6 | 17,7 | 15 | 129,4 | 14,0 |
| TOTALT | 46 | 189,8 | 100,0 | 201 | 926,0 | 100,0 |

Investeringslån i Norden per 31.12.1983: Samarbetstillfällen fördelade på länder och utjämnad fördelning av lånebelopp (i miljoner SDR)

| Lån- tagarnas hemland | Antal lån | Antal samarbetstillfällen med: | | | | | Total- belopp | % av belopp |
|-----------------------------|--------------|--------------------------------|-----------|----------|-----------|------------|------------------|----------------|
| | | Danmark | Finland | Island | Norge | Sverige | | |
| Danmark | 20 | — | 3 | 1 | 7 | 15 | 124,3 | 17 |
| Finland | 62 | 4 | — | 1 | 13 | 50 | 142,9 | 19 |
| Island | 5 | 2 | 0 | — | 3 | 2 | 38,9 | 5 |
| Norge | 48 | 17 | 12 | 0 | — | 34 | 183,8 | 25 |
| Sverige | 40 | 12 | 30 | 0 | 16 | — | 258,5 | 34 |
| TOTALT | 175 | 35 | 45 | 2 | 39 | 101 | 748,4 | 100 |

Bankens lån är alltid i minst två nordiska länders intresse. Vid varje låneprojekt måste det därför föreligga ett "samarbetstillfälle" i minst ett annat nordiskt land. Ovanstående tabell visar hur bankens investeringslån fördelar sig på varje land, och i vilka andra länder samarbetstillfällen förekommit. Det kan finnas flera samarbetstillfällen vid ett låneprojekt.

Om man tar Danmark som exempel, visar tabellen att 20 låntagare varit danska, och att det vid dessa lån funnits 3 samarbetstillfällen i Finland, ett i Island, 7 i Norge och 15 i Sverige. Vidare ser man att samarbetstillfällen i Danmark funnits för 4 av lånen till Finland, liksom för 2 av lånen till Island, 17 av lånen till Norge och 12 av lånen till Sverige. Totalt har samarbetstillfällen i Danmark funnits vid 35 av lånen till andra nordiska länder. Vid 20

låntagare och 35 samarbetstillfällen har därmed danska intressen förekommit vid 55 av bankens 175 investeringslån.

De två sista kolumnerna anger en beräknad fördelning av det totala beloppet för investeringslån beviljade per 31.12.1983. Som fördelningsprincip har valts att 2/3 av beloppet påförts låntagarens hemland, och den återstående tredjedelen har påförts det land eller de länder där samarbets-tillfällen funnits.

Totalt antal lån — fördelning på storlek

| Storleksgrupp (milj. SDR) | 76-77 | 1978 | 1979 | 1980 | 1981 | 1982 | 1983 | Totalt antal | % av antal | % av belopp |
|--|------------|------------|------------|------------|------------|------------|------------|-----------------|---------------|----------------|
| 0,1- 0,9 | 3 | 1 | 6 | 7 | 11 | 13 | 15 | 56 | 27,9 | 2,8 |
| 1,0- 1,9 | 4 | 2 | 5 | 4 | 9 | 7 | 11 | 42 | 20,9 | 6,3 |
| 2,0- 2,9 | 1 | 3 | 5 | 5 | 4 | 4 | 4 | 26 | 12,9 | 6,6 |
| 3,0- 4,9 | 3 | 1 | 5 | 5 | 4 | 5 | 8 | 31 | 15,4 | 12,4 |
| 5,0- 9,9 | 1 | 2 | 4 | 5 | 3 | 4 | 1 | 20 | 9,9 | 14,8 |
| 10,1-19,9 | 1 | 2 | 1 | 4 | 1 | 1 | 5 | 15 | 7,5 | 24,3 |
| 20,0- | 2 | 1 | 1 | 0 | 3 | 2 | 2 | 11 | 5,5 | 32,7 |
| Totalt antal | 15 | 12 | 27 | 30 | 35 | 37 | 46 | 201 | 100,0 | 99,9 |
| Genom- snittligt lånebelopp | 6,4 | 7,6 | 3,8 | 4,1 | 4,8 | 4,3 | 4,1 | 4,6 | | |

Styrelse

Danmark

Erling Kristiansen, ambassadør, Udenrigsministeriet
 Suppl.: Hedeman Olsen, kontorchef, Industriministeriet
 Niels Erik Sørensen, kontorchef, Finansministeriet
 Suppl.: Bent Sveistrup, kontorchef, Danmarks Nationalbank

Finland

Eero Tuomainen, direktör, Ekonomiska planeringscentralen
 Suppl.: Annikki Saarela, konsultativ tjänsteman, Finansministeriet
 Pentti Uusivirta, bankdirektör, Finlands Bank
 Suppl.: Åke Wihtol, understatssekreterare, Utrikesministeriet

Island

Thorhallur Ásgeirsson, departementschef, Handelsdepartementet, styrelsens viceordförande

Suppl.: Tómas Árnason, direktör, Institutet för Ekonomisk Utveckling
 Jón Sigurðsson, direktör, Statens Ekonomiska Institut
 Suppl.: Guðmundur Magnússon, rektor, Islands Universitet

Norge

Arne Asper, administrerende direktør, Frionor Norsk Frossenfisk A/L
Suppl.: Harald Henriksen, administrerende direktør, Den Norske Industribank A/S

Hermod Skånland, direktør, Norges Bank

Suppl.: Kjell Kristensen, viseadministrerende direktør, A/S Vinmonopolet

Sverige

Arne Callans, direktör, styrelsens ordförande

Suppl.: Arne Lindå, direktör, Internationella Valutafonden (till 26.1.1984)

Ulf Lindén, viceverkställande direktör, Volvo AB (från 26.1.1984)

Jan O. Karlsson, statssekreterare för nordiska samarbetsfrågor, Jordbruksdepartementet

Suppl.: Erik Åsbrink, statssekreterare, Finansdepartementet

Kontrollkommitté*Danmark*

Jens Steffensen, folketingsmand

Erling Dinesen, fhv. minister

Finland

Ulf Sundqvist, chefdirektör

C. O. Tallgren, verkställande direktör

Island

Stefán Jónsson, f. d. altingsman

Halldór Ásgrímsson, fiskeriminister

Norge

Håkon Kyllingmark, fhv. stortingsrepresentant

Odd Sagør, finansrådmann

Sverige

Paul Jansson, riksdagsman

Gunnar von Sydow, f. d. landshövding (till 1.5.1983)

Lennart Nilsson, generaldirektör (från 1.5.1983)

Av kontrollkommittén utsedda fackrevisorer:

Eric Haglund, CGR-revisor, Finland

Ole Rathje, statsautoriseret revisor, Danmark

Administration*Verkställande direktör:*

Bert Lindström

Utlåning inom Norden

Direktör: Jan Lennerhagen

Bitr. direktör: Poul Hansen

Lars Selenius

Internationell utlåning

Direktör: Peter Laurson

Bitr. direktör: Per Aasmundrud

Bitr. direktör: Jens Høgel

Ekonomi och administration

Direktör: Peter Modeen

Christer Boije, administration

Gerd Gripenberg, redovisning

Jyrki Iisalo, systemplanering

Likviditet, särskilda finansieringsuppläggningar

Direktör: Steen Steincke (till 30.9.1983)

Direktör: Petter Skouen (från 1.1.1984)

Birgitta Kantola, direktörsassistent

Landanalyser, utredningar

Direktör: Knud Zimmer Ross

Övriga funktioner

Bitr. direktör: Siv Hellén, chefsjurist, styrelsessekreterare

Anders Palm, juridik (till 31.3.1984)

Harri Pitkänen, juridik

Ragnar Sjoner, juridik

Roald Pettersen, information

Till Kontrollkommittén för Nordiska investeringsbanken
Revisionsberättelse

I uppdrag av Kontrollkommittén för Nordiska investeringsbanken har vi granskat bankens årsredovisning och räkenskaper samt förvaltning för år 1983. Granskningen har utförts i den omfattning god revisionsbedömning förutsätter.

Årsredovisningen är uppgjord i enlighet med allmänna bokföringsprinciper och ger en rättvisande bild av bankens ställning per bokslutsdatum, resultatet av verksamheten och finansieringen för räkenskapsåret.

Vid vår revision har vi inte funnit anledning till anmärkning beträffande styrelsens och verkställande direktörens förvaltning av bankens angelägenheter.

Helsingfors den 7 februari 1984.

Eric Haglund
CGR-revisor
Helsingfors

Ole Rathje
Statsautoriseret revisor
København

Till Nordiska ministerrådet

Kontrollkommitténs för Nordiska investeringsbanken berättelse över revisionen av bankens förvaltning och räkenskaper.

I enlighet med § 13 av stadgarna för Nordiska investeringsbanken utsedda att kontrollera bankens verksamhet och svara för revisionen av banken, avger vi efter att ha slutfört vårt uppdrag för år 1983 följande berättelse.

Kontrollkommittén har sammanträtt under räkenskapsåret och efter det bankens bokslut upprättats, varvid erforderliga kontroll- och granskningsåtgärder vidtagits. Bankens årsredovisning har genomgått vid möte i Helsingfors den 6–7 februari 1984, då vi även tagit del av den revisionsberättelse som avgivits av den av kontrollkommittén utsedda fackrevisorerna den 7 februari 1984.

Efter vår revision konstaterar vi

att bankens verksamhet under räkenskapsperioden bedrivits i överensstämmelse med stadgarna,

att bokslutet, som efter avsättning av 4 000 000 SDR för kreditrisker uppvisar ett överskott om 15 307 887,71 SDR, vilket i sin helhet av styrelsen föreslås överfört till reservfonden, ger en rättvisande bild av bankens ställning den 31.12.1983, av resultatet av bankens verksamhet och av finansieringen under år 1983.

Vi tillstyrker för Nordiska ministerrådet
att resultaträkningen och balansräkningen fastställas och
att styrelsen och verkställande direktören beviljas ansvarsfrihet för för-
valtningen av bankens angelägenheter under den av oss granskade
redovisningsperioden.

Helsingfors den 7 februari 1984.

Lennart Nilsson

Halldor Ásgrímsson

Erling Dinesen

Paul Jansson

Stefán Jónsson

Håkon Kyllingmark

Odd Sagør

Jens Steffensen

Ulf Sundqvist

C. O. Tallgren

BILAGA**Betänkande av Nordiska rådets ekonomiska utskott över berättelsen**

Til Økonomisk utvalg er henvist beretning fra Nordisk investeringsbank vedrørende dens virksomhet i 1983 (C 3/e) samt Kontrollkomitéens beretning.

Økonomisk utvalg konstaterer at bankens utlån har fortsatt å øke. I 1983 ble det bevilget 46 lån på tilsammen 189,8 millioner SDR (Special Drawing Rights). Dette representerer en økning på 9 prosent sammenlignet med 1982.

Siden banken startet sin virksomhet i 1976 har den bevilget i alt 201 lån med en total verdi av 926,0 millioner SDR. I samsvar med Nordisk Råds rekommandasjon nr. 30/1983 har Nordisk Ministerråd besluttet å fordoble NIB's grunnkapital til 800 millioner SDR fra og med 2. januar 1984. Dette innebærer at bankens utlånsramme fordobles til 2 milliarder SDR. I tillegg kommer den særskilte utlånsramme for nordiske prosjektinvesteringsslån på 350 millioner SDR.

Utlån til investeringer i Norden beløp seg til 156,2 millioner SDR i 1983. Dette er en økning på ca 45 millioner SDR fra 1982. Over halvparten av lånene ble tatt opp de siste fire månedene av 1983, noe som har sammenheng med en bedring av investeringsklimaet generelt i Norden. Av lånene gikk bl. a. 32 prosent til energisektoren, 24 prosent till kommunikasjonssektoren, 7 prosent til kjemisk industri og 6 prosent til verkstedsindustrien.

Under ordningen for regionallån, hvis nåværende forsøksperiode utløper 1. april 1984, var 80 millioner NOK av lånerammen på 325 millioner NOK ikke bevilget. Dette beløpet er identisk med den ubenyttede del av den finske kvoten.

Ordningen med nordiske prosjektinvesteringsslån er nå kommet igang. I 1983 ble det bevilget lån til to prosjekter innenfor denne ordningen. Det ble også bevilget lån til to andre nordiske engasjementer i utlandet slik at den internasjonale utlåning i alt beløp seg til 33,6 millioner SDR. Dette er en nedgang fra 1982 da den internasjonale utlåning var særlig høy med 39,1 millioner SDR. Internasjonale utlån utgjorde 18 prosent av bankens totale utlån i 1983.

Økonomisk utvalg vil bemerke at bankens ordinære utlånsvirksomhet i Norden nå ser ut til å ha kommet inn i faste baner. Så langt utvalget kan bedømme er fordelingen av lån til de ulike næringssektorer og land god. Fordelingen kan i enkelte år være noe ute av balanse, eksempelvis gikk halvparten av det bevilgede beløp til investeringslån til norske låntakere i 1983. Dette må sees på som en tilfeldighet som vil utjevnes i det lange løp.

Økonomisk utvalg har i 1984 behandlet ministerrådsforslag B 48/e om videreutvikling av Nordisk investeringsbanks regionallåneordning. I dette forslag foreslås det bl. a. å forlenge forsøksordningen med to år, å inklu-

dere Grønland i ordningen og å avsette 40 prosent av lånerammen till Vestnorden. Økonomisk utvalg har sluttet seg til ministerrådsforslaget. Det vises til utvalgets betenkning til ministerrådsforslaget for en nærmere presentasjon av utvalgets synspunkter.

På sitt møte 8. desember 1983 i Helsingfors ble Økonomisk utvalg bl. a. orientert av representanter fra NIB, om en ordning for nordiske markeds- og innovasjonslån. Økonomisk utvalg tok saken opp i sin betenkning til Nordisk Ministerråds beretning for 1983. I betenkningen sier utvalget bl. a. at:

''Økonomisk utvalg er kjent med at Nordisk Ministerråd ikke har ønsket å fremme et forslag om oppretting av en ordning i tråd med den ovenfor nevnte mulige ordningen for innovasjons- og markedsføringslån. Utvalget ville likevel henstille til Ministerrådet om å gå videre med det eksisterende forslag og justere dette, for å fremme små og mellomstore foretaks muligheter til å utvikle og markedsføre nye produkter. Utvalget ønsker et forslag framlagt til Nordisk Råds 33. sesjon, 1985.''

Økonomisk utvalg har med interesse merket seg den store etterspørselen etter nordiske prosjektinvesteringslån. I alt har NIB's styre behandlet 26 lånesøknader mens et tjuetalls søknader bearbeides i banken. I 1983 er de to første låneavtaler inngått med h. h. v. Botswana Power Corporation og den ungarske nasjonalbank. Banken har dessuten gitt 11 betingede lån eller forhåndstilsagn. I samsvar med låneordningen har dessuten NIB gitt forhåndstilsagn til en garanti vedrørende et norsk-svensk industriprosjekt. NIB's kontakt med Verdensbanken samt ledende regionale utviklingsbanker er blitt forsterket i løpet av året. Økonomisk utvalg har også merket seg at samarbeidet med Nordisk prosjektexportfond fungerer godt, og at NIB har gitt forhåndstilsagn om lån til et prosjekt som har mottatt støtte fra fondet.

Utlåns situasjonen har vært preget av den usikre rente- og kursutvikling. Dette har også fått betydning for bankens opplåningspolitikk.

Banken opptok i 1983 5 langsiktige lån på i alt 167,4 millioner SDR. Året før opptok banken 9 langsiktige lån på i alt 125,6 millioner SDR. Opplåning i nordiske valutaer var på 128,2 millioner SDR. Dette utgjør 21 prosent av bankens totale utestående lang- og mellomlangsiktige lån. Av den totale lånesum er 6 prosent tatt opp i de nordiske kapitalmarkeder.

Av beretningen framgår det at bankens overskudd i 1983 var 19,3 millioner SDR. Året før var overskuddet 18,4 millioner SDR. Årets overskudd gir en årlig avkastning på egenkapitalen med 11,9 prosent.

4,0 millioner SDR er avsatt til kredittrisikofondet. Det resterende overskudd på 15,3 millioner SDR foreslås overført til reservefondet. Reservefondet er nå på 56,7 millioner SDR og utgjør vel halvparten av det beløp som medlemslandene har innbetalt til banken.

Kontrollkomiteén konstaterer i sin beretning av 7. februar 1984:

– at bankens virksomhet i regnskapsperioden er drevet i overensstemmelse med vedtektene.

- at regnskapsresultatet, etter avsetning av 4 000 000 SDR for kredittrisker viser et overskudd på 15.307.887,71 SDR. Overskuddet foreslås overført til reservefondet. Regnskapsresultatet gir et riktig uttrykk for bankens stilling den 31.12.1983, for resultatet av bankens virksomhet og for finansieringen under året 1983.

Kontrollkomitéen anbefaler for Nordisk Ministerråd:

- at resultatregningen og balansregningen godkjennes og
- at styret og administrerende direktør innrømmes ansvarsfrihet for forvaltning av bankens virksomhet for den regnskapsperioden som har vært gransket av denne komitéen.

Utvalget har ikke noe å bemerke til kontrollkomitéens beretning.

Under henvisning til ovenstående foreslår utvalget

at Nordisk Råd tar beretning C 3/e om Nordisk investeringsbanks virksomhet i 1983 og Kontrollkomitéens beretning til etterretning.

København, 9. februar 1984

Davíð Aðalsteinsson (F.)

Esko Aho (K)

Gunnar Berge (A)

Johan Buttedahl (Sp)

Ivar Hansen (V)

Karen Thurøe Hansen (KF)

Paul Jansson (s)

Anker Jørgensen (S)

Arvo Kempainen (Skdl)

Preben Lange (Si)

Gunnar Nilsson (s)

Arne Skauge (H)

Formann

Pär Stenbäck (Sfp)

Ilkka Suominen (Kok)

Sten Svensson (m)

Hans Olav Tungesvik (Kr.F.)

Ola Ullsten (fp)

Berättelse

om Nordiska kulturfonden inkl. revisionsberättelse

Verksamhetsberättelse 1982

A. Namn och adress

Nordiska kulturfonden
Sekretariatet för nordiskt kulturellt samarbete
Snaregade 10
DK-1205 København K
tlf. 01/11 47 11

B. Upprättad och deltagande länder

Nordiska kulturfonden upprättades 1966 genom en överenskommelse mellan Danmark, Finland, Island, Norge och Sverige.

C. Målsättning

Nordiska kulturfonden har till uppgift att främja det kulturella samarbetet mellan de nordiska länderna genom att ge bidrag till nordiska samlarbetsprojekt inom kulturområdet.

Bidrag från fonden kan utgå till ändamål som gäller forskning, undervisning och allmänskulturell verksamhet.

Den sistnämnda verksamheten omfattar bl. a. musik, litteratur, bildkonst, teater, film och andra konstarter, kulturförmedling och frivilligt kulturarbete. Bidrag kan även utgå till informationsverksamhet inom och utom Norden om de nordiska ländernas kulturliv och om nordiskt kulturellt samarbete.

Fonden ger i första hand bidrag till nyskapande och initierande verksamhet.

D. Organisation

1. Administration

Nordiska kulturfonden erhåller ett årligt anslag över den gemensamma nordiska kulturbudgeten. Anslaget förvaltas av en styrelse som består av tio ordinarie medlemmar och tio personliga suppleanter. Av dessa är hälften parlamentariker som utnämns av Nordiska rådet och hälften ämbetsmän som utnämns av Nordiska ministerrådet.

Medlemmarna och suppleanterna utnämns för en tidsperiod av två år i taget. Styrelsen väljer inom sig en ordförande och en vice ordförande för ett kalenderår i taget. Samma land innehar ordförandeposten två år i sträck.

Sekretariatet för nordiskt kulturellt samarbete sköter fondens sekretariatsfunktioner och ekonomiförvaltning. Sekretariatet är representerat på styrelsemötena.

Utöver kulturfondens egna medel fördelar styrelsen också de medel som stödordningen för nordiskt folkbildningssamarbete och stödordningen för nordiskt idrottssamarbete har, medel som beviljas separat över den nordiska kulturbudgeten.

2. Styrelsen

Styrelsen hade följande sammansättning 1982:

Danmark

fhv. formand for Folketinget K. B. Andersen
suppleant: fhv. minister Nathalie Lind)
fuldmægtig Niels Toft
(suppleant: fuldmægtig Thomas Grage)

Finland

riksdagsman Elsi Hetemäki-Olander,
(suppleant: riksdagsman Ilkka-Christian Björklund t. o. m. den 10 november, riksdagsman Mikko Ekorre, fr. o. m. den 11 november)
kanslichef Jaakko Numminen,
(suppleant: kulturråd Matti Gustafson)

Island

altingsmand Sverrir Hermannsson
(suppleant: altingsmand Stefán Jónsson),
departementschef Birgir Thórlacius,
(suppleant: afdelingschef Árni Gunnarsson)

Norge

stortingsrepresentant Jo Benkow,
(suppleant: stortingsrepresentant Rolf Fjeldvær, t. o. m. den 21 juni, stortingsrepresentant Kirsti Grøndahl, fr. o. m. den 22 juni)
departementsråd Olav Hove
(suppleant: underdirektør Hans Sørbø)

Sverige

riksdagsledamot Bengt Wiklund, (suppleant: riksdagsledamot Kersti Svartz), departementsråd Jan-Mats Lindahl, (suppleant: departementssekreterare Brita Lundh).

Under 1982 har riksdagsledamoten Bengt Wiklund, Sverige varit ordförande för styrelsen och departementsrådet Jan-Mats Lindahl, Sverige, dess vice ordförande. Under verksamhetsåret 1982 har fyra ordinarie styrelsemöten hållits följande tider:

22 och 23 mars 1982 i Köbenhavn, Danmark

29 och 30 juni 1982 i Tórshavn, Färöarna

6 och 7 september 1982 i Tønsberg, Norge

13 och 14 december 1982 i Köbenhavn, Danmark

Dessutom har beviljningar för 1982 behandlats på decembermötet året innan.

3. Revision

Anslag beviljas med den förutsättningen att mottagaren senast sex månader efter utbetalning insänder en rapport och en ekonomisk redovisning av bidragets användning.

Fondens räkenskaper revideras av två revisorer utnämnda av Nordiska rådet. Under 1982 har fonden haft rigsrevisor J Bredsdorff och folketingsmand Otto Mørch som revisorer. Suppleanter för dessa har varit afdelingschef S Lenler Olsen och folketingsmand Ivar Hansen.

4. Nordiska rådets granskning av verksamheten

Nordiska rådet har utsett ett särskilt utskott för granskning av kulturfondens förvaltning.

E. Verksamheten 1982

1. Ekonomi (se bilaga 1)

Fonden hade följande medel till förfogande 1982:

| | |
|---|--------------------------|
| Anslaget över den nordiska kulturbudgeten | dkr 9 000 000,00 |
| Räntor | dkr 864 292,78 |
| Återbetalningar av icke använda medel | dkr 567 072,73 |
| Icke disponerade medel från 1981 | dkr 103 350,46 |
| Totalt | <u>dkr 10 534 715,97</u> |

2. Information

Annonser om fondens bidragsverksamhet har publicerats i en rad tidningar i samtliga nordiska länder, samt på Grönland, Färöarna och Åland. Jämfört med tidigare år har emellertid antalet annonser reducerats väsentligt m. h. t. de höga annonseringskostnaderna. Dessutom har informationsmaterial om fonden distribuerats till en rad nationella och samnordiska organ. Ansökningsblanketter med tillhörande upplysningar om fonden och dess bidragsmöjligheter har som tidigare tillsänts de nordiska kultur- och undervisningsdepartementen.

I den nordiska tidskriften Audhumla, som bl. a. informerar om nordiska stödordningar, finns en särskild spalt med information om kulturfonden samt en förteckning över projekt som beviljats bidrag.

3. Ansökningar

Under 1982 har fonden mottagit sammanlagt 638 ansökningar till ett sammanlagt ansökningsbelopp på ca 51 miljoner danska kronor.

Av nedanstående tabell framgår utvecklingen sedan kulturavtalet trädde i kraft 1972:

| Verksamhetsår | Antal ansökningar | Ökning | Ansökningsbelopp i milj dkr | Ökning | Anslag i milj dkr |
|---------------|-------------------|--------|-----------------------------|--------|-------------------|
| 1972 | 306 | +13 % | 19,2 | +38 % | 5,0 |
| 1973 | 321 | + 5 % | 23,1 | +14 % | 5,0 |
| 1974 | 468 | +46 % | 36,4 | +58 % | 5,0 |
| 1975 | 888 | +90 % | 63,1 | +73 % | 5,5 |
| 1976 | 636 | +28 % | 37,9 | +40 % | 6,5 |
| 1977 | 652 | + 3 % | 33,6 | +15 % | 6,5 |
| 1978 | 704 | + 8 % | 47,5 | +41 % | 8,0 |
| 1979 | 748 | + 6 % | 60,0 | +26 % | 8,0 |
| 1980 | 762 | + 2 % | 84,3 | +29 % | 8,0 |
| 1981 | 935 | +23 % | 82,8 | + 2 % | 8,5 |
| 1982 | 638 | +32 % | 51,3 | +38 % | 9,0 |

Det framgår av tabellen att antalet ansökningar från 1972 har stigit förhållandevis jämnt, från 306 1972 till 935 1981 för att sedan sjunka till 638 vilket kan jämföras med antalet ansökningar som förelåg 1976.

Det är emellertid inte möjligt att på nuvarande tidpunkt förutspå antalet ansökningar även i fortsättningen kommer att vara färre jämfört med tidigare år.

Det bör påpekas att siffrorna i tabellen omfattar alla ansökningar som fonden mottar, dvs. även sådana ansökningar som faller utanför fondens stödområde. Siffrorna ger därför inte en helt korrekt bild av det verkliga behovet av bidrag till projekt som fonden kan stödja.

De inkomna ansökningarna under verksamhetsåret 1982 fördelar sig siffermässigt på kulturavtalets tre huvudområden enligt följande:

| | | |
|---------------|-----------------|-------|
| Forskning | 120 ansökningar | 19 % |
| Undervisning | 86 ansökningar | 13 % |
| Allmänskultur | 432 ansökningar | 68 % |
| Totalt | 638 ansökningar | 100 % |

Detta avviker inte särskilt från fördelningen under de senare åren. Omkring 60–70 procent av ansökningarna hör till det allmänskulturella området och har så gjort sedan 1975. Av tabell II framgår fördelningen av ansökningar sedan 1972.

Tabell II

| | Forskning | | Undervisning | | Allmänskult | | Totalt antal |
|------|-----------|----|--------------|----|-------------|----|--------------|
| | antal | % | antal | % | antal | % | |
| 1972 | 100 | 33 | 22 | 7 | 184 | 60 | 306 |
| 1973 | 93 | 29 | 38 | 12 | 190 | 59 | 321 |
| 1974 | 137 | 29 | 54 | 12 | 277 | 59 | 468 |
| 1975 | 158 | 18 | 86 | 12 | 644 | 70 | 888 |
| 1976 | 133 | 21 | 85 | 13 | 418 | 66 | 636 |
| 1977 | 98 | 15 | 83 | 13 | 471 | 72 | 652 |
| 1978 | 151 | 21 | 89 | 13 | 464 | 66 | 704 |
| 1979 | 175 | 23 | 111 | 15 | 462 | 62 | 748 |
| 1980 | 137 | 18 | 123 | 16 | 502 | 66 | 762 |
| 1981 | 144 | 15 | 118 | 13 | 673 | 72 | 935 |
| 1982 | 120 | 19 | 86 | 13 | 432 | 68 | 638 |

4. Behandlingen av ansökningarna

Innan ansökningarna läggs fram för styrelsens beslut bereds de, allt efter sitt innehåll, av handläggare i kultursekretariatet. I många fall anlitas Nordiska ministerrådets rådgivande kommittéer för forskning, undervisning och allmänskulturell verksamhet. Även andra organ anlitas vid behov, t. ex. de nationella forskningsråden och deras nordiska samarbetsorgan, nämnden för nordiskt musiksamarbete, Nordiska teaterkommittén m. fl.

Ansökningar som faller utanför fondens bidragsområde, t. ex. ansökningar av nationell karaktär och privata ansökningar om bidrag till studieresor och stipendier läggs fram för styrelsen utan särskilt ställningstagande från sekretariatets sida. Ansökningar som sakligt hör hemma under särskilda stödordningar, t. ex. ansökningar om bidrag till teatergästspel, överförs direkt till relevant stödordning.

De flesta ansökningar färdigbehandlas under det första mötet efter det att de inkommit till sekretariatet. En del ansökningar av större ekonomiskt omfång och/eller ansökningar av större principiell betydelse kan däremot bli bordlagda för inhämtande av kompletteringar m. m.

5. Utdelning av fondens medel

Av de inkomna ansökningarna under verksamhetsåret 1982 kunde fonden tillmötesgå 171 med ett sammanlagt beviljningsbelopp på 7 522 700 dkr, härav utgör 1 045 000 dkr medel ur fondens anslag för 1983.

Fördelningen av beviljningarna på kulturavtalets tre huvudområdena framgår av följande tabell:

| | Antal | Belopp |
|---------------|-------|-----------|
| Forskning | 28 | 916 700 |
| Undervisning | 27 | 1 367 500 |
| Allmänskultur | 116 | 5 238 500 |

En tabell över antalet ansökningar och ansökningsbelopp samt antalet beviljningar och beviljat belopp fördelade på de enskilda huvudområdena under perioden dec 81–dec 82 (5 möten) finns bifogad som *bilaga 2 a*.

En förteckning över alla projekt som har fått bidrag från Nordiska kulturfonden 1982 under perioden dec 81–dec 82 (5 möten) finns bifogad som *bilaga 2 b*.

Av följande tabell framgår utvecklingen av fondens beviljningar sedan 1972:

| | Forskning | | Undervisning | | Allmänkultur | | Totalt Antal |
|------|-----------|----|--------------|----|--------------|----|-----------------|
| | Antal | % | Antal | % | Antal | % | |
| 1972 | 19 | 24 | 4 | 5 | 56 | 71 | 79 |
| 1973 | 25 | 25 | 15 | 15 | 62 | 60 | 102 |
| 1974 | 24 | 25 | 5 | 5 | 66 | 70 | 95 |
| 1975 | 33 | 26 | 23 | 18 | 69 | 55 | 126 |
| 1976 | 30 | 16 | 26 | 13 | 139 | 71 | 194 |
| 1977 | 30 | 15 | 19 | 10 | 146 | 75 | 195 |
| 1978 | 42 | 18 | 26 | 12 | 158 | 70 | 226 |
| 1979 | 44 | 23 | 31 | 16 | 119 | 61 | 194 |
| 1980 | 28 | 15 | 33 | 18 | 121 | 67 | 182 |
| 1981 | 33 | 18 | 20 | 10 | 121 | 72 | 174 |
| 1982 | 28 | 16 | 27 | 16 | 116 | 68 | 171 |

*BILAGA 1***Resultaträkning för verksamhetsåret 1982
för Nordiska kulturfonden****INTÄKTER***Budgeterade intäkter*

| | | |
|------------------------------|---------------|----------------------|
| Anslag enligt kulturbudgeten | 9.000.000,00– | |
| Summa | | 9.000.000,00– |

Ej budgeterade intäkter

| | | |
|--------------------------------|-------------|-----------------------|
| Räntor | 864.292,78– | |
| Återföringar, tillbakabetaln. | 567.072,73– | |
| Ej disp. medel fr. tidigare år | | |
| – 1980 | 49.027,85– | |
| – 1981 | 54.322,61– | |
| Summa | | 1.534.715,97– |
| Totalt dkr | | 10.534.715,97– |

KOSTNADER

| | | |
|---------------------------|--------------|----------------------|
| Arvoden | 95.016,05 | |
| Prov. och kursdifferenser | 130,00 | |
| Trycksaker, annonser | 129.911,79 | |
| Möteskostnader | 215.982,77 | |
| Anslag och prod.garantier | 9.674.200,00 | |
| Övrigt | 978,00 | |
| Summa | | 10.116.218,61 |
| Totalt dkr | | 10.116.218,61 |
| Årets överskott | | 418.497,36– |

Köpenhamn den 25 april 1983

Halvdan Skard
Direktör*Ove Stenroth*
Byråchef

BILAGA 2

Antall søknader og oversikt over bevilgninger i 1982

| | Søknader | | | Bevilgninger | | |
|--|----------|------------|-------|--------------|----------------|-------|
| | Antall | Beløp | % | antall | Beløp | % |
| <i>Forskning</i> | | | | | | |
| 20 Tverrvitenskaplige og overgripende spørsmål | 7 | 476 280 | | 2 | 73 000 | |
| 21 Humanistisk forskning | 44 | 3 724 327 | | 12 | 497 000 | |
| 22 Samfunnsvitenskapelig forskning | 41 | 3 421 774 | | 8 | 143 700 | |
| 23 Naturvitenskapelig forskning | 20 | 1 262 249 | | 5 | 262 000 | |
| 24 Medisinsk forskning | 24 | 1 502 896 | | 6 | 198 500 | |
| 25 Teknologisk forskning | 2 | 88 877 | | — | — | |
| 26 Skog- og landbruksforskning | 4 | 117 356 | | 1 | 15 000 | |
| Ialt | 142 | 10 593 750 | 15,4 | 24 | 11 189 200 | 12,0 |
| <i>Undervisning</i> | | | | | | |
| 30 Overgripende spørsmål og pedagogisk forskning | 42 | 2 858 701 | | 11 | 482 500 | |
| 31 Førskole og grunnskole | 11 | 774 184 | | 2 | 130 000 | |
| 32 Gymnasial utdanning | 3 | 234 879 | | 2 | 85 000 | |
| 33 Akademisk grunntdanning | 16 | 508 440 | | 2 | 85 000 | |
| 34 Lærerutdanning | 18 | 2 699 175 | | 8 | 341 500 | |
| 35 Erhvervsutdanning | 7 | 1 030 178 | | 1 | 150 000 | |
| 36 Voksen- og videreutdanning | 9 | 335 501 | | 3 | 115 000 | |
| 37 Spesialundervisning | 10 | 1 122 338 | | 3 | 220 000 | |
| Ialt | 116 | 9 563 396 | 14,0 | 22 | 1 609 000 | 16,0 |
| <i>Almennkulturell virksomhet</i> | | | | | | |
| 40 Overgripende spørsmål | 54 | 3 613 183 | | 12 | 442 000 | |
| <i>Formidling</i> | | | | | | |
| 50 Museum, bibliotek og arkiv | 19 | 1 579 331 | | 8 | 362 000 | |
| 51 AV-medier, grafiske medier | 29 | 2 803 219 | | 10 | 654 000* | |
| <i>Kunstnerisk virksomhet</i> | | | | | | |
| 60 Håndverk og formgivning | 23 | 1 503 654 | | 6 | 182 500* | |
| 61 Billedkunst (maleri, skulptur, foto) | 42 | 4 032 616 | | 15 | 1 017 000* ** | |
| 62 Musikk og dans | 116 | 12 251 510 | | 24 | 1 174 000* | |
| 63 Litteratur | 80 | 6 668 446 | | 24 | 1 173 000* | |
| 64 Dramatisk virksomhet (teater og film) | 47 | 7 782 229 | | 9 | 578 000* | |
| <i>Annen virksomhet</i> | | | | | | |
| 70 Etniske minoriteters samarbeide | 7 | 350 654 | | 1 | 10 000* | |
| 71 Idrætt og friluftsvirksomhet | 11 | 581 573 | | 1 | 75 000 | |
| 72 Sosialt samarbeid | 23 | 1 612 339 | | 5 | 241 000 | |
| 73 Barne- og ungdomssamarbeid | 12 | 742 683 | | 1 | 40 000* | |
| 74 Ideelt samarbeid (faglig, kirkelig, politisk) | 60 | 4 257 696 | | 14 | 547 000* | |
| 75 Kvinnesamarbeid | 13 | 1 160 340 | | 5 | 205 000* | |
| 76 Nordiske kulturuker | 16 | 781 091 | | 14 | 575 500* ** | |
| Ialt | 551 | 48 429 223 | 70,6 | 149 | 7 276 000* ** | 72,0 |
| Totalt | 809 | 68 586 377 | 100,0 | 215 | 10 074 000* ** | 100,0 |

* heraf 1 120 000 dkr. af 1983-års midler. Opstillingen dækker styrmøderne

** heraf 275 000 dkr af 1981-års midler. 55 styr, dec 81 57 styr, juli 82

dvs 8 679 200 dkr af 1982-års midler. 56 styr, marts 82 58 styr, sept 82

BILAGA 3

Bevillinger for Nordisk Kulturfond dec. 81—dec. 82 (5 møder)

FORSKNING

Overgribende og tværvideenskabelig forskning

| | | |
|------------|--|--------|
| 920-82-150 | Hans Vejleskov/Danmarks lærerhøjskole, København på vegne af Nordisk referencegruppe om sprogforstyrrelser hos børn til første fase af et projekt om forskning af sprogforstyrrelser | 15 000 |
| 920-82-151 | Tove Riska/Museiverkets byggnadshist. avd., Helsingfors m. fl. til symposiet "Bild och bruk". "Den religiösa bildens användning i kult, sed och folklore i Norden" | 58 000 |

Humanistisk forskning

| | | |
|------------|--|--------|
| 921-82-020 | Erik Thorell/Genealogiska föreningen, Stockholm m. fl. til nordisk slægtsforskerkonference | 60 000 |
| 921-82-060 | Ivar Østerlie/Avd. for filologiske fag/Univ. i Trondheim, Dragvoll til symposium om midt- og nordskandinavisk historie og kultur, tværfagligt belyst | 75 000 |
| 921-82-203 | St. Olav-stiftelsen/Peter Wilhelm Böckman, Trondheim til nordisk hymnologisk konference "Hymnologi idag — hymnologisk forskning og aktuelt salmearbejde i Norden" | 50 000 |
| 921-82-264 | Helgi Torlaksson, Reykjavik til udgivelse af forelæsninger fra symposium i 1981 om forandringer i kvinders vilkår i middelalderen | 15 000 |
| 921-82-314 | Jan Øberg/Avd. för freds- och konfliktforskning, Lund til seminariet "Nordisk fredspolitik og -forskning" | 50 000 |
| 921-82-398 | Torleiv Høien/Stavanger lærerhøgskole til konferencen "Nevrologiske dysfunksjoner og læreversker" | 50 000 |
| 921-82-399 | Torleiv Høien/Rogalandsforskning, Stavanger til projektet "Innvirkningen av lokale hørselstap på språkpersepsjonen" | 75 000 |
| 921-82-446 | Nordiskt patristikerprojekt/Tryggve Kronholm, Madla til planeringsmøde med henblik på projektet "Judendom och kristendom under de första sex århundradene" | 7 000 |
| 921-82-463 | Egil Bakka/Rådet for folkemusikk og -dans, Dragvoll samt Nordisk forening for folkedansforskning til planlægningsmøde i forbindelse med sammenlignende analyse af en folkelig dansegenre i 6 nordiske lokalsamfund | 35 000 |
| 921-83-028 | Dansk Selskab for Musikforskning/Sekretariatet, København til nordisk musikforsker møde | 30 000 |
| 921-83-070 | Øivind Andersen/Klassiske fag/Universitetet i Trondheim, Dragvoll til et seminar om slaveri | 10 000 |

| | | |
|------------|---|-------|
| 921-83-072 | Flemming Hemmersam/Institut for folkemindedvidenskab, København på vegne af LIPERIGruppen til seminar om studiet af arbejderkultur og -folklore | 40000 |
|------------|---|-------|

Samfundsvidenskabelig forskning

| | | |
|------------|---|-------|
| 922-81-656 | Den danske Nationalkomite for Geografi, c/o Det Kgl Danske Geografiske Selskab, København ekstrabevilling til fællesmøde om geografisk forskning i Norden | 19000 |
| 922-82-159 | Bente Rosenbeck/Ålborg universitetscenter til et planeringsmøde i kontaktgruppen for nordisk kvindehistorikermøde | 8000 |
| 922-82-204 | Lykke Pedersen, København på vegne af tidskriftet Nord Nytt til temanummer om "Kvindeforskning og etnologi" | 16500 |
| 922-82-287 | Raimo Blom, Vuorentausta til seminar om perspektiv på nordisk forskning i klassestrukturer | 20500 |
| 922-82-465 | Markku Paura, Upplands Väsby på vegne af Nordiska föreningen för invandrar- och minoritetsforskare (NoFIM) til planering af seminar og konstituerende møde for foreningen | 13000 |
| 922-82-552 | Thomas Riis, København til møde om emnekatolog i forbindelse med et historikermøde i 1984 om fattigdom i Norden ca. 1500–ca. 1800 | 17700 |
| 922-82-570 | Annika Snare/Institut for kriminologi og strafferett, Oslo til udgivelse af "Kvindekriminologi – en nordisk antologi" | 37000 |
| 922-83-055 | Per Henrik Lindblom/Juridicum, Uppsala til møde med "Nordisk förening för rättskipning" | 12000 |

Naturvidenskabelig forskning

| | | |
|------------|---|-------|
| 923-82-001 | Harald Svensson/Geografisk inst., København til et nordisk symposium om frostmarks morfologi | 50000 |
| 923-82-266 | Arne Valberg/Fysisk inst./Univ. i Oslo på vegne af Norsk lysteknisk komite til slutføring af et forskningsprojekt om ny metode for at bestemme lyskilders farvegeningssevne | 50000 |
| 923-82-491 | Mariane Hedegaard/Psykologisk inst., Risskov til forskersymposiet "Undervisning på videnskabeligt grundlag, udvikling af børns selvstændige tænkning gennem undervisning" | 68000 |
| 923-82-553 | Olavi Junttila, Tromsø på vegne af Institut for biologi og geologi til symposium om planters klimatilpasning | 44000 |
| 923-83-005 | Nils-Axel Mörner/Geologiska inst./Stockholm univ. m. fl. til "Second Nordic symposium on climatic changes and related problems" | 50000 |

Medicinsk forskning

| | |
|------------|--|
| 924-81-799 | Fredrik Almqvist/Samfundet folkhälsan/Tonårspolikliniken, Helsingfors til forskerseminaret |
|------------|--|

| | | |
|------------|--|--------|
| | ''Epidemiologisk och klinisk forskning inom barnpsykiatri'' | 50 000 |
| 924-82-064 | Johan Cullberg/Nacka-Värmdö psyk. sektor/Utvärderingsenheten, Nacka till møde om effekterne af psykoterapeutisk behandling af psykotiske patienter – planlægning af et multicenterstudie | 18 500 |
| 924-82-535 | Kati Bondestam, Helsingfors på vegne af Suomen taideterapeuttien liitto/Finlands konstterapeuters förbund til det 5. nordiske billedkunstterapiseminar | 30 000 |
| 924-82-571 | Ole Møller Jensen/Cancerregisteret, København til projekt om geografiske forskelle i cancerforekomsten i Norden | 20 000 |
| 924-83-006 | Eva Lindstedt, Stockholm på vegne af Svenska ögonläkarföreningen m. fl. til trykning af forelæsninger fra symposiet ''Early visual development – normal and abnormal'' i marts 82 | 50 000 |
| 924-83-033 | Pekka Tienari/Psykiatriska kliniken/Uleåborgs univ., på vegne af Psykiaterföreningen i Finland til skandinavisk symposium om Liason-psykiatri | 30 000 |

Skov- og landbrugsforskning

| | | |
|------------|--|--------|
| 926-83-019 | Österbottens fiskarförbund, Vasa til konference om ''Vattenföringsvariationernas inverkan på bottenfaunan i forsar och användning av bioindex för beskrivning av situationen i älvar'' | 15 000 |
|------------|--|--------|

UNDERVISNING

Overgribende spørgsmål og pædagogisk forskning

| | | |
|------------|--|--------|
| 930-82-055 | Landsforeningen af ungdomsskoleledere, København til iværksættelse af fællesnordisk samarbejde ''Ung i Norden – 1982'' | 50 000 |
| 930-82-054 | Riksförbundet Hem och skola, Stockholm til konferencen ''Att vara 13–16 år i hem, skola och samhälle i Norden'' | 70 000 |
| 930-82-065 | Asle Gire Dahl, Tyrstrand til symposium om mediekundskab som middel i opdragelsen til kritisk holdning | 37 500 |
| 930-82-096 | Institut for dansk skolehistorie/Danmarks lærerhøjskole, København til symposium om materialer og metoder i historisk-pædagogisk forskning | 50 000 |
| 930-82-403 | Mogens Jansen/Danmarks pædagogiske inst., København m. fl. til symposium om ældres læsning | 70 000 |
| 930-82-466 | Jens Cortsen-Møller, Rudkøbing på vegne af Danmarks Formningslærerforening til kongres om billedpædagogik og personlighedsdannelse | |
| 930-82-511 | Föreningarna Nordens Förbund, Helsingfors til seminaret ''Finskan som språk i Norden'' | 35 000 |
| 930-82-522 | Nordisk sameråd/skolekomiteen, Utsjoki til nordisk samelærermøde/kursus | 20 000 |

| | | |
|------------|---|--------|
| 930-82-523 | Per Bergan/Zoologisk inst., Oslo på vegne af Biologforbundene i Danmark, Sverige og Norge til trykning af rapport fra 1980 "School biology for child and society" | 20 000 |
| 930-83-036 | Norsk leirskoleforening, Myre på vegne af Nordisk leirskoleråd til nordisk lejrskoleseminar 1983 | 40 000 |
| 930-83-074 | Jørgen Hansen, Silkeborg på vegne af Datalærerforeningens gymnasiefraktion til nordisk konference om datateknologi og undervisning | 50 000 |

Forskole og grundskole

| | | |
|------------|---|--------|
| 931-81-804 | Kai-Åke Nilsson, Halmstad på vegne af Nordisk musikskolelederråd til seminar om vor tids nordiske musik i musikundervisningen | 90 000 |
| 931-82-224 | Luokanopettajaliitto/Toivo Luukkanen, Imatra til nordisk klasselærerkonference | 40 000 |

Gymnasial uddannelse

| | | |
|------------|--|--------|
| 932-82-048 | Vilfred Friberg Hansen, Rønne til ajourføring af "Fire finske knuder" – Forholdet mellem Finland og Sovjetunionen efter 1917 | 15 000 |
| 932-82-467 | Nordiska lärarrådet/Norsk lektorlag, Oslo til konferencen "Nordisk skole inn i dataalderen?" | 70 000 |

Akademisk grunduddannelse

| | | |
|------------|---|--------|
| 933-82-085 | Fróðskaparsetur Føroya/Academia Færoensis, Tórshavn til gæsteforelæsninger | 35 000 |
| 933-82-492 | Málfríður K. Kristiansen, Hveragerði på vegne af islandske og norske studenter ved Arkitektthøgskolen i Oslo til kursus på Island og udstilling | 50 000 |

Læreruddannelse

| | | |
|------------|---|---------|
| 934-82-005 | Foreningen Nordens hovedkontor/Hjalmar Olafsson, Nordens Hus, Reykjavik til nordisk lærerkursus i samfundslære | 100 000 |
| 934-82-041 | Acci Forsman, Helsingfors på vegne af Teckningslærerforbundet rf til seminar om "Ungdom och konstfostran – varför och hur?" | 16 500 |
| 934-82-208 | Poul Holmelund, Virum på vegne af seminariets geografilærere til planlægningsmøde i forbindelse med konference i 1983 for nordiske geografilærere | 30 000 |
| 934-82-345 | Kultur- og fritidskonsulentenes råd/Finn Ellingsen/Norges idrettshøyskole, Oslo til kursus for undervisningsledere ved højskoler og universiteter | 30 000 |
| 934-82-346 | Lotta Friberg, Helsingborg på vegne af Nordiska Förskollärares samråd/NFLS og Sveriges Förskollärares riksförening/SFR til nordisk forskolelærerkursus med emnet "Förskolan en aktiv kulturförmedlare?" | 40 000 |

| | | |
|------------|---|--------|
| 934-82-404 | Kirsten Gersing, Klampenborg på vegne af Gymnasieskolernes Engelsklærerforening, Gymnasieskolernes Tysklærerforening, Fransk-lærerforeningen, Russisklærerforeningen samt Spansklærerforeningen til konference om moderne teknologi i fremmedsprogsundervisningen | 50 000 |
| 934-82-525 | Yrkeskolornas lärarinstitut, Tavastehus til nordisk seminar om den "Yrkesinriktade lärarutbildningen" | 25 000 |
| 934-82-574 | Poul Holmelund, Virum på vegne af seminariets lærere i geografi til nordisk geokonference 1983 | 50 000 |

Erhvervsuddannelse

| | | |
|------------|---|---------|
| 935-82-086 | Norsk faglærerlag, Oslo til efteruddannelse for lærere i de "små fag" | 150 000 |
|------------|---|---------|

Voksen- og videreuddannelse

| | | |
|------------|--|--------|
| 936-82-261 | Det kongelige danske kunstakademi/Konservatorskolen til trykning af kursusmateriale om polykrom skulptur | 40 000 |
| 936-82-533 | Nordisk tidsskrift for voksenopplæring, Oslo til præsentation i tidsskriftet af nordisk voksenundervisning | 35 000 |
| 936-82-572 | Liv Hilde Boe/Sekretariatet for fotoregistrering, Oslo til konference om teknisk behandling og konservering af ældre fotografier | 40 000 |

Specialundervisning

| | | |
|------------|---|---------|
| 937-82-505 | Förbundet utvecklingshämning, Helsingfors til seminaret "Tidig stimulering" | 80 000 |
| 937-82-540 | Anne-Marie Wikström/Västanviks folkhögskola, Leksand samt Nordiska folkhögskolan i Kungälv til fortsættelse af nordisk samarbejde om international tegnsprogstolkning | 100 000 |
| 937-83-040 | Torleiv Høien, Bryne til kursus om kritisk og kreativ læsning | 40 000 |

ALMENKULTUREL VIRKSOMHED*Overgribende spørgsmål*

| | | |
|------------|---|---------|
| 940-81-416 | Arbetarrörelsens Nordkalotbestyrelse/ABF Norrbotten, Luleå til arbejderbevægelsens Nordkalotaktiviteter (studiemateriale) | 35 000 |
| 940-82-049 | Norrbottens museum/Kjell Lundholm, Luleå til 1. etape af projekt om Nordkalottens historie | 150 000 |
| 940-82-148 | Det danske Selskab, København til nordisk foredragsholderturne til Tyskland | 12 000 |
| 940-82-269 | Elsa Vuontisjärvi, Vuontisjärvi på vegne af Enontekiö konstforening til 3 forskellige kulturprojekter i løbet af 1982 | 25 000 |
| 940-82-272 | Rudolf Cronstedt, Stockholm til rejse til København og London i forbindelse med Europa Nostros styremøder | 5 000 |

| | | |
|------------|--|--------|
| 940-82-302 | Félag islenskra landslagsarkitekta, Reykjavik til seminar og styremøde for nordiske landskabsarkitekter | 8 000 |
| 940-82-367 | Det danske selskab, København til dækning af underskud på "Nordic Democracy" | 25 000 |
| 940-82-445 | Lunds stiftsgård, Båstad til arrangement med forfattere, billedkunstnere og kulturchefer | 50 000 |
| 940-82-576 | Viggo Bruun/Østasiatisk institut/Kbhvns univ./Thai sekt., København til et nordisk møde i forbindelse med senere udgivelse af et tidsskrift om Sydøstasien-Japan | 12 000 |
| 940-83-027 | Nordlek, sekretariatet, Nacka til nordisk "arbetsvecka om referensterminologi" | 40 000 |
| 940-83-041 | Finlands arkitektförbund/SAFA/Ritva Salo, Helsingfors til symposiet "Byggnadskonst som kulturfenomen" | 30 000 |
| 940-83-077 | Dansk generalsekretariat, Kruså på vegne af Sydslesvigsk Forening til nordiske indslag ved årsmødet i 1983 | 50 000 |

*Formidling**Museum, bibliotek og arkiv*

| | | |
|------------|---|---------|
| 950-82-026 | Kerstin Fernheden/Jernkontoret, Stockholm samt Riksantikvarieämbetet, Stockholm til konference om "industriminnesvård" | 60 000 |
| 950-82-179 | Forssan Seudun Opintojärjestö/Folkets bildningsförbund/T. Kallio, Forssa til nordisk amatørkunstnermøde | 30 000 |
| 950-82-246 | Søren Waast/Nationalmuseet i Brede, Lyngby til planlægningsarbejde i forbindelse med senere udstilling om miljøer i Norden omkring århundredeskiftet | 20 000 |
| 950-82-323 | Arne Thorsteinsson/Føroya fornminnisavn, Tórshavn samt Árbæjarsafn, Reykjavik, Grønlands landsmuseum og Julianeuhåb lokalmuseum til fortsat forsøgsvirksomhed med vandreudstillinger i det nordatlantiske område (Nordatlantmuseet) | 150 000 |
| 950-82-368 | Jevnaker kommune/Per Halliksrud, Jevnaker på vegne af komiteen for Randsfjordfestivalen til udstilling med danske og svenske kunstnere | 9 000 |
| 950-82-454 | Trondhjems yngre filatelistklub til frimærkeudstilling | 3 000 |
| 950-82-494 | Sámi dáiddacehpiid searvi/Rose Marie Huuva, Kiruna til udstilling i København af "Vi är samer" | 30 000 |
| 950-82-581 | Gunilla Hellman/Hanaholmens kulturcentrum, Esbo til et nordisk kursus om folkebibliotekernes PR- og kontaktarbejde "Det synliga biblioteket" | 60 000 |

AV-medier, grafiske medier

| | | |
|------------|--|---------|
| 951-82-027 | Foreningen Norden/Fyns amt/Johs. Havelund, Kerteminde til nordisk kunstudstilling | 45 000 |
| 951-82-028 | Riksställningar, Stockholm til udstillingen "Maskinmagt" – om teknikkens udvikling og arbejdets forandring | 150 000 |
| 951-82-029 | Nordiska fotografförbundet, Kungsör til nordisk fotoudstilling i Reykjavík over temaet "Ungdom i Norden" | 100 000 |
| 951-82-103 | Tromsø kunstforening til nordisk kunstudstilling | 24 000 |
| 951-82-110 | Nordisk Film/TV Union, København til trykning på fem nordiske sprog samt engelsk af film/TV-teknisk terminologi | 50 000 |
| 951-82-182 | Drakabyggets kollektivværksted, Örkelljunga til arrangementet "Drakabygget – kulturens myretue" | 25 000 |
| 951-82-185 | Lennart Lindkvist/Föreningen Svensk Form, Stockholm til vandredstilling om aktuel svensk form | 75 000 |
| 951-82-526 | Dansk Folkemindesamling/C. Bregenhøj, København til projektet "Det folkelige nordiske maskespil" (video, indsamling og præsentation) | 50 000 |
| 951-83-096 | Ljósmyndarefelag Islands/Thorir H. Oskarsson, Reykjavík på vegne af Islands fotografforening til fotografkonference | 100 000 |

*Kunstnerisk virksomhed**Håndværk og formgivning*

| | | |
|------------|---|--------|
| 960-82-248 | Siri Myrvoll/Riksantikvarens udgravningskontor, Bergen til keramikseminar | 17 500 |
| 960-82-409 | Sorø orgelfestival og musikselskab til udstilling af nordiske kirketekstiler i forbindelse med den 13. internationale orgelfestival | 15 000 |
| 960-82-410 | Stiftelsen Hässelby, Vällingby til konference om håndværk og kunstindustri i Norden | 15 000 |
| 960-82-468 | Christina Sandström/Riksantikvarieämbetet, Stockholm m. fl. til møde og seminar om "Byggnadsvård och handverkskunnande" | 50 000 |
| 960-83-010 | Agnes Jørgensen, Kruså på vegne af Danske folkedanseres dragtudvalg til kursus i tilskæring af folkedragter | 50 000 |
| 960-83-091 | Foreningen Norden/Hjørring afd./Henry Holm, Hjørring til udstilling af nordisk kunsthåndværk | 35 000 |

Billedkunst (maleri, skulptur, foto)

| | | |
|------------|---|---------|
| 961-81-242 | Konstnärsgillet i Finland, Helsingfors på vegne af de nordiske komiteer af International Association of Art/IAA til IAA's generalmøde og kongres i 1983 | 75 000 |
| 961-81-449 | Risto Säynäjäjärvi, Hyvinkää til fotoudstillingen "Nordens landskap" | 45 000 |
| 961-82-056 | Finlands arkitektmuseum/Juhani Pallasmaa, Helsingfors til udstilling om 1920-tallets nordiske klassicisme | 275 000 |

| | | |
|------------|---|---------|
| 961-82-215 | Peter Tillberg, Vallentuna samt Erlan Cullberg til udstilling i Norden med "Snövandringar" | 60 000 |
| 961-82-292 | Porsgrunn lokalavd. av Foreningen Norden til nordisk kunstudstilling fra venskabsbyer | 15 000 |
| 961-82-305 | Galleri Sct. Agnes/Vallborg Nørby, Roskilde til to udstillinger med en kunstner fra Sverige og en fra Norge | 10 000 |
| 961-82-414 | Gotlands fornsal, Visby til udstillingen "Oss öar emellan" | 25 000 |
| 961-82-510 | Scandinavia Today/Carl Thomas Edam, København m. fl. til visning i Norden af "The frozen Image, Scandinavian Photography 1880-1980" i forbindelse med Scandinavia Today | 47 000 |
| 961-82-518 | Elisabeth Armand/Norsk forfattersentrum, Bergen til arrangementet "Kunst og kvinder" | 50 000 |
| 961-82-556 | Nordiska konstförbundet, Helsingfors til seminar om billedkunsten i TV | 70 000 |
| 961-82-577 | Ole Wivel, Hillerød til udstilling om Sven Havsteen-Mikkelsens kunst | 50 000 |
| 961-82-580 | Karin Westerlund, København til udstillingen "Nye nordiske billeder" | 35 000 |
| 961-83-097 | Scandinavia Today, København samt Göteborgs konstmuseum til visning i Göteborg af udstillingen "Northern Light" | 130 000 |
| 961-83-098 | Scandinavia Today, København samt Kunstin- dustrimuseet, København til visning af design- udstillingen "Scandinavian Modern 1880-1980" i København | 130 000 |

Musik og dans

| | | |
|------------|--|---------|
| 962-81-087 | Gerd Schiøtz, København til udgivelse af "The Aksel Schiøtz Anthology of Nordic Solo Songs" | 75 000 |
| 962-81-677 | Tromsø kammermusikkforening/Eka Ingebrigtsen til kammermusikseminar for Nordkalotten i forbindelse med Nordkalottens musikkdager | 50 000 |
| 962-82-008 | Musikveckan i Östersund til turné i Sverige, Finland og Norge med Tammerfors symfoniorkester | 50 000 |
| 962-82-009 | Norsk frilynt ungdomsforbund, Tønsberg til nordisk amatørfestival (dans, musik, teater) | 30 000 |
| 962-82-106 | Petur Jonasson, Reykjavík til koncertrejse i Norden | 20 000 |
| 962-82-275 | Stefan Sjöholm, Malax på vegne af børnemusikgruppen "Morgonsömn" til indsamling af digte af børn (TOTABA-82) | 100 000 |
| 962-82-278 | Poul Lüneborg, Højbjerg på vegne af Jazzselskabet til præsentation af aktuel jazzmusik fra venskabsbyer i forbindelse med Århus festuge 82 | 30 000 |
| 962-82-308 | Fylkeskultursjefen i Akershus, Oslo m. fl. til en nordisk ungdomsrockfestival | 60 000 |
| 962-82-334 | Nordjazz/Molde int. jazzfestival, Nygårdstangen til nordiske indslag ved årets festival | 20 000 |
| 962-82-348 | Jukka Kankainen, Helsingfors på vegne af SULASOL - finska sångar- och musikerför- | |

| | | |
|-------------------|--|---------|
| | bund til indbydelse af et kor fra Sverige og blæseensemble fra Norge | 35 000 |
| 962-82-349 | Föreningen Norden/Harald Hedkvist, Piteå til "Nordisk folkton" i forbindelse med NOLIA-messen | 45 000 |
| 962-82-357 | Christian Foged, Århus til samling af traditionelle folkemusikere i forbindelse med Århus festuge 82 | 60 000 |
| 962-82-377 | Dansk Musikinformationscenter, København på vegne af de nordiske musikinformationscentre til nordisk fonogramkatalog i forbindelse med Scandinavia Today | 125 000 |
| 962-82-418 | Herstedernes folkløremsemble/Lillian Jensen, København til jubilæumsfestival | 40 000 |
| 962-82-421 | Stiftelsen Hässelby, Vällingby til nordiske kammermusikdage med temaet "Kvinnliga tonsättare i Norden – från sekelskiftet till nutid" | 35 000 |
| 962-82-471 | Vasa folkdansgille rf/Margit Masalin til indbydelse af folkedansere fra Sverige og Norge | 4 000 |
| 962-82-472 | Platufelagid TUTL/Djoni Dalsgård, Velbastadur til opførelse af en musikalsk forestilling "Ravnar" | 10 000 |
| 962-82-475 | Fellesrådet for sang- og musikkorganisasjonene i Norge/Ruth Gunby, Li til nordisk accordeonseminar | 50 000 |
| 962-82-478 | Kulturnämnden i Utsjoki/Aslak Niittyvuopio, Utsjoki til seminar om genoplivning af samisk musik i Tana älvdal (Norge og Finland) | 30 000 |
| 962-82-507 | Tom Eckerman/ELMU/, Helsingfors til alternativ nordisk weekend | 50 000 |
| 962-82-542 | Cecilia Wennerström, Göteborg på vegne af jazzgruppen Salamander til turné til Færøerne og Island | 15 000 |
| 962-82-557 | Kjell Perder, Sollentuna på vegne af Ung Nordisk Musik til den årlige festival (Reykjavik) | 150 000 |
| 962-82-558 | Nordnorsk musikkråd, Alta til rejseudgifter m. m. i forbindelse med orkestersamling af Nordkalottens symfoniorkester | 40 000 |
| 962-83-123 | Git Magnusson-Leissner, Waxholm til nordisk visefestival | 50 000 |
| <i>Litteratur</i> | | |
| 963-81-770 | Scandica Verlagsbuchhandlung/Karl-Rainer von der Ahe, Hattingen til videreførelse af Scandica Magazin | 25 000 |
| 963-81-807 | IBBY/International Children's Book Service, Gentofte til nordisk børnebogsillustratorudstilling | 75 000 |
| 963-81-826 | Nordisk Turistråd/Danmarks Turistråd, København til udgivelse af brochure om kulturelle attraktioner i Norden i forbindelse med Scandinavia Today | 75 000 |

| | | |
|------------|---|---------|
| 963-82-057 | BU-gruppen i Dansk Forfatterforening/Folke Barker Jørgensen, København til kursus for nordiske børnebogsforfattere "At skrive for radio og TV" | 75 000 |
| 963-82-090 | Helge Larsen, København til trykning af islandske antologi | 25 000 |
| 963-82-114 | Nordisk folkehøgskolråd/Olav Klonteig/Nordens folkliga akademi, Kungälv til "Grundtvig-skrift" | 120 000 |
| 963-82-157 | Norsk litteraturkritikerlag, Oslo til seminar for nordiske litteraturkritikere | 50 000 |
| 963-82-250 | Förbundet för kristen humanism och samhälls-syn Uppsala til nordisk litteraturoversigt i Års-bok för kristen humanism 1982 | 13 000 |
| 963-82-281 | Bjarne Nielsen Brovst/Sv. Havsteen-Mikkelsen, Odder til dækning af rejser og udgivelse af bogen "Rejser i Norden" | 15 000 |
| 963-82-294 | Gunnar Hervidsson, Åkersberga på vegne af Svenska bokhandelsmedhjälpareförening til nordisk studiekursus | 25 000 |
| 963-82-309 | Dansk Forfatterforening, København til nordisk forfattermøde med emnet "Nordisk kortprosa" | 30 000 |
| 963-82-338 | Rithøvundafelag Føroya, Tórshavn til seminar om litteraturformidling i de nordiske småsprog-områder | 50 000 |
| 963-82-457 | Niels Blædel/Forlaget Rhodos, København til udgivelse af "Rom er et gyldent bur" | 75 000 |
| 963-82-479 | Anja-Tiiliki Huovinen/Suomen museoliitto, Helsingfors til håndbog om "Vård och förvaring av museiföremål" | 25 000 |
| 963-82-482 | Christian Chambert, Uppsala på vegne af Svenska konstkritikersamfundet til konference om nordiske kunsttidsskrifter og andre kunstpubli-kationer | 60 000 |
| 963-82-483 | Jocelyne Fernandez/CNRS, Paris på vegne af Centre National de la Recherche Scientifique til udgivelse af plade/kasette med sange og digte fra samernes land "Le joik sans frontières" | 45 000 |
| 963-82-484 | ABF Norrbotten/Bengt Westman, Luleå til literaturdage med "Arbetarkultur utan gränser 1982" | 40 000 |
| 963-82-497 | Frank Egholm Andersen/Germanic languages/ University of Texas, Austin til udgivelse af "New directions in Scandinavian literary criticism" | 50 000 |
| 963-82-563 | Sámi Aigecala/Maret Sara, Karasjok til 2 numre af Manaid bladdi – samisk barneblad | 60 000 |
| 963-83-046 | Föreningarna Nordens förbund, Helsingfors til udgivelse af "Nordensägnar" | 50 000 |
| 963-83-082 | Bladet F 15 Kontakt/Galleri F 15, Moss til udgi-velse af særnummer om Færøerne | 40 000 |
| 963-83-099 | Statens museumsnavn, København til udgivelse af håndbog om opbevaring og magasinering af museumsgenstande | 100 000 |

| | | |
|------------|--|--------|
| 963-83-120 | Gertrud Gustafsson/Paletten, Göteborg til temannummer af tidsskriftet Paletten om nordisk provinsialisme | 20 000 |
|------------|--|--------|

Dramatisk virksomhed (teater og film)

| | | |
|------------|--|---------|
| 964-81-584 | IS-film/I. G. Thorsteinsson, Reykjavik til dokumentarfilm om danskeren Daniel Bruuns rejse over Kölen 1898 | 200 000 |
| 964-82-196 | Ola Tröing, Albertslund til rejsefilmserien "På rejse i Nordens historie" | 40 000 |
| 964-82-255 | Viveka Hagnell/Institut for drama, film og teater, Dragvoll til bog om børneteater | 40 000 |
| 964-82-256 | Ilkka Kögös, Rovaniemi på vegne af Lapplands ungdomsförbund til et nordisk amatørteaterarrangement | 18 000 |
| 964-82-486 | Norsk dukketeaterforening, Bekkestua til nordisk dukketeaterfestival 1982 | 50 000 |
| 964-83-083 | Davvi Media, Tana til rejser til Canada i forbindelse med forarbejde på en dokumentarfilm om samisk udvandring til Nordamerika samt film-musik | 50 000 |
| 964-83-093 | NOTT 83/Svensk teater teknisk förening, Stockholm til arrangementet "Teaterrummet i centrum" | 100 000 |
| 964-83-116 | Claes Söderquist, Stockholm til projekt om nordisk experimentalfilm – från Eggeling till idag | 50 000 |
| 964-83-118 | Hvidovre kulturråd, Hvidovre m. fl. til dukke- og marionetteaterfestival | 30 000 |

*Anden virksomhed**Etniske minoriteters samarbejde*

| | | |
|------------|---|--------|
| 970-83-059 | Sami daiddacehpiid searvi/Synnøve Persen, Moholt studentby til seminar om "Samisk kunst og media" | 10 000 |
|------------|---|--------|

Idræt og friluftsvirksomhed

| | | |
|------------|---|--------|
| 971-82-099 | Willy Jansson/Folkeferie, Oslo til udredning om ferie og fritidsspørgsmål – fritid med kultur | 75 000 |
|------------|---|--------|

Socialt samarbejde

| | | |
|------------|--|--------|
| 972-82-038 | Suomen CP-liitto/Finlands CP-förbund, Helsingfors til ungdomskurset "Kulturen är för alla" | 75 000 |
| 972-82-295 | Allmänna barnhuset, Stockholm til indbydelse af islandske forelæsere i forbindelse med den "15. nordiska barnvårdskongressen" | 36 000 |
| 972-82-310 | Alfred Dam/NFPU/Amts rådhuset, Nykøbing F. på vegne af Nordisk forbund for psykisk udviklingshæmmede til symposium, publikation m. m. med henblik på aktivering af dybt psykisk udviklingshæmmede voksne | 45 000 |
| 972-82-437 | Bruno Landstedt/Neurologiskt handikappadas riksförbund, Stockholm til kursus om "samlevnadsfrågor för dem som drabbats av multipel-skleros" | 40 000 |

972-82-487 Sjuksköterskeföreningen i Finland, Helsingfors til seminar om "Kultur och vård" 45 000

Børne- og ungdomssamarbejde

973-83-050 Sigfrid Strand, Kungsbacka på vegne af Vallda suzukigrupp til nordisk lejr for violinspillende børn 40 000

Ideelt samarbejde (fagligt, kirkeligt, politisk)

974-82-015 Eija Francke, Esbo på vegne af Centralförbundet för de gamlas väl og Finlands røde kors til simultantolkning af en konference "Mjuk övergång till pensionering" 33 000

974-82-019 Petur Sigurgeirsson, Reykjavik til en nordisk informationskonference 50 000

974-82-043 Hanaholmen/Anna-Maija Martinen, Esbo til seminar for kulturtjenestemænd 50 000

974-82-053 Bjarne Lönegren, Helsingfors på vegne af Svenska pensionärsteatern i Finland til seminar om "pensionärskultur" især teater 35 000

974-82-198 Diakonissehuset/Sankt Lukas Stiftelsen/Gunnar Tøttrup, Hellerup til nordisk diakonisse møde 50 000

974-82-200 Félag heyrnarlausa, Reykjavik til nordisk foreningsseminar for døve 60 000

974-82-201 Ingrid Blomberg/Centralförbundet för alkohol- och narkotikaupplysning, Stockholm til seminar om "Alkoholfrågan – attituder – opinionsbildning – ett seminarium om massmedias roll i opinionsbildningen kring alkoholfrågan" 50 000

974-82-384 Kaspar Kallan, Lyngby på vegne af Academicum Catholicum, København og Lægmandsforeningen, Reykjavik til det 10. møde i Reykjavik med temaet "Rod og mål. De kristne mellem fortid og fremtid" 15 000

974-82-386 FFO's ungdom/Funksjonshemmedes fellesorganisasjons ungdom, Oslo til to forberedende møder i forbindelse med en kommende ungdomskonference 35 000

974-82-387 Karsten Nissen/Diakonhøjskolen, Højbjerg på vegne af Nordisk Diakonråd til nordisk diakonkonference 24 000

974-83-024 Sammenslutningen af lokalhistoriske arkiver, Ålborg til konference om de lokale arkivers formidlingsarbejde 50 000

Kvindesamarbejde

975-82-058 Jorunn Eikjok, Holsteinsborg til konference for grønlandske og samiske kvinder 50 000

975-82-133 Nordisk kvindeseminar/Karen Møller, Nivå til det 2. seminar om "Kvindes liv og arbejde" 30 000

975-82-222 Catarina Björklund, Uppsala på vegne af Yrkeskvinnors riksförbund til nordisk seminar om kvinders arbejdsmarkedssituation: "Deltid, datorisering, industriarbejde" 30 000

| | | |
|----------------------------|--|---------|
| 975-82-442 | Gerd Brantenberg, Oslo på vegne af nordisk kvinneseminargruppe til nordisk seminar for kvindelige litteraturarbejdere | 60 000 |
| 975-83-054 | Outi Kuosa, Helsingfors på vegne af Kvinnoorganisationernas centralförbund til et møde om en fællesnordisk stillingtagen til FN's kvindekongference i 1985 | 35 000 |
| <i>Nordiske kulturuger</i> | | |
| 976-82-080 | Loimaa kommun til nordisk kulturuge | 75 000 |
| 976-82-092 | Kulturelt samråd/Preben Droob, Holme Olstrup til nordiske kulturdage i Næstved | 150 000 |
| 976-82-101 | Sønderborg kommunes biblioteker til nordiske kulturdage | 20 000 |
| 976-82-012 | Magnus Lindholm/Kommungården, Vörå til nordisk kulturuge | 25 000 |
| 976-82-145 | Odd Erik Hagen/Kino- og kulturkontoret/Gjøvik kommune til nordiske kulturdage | 36 500 |
| 976-82-146 | Hässleholms kommun til nordiske kulturuger | 23 000 |
| 976-82-232 | Sparbanken i Åbo, Iniö på vegne af Iniö ungdomsförening og Åbolands kulturråd til nordiske kulturdage | 34 000 |
| 976-82-285 | Föreningen Norden/Kommunkansliet/Jan Langö, Katrineholm til nordisk kulturuge | 11 000 |
| 976-82-297 | Turistforeningen for Svendborg og omegn til Svendborg festdage 1982 | 25 000 |
| 976-82-443 | Stig Eklund, Borlänge på vegne af Föreningen Nordens lokalavd. til kulturuge | 20 000 |
| 976-82-461 | Kulturel forvaltning, Fredensborg til nordisk kulturuge | 40 000 |
| 976-82-490 | Matti Turja, Kuusankoski på vegne af Pohjola-Norden til kulturuge for venskabsbyer | 9 000 |
| 976-82-555 | Föreningen Norden/Asker lokallag til "Asker i Nordens tegn" | 33 000 |
| 976-83-089 | Erhvervs-og turistkontoret, Slagelse til nordiske festdage | 75 000 |

BILAGA 4

Revisionsprotokol

1. Fondens regnskab for 1982 er som et bilag til virksomhedsberetningen godkendt sammen med denne på fondens styrelsesmøde den 5.-7. juli 1983 og tilsendt revisorerne med skrivelse af 26. august 1983 fra sekretariatet for nordisk kulturelt samarbejde.

Regnskabet er revideret. Revisionen er udført i overensstemmelse med god offentlig revisionsskik, jf. § 3 i lov nr. 321 af 26. juni 1975 om revisionen af statens regnskaber m. m.

Til driftsregnskab og status bemærkes følgende:

Driftsregnskab

2. Fondens indtægter har andraget 10.534.716 d.kr.

For 1982 er fondsbidraget i det nordiske kulturbudget forhøjet fra 8,5 mill. kr. til 9,0 mill. kr. Forskellen mellem det budgetmæssige tilskud og det samlede til rådighed værende beløb – 1,5 mill. kr. – hidrører for lidt over halvdelens vedkommende fra tilskrevne renter, medens den resterende del består af tilbagebetalinger af bevillinger som ikke er blevet udnyttet, samt et overført driftsoverskud fra foregående år.

3. Regnskabets udgiftsside kan opdeles i to hovedgrupper: Administrationsudgifter og meddelte bevillinger.

Administrationsudgifterne omfatter de udgifter, der umiddelbart kan henføres til fonden. Sekretariatsarbejde og økonomiforvaltning varetages af sekretariatet for nordisk kulturelt samarbejde, og de hermed forbundne udgifter posteres i kultursekretariatets regnskab.

Udviklingen i fondens administrationsudgifter i perioden 1978–82 fremgår af følgende oversigt.

| | Administra- tionsudgif- ter Kr. | Stigning i for- hold til fore- gående år % | Fondens bevilling Mill. kr. | Administrations- udgifter i pct. af bevillingen % |
|------|--|---|-----------------------------------|--|
| 1978 | 248.843 | – 6 | 8,0 | 3,1 |
| 1979 | 396.214 | 59 | 8,0 | 5,0 |
| 1980 | 517.318 | 31 | 8,0 | 6,5 |
| 1981 | 615.913 | 19 | 8,5 | 7,2 |
| 1982 | 442.019 | –28 | 9,0 | 4,9 |

4. I pkt. 3 i revisionsprotokollat 1/1981 foreslog revisorerne, at spørgsmålet om en begrænsning af administrationsudgifterne blev taget op til generel overvejelse. Ifølge ovenstående oversigt er administrationsudgifterne i 1982 faldet med 173.894 kr., svarende til 28% i forhold til året før. Revisorernes forslag blev fremsat, inden regnskabet for 1982 var aflagt, men på et tidspunkt, hvor størstedelen af udgifterne vedrørende 1982 var afholdt. Uafhængigt af revisorerne forslag har sekretariatet for nordisk kulturelt samarbejde således selv begrænset administrationsudgifterne.

5. Mødeomkostningerne, der i de senere år har udgjort omkring halvdel af fondens administrationsudgifter, udgør for 1982 knap halvdel af de samlede administrationsudgifter. I absolutte tal er udgifterne faldet med ca. 67.000 kr. til ca. 216.000 kr., svarende til 24%. Nedgangen skyldes bl.a., at ingen af møderne i 1982 er afholdt på steder, hvortil rejseudgifter har været ekstraordinært store. Udgifterne i forbindelse med mødet i Thorshavn i juni 1982 udgjorde knap 62.000 kr., svarende til 29% af de samlede mødeomkostninger. I de to foregående år har udgifterne ved et enkelt af møderne udgjort omkring halvdel af samtlige mødeudgifter.

Resten af nedgangen i de samlede administrationsudgifter kan henføres til, at udgifterne til annoncer, tryksager m. m. er faldet med ca. 109.000 kr. til ca. 130.000 kr., svarende til 46%. Dette skyldes, at antallet af aviser, hvori der annonceres om fondens støttemuligheder, er reduceret.

Udgifterne til mødehonorarer er praktisk taget uændrede i forhold til 1981, idet de kun er steget med ca. 3.000 kr. til ca. 95.000 kr. Dette hænger sammen med, at honorarerne har været af samme størrelse som i 1981, hvor de var fastsat således, at formanden oppebar 12.000 kr. årlig, næstformanden 10.000 kr. og de øvrige medlemmer hver 8.000 kr. Forskellen mellem de samlede bestyrelshonorarer på 86.000 kr. og det i regnskabet anførte beløb på ca. 95.000 kr. skyldes sociale afgifter (arbejdsgiverafgifter) for de to svenske medlemmer af styrelsen samt et vederlag på ca. 1.700 kr. for kunstnerisk underholdning til en middag i forbindelse med et styrelsesmøde. Styrelsen har på sit møde i juli 1983 besluttet, at honorarerne fra og med 1. januar 1983 skal reguleres i takt med justeringen af de afgiftsfrie tillæg, som kultursekretariatets personale oppebærer.

Det bemærkes, at styrelsen i 1983 fra en professor i retsvidenskab ved Københavns Universitet har indhentet en udtalelse om styrelsens adgang til selv at fastsætte honorarer til sine medlemmer. Ifølge udtalelsen har styrelsen denne adgang. Dette afskærer naturligvis ikke revisorerne fra at kommentere honorarspørgsmål ud fra kritisk-økonomiske synspunkter.

6. Bevillingerne er i regnskabet anført med 9.674.200 kr. og fordeler sig på 200 projekter. Bevillingerne er anført i regnskabet med et beløb og er ikke som i de foregående år specificeret på de enkelte møder.

Afviklingen af 2 bevillinger på henholdsvis 234.000 kr. og 400.000 kr. administreres af sekretariatet for nordisk kulturelt samarbejde. Den førstnævnte bevilling vedrører udarbejdelse ved fondens sekretær af en norsk-islandsk ordbog. Til dette formål er der tidligere givet en bevilling af fonden til dækning af udgifter til en vikar for fondens sekretær, medens denne fik bevilget tjenestefrihed til færdiggørelse af ordbogen.

Bevillingen på 400.000 kr. er givet til Nordens Hus på Færøerne. Der skal anvendes nogenlunde lige store beløb til kunstnerisk udsmykning af huset og til aktiviteter, som skal komme den færøske befolkning til gode i forbindelse med påbegyndelsen af virksomheden for Nordens Hus. Beløbet er overført til virksomhedsbudgettet for Nordens Hus, der for 1982 er administreret af kultursekretariatet.

7. Driftsregnskabet slutter med et overskud (ikke-disponerede midler) på ca. 418.000 kr., der overføres til 1983.

Status

8. Fondens aktiver består hovedsagelig af et tilgodehavende i kultursekretariatet på 4.285.229 kr., medens den væsentligste passivpost består af

beviljede, men ikke udbetalte beløb vedrørende fondsbevillingerne for 1981 og 1982. Pr. 31. december 1982 udgjorde denne post 3.879.831 kr.

Spørgsmålet om styrelsens adgang til at disponere over fremtidige bevillinger har tidligere været berørt, jf. senest pkt. 5 i revisionsprotokollat 1/1981, hvor revisorerne tog til efterretning, at oplysning om støtte af de følgende års bevillinger fremtidig blev givet i form af en optagelse af bevillingstilsagnene i fondens status under både aktiver og passiver.

I status pr. 31. december 1982 er der imidlertid i modsætning til status pr. 31. december 1981 ikke optaget sådanne bevillingstilsagn. Revisorerne skal på denne baggrund henstille, at der gives oplysning om egentlige bevillingstilsagn af kommende års bevillinger enten på den angivne måde eller som nævnt i revisionsprotokollat 1/1975 ved en note til regnskabet eller ved en samlet protokoltilførsel en gang årlig.

I overensstemmelse med fondens sædvanlige praksis betragtes bevillinger givet på styrelsens møde i december af det kommende års fondsbevilling ikke som bevillingstilsagn af kommende års bevillinger. Der sigtes med ovennævnte note eller protokoltilførsel alene til egentlige bevillingstilsagn givet længere tid forud for virksomhedsåret end december-mødet.

Særregnskaber

9. På baggrund af revisionsprotokollat 1/1981 har formanden for fondens styrelse og repræsentanter for sekretariatet for nordisk kulturelt samarbejde med revisorerne drøftet omfanget af sekretariatets ressourceindsats med henblik på kontrollen med bevillingernes anvendelse, navnlig den kontrol, der finder sted ved gennemgang af regnskaber for støttede projekter. Revisorerne er klar over, at dette arbejde kan være relativt omfattende, men finder, at en regnskabsgennemgang normalt er det mest effektive middel til at påse, at vilkårene for bevillingerne er overholdt. Det er samtidig opfattelsen, at sekretariatet har muligheder for at rationalisere forretningsgangen. Revisorerne har i denne forbindelse mærket sig, at styrelsen har bevilget 5.000 kr. til udarbejdelse af en ny regnskabs- og rapporteringsblanket.

Som led i revisionen af fondens regnskab er der foretaget en gennemgang af regnskaber m. v. for projekter, der har modtaget støtte fra fonden. Gennemgangen for 1982 har omfattet et antal svarende til 16% af årets bevillinger. Hertil kommer de i pkt. 13 omtalte sager, der er gennemgået efter særskilt aftale med sekretariatet.

Revisorerne finder anledning til at fremdrage følgende fra gennemgangen:

10. For så vidt angår en bevilling på 750.000 kr. til British Museum, London, til gennemførelse af en udstilling om vikingetiden foreligger der et regnskab, som hverken er vedlagt bilag eller bærer påtegning af en autoriseret revisor. Bevillingen har imidlertid været administreret af British

Museum, og regnskabet er efter det oplyste revideret af den engelske rigsrevision sammen med museets regnskaber. Ifølge regnskabet udgør indtægterne £515.646 inkl. fondens bevilling på £60.238, og udgifterne andrager £463.602. Overskuddet, der udgør £52.044 eller 645.000 d.kr., svarende til 86% af fondens bevilling, skulle efter praksis have medført en tilbagebetaling til fonden, men beløbet er i overensstemmelse med det budget, der ligger til grund for ansøgningen og bemærkningerne hertil, indbetalt til Yorkshire Museum med henblik på etablering af en permanent vikingeutstilling.

Det fremgår ikke af fondens tilsagnsskrivelse eller af sagen i øvrigt, om British Museums forudsætning om den nævnte anvendelse af et eventuelt overskud er tiltrådt af fonden. Bl. a. fordi fondstilskuddet kun har udgjort ca. 12% af udstillingens indtægter, har revisorerne taget til efterretning, at overskuddet er overført til Yorkshire Museum, men man skal henstille, at det i fremtiden udtrykkeligt præciseres, såfremt fondens bevillingstilsagn er afgivet på andre vilkår end de sædvanlige.

11. Regnskabet vedrørende en bevilling til "1st Scandinavian Meeting in Behaviour Therapy" viste et overskud på 2.624 s.kr., som under hensyn til beløbets størrelse burde være indkrævet.

For 2 bevillinger til den selvejende institution ULO til musikoptagelser i Grønland er der aflagt årsregnskaber for institutionen, hvor bevillingerne er taget til indtægt. Det fremgår ikke af regnskaberne, hvorvidt bevillingerne udelukkende er anvendt til musikoptagelserne, eller om de delvis er medgået til institutionens drift. Det er således ikke på det foreliggende grundlag muligt at afgøre, om der eventuelt burde ske tilbagebetaling af en del af fondens bevillinger.

12. På fondens 50. møde i september 1980 blev det besluttet at markere FN's internationale handicapår 1981 ved at afsætte et beløb til nordisk handicapsamarbejde inden for kulturområdet. Sagerne vedrørende anvendelsen af sådanne bevillinger er blandt de sager, der har været indkaldt til gennemgang i forbindelse med revisionen af fondens regnskaber for 1981 og 1982.

Bidrag fra fonden kan ydes til formål inden for forskning, undervisning og almenkulturel virksomhed i videste forstand. En del bevillinger vedrørende handicapsamarbejdet opfylder denne formålsangivelse. Afgrænsningen mellem det område, der henhører under fonden og egentlige sociale anliggender er imidlertid ikke skarp, og der synes at foreligge eksempler, hvor det må anses for tvivlsomt, om fondens formålsangivelse er opfyldt. Dette gælder f. eks. en bevilling til en konference om handicappedes boligforhold ("Boendet, en förutsättning för handikappades deltagande i samhällslivet").

Henset til de vide rammer for fondens muligheder for at yde støtte og til, at der er tale om en markering af det internationale handicapår, har revisorerne ikke bemærkninger til de her henhørende regnskaber. Det skal

dog anføres, at regnskabet for en bevilling på 50.000 kr. til en integrationslejr for handicappede viser, at af 106 deltagere var de 68 fra Danmark (inkl. Færøerne og Grønland), medens kun 1 deltager var fra Finland og 6 fra Norge. De øvrige 31 deltagere kom fra lande uden for Norden. Antallet af deltagere fra de andre nordiske lande burde efter revisorerne opfattelse have været større, men da fondstilkuddet alene har andraget ca. 23 % af indtægterne ved arrangementet, har man taget regnskabet til efterretning.

13. Der er endvidere efter aftale med sekretariatet foretaget en gennemgang af 4 sager. Aftalen skyldes bl. a., at der først på et sent tidspunkt er fremkommet regnskaber, og at disse ikke er helt tilfredsstillende. Det fremgår af sagerne, at 3 af bevillingerne er givet til udgivelse af publikationer, medens den sidste er givet til gennemførelse af mødevirksomhed. Projekterne er gennemført, idet publikationerne er udkommet, ligesom det er dokumenteret, at mødevirksomheden har fundet sted. Det fremgår tillige, at Nordisk Kulturfond er underrettet om forløbet af projekterne og har modtaget forklaringer på forsinkelserne i forbindelse med projekternes afvikling. For anvendelsen af 3 af bevillingerne er der aflagt urevideret regnskab eller udgiftsoversigt, og i 2 tilfælde er der medsendt bilag.

Gennemgangen har ikke givet anledning til bemærkninger, og revisorerne har derfor meddelt sekretariatet, at der ikke er noget til hinder for, at sagerne afsluttes på det foreliggende grundlag.

14. Den senest i pkt. 15 i revisionsprotokollat 1/1981 omtalte sag om udgivelse af en håndbog på fransk om nordisk samarbejde er endnu ikke afsluttet. Modtageren af bevillingen er anmodet om en situationsrapport om forløbet af sagen, men rapporten er endnu ikke modtaget.

15. Fondens regnskab har i øvrigt ikke givet anledning til bemærkninger, og vi har efter den foretagne revision givet regnskabet følgende påtegning:

''Foranstående driftsregnskab og status er revideret. Revisionen har ikke givet anledning til særlige bemærkninger. Der henvises til vores revisionsprotokollat af 21. december 1983''.

København, den 21. december 1983

Otto Mørch

J. Bredsdorff

*BILAGA 5***Betänkande över berättelse om Nordiska kulturfonden 1982 avgivet av Nordiska rådets utskott för granskning av Nordiska kulturfondens förvaltning**

Till utskottet har hänvisats av Nordiska kulturfonden till Nordiska rådets 32:a session avgiven berättelse över verksamheten 1982 jämte bilagor. Berättelsen har behandlats vid möte den 25 januari 1984. Vid mötet hörde utskottet representanter för fondens styrelse och sekretariat.

Utskottet har genomgått berättelsen över Nordiska kulturfondens verksamhet 1982 jämte *bilaga 1* Resultaträkning för verksamhetsåret 1982 för Nordiska kulturfonden, *bilaga 2* Antall søknader og oversikt over bevilgninger i 1982, *bilaga 3* Bevillinger for Nordisk Kulturfonds midler for 1982 och *bilaga 4* Revisionsprotokoll 21.12.1983.

Med anledning härav föreslår utskottet

1. att Nordiska rådet godkänner Nordiska kulturfondens räkenskaper för år 1982 och beviljar fondens styrelse ansvarsfrihet för 1982 samt
2. att Nordiska rådet lägger berättelsen om Nordiska kulturfondens verksamhet 1982 till handlingarna.

Stockholm den 25 januari 1984

Eiður Guðnason (A.)

Gunnel Jonäng (c)

Peter Muurman (Sd)

Robert Pedersen (S)

Förman

Håkon Randal (H)

Berättelse

från fonden för teknologi och industriell utveckling

(Överlämnad av Nordiska ministerrådet)

Verksamhetsberättelse för 1982

Nordisk fond för teknologi och industriell utveckling – Nordisk industrifond – upprättades 1973 av de fem nordiska regeringarna som ett led i ett vidgat industripolitiskt samarbete. De nordiska industriministerna har fastställt följande inriktning av verksamheten.

Fonden har till syfte att stödja ett mera effektivt utnyttjande av nordiska resurser för teknologi och industriell utveckling. Fonden skall lägga stor vikt vid att stimulera teknologiskt samarbete mellan nordiska industriföretag. Fondens verksamhet bör därvid inriktas på att stödja dels tekniska utvecklingsprojekt mellan ett fåtal industrier, dels bransch- eller teknikinriktade projekt som avser att lösa problem av central betydelse för viss industrisektor.

Utöver den industriellt inriktade verksamheten skall fonden ansvara för FoU-samarbete inom de sektorer av energiområdet där nordisk samverkan ej tillvaratas av andra organ.

Verksamheten 1982

År 1982 var Nordisk industrifonds nionde verksamhetsår. Under året har efterfrågan på finansiellt stöd från fonden till nordiska samarbetsprojekt ökat markant. Under perioden 1976–79 var den totala sökvolymen hos inkomna projektförslag i genomsnitt ca 30 MSEK/år. Som framgår av FIG 1 var sökvolymen under 1980–1982 betydligt högre, och flera gånger högre än fondens tillgängliga medel. Det kan vidare konstateras att av fondens stöd ökar andelen lån till industriella utvecklingsprojekt (se FIG 2).

Styrelsen bedömer att fonden i sin hittillsvarande verksamhet lyckats skapa värdefulla kontakter och ökat samarbete mellan olika forskningsmiljöer i de nordiska länderna.

Däremot visar erfarenheterna att det är svårare än väntat att stimulera

till ökat industriellt samarbete i Norden. Anledningarna till detta är säkerligen många. Bland annat måste man beakta att samarbete mellan företag i olika länder i sig är komplicerat, och att de begränsade resurserna gör att fonden inte kan gå in i större projekt.

Under hösten 1982 har en uppföljning av avslutade projekt påbörjats med syfte att värdera det industriella värdet av projekten.

Lånevillkor

De nya lånevillkoren, som fondens styrelse fastställde i december 1981, har använts under hela 1982. De innebär en räntesats lika med diskontot i det land där medel utbetalas samt räntefrihet under två år från projektstart. De förbättrade lånevillkoren har tillämpats under så kort tid att fonden ännu inte kan värdera om de avsedda effekterna, nämligen ökat industriellt samarbete, har uppnåtts.

Särskilda initiativ

Enligt styrelsens bedömning är det angeläget att fonden försöker initiera projektsamarbete inom områden, där speciella förutsättningar för nordiskt samarbete anses föreligga. Inom *elektronikområdet* anordnade fonden hösten 1981 ett nordiskt arbetsseminarium i avsikt att stimulera till nordiskt samarbete. Som ett resultat av detta initiativ har ca 15 projektförslag med en sökvolym på ca 30 MSEK inkommit till fonden. Fonden har under 1982 beviljat 6 MSEK till elektronikprojekt och beräknar att även under åren 1983/84 bevilja 5–6 MSEK per år inom området.

Information

För att sprida kännedom om fonden och dess verksamhet har under 1982 utgivits dels två nummer av NI-AKTUELLT dels en populärversion av verksamhetsberättelsen för 1981, vari tyngdpunkten lagts på beskrivning av fondens projektstödande verksamhet. Dessa publikationer har givits en vid spridning till industrier, bransch- och forskningsorgan och andra intresserade i Norden.

Sekretariatets personal har informerat om fonden och dess verksamhet vid nordiska möten och vid besök hos nordiska och nationella organisationer.

Fondens ekonomiska resurser 1982

Under 1982 tillfördes fonden 20 MSEK från ministerrådets allmänna budget. Ränteintäkter och återbetalning av beviljade lån uppgick till 3,5 MSEK. Den kraftiga svenska devalveringen i oktober har resulterat i en kursvinst på 1,2 MSEK, som kunnat läggas till fondens intäktssida. Vidare har 0,8 MSEK av medel som under tidigare år beviljats till projekt ej behövt utnyttjas och därför återförts till fonden. Totalt har fonden alltså

kunnat disponera 25,5 MSEK för verksamheten 1982. Därutöver har fonden haft möjlighet att inom fastställda ramar för flerårsbemyndigande reservera medel för projektverksamheten under 1983, 1984 och 1985 (jfr *TABELL 1*).

Fondens ekonomi redovisas i bokslut. (se *Resultaträkning*).

Efterfrågan på finansiellt stöd från fonden

Såsom framgår av *FIG 1* har sökvolymen ökat kraftigt under 1980–1982. För 1980 var den ca 2,7 gånger större än fondens tillgängliga medel och för 1982 ca 3,8. En stor del av ökningen under 1982 kan tillskrivas fondens initiativ på elektronikområdet.

Antalet ansökningar under dessa år har varit relativt konstant (*FIG 5*) medan det däremot är en klar tendens till att samarbetsprojekten blir allt större. Detta har medfört att andelen beviljade projekt i förhållande till inkomna projektförslag minskat.

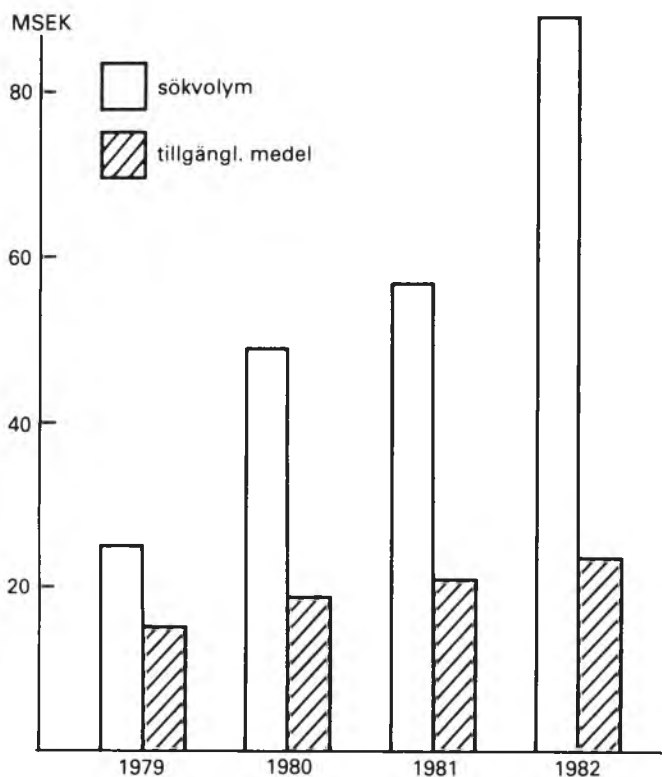

FIG 1. Sökvolym och tillgängliga medel 1979–1982.

Användningen av fondens medel

Totalt har fonden under verksamhetsåret beviljat eller reserverat ca 38 MSEK till 46 projekt, varav 31 utgör nya och 15 redan påbörjade projekt. Av de 61 projektförslagen som inkom under 1982 behandlades 45 av vilka 22 beviljades medel. Av de 15 MSEK som reserverats inom fastställda ramar för flerårsbemyndigande har ca 10 MSEK överförts som reservation till 1983, ca 4,5 MSEK till 1984 och ca 0,5 MSEK till 1985.

Med de drygt 23 MSEK som fonden beviljat under 1982 har totalt under nioårsperioden 1973/74–1982 beviljats ca 140 MSEK till 248 projekt. Den totala projektvolymen för dessa projekt kan uppskattas till minst 430 MSEK.

Fonden beviljade 1982 11,1 MSEK såsom lån med villkorlig återbetalning till industriella utvecklingsprojekt. Låneandelen uppgick således till 48 % av fondens stöd (TABELL 1).

För att ge en uppfattning om hur fondens medel för projektstöd utnyttjats visas i följande tabeller och figurer hur de beviljade medlen fördelar sig på

- stödformer (TABELL 1)
- lån och bidrag 1973/84–1982 (FIG 2)
- anslagsmottagare (FIG 3)
- teknikområden (FIG 4)
- industribranscher (TABELL 2)
- deltagande länder (TABELL 3)

TABELL 1. Fördelning på olika stödformer

| Stödform | Beviljat | Beviljat | Under 1982 re- | | | Totalt bev/ | |
|---------------|------------------|---------------|----------------|---------------|--------------|----------------------|------------|
| | t. o. m. 1981 | 1982 | 1983 | 1984 | 1985 | res 1973/74 –1985 | |
| | 1 000 SEK | 1 000 SEK | % | 1 000 SEK | | 1 000 SEK | % |
| Bidrag | 90 760 | 12 228 | 52 | 6 000 | 2 010 | 110 998 | 72 |
| Lån | 25 849 | 11 098 | 48 | 4 340 | 2 145 | 43 512 | 28 |
| Garanti *) | – | – | – | – | – | – | – |
| Totalt | 116 609 | 23 326 | 100 | 10 340 | 4 155 | 154 510 | 100 |

* Beviljad garanti på 1 253 000 SEK har ej behövts utnyttjas.

Fördelningen av fondens stöd mellan lån och bidrag har varierat betydligt mellan olika år (FIG 2). Såsom framgår av diagrammet har den andel av fondens medel som beviljats som lån ökat under de tre senaste åren. Denna ökning beror dock inte på att antalet beviljade låneprojekt ökat (1980 7 st., 1981 8 st. och 1982 8 st.) utan på ett fåtal stora projekt, speciellt under 1982. Fonden har samtidigt kunnat lämna väsentligt stöd i form av bidrag till olika teknik- och branschriktade projekt som kan ha central betydelse för en vidare krets av nordiska industriföretag.

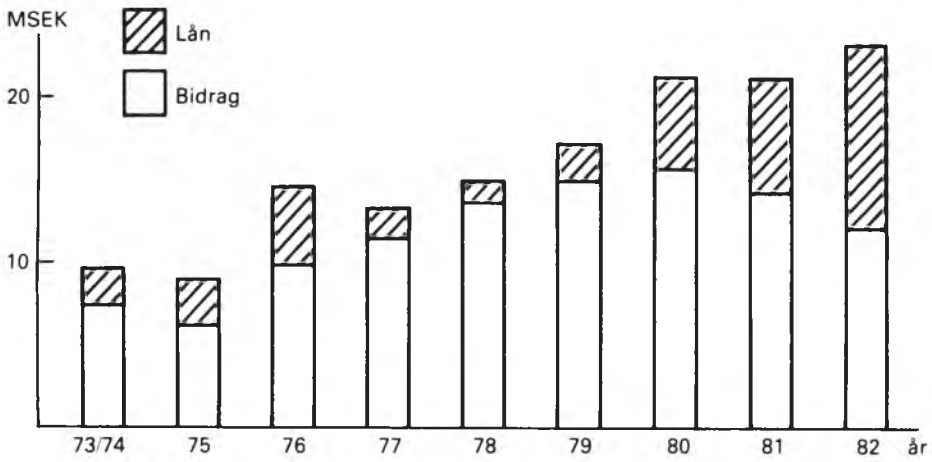

FIG 2. Fördelning av fondens medel på lån och bidrag 1973/74–1982.

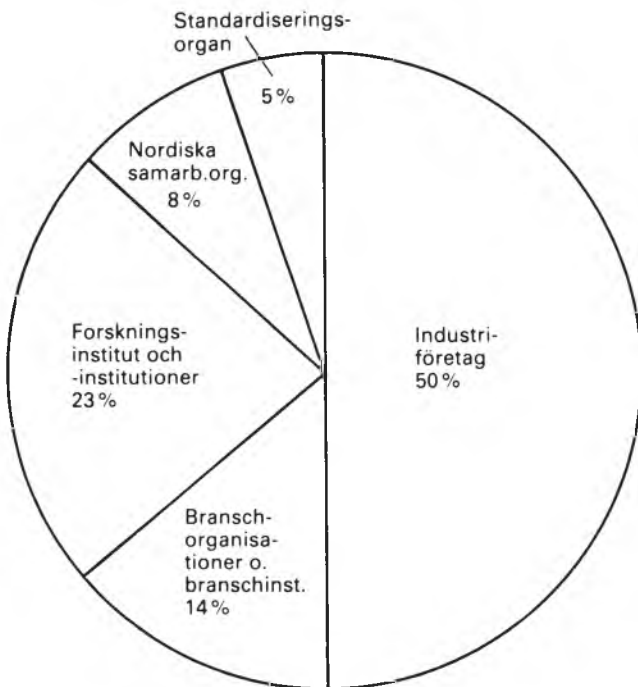

FIG 3. Fördelning av beviljade medel 1982 (23,3 MSEK) på olika kategorier av anslagsmottagare.

Teknikområden för fondens bidragsprojekt

De projekt till vilka fonden lämnat bidrag ger resultat som är allmänt tillgängliga för nordisk industri. Dessa bidragsprojekts tekniska inriktning har avgjort klassning på teknikområden enligt sammanställning i FIG 4.

Då fondens stöd till olika teknikområden visar stora årliga variationer, redovisas förutom beviljat belopp under 1982 även fördelningen under treårsperioden 1980–1982.

Verksamhet har under 1982 pågått i totalt 83 projekt, som under året eller tidigare erhållit bidrag från fonden. Projekten fördelar sig på följande teknikområden: Materialteknik 12 projekt, Verkstadsteknik 11, Datateknik och elektronik 12, Energiteknik 12, Massa- och pappersteknik 3, Sågverks- och träteknik 2, Teko- och läderteknik 3, Grafisk teknik 2, Livsmedelsteknik 2, Driftsäkerhetsteknik 1, Provningsmetoder 5, Standardiseringsmetoder 14, Övriga projekt 4.

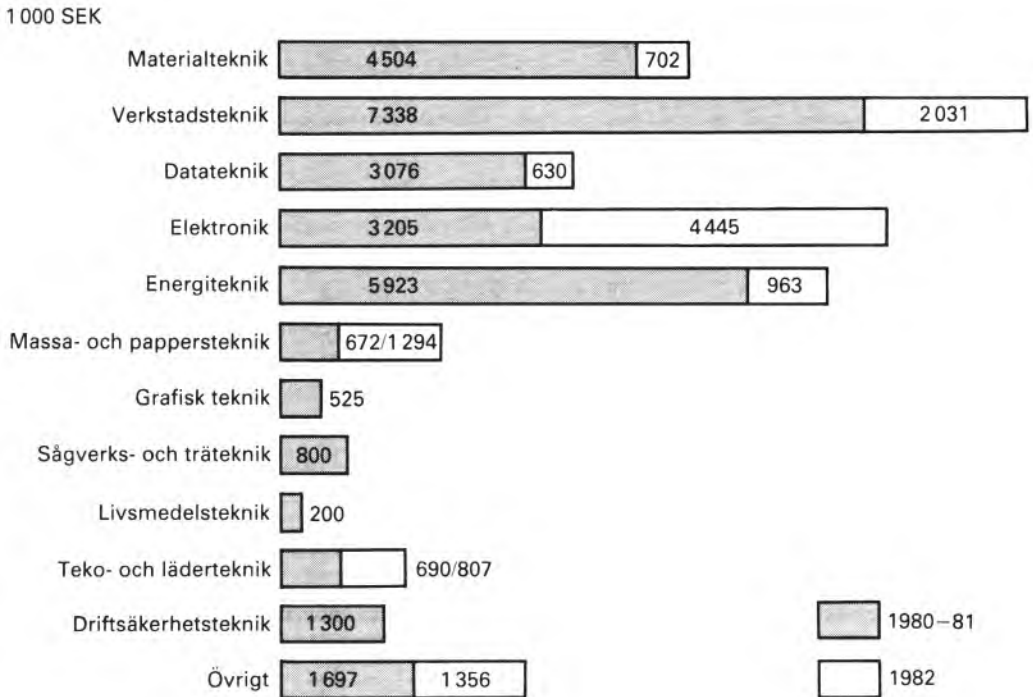

FIG 4. Fördelning på teknikområden 1980–1982. Endast bidrag.

Branschtillhörighet för fondens låne- och bidragsprojekt

I TABELL 2 sker fördelningen efter projektets betydelse för viss bransch. Här har både låne- och bidragsprojekten medtagits. Som jämförelse redovisas fördelning för 3-årsperioden 1980–1982.

TABELL 2. Fördelning av medel på olika industribranscher 1980–1982 Lån och bidrag

| Bransch inom tillverkningsindustrin ¹ | 1982 | | 1980–1982 | |
|--|---------------|------------|---------------|------------|
| | 1 000 SEK | % | 1 000 SEK | % |
| Livsmedels-, dryckesvaru- och tobaksindustrin | – | – | 2 304 | 4 |
| Textil-, beklädnads-, läder- och lädervaruindustrin | 1 894 | 9 | 2 880 | 5 |
| Trävaruindustrin | – | – | 3 200 | 5 |
| Massa-, pappers- och pappersvaruindustrin, grafiska industrin | 6 904 | 32 | 14 165 | 24 |
| Kemisk industri, petroleum-, gummivaru-, plast- och plastvaruindustrin | – | – | 570 | 1 |
| Jord- och stenvaruindustrin | – | – | 1 461 | 3 |
| Järn-, stål- och metallverk | 3 395 | 15 | 5 019 | 8 |
| Verkstadsindustrin utom elektronik | 4 200 | 19 | 20 021 | 34 |
| – Elektronik | 4 785 | 22 | 8 507 | 14 |
| Annan tillverkningsindustri | 650 | 3 | 1 300 | 2 |
| Totalt | 21 828 | 100 | 59 427 | 100 |

¹ Indelning enligt ISIC 1968.

Fördelning av projektstöd på deltagande länder

Fördelningen av beviljat projektstöd på deltagande länder har gjorts på följande sätt. Om en fördelning av stödet mellan deltagarna har angivits i projektplanen har denna fördelningsplan följts. Om en fördelningsplan saknats har beviljat belopp fördelats lika mellan deltagande länder.

Projekt inom provning, standardisering och mätteknik samt utredningar och symposier (1982 totalt 1,2 MSEK) har ej medtagits i sammanställningen.

TABELL 3. Fördelning av projektstöd på deltagande länder (i MSEK)

| Land | Beviljat 1982 | Beviljat 1980–1982 | % |
|---------------|---------------|--------------------|------------|
| Danmark | 2,8 | 11,1 | 18 |
| Finland | 5,6 | 14,6 | 24 |
| Island | 1,3 | 2,7 | 4 |
| Norge | 3,8 | 13,0 | 21 |
| Sverige | 8,6 | 20,4 | 33 |
| Totalt | 22,1 | 61,8 | 100 |

Beskrivning av projekt, stödda av fonden

Enligt de riktlinjer som fastställts av de nordiska industriministrarna skall fonden i sin projektstödande verksamhet lägga stor vikt vid att stimulera teknologiskt samarbete mellan nordiska industriföretag. Detta sker i huvudsak på två olika sätt. Fonden kan stödja *tekniska utvecklingsprojekt*, som bedrivs gemensamt av ett antal industriföretag och där företa-

gen själva önskar utnyttja resultaten. Stöd ges då i regel som riskvilliga lån, som skall återbetalas om utvecklingsarbetet leder till kommersiellt användbara resultat.

Fonden kan även ge stöd till *bransch- eller teknikinriktade projekt*, som avser att lösa problem av betydelse för en viss industrisektor. Stöd till denna typ av kompetenshöjande projekt ges såsom bidrag och fonden ställer här normalt krav på att resultaten skall vara allmänt tillgängliga för nordisk industri. I bidragsprojekten samarbetar ofta ett stort antal deltagare, både forskningsinstitutioner och industriföretag.

Projektuppföljning

Under 1982 har fonden börjat en mera aktiv uppföljning av projekten. Fördelningen per år av antalet inkomna projektförslag framgår av FIG 5 varav även framgår både hur många av dessa projektförslag som beviljats medel och hur många som avslutats. Den genomsnittliga projekttiden kan uppskattas till 4–5 år. Projekttiden har i många fall blivit längre än den planerade.

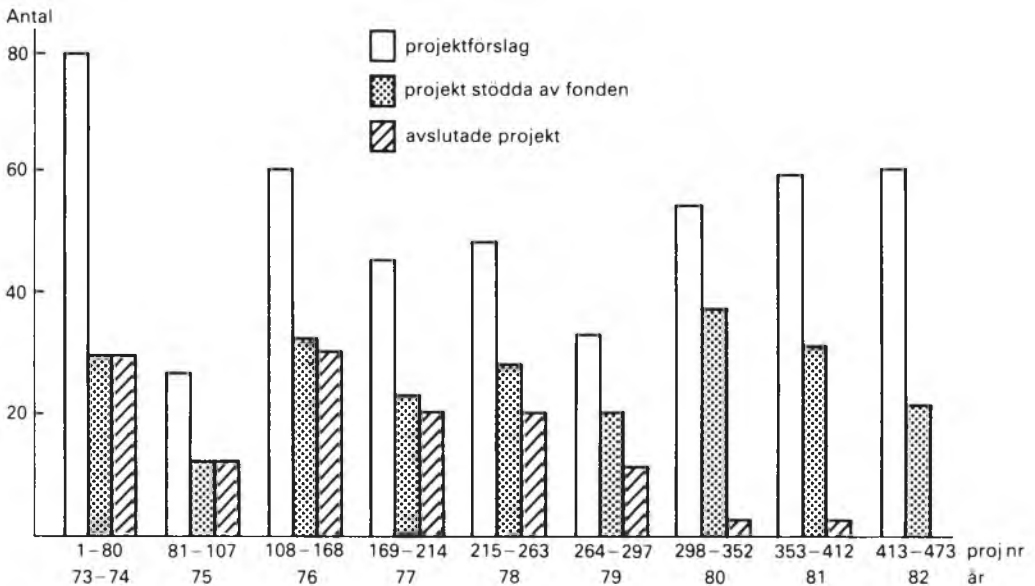

FIG 5 Antal inkomna projektförslag 1973/74–1982, samt hur många av dessa som beviljats medel, respektive avslutats.

Av de 100 första projektförslagen fick 33 bidrag och 8 lån från fonden. Bland dessa första bidragsprojekt har 10 projekt bedömts vara speciellt intressanta att närmare studera för en utvärdering av vilken industriell betydelse resultaten fått. På sid 11 redovisas några exempel på denna granskning.

Industriella utvecklingsprojekt

Mot bakgrund av pågående diskussioner om hur det industriella samarbetet i Norden skall kunna ökas, kan noteras att det under nioårsperioden 1973/74–1982 inkom till Nordisk industrifond totalt 473 projektansökningar varav 104 avsåg industriella utvecklingsprojekt. Antalet ansökningar som avsett direkt industriellt samarbete har varierat betydligt från år till år, men under de senaste tre åren inkom årligen ca 15 ansökningar av denna kategori.

Bakom de inkomna utvecklingsprojekten står ca 200 företag varav ca 30 står som samarbetsparter i flera projekt.

T. o. m. 1982 har fonden beviljat stöd till ca 60 industriella utvecklingsprojekt. I ett fall har garantiformen utnyttjats och i ett par fall har fonden på grund av projektets karaktär beviljat bidrag med återbetalningsskyldighet under vissa betingelser. Till övriga industriella utvecklingsprojekt har riskvilliga lån beviljats. Vid utgången av 1982 var låneavtal ej under-tecknade för fem av dessa. I de ca 60 projekt som fondens styrelse tagit positiv ställning till, deltog 162 samarbetsparter, de flesta industriföretag, men även några utvecklingsbolag och forskningsinstitutioner finns med bland deltagarna. Fördelning av samarbetsparterna per land är följande: Danmark 18, Finland 38, Island 9, Norge 35, Sverige 62.

Ett industriell samarbetsprojekt som fonden under 1982 beviljat stöd i form av bidrag gäller utveckling av billigare viskos och rayonfibrer. I projektet samarbetar 9 industriföretag och två branschinstitut.

Som exempel på industriella utvecklingsprojekt, som bedrivits med stöd från fonden, kan följande nämnas.

Utvikling av miljövänlig, brannsikker, asbestfri bygningsplate

I början av 70-talet uppstod en kraftig debatt om hälsoriskerna vid tillverkning och användning av asbestprodukter såsom byggnadsmaterial baserat på asbestcement (eternit). 1976 startade därför Partek i Finland och NORCEM i Norge ett gemensamt utvecklingsprojekt för att utveckla asbestfria byggnadsmaterial med inriktning på tre produkttyper invändiga skivor, fasadskivor och takplattor. Ett önskemål var att kunna utnyttja befintlig produktionsutrustning för eventuella ersättningsprodukter. Ca 400 personer i varje land berördes av tillverkningen. Industriföretagen satsade tillsammans närmare 8,5 MNOK och fonden ca 3 MNOK i projektet. Övrig finansiering kom från Industrifondet i Oslo och handels- och industriministeriet i Finland.

En invändig, brandhärdig skiva, där asbest ersattes med cellulosafiber, var produktionsklar redan 1977. För utvändiga fasad- och takplattor, där miljökraven är väsentligt högre, lyckades man inte under projektiden ta fram en teknisk lösning som var ekonomiskt godtagbar. Hos Partek pågår fortfarande utvecklingsarbete på detta område.

Vid Partek pågår produktion av invändiga skivor enligt den nya processen. I Norge kom emellertid i slutet av 1977 ett asbestförbud, vilket medfört att NORCEM lagt ned hela sin produktion av det aktuella produktionsassortimentet. Trots att delar av projektet ej gav förväntat resultat anser de två företagen att samarbetet varit mycket givande och företagen diskuterar andra samarbetsprojekt.

Dry forming paper project – Uni Web tørformningsanlæg

Världsproduktionen av kreppt pappersprodukter utgjorde 1980 ca 25 Mton och beräknas öka med 7% per år. Samtidigt eftersträvas en allt högre kvalitet på produkterna. Torrprocessen ger en bra kvalitet på kreppt pappersprodukter, vilka redan i dag till ca 50% tillverkas enligt torrprocessprincipen. För att ge en uppfattning om marknadens potential kan nämnas att enbart marknaden i Europa för högkvalitetsservietter beräknas öka med ca 20 kton per år.

Vid våtframställning av kreppt papper åtgår 100 ton vatten per ton papper. Vid torrprocessen formas cellulosafiber till papper med hjälp av luft i stället för vatten. Torrprocessen innebär följande viktiga fördelar: mindre energiförbrukning, ringa föroreningar, ej kontinuerlig drift (produktionen kan startas och stoppas snabbt), små kostnader vid byte av produkter, små enheter och låga investeringskostnader, produktion av papperstyper som ej kan tillverkas i våtprocess.

Den danska ingenjörfirman Dan-Webforming Int Aps har utvecklat och patenterat maskiner och processer för en torrprocess och 1980 inleddes samarbete med den finska papperskoncernen Yhtyneet Paperitehta Oy (United Paper Mill Ltd). Samarbetet bedrivs i ett gemensamt företag Uni-Web I/S.

En demonstrationsanläggning står nu klar i Danmark för reguljär produktion och en anläggning har sålts till Italien. Hittills har i utvecklingsarbetet investerats ca 18 MDKK, varav ca 5 MDKK som lån från fonden.

Ny Sodahusprocess (NSP)

I sulfatmassaprocessen återvinns kokkemikalier och energi i sodapanan, som är en specialkonstruerad ångpanna. Projektets målsättning är att vidareutveckla och utprova en nykonstruktion/ny process som kan ge bättre ekonomi och säkerhet, högre panntryck och mindre utsläpp av illaluktande svavelföreningar.

I projektet har en pilotanläggning i laboratorieskala visat sig motsvara förväntningarna, och en stor pilotanläggning i vilken den ingående cyklonugnen har en kapacitet på 100 ton torrsbstans per dag, kommer nu att placeras på en befintlig sodapanna vid ASSIs fabrik i Karlsborg. Visar försöken att även denna anläggning är energisnål, miljövänlig och driftsäker räknar man med att sulfatmassatillverkarna kommer att gå över till den nya processen.

Projektarbetet bedrivs i samarbete mellan Svenska cellulos- och pappersbruksföreningen och Finlands skogsindustris centralförbund och beräknas bli avslutat under 1984.

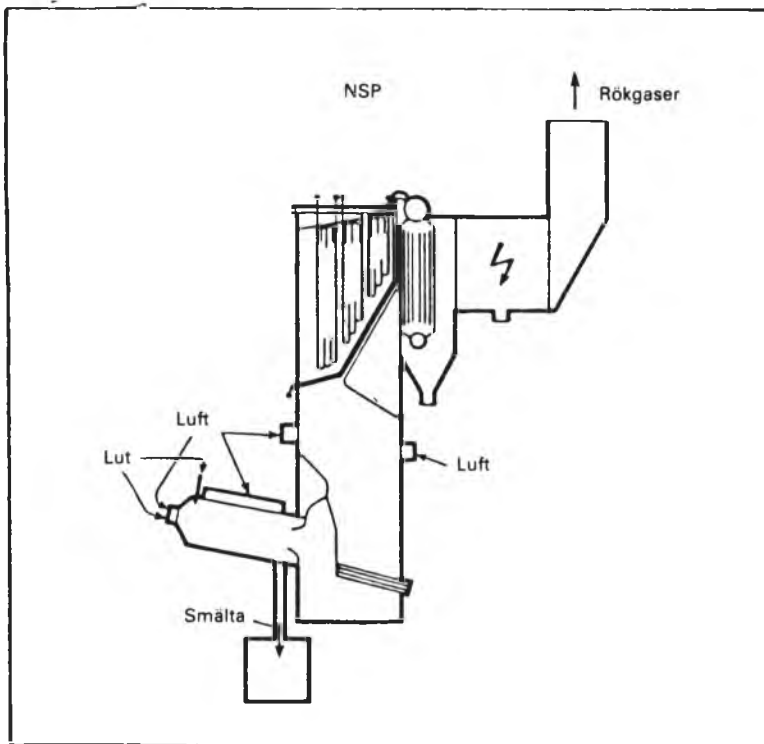

Fig 5. Ny Sodahusprocess

Uppföljning av avslutade projekt

Som tidigare nämnts har fonden påbörjat uppföljning av avslutade projekt under 1982. Nedan ges en kort sammanfattning av resultaten från två avslutade projekt.

Redningsmidler og nødradioutstyr

Detta var det första projekt fonden beviljade medel till.

Initiativtagare

| | |
|-----------------|--|
| till projektet: | Sjöfartsdirektoratet, Norge |
| Referensgrupp: | Sjöfartsmyndigheterna i de nordiska länderna |
| Projekttid: | 1973–1980 |
| Projektmedel: | ca 10,7 MNOK varav ca 2,9 från Nordisk industri-fond |

- Resultat:
1. Utveckling och godkännande av en räddningsbåt som kan sjösättas vid
 - a. fritt fall från 20 m höjd
 - b. nedsänkning med kran e. d.
 - c. avflytning om skeppet går under
 2. Prototyp till bärbar nödradioutrustning
 3. Utveckling och godkännande av en räddningsflotte/ räddningskapsel som även kan fungera som skyddsrum mot brand ombord på skepp. Flotten kan sjösättas på samma sätt som räddningsbåten.

Av livbåten har 9–10 st. levererats till norska skepp och ett större antal har beställts.

Nödradioutrustningen har inte hållit steg med den tekniska utvecklingen och räddningsfilosofin.

Någon räddningsflotte har ännu inte beställts vilket kan bero på kostnaden och sjöfartskrisen.

Efter projektets avslutning har utvecklats och godkänts en räddningsbåt för fritt fall på 28 m och med plats för 70 personer. 8–10 räddningsbåtar av denna typ har beställts till en oljeplattform i Nordsjön.

Fiberbetong

| | |
|---|--|
| Initiativtagare till projektet: | NORDFORSK |
| Antal deltagande företag och institutioner: | 12 |
| Projektid: | 1974-07-01–1976-12-31 |
| Projektmedel: | 1 877 000 SEK varav 660 000 SEK från Nordisk industrifond |

Projektrapport, bestående av huvudrapport och 24 delrapporter trycktes våren 1977 och har distribuerats i över 700 ex.

| | |
|--------------------------|--|
| Huvudanvändningsområden: | Stålfiberarmerad sprutbetong Stålfiberarmerade, isolerade sockelement för källarlösa småhus |
| Produktionsvärde 1982: | 40–50 MSEK |

Utvecklingsarbetet inom fiberbetongområdet fortgår och man räknar med ökad produktion under de kommande åren.

De närmaste årens verksamhet

Betydelsen av teknisk forskning och utveckling som medel att främja den industriella tillväxten har under senare år alltmer uppmärksammats i Norden. I den arbetsplan för det nordiska industripolitiska samarbetet som Nordiska ministerrådet fastställde den 9 februari 1982 framhåller sålunda de nordiska industriministrarna att en aktiv teknisk forskning och utveckling är en förutsättning för industriell produktförnyelse och ökade produktivetsförbättrande åtgärder. För att förbättra Nordisk industrifonds möjligheter att stimulera till att sådana utvecklingsinsatser i ökande grad genomförs i nordiskt samarbete har ministerrådet beslutat tillföra Nordisk industrifond ökade resurser. 1983 kommer fonden således att tillföras 30 MSEK, en ökning med 10 MSEK i jämförelse med 1982.

Fondens styrelse redogjorde i sin budgetframställning avseende 1984 för den kraftigt ökade efterfrågan på stöd för nordiska samarbetsprojekt och föreslog att fonden för 1984 skall tillföras 40 MSEK.

Följande insatsområden bedöms vara speciellt intressanta för nordiskt samarbete under de närmaste åren.

- Produktivitetshöjande teknik
- Kvalitetssäkring (styrning och kontroll)
- Informationsteknik och elektronik
- Resursteknik inklusive materialteknik
- Kemi och bioteknik/genteknik
- Energiteknik

Även under de närmaste åren uppskattas att huvuddelen av den projektverksamhet som stöds finansiellt av fonden, kommer att initieras av projektdeltagarna själva. Det anses dock vara viktigt att fonden på vissa centrala teknikområden aktivt undersöker förutsättningarna för ökat nordiskt samarbete. Fondens initiativ till ökat nordiskt samarbete inom elektronikområdet har givit mycket positiva resultat och fonden kommer under 1983 att överväga inom vilka andra nationellt prioriterade områden speciella förutsättningar för nordiskt samarbete föreligger.

Administration

Styrelse

Fondens styrelse har under verksamhetsperioden haft följande sammansättning:

| | ORDINARIE LEDAMOT | SUPPLEANT |
|---------|--|---|
| DANMARK | Ekspeditionssekretær Eyvind Moe | Civilingeniør Gunner Lehmann Nielsen |
| FINLAND | Industrirådet Pekka Malinen | Industrirådet Björn Blomqvist |
| ISLAND | Afdelingschef Kristmundur Halldórsson | Afdelingschef Hördur Jónsson |

| | | |
|-----------|--|-----------------------------------|
| NORGE | Underdirektør Andreas Mortensen | Avdelingsdirektør Per Gjelsvik |
| SVERIGE | Departementsrådet Thomas Sidenbladh | Överingenjör Lennart Lindeborg |
| NORDFORSK | Dr Vilhjálmur Ludvíksson | Direktör Erling Hagen |

Styrelsens ordförande har under året varit ekspeditionssekretær Eyvind Moe och vice ordförande industrirådet Pekka Malinen.

Styrelsen har hållit sju sammanträden. I samband med möten i Oslo, Vasa och Akureyri arrangerades studiebesök på industrier och hos organisationer för fondens styrelse och sekretariat.

Sekretariat

Sekretariatet har haft följande personal:

| | |
|---|-----|
| Rut Bäcklund-Larsson, direktör | (S) |
| Marianne Anderson, handläggare (administration och ekonomi) | (S) |
| Ingvar Flink, handläggare (ekonomi och statistik) | (S) |
| Paul Holbye, sivilingenjör (fr. o. m. 1982-10-01) | (N) |
| Anna-Lisa Holmlund, assistent | (F) |
| Robert Ottosson, civilingenjör (fr. o. m. 1982-05-15) | (S) |
| Robert von Pfaler, diplomingenjör | (F) |
| Margareta Tiger, assistent | (S) |

Remiss

Fonden har under året avgivit yttrande över utredningen "Naturgass i Nord" (NU 1981:13) samt över tre medlemsförslag till Nordiska rådet angående energi och miljö (A 626/s, A 627/s och A 629/e).

Resultaträkning

| | 1982 (SEK) | | 1981 (KSEK) | |
|---|------------|------------|-------------|--------|
| <i>Anslag</i> | | | | |
| Från NMR | | 20045 000 | | 18 320 |
| <i>Finansiella poster</i> | | | | |
| Ränteintäkter | 2 966 617 | | 2 728 | |
| Kursdifferenser, not 5 | 1 179 556 | 4 146 173 | 1 328 | 4 056 |
| Disponibelt efter finansiella poster | | 24 191 173 | | 22 376 |

*Projekt**Kostnader*

| | | | | |
|---------------------------------|-------------|-------------|---------|---------|
| Bidrag | -12 228 001 | | -14 279 | |
| Lån, not 1 | -11 098 257 | -23 326 258 | - 6 813 | -21 092 |
| Styrgrupper m. m., not 2 | | - 85 523 | | - 78 |
| Intäkter, not 3 | | 1 367 798 | | 677 |
| | | <hr/> | | <hr/> |
| Resultat före administration | | 2 147 190 | | 1 883 |
| <i>Administration</i> | | | | |
| Kostnader, not 4 | | - 2 153 909 | | - 1 882 |
| | | <hr/> | | <hr/> |
| Redovisat årsresultat | | - 6 719 | | 1 |

Balansräkning per 31 december

| | 1982 (SEK) | | 1981 (KSEK) | |
|---|------------|------------|-------------|--------|
| <i>Tillgångar, not 5</i> | | | | |
| Kassa o bank | | 23 769 016 | | 22 157 |
| Obligationer | | 1 035 000 | | 950 |
| Bankcertifikat | | 2 129 027 | | 2 000 |
| <i>Fordringar</i> | | | | |
| Beviljade lån, not 1 | | | | |
| | | <hr/> | | <hr/> |
| | | 26 933 043 | | 25 107 |
| <i>Skulder och eget kapital</i> | | | | |
| <i>Skulder</i> | | | | |
| Beviljade ännu ej utnyttjade projektmedel | 26 867 071 | | 25 019 | |
| Leverantörskulder | 7 500 | 26 874 571 | 23 | 25 042 |
| | <hr/> | | <hr/> | |

Eget kapital

| | | | | |
|-----------------------|---------|------------|-------|--------|
| Balanserat överskott | 65 191 | | | 64 |
| Redovisat årsresultat | – 6 719 | 58 472 | 1 | 65 |
| | | <hr/> | <hr/> | <hr/> |
| | | 26 933 043 | | 25 107 |

Pekka Malinen
Eyvind Moe
Kristmundur Halldórsson

Andreas Mortensen
Thomas Sidenbladh
Erling Hagen

Rut Bäcklund-Larsson

Noter till bokslutet 1982*Not 1 1982*

| | |
|------------------|----------------------------|
| Beviljat som lån | 11 098 257 SEK (8 projekt) |
| Amorteringar | 4 128 17 SEK (5 projekt) |
| Avskrivningar | 1 643 133 SEK (4 projekt) |
| Återförda medel | 777 276 SEK (3 projekt) |

Totalt under perioden 1973/74–1982

| | |
|------------------|-----------------------------|
| Beviljat som lån | 36 946 453 SEK (38 projekt) |
| Amorteringar | 1 319 029 SEK (6 projekt) |
| Avskrivningar | 6 110 205 SEK (9 projekt) |
| Återförda medel | 1 920 109 SEK (7 projekt) |

Not 2 I detta belopp ingår medel till externa aktiviteter såsom styrgrupper, projektuppföljning, utvärdering och motsvarande.

Not 3 I samband med att fonden beviljar lån med villkorlig återbetalning redovisas dessa som en kostnad. Vid återbetalning redovisas räntor och amorteringar som en intäkt.

| | | |
|-------------------|---------------------|---------------|
| I beloppet ingår: | amorteringar på lån | 4 128 17 SEK |
| | räntor på lån | 131 256 SEK |
| | återförda medel | 823 725 SEK |
| | (lån o. bidrag) | <hr/> |
| | | 1 367 798 SEK |

Not 4 I posten *Administration* ingår:

| | |
|-------------------------------|---------------|
| Personalkostnader | 1 310 257 SEK |
| Mötes- och styrelsekostnader | 336 708 SEK |
| Lokalkostnader | 166 299 SEK |
| Information | 124 754 SEK |
| Övr. administrativa kostnader | 215 891 SEK |

2 153 909 SEK

Not 5 Tillgodohavanden i andra nordiska valutor än svenska kronor har värderats efter balansdagens kurser.

Utöver beviljade medel för 1982 har i enlighet med fondens möjlighet att påta sig förpliktelser för kommande år formellt reserverats *10 340 000 SEK* för 1983, *4 155 000 SEK* för 1984 och *80 000 SEK* för 1985. Totalt har alltså *14 575 000 SEK* bundits för perioden 1983–1985. Av beloppet hänför sig *6 565 000 SEK* till 5 st. lån där låneavtalen ej var klara vid årsskiftet.

*BILAGA 1***Revisionsberättelse för Nordisk industrifond**

Undertecknad revisionsbyrå som utfört detaljgranskning av fondens räkenskaper och förvaltning för år 1982, får efter fullgjort uppdrag avge följande berättelse.

Granskningen har omfattat genomgång av samtliga verifikationer samt kontroll av grundregistreringen.

Bokförda bidrag och lån har avstämts mot protokollförda styrelsebeslut. Samtliga noteringar i projektreskontran har kontrollerats.

Erhållna anslag och räntor har avstämts mot externa underlag.

Upprättat bokslut har avstämts mot grundnoteringarna. Samtliga tillgodohavanden hos banker och postgirokontoret har kontrollerats mot kontokuranter och saldobesked. Värderingen av behållningar i utländsk valuta har kontrollerats mot vid bokslutstillfället gällande köpkurser. Samtliga låneavtal har inventerats.

Kontrollsummering har skett av dagbok, huvudbok och årsbok.

Den sålunda utförda granskningen har inte givit anledning till anmärkning.

Stockholm 1983-02-18

SJÖÅKER REVISIONSBYRÅ AB

Auktoriserat revisionsbolag

U Egenäs

*BILAGA 2***Skrivelse till statsrådet och chefen för industridepartementet från kammarkollegiet, revisionskontoret**

Regeringen har 1973-06-29 förordnat att kammarkollegiet från och med den 1 juli 1973 tills vidare skall svara för revision för den nordiska fonden för teknologi och industriell utveckling (Nordisk Industrifond).

Fondens styrelse har efter kontakt med revisionskontoret vid kammarkollegiet uppdragit åt auktoriserade revisorn Ulf Egenäs, Sjöåker Revisionsbyrå AB, att svara för detaljgranskning av fondens räkenskaper och förvaltning.

Revisionskontoret vid kammarkollegiet har granskat fondens verksamhetsberättelse för 1982, styrelseprotokoll och räkenskaper för verksam-

hetsperioden 1982-01-01–12-31 samt den av Ulf Egenäs opprättade revisionsberättelsen, som här bifogas.

Den utförda revisionen har inte givit anledning till anmärkning.

Stockholm den 16 mars 1983

Olle Hawor

Chef för kammarkollegiets revisionskontor

BILAGA 3

Betänkande av Nordiska rådets ekonomiska utskott över berättelsen

Til Økonomisk utvalg er henvist beretning fra Nordisk industrifond om virksomheten i 1982 (C 15/e: 1 1984). Fondet ble opprettet i 1973 og startet sin virksomhet i 1974.

I 1982 har fondet bevilget 23,3 millioner kroner og reservert ca 15 millioner SEK til i alt 46 prosjekt. 31 av disse er nye prosjekt. Knapt halvparten av beløpet er gitt som lån, resten som bidrag. Låneandelen er i 1982 adskillig høyere enn tidligere, noe som skyldes igangsettelse av noen få store prosjekt.

Av de bevilgede midler er halvparten gått til industriforetak, 23 prosent, dvs. 5,4 millioner SEK, til forskningsinstitutter og -institusjoner, 14 prosent, dvs. 3,3 millioner SEK til bransjeorganisasjoner og -institusjoner, 8 prosent, dvs. 1,8 millioner SEK til nordiske samarbeidsinstitusjoner og 5 prosent, dvs. 1,2 millioner SEK til standardiseringsorgan.

32 prosent av de bevilgede midler er gått til masse-, papir- og papirvareindustri samt til grafisk industri. 22 prosent er gått til elektronikindustrien. 19 prosent er bevilget til den øvrige verkstedsindustri, mens 15 prosent gikk til jern-, stål- og metallverk.

Fordelingen av prosjektstøtten på land er følgende:

| | |
|----------|-------------------|
| Danmark: | 2,8 millioner SEK |
| Finland: | 5,6 millioner SEK |
| Island: | 1,3 millioner SEK |
| Norge: | 3,8 millioner SEK |
| Sverige: | 8,6 millioner SEK |

Prosjekt vedrørende prøving, standardisering og måleteknikk samt utredninger og symposier er ikke tatt med i sammenstillingen ovenfor.

I perioden 1980 til 1982 har søknadsvolumet økt kraftig og var i 1982 ca 3,8 ganger større enn Fondets tilgjengelige midler.

Av Fondets disponible midler i 1982 på i alt 25,5 millioner SEK var 20 millioner SEK bidrag fra Ministerrådet. Renteinntekter samt tilbakebe-

talte lån utgjorde 3,5 millioner SEK. Fondet oppnådde dessuten en kursgevinst på 1,2 millioner SEK. 0,8 millioner SEK var tidligere bevilgede midler som ikke er blitt brukt og tilbakeført Fondet.

Økonomisk utvalg fikk en redegjørelse om Fondets virksomhet og framtidsutsikter på møte i desember 1983. Et forslag fra Nordisk Ministerråd om økt nordisk FoU-virksomhet er til behandling i utvalget. Det vises i den forbindelse til utvalgets betenkning til rek. nr. 33/1983/e om tiltak for å stimulere innovasjoner innen næringslivet i Norden. Forslaget går ut på å tilføre Fondet knapt 8 millioner kroner for å øke FoU-virksomheten på en rekke områder. Økonomisk utvalg har i den ovennevnte betenkning gått inn for at denne ordningen settes iverk, men med et noe mindre omfang enn det Ministerrådet har foreslått.

Økonomisk utvalg har merket seg at Nordisk industrifond i 1982 har satt igang arbeid for å vurdere den industrielle verdi av en del prosjekt som har mottatt midler fra Fondet. De to eksemplene på vurderinger som gis i Fondets beretning viser prosjekter som tydeligvis har vært meget vellykkede. Utvalget venter forsåvidt ikke at alle de prosjekter Fondet støtter vil lede til såvidt konkrete resultater, men utvalget tror at Fondet gjennom vurdering av avsluttede prosjekter får et bedre grunnlag for vurdering av nye prosjekter.

Under henvisning til ovenstående foreslår utvalget at

Nordisk Råd tar beretning C 15/e: 1 om Nordisk industrifonds virksomhet i 1982 til etterretning.

Stockholm, 26. januar 1984

| | |
|---------------------------------|-------------------------------------|
| <i>Esko Aho (K)</i> | <i>Hallvard Bakke (H)</i> |
| <i>Jo Benkow (H)</i> | <i>Gunnar Berge (A)</i> |
| <i>Johan Buttedahl (Sp)</i> | <i>Ólafur G. Einarsson (Sj.)</i> |
| <i>Karen Thurøe Hansen (KF)</i> | <i>Paul Jansson (s)</i> |
| <i>Henning Jensen (S)</i> | <i>Elver Jonsson (fp)</i> |
| <i>Arvo Kemppainen (Skdl)</i> | <i>Agnar Nielsen (Sb)</i> |
| <i>Gunnar Nilsson (s)</i> | <i>Saara-Maria Paakkinen (Sd)</i> |
| Formann | |
| <i>Páll Pétursson (F.)</i> | <i>Pär Stenbäck (Sfp)</i> |
| <i>Ilkka Suominen (Kok)</i> | <i>Sten Svensson (m)</i> |
| <i>Karin Söder (c)</i> | <i>Hans Olav Tungesvik (Kr. F.)</i> |

Berättelse

från fonden för svenskt-norskt industriellt samarbete (SNIF)

Årsberättelse och räkenskaper för 1982

Innledning

Fondet for svensk-norsk industrielt samarbeide, SNIF, trådte i funksjon ved inngangen til 1982.

I Fondets vedtekter § 17 er det fastsatt at styret årlig før 15. mars skal "avgi til regjeringene årsregnskap med resultatregnskap, balanseoppstilling og styrets beretning." I henhold hertil fremlegger herved styret årsberetning og årsregnskap for 1982 for den svenske og norske regjering.

Stockholm, Oslo, den 10. mars 1983

Gunnar Söder

Lennart Lübeck

Bengt Hökby

Rudolf Lindboe

Karen Helene Normann

Tor-Jørgen Thoresen

Jan Didriksen

Adm. direktør

Fondets opprettelse og formål

Den 25. mars 1981 inngikk den svenske og norske regjering en avtale om "økonomisk samarbeid, særlig på industri- og energiområdene".

I avtalens artikkel I er det fastslått at de 2 regjeringer "skal oppmuntre, fremme og lette utviklingen og styrkingen av det økonomiske samarbeide og de økonomiske forbindelser mellom de 2 land, særlig på industri- og energiområdene".

I tilknytning til denne avtale opprettet de to regjeringer en protokoll om "et fond for norsk-svensk industrielt samarbeide". Som bilag til denne protokoll ble det også fastsatt "vilkår for lån" og "vedtekter for Fondet for svensk-norsk industrielt samarbeide". Fondets formål er i henhold til protokollens artikkel 2, følgende:

"Fondet skal ha som formål å yte støtte i form av lån til samarbeidsprosjekter mellom norske og svenske bedrifter til fremme av teknisk eller markedsmessig utvikling av slike bedrifter på industriområdet".

Fondets kapital

I henhold til artikkel III i protokollen om opprettelse av det norsk-svenske fond for industrielt samarbeide skal den svenske og norske regjering til sammen innbetale 250 millioner SEK eller motverdien derav i norske kroner. Av beløpet skal man fra svensk side innbetale 37,5 millioner SEK årlig pr. 1. januar, første gang i 1982, deretter i 1983, 1984 og 1985. Det resterende beløp skal innbetales med 50 % av Norge og 50 % av Sverige til tidspunkter som de 2 regjeringer senere blir enige om. Utvidelse av fondskapitalen skal skje etter avtale og fordeles under hensyntagen til størrelsen av de 2 lands økonomier.

Den første andel av fondskapitalen, 37,5 M SEK ble innbetalt fra svensk side ved inngangen til 1982.

Fondets midler er plassert på rentebærende konti, dels i Riksgäldskontoret, dels i Norges bank.

Det er dessuten opprettet konti for administrative kostnader i PK-banken i Stockholm og Christiania Bank og Kreditkasse i Oslo. Også disse konti er rentebærende.

Lånebetingelser

De nærmere betingelser for lån og de nærmere regler om hvilke prosjekter Fondet kan støtte, er inntatt i bilagene til protokollen om fondets opprettelse.

I tillegg til disse bestemmelser har de 2 regjeringer etter forslag fra styret godkjent utfyllende retningslinjer for rente- og tilbakebetalingsvilkår. I henhold til disse retningslinjer skal lån til svenske bedrifter forrentes med 2 % over den til enhver tid av Sveriges riksbank fastsatte diskonto.

Lån til norske bedrifter skal forrentes med den samme rentesats som til enhver tid er fastsatt av Det norske industrifond.

Etter de gjeldende retningslinjer skal Fondet som hovedregel yte kortfristige og mellomlange lån, dvs. lån med fra 4 til 8 års løpetid.

Fondets styre

Den svenske og norske regjering oppnevnte høsten 1981 Fondets styre. Styret hadde ved inngangen til 1982 følgende sammensetning:

Oppnevnt av den svenske regjering:

Generaldirektör Gunnar Söder, formann 1982

Direktör Lennart Lübeck

Direktör Bengt Hökby

Suppleanter:

Direktør Sven-Ingvar Svensson
Docent Kerstin Sirvell
Departementsrådet Thomas Sidenbladh

Oppnevnt av den norske regjering:

Direktør Rudolf Lindboe, viseformann 1982
Soussjef Karen Helene Normann
Byråsjef Tor-Jørgen Thoresen

Suppleanter:

Avdelingsdirektør Per Gjelsvik
Adm. direktør Kjell Roderburg
Konsulent Bjørg Selås

I november 1982 ble departementsrådet Thomas Sidenbladh løst fra sitt verv som suppleant til styret. I hans sted som suppleant ble oppnevnt departementssekreterare Sten Henkow i det svenske industridepartement.

Suppleantene deltar regelmessig i styrets møter.

Styret har i 1982 avholdt 6 møter. Møtestedet har alternert mellom Stockholm og Oslo.

Styret har i tillegg til å behandle innkomne lånesøknader, avgitt uttalelser til de 2 industridepartementer om utfyllende retningslinjer om rentebetingelser og tilbakebetalingsvilkår. Styret har videre foretatt prinsipielle fortolkninger når det gjelder Fondets avgrensning overfor utvinning av olje og gass, overfor primærnæringer og tjenesteytende næringer. Fondets styre har dessuten tatt prinsipielle standpunkter med hensyn til hvilke prosjektkostnader som kan godkjennes som Fondets lånegrunnlag.

Revisjon

I henhold til Fondets vedtekter § 18 har det svenske industridepartement oppnevnt autorisert revisor Peter Sandell med autorisert revisor Sune Carlsson som personlig suppleant og det norske industridepartement statsautorisert revisor Yngvar Steinfeldt-Foss med statsautorisert revisor Trond Tønnta som personlig varamann.

Fondets administrasjon

I henhold til Fondets vedtekter § 7, er administrerende direktør, som skal være norsk statsborger, stiftelsens sekretariat. Styret ansatte på sitt møte den 3. desember 1981, høyesterettsadvokat Jan Didriksen som Fondets administrerende direktør. Jan Didriksen tiltrådte stillingen på deltid pr. 1.1 og på full tid pr. 15.5.82.

Administrerende direktør har kontormessig tilknytning både til Det norske industrifond i Oslo og Det svenske industrifond i Stockholm.

De administrative funksjoner er basert på et nært samarbeid mellom SNIF og de 2 nasjonale fonds. Dette samarbeid er fastlagt i detaljerte Retningslinjer som ble vedtatt av Fondets styre på dets møte 8. februar 1982.

Retningslinjene fastslår for det første at de 2 nasjonale fonds skal yte SNIF kontormessige og administrative tjenester. SNIF skal kompensere de 2 nasjonale fonds kostnadene for slike tjenester etter nærmere fastsatte satser. For det annet fastlegger retningslinjene samarbeide mellom SNIF og de 2 nasjonale fonds når det gjelder prosjektutredning og prosjektoppfølgning.

Ved avtale av 3. desember 1981 har det svenske industrifond påtatt seg å føre SNIF's regnskaper oversstemmende med svensk lov og god regnskapsskikk.

Samarbeidet mellom SNIF og de 2 nasjonale fonds har under året 1982 funnet en tilfredsstillende form.

Prosjekter

SNIF har i løpet av 1982 mottatt 12 søknader om lån til finansiering av norsk-svenske samarbeidsprosjekter. Av disse er 2 blitt avslått, 5 er ved utløpet av 1982 under utredning, mens 5 prosjekter er blitt godkjent og støttet gjennom opprettede låneavtaler. De 5 inngåtte låneavtaler gjelder følgende prosjekter:

1. Norgas A/S, Nyco, Oslo – Pharmacia AB Diagnostic, Uppsala

Samarbeidsprosjektet gjelder utvikling og markedsføring av et system for diagnostikk av allergier.

2. Scandinavian Energy Technology AB, SETAB, Trollhättan

De 4 industriselskaper AB Volvo Göteborg, Volvo Flygmotor AB Trollhättan, Vølund Miljøteknikk A/S, Glostrup og Saxlund A/S, Akland, stiftet et felles eiet selskap med sete i Trollhättan. Det nystiftede selskap SETAB skal utvikle, produsere og markedsføre systemer og produkter på energiområdet.

3. Kockums Verkstäder AB, Malmö – Scandinavian Bulk Traders A/S, Oslo

De 2 selskaper inngikk en samarbeidsavtale med det formål å utvikle, tilvirke og markedsføre anlegg for fremstilling av trekull av biomasse. Samarbeidet er basert på at Kockums Verkstäder AB skal tilføre prosjektet kunnskap om pyrolyseprosessen og fremstilling av anlegg for produksjon av trekull, mens Scandinavian Bulk Traders A/S skal tilføre prosjektet kunnskap om markedet og distribusjon av trekull.

4. Raufoss Ammunisjonsfabrikker A/S, Raufoss – Volvo Personvagnar AB, Göteborg

De 2 selskaper inngikk en samarbeidsavtale om å prosessutvikle, planlegge og igangsette produksjon og leveranser, av lettvekts rattaksler og å utvikle nye styrekolonner.

5. Madshus Skifabrikk A/S, Biri – Jofa AB, Malung

De 2 industriselskaper inngikk en samarbeidsavtale om å prosessutvikle, produsere og markedsføre ishockeykøller av plast.

De foran nevnte 5 låneavtaler er tilsammen på 11,4 M SEK og 7,15 M NOK. Omregnet etter valutakurs pr. 31. desember 1982 blir det totale lånebeløp 18 768 075 SEK.

For samarbeidsprosjektet mellom Norgas og Pharmacia kom første andel av lånet til utbetaling i 1982. For de øvrige prosjektene vedkommende blir utbetaling av lånebeløp først aktuelt i 1983.

Samarbeid med eksterne organer

I løpet av 1982 er det innledet samarbeid mellom SNIF og Nordisk Industrifond og Nordisk Investeringsbank. Det er etablert kontakt mellom SNIF og den blandede embetsmannskommisjon, og med industriens organisasjoner, samt med de sentrale forskningsinstitutter i begge land. Det er også opprettet kontakt mellom SNIF og Nordens fackliga samorganisasjon.

Informasjon

I begynnelsen av 1982 ble det utarbeidet en enkel informasjonsbrosjyre om SNIF's formål, lånebetingelser og søknadsprosedyre. Brosjyren ble trykket både i svensk og norsk utgave i et opplag av 3 000 eksemplarer på begge språk. Distribusjonen i begge land ble foretatt i samarbeid med industriens egne organisasjoner.

Såvel SNIF's administrerende direktør som enkelte av styrets medlemmer har holdt foredrag om Fondets virksomhet og deltatt i regionale konferanser og seminarer om svensk-norsk industrielt samarbeid. Adm. direktør har hatt løpende kontakt med bedrifter i begge land som har ønsket informasjon om Fondets virksomhet.

*BILAGA***Betänkande av Nordiska rådets ekonomiska utskott över berättelsen**

Til Økonomisk utvalg er henvist beretning fra Fondet for svensk-norsk industrielt samarbeid om virksomheten i 1982 (C 15/e: 2, 1984). Fondet trådte i funksjon ved inngangen til 1982.

Fondet har som formål å yte støtte i form av lån til samarbeidsprosjekter mellom norske og svenske bedrifter til fremme av teknisk eller markedsmessig utvikling av slike bedrifter på industriområdet.

Den svenske og den norske regjering skal tilsammen innbetale 250 millioner SEK til Fondet. I perioden 1982 til 1985 ble/blir 37,5 millioner SEK innbetalt årlig.

I løpet av 1982 mottok Fondet 12 søknader om lån til finansiering av norsk-svenske samarbeidsprosjekter. Av disse ble to avslått, 5 var under utredning ved utløpet av 1982, mens 5 prosjekter ble godkjent. For godkjente prosjekter ble det inngått låneavtaler på tilsammen 18,8 millioner SEK.

Økonomisk utvalg ser positivt på at SNIF har innledet samarbeid med Nordisk Industrifond og Nordisk Investeringsbank. På den måten knyttes SNIF nærmere til det nordiske samarbeidet. Det er også opprettet kontakt med Nordens faglige samorganisasjon.

Med fremleggelsen av SNIF's årsberetning for Nordisk Råd konstaterer utvalget at dets henstilling, se Yttring nr. 6/1983/e er oppfylt.

Under henvisning til ovenstående foreslår utvalget at

Nordisk Råd tar beretning C 15/e: 2 om Fondet for svensk-norsk industrielt samarbeids virksomhet i 1982 til etterretning.

Stockholm, 26. januar 1984

Esko Aho (K)

Hallvard Bakke (H)

Jo Benkow (H)

Gunnar Berge (A)

Johan Buttedahl (Sp)

Ólafur G. Einarsson (Sj.)

Karen Thurøe Hansen (KF)

Paul Jansson (s)

Henning Jensen (S)

Elver Jonsson (fp)

Arvo Kempainen (Skdl)

Agnar Nielsen (Sb)

Gunnar Nilsson (s)

Saara-Maria Paakkinen (Sd)

Formann

Páll Pétursson (F.)

Pär Stenbäck (Sfp)

Ilkka Suominen (Kok)

Sten Svensson (m)

Karin Söder (c)

Hans Olav Tunesvik (Kr. F.)

Berättelse

från Nordiska projektexportfonden

(Överlämnad av Nordiska ministerrådet)

Verksamhetsberättelse – 1982/83

Vid utgången av 1983 kommer Projektexportfonden att ha verkat i 15 månader och bilden av verksamhetens karaktär och omfång framträder efter hand allt klarare. Vid utgången av november månad – alltså efter bara 14 månaders aktivitet – hade Fonden registrerat 61 projekt till behandling. Under dessa projekt hade man totalt ansökt om stöd för FIM 6,8 milj. (i detta är icke inkluderat de ansökningar som avslagits och talen är även justerade vid de tillfällen styrelsen godkänt ett lägre stöd än man ansökt om). Fondens samlade ram för projektstöd under perioden 1982/83 belöper sig till FIM 5 111 000 och per den 28.09.1983 hade styrelsen godkänt stöd för totalt 34 projekt med ett sammanlagt stödbelopp på FIM 4 647 000. Restbeloppet förväntas användas innan årets utgång, sålunda att det per den 31.12.1983 inte kommer att finnas disponibla projektmedel för överföring till följande år.

Mot bakgrunden av detta har styrelsen för avsikt att i början av år 1984 begära om frigörelse av det belopp på NOK 500 000 som reserverats för Fonden 1984 under reserven för institutioner.

Av de projekt som under förloppet av innevarande år mottagit stöd av Fonden har hittills ett projekt lett till resultat. Samtidigt har Fonden mottagit en ansökan om efterskänkning av stöd på grund av bortfall av ett projekt. Av de föreliggande projekten har fyra avslagits och åtta projekt har under årets lopp bortfallit på olika grunder.

Svenska företag är involverade i sammanlagt 46 av de 61 projekten. Norska företag deltar i 41 projekt, danska företag i 33 projekt, finska företag i 33 projekt och isländska intressen är involverade i 11 projekt.

Fondens styrelse har lagt stor vikt vid att icke bara bearbeta mottagna ansökningar om stöd, utan att även aktivt engagera sig i projektarbetet, t. ex. med rådgivning om val av samarbetsformer och partners, annan praktisk rådgivning och även deltagande i själva projektidentifieringen.

Under loppet av 15 månadersperioden har Fondens styrelse hållit nio möten, där man behandlat såväl de inkomna ansökningarna om stöd och

konkreta initiativ för främjandet av det nordiska samarbetet inom projektexporten, som de generella riktlinjerna för verksamheten, praktiska organisations- och ekonomifrågor. Instruktioner för sekretariatets dagliga verksamhet har utarbetats och "riktlinjerna för styrelsen vid tilldelning av stöd" har fastslagit principerna för Fondens verksamhet.

Av de projekt som förelagts Fonden med ansökning om stöd, har en stor del kommit direkt från näringslivet. Dels har projekten inkommit genom de exportfrämjande organisationerna eller finansinstitutionerna eller som följd av impulser från dessa till näringslivet. I någon utsträckning grundar sig projekten även på Fondens egna initiativ.

Fonden har t. ex. tagit egna initiativ då det gäller ett transportprojekt i Thailand, fiskeriprojektidentifiering i Väst-Afrika, och samarbetar nu med nordiska varvsgrupper och skeppsutrustningsleverantörer om projekt i Indonesien som borde kunna bli ett mönster för dessa branscher till en positiv satsning också på andra marknader utanför Norden.

Fonden har också inlett ett bredare samarbete med nordiska ambassader i utvalda länder med syfte på att främja en nordisk orientering där det, som så ofta händer, rör sig om projekt som med krav på teknisk och finansiell kapacitet blir för omfattande för det enskilda landet nationellt sett.

Geografiskt synes intresset för gemensamma projekt vara störst när det gäller ASEAN-länderna, men även Egypten, Latin-Amerika och en del västafrikanska stater har varit starkt framme. Branschmässigt dominerar fiskeri, energi, varvsindustri och transportverksamhet.

Fonden har sitt kontor i anknötning till Nordiska investeringsbankens lokaler i Helsingfors och har såväl fackmässigt som praktiskt ett gott samarbete med NIB, vilket varit ett ovärderligt stöd. Det nära samarbetet med NIB förstärks ytterligare genom det faktum att Projektexportfondens styrelse numera också fungerar som referensgrupp för NIB's projektexportlån.

Fonden har under årets lopp lagt stor vikt på att göra sin verksamhet känd för nordiskt näringsliv och organisationer. Fondens broschyr har distribuerats över hela Norden i ett antal av c:a 15000 exemplar, dels genom NIB, dels genom de exportfrämjande organisationerna och i någon grad via direkta försändelser. Denna publicitet har stötts av artiklar i de exportfrämjande organisationernas egna publikationer och genom artiklar och intervjuer, både i dagspress och fackpress i de nordiska länderna. I ökande grad har Fonden ombetts att orientera om sin verksamhet i branschföreningar, under seminarier och konferenser i exportsammanhang.

Tillsammans med NIB ingår Projektexportfonden i ett informellt samarbete med de nordiska organisationerna för industriellt utvecklingssamarbete. Detta samarbete har gett positiva och nyttiga impulser. Samtidigt ger samarbetet tillgång till information som är av betydelse under behandling av de olika ansökningarna om stöd.

I samarbete med NIB har Fonden också ingått samarbetsavtal med Förenta Nationernas utvecklingsprogram, UNDP. Detta avtal tar sikte på ett informationsutbyte, som ger tillgång till upplysningar om de projekt som diskuteras inom UNDP's fältorganisation och de till FN anknutna specialorganisationerna. Parallellt med samarbetet med UNDP har Fonden också haft direkta kontakter med ITC/UNCTAD/GATT och FAO. Fonden anser denna kontakt med FN's organ speciellt viktig utgående från behovet av att få kännedom om projekten på ett tillräckligt tidigt stadium.

Med de exportfrämjande organisationerna i de nordiska länderna har Fonden ett nära samarbete. Organisationerna betraktar Fonden som en naturlig katalysator för projektexportsamarbetet och en kontaktpunkt för de nationella organisationerna för konkretisering av projekt, som lämpar sig för nordiskt samarbete.

På längre sikt anser organisationerna att Nordiska projektexportfonden naturligt bör utvecklas till en informationscentral som kan mottaga och förmedla impulser och fungera som ett diskussionsforum för i vilken utsträckning konkreta informationer eller projektidéer bäst kan utnyttjas i nordiska sammanhang.

Om samarbetet med de exportfrämjande organisationerna har Fonden rapporterat direkt till handelspolitiska ämbetsmannakommittén. Denna kommitté har även ombett Projektexportfonden att utreda potentialen för nordisk samverkan beträffande statlig tjänsteexport. En första utvärdering av denna sak kommer att dryftas i Fondens styrelse innan utgången av året, med sikte på att komma fram till ett förslag på ett detaljerat aktionsprogram.

Helsingfors den 28 november 1983

BILAGA 1

Projektöversikt

| Projekt nr | Land | Bransch | Stödbelopp (Ansökt/Beviljat) | Godkänt | Projektvärde (i '000 FIM) | Landfördelning | | | | |
|------------|--------------------------|--------------------------------|------------------------------|------------|---------------------------|----------------|---|---|---|---|
| | | | | | | D | F | I | N | S |
| 1 | Indonesien | Maritim transport | 248 000 | 01.12.82 | 1 500 000 | X | X | | X | X |
| 2 | Egypten | Lantbruk | 70 000 | 01.12.82 | 25 000 | X | | | X | |
| 3 | Saudi-Arabien | Entreprenörsvetks. | — | avslaget | | X | | | X | X |
| 4 | Indonesien | Energi | 42 000 | 09.02.83 | 750 000 | X | | | X | X |
| 5 | Oman | Fiskeri | 90 000 | 06.04.83 | 60 000 | X | X | | X | X |
| 6 | Malaysia | Träbearbetning | — | bortfallen | | X | X | | | |
| 7 | Sudan | Fiskeri (FAO) | 160 000 | 01.12.82 | 30 000 | | | | X | X |
| 8 | Indien | Skeppsutrustning | — | avslaget | | | | | X | X |
| 9 | Filippinerna | Fiskeri | 120 000 | 01.12.82 | 120 000 | | | | X | X |
| 10 | Norden | Broschyrer | 9 000 | 01.12.82 | — | | | | | |
| 11 | Filippinerna | Transport | 125 000 | 01.12.82 | 150 000 | | | X | | X |
| 12 | Venezuela | Träförädling | 130 000 | 01.12.82 | 800 000 | | | X | | X |
| 13 | Indonesien | Energi | | bortfallen | | X | X | | X | X |
| 14 | Egypten | Kyl-/Frysanl. | | bortfallen | | X | X | | | |
| 15 | Nord-Jemen | Fiskeri | (42 000) | 09.02.83 | 26 000 | X | | X | X | X |
| 16 | Botswana | Lantbruksmaskiner | — | bortfallen | | | X | | | X |
| 17 | Egypten | Färdighus | — | bortfallen | — | | X | | X | X |
| 18 | Väst- och Central-Afrika | Fiskeri | 70 000 | 09.02.83 | 300 000 | X | X | X | X | X |
| 19 | Filippinerna | Stålindustri | — | bortfallen | | X | X | | X | X |
| 20 | Egypten | Energi | 270 000 | 10.06.83 | 95 000 | X | | | | X |
| 21 | Cameroun | Kemisk industri | 60 000 | 09.02.83 | 30 000 | X | | | X | |
| 22 | Indonesien | Energi | 185 000 | 09.02.83 | 800 000 | | X | | | X |
| 23 | Colombia | Energi | 600 000 | 09.02.83 | 100 000 | X | | | X | X |
| 24 | Irland | Fiskeribearbetning | — | avslaget | | | | | X | X |
| 25 | Saudi-Arabien | Trade Centre | 220 000 | 06.04.83 | 100 000 | X | X | | X | X |
| 26 | Uruguay | Kylanläggningar | 67 000 | | 20 000 | X | X | | | X |
| 27 | Pakistan | Fiskerihamn | — | bortfallen | | X | X | | X | X |
| 28 | Norden | Entreprenörsamarbete | öppen | 28.09.83 | | X | X | X | X | X |
| 29 | Algeriet | Entreprenörverksamhet | — | avslaget | | | | | X | X |
| 30 | Thailand | Färjetrafik/transport | 120 000 | 10.06.83 | 15 000 | | X | | X | |
| 31 | Norden | Mekan. ind. semin. | öppen | | — | X | X | | X | X |
| 32 | Filippinerna | Energikonsult. | 65 000 | 06.04.83 | 5 000 | | | X | | X |
| 33 | Indien/Dubai | Fabrik för byggnadsmat. | 98 000 | 10.06.83 | 8 000 | X | | | X | X |
| 34 | Colombia | Fabrik för byggnadsmat. | 98 000 | 10.06.83 | 5 000 | X | | | X | X |
| 35 | Vanuatu | Skeppsfart | | bortfallen | | | | | X | X |
| 36 | Gabon | Kemisk industri | 60 000 | 09.02.83 | 10 000 | X | | | X | |
| 37 | Marocko | Skeppsvarv/fiskeri | 24 000 | 28.09.83 | öppen | | X | X | | |
| 38 | Indonesien | Varvsindustri | 585 000 | 28.09.83 | öppen | | X | | X | X |
| 39 | Elfenbenskusten | Kemisk industri | 60 000 | 09.02.83 | 20 000 | X | | | X | |
| 40 | U. S. S. R. | Seminarier | | avslaget | | X | X | | X | X |
| 41 | Iran | Husleveranser | 90 000 | 10.06.83 | 150 000 | | X | | X | X |
| 42 | Egypten | Byggelement | 70 000 | 28.09.83 | 20 000 | X | X | | X | X |
| 43 | Pakistan | Fiskeri | 45 000 | | | X | X | | X | X |
| 44 | Somalia | Fiskeri | 45 000 | | | X | X | | X | X |
| 45 | Senegal | Fiskeri | 360 000 | | 50 000 | X | | X | X | |
| 46 | Gabon | Fiskeri | 130 000 | 28.09.83 | | | | X | X | |
| 47 | Norden | Agroindustriell studie | 210 000 | | | X | X | | X | X |
| 48 | Norden | Industriudier | 94 000 | | | X | X | X | X | X |
| 49 | Venezuela | Träförädling | 400 000 | 28.09.83 | 2 500 000 | | X | | X | X |
| 50 | Norden | Energistudier | 55 000 | 28.09.83 | | X | X | X | X | X |
| 51 | Indonesien | Varvskonsult/ varvsindustri | 53 000 | 28.09.83 | | | X | | X | |
| 52 | Burma | Varvskonsult/ varvsindustri | 18 000 | 28.09.83 | | | X | | | X |

| Prosjekt nr | Land | Bransch | Støtbeløp (Ansøkt/Beviljat) | Godkånt | Prosjektvårde (i '000 FIM) | Landfördelning | | | | |
|-------------|------------|--------------------------------------|-----------------------------|----------|----------------------------|----------------|---|---|---|---|
| | | | | | | D | F | I | N | S |
| 53 | Island | Marknadsstudie/Entreprenørverksamhet | 10 000 | 28.09.83 | | | | X | | |
| 54 | Kuwait | Sjukhus | 270 000 | 28.09.83 | | | X | | | X |
| 55 | Våstafrika | Minikraftverk | 725 000 | | | | | | X | X |
| 56 | Abu-Dhabi | Computer Centre | 185 000 | | | | X | | | X |
| 57 | Egypten | Mejeri | 170 000 | | 250 000 | | X | | | X |
| 58 | Uganda | Entreprenørverksamhet | 188 000 | | | | X | | X | |
| 59 | Afrika | Telekommunikation | | | | | | | X | X |
| 60 | Egypten | Konservindustri | | | | | X | | | X |
| 61 | Indonesien | Fiskeri (Fiskehamn) | | | | | | X | | X |

BILAGA 2

Betånkande av Nordiska rådetts økonomiske utskott over beråttelsen

Til Økonomisk utvalg er henvist beretning fra Nordisk prosjekteksporfond om virksomheten i 1982/83 (C 15/e: 3). Fondet trådte i funksjon høsten 1982.

Ved utgangen av november 1983 hadde Nordisk prosjekteksporfond behandlet 61 søknader. Av disse var 34 godkjent, 4 avslått, 8 bortfalt og 15 ennå ikke styrebehandlet.

Svenske foretak er involvert i tilsammen 46 av de 61 prosjektene. Norske foretak deltar i 41 prosjekt, danske foretak i 33 prosjekt, finske foretak i 33 prosjekt og islandske foretak i 11 prosjekt.

Antall prosjekter, støttebeløp og prosjektverdi av de 34 godkjente prosjekter fordelt på land er som følger:

| Land | Antall prosjekt | Støtbeløp ¹ | Prosjektverdi ¹ i millioner FIM |
|---------|-----------------|------------------------|---|
| Danmark | 16 | 2 153 000 | 3 049 |
| Finland | 18 | 2 753 000 | 6 395 |
| Island | 10 | 676 000 | 1 157 |
| Norge | 21 | 2 911 000 | 3 219 |
| Sverige | 22 | 3 931 000 | 7 399 |

¹ Gjelder hele prosjektet.

(For ett prosjekt gjelder at man ikke har oppgitt de involverte nordiske land. For et annet prosjekt oppgis ikke støttebeløp eller prosjektverdi. For en rekke prosjekt angis ikke prosjektverdi.)

Fondets samlede ramme for prosjektstøtte i perioden 1982/83 var på 5,1 millioner FIM. Det var bevilget støtte til prosjekter på i alt 4,6 millioner FIM, og Fondet antok at det resterende beløp ville bli oppbrukt innen årets utgang.

Av de prosjekter det er søkt om støtte til har en stor del kommet direkte fra næringslivet, men en del er kommet gjennom eksportfremmende organisasjoner, finansinstitusjoner samt på Fondets eget initiativ.

Geografisk synes interessen for prosjekter å være størst når det gjelder ASEAN-landene, Egypt, Latin-Amerika og Vest-Afrika. Bransjemessig dominerer fiskeri, energi, verftsindustri og transportvirksomhet.

Økonomisk utvalg vil bemerke at det er positivt at Nordisk prosjektportfondets virksomhet er blitt godt kjent i næringslivet i Norden. Det er selvsagt for tidlig å foreta en samlet vurdering av Prosjektportfondet. Hittil har bare ett prosjekt gitt et positivt konkret resultat, mens ett prosjekt ikke vil bli realisert.

For å øke innsikten i Fondets virksomhet vil Økonomisk utvalg gjerne informeres nærmere om hvilke kriterier Prosjektportfondet nytter ved beslutninger om å gi prosjektstøtte og hvilke prioriteringer Fondet gjør i den forbindelse. Økonomisk utvalg vil også henlede oppmerksomheten til Nordisk industrifond som har startet med ettervurderinger av de prosjekter som de støtter. Etter hvert som Prosjektportfondets virksomhet begynner å gi konkrete, positive eller negative, resultater forventer Økonomisk utvalg at det informeres om dette.

Økonomisk utvalg konstaterer at Fondets kontakter utad er mange og dekker et vidt spekter. Særlig interessant finner utvalget samarbeidet med FN's utviklingsprogram UNDP og den rolle Fondet i framtiden kan tildeles som et kontaktpunkt for de nasjonale eksportfremmende organisasjoner i de nordiske land.

Under henvisning til ovenstående foreslår utvalget at

Nordisk Råd tar beretning C 15/e: 3 om Nordisk prosjektportfondets virksomhet i 1982/83 til etterretning.

Stockholm, 26. januar 1984

Esko Aho (K)

Hallvard Bakke (H)

Jo Benkow (H)

Gunnar Berge (A)

Johan Buttedahl (Sp)

Ólafur G. Einarsson (Sj.)

Karen Thurøe Hansen (KF)

Paul Jansson (s)

Henning Jensen (S)

Elver Jonsson (fp)

Arvo Kemppainen (Skdl)

Agnar Nielsen (Sb)

Gunnar Nilsson (s)

Saara-Maria Paakkinen (Sd)

Formann

Páll Pétursson (F.)

Pär Stenbäck (Sfp)

Ilkka Suominen (Kok)

Sten Svensson (m)

Karin Söder (c)

Hans Olav Tungesvik (Kr. F.)

Meddelande

om rekommendation nr 27/1968 angående gemensam trafiklagstiftning

(Överlämnat av Nordiska ministerrådet)

Vid möte i Oslo den 22 februari 1968 enades representanter för regeringarna om att Danmark skulle vara koordinerande land för detta spörsmål.

Rekommendationen har följande lydelse:

Nordiska rådet rekommenderar regeringarna i Danmark, Finland, Norge och Sverige att så snart som möjligt genomföra en gemensam trafiklagstiftning på grundval av Nordisk vägtrafikkommittés förslag.

Nordiska ministerrådet meddelar den 2 december 1983:

Danmark, Finland, Norge och Sverige har numera en trafiklagstiftning som bygger på gemensamma nordiska förslag. Rekommendationens syfte är därmed tillgodosett. I Island arbetar man med ett förslag till ny vägtrafiklagstiftning. Detta arbete följs inom Nordiska trafiksäkerhetsrådet.

Nordiska ministerrådet finner för sin del att syftet med rekommendationen är tillgodosett.

*BILAGA***Betänkande av Nordiska rådets trafikutskott över meddelandet**

Till Nordiska rådets trafikutskott har hänvisats meddelande om rekommendation nr 27/1968. I rekommendationen hemställs till regeringarna i Danmark, Finland, Norge och Sverige att så snart som möjligt genomföra en gemensam trafiklagstiftning på grundval av Nordiska vägkommitténs förslag.

Av meddelandet till 32:a sessionen framgår att Danmark, Finland, Norge och Sverige numera har en trafiklagstiftning som bygger på gemensamma nordiska förslag och att man i Island arbetar med ett förslag till ny trafiklagstiftning. Trafikutskottet hänvisar till sitt betänkande över ministerrådsberättelsen om vikten av fortsatt strävan mot enhetliga bestämmelser på detta viktiga område samt till sitt förslag till yttrande över berättelsen, i vilket hemställs att ministerrådet regelbundet redogör för harmoniseringen av trafiklagstiftningen i Norden.

Mot bakgrund av det ovan anförda föreslår utskottet

att Nordiska rådet lägger meddelandet till handlingarna och anser rekommendation nr 27/1968 för rådets del slutbehandlad.

Stockholm den 23 januari 1984

Bjarne Mørk Eidem (A)

Guðrún Helgadóttir (Ab.)

Ole Henriksen (SF)

Per Olof Håkansson (s)

Karl Erik Häll (s)

Olof Jansson (ÅS)

Paavo Lipponen (Sd)

Per Petersson (m)

Petter Thomassen (H)

Ole Gabriel Ueland (Sp)

Marjatta Väänänen (K)

Förman

Meddelanden

om rekommendation nr 20/1971 angående utbyggt TV-samarbete mellan Finland och Sverige

(Överlämnade av Finlands och Sveriges regeringar)

Vid möte i Köpenhamn den 17 februari 1971 enades representanter för regeringarna om att Sverige skulle vara koordinerande land för detta spörsmål.

Rekommendationen har följande lydelse:

Nordiska rådet rekommenderar regeringarna i Finland och Sverige att vidta åtgärder för att möjliggöra en utbyggnad av TV-samarbetet mellan länderna för att tillgodose den i Sverige bosatta finskspråkiga och den i Finland bosatta svenskspråkiga befolkningens intresse att tillgodogöra sig aktuella och mångsidiga program på sitt modersmål.

Sveriges regering (utbildningsdepartementet) meddelar den 23 december 1983 å *Finlands och Sveriges regeringars vägnar*:

Under våren 1983 sändes på torsdag kväll, med repris lördag, "Ykköskanava", ett filmat 30-minuters magasinprogram med intervjuer och reportage, företrädesvis från platser utanför Stockholm. "Ykköskanava" är tidvis även studiotproducerade. "Ykköskanava" har vid vissa tillfällen förlängts till mellan 40 och 60 minuter. Under hösten 1983 har "Ykköskanava" sänts varannan vecka, med lördagsrepris. Varannan vecka har sänts från Finland inköpta program. På fredagar under 42 veckor under vår och höst sändes "Viikkokatsaus" en aktuell veckoöversikt med repris lördag.

Under samma 42 veckor sändes lördagar och söndagar 1 1/2–2 tim/vecka program producerade i Finland. Under sommarsäsongen var motsvarande utbud 1 tim/vecka. Under samma tidsperiod dvs. 10 sommarveckor sändes 10 repris av vinterhalvårets "Ykköskanava". Vid finska valet förekom extra sändningar både inför valet samt under valkvällen i form av direktsänd valvaka.

Samtliga program produceras, respektive bearbetas av den finskspråkiga redaktionen som omfattar 7 programmedarbetare, varav 5 journalister.

"Ykköskanava" samt de finskproducerade programmen textsättes till svenska.

Därutöver producerar och sänder Sveriges television årligen 20 program à 15 minuter avsedda för finsktalande förskole- och lågskolebarn. Dessa program, som även delvis innehåller i Finland producerade inslag, har som målsättning att stimulera barnens användning av det finska språket och textas följaktligen inte till svenska. Programmen produceras inom den svenska barnredaktionen, TV1.

Både TV1 och TV2 har sänt finskspråkiga program inom nordvisionsutbytet.

Vidare har utbildningsradion sänt 20 inköpta program om vardera 20 minuter för förskolebarn samt en kurs i svenska för finsktalande med 7 st. 10-minuters program.

Samtliga utbildningsradions program har repriserats.

Finlands regering (undervisningsministeriet) meddelar den 12 januari 1984:

I tillägg till det, som Sveriges regering (utbildningsdepartementet) den 11 januari 1984 å Finlands och Sveriges regeringars vägnar meddelat, konstateras för Finlands del vidare:

I Finland sände den svenska TV-enheten inom Oy Yleisradio Ab under verksamhetsåret 1982–83 sammanlagt 581 timmar eller cirka 13 procent av samtliga televisionssändningar. I medeltal innebär detta drygt 10 timmar svenskt program per vecka. Ytterligare bör nämnas ett antal program, som är sända av de övriga TV-enheterna, såsom Nordvisionsintag och andra svenskspråkiga program med svensk text, i medeltal cirka 5 timmar per vecka.

I Finland igångsattes 1982 en utredning om de juridiska förutsättningarna för vidare spridning av TV-program från grannländer.

Ytterligare erinras i fråga om samarbetets utveckling på något längre sikt om det av Nordiska ministerrådet (industri-, kommunikations- och kulturministrarna) den 27 mars 1982 beslutade ministerrådsförslaget om nordiskt radio- och TV- samt telesamarbete via satellit. Enligt detta skall en tvåårig studiefas genomföras och slutrapportering ske senast den 1 april 1984.

BILAGA

Fråga vid Nordiska rådets 32:a session angående förmedling av Finlands TV-program till de i Sverige bosatta finländarna

(Se sak E 25, s. 2059)

Meddelande

om rekommendation nr 9/1972 angående flygtrafiken mellan Åland och stockholmsområdet

(Överlämnat av Finlands regering)

Vid möte i Helsingfors den 21 februari 1972 enades representanter för regeringarna om att Finland skulle vara koordinerande land för detta spörsmål.

Rekommendationen har följande lydelse:

Nordisk Råd henstiller til regeringerne i Finland og Sverige at tage spørgsmålet om flyvetrafikken mellem landskabet Åland og Stockholmsområdet op til fornyet undersøgelse.

Finlands regering (trafikministeriet) meddelar den 2 december 1983 å samtliga regeringars vägnar:

I tidigare sammanhang har regeringarna i Finland och Sverige konstaterat

- att flygtrafiken i fråga upprätthålls av Finnair Oy med f. n. sex turer i veckan i båda riktningarna;
- att en utökning av antalet turer måste bedömas i ljuset av de principer som flygbolaget följer i sin verksamhet i övrigt;
- att en sådan utökning i dagens läge inte är möjlig på grund av det svaga passagerarunderlaget. När lämplig mindre flygmateriel står till förfogande om något år bör flygbolaget ta upp frågan till förnyad prövning, och
- att någon åtgärd från de berörda regeringarnas sida därför inte är aktuell.

På grund härav anser ministerrådet för sin del rekommendationen vara slutbehandlad.

Rek. 14/1972/k

D 1984

Meddelande

om rekommendation nr 14/1972 angående utgivande av en nordisk historia

(Överlämnat av Nordiska ministerrådet)

Rekommendationen har följande lydelse:

Nordiska rådet rekommenderar Nordiska ministerrådet att tillsätta en kommitté för att utarbeta ett förslag till utgivande av en översiktsframställning av de nordiska ländernas historia samt att därefter genomföra planen.

Nordiska ministerrådet (kultur- och undervisningsministrarna) meddelar den 7 december 1983:

Under hänvisning til sidste års meddelelse har ministerrådet stadig den opfattelse, at der ikke findes grundlag for at fortsætte arbejdet med at udgive en nordisk historie. Den oprindelige tanke vandt ikke genklang hos de fagfolk, som fik til opgave at arbejde videre med tanken. Deres vurdering var, at om man fandt frem til emner, der havde en tydelig nordisk dimension, så skulle der være større chance for at få tilvejebragt udgivelser, som kunne vække interesse. I praksis viste denne antagelse sig ikke rigtig, og det er endnu ikke lykkedes at få de store restoplag afsat, trods kraftigt reducerede priser.

Erfaringerne hidtil giver således ikke ministerrådet grundlag for at gå videre med projektet.

*BILAGA***Betänkande av Nordiska rådets kulturutskott över meddelandet**

Till kulturutskottet har hänvisats av Nordiska ministerrådet till Nordiska rådets 32:a session avgivet meddelande om rekommendation nr 14/1972 angående utgivande av en översiktsframställning av de nordiska ländernas historia.

Det har utgivits en serie omfattande tre problemorienterade häften om aktuella perioder i Nordens historia. Arbetet har fortsatt med sikte på att få häftena översatta och utgivna i Finland. Det meddelas vidare att efterfrågan inte har varit tillfredsställande, varför ministerrådet inte finner anledning att bygga ut serien med nya häften.

Utskottet noterar detta och stöder strävandena att slutföra utgivningen i Finland samt att sprida den resterande upplagan till intresserade.

Utskottet konstaterar att de hittills utgivna historiehäftena till någon liten del motsvarar intentionerna i rådets rekommendation, som syftade till en översiktsframställning av de nordiska ländernas historia. Någon sådan har det alltså inte varit möjligt att åstadkomma. Samtidigt noterar utskottet att det funnits förutsättningar för liknande projekt, vilket ett aktuellt nordiskt projekt om pågående utgivande av en världshistoria i 20 band visar. Bakom detta står ett förlag i vardera Danmark, Finland, Norge och Sverige.

I detta sammanhang erinas om att det väckts ett medlemsförslag i Nordiska rådet om det nordiska stoffet i läromedlen och läroplanerna (A 674/k).

Utskottet anser att några skäl att kvarhålla rekommendationen på rådets dagordning inte längre föreligger och föreslår

att Nordiska rådet lägger meddelandet till handlingarna och anser rekommendation nr 14/1972 för rådets del slutbehandlad.

Stockholm den 27 januari 1984

Arne Gadd (s)

Kirsti Kolle Grøndahl (A)

Eiður Guðnason (A.)

Elsi Hetemäki-Olander (Kok)

Förman

Tytti Isohookana-Asunmaa (K)

Gunnel Jonäng (c)

Peter Muurman (Sd)

Sture Palm (s)

Robert Pedersen (S)

Håkon Randal (H)

Gunvor Schnitler (H)

Reiulf Steen (A)

Ingrid Sundberg (m)

Pirkko Turpeinen (Skdl)

Meddelande

om rekommendation nr 15/1972 angående enhetliga bestämmelser i Norden rörande fritidsbåtar

(Överlämnat av Nordiska ministerrådet)

Vid möte i Helsingfors den 21 februari 1972 enades representanter för regeringarna om att Finland skulle vara koordinerande land för detta spörsmål.

Rekommendationen har följande lydelse:

Nordisk Råd anbefaler regeringerne at gennemføre ensartede bestemmelser i Norden vedrørende småbåde og trafikken med disse.

Nordiska ministerrådet meddelar den 2 december 1983:

I 1982 ble navnet på arbeidsgruppen for ensartede bestemmelser i Norden vedrørende fritidsbåtar endret til Nordisk arbeidsgruppe vedrørende fritidsbåtspørsmål.

Arbeidsgruppen har i 1983 avholdt 2 møter, og innenfor rammen av sitt nye mandat, spesielt behandlet følgende saker:

- Erfaringene med og utviklingen innen brettseilingssporten.
- Erfaringene med bruk av VHF og PR-radio i fritidsbåtar, og undersøkelse av muligheten for innføring av ensartede regler også for bruk av sistnevnte type.
- Innhentelse av opplysninger om erfaringene med og vurdering av den av Nordisk Ministerråds finansierte brosjyre "Med Fritidsbåt i Norden".
- Utarbeidet felles nordiske synspunkter til Economic Commission for Europe, angående "Study of Technical Criteria for determining the Maximum number of Persons allowed onboard Pleasure Craft".
- Ulykkesstatistikk.

Videre har det vært utvekslet opplysninger omkring temaene: Registrering av fritidsbåtar, sjørett, opplæring, ulykker og værmeldingstjenesten.

Gruppen har i oppdrag fra stedfortrederkomiteén vurdert spørsmålet om det er behov for å samordne arbeidet med den såkalte tekniske regelgruppens arbeid.

Den tekniske regelgruppe er et samarbeidsorgan mellom de myndigheter og det klassifiseringsselskap som utfører frivillig typegodkjennelse av småbåter etter felles nordiske regler.

Da karakteren av de saker som behandles i de to arbeidsgrupper er svært forskjellig og dessuten kommunikasjonen mellom de to grupper fungerer tilfredsstillende, fant man at ytterligere samordning ikke var formålstjenlig.

Innenfor rammen av arbeidsgruppens mandat tas initiativ til den harmonisering som er mulig å gjennomføre. Hensikten med rekommendasjonen anses oppfylt ved tildelingen av mandatet.

*BILAGA***Betänkande av Nordiska rådets trafikutskott över meddelandet**

Till Nordiska rådets trafikutskott har hänvisats meddelande om rekommendation nr 15/1972. I rekommendationen hemställs till de nordiska ländernas regeringar att genomföra enhetliga bestämmelser i Norden för småbåtar och småbåtstrafik.

År 1973 upprättades en arbetsgrupp för enhetliga bestämmelser i Norden rörande småbåtar. Ställföreträdarkommittén beslöt 1979 att gruppen skulle underordnas kommittén för en försöksperiod på två år, och 1982 fastställdes ytterligare ett treårigt mandat för arbetsgruppen. Samtidigt ändrades gruppens namn till Nordisk arbetsgrupp rörande fritidsbåtsfrågor. Trafikutskottet efterlyser i sitt betänkande över ministerrådsberättelsen en redogörelse av vad arbetsgruppen avser att genomföra innan dess mandat upphör.

Mot bakgrund av det ovan anförda föreslår utskottet

att Nordiska rådet lägger meddelandet till handlingarna och anser rekommendation nr 15/1972 för rådets del slutbehandlad.

Stockholm den 23 januari 1984

Bjarne Mørk Eidem (A)

Guðrún Helgadóttir (Ab.)

Ole Henriksen (SF)

Per Olof Håkansson (s)

Karl Erik Häll (s)

Olof Jansson (ÅS)

Paavo Lipponen (Sd)

Per Petersson (m)

Petter Thomassen (H)

Ole Gabriel Ueland (Sp)

Marjatta Väänänen (K)

Förman

Meddelande

om rekommendation nr 15/1973 angående ökat nordiskt TV-samarbete

(Överlämnat av Nordiska ministerrådet)

Vid möte i Oslo den 21 februari 1973 beslöts att Nordiska ministerrådet skulle vara koordinerande för detta spörsmål.

Rekommendationen har följande lydelse:

Nordiska rådet rekommenderar Nordiska ministerrådet att skyndsamt

1. vidtaga åtgärder för att öka omfattningen av grannländernas TV-program i de nordiska länderna,
2. vidtaga åtgärder för att öka omfattningen av samnordisk distribution och produktion av TV-program och överväga möjligheterna att inrätta en särskild nordisk TV-institution för detta ändamål,
3. utreda de tekniska, ekonomiska och juridiska aspekterna på utbyggnad av kabel-TV-verksamheten i Norden,
4. vidtaga åtgärder för att åstadkomma en överenskommelse mellan berörda parter när det gäller upphovsmännens ersättningsanspråk vid återutsändning av TV-program i annat nordiskt land, samt utreda de ansvarsrättsliga och andra juridiska problem som kan uppstå, i syfte att nå fram till en snabb lösning,
5. vidtaga åtgärder för att öka möjligheterna att ta in ljudradioprogram från de nordiska grannländerna,
6. i samverkan med Nordiska rådet överväga en komplettering av det nordiska kulturavtalet med särskilda stadganden om samarbete på televisionens och ljudradions område.

Nordiska ministerrådet (kultur- och undervisningsministrarna) meddelar den 7 december 1983:

Ministerrådet har tillsatt en arbetsgrupp för kultur- och massmediefrågor med uppgift att svara för det sammanhållande arbetet med rekommendationer inom området, fungera som ministerrådets rådgivare samt att medverka till ett ökat erfarenhets- och idéutbyte i syfte att förbereda ett möjligt arbetsprogram för samarbete om elektroniska medier.

Nordiska rådets rekommendationer inom massmedieområdet omfattar två huvudområden, dels radio- och TV-samarbete, dels videogramssamarbete.

Radio- och TV-samarbete

Arbetet avseende ett utökat nordiskt radio- och TV-samarbete sker i huvudsak inom den pågående två-åriga studiefasen med utgångspunkt i *rekommendation nr 3/1982*. Arbetet inom studiefasen fortgår och beräknas vara avslutat våren 1984. Nordiska ministerrådet i sammansättning industri-, kommunikations- och kulturministrarna avger särskilt meddelande om denna rekommendation.

För att bereda politiker, kulturarbetare, mediekommittéer, representanter för medieföretag och medieindustrin möjligheter till ett kunskapsutbyte och en fördjupad diskussion om medieutvecklingen i Norden och särskilt då ett eventuellt utökat nordiskt TV-utbud planeras våren 1984 en konferens i regi av ministerrådets kultur- och massmediegrupp. Konferensen skall belysa såväl den tekniska utvecklingen inom satellit- och kabel-TV som de tänkbara kulturella effekterna av ett kraftigt utökat TV-utbud samt presentera de nya möjligheter för ett nordiskt kulturellt samarbete som tekniken medför. Konferensen genomförs i april 1984 i Stockholm.

Ett arbete gällande kartläggning av lagstiftningen för distribution av TV-program via kabel såväl nationellt som över de nordiska gränserna har initierats av ministerrådet och pågår inom en särskild arbetsgrupp av juridiskt sakkunniga. Gruppen förväntas våren 1984 avge slutrapport om möjliga åtgärder för ett utökat grannlands-TV-programutbyte via befintliga marknät eller kommunikationssatelliter.

I samarbete med de nordiska folkbildningsorganisationerna skall ett material utarbetas i syfte att stimulera till debatt i den nya mediasituationen. Som inledning till ett sådant arbete har ett idéseminarium hållits med företrädare för de nordiska folkbildningsorganisationerna.

Inom medieforskningen har initiativ tagits till en kartläggning av behovet av samordning och utveckling. I samarbete med Nordiska dokumentationscentralen för masskommunikationsforskning (NORDICOM) pågår ett arbete som syftar till ökad spridning av och information om erfarenheter och utredningar inom medieområdet.

På kulturstatistikområdet vidareförs ett arbete i samarbete med Nordiska kommittén för undervisnings- och kulturstatistik. Arbetet avser ett utökat material i Nordisk statistisk årsbok om kulturämnen samt en standardisering av kulturstatistiken i Europa inom ramen för ett pågående arbete i UNESCO-regi.

Meddelande

om rekommendation nr 24/1973 angående förarskydd vid trafikförsäkring

(Överlämnat av Nordiska ministerrådet)

Vid möte i Oslo den 21 februari 1973 beslöts att Norge skulle vara koordinerande land för detta spörsmål.

Rekommendationen har följande lydelse:

Nordisk Råd henstiller til regeringerne i Danmark, Finland, Norge og Sverige at lade foretage en undersøgelse af det hensigtsmæssige i, og af muligheden for at gennemføre en udvidelse af forsikring for motorkøretøjer til også at dække ejer/fører ved skadetilfælde i andet nordisk land.

Nordiska ministerrådet meddelar den 2 december 1983:

Udover spørgsmålet om erstatning til ejer/fører vedrører rekommandationen tillige spørgsmålet om objektivt ansvar for ejer/fører ved trafikskader. Såvel Finland som Norge har objektivt ansvar samt erstatningsdækning til føreren.

Med virkning fra 1976 ændredes reglerne i Sverige således, at man også dér har erstatning på objektivt grundlag med dækning ligeledes for fører og ejer i tilfælde af personskade.

Spørgsmålet om objektivt erstatningsansvar for færdselsskader og spørgsmålet om førerpladsdækning er i Danmark genstand for overvejelser i et udvalg, som endnu ikke har færdigskrevet sin betænkning. Der foreligger ikke meddelelse om, på hvilket tidspunkt betænkningen ventes færdigudarbejdet.

*Rek. 28/1973/t
D 1984

Meddelande

om rekommendation nr 28/1973 angående flygtrafiken mellan de nordliga delarna av Finland, Norge och Sverige

(Överlämnat av Nordiska ministerrådet)

Vid möte i Oslo den 21 februari 1973 beslöts att Finland skulle vara koordinerande land för detta spörsmål.

Rekommendationen har följande lydelse:

Nordisk Råd henstiller til regeringerne i Finland, Norge og Sverige snarest at vedtage foranstaltninger for en hurtig etablering af tværgående flyforbindelser i landenes nordlige områder.

Nordiska ministerrådet meddelar den 2 december 1983:

I juni 1979 inrättades flygförbindelsen Tromsö–Kiruna–Uleåborg under en treårig försöksperiod. Under försöksperioden utgick årliga riskgarantier från berörda regeringar.

Efter försöksperiodens slut har trafik etablerats på linjen Tromsö–Kiruna som beflygs av A/S Norwing på egen koncession och eget ekonomiskt ansvar. Trafiken på Uleåborg–Luleå har på grund av bristande trafikunderlag måst läggas ned.

A/S Norwing har vidare fått tillstånd att temporärt bedriva linjetaxitrafik med små flygplan (under 5 700 kg) på linjen Tromsö–Rovaniemi under en försöksperiod fram till 1 november 1983. Bolaget har ansökt om permanent tillstånd för tiden därefter.

Rekommendationen bör mot denna bakgrund kunna anses slutbehandlad.

Meddelande

om rekommendation nr 3/1974 angående nordisk vidareutbildning för fysioterapeuter

(Överlämnat av Nordiska ministerrådet)

Vid möte i Stockholm 19 februari 1974 beslöts att *Nordiska ministerrådet* skulle vara koordinerande för detta spörsmål.

Rekommendationen har följande lydelse:

Nordiska rådet rekommenderar Nordiska ministerrådet att genomföra en nordisk specialutbildning för fysioterapeuter.

Nordiska ministerrådet meddelar den 2 december 1983:

Utbildningsfrågor har länge utgjort viktiga inslag i det nordiska socialpolitiska samarbetet. En av orsakerna till detta är att det i länderna finns behov av efter- och vidareutbildning på ett stort antal olika och ibland mycket speciella ämnesområden. Eftersom det ofta gäller mycket små yrkesgrupper föreligger starka skäl för samnordiska insatser. Särskild uppmärksamhet kommer att riktas på möjligheterna att undanröja formella eller andra hinder för att bättre utnyttja befintliga nationella kurser vad gäller efter- och vidareutbildning och främja att elever från andra nordiska länder får plats vid dessa kurser.

Uppföljningen av utredningsrapporten "Efter- och vidareutbildning av social- och medicinpersonal i Norden" har nu inletts efter en omfattande remissbehandling. Ett antal planeringskonferenser kommer att hållas vid Nordiska hälsovårdshögskolan med inriktning på enskilda yrkeskategorier. Syftet är att kartlägga behov, önskemål och utbud av utbildning för dessa kategorier, för att härigenom göra det möjligt att utnyttja resurserna på sätt som anges ovan. En första konferens, som rörde ergoterapeuter/ arbetsterapeuter, hölls i Göteborg den 12 oktober 1983 medan motsvarande för fysioterapeuter är planerad till december 1983.

*BILAGA***Betänkande av Nordiska rådets social- och miljöutskott över meddelandet**

Till Nordiska rådets social- och miljöutskott har hänvisats meddelande om rekommendation nr 27/1981 angående samarbete på friskvårdsområdet.

Av meddelandet till den 32:a sessionen framgår att i det reviderade samarbetsprogrammet på social- och hälsovårdsområdet understryks betydelsen och behovet av förebyggande insatser. Ett nordiskt projekt om hälsofostran inleddes år 1983. Även vissa delar av Nordiska hälsovårdshögskolans aktiviteter kan ses som led i den förebyggande verksamheten på hälsovårdsområdet. Utskottet anser att syftet med rekommendationen har uppnåtts. Utskottet avser att följa samarbetet på friskvårdsområdet inom ministerrådsberättelsen.

Mot bakgrund av det ovan framförda föreslår utskottet att Nordiska rådet lägger meddelandet till handlingarna och anser att rekommendation nr 27/1981 för rådets del är slutbehandlad.

Stockholm den 26 januari 1984

Margrete Auken (SF)

Rune Gustavsson (c)

Margit Hansen-Krone (H)

Tyra Johansson (s)

Ilkka Kanerva (Kok)

Timo Kietäväinen (K)

Agnete Laustsen (KF)

Grethe Lundblad (s)

Astrid Murberg Martinsen (A)

Pétur Sigurdsson (Sj)

Odd With (Kr. F.)

Förman

Meddelande

om rekommendation nr 24/1974 angående samnordisk insats för skydd av miljön i samernas kärnområden

(Överlämnat av Nordiska ministerrådet)

Rekommendationen har följande lydelse:

Nordiska rådet rekommenderar Nordiska ministerrådet att utarbeta ett gemensamt program för att skydda och bevara miljön i de samiska kärnområdena, bestående av

1. en samnordisk utredning av frågan om rättslig reglering av användning av naturresurserna i de samiska områdena, syftande till att för framtiden och så snart detta är möjligt åstadkomma ett fastställande av omfånget av samernas rättigheter.
2. samordna de regionalpolitiska åtgärder som stöd för samernas näringar, samt
3. ett samordnat nordiskt forskningsprojekt som belyser den samiska befolkningens situation.

Nordiska ministerrådet meddelar den 2 december 1983:

Ad pkt. 1 och 3:

Samedelegationen i Finland har inrättat en sektion med uppdrag att utreda vilka rättigheter som bör tillförsäkras samerna beträffande naturtillgångar, som staten förfogar över, samt att ge förslag till nödvändiga bestämmelser om dessa rättigheter och om hur de skall administreras. Sektionen beslöt under våren 1982 att utreda huruvida man i rättshistoriska källor kan finna grund för de rättigheter till land och vatten, som samerna gör anspråk på, och vilka dessa grunder i så fall är.

I utredningen fäster man uppmärksamhet bl. a. vid:

- huruvida det enligt vår rättsordning har varit möjligt att uppnå äganderätt eller begränsad sakrätt till land och vatten genom att idka enbart sådana näringar, som är typiska för samerna;
- vilken juridisk betydelse erläggandet av s. k. lappskatt har haft, (lappskatt är benämningen på den jordskatt, som samerna och nybyggarna betalade);

- vilka grunderna är för uppkomsten av statens jordäganderätt i Finland;
- vilken rättsställning nybyggarna i Lappland har haft.

Dessutom har man utrett på vilket sätt de olika parternas rättigheter har förverkligats genom skifteslagstiftningen och ekonomisk lagstiftning. Slutligen har man jämfört den historiska utvecklingen av jord- och vattenrättigheter inom de områden, som bebos av samerna, med det skydd medborgarnas egendom åtnjuter enligt finsk grundlag.

Delegationen har även uppmärksammat behovet av att granska samernas rättsskydd också i belysning av de internationella rättsliga normer som är bindande för finska staten samt i belysning av Nordiska rådets utlåtanden och rekommendationer.

Utredningsarbetet väntas bli klart under år 1983 och det därpå grundande lagförslaget under loppet av år 1984.

Det norska sameretsutvalget har till uppgift att klarlägga frågor rörande rätten till naturresurserna i områden med samisk bosättning. Dessutom ingår i uppdraget att utreda frågan om en särskild grundlagsbestämmelse om samernas rättsställning och frågan om ett eget folkvalt organ för samerna.

Frågorna om en grundlagsbestämmelse och om ett eget folkvalt organ för samerna har prioriterats i samråd med de samiska organisationerna. Ett första delbetänkande om bl. a. dessa frågor är enligt nuvarande planer att vänta inom kort. En betydande del av detta delbetänkande kommer att avse en bred redovisning av internationell och utländsk rätt med anknytning till sakområdet.

Parallellt med detta pågår arbete på ett andra delbetänkande om bl. a. problemen kring rätten till naturresurserna i de samiska bosättningsområdena, i första hand i Finnmark. Särskilda delutredningar har satts igång som underlag för det andra delbetänkandet. Det gäller bl. a. resursanvändning och rättsuppfattningar i Finnmark såväl i historisk belysning som i fråga om nuläget.

Den svenska samerättsutredningen har inlett sitt arbete i början av hösten 1983. Enligt direktiven skall arbetet inriktas på tre grupper av frågor, nämligen behovet av att stärka samernas rättsliga ställning i frågor som rör rennäringen, frågan om ett nytt samiskt organ och insatser för det samiska språket.

Det skall vidare vara en primär uppgift att klarlägga vilka särskilda behov som kan härledas till samernas ställning som urbefolkning. Enligt nuvarande planläggning kommer man nu att påbörja en undersökning av denna fråga. Detta arbete skall, i varje fall inledningsvis, utföras av en intern arbetsgrupp. Parallellt härmed skall arbete med att insamla fakta i rennäringens fråga påbörjas. Även detta arbete skall inledningsvis bedrivas i en intern arbetsgrupp.

Enligt direktiven skall utredningsarbetet bedrivas med sikte på att vara avslutat inom två år.

Samråd sker fortlöpande mellan de tre samerättsutredningarna i enlighet med de riktlinjer för samarbetet som hösten 1982 antogs av Nordiska ministerrådet. I samband med att representanter för utredningarna deltog i ett möte med Nordiska rådets juridiska utskott i Köpenhamn (september 1983) hölls ett informellt samrådsmöte mellan företrädarna för de tre samerättsutredningarna. Erfarenheter och synpunkter utbyttes bl. a. i fråga om det folkrättsliga grundlaget för utredningarnas arbete och om innebörden för samespörsmåls del av art. 27 i FN:s konvention om civila och politiska rättigheter m. m. Vidare diskuterades frågan om behovet av och skyldigheten att positivt särbehandla samerna framför dels befolkningen i allmänhet, dels andra minoriteter på grundval av samernas ställning som urbefolkning. Slutligen utbyttes information om organisationsbilden bland samerna i de tre länderna.

Utredarna enades därefter om att på informella grunder fortsätta sina kontakter, bl. a. genom att göra ömsesidiga studiebesök för mer ingående diskussioner om aktuella frågor i utredningsarbetet och att utbyta grundmaterial, till att börja med mellan Norge och Sverige rörande de folkrättsliga delarna av bakgrundsbeskrivningen. Ministerrådssekretariatet hålls fortlöpande underrättat om de kontakter som tas.

På *kultur- och utbildningsområdet* fortsätter Nordisk Samisk Institutts arbetet med två forskningsprojekt som berör samiska rätts- och näringsfrågor. Syftet är *dels* att få till stånd historisk dokumentation om resursanvändningen i de samiska områdena, *dels* att – med utgångspunkt i rekommendation nr 24/1974 – kartlägga i vilken grad och på vilket sätt samiska näringsintressen tillvaratas vid planläggning av markanvändningen. Vidare bör nämnas att Nordiska samerådet under hösten 1983 har beviljats särskilda medel för att, för en period av tre år, kunna anställa en person med uppgift att för Samerådets räkning ansvara för frågor om samisk kultur.

Nordiska samerådet, till vars verksamhet Nordiska ministerrådet ger årligt bidrag, arrangerade i augusti 1983 den tolfte nordiska samekonferensen. Företrädare för de nordiska samerättsutredningarna och för ministerrådssekretariatet deltog som observatörer. Konferensen, som finansierades med medel över den allmänna ministerrådsbudgeten, erbjöd ett gott tillfälle till direktkontakt med samernas organisationer och med samernas egen syn på de frågor som berörs i rekommendationen.

Frågor som är av gemensamt nordiskt intresse för samerna och för de nordiska ländernas regeringar diskuteras fortlöpande även inom Samarbetsorganet för samespörsmål och renskötselfrågor.

Mot bakgrund av det omfattande nationella utredningsarbete som pågår i de tre berörda länderna saknas, enligt ministerrådets uppfattning, nu underlag för en samlad nordisk utredningsinsats av det slag som rekommendationen tar sikte på.

Ministerrådet kommer att följa utvecklingen i de tre samerättsutredningarna och på lämpligt sätt söka bidra till att underlätta det löpande samar-

tet dem emellan. Ministerrådet kommer successivt att, tillsammans med företrädare för samerna själva, pröva vilka gemensamma åtgärder som kan och bör vidtas. Slutligen bör nämnas att ministerrådets avsikt är att även i fortsättningen ekonomiskt stödja samernas egen verksamhet på gemensamt nordiskt plan, såväl inom kultursektorn som i övrigt.

Ad pkt 2:

Nordkalottkomitéen (NKK) har til oppgave å arbeide for et utvidet samarbeid på Nordkalotten på det regionalpolitiske og arbeidsmarkedspolitiske området samt for andre samarbeidsprosjekt av betydning for sysselsettingen på Nordkalotten. Den 19.–20. april 1977 ble det arrangert et seminar i Alta om reinnæringens økonomi. Det fremkom her en rekke forslag til tiltak for å bedre produksjon, foredling og salg av reinprodukter samt hvilke områder innen reinnæringen der det bør etableres et samarbeid på Nordkalotten. NKK nedsatte på dette grunnlag en egen arbeidsgruppe, der samene er representert, som skulle arbeide videre med de forslag som fremkom på seminaret.

I 1983 har arbeidsgruppen arrangert et kurs vedrørende reinskader på eng. En faktsammenstilling om reindriftnæringen på Nordkalotten er utkommet i en finsk, samisk og norsk/svensk språkversjon. Arbeidet med en håndbok om reinens sykdommer er slutført og boken utkommer i 1983.

Det er meningen at arbeidsgruppens virksomhet etter 1984 skal overtas av nasjonale næringsorganisasjoner og at den nordiske finansieringen via NKK skal opphøre.

Nordisk embetsmannskomite for regionalpolitikk (NERP) har i 1983 fortsatt forsøksvirksomheten med grensekommunalt samarbeid i glesbygdsonråder. Det opprinnelige *nordlige forsøksområdet*, som omfatter kommunene Enontekiö, Muonio, Kautokeino og Storfjord samt Kare-suandodelen av Kiruna kommune, er senere utvidet sørover til å omfatte Kolari og Pajala kommuner og nordover til å omfatte Utsjoki, Tana og Karasjok kommuner. Det er etablert egne styringsgrupper for hver av disse samarbeidsområdene, mens en nordisk ansatt prosjektsekretær koordinerer arbeidet. Det gjennomføres i forsøksområdet en rekke prosjekter som bør ha interesse for den store samiske befolkningen i området. Som eksempler på aktiviteter i 1983 kan nevnes:

- biblioteksbuss, som bl. a. har all litteratur som er utgitt på samisk. Fra 1984 opphører den nordiske delfinansieringen og prosjektet drives videre med nasjonale midler;
- etablering av et servicekontor som i nært samarbeid med de deltagende kommuner skal arbeide for å fremme næringslivsutviklingen i området;
- samarbeidsprosjekter innen turisme og utvikling av innlandsfiske;
- årlige kultur- og idrettsdager for skoleelever i området.

Det nordlige forsøksområdet blir fra 1985 en integrert del av Nordkalottsamarbeidet i regi av NKK.

*BILAGA***Betänkade av Nordiska rådets juridiska utskott över meddelandet**

Nordisk Råd tog i anledning af Nordisk Ministerråds meddelelse om rekommandation nr. 24/1974 til rådets session i 1983 til efterretning, at det ikke har været muligt at etablere en egentlig samnordisk udredning, men fremholdt, at det, der er kommet i stedet som et alternativ, næppe er mindre vidtrækkende end det, man realistisk kunne forvente, da rekommandationen blev vedtaget i 1974.

Nordisk Råd opfordrede samtidig Nordisk Ministerråd til at forberede et samarbejde tilpasset 1980'ernes forhold, således at ministerrådet hurtigst muligt efter afslutningen af arbejdet i de nationale sameudredninger og på grundlag af de derfra kommende forslag kunne fremlægge en samlet plan, eventuelt i form af forslag af mere konkret indhold, der kan afløse den nu eksisterende rekommandation, og som tilsigter gennemførelse af mere langtrækkende foranstaltninger vedrørende den samiske befolknings retlige og kulturelle stilling i de nordiske lande.

Juridisk udvalg har på denne baggrund den 28. september 1983 haft en drøftelse af sagen med repræsentanter fra de tre sameretsudredninger i Finland, Norge og Sverige og herunder modtaget en grundig indføring i de aktuelle problemstillinger.

Juridisk udvalg har endvidere på et møde den 15. november 1983 drøftet sagen med de nordiske justitsministre. Justitsministrene tilkendegav på mødet, at bortset fra visse uligheder, som nødvendigvis må foreligge, når det gælder mandat og tidsplaner, vil arbejdet med de nordiske udredninger blive koordineret så langt som overhovedet muligt. Der bliver arrangeret jævnlige møder under arbejdet med udredningerne, og man tager også sigte på at koordinere arbejdet på departementsniveau.

Juridisk udvalg finder fortsat, at der er behov for mere konkrete langsigtede initiativer og er bekymret over, at sådanne initiativer – som det nuværende nationale udredningsarbejde er tilrettelagt – må forventes ikke at kunne tages i løbet af kort tid.

Juridisk udvalg vil i samarbejde med Nordisk Ministerråd stræbe mod, at tidsrummet for fremsættelse af nye forslag på det sameretlige område forkortes mest muligt. Det er et meget svært felt at nå fælles resultater på, men udvalget nærer ængstelse for, at det i de enkelte lande kan give anledning til store problemer, hvis man lader det ligge uløst for længe.

Med disse bemærkninger skal juridisk udvalg indstille, at
 Nordisk Råd tager meddelelsen om rekommandation nr. 24/1974 til
 efterretning og afventer ny meddelelse til næste ordinære session.

Stockholm den, 26. februar 1984

Lennart Andersson (s)

Flemming Hansen (KF)

Guttorm Hansen (A)

Odvar Nordli (A)

Hans Nyhage (m)

Tuulikki Petäjaniemi (Kok)

Heikki Riihijärvi (Smp)

Arne Skauge (H)

Jens Steffensen (KrF)

Bernhardt Tastesen (S)

Formand

Friðjón Þorðarson (Sj)

Meddelande

om rekommendation nr 25/1974 angående undersökning av de multinationella företagens roll i de nordiska ländernas ekonomi

(Överlämnat av Nordiska ministerrådet)

Rekommendationen har följande lydelse:

Nordisk Råd anbefaler Nordisk Ministerråd at gennemføre en undersøgelse af de multinationale selskabers rolle i de nordiske landes økonomi og at vurdere, om denne undersøgelse giver grundlag for en fælles nordisk lovgivning og/eller andre forholdsregler.

Nordiska ministerrådet meddelar den 2 december 1983:

En nordisk utredning om multinationella företags (MNF) roll i de nordiska ländernas ekonomi (*NU A 1979:19*) presenterades 1979. Ministerrådet fann att vissa kompletteringar i framför allt ekonomiskt avseende borde göras. Ett kompletterande utredningsarbete rörande de samhällsekonomiska effekterna av MNF genomfördes under 1982 på uppdrag av ämbetsmannakommittén för industripolitik av Industriekonomisk Institutt i Bergen ("Multinasjonal forettningsdrift i 4 nordiske land" publicerad i Nordserien). Efter sin behandling av rapporten vid sitt möte i januari 1983 ansåg Nordiska ministerrådet (industriministrarna) att den måste anses fylla behovet av kompletterande material och att den tillsammans med tidigare presenterade utredningsresultat utgjorde svar på rådets rekommendation. Det rådde enighet om att en redovisning av redan insamlade och lagrade, men ej bearbetade och publicerade data borde prioriteras i det fortsatta arbetet. Vidare rådde enighet om att rekommendera, att berörda organ i respektive land överväger möjligheterna att komplettera och modifiera den nationella MNF-statistiken, så att större jämförbarhet uppnås mellan de nordiska länderna.

Då det visade sig att utredaren inte hade möjlighet att fortsätta utredningsarbetet på angivet sätt, har överenskommelse nåtts med Nordisk Statistisk Sekretariat, om att driva saken vidare genom Nordiska utskottet för näringstatistik som en viktig uppgift i utskottets arbetsprogram. Arbetet med att förbättra informationsunderlaget för en bedömning av MNF:s

verksamhet i de nordiska länderna torde få bedrivas långsiktigt men kommer att fortlöpande bevakas av ämbetsmannakommittén.

Det utskott under ämbetsmannakommittén som upprättats för MNF-frågorna har under 1982–1983 koncentrerat sitt arbete på att övervaka det ovan nämnda utredningsarbetet och fortlöpande försett utredaren med vägledande synpunkter. Utskottet har också diskuterat de nordiska ländernas hållning i en rad internationella förhandlingar om MNF. I det senare hänseendet har emellertid nordiskt samråd i omedelbar anslutning till och under dessa förhandlingar mellan de för respektive förhandling utsedda länderrepresentanterna befunnits utgöra en mera ändamålsenlig ordning.

I utskottets mandat ligger också att behandla konkreta problem hänförliga till MNF, som kan uppstå i ett eller flera nordiska länder och där en gemensam nordisk hållning kan övervägas. Hittills har inget land anhänggjort någon dylik fråga. Inte heller under det samråd som ägt rum mellan ämbetsmannakommittén och företrädare för näringslivsorganisationer och fackliga organ har preciserade synpunkter framförts rörande någon sådan fråga. Enligt ämbetsmannakommitténs uppfattning är förklaringen härtill att flertalet dylika frågor i första hand berör ett begränsat antal nordiska länder och är av sådan karaktär, att de lämpligast hanteras genom informella konsultationer mellan de berörda länderna.

I och med ovan redovisade åtgärder anser ministerrådet att syftet med rekommendationen uppnåtts.

*BILAGA***Betänkande av Nordiska rådets ekonomiska utskott över meddelandet**

Til Økonomisk utvalg er henvist melding om rekommandasjon nr. 25/1974/e om undersøkning av de multinasjonale foretaks rolle i de nordiske lands økonomi.

Av meldingen framgår at en nordisk utredning om multinasjonale foretaks (MNF) rolle i de nordiske lands økonomi, NU A 1979: 19 ble lagt fram i 1979. I 1982 ble et kompletterende utredningsarbeid om de samfunnsøkonomiske effekter av MNF gjennomført. En oversikt over upubliserte og ubearbejdet data blir nå laget av Nordisk utvalg for næringsstatistikk. Embetsmannskomiteén for industripolitikk driver, og vil drive, et kontinuerlig arbeid for å bedre informasjonen om MNF. Hensikten er å få et bedre grunnlag for å vurdere slike foretaks virksomhet i de nordiske land. Et utvalg nedsatt av embetsmannskomiteén utfører det praktiske arbeidet i denne sammenheng. Utvalget utfører det praktiske arbeidet i denne sammenheng. Utvalget følger også opp de nordiske lands holdninger til MNF i internasjonale fora. Utvalget har dessuten som mandat å behandle konkrete problemer som kan oppstå i ett eller flere nordiske land som følge av multinasjonale selskapers virksomhet. Slike problemer har ikke dukket opp.

Nordisk Råd og dets organer har ved flere tilfelle uttrykt misnøye med at en referansegruppe til utvalget ikke er blitt opprettet. Hensikten med referansegruppen var å sikre at næringslivets parter fikk et forum for å diskutere eventuelle problemer knyttet til MNF. Økonomisk utvalg noterer at næringslivets parter møtte Embetsmannskomiteén for industrispørsmål i 1983. Det ble da konstatert at det for tiden ikke finnes akutte problemer vedrørende multinasjonale foretak for behandling på nordisk plan.

Økonomisk utvalg går ut fra at MNF-utvalget også i framtiden vil være på vakt overfor problemer som kan oppstå i forbindelse med multinasjonale foretak og at de således fortsetter arbeidet med å oppfylle rekommandasjonens intensjoner. Det er viktig at MNF-utvalget, på ønske fra en eller flere av næringslivets parter, er beredt til å samarbeide med disse for å drive spørsmål vedrørende de multinasjonale foretak videre.

Med disse merknader vil Økonomisk utvalg foreslå at

Nordisk Råd tar melding om rek. nr. 25/1974/e om undersøkning av de multinasjonale foretaks rolle i de nordiske lands økonomi til etterretning og anser rekommandasjonen for ferdigbehandlet for Rådets vedkommende.

Stockholm, 26. januar 1984

Esko Aho (K)

Hallvard Bakke (H)

Jo Benkow (H)

Gunnar Berge (A)

Johan Buttedahl (Sp)

Ólafur G. Einarsson (Sj.)

Karen Thurøe Hansen (KF)

Paul Jansson (s)

Henning Jensen (S)

Elver Jonsson (fp)

Arvo Kempainen (Skdl)

Agnar Nielsen (Sb)

Gunnar Nilsson (s)

Saara-Maria Paakinen (Sd)

Formann

Páll Pétursson (F.)

Pär Stenbäck (Sfp)

Ilkka Suominen (Kok)

Sten Svensson (m)

Karin Söder (c)

Hans Olav Tunesvik (Kr. F.)

Meddelande

om rekommendation nr 27/1974 angående inrättande av ett nordiskt institut för skärgårdsforskning

(Överlämnat av Nordiska ministerrådet)

Rekommendationen har följande lydelse:

Nordiska rådet rekommenderar Nordiska ministerrådet att utreda frågan om inrättandet av ett nordiskt institut för skärgårdsforskning, särskilt med beaktande av möjligheterna att förlägga detta till Åland.

Nordiska ministerrådet meddelar den 2 december 1983:

På bakgrunn av Nordisk Råds rekommendasjon nr 27/1974 ble det i 1977 påbegynt en forstudie om samarbeidsmulighetene mellom Stockholmsregionen, Åland og Åboland. Forstudien, som forelå høsten 1977, har medført etableringen av Skjærgårdshavets samarbeidsråd. Dette er et grenseregionalt samarbeidsorgan med bred representasjon fra de nevnte tre regioner. Samarbeidsrådet har fra sommeren 1980 fått heltidsansatt prosjektsekretær som finansieres med nordiske midler. Det såkalte Skjærgårdsprosjektet omfatter de 50000 personer som bor på de 40000 øyer som strekker seg fra Åbo i øst over Åland til Stockholm i vest. Rent praktisk konsentrerer arbeidet seg om spørsmål i tilknytning til samspillet mellom en liten skjærgårdsbefolknings inntektsmuligheter og de omgivende regioners store rekreasjonsbehov. Spørsmål vedrørende fergetrafikken, farleder for båtlivet, hytteutleie, fritidsfiske, sikkerhet til sjøss, oljeberedskap, skjærgårdens næringsliv osv. er viktige elementer i dette samarbeidet. Virksomheten sikter mot gjennomføring av helt konkrete samarbeidsprosjekt.

Prosjektet finansieres over kapitlene 244 og 245 på Nordisk Ministerråds budsjett. Samlet nordisk finansiering i 1983 er på 788000 NOK. I tillegg finansierer de deltagende regionene en del av prosjektvirksomheten.

Opprettelsen av Skjærgårdshavets samarbeidsråd synes i vesentlig grad å ivareta de oppgaver som var tiltenkt et skjærgårdsinstitutt. Nordisk Ministerråd finner på denne bakgrunn at rekommendasjonens intensjoner er oppfylt.

BILAGA

Betänkande av Nordiska rådets trafikutskott över meddelandet

Till Nordiska rådets trafikutskott har hänvisats meddelande om rekommendation nr 27/1974. I rekommendationen hemställs till Nordiska ministerrådet att utreda frågan om inrättandet av ett nordiskt institut för skärgårdsforskning.

Av meddelandet till 32:a sessionen framgår att med anledning av rekommendationen etablerades år 1977 Skärgårdshavets samarbetsråd, som är ett gränsregionalt samarbetsorgan med bred representation från Stockholmsregionen, Åland och Åboland. Samarbetsrådet har från sommaren 1980 haft heltidsanställd projektsekreterare som finansieras av nordiska medel. Det skärgårdsprojektet omfattar 50 000 personer, som bor på de 40 000 öar som sträcker sig från Åbo i öst över Åland till Stockholm i väst.

Rent praktiskt koncentrerar sig arbetet till spörsmål i anknytning till samspelet mellan en liten skärgårdsbefolknings inkomstmöjligheter och de omgivande regionernas stora rekreationsbehov. Frågor som färjetrafik, farleder för båtlivet, stuguthyrning, fritidsfiske, säkerhet till sjöss, oljeberedskap, skärgårdens näringsliv osv är viktiga delar i detta samarbete. Verksamheten siktar till genomförande av konkreta samarbetsprojekt.

Trafikutskottet hänvisar till det ovan anförda och föreslår

att Nordiska rådet lägger meddelandet till handlingarna och anser rekommendation nr 27/1974 för rådets del slutbehandlad.

Stockholm den 23 januari 1984

Bjarne Mørk Eidem (A)

Guðrún Helgadóttir (Ab.)

Ole Henriksen (SF)

Per Olof Håkansson (s)

Karl Erik Häll (s)

Olof Jansson (ÅS)

Paavo Lipponen (Sd)

Per Petersson (m)

Petter Thomassen (H)

Ole Gabriel Ueland (Sp)

Marjatta Väänänen (K)

Forman

Meddelande

om rekommendation nr 4/1975 angående passagerar- och bilfärja mellan Island, Färöarna och övriga Norden

(Överlämnat av Nordiska ministerrådet)

Rekommendationen har följande lydelse:

Nordisk Råd henstiller til Nordisk Ministerråd å gjennomføre nødvendige undersøkelser om forutsetningene for å drive rutetrafikk med en kombinert passasjer- og bilferje mellom Island, Færøyene og det øvrige Norden med henblikk på at en slik rutetrafikk blir etablert så snart som mulig.

Nordiska ministerrådet meddelar den 2 december 1983:

Som nævnt i sidste års meddelelse er det ministerrådets opfattelse, at en bil- og passagerfærge ikke kan drives uden underskud på helårsbasis, og at ingen af de nordiske landes regeringer er rede til at betale underskuddet.

Endvidere blev det oplyst, at private kredse i Island havde til hensigt at påbegynde drift af en bilfærge på forsøgsbasis i 1983 mellem Reykjavík, Newcastle og Bremerhaven. Efter de foreliggende oplysninger har erfaringerne fra dette forsøg ikke været så gode, at en videreførsel af denne rute kan forventes næste sommer.

Fra færøsk hold er det blevet oplyst, at ruten Thorshavn–Bergen–Hanstholm–Bergen–Thorshavn samt ruterne Thorshavn–Scrabster–Thorshavn og Thorshavn–Seydisfjördur–Thorshavn har været besejlet ugentligt i perioden 4. juni–6. september 1983. På hver af strækningerne til og fra Bergen og Hanstholm er der blevet befordret 9–10 000 passagerer og ca. 2 000 biler og på strækningerne til og fra Scrabster og Seydisfjördur 4–5 000 passagerer og henholdsvis ca. 400 og ca. 1 000 biler i begge retninger.

Sejladsen vil blive fortsat i sommaren 1984, dog muligvis med en lidt ændret sejlplan.

*BILAGA***Betänkande av Nordiska rådets trafikutskott över meddelandet**

Till Nordiska rådets trafikutskott har hänvisats meddelande om rekommendation nr 4/1975. I rekommendationen hemställs till Nordiska ministerrådet att låta utreda förutsättningarna för färjförbindelse mellan Island, Färöarna och övriga Norden i syfte att så snart som möjligt upprätta densamma.

Trafikutskottet har vid flera tillfällen behandlat frågan i sina betänkanden över ministerrådsberättelsen samt konstaterat vid sina möten med ministerrådet/trafikministrarna att det – mot bakgrund av ändrade omständigheter – finns skäl för uppdatering av den färjrapport som togs fram 1978. Utskottets strävan har varit utan resultat.

Ett färöiskt rederi upprättade samma år som rekommendationen antogs färjförbindelse mellan östra Island, Färöarna och Västnorge. Rutten trafikeras bara sommartid, eftersom vintertrafiken har visat sig vara förlustbringande. Två isländska rederier upprättade på försöksbasis en färjförbindelse mellan Island, Storbritannien och Tyskland sommaren 1983. Rederierna har nu beslutat att inte fortsätta med denna verksamhet.

Av meddelandet till 32:a sessionen framgår bl. a. att ministerrådet anser att färjförbindelsen i fråga inte kan drivas på årsbasis utan förlust och att ingen av de nordiska regeringarna är beredd att betala underskottet.

Mot bakgrund av det ovan anförda föreslår utskottet

att Nordiska rådet lägger meddelandet till handlingarna och anser rekommendation nr 4/1975 för rådets del slutbehandlad.

Stockholm den 23 januari 1984

Bjarne Mørk Eidem (A)

Guðrún Helgadóttir (Ab.)

Ole Henriksen (SF)

Per Olof Håkansson (s)

Karl Erik Häll (s)

Olof Jansson (ÅS)

Paavo Lipponen (Sd)

Per Petersson (m)

Petter Thomassen (H)

Ole Gabriel Ueland (Sp)

Marjatta Väänänen (K)

Förman

Meddelande

om rekommendation nr 14/1975 angående språkundervisning för finska barn i Sverige m. m.

(Överlämnat av Sveriges regering)

Rekommendationen har följande lydelse:

Nordiska rådet rekommenderar

1. regeringen i Sverige att i samråd med Finlands regering vidtaga åtgärder för att öka möjligheten för de i Sverige bosatta finska barnen att erhålla undervisning i och på sitt modersmål samt

2. regeringarna i Finland och Sverige att vidtaga åtgärder för att trygga rekryteringen av tvåspråkiga lärare.

Sveriges regering (utbildningsdepartementet) meddelar den 4 januari 1984 å *Finlands och Sveriges regeringars vägnar*:

Sveriges regering utfärdade den 21 juni 1979 en förordning om försöksverksamhet med jämkade timplaner i hemspråksundervisning på grundskolans låg- och mellanstadier m. m. I förordningen ingick – förutom riktlinjer för försöksverksamheten – även ett uppdrag att till skolöverstyrelsen söka klara ut ett antal frågeställningar beträffande hemspråksundervisningen i grundskolan. SÖ har under 1982 överlämnat en utvärdering av försöksverksamheten med jämkade timplaner till regeringen. I utvärderingen har SÖ föreslagit att hemspråksklasser och sammansatta klasser skall kunna inrättas reguljärt på låg- och mellanstadierna. I samband med utvärderingen av finskspråkig gymnasial utbildning i Stockholm har SÖ föreslagit att denna görs reguljär och att möjligheter öppnas till motsvarande utbildning på andra håll i landet. Regeringen har överlämnat båda förslagen till språk- och kulturarvsutredningen (SKU).

Dessa förslag omfattades också av SKU som i oktober 1983 till regeringen överlämnade sina betänkanden "Olika ursprung – gemenskap i Sverige" (SOU 1983: 57) och "Kunskap för gemenskap – läromedel för språklig och kulturell mångfald" (SOU 1983: 58). Härutöver föreslår SKU som särskilda åtgärder för finskspråkiga elever bl. a. att pedagogiska utvecklingsenheter inrättas i några kommuner där underlaget av sådana elever är stort. En utvecklingsenhet avses i princip fungera som en vanlig skolenhet med den skillnaden att man vid enheten skall bedriva ett systematiskt pedagogiskt utvecklings- och uppföljningsarbete. Förslaget förutsätter en

nära samverkan mellan bl. a. lärarutbildning, annan personalutbildning, fortbildning och läromedelsutveckling och forskning inom regionen. Utbyte av erfarenheter och samarbete med olika intressenter i Finland är en viktig del i utvecklingsarbetet.

I detta sammanhang föreslås vidare att förutsättningarna för utbytes-tjänstgöring för lärare och annan skolpersonal mellan finska skolor och svenska skolor med finskspråkiga elever övervägs.

I övrigt föreslås att skolöverstyrelsen får i uppdrag att överväga hur informationen om enskilda barns skolgång kan förbättras vid flyttning mellan länderna, att finlandssvenska barn får rätt att delta i undervisning i finska för att behålla och utveckla eventuella kunskaper i finska och att behovet av forskning uppmärksammas vad gäller konsekvenserna av flyttning och upprepade språkbyten för finskspråkiga barn. SKU:s betänkanden har sänts ut för yttrande bl. a. till invandrarnas organisationer.

Under innevarande år uppgår antalet platser på hemspråkslinjen för finskspråkiga studerande till 42 enligt beslut 1983. Vidare anordnas särskild låg- och mellanstadielärarutbildning för sökande med finska som modersmål även under budgetåret 1983/84, totalt 96 platser.

Vad gäller lärarutbildningen föredrar SKU att en översyn kommer till stånd av hemspråkslärarutbildningen och den särskilda klasslärarutbildningen, där förutsättningarna för en gemensam utbildningsväg övervägs.

Ett andra svensk-finskt flerministermöte med Finlands och Sveriges migrations-, social-, utbildnings- och kulturministrar äger rum den 24 januari 1984 i Helsingfors över temat "Det fortsatta svensk-finska migrations-samarbetet".

BILAGA

Fråga vid Nordiska rådets 32:a session angående undervisning på finska

(Se sak E 23, s. 2056)

Meddelande

om rekommendation nr 19/1975 angående nordiskt samarbeidsprogram på arbeidsmarknadsområdet

(Överlämnat av Nordiska ministerrådet)

Rekommendationen har følgende lydelse:

Nordiska rådet rekommenderer Nordiska ministerrådet att på grundval av 1954 års överenskommelse om en gemensam nordisk arbeidsmarknad vidareutveckla och fördjupa det nordiska arbeidsmarknadssamarbeidet.

Nordiska ministerrådet meddelar den 2 december 1983:

Ministerrådet viser til den orientering som er gitt om arbeidsmarkeds-samarbeidet i årsberetningen til Nordisk Råd (CI). I meddelelsen til Nordisk Råd datert 3.12.1982 opplyste ministerrådet at for senere år vil ministerrådet orientere om arbeidsmarkedssamarbeidet i den årlige beretningen. Det kan opplyses at 1954 års overenskomst om felles nordisk arbeidsmarked fra 1. august 1983 er avløst av den reviderte overenskomsten. Ministerrådet anser for sin del at hensikten med rekommendasjonen er oppfylt.

*BILAGA***Betänkande av Nordiska rådets social- och miljöutskott över meddelandet**

Till Nordiska rådets social- och miljöutskott har hänvisats meddelande om rekommendation nr 9/1982 angående program för ministerrådets samarbete på social- och hälsovårdsområdet.

Av meddelandet till den 32:a sessionen framgår att ett reviderat program för Nordiska ministerrådets samarbete på social- och hälsovårdsområdet fastställdes i augusti 1982 på grundval av ett ministerrådsförslag som behandlades vid Nordiska rådets 30:e session. Utskottet avser att följa ministerrådets arbete på social- och hälsovårdsområdet inom ramen för det nordiska samarbetsprogrammet. Vidare avser utskottet att följa institutionernas verksamhet samt projekten inom ramen för den budgetprocedur som tillämpas fr. o. m. hösten 1982.

Mot bakgrund av det ovan framförda föreslår utskottet

att Nordiska rådet lägger meddelandet till handlingarna och anser att rekommendation nr 9/1982 för rådets del är slutbehandlad.

Stockholm den 26 januari 1984

Margrete Auken (SF)

Rune Gustavsson (c)

Margit Hansen-Krone (H)

Tyra Johansson (s)

Ilkka Kanerva (Kok)

Timo Kietäväinen (K)

Agnete Laustsen (KF)

Grethe Lundblad (s)

Astrid Murberg Martinsen (A)

Pétur Sigurdsson (Sj)

Odd With (Kr. F.)

Förman

Meddelande

om rekommendation nr 3/1976 angående internordisk giltighet för körkort

(Överlämnat av Nordiska ministerrådet)

Rekommendationen har följande lydelse:

Nordisk Råd anbefaler Nordisk Ministerråd

1. snarest muligt at gennemføre de forslag, som er fremført i Nordisk Trafikksikkerhedsråds rapport 6, Kørkort i Norden, således at førerbevis udstedt i ét nordisk land er gyldigt i et andet nordisk land, også når vedkommende tager fast bopæl, og

2. at gennemføre ensartede nordiske bestemmelser om gyldighed af førerbevis for erhvervsmæssig kørsel.

Nordiska ministerrådet meddelar den 2 december 1983:

1. Danmark, Finland, Norge och Sverige har genomfört ordningen med nordisk giltighet för körkort. Nordiskt trafiksäkerhetsråd (NTR) och dess samarbetsorgan Nordisk kommitté för vägtrafiklagstiftning (NKV) följer uppmärksamt genomförandet och de tillämpningsproblem som har kommit fram. Island, som är representerat i NTR sedan 1979, omfattas i och för sig inte av rekommendationen och har ännu inte heller anpassat sin vägtrafiklagstiftning till den ordning som gäller i övriga nordiska länder (jfr meddelandet om rek. nr 27/1968). När så har skett bör även Island kunna omfattas av ordningen med nordisk giltighet för körkort.

2. En arbetsgrupp under NKV gör en översyn av 1956 års överenskommelser om bl. a. körkort. Arbetsgruppen avser att föreslå en ny överenskommelse som syftar till större enhetlighet i de nordiska körkortsbestämmelserna.

Med hänsyn till det anförda och då varje land nu arbetar för att genomföra förslagen i rekommendationen anser Nordiska ministerrådet att rekommendationens syfte får anses tillgodosett.

*Rek. 7/1976/k
D 1984

Meddelande

om rekommendation nr 7/1976 angående distribution av AV-material

(Överlämnat av Nordiska ministerrådet)

Rekommendationen har följande lydelse:

Nordiska rådet rekommenderar Nordiska ministerrådet

1. att fastställa regler som gör det möjligt för auktoriserade organ att utan tullgranskning in- och utföra AV-material av undervisnings-, informations-, kulturell- och vetenskaplig karaktär mellan de nordiska länderna.
2. att vidtaga åtgärder i syfte att etablera ett effektivt nordiskt samarbete beträffande distribution av AV-material av undervisnings-, informations-, kulturell- och vetenskaplig karaktär, varvid de språkliga minoriteternas och de små kulturområdenas möjligheter att erhålla förbättrad service beträffande AV-material särskilt bör beaktas.

Nordiska ministerrådet (kultur- och undervisningsministrarna) meddelar den 7 december 1983:

Udredningsarbejdet, som på grund af særlige omstændigheder midlertidigt var standset, er nu genoptaget ved en sagkyndig, som støtter sig på en nordisk referencegruppe.

Meddelande

om rekommendation nr 8/1976 angående TV-program för sjöfolk

(Överlämnat av Nordiska ministerrådet)

Rekommendationen har följande lydelse:

Nordiska rådet rekommenderar Nordiska ministerrådet att utreda förutsättningarna och formerna för en samnordisk distribution och produktion av TV-program för sjöfolk.

Nordiska ministerrådet (kultur- och undervisningsministrarna) meddelar den 7 december 1983:

Ministerrådet har tillsatt en arbetsgrupp för kultur- och massmediefrågor med uppgift att svara för det sammanhållande arbetet med rekommendationer inom området, fungera som ministerrådets rådgivare samt att medverka till ett ökat erfarenhets- och idéutbyte i syfte att förbereda ett möjligt arbetsprogram för samarbete om elektroniska medier.

Nordiska rådets rekommendationer inom massmedieområdet omfattar två huvudområden, dels radio- och TV-samarbete, dels videogramsamarbete.

Videogramsamarbete

Som uppföljning av ett inledande arbetsmöte som hölls 1982 planerar ministerrådet i regi av kultur- och massmediegruppen en videogramkonferens. Konferensen skall värdera de olika förslagen i aktuella rekommendationer, bland annat möjlig nordisk distribution av videogram. Konferensen planeras till april 1984 i Finland.

Ministerrådet avväntar konferensens resultat för eventuella beslut om det fortsatta arbetet på videogramområdet.

Ministerrådet meddelade inför Nordiska rådets 31:a session om situationen angående de nationella radioföretagens programbankers tillgänglighet för bl. a. användning inom handelsflottan. Sedan dess har avtal avseende rättigheterna till Sveriges televisions program ingåtts och programmen är nu fria för spridning som videogram. En särskild enhet inom Sveriges television har till uppgift att kommersiellt sprida dessa program och för närvarande uppgår antalet titlar till ca 80 varav flertalet är barnprogram.

Ministerrådet avser fortsatt att med uppmärksamhet följa utvecklingen på videogramområdet, men vill med tanke på de problem som är och varit förbundna med hittillsvarande nationella lösningar peka på stora svårigheter att inom överskådlig framtid komma att nå fram till samnordiska lösningar.

BILAGA

Fråga vid Nordiska rådets 32:a session angående samarbete om TV-program för sjöfolk

(Se sak E 10, s. 2042)

Meddelande

om rekommendation nr 6/1977 angående förkortning av arbetstiden

(Överlämnat av Nordiska ministerrådet)

Rekommendationen har följande lydelse:

Nordiska rådet rekommenderar Nordiska ministerrådet att utreda de samhällsekonomiska och sociala konsekvenser som en betydande arbetstidsförkortning kommer att medföra.

Nordiska ministerrådet meddelar den 2 december 1983:

År 1982 inleddes ett projekt i regi av ämbetsmannakommittén för arbetsmiljöfrågor för att göra en tvärsektoriell studie av arbetstidsfrågornas behandling i de nordiska länderna. Arbetet beräknas bli avslutat före utgången av 1983.

Studien behandlar en rad grundläggande fakta som påverkar arbetstidsutvecklingen bl. a. befolkning och arbetsmarknad, arbetskraftsutbud, statistiska frågor, lagstiftning och kollektivavtal om arbetstider och ledighet, skatter, avgifter och sociala förmåner t. ex. pensioner, barnledighet m. m. Därefter följer en belysning av arbetstidsfrågan i de olika nordiska länderna och en jämförande analys.

Genom den kommande rapporten erhålles ett brett underlag för att bedöma effekter – arbetsmiljömässiga, sociala, fördelningspolitiska och inte minst arbetsmarknadsmässiga – av åtgärder på arbetstids- och ledighetsområdet. Härigenom kommer det att finnas ett brett underlag för arbetstidsdebatten såväl nationellt som på nordiskt plan.

Avsikten är att det snart avslutade projektet skall följas upp av ett arbete, som direkt tar sikte på att kartlägga förutsättningarna för en betydande arbetstidsförkortning i enlighet med Nordiska rådets rekommendation. Häri ingår bl. a. studier av framtida demografiska förutsättningar, inkl. arbetskraft och förvärvsfrekvenser samt bl. a. produktionsförutsättningar, regionalpolitiska konsekvenser och verkningar för allmänheten och arbetstagare m. m. Härutöver kommer en rad andra samhällsekonomiska konsekvenser att studeras bl. a. den s. k. informella sektorns utveckling vid kortare arbetstid m. m. Detta samarbete bör drivas tvärsektoriellt.

BILAGA

Fråga vid Nordiska rådets 32:a session angående ett samnordiskt program för förkortning av arbetstiden

(Se sak E 24, s. 2058)

Meddelande

om rekommendation nr 7/1977 angående nordiskt institut för arbetsmarknadsfrågor

(Överlämnat av Nordiska ministerrådet)

Rekommendationen har följande lydelse:

Nordiska rådet rekommenderar Nordiska ministerrådet att företaga en utredning syftande till att understryka möjligheterna till att upprätta ett nordiskt arbetsmarknadsinstitut.

Nordiska ministerrådet meddelar den 2 december 1983:

I meddelelsen til Nordisk Råd datert 3.12.1982 framholdt Ministerrådet at det nordiske arbeidsmarkedssamarbeidet vil stå overfor store utfordringer i 1980-årene, og på bakgrunn av de erfaringer som en har gjort, har en samlet gjennomgang av organisasjons- og ressurssspørsmålene vært nødvendig.

Ministerrådet (arbeidsministrene) diskuterte dette med representanter for de nordiske arbeidsmarkedspartene i januar 1980. På bakgrunn av de synspunkter partene la fram, kunne Ministerrådet konstatere at det opprinnelige forslaget om et arbeidsmarkedsinstitut ikke lenger har samme aktualitet som tidligere, og at partene ga tilslutning til de samarbeidsformer som er foreslått av Nordisk arbeidsmarkedsutvalg.

Samarbeidet med partene vil i fortsettelsen bli lagt opp med årlige kontaktmøter mellom arbeidsministrene og partene hvor de mere overgripende linjene i det nordiske arbeidsmarkedssamarbeidet diskuteres. Dessuten blir representanter for partene invitert til et årlig møte med representanter for Nordisk arbeidsmarkedsutvalg og dets ekspertgrupper for diskusjon av de årlige planene og prioriteringsspørsmål i forbindelse med arbeidsmarkedssamarbeidet. Partene blir også invitert til å delta i det praktiske prosjektarbeidet.

De nordiske innsatsene for å analysere den langsiktige utviklingen på arbeidsmarkedet har vært diskutert av Nordisk arbeidsmarkedsutvalgs ekspertgruppe for arbeidsmarkedsforskning og av Nordisk arbeidsmarkedsutvalg. Ved denne diskusjonen er det foretatt analyser av de nasjonale programmene for arbeidsmarkedsforskning og på denne bakgrunn lagt opp

et samarbeid mellom landene som også inkluderer felles nordiske forsknings- og analyseprosjekter. Etter forslag fra Nordisk Råd har Nordisk Arbeidsmarkedsutvalg tatt opp arbeidet med å revidere samarbeidsprogrammet på arbeidsmarkedsområdet.

Forøvrig viser Ministerrådet til det svar som Ministerrådets formann, statsråd Arne Rettedal ga til delegaten Tyra Johansson under Nordisk Råds sesjon i Oslo i 1983.

På denne bakgrunn anser Ministerrådet fortsatt at det ikke er aktuelt å opprette det foreslåtte arbeidsmarkedsinstituttet med de oppgaver som er foreslått i rekommendasjonen, og Ministerrådet mener at rekommendasjonen bør kunne avskrives.

*BILAGA***Betänkande av Nordiska rådets social- och miljöutskott över meddelandet**

Till Nordiska rådets social- och miljöutskott har hänvisats meddelande om rekommendation nr 7/1977 angående ett nordiskt institut för arbetsmarknadsfrågor.

Av de om rekommendationen avgivna meddelanden tidigare år har framgått att ministerrådet för sin del anser att förslaget om ett nordiskt arbetsmarknadsinstitut inte har aktualitet. Av meddelandet till den 32:a sessionen framgår att ministerrådet vidhåller sin uppfattning samt hänvisar till de utredningar och projekt som pågår samt hänvisar till de årliga möten som äger rum mellan arbetsmarknadsministrarna och arbetsmarknadens parter. Vid dessa möten diskuteras bl. a. de mera övergripande linjerna i det nordiska arbetsmarknadssamarbetet. Ministerrådet erinrar också om att NAUT, på hemställan av Nordiska rådet, har inlett arbetet med att revidera samarbetsprogrammet på arbetsmarknadsområdet.

Då ministerrådet inte avser att företaga en utredning syftande till att undersöka möjligheterna till att upprätta ett nordiskt arbetsmarknadsinstitut som förordas i rekommendation nr 7/1977 nödgas social- och miljöutskottet konstatera att syftet med rekommendationen ej synes möjligt att uppnå.

Mot bakgrund av det ovan framförda föreslår utskottet

att Nordiska rådet lägger meddelandet till handlingarna och anser att rekommendation nr 7/1977 för rådets del är slutbehandlad.

Stockholm den 27 januari 1984

Margrete Auken (SF)

Rune Gustavsson (c)

Timo Kietäväinen (K)

Grethe Lundblad (s)

Pétur Sigurdsson (Sj)

Karin Flodström(s)

Margit Hansen-Krone (H)

Agnete Laustsen (KF)

Astrid Murberg Martinsen (A)

Odd With (Kr. F.)

Förman

Meddelande

om rekommendation nr 11/1977 angående förbättring av barnens trafikmiljö

(Överlämnat av Nordiska ministerrådet)

Rekommendationen har följande lydelse:

Nordisk Råd anbefaler Nordisk Ministerråd:

1. å arbeide for bedre trafikkmiljø med henblikk på øket beskyttelse av barn i trafikken
2. å arbeide for utbygget informasjon om barn og trafikk til vedkommende myndigheter og samfunnsplanleggere, bilførere, foreldre og andre som har oppsikt med barn
3. å arbeide for at pågående nordisk samarbeide vedrørende trafikkundervisning i skoler utbygges ytterligere.

Nordiska ministerrådet meddelar den 2 december 1983:

1. NTR har ägnat temat barn och trafik stor uppmärksamhet, jfr bl. a. NTR-rapport nr 24 "Barns trafikksikkerhet i de nordiske land" och NTR-rapport nr 28 "Forslag til forskning om børns trafikksikkerhed". Dessutom bedriver NTR med medel från Nordiska ministerrådet forskningsverksamhet på detta område med projekten "Syklende barns trafikrisiko", "Foreldrenes holdning til barns trafikksikkerhet" och "Evalueringmetoder i trafikkundervisningen". Forskningsverksamheten kommer att pågå även under 1984. Temat barn och trafik har också behandlats i anslutning till Nordiskt trafiksäkerhetsår 1983. Genom detta arbete skapas underlag för den fortlöpande processen för att uppnå rekommendationens mål. Samtliga länder har anslutit sig till rekommendationens förslag.

2. och 3. Båda dessa punkter berör informationsverksamhet. Den ges av myndigheter och skilda organ som arbetar med trafikinformation och säkerhetspropaganda, bl. a. Rådet for større færdelessikkerhed i Danmark, Trafikskyddet i Finland, Umferdarråd i Island, Trygg Trafikk i Norge och Nationalföreningen för trafiksäkerhetens främjande i Sverige. I dessa organ sker ett aktivt samarbete i Norden genom samarbetsorganet Nordisk trafiksäkerhetskommitté (NTK). NTR har hemställt hos dessa organ om att deras samarbete också skall omfatta de frågor som berörs i rekommendationens p. 2 och 3.

Med hänvisning till det anförda finner ministerrådet att syftet med rekommendationen har tillgodosetts.

*BILAGA***Betänkande av Nordiska rådets trafikutskott över meddelandet**

Till Nordiska rådets trafikutskott har hänvisats meddelande om rekommendation nr 11/1977. I rekommendationen hemställs till Nordiska ministerrådet att arbeta för förbättring av barnens trafikmiljö genom forsknings- och informationsverksamhet.

Mot bakgrund av rekommendationen har Nordiska trafiksäkerhetsrådet (NTR) bl. a. utgivit rapporterna "Barns trafikksikkerhet i de nordiske land" och "Forslag til forskning om børns trafikksikkerhed". Dessutom bedriver NTR med medel från ministerrådet forskningsverksamhet på detta område med projekten "Syklende barns trafikrisiko", "Foreldrenes holdning til barns trafikksikkerhet" och "Evalueringmetoder i trafikundervisningen". Forskningsverksamheten kommer att pågå även under 1984. Barnens trafikmiljö behandlades också i anslutning till Nordiska trafiksäkerhetsåret 1983. Genom detta arbete har underlag skapats för den fortlöpande processen för att uppnå rekommendationens mål, som samtliga länder har anslutit sig till. NTR har vidare hemställt hos de myndigheter och skilda organ som arbetar med trafikinformation och säkerhetspropaganda att deras samarbete också skall omfatta de frågor som berörs i rekommendationen.

Trafikutskottet anser uppföljningen av denna rekommendation vara en löpande uppgift.

Mot bakgrund av det ovan anförda föreslår utskottet

att Nordiska rådet lägger meddelandet till handlingarna och anser rekommendation nr 11/1977 för rådets del slutbehandlad.

Stockholm den 23 januari 1984

Bjarne Mørk Eidem (A)

Guðrún Helgadóttir (Ab.)

Ole Henriksen (SF)

Per Olof Håkansson (s)

Karl Erik Häll (s)

Olof Jansson (ÅS)

Paavo Lipponen (Sd)

Per Petersson (m)

Petter Thomassen (H)

Ole Gabriel Ueland (Sp)

Marjatta Väänänen (K)

Förman

Meddelande

om rekommendation nr 12/1977 angående handlingsprogram för förbättrad språkförståelse i Norden

(Överlämnat av Nordiska ministerrådet)

Rekommendationen har följande lydelse:

Nordiska rådet rekommenderar Nordiska ministerrådet att snarast framlägga ett samlat handlingsprogram för förbättrad språkförståelse i Norden och i det nordiska samarbetet.

Nordiska ministerrådet (kultur- och undervisningsministrarna) meddelar den 7 december 1983:

Nordiska ministerrådet hänvisar till tidigare meddelanden till Nordiska rådet om åtgärder genomförda inom ramen för ökad språkförståelse i Norden.

Under året har en arbetsgrupp utarbetat ett läromedel inom grannspråksundervisningen för årskurserna 4–6. Manuskriptet har utprovats under 1983 och boken "Barn i Norden" utges inom ramen för ett förlagssamarbete i de enskilda nordiska länderna. Nordiska språksekretariatet har pålagts ansvaret för projektet.

Arbetet med en kartläggning av det gymnasiala stadiet på området inleddes våren 1983 med en arbetskonferens. Utredningsarbetet igångsattes hösten 1983 då mandat fastställdes för den arbetsgrupp som tillsattes.

I samband med utredningsarbetet värderas frågan om en nordisk litteraturantologi för gymnasiestadiet (jfr *rek nr 10/1981/k*).

Ministerrådet har anmodat evalueringsgruppen för vuxenutbildning att utarbeta en katalog på nordiskt plan över läromedel i grannspråksundervisning som lämpar sig för vuxenutbildning och folkbildning. Arbetet sker i samråd med Nordens folkliga akademi, Nordiska språk- och informationscentret och Nordiska språksekretariatet.

Meddelande

om rekommendation nr 13/1977 angående undervisning i nordiska språk vid utländska universitet och läroanstalter

(Överlämnat av Nordiska ministerrådet)

Rekommendationen har följande lydelse:

Nordiska rådet rekommenderar Nordiska ministerrådet att undersöka och lägga fram förslag om hur undervisningsutbudet i nordiska språk vid utländska universitet och läroanstalter skall kunna ökas genom nordiskt samarbete om insatserna.

Nordiska ministerrådet (kultur- och undervisningsministrarna) meddelar den 7 december 1983:

”Forslag til handlingsprogram for et udvidet nordisk samarbejde vedrørende udlandslektoratsvirksomheden” blev fremlagt i maj 1982 og sendtes til høring hos de nationale lektoratsudvalg (tilsv.) med svarfrist 1. november 1982.

På grundlag af forslaget til handlingsprogram, de indkomne høringssvar og en af ministerrådet præliminær budgetramme, der blev fastsat til 200 000 DKK, har lektoratsadministrationernes repræsentanter ved et møde i Reykjavík i maj 1983 udarbejdet en specificeret og prissat aktivitetsplan for perioden indtil udgangen af 1984.

Ministerrådet har på sit møde den 7. december 1983 besluttet at støtte etableringen af et samarbejdsnævn for de nordiske lektoratsadministrationer, foreløbig for en fireårig forsøgsperiode indtil udgangen af 1987. Til de aktiviteter, der var indeholdt i aktivitetsplanen, har ministerrådet bevilget indtil 250 000 DKK vedrørende perioden til 31. december 1984.

Ministerrådet har endvidere bemyndiget embedsmandskomiteen til at godkende en arbejdsorden for samarbejdsnævnet og at fastsætte de årlige rammebevillinger i forsøgsperioden. Ministerrådet har endvidere pålagt embedsmandskomiteen at følge virksomheden og at sørge for, at der inden udløbet af forsøgsperioden gennemføres en evaluering og rapportering med henblik på stillingtagen til aktiviteterernes videreførelse.

BILAGA

Betänkande av Nordiska rådets kulturutskott över meddelandet

Till kulturutskottet har hänvisats av Nordiska ministerrådet till Nordiska rådets 32:a session avgivet meddelande om rekommendation nr 13/1977 angående undersökning av och förslag till undervisning i nordiska språk vid utländska universitet och läroanstalter.

Det anförs att ministerrådet på basen av genomförd utredning fattat beslut om etablering av en samarbetsnämnd för de nordiska lektoratsadministrationerna tills vidare för en fyraårig försöksperiod intill utgången av 1987. För de föreslagna aktiviteterna har ministerrådet för 1984 avsatt 250 000 DKK. Dessa omfattar projekt i form av 1) konferenser för utlandslektorer, 2) kulturframstötter till stöd för lektorerna, 3) informationsmaterial och 4) biblioteksstöd till lektorerna i nordiska språk i Polen, om vilka utskottet erhöll information vid överläggningar med ministerrådet hösten 1983.

Det anförs slutligen att det före försöksperiodens utgång bör genomföras en evaluering av verksamheten med hänsyn till eventuell fortsättning.

Utskottet förutsätter att resultatet av evalueringen och eventuella förslag med anledning av denna underställs Nordiska rådet.

Därmed har syftet med rekommendationen kunnat förverkligas, varför utskottet anser att några skäl att kvarhålla rekommendationen på rådets dagordning inte längre föreligger. Utskottet föreslår

att Nordiska rådet lägger meddelandet till handlingarna och anser rekommendation nr 13/1977 för rådets del slutbehandlad.

Stockholm den 27 januari 1984

Arne Gadd (s)

Kirsti Kolle Grøndahl (a)

Eiður Guðnason (A.)

Elsi Hetemäki-Olander (Kok)

Förman

Tytti Isohookana-Asunmaa (K)

Gunnel Jonäng (c)

Peter Muurman (Sd)

Sture Palm (s)

Robert Pedersen (S)

Håkon Randal (H)

Gunvor Schnitler (H)

Reiulf Steen (A)

Ingrid Sundberg (m)

Pirkko Turpeinen (Skdl)

Meddelande

om rekommendation nr 14/1977 angående utförsel av antikviteter från de nordiska länderna

(Överlämnat av Nordiska ministerrådet)

Rekommendationen har följande lydelse:

Nordiska rådet rekommenderar de nordiska regeringarna

1. att vidtaga åtgärder för att via lagstiftningsvägen skapa ett skydd mot utförsel av kulturföremål av musealt eller antikvariskt värde från respektive land samt

2. att sträva till att den nordiska lagstiftningen om skydd mot utförsel av sådana kulturföremål harmoniseras utan att skyddet i något enskilt land därvid försvagas.

Nordiska ministerrådet (kultur- och undervisningsministrarna) meddelar den 7 december 1983:

Rekommendationen er rettet til regjeringene og forutsetter koordinering av nasjonale tiltak når det gjelder lovgivning på dette felt. En skriftlig situasjonsrapport er utarbeidet og oversendt kulturministeriene. I rapporten er nevnt at det er et generelt problem å tillempe utførselsbestemmelsene på en forsvarlig måte, at reglene er vanskelige å fortolke og at tollmyndighetene ikke har tilstrekkelige ressurser for å utøve en effektiv kontroll. I 1982 nedsatte det danske kulturministerium en arbeidsgruppe som skal vurdere behovet for lovforslag om forbud mot salg av kunst og antikviteter til utlandet. Det foreligger ennå ikke noen resultater av arbeidsgruppas arbeid.

Det er innhentet uttalelser fra de nordiske land om den praktiske tillempling i de nordiske land av Unesco-konvensjonen av 1970 (Florens-overenskomsten), som bl. a. gjelder import av visse typer av materiell till kulturformål, undervisning og vitenskapelige formål, og som dermed har en viss interesse i denne forbindelse. Det tas sikte på i 1984 å utarbeide en kort rapport om dette materialet.

Det synes på det nåværende tidspunkt ikke å være grunnlag for felles nordiske tiltak på dette felt.

BILAGA

Betänkande av Nordiska rådets kulturutskott över meddelandet

Till kulturutskottet har hänvisats av Nordiska ministerrådet till Nordiska rådets 32:a session avgivet meddelande om rekommendation nr 14/1977 angående utförelse av antikviteter från de nordiska länderna. Rekommendationen, som är riktad till de nordiska ländernas regeringar, är tudelad: den syftar dels till att det lagstiftningsvägen skapas ett skydd mot utförelse av kulturföremål från de enskilda länderna, dels att lagstiftningen på området harmoniseras mellan länderna.

Av meddelandena om rekommendationen har det framgått att syftet med rekommendationens förra del uppnåtts, men att det är problem med att tillämpa utförelsebestämmelserna på grund av tolkningssvårigheter och bristande övervakningsresurser. Vad gäller den senare delen av rekommendationen anförs att det för närvarande inte finns förutsättningar för gemensamma nordiska åtgärder.

Utskottet noterar detta och tvingas samtidigt konstatera att problemet med olaga utförelse av kulturföremål av musealt eller antikvariskt värde från de nordiska länderna fortfarande saknar lösning. Utskottet förutsätter att ministerrådet återkommer till frågan så snart förutsättningar till åtgärder på nordiskt plan föreligger.

Utskottet anser att det för närvarande inte finns några skäl att kvarhålla rekommendationen på rådets dagordning och föreslår

att Nordiska rådet lägger meddelandet till handlingarna och anser rekommendation nr 14/1977 för rådets del slutbehandlad.

Stockholm den 27 januari 1984

Arne Gadd (s)

Kirsti Kolle Grøndahl (A)

Eiður Guðnason (A.)

Elsi Hetemäki-Olander (Kok)

Förman

Tytti Isohookana-Asunmaa (K)

Gunnel Jonäng (c)

Peter Muurman (Sd)

Sture Palm (s)

Robert Pedersen (S)

Håkon Randal (H)

Gunvor Schnitler (H)

Reiulf Steen (A)

Ingrid Sundberg (m)

Pirkko Turpeinen (Skdl)

Meddelande

om rekommendation nr 16/1977 angående undersökning av utvecklingen av kulturkonsumtionen i de nordiska länderna

(Överlämnat av Nordiska ministerrådet)

Rekommendationen har följande lydelse:

Nordiska rådet rekommenderar Nordiska ministerrådet att låta utföra en undersökning av utvecklingen av kulturkonsumtionen i de nordiska länderna med särskild hänsyn till hur den internationella masskulturindustrin påverkar kulturlivet.

Nordiska ministerrådet (kultur- och undervisningsministrarna) meddelar den 7 december 1983:

På baggrund af Nordisk Råds rekommendation nedsatte ministerrådet en interdepartemental arbetsgrupp, som skulle diskutere fællesnordiske tiltag på området. Arbetsgruppen anbefalede, at ministerrådet skulle iværksætte en seminarvirksomhed på området.

Et seminar om "Kulturindustri og nordisk kulturpolitik" blev gennemført på Örenäs Slott i Sverige efteråret 1982. I seminaret deltog bl. a. repræsentanter fra Nordisk Råds kulturudvalg, de nationale parlamenters kulturudvalg og repræsentanter for kulturarbejdere, forskere og kulturstatistikere.

Som baggrundsmateriale for seminaret udgav ministerrådet to debatbøger: "Kulturindustrins negativa verkningar" og "Tilskuer eller deltager?"

Desuden var der udarbejdet et oplæg om kulturstatistik af repræsentanter fra Nordisk udvalg for uddannelses- og kulturstatistik (NUUK) og Nordisk Statistisk sekretariat.

I forlængelse af seminaret er der taget initiativ til at kortlægge behovet for en samordning og udvikling af forskningen på det kulturpolitiske område, ligesom arbejdet på kulturstatistikområdet er fortsat.

Ministerrådet vil senere vurdere hvilke områder der egner sig til undersøgelse og diskussion på nordiska plan bl. a. i relation til det arbejde, der foregår i forbindelse med rekommendation om børn og kultur. Meddelelse om dette er givet i forbindelse med *rekommendation nr 20/1979*.

Meddelande

om rekommendation nr 3/1978 angående högre skoglig utbildning

(Överlämnat av Nordiska ministerrådet)

Rekommendationen har följande lydelse:

Nordiska rådet rekommenderar de nordiska regeringarna att skapa förutsättningar för ett utvidgat nordiskt samarbete kring högre skoglig utbildning.

Nordiska ministerrådet meddelar den 2 december 1983:

Ministerrådet har på initiativ av Samarbetsnämnden för nordisk skogsforskning (SNS) – under åren 1980 och 1981, med medel avsedda för jord- och skogsbrukets område, finansierat genomförandet av två nordiska forskarkurser inom skogsbrukets område.

SNS – som vid årsskiftet 1981/82 omstrukturerades till en paraplyorganisation för all samnordisk skogsforskning – betraktar konsolideringen av det nordiska samarbetet på den högre skogsutbildningens område som en av sina huvuduppgifter. Inom SNS är det Nordiska samarbetsgruppen för högre skogsutbildning (NSHS) som omhändertar utbildningsfrågorna. NSHS' arbetsuppgifter har av SNS preciserats till att

- biträda den ledningsgrupp, som rektorförsamlingen för de högre utbildningarna inom jordbrukets, skogsbrukets och veterinärmedicinens område tillsatt, med att ta fram förslag till lämpliga skogliga forskarkurser inom ramen för den av Nordiska ministerrådet beslutade försöksverksamheten för åren 1982–85 (*NU 1981: 1*).
- omforma befintliga nationella forskarkurser till nordiska diton samt – om så erfordras för att garantera ett brett nordiskt deltagande – besluta om bidrag till vissa av de deltagandes rese- och uppehållskostnader.
- anordna ämneskonferenser för diskussion av bl. a. samordningsmöjligheter då det gäller forskarutbildningen.

För skogsbrukets vidkommande innehåller den ovannämnda försöksverksamheten (s. k. pilotprojektet) följande kurser:

- Skogsproduktionens ekologiska grunder
 - Del I i Finland, våren 1983
 - Del II i Sverige, hösten 1983
- Metodik för skogsteknisk forskning. I Sverige, sommaren 1984.
- Skogsekonomiska beslutningar under osäkerhet. I Norge, sommaren 1985.

I samband med ett sammanträffande, som SNS kommer att ha med NSHS våren 1984, kommer NSHS:s verksamhet att utvärderas.

BILAGA

Betänkande av Nordiska rådets ekonomiska utskott över meddelandet

Til Økonomisk utvalg er henvist melding om rekommandasjon nr. 3/1978/e om høyere skogsutdanning.

Av meldingen framgår at Samarbeidsnemden for nordisk skogsforskning (SNS) i 1980 og 1981 arrangerte to nordiske forskerkurser innen skogbruksområdet. Ministerrådet bidro med finansieringen. SNS betrakter konsolideringen av det nordiske samarbeidet om høyere skogsutdanning som en av sine hovedoppgaver.

Nordisk samarbeidsgruppe for høyere skogsutdanning (NSHS) er den av SNS's undergrupper som har ansvaret for utdanningsspørsmålene. NSHS har satt igang et pilotprosjekt med følgende kurser:

- Skogsproduksjonens ekologiske grunnlag
- Metodikk for skogsteknisk forskning
- Skogsøkonomiske beslutninger under usikkerhet

NSHS virksomhet vil bli vurdert våren 1984. Økonomisk utvalg anser at det nordiske samarbeidet på området for høyere skogsutdanning nå er vel etablert både organisatorisk og i konkret praksis, noe meldingen reflekterer. Utvalget går ut fra at dette nordiske samarbeidet fortsetter og ber om å få ta del av den vurdering som skal gjøres av NSHS i 1984. Rekommandasjonens intensjoner synes å være oppfylt.

Utvalget foreslår derfor at

Nordisk Råd tar melding om rek. nr. 3/1978/e om høyere skogsutdanning til etterretning og anser rekommandasjonen for ferdigbehandlet for Rådets vedkommende.

Stockholm, 26. januar 1984

Esko Aho (K)

Hallvard Bakke (H)

Jo Benkow (H)

Gunnar Berge (A)

Johan Buttedahl (Sp)

Ólafur G. Einarsson (Sj.)

Karen Thurøe Hansen (KF)

Paul Jansson (s)

Henning Jensen (S)

Elver Jonsson (fp)

Arvo Kempainen (Skdl)

Agnar Nielsen (Sb)

Gunnar Nilsson (s)

Saara-Maria Paakkinen (Sd)

Formann

Páll Pétursson (F.)

Pär Stenbäck (Sfp)

Ilkka Suominen (Kok)

Sten Svensson (m)

Karin Söder (c)

Hans Olav Tungesvik (Kr. F.)

Meddelande

om rekommendation nr 7/1978 angående europeisk miljøskyddskonvention

(Överlämnat av Nordiska ministerrådet)

Rekommendationen har följande lydelse:

Nordiska rådet rekommenderar de nordiska ländernas regeringar att verka för utarbetande och antagande av en europeisk miljöskyddskonvention.

Nordiska ministerrådet meddelar den 2 december 1983:

Det foregår et omfattende samarbeid om miljøvernsspørsmål i Europa. Samarbeidet har forskjellig siktemål og strekker seg fra informasjonsutveksling, forsknings- og utredningsvirksomhet, iverkssettelse av bestemmelser og tiltak, og til inngåelse av forpliktende konvensjoner.

På flere delområder av miljøvernssamarbeidet er det allerede inngått internasjonale konvensjoner, bl. a. om naturvern- og vann- og havforurensningsspørsmål. Luftforurensningsområdet – som antagelig er den del av det europeiske miljøvernssamarbeid der de nordiske land har gjort de største bestrebelser de senere år, særlig med henblikk på "sur nedbør" – problemene – har imidlertid inntil nylig vært det minst utviklede område når det gjelder forpliktende internasjonale overenskomster.

På denne bakgrunn anses Nordisk Råds initiativ om etablering av en europeisk miljøvernkonvensjon som verdifullt, men det antas at det på kortere sikt er mer hensiktsmessig å satse på begrensede løsninger som kan få praktisk betydning for forurensningsproblemene i Europa. I denne sammenheng vises det til Konvensjonen om langtransportert grenseoverskridende luftforurensning som ble undertegnet av de nordiske land i november 1979 sammen med 27 andre europeiske land samt USA, Canada og EF-kommisjon. Denne konvensjonen er den første folkerettslige bindende avtale på luftforurensnings område.

Konvensjonen forplikter de kontraherende parter til å samordne sin utslippspolitik for å begrense atmosfærisk spredning av luftforurensning over landegrenser. Det tas i første rekke sikte på å bekjempe forurensning forårsaket av svoveldioksyd, men konvensjonen omfatter også andre for-

urensningskilder. De kontraherende parter forplikter seg dessuten til å utveksle informasjon, avholde konsultasjoner, iverksette forskningssamarbeid og til å etablere et oppfølgingsmaskineri som skal sikre en reell gjennomføring av konvensjonens bestemmelser.

Finland, Norge, Sverige og Danmark har ratifisert konvensjonen, som trådte i kraft 16. mars 1983. Et eksekutivorgan er nu dannet og arbeidet med effektstudier og etableringen af bindende aftaler mellem landene om reduktioner af SO₂-udslippene er gået igang, bl. a. med udgangspunkt i et nordisk forslag om 30% reduktion af udslippene indenfor de næste 10 år.

På denne baggrund mener ministerrådet at hensigten med rekommandationen er opnået.

BILAGA

Fråga vid Nordiska rådets 32:a session angående en europeisk miljökonvention

(Se sak E 19, s. 2052)

Meddelande

om rekommendation nr 9/1978 angående konvention till skydd för ozonskiktet

(Överlämnat av Nordiska ministerrådet)

Rekommendationen har följande lydelse:

Nordiska rådet rekommenderar ländernas regeringar att verka för en internationell konvention till skydd för ozonskiktet.

Nordiska ministerrådet meddelar den 2 december 1983:

Spørsmålet om etablering av en internasjonal konvensjon for vern av ozonlaget er tatt opp på flere internasjonale møter. I april 1980 ble det, etter norsk initiativ, holdt en internasjonal konferanse i Oslo hvor de land deltok som allerede har inført – eller i ferd med å innføre – restriksjoner m. h. t. utslipp av klorfluorkarboner til atmosfæren.

I konklusjonene fra møtet ble det fremhevet at en hensiktsmessig videreføring av det internasjonale samarbeid på dette området er utviklingen av en internasjonal konvensjon til vern av ozonlaget. Problemet er tatt opp til diskusjon både i Organisasjonen for økonomisk samarbeid og utvikling (OECD) og FN's miljøvernprogram (UNEP).

I OECD har arbeidet ad hoc karakter og drives ved hjelp af frivillige bidrag fra interesserede lande. Arbejdet omfatter for tiden studier af et antal scenarier som beskriver forskellige udviklingsmuligheder for udslippene af KFK. De socioøkonomiske konsekvenser af disse scenarier vil blive beskrevet.

FN's miljøstyrelse besluttede ved sit niende møde (Nairobi 13. – 26. maj 1981) på nordisk initiativ at indlede forhandlinger om en global konvention til beskyttelse af ozonlaget. Beslutningen indebærer at der nedsættes en mellemstatslig forhandlingsgruppe med teknisk og juridisk ekspertise med mandat til at påbegynde konventionsarbejdet. Den svenske regering var vært ved gruppens første møde den 20. – 29. januar 1982.

Den første rapport fra gruppen blev drøftet på FN's miljøstyrelses tiende møde den 20. maj til 2. juni 1982. Rapporten indeholdt et udkast til konvention, og man drøftede almene foranstaltninger bl. a. udveksling af videnskabelig information.

Nye møder har været holdt i december 1982, samt april og oktober 1983. Forhandlingsgrundlaget har bl. a. været et nordisk forslag om tiltag for at kontrollere, begrænse og reducere brugen af og udslippene af CFC.

De nordiske landes aktive rolle i konventionsarbejdet afspejles også i form af en fælles policy i landene overfor brug og udslip af CFC. Landene traf beslutning herom i sommeren 1983.

Meddelande

om rekommendation nr 13/1978 angående åtgärder mot uppkomsten av handikapp

(Överlämnat av Nordiska ministerrådet)

Rekommendationen har följande lydelse:

Nordiska rådet rekommenderar Nordiska ministerrådet

1. att låta utreda orsakerna till uppkomsten av handikapp under barns tidiga utvecklingsskeden samt
2. att på grund av denna utredning dra upp riktlinjer för åtgärder för att förhindra uppkomsten av handikapp.

Nordiska ministerrådet meddelar den 2 december 1983:

Nordiska socialpolitiska kommittén har givit Nordiska medicinalstatistikkommittén (NOMESKO) i uppdrag att genomföra en kartläggning av bl. a. vad de nuvarande registren på området kan ge för kunskap. Den isländska delegationen i NOMESKO-kommittén har genomfört en förstudie, som inriktats på födelseregistreringen i Norden.

NOMESKO har till kartläggningen fogat flera rekommendationer, som berör det fortsatta utvecklingsarbetet i denna fråga. Bl. a. förordas en fördjupad studie av registreringsfrågan, vilket kräver en för ändamålet särskild nordisk grupp med tvärvetenskaplig sammansättning av forskare och representanter för myndigheter och handikapporganisationer. NOMESKO framför också tanken på ett nordiskt handikappregister. I samband därmed bör en nordisk klassifikation av handikapp utarbetas.

NOMESKO:s rapport har varit föremål för remissbehandling.

Ett nordiskt seminarium om fosterdiagnostik och förebyggande av uppkomsten av handikapp hos barn hölls i Helsingfors den 9–11 februari 1983 på initiativ av de nordiska medicinaldirektörerna och som ett led i det fortsatta uppföljningsarbetet.

Under seminariet behandlades frågor som rör tidig identifiering av handikapp, registrering, klinisk genetik samt fosterdiagnostik. Vid medicinaldirektörernas möte i Røros den 20–22 april 1983 beslöts bl. a. att den grupp som ansvarat för seminariets genomförande skall utgöra en nordisk kontaktgrupp med regelbunden mötesverksamhet. Några generella riktlinjer för åtgärder i syfte att förhindra uppkomsten av handikapp är inte att vänta för närvarande.

Meddelande

om rekommendation nr 1/1979 angående program för nordiskt regionalpolitiskt samarbete

(Överlämnat av Nordiska ministerrådet)

Rekommendationen har följande lydelse:

Nordisk Råd rekommenderer Nordisk Ministerråd å vedta et handlingsprogram for det nordiske regionalpolitiske samarbeid, vesentlig i samsvar med ministerrådsforslag B 28/e.

Nordiska ministerrådet meddelar den 2 december 1983:

Nordisk Ministerråd (de for regionalpolitikken ansvarlige ministre – MR-REG) vedtok den 2. april 1979 gjeldende nordiske regionalpolitiske handlingsprogram.

Etter å ha arbeidet med gjennomføringen av handlingsprogrammet i ca. 2 år og som ledd i arbeidet med å utvikle og effektivisere samarbeidet foretok NERP i 1981 en grundig gjennomgang og vurdering av de ulike virksomhetsområdene og utarbeidet i denne sammenheng en omfattende rapport (*NU 1981:12* Gjennomføringen av det nordiske regionalpolitiske handlingsprogrammet 1979). Rapporten ble behandlet på det regionalpolitiske ministermøtet i november 1981, i møte med Nordisk Råds økonomiske utvalg i desember 1981 og på Nordisk Råds sesjon i mars 1982. I alle organer fikk NERP tilslutning til de retningslinjer og rammebetingelser som er trukket opp for det fortsatte regionalpolitiske samarbeidet.

Med utgangspunkt i handlingsprogrammet (*NU A 1978:11*) og statusrapporten om gjennomføringen av dette (*NU 1981:12*), er NERP innstilt på løpende å arbeide med programmets utvikling på bakgrunn av de erfaringer som vinnes og de synspunkter som fremkommer.

To elementer i handlingsprogrammet er spesielt analysert i 1983, og begge ventes å resultere i ministerrådsforslag til sesjonen i 1984. Det gjelder program for styrking og utvikling av Nordkalott-samarbeidet samt forslag om videreføring av Nordisk Investeringsbanks regionallåneordning. For nærmere informasjon vises til ministerrådsforslagene.

Av andre viktige spørsmål på den regionalpolitiske sektor som er avklart i 1983 kan nevnes:

- Den regionalpolitiske grenseprosedyreordning videreføres etter en forsøksperiode på fire år. Dette innebærer at myndighetene i de nordiske land ved forberedelse av saker av regionalpolitisk betydning for et annet nordisk land, informerer om og innhenter synspunkter fra myndighetene i dette land før endelig vedtak fattes.
- Det er vedtatt at NERP i 1984 i samarbeid med Vestnordenkomitéen skal utarbeide et konkret forslag til hvordan Vestnorden-samarbeidet bør utvikles innholdsmessig og organisatorisk samt hvilke ressurser personellmessig og økonomisk som kreves i denne sammenheng. Videre skal man utrede behovet for og hvilken rolle et utviklingsfond for Vestnorden vil kunne spille. Utredningen skal ses i sammenheng med øvrige nordiske regionalpolitiske støtteordninger.
- Kriteriene for bruken av midlene på kap. 244 Regionalpolitikk – Konkrete tiltak er revidert i 1983 på grunnlag av 3 1/2 års erfaring med støtteordningen.

I budsjettprogrammet for 1985 er det konstatert at det er behov for en total gjennomgang av det regionalpolitiske handlingsprogrammet. Det skal utarbeides et revidert program som dels baserer seg på en evaluering av pågående virksomhet, bl. a. resultatene fra NordREFO's forskningsetappe 1980–84, dels på ny kunnskap på det regionalpolitiske område i respektive land. NERP skal utarbeide handlingsprogrammet som behandles av regionalministrene høsten 1985 for oversendelse til Nordisk Råds sesjon i 1986.

BILAGA

Betänkande av Nordiska rådets ekonomiska utskott över Nordiska ministerrådets berättelse rörande det nordiska samarbetet (C 1), meddelandena om rekommendationerna nr 1/1979 angående program för nordiskt regionalpolitiskt samarbete, nr 23/1980 angående gemensamma industriella projekt, nr 24/1980 angående glasindustrin i Norden, nr 2/1981 angående samordning av FoU-insatser och kartläggning av miljökonsekvenser vid framställning och bruk av alternativa drivmedel, nr 6/1981 angående utveckling av samarbetsåtgärder rörande fiskodling, nr 17/1982 angående nordisk utbildning för exportmarknadsföring, nr 18/1982 angående samarbete inom nordisk möbelindustri, nr 31/1983 angående kartläggning och samordning av utbudet och behovet av u-landsutbildning, nr 32/1983 angående samarbete om energi- och miljörelaterad industri- och regionalpolitik, nr 33/1983 angående åtgärder för att stimulera innovationer inom näringslivet i Norden och nr 34/1983 angående stärkandet av det regionalpolitiska samarbetet i Norden

(Se C 1, Bilaga 11)

Meddelande

om rekommendation nr 5/1979 angående samnordisk utbildning och forskning rörande åldrandets problem

(Överlämnat av Nordiska ministerrådet)

Rekommendationen har följande lydelse:

Nordiska rådet rekommenderar Nordiska ministerrådet att undersöka möjligheterna till samnordisk forskning och utbildning rörande åldrandets problem.

Nordiska ministerrådet meddelar den 2 december 1983:

I det reviderade program för Nordiska ministerrådets samarbete på social- och hälsovårdsområdet som fastställdes av social- och hälsovårdsministrarna i augusti 1982 utgör äldrefrågorna ett viktigt delområde. Detta markerades ytterligare genom val av tema för 1982 års socialpolitiska ministermöte – "Vård och omsorg för de äldre i framtiden".

Som resultat av detta ministermöte inleddes år 1983 ett nordiskt projekt om åtgärder inom service- och bostadssektorn för äldre. Projektet har en nära anknytning till pågående nationell forsknings- och utvecklingsverksamhet.

Inom ramen för den pågående försöksverksamheten med utbildning av personal för dövblinda beaktas även de problem som uppstår för äldre människor som drabbas av nedsatt syn och hörsel.

BILAGA

Betänkande av Nordiska rådets social- och miljöutskott över meddelandet

Till Nordiska rådets social- och miljöutskott har hänvisats meddelande om rekommendation nr 5/1979 angående samnordisk utbildning och forskning rörande åldrandets problem.

Av meddelandet till den 32:a sessionen framgår att äldrefrågorna är ett viktigt delområde i det nyligen reviderade samarbetsprogrammet på social- och hälsovårdsområdet, samt att ministerrådet inlett nordiskt projekt om åtgärder inom service- och bostadssektorn för äldre. Utskottet avser att följa ministerrådets vidare arbete på området i den årliga ministerrådsberättelsen.

Mot bakgrund av det ovan framförda föreslår utskottet

att Nordiska rådet lägger meddelandet till handlingarna och anser att rekommendation nr 5/1979 för rådets del är slutbehandlad.

Stockholm den 26 januari 1984

Margrete Auken (SF)

Rune Gustavsson (c)

Margit Hansen-Krone (H)

Tyra Johansson (s)

Ilkka Kanerva (Kok)

Timo Kietäväinen (K)

Agnete Laustsen (KF)

Grethe Lundblad (s)

Astrid Murberg Martinsen (A)

Pétur Sigurdsson (Sj)

Odd With (Kr. F.)

Förman

Meddelande

om rekommendation nr 6/1979 angående bevarande av sälstammen i östersjöområdet och Kattegatt

(Överlämnat av Nordiska ministerrådet)

Rekommendationen har följande lydelse:

Nordiska rådet rekommenderar de nordiska ländernas regeringar att tillsammans med övriga östersjöstater fördjupa och vidareutveckla samarbetet beträffande forskning om och skydd av sälstammen i Östersjön och Kattegatt.

Nordiska ministerrådet meddelar den 2 december 1983:

Efter den information, som findes i dag, må sælpopulationerne i Østersøen og Kattegat betragtes som truede. Dette er baggrunden for et internationalt samarbejde, som gennem en årrække har fundet sted mellem Østersø- og Kattegatstaterne for at beskytte sælerne og forske i deres levevilkår.

Problematikken er aktuel for de nordiske lande, som har grænser til Østersøen eller Kattegat, nemlig Danmark, Sverige og Finland.

Sælernes situation har således været drøftet på en række internationale møder (Haikko 1977, Warszawa 1980). Warszawamødet rekommanderede landene at gennemføre forskellige typer beskyttelsesforanstaltninger.

Sælspørgsmålet har endvidere været drøftet i den finsk-svenske komité for Bottniska Viken, senest på mødet i Forsmark den 4. februar 1981. Komitéen udtalte at videre foranstaltninger er nødvendige til beskyttelse af sælerne i Bottniska Viken.

De internationale rammer om det samarbejde som allerede er i gang er Helsingforskonventionen, Gdanskkonventionen og bilaterale aftaler f. eks. aftalen om den ovennævnte komité for Bottniska Viken.

Situationen omkring det nordiske og det internationale samarbejde om sælspørgsmål i Østersøen og Kattegat har været drøftet i arbejdsgruppen for naturværnsspørgsmål under Nordisk embedsmandskomité for miljøbeskyttelsesspørgsmål. Baggrunden for denne drøftelse var de internationale rekommandationer og et materiale udarbejdet af landene til beskrivelse af sælernes situation.

Arbejdsgruppen konkluderede at de involverede nordiske lande bør tage initiativ i internationale samarbejdsorganer til øget beskyttelse af sæler og udbygning af det eksisterende forskningssamarbejde.

Også samarbejdet mellem de involverede nordiske lande bør udvikles. Dette sker formentlig bedst direkte mellem landene evt. efter en forhåndsdrøftelse i EK-M's arbejdsgruppe for naturværnsspørgsmål. Noget samlet nordisk politisk initiativ overfor de relevante internationale organer, via Nordisk Ministerråd anså arbejdsgruppen ikke for relevant, eftersom kun de tre Østersøstater er berørte af spørgsmålet.

Arbejdsgruppen foreslog derfor at Nordisk Ministerråd rekommanderer regeringerne i Danmark, Sverige og Finland at:

1) alle arter sæler totalfredes på de tre landes søterritorier i Østersøen og Kattegat samt på land grænsende til disse farvande, hvor populationerne er truet

2) spørgsmålet om fredning i andre landes søterritorier og på land samt i internationalt farvand tages op inden for rammerne af Gdansk- og Helsingforskonventionen

3) indsatsen vedrørende forskning af sælernes leveforhold m. v. og etablering af sælreservater fortsættes og udbygges, såvel i de enkelte lande som i internationalt samarbejde.

Til regeringerne i Sverige og Finland rekommanderer Nordisk Ministerråd at:

4) arbejdet med at udrede forudsætningerne for indretningen af et svensk/finsk sælreservat i Ålands hav påbegyndes omgående, med henblik på hurtig etablering af reservatet.

Danmark, Finland, Norge og Sverige har givet sin tilslutning til disse anbefalinger, som nu danner baggrunden for de nordiske landes arbejde med denne problematik.

På denne baggrund mener ministerrådet at hensigten med rekommandationen er opnået.

*BILAGA***Betänkande av Nordiska rådets social- och miljöutskott över meddelandet**

Till Nordiska rådets social- och miljöutskott har hänvisats meddelande om rekommendation nr 6/1979 angående bevarande av sälstammen i Östersjöområdet och Kattegatt.

Av meddelandet till den 32:a sessionen framgår att regeringarna i Danmark, Finland, Norge och Sverige, i enlighet med vad som förordats i rekommendationen, har anslutit sig till syftet med rekommendationen, nämligen att tillsammans med övriga Östersjöstater fördjupa och vidareutveckla samarbetet beträffande forskning om och skydd av sälstammen i Östersjön och Kattegatt. Utskottet finner det mot denna bakgrund ej påkallat att fortsättningsvis följa denna rekommendation.

Mot bakgrund av det ovan framförda föreslår utskottet

att Nordiska rådet lägger meddelandet till handlingarna och anser att rekommendation nr 6/1979 för rådets del är slutbehandlad.

Stockholm den 26 januari 1984

Margrete Auken (SF)

Rune Gustavsson (c)

Margit Hansen-Krone (H)

Tyra Johansson (s)

Ilkka Kanerva (Kok)

Timo Kietäväinen (K)

Grethe Lundblad (s)

Astrid Murberg Martinsen (A)

Pétur Sigurdsson (Sj)

Odd With (Kr. F.)

Förman

Rek. 7/1979/s

D 1984

Meddelande

om rekommendation nr 7/1979 angående rening av kommunalt avloppsvatten

(Överlämnat av Nordiska ministerrådet)

Rekommendationen har följande lydelse:

Nordiska rådet rekommenderar Nordiska ministerrådet att låta utföra en utredning av de kostnadsmässiga aspekterna vid rening av kommunalt avloppsvatten i syfte att utarbeta rekommendationer för planering av nya och förbättring av redan befintliga reningsanläggningar.

Nordiska ministerrådet meddelar den 2 december 1983:

Under Nordisk embetsmannskomit  for milj vernsp rsm l ble det i 1979 igangsatt samarbeid p  vann- og avl psområdet (VA-sektoren). Det er nedsatt en egen arbeidsgruppe som leder virksomheten, som tar sikte p  samarbeid og eventuell harmonisering av retningslinjer for kommunale avl p, avl p fra spredt bebyggelse, utjevningmagasin i avl psnett, oljeavskillere og kostnader for rensing av avl psvann. Delprosjektet om kostnader for rensing av avl psvann er igangsatt p  bakgrund av rek. nr. 7/1979.

Delprosjekterne afrapporteres efterh nden som de afsluttes.

Hidtil er udgivet f lgende rapporter:

VA-rapport 1981: 1 Utj nningsmagasin i avl psn t, Nord; VA-rapport 1982: 2 Driftskostnader f r avl psverk; Nord; VA-rapport 1983: 3 Optimering av drift av kommunala avl psreningsanl ggninger, Nord; Interne rapporter: (1) Anvendelse af benzin- og olieudskillere i Norden (2) Rapport fra ad-hoc-gruppen for avlop fra spredt bebyggelse.

I 1983 omdannedes projektgruppen til en arbeidsgruppe under EK-M og arbejdet med koordineringen af landenes arbejde p  VA-området vil s ledes blive videref rt i  rene fremover ved gennemf relse af en r kke nye delprojekter.

P  denne baggrund mener ministerr det at hensigten med rekommandationen er opn et og at den fremtidige rapportering kan gives i ministerr dets  rlige beretning.

*BILAGA***Betänkande av Nordiska rådets social- och miljöutskott över meddelandet**

Till Nordiska rådets social- och miljöutskott har hänvisats meddelande om rekommendation nr 21/1981 angående nordisk arbetsmarknad för hälso-, sjukvårds- och veterinärpersonal.

Av meddelandet till den 32:a sessionen framgår att överenskommelsen undertecknades av Nordiska ministerrådet 1981 och trädde i kraft den 3 augusti 1983. En särskild arbetsgrupp har tillkallats med uppgift att följa tillämpningen av överenskommelsen.

Mot bakgrund av det ovan framförda föreslår utskottet

att Nordiska rådet lägger meddelandet till handlingarna och anser att rekommendation nr 21/1981 för rådets del är slutbehandlad.

Stockholm den 26 januari 1984

Margrete Auken (SF)

Rune Gustavsson (c)

Margit Hansen-Krone (H)

Tyra Johansson (s)

Ilkka Kanerva (Kok)

Timo Kietäväinen (K)

Agnete Laustsen (KF)

Grethe Lundblad (s)

Astrid Murberg Martinsen (A)

Pétur Sigurdsson (Sj)

Odd With (Kr. F.)

Förman

Rek. 10/1979/t

D 1984

Meddelande

om rekommendation nr 10/1979 angående ratifikationer av sjösäkerhetskonventionen SOLAS 1974

(Överlämnat av Nordiska ministerrådet)

Rekommendationen har följande lydelse:

Nordiska rådet rekommenderar regeringarna i Danmark, Finland, Island och Norge att ratificera sjösäkerhetskonventionen SOLAS 1974.

Nordiska ministerrådet meddelar den 2 december 1983:

Sjösäkerhetskonventionen SOLAS 1974 har nu ratificerats av samtliga nordiska länder.

Ministerrådet anser härmed att syftet med rekommendationen har uppfyllts.

*BILAGA***Betänkande av Nordiska rådets trafikutskott över meddelandet**

Till Nordiska rådets trafikutskott har hänvisats meddelande om rekommendation nr 10/1979. I rekommendationen hemställs till regeringarna i Danmark, Finland, Island och Norge att ratificera sjösäkerhetskonventionen SOLAS 1974. Av meddelandet till 32:e sessionen framgår att sjösäkerhetskonventionen nu har ratificerats av samtliga nordiska länder.

Trafikutskottet hänvisar till det ovan anförda och föreslår

att Nordiska rådet lägger meddelandet till handlingarna och anser rekommendation nr 10/1979 för rådets del slutsbehandlad.

Stockholm den 23 januari 1984

Bjarne Mørk Eidem (A)

Guðrún Helgadóttir (Ab.)

Ole Henriksen (SF)

Per Olof Håkansson (s)

Karl Erik Häll (s)

Olof Jansson (ÅS)

Paavo Lipponen (Sd)

Per Petersson (m)

Petter Thomassen (H)

Ole Gabriel Ueland (Sp)

Marjatta Väänänen (K)

Förman

Meddelande

om rekommendation nr 11/1979 angående onykterhet till sjöss

(Överlämnat av Nordiska ministerrådet)

Rekommendationen har följande lydelse:

Nordiska rådet rekommenderar Nordiska ministerrådet

1. att arbeta för information om bestämmelser mot onykterhet (beruselse) till sjöss och om de allmänna risker som är förenade med alkoholförtäring i samband med förande av fritidsbåtar utbyggs och intensifieras,
2. att låta undersöka möjligheterna att harmonisera lagstiftningen i de nordiska länderna angående trafikonykterhet till sjöss.

Nordiska ministerrådet meddelar den 2 december 1983:

Rekommandasjonen innehåller to oppgaver som stedfortrederkomiteén 1979 forela arbeidsgruppen vedrørende fritidsbåtspørsmål, hvis mandat har blitt forlenget til 1985. Den første oppgaven er av løpende karakter. Den andre oppgaven ble det gjort rede for i meddelande 1980.

I Danmark har Søsportens Sikkerhedsråd en løpende informasjon og propaganda for å fremme sikkerheten ombord i fritidsbåter. I denne informasjon inngår propaganda mot alkoholmisbruk. Distribusjon av brosjyrer, plakater og andre trykksaker til kursvirksomhet, skoler, organisasjoner, klubber m. v. er en del av denne virksomheten. Mot alkoholmisbruk generelt driver den danske avholdsbevegelsen en stadig propaganda.

I Finland har kampanjen "Nykter til sjöss" blitt drevet i samarbeid mellom private og statlige organisasjoner – så som forsikringsselskaper, sjøredningsselskaper, svømmeundervisnings- og livredningsforbund, politiet, tollene, sjøfartsstyrelsen m. fl. Kampanjen har blitt gjort mulig gjennom frivillig innsats og gaver. Den har omfattet distribusjon av presseartikler, radioprogrammer. TV-spots og intervjuer. Kampanjen har i år vært mer laber enn tidligere år på grunn av mangel på midler, og er nå avsluttet i den form man har drevet den siden 1976. Den finske avholdsbevegelsen driver stadig propaganda mot beruselse (onykterhet) generelt, herunder i båtlivet.

I likhet med tidligere år har propagandan i Sverige for "nykterhet" i båt skjedd ved informasjon i radio, TV og ved plakater. I båtsesongen ble det

tatt inn flere korte meldinger i radio og TV, som inneholdt slik propaganda. Svenska livräddningssällskapet—Simfrämjandet har i samarbeid med det svenske Røde Kors drevet en informasjonskampanje med mottoet "Rädda Liv". "Nykterhets"-opplysning har her vært en viktig del.

Man anser at propagandaen for "nykterhet" til sjøs har ligget på et normalt høyt nivå i 1983. Tidligere informasjonskampanjer har imidlertid vært mer innrettet på skolebarn enn årets kampanje som var mer beregnet på badestrandsgjester og systembolagskunder generelt.

I Norge har Statens informasjonstjeneste i de senere år drevet en omfattende kampanje i samarbeid med Edruskapsdirektoratet og Sjøfartsdirektoratet. "Nykterhetspropaganda" har inngått som en del av Sjøvettskampanjen. I år har kampanjen foregått hovedsaklig ved store oppslag i ukepressen og fagpressen. Årets slagord har vært "En ulykke kommer alltid uventet". Det har dessuten vært distribuert en mengde plakatmateriell og klebe-etiketter. Sjøvett-kampanjen har i år også hatt stands på forskjellige båtmesser, og har da vært utstyrt med iøynefallende propagandamateriell i form av store seil og T-skjorter.

*BILAGA***Betänkande av Nordiska rådets trafikutskott över meddelandet**

Till Nordiska rådets trafikutskott har hänvisats meddelande om rekommendation nr 11/1979. I rekommendationen hemställs till Nordiska ministerrådet att arbeta för att informationen om bestämmelser mot onykterhet (beruselse) till sjöss och om de allmänna risker som är förenade med alkoholförtäring i samband med förande av fritidsbåtar utbyggs och intensifieras samt att låta undersöka möjligheterna att harmonisera lagstiftningen i de nordiska länderna angående trafikonykterheten till sjöss.

Av meddelandet till 32:a sessionen framgår bl. a. att en rad åtgärder görs i länderna för att uppfylla intentionerna med rekommendationens första led. Uppföljningen av detta led är en löpande uppgift. När det gäller rekommendationens andra led har det tidigare konstaterats att Danmark, Finland, Norge och Sverige har författningar som reglerar bruk av alkohol till sjöss. Endast den finska författningen har en promilleregel. Det har vidare framkommit att Nordiska arbetsgruppen rörande fritidsbåtsfrågor i detta läge anser ökad information lämpligare än ytterligare lagharmonisering.

Mot bakgrund av det ovan anförda föreslår utskottet

att Nordiska rådet lägger meddelandet till handlingarna och anser rekommendation nr 11/1979 för rådets del slutbehandlad.

Stockholm den 23 januari 1984

Bjarne Mørk Eidem (A)

Guðrún Helgadóttir (Ab.)

Ole Henriksen (SF)

Per Olof Håkansson (s)

Karl Erik Häll (s)

Olof Jansson (ÅS)

Paavo Lipponen (Sd)

Per Petersson (m)

Petter Thomassen (H)

Ole Gabriel Ueland (Sp)

Marjatta Väänänen (K)

Förman

Meddelande

om rekommendation nr 17/1979 angående medicinsk genetik

(Överlämnat av Nordiska ministerrådet)

Rekommendationen har följande lydelse:

Nordiska rådet rekommenderar Nordiska ministerrådet att på basen av genomförd utredning lägga fram förslag till ett organiserat nordiskt samarbete inom den medicinska genetiken med särskild inriktning på genetiska skaderisker.

Nordiska ministerrådet (kultur- och undervisningsministrarna) meddelar den 7 december 1983:

Som anført i ministerrådets meddelelse vedr. rek. 17/1979 til Nordisk Råds 31. session har ministerrådet anmodet Nordisk forskningspolitisk Råd (FPR) om at vurdere Nordisk Råds rekommandation nr 17/1979 om medicinsk genetik ud fra en samlet forskningspolitisk vurdering.

Efter FPR's opfattelse må denne rekommandation ses i sammenhæng med to andre Nordisk Råd-rekommandationer, nemlig:

nr 13/1978 om "åtgärder mot uppkomsten av handikapp"

nr 18/1980 om "arbetsmiljörisker i samband med graviditet m. m."

I anledning af disse 2 andre rekommandationer er der i forskellige ministerrådsorganers regie gennemført forskellige specialanalyser og -udredninger om risici ved enkelte kemiske produkter.

Alle tre rekommandationer har deres udgangspunkt i en bekymring for konsekvenserne af de sidste 10–20 års udvikling på det kemisk-tekniske og det biologisk/genetisk-tekniske område.

Samtidig er der en stor interesse for at udnytte den nye bioteknologiske viden i produktionen af f.eks. lægemidler, kemisk-tekniske produkter, levnedsmidler og energi.

Efter FPR's opfattelse er bioteknologi et område, hvor der vil være stor interesse for at udvikle et nordisk samarbejde på tværs af de traditionelle grænser mellem grundforskning og sektorforskning.

FPR vil i det kommende år arbejde videre med at etablere et nordisk samarbejde indenfor bioteknologien i samarbejde med de relevante ministerrådsorganer under så vel kultursamarbejdet som det almene samar-

bejde. Dette samarbejde bør også omfatte analyser af de risici, som udviklingen på området kan give anledning til.

Ministerrådet noterer med tilfredshed ad FPR vil arbejde videre med at vurdere mulighederne for samarbejde om bioteknologi og herunder vurdere de 3 nævnte rekommandationer om enkeltstående problemer på dette område i en større sammenhæng.

Ministerrådet vil tage spørgsmålet op til fornyet behandling, når resultatet af FPR's overvejelser foreligger.

Meddelande

om rekommendation nr 20/1979 angående ökat nordiskt samarbete kring barn och kultur

(Överlämnat av Nordiska ministerrådet)

Rekommendationen har följande lydelse:

Nordiska rådet rekommenderar Nordiska ministerrådet att intensifiera det nordiska samarbetet kring barn och kultur genom att tillsätta en särskild kommitté för barnkulturfrågor och genom att upprätta en särskild stödordning för detta samarbete, i båda fallen för en försöksperiod på tre år.

Nordiska ministerrådet (kultur- och undervisningsministrarna) meddelar den 7 december 1983:

I januar 1983 blev der fremlagt en rapport om forsøgsperioden (Børne- og kulturvirksomheden 1978–82). Rapporten er blevet evalueret af nationale børne- og kultur-instanser og ministerrådets rådgivende komité på almenkulturområdet (RKK) med positivt resultat.

På baggrund af evalueringen besluttede ministerrådet at intensivere indsatserne på børne- og kulturområdet inden for rammerne af et samlet arbejdsprogram, samt til dette formål at nedsætte en nordisk arbejdsgruppe for børn og kultur, bestående af 1–2 repræsentanter fra hvert nordisk land. Arbejdsgruppen har mandatperiode til 31.12.85 og har fået til opgave:

at følge udviklingen på børne- og kulturområdet og holde kontakt med det arbejde, som sker nationalt og inden for andre nordiske organer,

at kontinuerligt rapportere om denne udvikling, samt fremlægge forslag, udkast og idéskitser til specielle nordiske fællesprojekter,

at initiere projektvirksomhed samt gennemføre konferencer, seminarer o. l. på børne- og kulturområdet

at følge forskningsvirksomhed på børne- og kulturområdet i kontakt med relevante forskningsinstanser og evt. tage initiativ til en sådan virksomhed

at medvirke til at information og erfaringer på området hurtigst muligt spredtes mellem de relevante instanser i de nordiske lande.

*BILAGA***Betänkande av Nordiska rådets kulturutskott över meddelandet**

Till kulturutskottet har hänvisats av Nordiska ministerrådet till Nordiska rådets 32:a session avgivet meddelande om rekommendation nr 20/1979 angående ökat nordiskt samarbete kring barn och kultur. Rekommendationen syftar explicit till tillsättande av en särskild kommitté för barnkulturfrågor och till upprättande av en särskild stödordning för samarbete på barnkulturområdet.

Det anförs att ministerrådet fattat beslut om att intensifiera insatserna i fråga om samarbetet kring barn och kultur inom ramen för ett samlat arbetsprogram. I enlighet därmed har ministerrådet tillsatt en arbetsgrupp med mandat till utgången av 1985.

Utskottet har erfarit att det för verksamheten 1984 avsatts 0,4 milj. DKK samt att medelsbehovet för 1985 beräknats till 0,5 milj. DKK.

Utskottet erinrar i detta sammanhang om rek. nr 25/1981/s angående förebyggande fritidsverksamhet för barn och unga, mot bakgrund av vilken ett nordiskt projekt, "Fritidsaktiviteter för barn och ungdom", igångsattes 1983 med medel över ministerrådets allmänna budget.

Utskottet noterar med tillfredsställelse att syftet med rekommendation nr 20/1979 förverkligats. Utskottet avser att följa det vidare samarbetet kring barn och kultur via ministerrådets berättelse (C 1). Mot bakgrund härav anser utskottet att några skäl att kvarhålla rekommendationen på rådets dagordning inte längre föreligger och föreslår

att Nordiska rådet lägger meddelandet till handlingarna och anser rekommendation nr 20/1979 för rådets del slutbehandlad.

Stockholm den 27 januari 1984

Arne Gadd (s)

Kirsti Kolle Grøndahl (A)

Eiður Guðnason (A.)

Elsi Hetemäki-Olander (Kok)

Förman

Tytti Isohookana-Asunmaa (K)

Gunnel Jonäng (c)

Peter Muurman (Sd)

Sture Palm (s)

Robert Pedersen (S)

Håkon Randal (H)

Gunvor Schnitler (H)

Reiulf Steen (A)

Ingrid Sundberg (m)

Pirkko Turpeinen (Skdl)

Meddelande

om rekommendation nr 21/1979 angående en nordisk folkhögskola i Västnorge

(Överlämnat av Nordiska ministerrådet)

Rekommendationen har följande lydelse:

Nordiska rådet rekommenderar Nordiska ministerrådet att utreda möjligheterna till att i Västnorge upprätta en nordisk folkhögskola eller annan lämplig institution med särskild vikt på det historiska och kulturella sambandet mellan Island, Färöarna och det övriga Norden.

Nordiska ministerrådet (kultur- och undervisningsministrarna) meddelar den 7 december 1983:

Nordisk Råd har tidigare fået meddelelse om, at der er nedsat en arbejdsgruppe til at gennemføre et udredningsarbejde om behov og forudsætninger for en evt. nordisk kulturinstitution i Vest-Norge. I arbejdsgruppen er repræsentanter fra Fagerheims Stiftelse, Fjaler kommune, Sogn- og Fjordane fylke, det regionale højskolestyre i Sogn- og Fjordane, Norsk kulturråd og Nordisk Ministerråds kultursekretariat. Arbejdet skulle være færdiggjort inden 1.4.1983, men på anmodning fra arbejdsgruppen forlængede embedsmandskomitéen på sit møde 19.4.1983 tidsfristen med et år til 1.4.1984.

Meddelande

om rekommendation nr 4/1980 angående samarbete på videogramområdet

(Överlämnat av Nordiska ministerrådet)

Rekommendationen har följande lydelse:

Nordiska rådet rekommenderar de nordiska regeringarna

- 1) att i nära kontakt med varandra genomföra massmedieutredningar i respektive land och
- 2) att i skyndsam ordning genomföra en samfällad teknisk granskning av olika videosystem i syfte att få fram underlag för beslut om gemensam nordisk standard och videogramdistribution samt
- 3) att över huvud taget sträva till samarbete och samordning på mediepolitikens område t. ex. i fråga om upphovsrätten, standardisering, gemensam produktion av videogram för små avnämargrupper, spridning av videogram mellan de nordiska länderna, spridning av videogram via gemensamma nät till nordbor utanför de nordiska länderna inklusive sjöfolk, forskning kring och tillämpning av nya tekniker.

Nordiska ministerrådet (kultur- och undervisningsministrarna) meddelar den 7 december 1983:

Ministerrådet har tillsatt en arbetsgrupp för kultur- och massmediefrågor med uppgift att svara för det sammanhållande arbetet med rekommendationer inom området, fungera som ministerrådets rådgivare samt att medverka till ett ökat erfarenhets- och idéutbyte i syfte att förbereda ett möjligt arbetsprogram för samarbete om elektroniska medier.

Nordiska rådets rekommendationer inom massmedieområdet omfattar två huvudområden, dels radio- och TV-samarbete, dels videogramsamarbete.

Videogramsamarbete

Som uppföljning av ett inledande arbetsmöte som hölls 1982 planerar ministerrådet i regi av kultur- och massmediegruppen en videogramkonferens. Konferensen skall värdera de olika förslagen i aktuella rekommendationer, bland annat möjlig nordisk distribution av videogram. Konferensen planeras till april 1984 i Finland.

Ministerrådet avväntar konferensens resultat för eventuella beslut om det fortsatta arbetet på videogramområdet.

Jämför även meddelanden om *rekommendationerna 13/1983 och 14/1983*.

Meddelande

om rekommendation nr 5/1980 angående gemensam nordisk bokmarknad

(Överlämnat av Nordiska ministerrådet)

Rekommendationen har följande lydelse:

Nordiska rådet rekommenderar Nordiska ministerrådet att utreda möjligheterna att få till stånd en gemensam nordisk bokmarknad, dels för att därigenom öka utbudet av nordisk litteratur på originalspråket i samtliga nordiska länder, dels för att göra det möjligt att köpa nordiska böcker i hemlandet till samma pris som i ursprungslandet.

Nordiska ministerrådet (kultur- och undervisningsministrarna) meddelar den 7 december 1983:

Embetsmannskomiteen behandlet 19.4.1983 en statusredegjørelse fra Kultursekretariatet om en rekke av de spørsmål som var aktuelle i forbindelse med rekommendasjonen om nordisk bokmarked.

Den behandler bl. a. fellesnordisk bokpresentasjon, nordisk bokmesse og samarbeide mellom bokklubber.

Embetsmannskomiteen konstaterte at Kultursekretariatet i sitt fortsatte arbeid med rekommendasjonen skulle ta utgangspunkt i nevnte statusredegjørelse.

Ministerrådet vedtok 8.5.1983 nye vedtekter for Nordisk råds litteraturpris som, med virkning for nomineringen for 1984 års prisutdeling, gjør det mulig at Grønland, Færøyene og det samiske språkområdet hver kan foreslå ett bokverk.

Meddelande

om rekommendation nr 7/1980 angående förbättrade villkor för färjtrafiken i Norden vintertid

(Överlämnat av Nordiska ministerrådet)

Rekommendationen har följande lydelse:

Nordiska rådet rekommenderar Nordiska ministerrådet att utvärdera erfarenheten av färjtrafiken i Norden i syfte att förbättra dess villkor vintertid.

Nordiska ministerrådet meddelar den 2 december 1983:

I sina tidigare meddelanden har ministerrådet konstaterat

- att förutsättningarna för vintersjöfart mellan de nordiska länderna i dagens läge är goda också under stränga förhållanden,
- att det nordiska samarbetet på området baserar sig på en regeringsöverenskommelse och åvilar de operativt ansvariga myndigheterna och
- att någon särskild åtgärd eller något initiativ därför inte är aktuellt från ministerrådets sida.

På grund härav anser ministerrådet för sin del rekommendationen vara slutbehandlad.

*BILAGA***Betänkande av Nordiska rådets trafikutskott över meddelandet**

Till Nordiska rådets trafikutskott har hänvisats meddelande om rekommendation nr 7/1980. I rekommendationen hemställs till Nordiska ministerrådet att låta utvärdera erfarenheten av färjtrafiken i syfte att förbättra dess villkor vintertid.

Av meddelandet till 32:a sessionen framgår bl. a. att förutsättningarna för vintersjöfart mellan de nordiska länderna i dagens läge är goda också under stränga förhållanden samt att det nordiska samarbetet på området baserar sig på en regeringsöverenskommelse och åvilar de operativt ansvariga myndigheterna.

Ministerrådet meddelar på grund härav att det för sin del anser rekommendationen vara slutbehandlad. Trafikutskottet vill dock understryka att det är Nordiska rådet som fattar beslut om när en rekommendation skall anses slutbehandlad. Den här ovan refererade formuleringen, som även har förekommit i vissa andra meddelanden från ministerrådet, är sålunda mindre lämplig.

Med hänsyn till att de problem för färjtrafiken vintertid som på sin tid utgjorde bakgrunden till att Nordiska rådet antog rekommendationen numera i det stora hela har lösts genom att man i färjtrafiken har övergått till isförstärkt tonnage, finner trafikutskottet att anledning inte längre föreligger att kvarhålla rekommendationen på rådets dagordning.

Mot bakgrund av det ovan anförda föreslår utskottet,

att Nordiska rådet lägger meddelandet till handlingarna och anser rekommendation nr 7/1980 för rådets del slutbehandlad.

Stockholm den 23 januari 1984

Bjarne Mørk Eidem (A)

Guðrún Helgadóttir (Ab.)

Ole Henriksen (SF)

Per Olof Håkansson (s)

Karl Erik Häll (s)

Olof Jansson (ÅS)

Paavo Lipponen (Sd)

Per Petersson (m)

Petter Thomassen (H)

Ole Gabriel Ueland (Sp)

Marjatta Väänänen (K)

Förman

*Rek. 11/1980/t

D 1984

Meddelande

om rekommendation nr 11/1980 angående uppdatering av NORD-TRANS-statistiken och produktion av löpande nordisk transportstatistik

(Överlämnat av Nordiska ministerrådet)

Rekommendationen har följande lydelse:

Nordiska rådet rekommenderar Nordiska ministerrådet, att

1. låta utvärdera vilka statistiska uppgifter i NORDTRANS-utredningen som i första hand bör uppdateras
2. möjliggöra produktion av löpande nordisk transportstatistik.

Nordiska ministerrådet meddelar den 2 december 1983:

I 1982 ble behovet for felles løpende nordisk statistikk kartlagt. Resultatet forelå i januar 1983 (NKTF dokument av 13.1.1983) og ble oversendt til orientering til Nordisk Råd, trafikkutvalget.

Arbeidet føres nå videre med sikte på etablering av felles nordisk transportstatistikk på kort og lang sikt. Prosjektet som gjennomføres av NKTF i oppdrag fra NET ventes å bli avsluttet før utgangen av 1984.

Meddelande

om rekommendation nr 12/1980 angående enhetliga säkerhetsföreskrifter för amatörboxning

(Överlämnat av Nordiska ministerrådet)

Rekommendationen har följande lydelse:

Nordisk Råd rekommenderer Nordisk Ministerråd at vedtage forholdsregler med henblik på gennemførelse af ensartede sikkerhedsforskrifter for amatørboxning i Danmark, Finland, Norge og Sverige.

Nordiska ministerrådet meddelar den 2 december 1983:

En arbetsgrupp under de nordiska hälsodirektörerna har med anledning av rekommendationen utarbetat en rapport till Nordiska socialpolitiska kommittén. Rapporten remitterades till de nordiska nationella idrottsorganisationerna och hälsovårdsmyndigheterna.

Kommittén konstaterade att man för närvarande knappast kan driva frågan vidare med tanke på de skilda synsätt som råder i fråga om amatörboxning i de nordiska länderna.

Med hänvisning till vad som anförts ovan anser ministerrådet för sin del att arbetet med uppföljningen av rekommendationen bör avslutas.

BILAGA

Betänkade av Nordiska rådets juridiska utskott över meddelandet

Nordisk Ministerråd fastholder i sin meddelelse over rekommandation nr. 12/1980 den i meddelelsen til Nordisk Råds 31. session 1983 tilkendegivne opfattelse, at man for nærværende næppe kan nå længere i sagen med tanke på de forskellige synspunkter, som råder i spørgsmålet om amatør**o**ksning i de nordiske lande.

Juridisk udvalg har den 15. november 1983 drøftet sagen med de nordiske justitsministre, hvor dette synspunkt blev gentaget. Det blev fremholdt, at man i de nordiske lande er enige i sigtet om at udarbejde ensartede forskrifter. De nordiske lande er opmærksomme på risikoen ved boksning, og de nationale myndigheder følger nøje med i den pågældende sportsgren.

Efter disse tilkendegivelser og efter resultatet af udvalgets drøftelser med justitsministrene må udvalget konstatere, at der fortsat arbejdes heni- mod ensartede sikkerhedsforskrifter, at visse resultater er opnået siden rekommandationens vedtagelse, men at det på nuværende tidspunkt næppe er muligt at nå videre.

Under henvisning hertil skal juridisk udvalg indstille, at

Nordisk Råd tager meddelelsen om rekommandation nr. 12/1980 om ensartede sikkerhedsforskrifter for amatør**o**ksning til efterretning og anser rekommandationen for færdigbehandlet for rådets vedkommende.

Stockholm, den 26. februar 1984

Lennart Andersson (s)

Flemming Hansen (KF)

Guttorm Hansen (A)

Odvar Nordli (A)

Hans Nyhage (m)

Tuulikki Petäjaniemi (Kok)

Heikki Riihijärvi (Smp)

Arne Skauge (H)

Jens Steffensen (KrF)

Bernhardt Tastesen (S)

Formand

Friðjón Þordarson (Sj)

Meddelande

om rekommendation nr 13/1980 angående upplysning och forskning om de mänskliga rättigheterna

(Överlämnat av Nordiska ministerrådet)

Rekommendationen har följande lydelse:

Nordisk Råd opfordrer Nordisk Ministerråd til:

1. at undersøge mulighederne for på fællesnordisk grundlag og gennem udnyttelse i videst muligt omfang af bestående nationale og internationale organisationer og komiteer at koordinere og intensivere forskning og undervisning i samt udbredelse af kendskabet til og arbejdet med at udvikle menneskerettighederne og
2. at på denne baggrund undersøge behovet for et nordisk samarbejdsorgan.

Nordiska ministerrådet (kultur- och undervisningsministrarna) meddelar den 7 december 1983:

Rekommendationen er blevet overført til kultursamarbejdets organer. Overvejelserne om, hvorledes dette spørgsmål bør gribes an, er endnu ikke afsluttet, bl. a. som følge af at ministerrådet er blevet gjort bekendt med, at der pågår drøftelser mellem Nordisk Råds kulturudvalg og juridiske udvalg om, hvilket udvalg der bør overvåge opfølgningen af rekommandationen, og at det i tilfælde af tilbageføring til juridisk udvalg forudsættes, at det videre arbejde med rekommandationen ikke skal påhvile kulturaftalens organer.

*BILAGA***Betänkande av Nordiska rådets kulturutskott över meddelandet**

Till kulturutskottet har hänvisats av Nordiska ministerrådet till Nordiska rådets 32:a session avgivet meddelande om rekommendation nr 13/1980 angående upplysning och forskning om de mänskliga rättigheterna.

Det anförs att rekommendationen överflyttats till kulturavtalets organ, men att övervägandena om hur arbetet med rekommendationen skall bedrivas ännu inte slutförts.

Utskottet har för egen del behandlat frågan om i vilket utskott uppföljningen av rekommendationen bevakas bäst, i kulturutskottet eller i juridiska utskottet, och därvid diskuterat saken med juridiska utskottets förman.

Det råder enighet mellan de båda utskotten om att rekommendationen, trots att den explicit gäller upplysning och forskning om de mänskliga rättigheterna, implicit har ett vidsträcktare syftemål, vilket gör det naturligare att uppföljningen av den bevakas i juridiska utskottet. En förutsättning för återflyttning till juridiska utskottet från kulturutskottet utgör dock att ansvaret för handläggningen av rekommendationen på ministerrådssidan inte längre åvilar kulturavtalets organ.

Kulturutskottet förutsätter att ministerrådet i enlighet därmed fattar beslut om överflyttning av rekommendationen från kulturavtalets organ till de för det juridiska samarbetet ansvariga organen.

Med ovanstående kommentarer föreslår utskottet

att Nordiska rådet lägger meddelandet om rekommendation nr 13/1980 till handlingarna i väntan på nytt meddelande till nästa ordinarie session.

Stockholm den 27 januari 1984

Arne Gadd (s)

Kirsti Kolle Grøndahl (A)

Eiður Guðnason (A.)

Elsi Hetemäki-Olander (Kok)

Förman

Tytti Isohookana-Asunmaa (K)

Gunnel Jonäng (c)

Peter Muurman (Sd)

Sture Palm (s)

Robert Pedersen (S)

Håkon Randal (H)

Gunvor Schnitler (H)

Reiulf Steen (A)

Ingrid Sundberg (m)

Pirkko Turpeinen (Skdl)

Meddelande

om rekommendation nr 18/1980 angående arbetsmiljörisker i samband med graviditet m. m.

(Överlämnat av Nordiska ministerrådet)

Rekommendationen har följande lydelse:

Nordiska rådet rekommenderar Nordiska ministerrådet att i syfte att nå fram till enhetliga nordiska normer för i arbetslivet förekommande risker för kvinnor och män i fertil ålder och härvid särskilt i samband med graviditet skyndsamt få till stånd en samlad kartläggning av existerande information på området samt inleda ett forskningssamarbete för att nå fram till nya kunskaper.

Nordiska ministerrådet meddelar den 2 december 1983:

En ökad förekomst av fosterskador hos kvinnor inom vissa yrken ger anledning att tro, att det finns faktorer i arbetsmiljön som är orsak till fosterskadorna. För att klarlägga dessa faktorer inom en rimlig tid krävs omfattande observationer och ett stort underlagsmaterial. År 1979 inleddes därför ett nordiskt forskningssamarbete på området och erfarenheterna av projektet har påvisat ett behov av och möjligheterna till att etablera ett system för kontinuerlig övervakning av missfall hos kvinnor som arbetar inom vissa industrier. Förberedelserna för ett nordiskt övervakningssystem pågår med sikte på att systemet skall vara klart år 1985 varvid projektet i sin nuvarande form avslutas.

År 1980 startades ett projekt vars målsättning är att undersöka kromosomskador förorsakade av styrenexponering. Kromosomskadorna har även varit föremål för ett ytterligare projekt som inleddes år 1982. Bägge dessa projekt är under avslutning.

Även övriga projekt, vilka drivs i ministerrådets regi, har samband med problematiken kring arbetsmiljörisker och graviditet – t. ex. samarbetet angående dokumentation av yrkeshygieniska gränsvärden.

Meddelande

om rekommendation nr 21/1980 angående idrottsmedicinskt samarbete

(Överlämnat av Nordiska ministerrådet)

Rekommendationen har följande lydelse:

Nordiska rådet rekommenderar Nordiska ministerrådet att förutsättningslöst låta utreda formerna för ett utbyggt nordiskt tvärvetenskapligt samarbete på idrottsmedicinens område med beaktande av såväl elit- som motionsidrottens behov.

Nordiska ministerrådet (kultur- och undervisningsministrarna) meddelar den 7 december 1983:

De hidtil foretagne vurderinger af rekommandationen viser, at et udbygget tværvidenskabeligt nordisk samarbejde på idrætsmedicinens område ikke bør foretages isoleret, men som led i en eventuel udbygning af det nordiske idrætsforskningssamarbejde mere generelt. Et sådant udvidet samarbejde om idrætsforskning bør således også omfatte såvel adfærdsvidenskabelig som samfundsvidenskabelig idrætsforskning.

I enkelte nordiske lande pågår udredninger om idrætsforskningens fremtid. I Norge forventer NAVF (Norges Almenvitenskapelige Forskningsråd) således at modtage en rapport med forslag til den fremtidige organisering af idrætsforskningen inden udgangen af 1984.

De problemstillinger som rekommandationen rejser har været forelagt nordisk forskningspolitisk råd (FPR) med henblik på en vurdering af behovet for en udbygning af samarbejdet vedr. idrætsforskning i relation til en udvidelse af forskningssamarbejdet på andre områder. FRP finder, at der, med den ret centraliserede struktur i de enkelte landes idrætsforskning, skulle være gode muligheder for at de nationale organer på eget initiativ kan samarbejde om en nordisk koordinering af idrætsforskning.

Ministerrådet deler forskningspolitisk råds vurdering og konstaterer at hovedansvaret for en udbygning af det idrætsmedicinske samarbejde må ligge hos de organer, som i hvert land svarer for idrætsforskningen. Herved kan det også bedst garanteres at samarbejdet svarer til de nationale forskningsbehov og -prioriteringer.

BILAGA**Betänkande av Nordiska rådets kulturutskott över meddelandet**

Till kulturutskottet har hänvisats av Nordiska ministerrådet till Nordiska rådets 32:a session avgivet meddelande om rekommendation nr 21/1980 angående en utredning av formerna för ett tvärvetenskapligt samarbete på idrottsmedicinens område.

Det anförs att rekommendationen förelagts Nordiska forskningspolitiska rådet (FPR), som med hänsyn till den centraliserade strukturen inom de enskilda ländernas idrottsforskning anser att de nationella organen på eget initiativ kan samarbeta om en nordisk koordinering av idrottsforskningen.

Utskottet delar mot bakgrund härav ministerrådets uppfattning om att huvudansvaret för utbyggningen av det nordiska idrottsmedicinska samarbetet bör vila på de organ som i varje enskilt land svarar för idrottsforskningen.

Utskottet förutsätter att det material som hopbragts under behandlingen av frågan bringas till de berörda organens kännedom.

Utskottet anser att några skäl att kvarhålla rekommendationen på rådets dagordning inte längre föreligger och föreslår

att Nordiska rådet lägger meddelandet till handlingarna och anser rekommendation nr 21/1980 för rådets del slutbehandlad.

Stockholm den 27 januari 1984

Arne Gadd (s)

Kirsti Kolle Grøndahl (A)

Eiður Guðnason (A.)

Elsi Hetemäki-Olander (Kok)

Förman

Tytti Isohookana-Asunmaa (K)

Gunnel Jonäng (c)

Peter Muurman (Sd)

Sture Palm (s)

Robert Pedersen (S)

Håkon Randal (H)

Gunvor Schnitler (H)

Reiulf Steen (A)

Ingrid Sundberg (m)

Pirkko Turpeinen (Skdl)

Meddelande

om rekommendation nr 23/1980 angående gemensamma industriella projekt

(Överlämnat av Nordiska ministerrådet)

Rekommendationen har följande lydelse:

Nordisk Råd rekommenderer Nordisk Ministerråd å foreta en oversikt over de nordiske landenes lovgivning med sikte på å fremme felles prosjekt på det industrielle området.

Nordiska ministerrådet meddelar den 2 december 1983:

Ministerrådet har beslutat att i sitt arbete fokusera intresset på åtgärder som kan vidareutveckla Norden som hemmamarknad. Den översyn som rekommendationen efterlyser är ett centralt led i arbetet på att förverkliga detta mål. Ministerrådet tog under våren 1981 ställning till uppföljningen av denna rekommendation. I beslutet ingick att:

1. anmoda ämbetsmannakommittén för valutafrågor och finansiella frågor att företa en genomgång av de nordiska ländernas valutalagstiftning och dess tillämpning, i den utsträckning den kan beröra industriella samarbetsprojekt över gränserna i Norden;

2. anmoda ämbetsmannakommittén för industri- och energipolitik att företa en genomgång av de nordiska ländernas etablerings- och koncessionslagstiftning och dess tillämpning, i den utsträckning den kan beröra industriella samarbetsprojekt över gränserna i Norden;

3. återkomma till frågan om en motsvarande genomgång på det skatterättsliga området när resultatet av pågående norsk-svenska undersökningar studerats;

4. anmoda sekretariatet att med anlitande av erforderlig expertis låta utarbeta en kortfattad analys av frågan om en nordisk aktiebolagsform;

5. anmoda ämbetsmannakommittén för industri- och energifrågor att ta upp till värdering de industripolitiska aspekterna av utredningen "Arbetskraftens och kapitalets rörlighet i Norden" (NU A 1980:11) och dess slutsatser. Kommittén bör i detta sammanhang beakta den uppföljning av utredningen som pågår inom Nordiska arbetsmarknadsutskottet (NAUT).

Om uppföljningen av de enskilda punkterna i ministerrådets beslut kan följande upplysas.

Ad 1.

På grundlag av behandlingen i Nordisk Råds 30. sesjon 1982 av rapporten om "Tiltak på det valutapolitiske området for å fremme industrielle samarbeidsprosjekter over grensene i Norden", ble Ministerrådet anmodet om å studere videre en harmonisering og liberalisering av valutareguleringen, og vurdere mulighetene for å innføre fribeløp og forenklete administrative ordninger, særlig for de mindre bedrifter.

Embetsmannskomiteén for valuta og finansielle spørsmål har framlagt sin sluttelige rapport til Ministerrådet den 1. juni 1983. Ministerrådets sluttbehandling af rapporten fandt sted den 15.–16. november 1983. Det henvises til *vedlagte* ministerrådsmelding (*se Bilaga*) om tiltak på det valutapolitiske området for å fremme industrielle samarbeidsprosjekter over grensene i Norden.

Ad 2.

Under embedsmandskomiteén for industripolitik er arbejdet fortsat gennem 1983 med sigte på at analysere mulighederne for at lette etableringer i et andet nordisk land for nordiske statsborgere og virksomheder. Embedsmandskomiteéns endelige rapport optrykkes som bilag til ministerrådets beretning (C1) til Nordisk Råds 32. session i 1984. Hovedindholdet i rapporten der behandlede af ministerrådet (industriministrene) den 27. oktober 1983 er:

Nordiska medborgare, som flyttar till ett nordiskt land, kommer att i princip likställas med landets egna medborgare när det gäller rätten att driva självständig industri eller hantverksnäring, att förvärva fastighet för eget bostads- eller för näringsändamål och att stifta, vara verkställande direktör eller ingå i styrelsen för aktiebolag. Detta innebär, att vissa förändringar är nödvändiga i nationell lagstiftning i Finland, Island, Norge och Sverige. Under förutsättning att pågående nationella utredningar så medger, skall dessa ändringar genomföras till våren 1984.

En samfällid nordisk liberalisering till förmån för nordiska företag, så att dessa helt skulle befrias från nu gällande tillståndsplikt, synes i nuvarande läge ej möjlig, på grund av främst näringspolitiska intressen i de enskilda nordiska länderna samt ländernas internationella förpliktelser, främst OECD:s kapitalkod. OECD:s kapitalkod har varit föremål för översyn, som kommer att leda till en ändring av kodens tillämpningsområde på så sätt att sådana etableringsrättsliga bestämmelser eller villkor, som innebär att utländska direktinvesteringar hindras eller försvåras, också omfattas av liberaliseringsåtagandena enligt koden.

Ett generellt sett enklare förfarande för prövning av ärendet beträffande tillstånd till etablering, fastighetsförvärv eller övertagande vore dock möjligt att tillämpa. T. ex. att de tillståndsprövande myndigheterna ålades att inom en viss kortare tid ta ställning till och meddela sökanden huruvida man bedömer att ärendet skulle behöva bli föremål för ytterligare utredning. I annat fall skulle tillstånd ges automatiskt, i förekommande fall med

sedvanlige villkor. Med ett sådant förfarande skulle vissa tillståndsfrågor kunna avgöras betydligt snabbare och enklare än för närvarande.

I vissa nordiska länder studerar man inom ramen för pågående utredningsarbete också möjligheterna att höja de gränser för utländska aktieinnehav som utlöser tillståndspflicht.

En gemensam aktiemarknad för nordiska företag i enlighet med industriförbundens förslag är knappast förenlig med de nordiska ländernas åtaganden i OECD. Förslagets grundtanke om en ökad nordisk ägarintegration i börsnoterade företag i Norden kan dock följas upp genom t. ex. tillåtelse till emissioner av större aktieposter på de nationella nordiska aktiemarknaderna.

Ad 3.

De norsk-svenska undersökningarna på skatteområdet är tills vidare avslutade. Resultaten har inte redovisats officiellt.

Mot bakgrund av lanseringen av "Norden som hemmamarknad" som ett samarbetstema har ministerrådet (industriministrarna) på sitt möte den 27 oktober 1983 tillstyrkt att företagsbeskattningsfrågan nu tas upp inom ministerrådets ram.

Frågan om att på nordisk basis utreda lagstiftning beträffande företagsbeskattningar kommer att behandlas av ministerrådet under första hälften av år 1984. Det synes sannolikt att åtminstone följande två aspekter kommer att uppmärksammas:

1. Vilka hinder (eller "disincentives") för industriellt samarbete över gränserna i Norden finns i reglerna för företagsbeskattning i de nordiska länderna? Enligt industriförbundens i sin tid redovisade synpunkter finns problem bl. a. rörande beskattning av koncerner (resultatutjämning och fondavsättning över gränserna). En eventuell nordisk undersökning bör lämpligen inriktas på att komplettera det norsk-svenska arbetet.

2. Medför olikheter i principerna för företagsbeskattning att förutsättningarna för företagen att samarbeta eller konkurrera på den nordiska marknaden inte är någorlunda jämförbara?

Ad 4.

Et ekspertnotat vedrørende spørsmålet om en nordisk aksjebolagsform var vedlagt siste års meddelelse. Med bakgrunn heri anser Ministerrådet at det for tiden ikke er formålstjenlig å utarbeide en særskilt nordisk aksjeselskapsform, men at man heller bør søke å gjennomføre reformer på de enkelte rettsområder hver for seg. Diskusjoner i Embetsmannskomiteén for lovgivningsspørsmål og Embetsmannskomiteén for industripolitikk, bl. a. på basis av synspunkter fra industriforbundene og partene i arbeidslivet, viser at det er bred enighet om denne vurdering.

Ad 5.

Denne del av beslutet inngår som en del av det pågående arbeide i Embetsmannskomiteén for Industripolitikk med oppfølging av den av Ministerrådet i februar 1982 fastsatte arbeidsplan for oversyn av det nordiske industripolitiske samarbeidet.

*BILAGA I***Ministerrådsmelding om tiltak på det valutapolitiske området for å fremme industrielle samarbeidsprosjekter over grensene i Norden**

1. Nordisk embetsmannskomiteé for valuta og finansielle spørsmål avga sin "Tilleggsrapport" den 1. juni 1983. Nordisk Ministerråd (finansministrene) behandlet tilleggsrapporten på sitt møte i juni 1983 og besluttet at rapporten skulle offentliggjøres (*NU 1983:5*) samt at det på basis av tilleggsrapporten skal fremlegges et ministerrådsforslag på Nordisk Råds 32. sesjon.

Finansministrenes sluttbehandling fant sted 16. november 1983. De drøftet herunder anvendelsen av valutareguleringen på kapitaltransaksjoner som berører industrivirksomhet og beslektede virksomheter, med hovedvekt på langsiktige stabile kapitalbevegelser som normalt ikke gir anledning til valutarisk eller pengepolitisk uro. En har derfor ikke tatt opp f. eks. handel med kortsiktige pengemarkedspapirer, disponering av bankkonti, porteføljesinvesteringar i obligasjoner m. v. En har heller ikke tatt opp praktiseringen av spesielle reguleringer som gjennomføres med hjemmel i spesiallovgivning.

Ved gjennomgåelsen av valutareglene på de forskjellige områder som er av betydning for industrielt samarbeid i Norden, konstaterer man at det er mange områder som er underlagt en liberal lisensieringspraksis, men det er også fortsatt områder som lisensieres mer restriktivt.

2. Finansministrene er enige om at eventuelle liberaliseringstiltak må gjennomføres generelt overfor alle OECD-land og at spesielle preferanseordninger som er begrenset til de nordiske land vil være i strid med internasjonale forpliktelser på dette området. I denne forbindelse har det vært antatt at liberaliseringstiltak rettet mot små og mellomstore bedrifter trolig vil få størst praktisk betydning innenfor Norden, hvor det er nære økonomiske og kulturelle forbindelser.

Finansministrene konstaterer at de nordiske lands mulighet for å liberalisere valutareguleringer avhenger bl. a. av deres ulike økonomiske situasjon i øyeblikket og den ulike rolle som valutareguleringen derfor kan spille i den økonomiske politikken. Dette begrenser mulighetene for en omfattende harmonisering av reguleringen.

3. Ved gjennomgåelsen av valutareguleringen framstår følgende områder som uproblematisk i den forstand at transaksjonene er frie eller underlagt liberal lisensieringspraksis i samtlige nordiske land:

- i Adgang for utenlandseide selskaper til vertslandets kapitalmarked
- ii Garanti overfor datterselskap i utlandet
- iii Utgående konsernlån
- iv Opptakelse til notering på utenlandske børser.

4. Reguleringsområder der transaksjonen i praksis alltid blir tillatt når det er godtgjort at den er hva den utgir seg for å være (ekthetskontroll):

i Utgående direkte investeringer

Med unntak av Danmark, som har etablert en fribeløpsgrense på DKK 2 mill. pr. år, er utgående direkte investeringer underlagt lisensiering i alle de nordiske land.

Lisens gis imidlertid alltid når de oppstilte vilkår er oppfylt, og søkerne er normalt besvart i løpet av 1–2 uker.

De fleste nordiske land legger stor vekt på å beholde adgangen til forutgående ekthetskontroll og vilkårsstillelse og ønsker derfor å opprettholde lisensieringen for utgående direkte investeringer.

ii Inngående direkte investeringer

Med unntak av Island og av Danmark, som har etablert en fribeløpsgrense på DKK 5 mill. pr. år til samme bedrift, er også inngående direkte investeringer underlagt lisensplikt i de nordiske land. (Som direkte investering regnes også langsiktige konsernlån.) Behovet for å beholde lisensieringsordningen for inngående investeringer er ikke like sterkt som for utgående investeringer. En bør derfor vurdere om en innføring fribeløp for inngående investeringer vil bety en vesentlig administrativ lettelse for internordiske investeringer.

iii Inngående konsernlån med løpetid over 5 år lisensieres liberalt i alle land unntatt Danmark, hvor slike lån er frie. Det bør overveies å innføre eget fribeløp for slike lån.

iv Garantier fra utlandet til datterforetakets opplåning utenlands. Slike garantier er fri i Danmark og lisensieres normalt i de andre land, bortsett fra i Sverige der en har restriktiv lisensiering for beløp over 5 mill. kroner til investeringsformål. På dette området bør en overveie å innføre fribeløp.

v Inngående porteføljeinvesteringer i børsnoterte aksjer

Valutautlendinger kan fritt kjøpe børsnoterte aksjer utstedt av selskaper i Danmark, Finland og Norge. Slike kjøp lisensieres i Sverige etter søknad fra vedkommende svenske bedrift. Tillatelse, som aldri er avslått, gis til enten en aksjeemisjon i utlandet eller til at utlendinger i en periode får kjøpe vedkommende aksjer opp til et fastsatt beløp. Den komité som for tiden utreder valutalogivningen overveier en formell frigivning av inngående investeringer i svenske aksjer i annenhåndsmarkedet. Samtlige nordiske land med unntak av Island, som ikke har børsnotering av aksjer, har følgelig langt på vei åpnet for valutautlendingers kjøp av nasjonale aksjer.

5. Reguleringsområdet med gjennomgående streng reguleringspraksis:

1 Utgående porteføljeinvesteringer i børsnoterte aksjer:

Med unntak av aksjekjøp som ligger nær opp til OECD's definisjon av direkte investeringer behandles kjøp av utenlandske aksjer strengt.

En forutsetning for å få istand handel med aksjer over grensene i de nordiske land (et "felles nordisk aksjemarked") vil imidlertid være at valutainnlendinger gis adgang til å kjøpe utenlandske aksjer.

I Finland, Norge og Sverige vurderes dette spørsmålet av de arbeidsgrupper eller komitéer som utreder valutalovgivningen. På grunn av de store underskudd som Sverige har hatt på sin betalingsbalanse gjennom en årrekke, må man se restriktivt på kapitalutgang som ikke anses nødvendig. En generell frigivning av aksjekjøp ville trolig føre til en stor kapitalutgang, og på samme tid er det grunn til å tro at bare en mindre del av etterspørseren ville rette seg mot nabolandene. I Danmark er en innstilt på å avskaffe restriksjonene på kjøp av utenlandske aksjer.

6. Sammenfatning og konklusjoner

i Av hensyn til den valutariske eller pengepolitiske situasjon er man i de fleste nordiske land tilbakeholden med å gjennomføre vidtgående liberaliseringer av kapitalbevegelsene. Det er likevel enkelte områder hvor ytterligere liberalisering kan overveies. Finansministrene er enige om at eventuelle lempninger av valutareglene på kapitalområdet av hensyn til de nordiske lands forpliktelser overfor OECD's kapitalkode må gjøres gjeldende for alle OECD-land. Det er derfor ikke grunnlag for å etablere et spesielt nordisk kapitalmarked.

Selv om det på kort sikt er utsikt til bare begrensede skritt mot økt liberalisering på kapitalområdet, har finansministrene oppfordret Embetsmannskomiteén for valutaspørsmål og finansielle spørsmål om å holde saken på sin dagsorden, slik at nye liberaliseringstiltak kan tas opp etterhvert som de valuta- og pengepolitiske hensyn gjør det mulig.

ii For direkte investeringer beholder de fleste nordiske land for tiden lisensiering av utgående transaksjoner. Det tas effektive skritt til å gjennomføre rask behandling av sakene. For ytterligere å lette gjennomføringen av internordiske saker overveies delvis opphevelse (f. eks. ved fribeløp) av lisensieringen av inngående direkte investeringer.

iii Det overveies å innføre eget fribeløp for inngående konsernlån med løpetid over 5 år.

iv Det overveies å innføre fribeløp for garantier fra utenlandske moderselskap til datterforetaks innenlandske opplåning.

v Inngående porteføljeinvesteringer i børsnoterte aksjer er langt på vei fri i samtlige nordiske land unntatt Island.

vi En liberalisering av utgående porteføljeinvesteringer i børsnoterte aksjer vurderes på grunnlag av de forestående rapporter om revisjon av valutabestemmelse i Finland, Norge og Sverige.

BILAGA 2

Betänkande av Nordiska rådets ekonomiska utskott över Nordiska ministerrådets berättelse rörande det nordiska samarbetet (C 1), meddelandena om rekommendationerna nr 1/1979 angående program för nordiskt regionalpolitiskt samarbete, nr 23/1980 angående gemensamma industriella projekt, nr 24/1980 angående glasindustrin i Norden, nr 2/1981 angående samordning av FoU-insatser och kartläggning av miljökonsekvenser vid framställning och bruk av alternativa drivmedel, nr 6/1981 angående utveckling av samarbetsåtgärder rörande fiskodling, nr 17/1982 angående nordisk utbildning för exportmarknadsföring, nr 18/1982 angående samarbete inom nordisk möbelindustri, nr 31/1983 angående kartläggning och samordning av utbudet och behovet av u-landsutbildning, nr 32/1983 angående samarbete om energi- och miljörelaterad industri- och regionalpolitik, nr 33/1983 angående åtgärder för att stimulera innovationer inom näringslivet i Norden och nr 34/1983 angående störet av det regionalpolitiska samarbetet i Norden

(Se C 1, Bilaga 11)

Meddelande

om rekommendation nr 24/1980 angående glasindustrin i Norden

(Överlämnat av Nordiska ministerrådet)

Rekommendationen har följande lydelse:

Nordisk Råd rekommenderar Nordisk Ministerråd å la foreta en gjennomgang av problemene for glassindustrin i Norden med sikte på å motvirke monopoltendenser og å undersøke mulighetene av å bevare nordisk glassindustri.

Nordiska ministerrådet meddelar den 2 december 1983:

Ministerrådets bedömning av behovet av ytterligare utredning av glasindustri i Norden eller gemensamma nordiska industripolitiska åtgärder på detta område meddelades i ministerrådets svar den 10 december 1980 på denna rekommendation. Då ej något framkommit sedan dess som föranlett ministerrådet att på nytt ta upp saken står bedömningen tillsvidare fast.

Ett projektförslag framställt av en rad fackliga och arbetsgivarorganisationer på glasindustriområdet avseende en förstudie om nordisk glasyrkesutbildning har under 1983, efter att Nordiska rådets ekonomiska utskott tillstyrkt förslaget, erhållit visst ekonomiskt stöd från ministerrådet genom ett bidrag över ministerrådets allmänna budget.

BILAGA

Betänkande av Nordiska rådets ekonomiska utskott över Nordiska ministerrådets berättelse rörande det nordiska samarbetet (C 1), meddelandena om rekommendationerna nr 1/1979 angående program för nordiskt regionalpolitiskt samarbete, nr 23/1980 angående gemensamma industriella projekt, nr 24/1980 angående glasindustrin i Norden, nr 2/1981 angående samordning av FoU-insatser och kartläggning av miljökonsekvenser vid framställning och bruk av alternativa drivmedel, nr 6/1981 angående utveckling av samarbetsåtgärder rörande fiskodling, nr 17/1982 angående nordisk utbildning för exportmarknadsföring, nr 18/1982 angående samarbete inom nordisk möbelindustri, nr 31/1983 angående kartläggning och samordning av utbudet och behovet av u-landsutbildning, nr 32/1983 angående samarbete om energi- och miljörelaterad industri- och regionalpolitik, nr 33/1983 angående åtgärder för att stimulera innovationer inom näringslivet i Norden och nr 34/1983 angående stärkandet av det regionalpolitiska samarbetet i Norden

(Se C 1, Bilaga 11)

Meddelande

om rekommendation nr 27/1980 angående gemensamma åtgärder beträffande stadsforskning

(Överlämnat av Nordiska ministerrådet)

Rekommendationen har följande lydelse:

Nordisk Råd rekommanderer Nordisk Ministerråd at først å sammenstille en rapport om byutviklingens nåværende situasjon for OECD's byprosjekt, og deretter på grunnlag av denne rapport og de erfaringer man vinner fra Nordisk Ministerråds storbyprosjekt overveie behovet av et problem- og programorientert forskningsprogram om byutviklingen.

Nordiska ministerrådet meddelar den 2 december 1983:

Nordisk embetsmannskomiteé for regionalpolitikk (NERP) vedtok på sitt møte i mai 1980 å oversende rekommandasjonen til NERP's storbyprosjekt. Storbyprosjektet sammenligner bystrukturproblemer og utviklingstendenser i 13 nordiske storbyer, dvs. sammenhengen mellom byenes utvikling og omstrukturering. Hovedvekten ligger på en beskrivelse av eksisterende virkemidlers anvendelse på statlig, regionalt og kommunalt nivå.

I april 1982 forelå rapporten "Nordiske storbyer – problemer og utviklingstendenser". I rapporten analyseres reduksjonen i industrisysselettingen som har funnet sted i storbyene, sviktende muligheter for ekspansjon i servicenæringene, voksende problemer på boligmarkedet for utsatte befolkningsgrupper, skjerpet segregasjon mellom forskjellige bydeler og kommuner samt hurtig voksende kommunaløkonomiske problemer. Rapporten omfatter også en første oversiktlig beskrivelse og diskusjon av en rekke offentlige virkemidler som har betydning for storbyutviklingen.

I forbindelse med avslutningen av fase 1 og oppstartingen av fase 2 ble det avholdt en nordisk storbykonferanse i Stockholm i oktober 1982. Fase 2 omfatter perioden 1982–84. Det blir arbeidet videre på tre hovedfelter: a) næringsutvikling og næringspolitikk, b) boligmarked og boligpolitikk og c) offentlig økonomi i storbyene. Delprosjektene vil prøve å besvare følgende overordnede spørsmål:

– Hvor kommer problemene i storbyenes næringsutvikling, hvordan kan

man styre en mer storbytilpasset statlig næringspolitikk samt hvordan kan storbyenes næringspolitikk forbedres internt, dvs. på regionalt og kommunalt nivå.

- Hvor eksisterer det og hvor vil det oppstå problemer på boligmarkedet i storbyene, hvordan kan attraktiviteten og levekårene forbedres for beboerne i sosialt og etnisk utsatte bydeler samt hvordan kan det skapes et bedre fungerende boligmarked i storbyene samtidig med at boligsosiale mål respekteres.
- Hvordan ser den offentlige oppgavefordelingen ut i storbyene idag, hvordan adskiller den kommunale utgiftsstruktur seg mellom storbykommuner og andre kommuner i landet samt hvor hensiktsmessige er de nåværende kommunale finansieringsordninger i forhold til storbyenes spesielle utgiftsbehov.

Resultatet av arbeidet publiseres løpende i mindre notat. I 1983 er det bl. a. publisert notat om sysselsettingen og den kommunale økonomi i storbyområdene. En sluttrapport fra arbeidet i fase 2 vil bli publisert våren 1985.

Meddelande

om rekommendation nr 2/1981 angående samordning av FoU-insatser och kartläggning av miljökonsekvenser vid framställning och bruk av alternativa drivmedel

(Överlämnat av Nordiska ministerrådet)

Rekommendationen har följande lydelse:

Nordiska rådet rekommenderar Nordisk Ministerråd

(1) å vedta tiltak for samordning av iverksatte og planlagte forsknings- og utviklingsinnsatser for fremstilling av alternative drivmiddel innen Norden

(2) å kartlegge miljøkonsekvensene ved produksjon og bruk av alternative drivmedel.

Nordiska ministerrådet meddelar den 2 december 1983:

De nordiske energiministre godkendte på deres møde den 8. juni 1983 rapporten "Alternative drivmidler i Norden" (*NU 1982:14*). I denne rapport er der redegjort for en lang række aspekter vedrørende brugen af alternative drivmidler i de nordiske lande, herunder produktionsmulighederne, distributionsmulighederne, forbrugsmønstret, sundheds-, miljø- og sikkerhedsaspekter samt systemomkostninger.

I et særligt afsnit er der givet en redegørelse for de bestemmelser, der gælder i de enkelte nordiske lande vedrørende eksternt miljø, arbejdsmiljø, giftlovgivning, brandlovgivning, transportlovgivning, afgifter og produkt-specifikationer. Der er endvidere anført forslag til samordning af disse, ligesom der er givet en teknisk redegørelse for mulige bestemmelser.

I rapportens beskrivelse af fordele og ulemper ved brugen af alternative drivmidler indgår også de miljømæssige konsekvenser. Rapporten peger endvidere på de virkemidler, som kan benyttes såfremt man ønsker at fremme brugen af alternative drivmidler.

Nordisk Ministerråd anser hermed hensigten med rekommandationen for opfyldt.

BILAGA

Betänkande av Nordiska rådets ekonomiska utskott över Nordiska ministerrådets berättelse rörande det nordiska samarbetet (C 1), meddelandena om rekommendationerna nr 1/1979 angående program för nordiskt regionalpolitiskt samarbete, nr 23/1980 angående gemensamma industriella projekt, nr 24/1980 angående glasindustrin i Norden, nr 2/1981 angående samordning av FoU-insatser och kartläggning av miljökonsekvenser vid framställning och bruk av alternativa drivmedel, nr 6/1981 angående utveckling av samarbetsåtgärder rörande fiskodling, nr 17/1982 angående nordisk utbildning för exportmarknadsföring, nr 18/1982 angående samarbete inom nordisk möbelindustri, nr 31/1983 angående kartläggning och samordning av utbudet och behovet av u-landsutbildning, nr 32/1983 angående samarbete om energi- och miljörelaterad industri- och regionalpolitik, nr 33/1983 angående åtgärder för att stimulera innovationer inom näringslivet i Norden och nr 34/1983 angående stärkandet av det regionalpolitiska samarbetet i Norden

(Se C 1, Bilaga 11)

Meddelande

om rekommendation nr 3/1981 angående samarbete för att etablera internationella bestämmelser för bruk av alternativa drivmedel

(Överlämnat av Nordiska ministerrådet)

Rekommendationen har följande lydelse:

Nordisk Råd rekommenderar de nordiske regeringer på fellesnordisk basis å arbeide for internasjonale bestemmelser for såvel brennstoff som kjøretøy for å fremme bruken av alternative drivmiddel.

Nordiska ministerrådet meddelar den 2 december 1983:

Nordisk Ministerråd har i rapporten "Alternative drivmidler", *NU 1982:14* (jfr. besvarelse af *rekommendation nr. 2/1981*), kortlagt de bestemmelser, der gælder i de enkelte nordiske lande for brugen af alternative drivmidler. Med dette som udgangspunkt er der inden for områderne eksternt miljø, arbejdsmiljø, giftlovgivning, brandlovgivning, transportregler, afgifter samt produktspecifikationer redegjort for, på hvilke områder bestemmelserne kan ændres i de enkelte nordiske lande.

Dette arbejde er videreført i en række internationale organisationer blandt andet i den såkaldte COST 304-gruppe i EF, hvor alle de nordiske lande deltager, og hvor man drøfter alternative drivmidler. Et samlet oplæg baseret på den nordiske kortlægning er blevet præsenteret og danner baggrund for de enkelte vesteuropæiske landes overvejelser angående internationale bestemmelser på dette område.

Nordisk Ministerråd anser med disse foranstaltninger hensigten med rekommendationen for opfyldt.

BILAGA

Betänkande av Nordiska rådets ekonomiska utskott över meddelandet

Til Økonomisk utvalg er henvist melding om rekommandasjon nr. 3/1981/e om samarbeid for å etablere internasjonale bestemmelser for bruk av alternative drivmidler.

Av meldingen framgår at Nordisk Ministerråd i rapporten Alternative drivmidler, NU 1982: 14 har kartlagt de bestemmelser som gjelder i de enkelte nordiske land for bruk av alternative drivmidler. Det redegjøres for på hvilke områder bestemmelsene kan endres i de enkelte nordiske land.

Arbeidet er videreført i en rekke internasjonale organisasjoner, bl. a. i den såkalte COST 304-gruppe i EF hvor alle de nordiske land deltar. Et samlet opplegg basert på den nordiske kartlegging er presentert og danner bakgrunn for de enkelte vesteuropeiske lands overveielser angående internasjonale bestemmelser på dette område.

Økonomisk utvalg konstaterer at arbeidet med oppfølgingen av rekommandasjonen har kommet så langt som man kan forvente. Det er positivt å kunne notere at samnordiske initiativ blir utgangspunkt for bredere internasjonale diskusjoner. Utvalget går ut fra at de nordiske lands regjeringer viderefører dette arbeidet.

Utvalget foreslår derfor at

Nordisk Råd tar meldingen om rek. nr. 3/1981/e om samarbeid for å etablere internasjonale bestemmelser for bruk av alternative drivmidler til etterretning og anser rekommandasjonen for ferdigbehandlet for Rådets vedkommande.

Stockholm, 26. januar 1984

Esko Aho (K)

Hallvard Bakke (H)

Jo Benkow (H)

Gunnar Berge (A)

Johan Buttedahl (Sp)

Ólafur G. Einarsson (Sj.)

Karen Thurøe Hansen (KF)

Paul Jansson (s)

Henning Jensen (S)

Elver Jonsson (fp)

Arvo Kempainen (Skdl)

Agnar Nielsen (Sb)

Gunnar Nilsson (s)

Saara-Maria Paakkinen (Sd)

Formann

Páll Pétursson (F.)

Pär Stenbäck (Sfp)

Ilkka Suominen (Kok)

Sten Svensson (m)

Karin Söder (c)

Hans Olav Tungesvik (Kr. F.)

Meddelande

om rekommendation nr 5/1981 angående initiativ för att avhjälpa tynande gruvsamhällens svårigheter

(Överlämnat av Nordiska ministerrådet)

Rekommendationen har följande lydelse:

Nordisk Råd rekommanderer Nordisk Ministerråd, med sikte på å avhjelpe de vanskeligheter som gruvsamfunnene møter når malmforekomstene minsker eller tar slutt, eller når gruvedriften av annen årsak bygges ned, å ta initiativ til

- at det blir vurdert f.eks. gjennom konsesjonslovgivningen å stille krav om at nedbyggingen/avviklingen skjer i planlagte former innenfor tilfredsstillende tidsrammer,
- at myndigheter og regionale utviklingsinstitusjoner i god tid utreder behovet for og planleggingen av alternativ virksomhet,
- at det skjer utveksling av erfaringer vedrørende ulike sider ved avvikling av gruvedrift,
- at samarbeidsmulighetene mellom nordiske gruveforetak utredes.

Nordiska ministerrådet meddelar den 2 december 1983:

Nordisk embetsmannskomiteé for regionalpolitikk (NERP) vedtok på sitt møte i mai 1981 å oversende rekommandasjonen til NERPs Basprosjekt for videre behandling.

Basprosjektet har til oppgave å kontinuerlig sammenstille og analysere grunnlagsmateriale om de regionale forhold i Norden, som bakgrunn for utvikling av det regionalpolitiske samarbeidet. Virksomheten omfatter løpende rapporteringsarbeid (bl.a. utarbeidelse av årsrapporten som behandler den regionale befolknings- og sysselsettingsutviklingen i Norden), ulike typer spesialutredninger osv.

Basprosjektet har i 1981 og 1982 gjennomført en utredning om hvordan problemene i "tynande" gruvesamfunn kan avhjelpes. Rapporten "Tynande gruvsamhällén i Norden" forelå ferdigtrykket i NORD-serien i februar 1983 og ble straks oversendt Nordisk Råds organer. Den inneholder en oversikt over eksisterende gruvesamfunn i Finland, Norge og Sverige samt de samfunn der gruen er nedlagt etter 1970. Samtidig inne-

holder rapporten en oversikt over hva slags tiltak man i de ulike land har satt inn for å støtte gruvesamfunnene. Utredningens mål har vært å bidra til informasjons- og erfaringsutveksling mellom de berørte land for at man på nasjonalt plan lettere kan komme frem til tiltak for de utsatte stedene.

I 1983 er utredningen videreført og utvidet til å omfatte ensidige industristeder mer generelt. I denne fasen er også Danmark omfattet av studien. En rapport som vil foreligge i begynnelsen av 1984 vil inneholde en sammenstilling av hovedkonklusjonene i de utredninger som nasjonalt er gjennomført på dette området. Rapporten vil videre inneholde en gjennomgang av hvilke erfaringer man har av ulike tiltak som er iverksatt for å redusere ensidige industristeders problemer.

Vad beträffar samarbetsmöjligheterna mellan gruvföretag i Norden äger kontakter i olika frågor fortlöpande rum mellan företagen som ett led i deras normala kommersiella verksamhet. Möjligheterna till samarbete torde härigenom kontinuerligt bevakas.

Meddelande

om rekommendation nr 6/1981 angående utveckling av samarbetsåtgärder rörande fiskodling

(Överlämnat av Nordiska ministerrådet)

Rekommendationen har följande lydelse:

Nordisk Råd rekommenderer Nordisk Ministerråd å vedta tiltak for å utvikle det nordiske samarbeidet på fiskeoppdrettsområdet.

Nordiska ministerrådet meddelar den 2 december 1983:

Hittills har respektive nordiskt samarbete inom ministerrådskomplexet begränsat sig till några projekt rörande havslaxodling som en del av regionalpolitiskt samarbete samt ett mindre projekt rörande genbanksarbete för fisk. Därutöver har även Nordiska jordbruksforskarens förening nedsatt en arbetsgrupp för ämnesområdet.

Eftersom Nordiska kontaktorganet för fiskerifrågor fungerar som ett nordiskt forum för fiskerimyndigheterna och näringarna har ministerrådssekretariatet hemställt till organet frågan om önskvärda och möjliga åtgärder med tanke på Nordiska rådets rekommendation. Kontaktorganet har också tillfrågats, om det anser sig kunna fungera som ett koordinerande och verkställande organ – i nödvändigt samarbete med Nordiska ämbetsmannakommittén för jord- och skogsbruksfrågor – för de tänkta åtgärderna.

På grund av denna hemställan har kontaktorganet beslutat att tillsätta en utredning med uppgift att undersöka behovet för nordisk samverkan på hela akvakulturområdet. Detta omfattar förutom odling av fisk, även musslor, kräftor och alger. På grund av en mellanrapport från utredningsgruppen har kontaktorganet ansett att framtida nordiskt samarbete särskilt skall koncentrera sig om följande områden:

- a. Kartläggning av miljö og forurensningsproblem i forbindelse med oppdrett av laksefisk. Identifikation av metoder for å begrense forurensning særlig ved oppdrett i ferskvann.
- b. Utvikling av undervisningstilbud for fagkonsulenter, samt teknisk og administrativt personell innen fiskeoppdrett. Systemer i formidling av fagkunnskap til næringens utøvere.

- c. Identifikasjon av årsaker til patologi på oppdrettsfisk og utvikling av vaksiner for bekjempelse av sykdommer i fiskeoppdrett.
- d. Nærings-fysiologisk forsøk, særlig utvikling og testing av fórtyper for bruk i oppdrett av laksefisk under ulike miljøforhold.
- e. Gjensidig informasjon og samarbeid om tekniske og økonomiske spørsmål i forbindelse med settefiskoppdrett for matfiskproduksjon og kulturbetinget fiskeri.
- f. Statistikk om produksjonsvolum i fiskeoppdrett i de ulike nordiske land, basert på definerte målsettinger fra Det internasjonale Råd for Havforskning (ICES).

Ministerrådet har beviljat 82 000 NOK för genomförandet av utredningen under år 1983. Utredningsrapporten torde färdigställas före utgången av år 1983. Ministerrådet avväntar förslag från kontaktorganet efter detta.

BILAGA

Betänkande av Nordiska rådets ekonomiska utskott över Nordiska ministerrådets berättelse rörande det nordiska samarbetet (C 1), meddelandena om rekommendationerna nr 1/1979 angående program för nordiskt regionalpolitiskt samarbete, nr 23/1980 angående gemensamma industriella projekt, nr 24/1980 angående glasindustrin i Norden, nr 2/1981 angående samordning av FoU-insatser och kartläggning av miljökonsekvenser vid framställning och bruk av alternativa drivmedel, nr 6/1981 angående utveckling av samsarbetsåtgärder rörande fiskodling, nr 17/1982 angående nordisk utbildning för exportmarknadsföring, nr 18/1982 angående samarbete inom nordisk möbelindustri, nr 31/1983 angående kartläggning och samordning av utbudet och behovet av u-landsutbildning, nr 32/1983 angående samarbete om energi- och miljörelaterad industri- och regionalpolitik, nr 33/1983 angående åtgärder för att stimulera innovationer inom näringslivet i Norden och nr 34/1983 angående störetandet av det regionalpolitiska samarbetet i Norden

(Se C 1, Bilaga 11)

Meddelande

om rekommendation nr 9/1981 angående de nordiska författarstipendierna

(Överlämnat av Nordiska ministerrådet)

Rekommendationen har följande lydelse:

Nordiska rådet rekommenderar de Nordiska regeringarna att utöka antalet författarstipendier för studieresa till annat nordiskt land.

Nordiska ministerrådet (kultur- och undervisningsministrarna) meddelar den 7 december 1983:

Rekommendationen er rettet til de nordiske regjeringer. Kultursekretariatet har tilskrevet de nasjonale myndigheter om denne sak.

Fra norsk side er det opplyst at bevilgningen til nordiske forfatterstipendier er gitt. Økningen gir plass for ett større eller to mindre stipend i 1984.

BILAGA

Fråga vid Nordiska rådets 32:a session angående de nordiska författarstipendierna

(Se sak E 14, s. 2046)

***Rek. 10/1981/k**
D 1984

Meddelande

**om rekommendation nr 10/1981 angående nordisk litteraturantologi
för gymnasietadiet**

(Överlämnat av Nordiska ministerrådet)

Rekommendationen har följande lydelse:

Nordiska rådet rekommenderar Nordiska ministerrådet att låta utarbeta en nordisk litteraturantologi för gymnasietadiet.

Nordiska ministerrådet (kultur- och undervisningsministrarna) meddelar den 7 december 1983:

Beträffande behandlingen av denna rekommendation hänvisas till meddelande om *rekommendation nr 12/1977/k*.

Meddelande

om rekommendation nr 11/1981 angående utbytes- och stipendieordning för bildkonstnärer

(Överlämnat av Nordiska ministerrådet)

Rekommendationen har följande lydelse:

Nordiska rådet rekommenderar Nordiska ministerrådet att upprätta en utbytes- och stipendieordning för nordiska bildkonstnärer.

Nordiska ministerrådet (kultur- och undervisningsministrarna) meddelar den 7 december 1983:

På Ministerrådets møte 1.6.1982 ble det vedtatt å henstille til de nasjonale myndigheter om å undersøke muligheten for å skaffe fram atelierer i hvert enkelt land. Atelierene var forutsatt å inngå i et nordisk gjesteateliernett sammen med atelierene på Sveaborg, og administrert av Nordisk kunstcentrum.

Med utgangspunkt i Ministerrådets vedtak er de nasjonale myndigheter tilskrevet om muligheten for å innrette gjesteatelierer i det enkelte land. Atelierer vil sannsynligvis bli stilt til rådighet i 1984 på Hässelby slott og Gerleborgsskolan i Sverige og Hald Hovedgård i Danmark. Også i de øvrige land arbeides det med konkrete planer for atelierer.

I Nordisk kunstcentrums budsjett for 1984 er det ført opp et beløp på 100 000 DKK til stipendordning for billedkunstnere som skal disponere atelierene på Sveaborg og i de øvrige nordiske land.

BILAGA

Betänkande av Nordiska rådets kulturutskott över meddelandet

Till kulturutskottet har hänvisats av Nordiska ministerrådet till Nordiska rådets 32:a session avgivet meddelande om rekommendation nr 11/1981 angående en utbytes- och stipendiordning för bildkonstnärer.

Det anförts att arbetet med att åstadkomma ett gästateljénät i Norden fortgår. I tillägg till ateljéerna i samband med Nordiska konstcentret på Sveaborg förväntas ateljéer under 1984 bli upplåtna på Hässelby slott och Gerleborgsskolan i Sverige och på Hald Hovedgård i Danmark. Det har på den nordiska kulturbudgeten för 1984 (konstcentrets moment) förts upp ett anslag på 0,1 milj. DKK som stipendieordning för de konstnärer som skall disponera ateljéerna.

Utskottet noterar med tillfredsställelse att en början till en stipendieordning kunnat åstadkommas. Vad gäller den fortsatta utvecklingen av stipendieordningen erinrar utskottet om vad utskottet yttrade i betänkandet om det medlemsförslag som ledde till rekommendationen (A 590/k): "Omfattningen och storleken av denna ordning får prövas i samband med bedömningen av takten för den allmänna utbyggnaden av verksamheten vid (Nordiska) konstcentret. Trycket på stipendieordningen kommer helt naturligt att öka i den mån det skapas ett nät av gästateljéer runtom i Norden i tillägg till dem på Sveaborg."

Med ovanstående kommentarer föreslår utskottet

att Nordiska rådet lägger meddelandet om rekommendation nr 11/1981 till handlingarna i väntan på nytt meddelade till nästa ordinarie session.

Stockholm den 27 januari 1984

Arne Gadd (s)

Kirsti Kalle Grøndahl (A)

Eiður Guðnason (A.)

Elsi Hetemäki-Olander (Kok)

Förman

Tytti Isohookana-Asunmaa (K)

Gunnel Jonäng (c)

Peter Muurman (Sd)

Sture Palm (s)

Robert Pedersen (S)

Håkon Randal (H)

Gunvor Schnitler (H)

Reiulf Steen (A)

Ingrid Sundberg (m)

Pirkko Turpeinen (Skdl)

Meddelande

om rekommendation nr 12/1981 angående de nordiska forskarkurserna

(Överlämnat av Nordiska ministerrådet)

Rekommendationen har följande lydelse:

Nordiska rådet rekommenderar Nordiska ministerrådet att fortsatt utveckla de nordiska forskarkurserna.

Nordiska ministerrådet (kultur- och undervisningsministrarna) meddelar den 7 december 1983:

Frågan om att utveckla de nordiska forskarkurserna, som arrangerats i sin nuvarande form sedan 1972, bör ses i sammanhang med strävan att generellt utveckla det nordiska samarbetet på hela forskarutbildningsområdet. För tillfället genomför ministerrådet en 4-årig försöksverksamhet med systematiserade nordiska forskarkurser på de jord- och skogsbruksvetenskapliga och veterinärmedicinska områdena. Syftet är att pröva möjligheterna att etablera ordningar med mera långsiktigt planerade nordiska forskarkurser, som tar sin utgångspunkt i specialkunskaperna vid de olika nationella institutionerna samt baserar sig på de enskilda institutionernas egen planering. Möjligheter för nordiska forskarkurser på det tekniskvetenskapliga området utreds också för tillfället av de tekniska högskolornas nordiska rektorsförsamling. Ett nordiskt forskarutbildningssamarbete på teknikområdet föreslås även i ett teknologipolitiskt samarbetsprogram som hösten 1983 framlagts av Nordiska ämbetsmannakommittén för industripolitik.

Nordiska forskningspolitiska rådet har i slutet av november 1983 arrangerat en konferens i syfte, att utreda behovet av och möjligheterna för en utbyggnad av det nordiska forskarutbildningssamarbetet. Forskningspolitiska rådet förväntar att det under år 1984 med utgångspunkt i konferensen kan tas initiativ till nya samarbetsförsök på olika forskningsområden. Ministerrådet konstaterar att behovet av att fortsatt anordna och även att öka antalet kurser i deras nuvarande form är uppenbart, varför ministerrådet strävar till att tillgodose detta behov.

Ministerrådet kan slutligen konstatera att nordiska forskarkursernas program för år 1984 upptar 19 kurser, vilket innebär en ökning med två i förhållande till kursprogrammet år 1983.

BILAGA

Betänkande av Nordiska rådets kulturutskott över meddelandet

Till kulturutskottet har hänvisats av Nordiska ministerrådet till Nordiska rådets 32:a session avgivet meddelande om rekommendation nr 12/1981 angående fortsatt utveckling av de nordiska forskarkurserna.

Det anförs att frågan om att utveckla de nordiska forskarkurserna bör ses i samband med strävan att generellt utveckla det nordiska samarbetet på forskarutbildningsområdet. I syfte att utreda behovet av och möjligheterna till en sådan utveckling arrangerade Nordiska forskningspolitiska rådet (FPR) hösten 1983 en konferens för forskare, forskningspolitiker och -administratörer. Som ett resultat av konferensen tas under 1984 nya initiativ till samarbete om forskarutbildning.

Det anförs slutligen att ministerrådet är medvetet om behovet av att fortsatt anordna forskarkurser i deras nuvarande form samt att utöka antalet kurser, och att ministerrådet strävar att tillgodose detta behov.

Utskottet avser att följa utvecklingen av samarbetet om forskarutbildningen via ministerrådets berättelse (C 1) och rapporteringen från Nordiska forskningspolitiska rådet. Utskottet anser därför att några skäl att kvarhålla rekommendationen på rådets dagordning inte längre föreligger och föreslår

att Nordiska rådet lägger meddelandet till handlingarna och anser rekommendation nr 12/1981 för rådets del slutbehandlad.

Stockholm den 27 januari 1984

Arne Gadd (s)

Kirsti Kolle Grøndahl (A)

Eiður Guðnason (A.)

Elsi Hetemäki-Olander (Kok)

Förman

Tytti Isohookana-Asunmaa (K)

Gunnel Jonäng (c)

Peter Muurman (Sd)

Sture Palm (s)

Robert Pedersen (S)

Håkon Randal (H)

Gunvor Schnitler (H)

Reiulf Steen (A)

Ingrid Sundberg (m)

Pirkko Turpeinen (Skdl)

Meddelande

om rekommendation nr 13/1981 angående turismens skadeverkningar på naturen och de traditionella näringarna

(Överlämnat av Nordiska ministerrådet)

Rekommendationen har följande lydelse:

Nordiska rådet rekommenderar Nordiska ministerrådet att ställa nödvändiga resurser till förfogande för att skyndsamt kunna slutföra pågående utredningar samt vidta därav påkallade åtgärder i syfte att minimera turismens skadeverkningar på naturen och de traditionella näringarna.

Nordiska ministerrådet meddelar den 2 december 1983:

Som meddelt i fjorårets melding om denne rekommendation inngår projektet "Toleransenivå för reiseliv i lokalsamfunn" i förberedelsene for den konferanse som gjennomføres på Åland i 1984 omkring temaet turismens konsekvenser.

Förberedelsene er godt igang. Turistutvalget har bl. a. anmodet styregruppen for toleransenivå-prosjektet om å gjennomgå anbefalingene i rapporten med sikte på å gjøre dem mer operative.

*Rek. 14/1981/t

D 1984

Meddelande

**om rekommendation nr 14/1981 angående åtgärdsprogram för miljö-
säkra sjötransporter**

(Överlämnat av Nordiska ministerrådet)

Rekommendationen har följande lydelse:

Nordiska rådet rekommenderar Nordiska ministerrådet att utarbeta ett åtgärdsprogram med syfte att åstadkomma miljösäkra sjötransporter.

Nordiska ministerrådet meddelar den 2 december 1983:

Nordiska ämbetsmannakommittén för transportfrågor (NÄT) påbörjade under 1981 en kartläggning av vad som hittills gjorts och vad som planeras i de olika nordiska länderna i syfte att öka miljösäkerheten vid sjötransporter. Kartläggningen syftar till att klargöra om något särskilt projekt behöver inledas för att uppnå ändamålet med rekommendationen. Kartläggningen har visat sig kräva en större arbetsinsats än vad ursprungligen planerades. Under året har därför en arbetsgrupp tillkallats för att avsluta kartläggningen och göra en sammanställning över den.

Meddelande

om rekommendation nr 15/1981 angående internationella åtgärder för miljösäkra sjötransporter

(Överlämnat av Nordiska ministerrådet)

Rekommendationen har följande lydelse:

Nordiska rådet rekommenderar de nordiska ländernas regeringar att inom internationella samarbetsorgan samfällt verka för ökad miljösäkerhet vid sjötransporter.

Nordiska ministerrådet meddelar den 2 december 1983:

Det hänvisas till meddelande över *rekommendation nr 14/1981* i vilket det informeras om kartläggning på området i NÄT:s regi.

Meddelande

om rekommendation nr 16/1981 angående internationell harmonisering av bestämmelser för transport av farligt gods

(Överlämnat av Nordiska ministerrådet)

Rekommendationen har följande lydelse:

Nordiska rådet rekommenderar de nordiska ländernas regeringar att internationellt arbete för att internationella bestämmelser för transport av farligt gods med olika transportmedel harmoniseras

Nordiska ministerrådet meddelar den 2 december 1983:

Det finns internationella överenskommelser med bestämmelser om transport av farligt gods för alla transportslag. De nordiska länderna tillämpar i stor utsträckning bestämmelserna i de överenskommelser som har betydelse för respektive land.

Under den Nordiska ämbetsmannakommittén för transportfrågor (NÄT) pågår sedan år 1982 ett projekt som syftar till att underlätta säkra transporter av farligt gods mellan de nordiska länderna. Bl. a. arbetar projektgruppen med att finna former för ett ökat nordiskt samarbete i de större internationella organisationerna, framför allt de organisationer som arbetar med de två väg- och järnvägsöverenskommelserna ADR och RID.

Projektet kommer att slutföras under år 1984.

Meddelande

om rekommendation nr 17/1981 angående nordisk harmonisering av bestämmelser för transport av farligt gods

(Överlämnat av Nordiska ministerrådet)

Rekommendationen har följande lydelse:

Nordiska rådet rekommenderar Nordiska ministerrådet att arbeta för harmonisering inom Norden av bestämmelser för transport av farligt gods.

Nordiska ministerrådet meddelar den 2 december 1983:

Det hänvisas till meddelande över *rekommendation nr 16/1981* i vilket det informeras om ett projekt om transport av farligt gods i NÄT:s regi.

Meddelande

om rekommendation nr 18/1981 angående vägbelägning och trafik-säkerhet

(Överlämnat av Nordiska ministerrådet)

Rekommendationen har följande lydelse:

Nordiska rådet rekommenderar Nordiska ministerrådet:

1. att i syfte att öka trafiksäkerheten i Norden arbeta för att vägarna i Norden förses med vägbelägning med goda ljusreflexionsegenskaper, exempelvis ljus vägbelägning och belägning med grov yttextur och
2. att intensifiera pågående forskning om vägbelägningens betydelse ur trafiksäkerhetssynpunkt.

Nordiska ministerrådet meddelar den 2 december 1983:

På möte i Nordisk Embetsmannskomiteé for Transportspørsmål (NET) høsten 1981, ble det besluttet å igangsette en undersøkelse for å få klarlagt hva Nordisk Råds rekommandasjon om lyse vegdekker vil innebære i forhold til nåværende praksis, hvilke erfaringer man har når det gjelder de ytringer som framkom til medlemsforslaget og på hvilke områder man mener forskningen bør intensiveres.

Ved henvendelse til NET's planeringsutskott för väg- och trafikforskning ble det fremskaffet en promemoria med sammenfatning av synspunkter som kunne gis uten tids- og kostnadskrevende utredninger. Denne promemoria, datert 5. mai 1982, bygger for en overveiende del på materiale fra en uformell internordisk samarbeidsgruppe for mørketrafikk. Planeringsutskottet ga samtidig uttrykk for at hele komplekset vedrørende mørketrafikk er et av de mest vesentlige i diskusjonen om trafikksikkerhet og sa seg beredt til, sammen med nevnte arbeidsgruppe, å legge fram konkrete forslag til felles nordiske prosjekt.

NET diskuterte disse spørsmålene på sin ekspertkonferanse i januar 1983. Det var der enighet om at planeringsutskottet skulle vurdere rekommandasjonen i lys av andre prosjektidéer som planeringsutskottet skulle ta opp. I en prosjektsøknad til NET har planeringsutskottet fremmet forslag om et prosjekt om trafikksikkerhet og vegdekkets egenskaper (TOVE). Prosjektet inngår i NET's virksomhetsplaner for 1985.

NET vil i løpet av vinteren 1983/84 ta ytterligere kontakt med planeringsutskottet for å diskutere det videre arbeid i forbindelse med oppfølging av rekommandasjonen.

Meddelande

om rekommendation nr 19/1981 angående reviderat samarbetsprogram på arbetsmiljöområdet

(Överlämnat av Nordiska ministerrådet)

Rekommendationen har följande lydelse:

Nordiska rådet rekommenderar Nordiska ministerrådet att med beaktande av de synpunkter som framförts av Nordiska rådet antaga ett reviderat program för samarbete i arbetsmiljöfrågor samt att kontinuerligt och i fortlöpande kontakt med Nordiska rådet och arbetsmarknadens parter vidareutveckla och fördjupa det nordiska arbetsmiljösamarbetet.

Nordiska ministerrådet meddelar den 2 december 1983:

Ministerrådet (arbetsmiljöministrarna) antog i enlighet med Nordiska rådets rekommendation ett reviderat samarbetsprogram på arbetsmiljöområdet i juli 1981.

Det nordiska samarbetet på arbetsmiljöområdet omspänner de flesta delområden och verksamhetsformer, som nämns i samarbetsprogrammet. Programmet konkretiseras genom en åtgärdsförteckning, som behandlas och utvecklas i samråd med arbetsmarknadens parter. Parterna deltar även i behandlingen av budgetprogram och projektbudget.

Rapportering om genomförandet av samarbetsprogrammet ges årligen i ministerrådets berättelse rörande det nordiska samarbetet (C1).

Samarbetsprogrammets struktur, principer, målsättningar och innehåll i övrigt skall värderas på nytt efter en tvåårs period dvs. år 1983. Programmet har under det gångna året varit under omarbetning och en förhållandevis omfattande revision planeras. Ett ministerrådsförslag om reviderat samarbetsprogram har överlämnats till Nordiska rådet efter att ett utkast diskuterats vid ett möte med ministerrådet (arbetsmiljöministrarna) och Nordiska rådets social- och miljöutskott.

Meddelande

om rekommendation nr 21/1981 angående nordisk arbetsmarknad för hälso-, sjukvårds- och veterinärpersonal

(Överlämnat av Nordiska ministerrådet)

Rekommendationen har följande lydelse:

Nordiska rådet rekommenderar Danmarks, Finlands, Norges och Sveriges regeringar att med beaktande av de synpunkter som framförts från Nordiska rådets sida snarast ingå en överenskommelse om godkännande av vissa yrkesgrupper för verksamhet inom hälso- och sjukvården och veterinärväsendet i enlighet med framlagt ministerrådsförslag.

Nordiska ministerrådet meddelar den 2 december 1983:

En överenskommelse mellan Danmark, Finland, Norge och Sverige om godkännande av vissa yrkesgrupper för verksamhet inom hälso- och sjukvården och veterinärväsendet undertecknades av Nordiska ministerrådet (social- och hälsovårdsministrarna) den 25 augusti 1981 och trädde i kraft den 3 augusti 1983. En särskild arbetsgrupp har tillkallats med uppgift att följa tillämpningen av överenskommelsen.

Ministerrådet anser för sin del att syftet med rekommendationen är uppfyllt.

*BILAGA***Betänkande av Nordiska rådets social- och miljöutskott över meddelandet**

Till Nordiska rådets social- och miljöutskott har hänvisats meddelande om rekommendation nr 7/1979 angående rening av kommunalt avloppsvatten.

Av meddelandet till den 32:a sessionen framgår att delprojekt, i enlighet med vad som förordats i rekommendationen, har igångsatts med syfte att utarbeta rekommendationer för planering av nya och förbättring av redan befintliga reningsanläggningar. Utskottet anser att syftet med rekommendationen har uppnåtts.

Mot bakgrund av det ovan framförda föreslår utskottet

att Nordiska rådet lägger meddelandet till handlingarna och anser att rekommendation nr 7/1979 för rådets del är slutbehandlad.

Stockholm den 26 januari 1984

Margrete Auken (SF)

Rune Gustavsson (c)

Margit Hansen-Krone (H)

Tyra Johansson (s)

Ilkka Kanerva (Kok)

Timo Kietäväinen (K)

Agnete Laustsen (KF)

Grethe Lundblad (s)

Astrid Murberg Martinsen (A)

Pétur Sigurdsson (Sj)

Odd With (Kr. F.)

Förman

Meddelande

om rekommendation nr 22/1981 angående intensifierat samarbete för att bekämpa rusmedelsmissbruket

(Överlämnat av Nordiska ministerrådet)

Rekommendationen har följande lydelse:

Nordiska rådet rekommenderar Nordiska ministerrådet att i skyndsam ordning vidtaga åtgärder för ett fördjupat och vidareutvecklat nordiskt samarbete avseende förebyggande åtgärder, behandling och information i syfte att bekämpa missbruket av alkohol, narkotika och psykofarmaka.

Nordiska ministerrådet meddelar den 2 december 1983:

De nordiska social- och hälsovårds- samt justitieministrarna möttes i Stockholm den 19 februari 1982 för att diskutera narkotikasituationen i Norden.

Vid mötet konstaterades att enighet råder kring de narkotikapolitiska frågorna. Man beslutade att vidta en rad åtgärder i syfte att så långt som möjligt begränsa missbruket och den illegala handeln med narkotika.

Förutom ett närmare samarbete mellan tull- och polismyndigheterna beslutade man att anordna nordiska seminarier för narkomanvårdspersonal och för personal verksam med informations- och upplysningsfrågor beträffande missbruk av bl. a. cannabis. Sådana seminarier anordnades i november/december 1982 resp. juni 1983. Ministrarnas oro över cannabismissbruket i Norden kom dessutom till uttryck i ett beslut att uppdra åt det nordiska kontaktmannanorganet för narkotikafrågor att genomföra en nordisk sammanställning av forskningsresultat beträffande missbruk av cannabis. Rapporten kommer att avges i början av år 1984.

En särskild tjänst vid världshälsovårdsorganisationens (WHO) huvudkontor i Genève med ansvar för organisationens alkoholprogram tillsattes för en tvåårsperiod fr. o. m. våren 1981. Detta var möjligt tack vare ekonomiska bidrag från de nordiska länderna. Från nordiskt håll har drivits ståndpunkten att verksamheten skall föras vidare inom WHO:s reguljära budget.

Det nordiska samarbetet mot rusmedelsmissbruk måste huvudsakligen ske genom samordning av nationella insatser. Detta gäller såväl tull- och

polissamarbete som insatser på det sociala och medicinska området. Det föreligger en klar ambition att successivt förbättra detta samarbete.

Som ett uttryck för denna ambition utarbetas f. n. ett förslag till nordisk handlingsplan mot narkotikamissbruk av ovan nämnda kontaktmannanorgan.

Meddelande

om rekommendation nr 23/1981 angående förstärkta resurser för forskning och utbildning på rusmedelsområdet

(Överlämnat av Nordiska ministerrådet)

Rekommendationen har följande lydelse:

Nordiska rådet rekommenderar Nordiska ministerrådet att tillföra Nordiska nämnden för alkohol- och drogforskning och Nordiska hälsovårdshögskolan förstärkta resurser för intensifierade insatser på rusmedelsområdet beträffande forskning respektive utbildning.

Nordiska ministerrådet meddelar den 2 december 1983:

Nämndens verksamhet går i enlighet med dess mandat inte ut på att i egen regi driva nordiska forskningsprojekt utan snarare på att initiera och planera sådana projekt. Nämndens resurser för detta är f. n. i stort sett tillräckliga.

Vad beträffar Nordiska hälsovårdshögskolan beaktas rusmedelsproblematiken i stor utsträckning inom de olika utbildnings- och forskningsområdena.

*BILAGA***Betänkande av Nordiska rådets social- och miljöutskott över meddelandet**

Till Nordiska rådets social- och miljöutskott har hänvisats meddelande om rekommendation nr 23/1981 angående förstärkta resurser för forskning och utbildning på rusmedelsområdet.

Av meddelandet till den 32:a sessionen framgår att Nordiska nämndens för alkohol- och drogforskning verksamhet, i enlighet med dess mandat, inte går ut på att i egen regi driva nordiska forskningsprojekt utan snarare på att initiera och planera sådana projekt. Nämndens resurser för detta är f. n. i stort sett tillräckliga. Vad beträffar Nordiska hälsovårdshögskolan beaktas rusmedelsproblematiken i stor utsträckning inom de olika utbildnings- och forskningsområdena. Utskottet avser att följa verksamheten vid de båda institutionerna i samband med budgetbehandlingen.

Mot bakgrund av det ovan framförda föreslår utskottet

att Nordiska rådet lägger meddelandet till handlingarna och anser att rekommendation nr 23/1981 för rådets del är slutbehandlad.

Stockholm den 26 januari 1984

Margrete Auken (SF)

Rune Gustavsson (c)

Margit Hansen-Krone (H)

Tyra Johansson (s)

Ilkka Kanerva (Kok)

Timo Kietäväinen (K)

Agnete Laustsen (KF)

Grethe Lundblad (s)

Astrid Murberg Martinsen (A)

Pétur Sigurdsson (Sj)

Odd With (Kr. F.)

Förman

Meddelande

om rekommendation nr 24/1981 angående internationellt samarbete på rusmedelsområdet

(Överlämnat av Nordiska ministerrådet)

Rekommendationen har följande lydelse:

Nordiska rådet rekommenderar de nordiska ländernas regeringar att uppträda gemensamt i internationella organisationer samt att verka för att effektiva åtgärder vidtages för att stävja missbruket av alkohol, narkotika och psykofarmaka.

Nordiska ministerrådet meddelar den 2 december 1983:

Samordning av de nordiska ländernas agerande inom världshälsovårdsorganisationen (WHO) – främst inför dess årliga församling – sker bl. a. genom de nordiska medicinaldirektörmötena. Detta har resulterat i ett väl samordnat agerande i församlingen och andra WHO-möten.

Även beträffande andra internationella organisationer förekommer ett väl utvecklat informellt samrådsförfarande. Såväl departement/ministerier som myndigheter deltar i detta arbete.

Inom narkotikaområdet spelar det nordiska kontaktmannaan organet för narkotikafrågor en viktig roll. Detta gäller inte minst agerandet inom FN:s narkotikakommission.

Ministerrådet anser för sin del att syftet med rekommendationen är uppfyllt.

Meddelande

om rekommendation nr 25/1981 angående förebyggande fritidsverksamhet för barn och unga

(Överlämnat av Nordiska ministerrådet)

Rekommendationen har följande lydelse:

Nordiska rådet rekommenderar de nordiska ländernas regeringar att bygga ut den förebyggande fritidsverksamheten för barn och unga genom att bland annat upprätta flera fritidsklubbar samt att få till stånd ett erfarenhets- och informationsutbyte på nordiskt plan beträffande efter- och vidareutbildning av ungdomsledare.

Nordiska ministerrådet meddelar den 2 december 1983:

Ett nordiskt projekt under rubriken Fritidsaktiviteter för barn och ungdom inleddes år 1983. Projektet syftar till att belysa skillnader och likheter i fråga om utbudet av förebyggande fritidsaktiviteter för barn och ungdom i åldersintervallet 10–14 år. Genom ett erfarenhets- och informationsutbyte kan man utveckla nationella aktiviteter inom detta område med hänsyn till de problem som möter dagens ungdom.

Meddelande

om rekommendation nr 26/1981 angående internationella begränsningar beträffande skattefria alkoholförsel

(Överlämnat av Nordiska ministerrådet)

Rekommendationen har följande lydelse:

Nordiska rådet rekommenderar regeringarna i de nordiska länderna att genom samfällt uppträdande på internationellt plan verka för enhetliga regler som innebär begränsningar i rätten att tullfritt införa skattefria alkoholvaror.

Nordiska ministerrådet meddelar den 2 december 1983:

Det i rekommendationen rejste spørgsmål blev behandlet i en særlig arbejdsgruppe under ministerrådet. Heri deltog eksperter fra de i landene berørte ministerier.

Arbejdsgruppens rapport, som blev afgivet i efteråret 1982, havde som hovedkonklusioner, at alle nordiske lande allerede har indført begrænsninger i adgangen til told- og skattefrie indførsel. Der gælder således blandt andet krav om fravær i et vist tidsrum, ligesom de rejsende skal opfylde visse alderskrav i henhold til den nordiske provianteringsaftale. Mulighederne for salg på de såkaldte korte ruter er endvidere begrænset.

De nordiske lande har tilstræbt udarbejdelse af fælles bestemmelser. Hvis et nordisk land uanset dette skulle finde det nødvendigt at vedtage bestemmelser med henblik på at begrænse adgangen til told- og afgiftsfri indførsel af alkoholvarer, der er købt uden afgifter, fandt arbejdsgruppen, at dette måtte overvejes i relation til det pågældende lands egne forhold. Sådanne skridt forudsatte imidlertid forhandlinger med de øvrige berørte nordiske lande. Endvidere pegedes på at der vil kunne opstå ganske betydelige kontrolproblemer ved indrejse, såfremt sådanne foranstaltninger ikke sker i et samarbejde mellem de nordiske lande.

Det fremgik endvidere, at der efter arbejdsgruppens opfattelse ikke findes et sådant internationalt forum, hvor en drøftelse om det i rekommendationen rejste spørgsmål vil kunne føres med noget resultat på baggrund af de internationale reglers udvikling, som går i retning af en øget liberalisering. Dette vanskeliggør i nogen grad mulighederne for specifikke nordiske initiativer i sådant øjemed.

Meddelande

om rekommendation nr 27/1981 angående samarbete på friskvårdsområdet

(Överlämnat av Nordiska ministerrådet)

Rekommendationen har följande lydelse:

Nordiska rådet rekommenderar de nordiska ländernas regeringar att låta kartlägga de insatser som hittills gjorts för att förebygga sjukdom och misstrivsel och som syftar till en effektivisering av aktiviteterna på friskvårdsområdet.

Nordiska ministerrådet meddelar den 2 december 1983:

I det reviderade samarbetsprogrammet på social- och hälsovårdsområdet understryks betydelsen och behovet av förebyggande insatser.

Ett nordiskt projekt om hälsofostran inleddes år 1983. Projektet syftar till att utveckla och pröva en gemensam nordisk modellkurs avseende hälsofostran för grundskolan. Utvecklingsarbetet kommer att avslutas före årsskiftet 1983/1984, varefter följer en försöksperiod där samtliga nordiska länder kommer att delta. Verksamheten kommer slutligen att utvärderas.

Även vissa delar av Nordiska hälsovårdshögskolans aktiviteter kan ses som led i den förebyggande verksamheten på hälsovårdsområdet.

BILAGA

Betänkande av Nordiska rådets social- och miljöutskott över meddelandet

Till Nordiska rådets social- och miljöutskott har hänvisats meddelande om rekommendation nr 3/1974 angående nordisk vidareutbildning för fysioterapeuter.

Av meddelandet till den 32:a sessionen framgår att Nordiska ministerrådet, i enlighet med vad som förordats i rekommendationen, har inom ramen för uppföljningen av utredningsrapporten Efter- och vidareutbildning av social- och medicinalpersonal i Norden haft ett antal planeringskonferenser vid Nordiska hälsovårdshögskolan med inriktning på enskilda yrkeskategorier, däribland fysioterapeuter. Syftet är att kartlägga behov, önskemål och utbud av utbildning för dessa kategorier. Utskottet anser att rekommendationens intentioner därmed har uppnåtts.

Mot bakgrund av det ovan framförda föreslår utskottet

att Nordiska rådet lägger meddelandet till handlingarna och anser att rekommendation nr 3/1974 för rådets del är slutbehandlad.

Stockholm den 26 januari 1984

Margrete Auken (SF)

Rune Gustavsson (c)

Margit Hansen-Krone (H)

Tyra Johansson (s)

Ilkka Kanerva (Kok)

Timo Kietäväinen (K)

Agnete Laustsen (KF)

Grethe Lundblad (s)

Astrid Murberg Martinsen (A)

Pétur Sigurdsson (Sj)

Odd With (Kr. F.)

Förman

Meddelande

om rekommendation nr 28/1981 angående åtgärder för att minska ungdomsarbetslösheten

(Överlämnat av Nordiska ministerrådet)

Rekommendationen har följande lydelse:

Nordiska rådet rekommenderar de nordiska ländernas regeringar att snarast möjligt vidtaga alla åtgärder som kan medverka till att minska arbetslösheten bland de unga.

Nordiska ministerrådet meddelar den 2 december 1983:

Ungdomsarbetslösheten i Norden har på tross av aktiv innsats fra myndighetene fortsatt å øke også i 1983. På grunn av mangel på jevnførbar statistikk i de nordiske land, finnes det ikke sikre anslag på størrelsen av ungdomsarbetslösheten samlet i Norden, men trolig vil det dreie seg om ca 200 000 i aldersgruppen 16–24 år.

Hovedvekten i arbeidet med tiltak som kan medvirke til å minske arbeidslösheten blant de unge vil fortsatt finnes i de nasjonale arbeidsmarkedsprogrammer og opplegget for den generelle økonomiske politikk.

På nordisk plan har regjeringene gjennom Nordisk Ministerråd tidligere avsluttet en utredning om arbeide for ungdom med sosiale hindre samt en rapport om de forsøk med ungdomsgaranti som har vært gjennomført i de nordiske land (Ungdomsgaranti. Teori eller virkelighet, *NU 1981:7*). I denne rapporten understrekes behovet for å skape den samfunnmessige tilstand der alle unge så langt mulig garanteres reelle muligheter for utdanning og beskjeftigelse i samsvar med den enkeltes ønsker, forutsetninger og interesser, og med utgangspunkt i samfunnets behov og forutsetninger.

Nordisk Arbeidsmarkedsutvalg foretok en bred gjennomgang av de ulike rapporter om ungdomsarbetslöshet og ungdommenes forhold til arbeidslivet som er utarbeidet på nordisk og nasjonalt plan under det nordiske emneseminar for arbeidsmarkedsorganenes personell som ble arrangert i 1983 over emnet ``Arbeidsformidlingen og ungdomsarbetslösheten``. En oppsummeringsrapport fra seminaret vil bli publisert i begynnelsen av 1984.

Gjennom et paraplyprosjekt under Nordisk Arbeidsmarkedsutvalg og Embetsmannskomiteén for nordisk kulturelt samarbeid er nasjonale for-

søksprosjekt i forbindelse med tiltak for å gjennomføre ungdomsgarantiens ideer i praksis i lokalområder knyttet sammen. Hensikten er å utveksle erfaringer og stimulere til nye virksomhetsformer. Representanter for disse lokalområdene (Aarhus amtskommune i Danmark, Jakobstad i Finland, Trondheim i Norge og Karlstad i Sverige) har i 1981, 1982 og 1983 deltatt i seminar om disse erfaringene. Prosjektet vil bli avsluttet i løpet av 1983 med en evaluering av de erfaringer som er gjort. I 1984 tar en sikte på å arrangere en oppsummeringskonferanse mellom representanter for lokalområdene og sentralmyndighetene med sikte på å drøfte mulighetene for videre erfaringsutveksling mellom de aktuelle lokalområdene.

I 1984 vil Nordisk Arbeidsmarkedsutvalg og Embetsmannskomiteen for kulturelt samarbeid ta opp et nytt samarbeidsprosjekt som tar sikte på å stimulere nasjonale aktiviteter når det gjelder organisasjonsformer, skole- og utviklingsprogrammer for personell i ulike organer/myndigheter som skal bistå unge ved overgangen mellom utdanning og arbeidsliv. Prosjektet vil bli organisert i samsvar med de positive erfaringene en har gjort ved å knytte lokalområder sammen i et direkte og praktisk nordisk samarbeid. Prosjektet vil gi muligheter for å prøve ut utradisjonelle samarbeidsformer og tiltak i forbindelse med bistand til unge.

I de enkelte land arbeider en videre med større grad av integrering av utdanning og arbeid. Også på nordisk plan er dette arbeidet tatt opp i samarbeid mellom arbeidsmarkedsmyndighetene og undervisningsmyndighetene. Nordisk Arbeidsmarkedsutvalg har således deltatt i forberedelsen av undervisningsministrenes temadiskusjon om 16–19-åringenes utdannings- og arbeidsmarkedssituasjon.

Utsiktene for 1984 når det gjelder ungdomsarbeidsløsheten er imidlertid fortsatt urovekkende og gir vanskelig grunnlag for optimisme. En avgjørende forutsetning for økte muligheter til å redusere også ungdomsarbeidsløsheten vil finnes i den generelle vekst landenes økonomiske politikk tar sikte på. Det er også viktig at utdanningen for de unge innrettes og dimensjoneres slik at den hjelper de unge til å få fotfeste på arbeidsmarkedet. Arbeidsmarkedspolitikken alene rår ikke over de nødvendige virkemidler som må til for å bremse økingen i ungdomsarbeidsløsheten.

Meddelande

om rekommendation nr 29/1981 angående forskning om fordonsavgasernas inverkan på hälsa och miljö

(Överlämnat av Nordiska ministerrådet)

Rekommendationen har följande lydelse:

Nordiska rådet rekommenderar Nordiska ministerrådet att vidareutveckla och fördjupa samordningen av i Norden förekommande forskning om fordonsavgasernas inverkan på hälsa och miljö.

Nordiska ministerrådet meddelar den 2 december 1983:

Arbetet med att opfylle rekommendationen finder sted i en styringsgrupp under Nordisk Embedsmandskomite for miljøbeskyttelsesspørgsmål.

Gruppen har følgende aktiviteter i gang:

Gennemførelse af projektet: "Nordisk beregningsmodel for bilgasser." Projektets hovedmålsætning er at videreudvikle et svensk udkast til beregningsmetode, og at samordne pågående national virksomhed.

Spørgsmålet om sammenhængen mellem bilgasser og langtidsvirkninger i form af kræft og skader på arveegenskaber anses for en væsentlig del af problematikken. I nordisk regie foregår samarbejdet om disse spørgsmål inden for rammerne af projektprogrammet om miljøeffekter af energiproduktion, MIL-2 projektet. Bilgasgruppen følger dette arbejde nøje og vil om nødvendig foreslå supplerende projektarbejde.

Gruppen har udarbejdet sammenstillingsrapporter dels over status for situationen i de nordiske lande ang. bilgasser dels over drivstoffernes miljøpåvirkninger. Endvidere har gruppen udarbejdet en samlet rapport med oplæg til en nordisk målsætning og strategi til begrænsning af forureningen fra biltrafik. Området har ligeledes en høj prioritet i det reviderede samarbejdsprogram på miljøområdet, som ministerrådet vedtog i foråret 1983.

Ministerrådet behandler bilgasspørgsmålet på møde i februar 1984.

På internationalt plan samarbejdes på det forskningsmæssige område om at udnytte resultater fra andre lande. Endvidere kan der henvises til det arbejde, som gennemføres inden for ECE-konventionen om grænseoverskridende luftforurening i Europa, jvf. meddelelse om rek. 7/1978. Inden for en anden del af ECE-samarbejdet, nemlig transportkomiteen, samarbejdes om fælleseuropæiske normer for udslip af forureninger fra køretøjer.

BILAGA

Fråga vid Nordiska rådets 32:a session angående forskningssamarbete om fordonsavgasernas inverkan på hälsa och miljö

(Se sak E 2, s. 2032)

Meddelande

om rekommendation nr 30/1981 angående internationellt forsknings-samarbete beträffande fordonsavgaser

(Överlämnat av Nordiska ministerrådet)

Rekommendationen har följande lydelse:

Nordiska rådet rekommenderar de nordiska ländernas regeringar att på internationellt plan verka för att fordonsavgasernas inverkan på hälsa och miljö blir föremål för intensifierad forskning och att enhetliga regler fastställas.

Nordiska ministerrådet meddelar den 2 december 1983:

Arbetet med att opfylle rekommendationen finner sted i en styrings-gruppe under Nordisk Embedsmandskomite for miljøbeskyttelsesspørgsmål.

Gruppen har følgende aktiviteter i gang:

Gennemførelse af projektet "Nordisk beregningsmodel for bilgasser." Projektets hovedmålsætning er at videreudvikle et svensk udkast til beregningsmetode, og at samordne pågående national virksomhed.

Spørgsmålet om sammenhængen mellem bilgasser og langtidsvirkninger i form af kræft og skader på arveegenskaber anses for en væsentlig del af problematikken. I nordisk regie foregår samarbejdet om disse spørgsmål inden for rammerne af projektprogrammet om miljøeffekter af energiproduktion, MIL-2 projektet. Bilgasgruppen følger dette arbejde nøje og vil om nødvendig foreslå supplerende projektarbejde.

Gruppen har udarbejdet sammenstillingsrapporter dels over status for situationen i de nordiske lande ang. bilgasser dels over drivstoffernes miljøpåvirkninger. Endvidere har gruppen udarbejdet en samlet rapport med oplæg til en nordisk målsætning og strategi til begrænsning af forureningen fra biltrafik. Området har ligeledes en høj prioritet i det reviderede samarbejdsprogram på miljøområdet, som ministerrådet vedtog i foråret 1983.

Ministerrådet behandler bilgasspørgsmålet på møde i februar 1984.

På internationalt plan samarbejdes på det forskningsmæssige område om at udnytte resultater fra andre lande. Endvidere kan der henvises til det arbejde, som gennemføres inden for ECE-konventionen om grænseoverskridende luftforurening i Europa, jvf. meddelelse om rek. 7/1978. Inden for en anden del af ECE-samarbejdet, nemlig transportkomiteen, samarbejdes om fælles europæiske normer for udslip af forureninger fra køretøjer.

BILAGA

Fråga vid Nordiska rådets 32:a session angående forskningssamarbete om fordonsavgasernas inverkan på hälsa och miljö

(Se sak E 2, s. 2032)

Meddelande

om rekommendation nr 32/1981 angående antagande av nordisk språkkonvention

(Överlämnat av Nordiska ministerrådet)

Rekommendationen har följande lydelse:

Nordisk Råd henstiller til regeringerne i Danmark, Finland, Island, Norge og Sverige, at der mellem disse lande indgås en konvention om nordiske statsborgeres ret til at anvende deres sprog i andet nordisk land i overensstemmelse med det udkast til konvention, der er optaget som bilag til ministerrådsforslag B 32/j om en nordisk sprogkonvention.

Nordiska ministerrådet meddelar den 2 december 1983:

Konventionen undertecknades av alla de nordiska länderna den 17 juni 1981. Konventionen har ratificerats av Finland, Norge och Sverige.

I Island har man undersökt lagstiftningen och funnit att ratifikation inte kräver ny lagstiftning. De isländska myndigheterna överväger för närvarande hur konventionens bestämmelser bör uppfyllas i praktiken. När detta arbete är klart, kommer Island som fjärde land att ratificera konventionen. Detta kommer sannolikt att ske under år 1984, varmed konventionen då kan träda i kraft.

I Danmark kommer det att krävas vissa lagändringar, för att konventionen skall kunna tillämpas. Ett större hinder för ratifikation är emellertid den extra belastning som kravet på tolkservice enligt konventionen innebär för berörda kommuner. Den danska regeringen lägger stor vikt vid konventionen och kommer att inleda nya överläggningar med kommunerna med sikte på en ratifikation så snart det är möjligt.

BILAGA

Fråga vid Nordiska rådets 32:a session angående ikraftträdande av den nordiska språkkonventionen

(Se sak E 26, s. 2060)

Meddelande

om rekommendation nr 1/1982 angående ny nordisk överenskommelse om gemensam arbetsmarknad

(Överlämnat av Nordiska ministerrådet)

Rekommendationen har följande lydelse:

Nordiska rådet rekommenderar de nordiska ländernas regeringar

1. att med beaktande av de synpunkter som framförts av social- och miljöutskottet ingå en ny överenskommelse om gemensam nordisk arbetsmarknad samt

2. att i särskild ordning på nationellt och nordiskt plan utarbeta tillämpningsföreskrifter i anslutning till överenskommelsen som skall tillställas Nordiska rådet.

Nordiska ministerrådet meddelar den 2 december 1983:

Den reviderade överenskomsten om felles nordisk arbeidsmarked som ble undertegnet av arbeidsministrene i mars 1982 er nå ratifisert av alle nordiske land og den trådte i kraft pr. 1. august 1983.

Nordisk Arbeidsmarkedsutvalg har i løpet av 1983 forberedt ikrafttredelsen ved å gjennomgå og revidere retningslinjene for det praktiske samarbeidet mellom arbeidsformidlingskontorene, og nye retningslinjer for dette samarbeidet trådte i kraft fra samme dato. Retningslinjene er blitt oversendt Nordisk Råds sosial- og miljøutvalg for informasjon. I de nye retningslinjene har NAUT lagt vekt på å konkretisere de målsettinger som overenskomsten trekker opp om arbeidsformidlingskontorenes serviceoppgaver overfor arbeidsgivere og arbeidssøkere som benytter det nordiske arbeidsmarkedet. Dessuten har en utformet retningslinjer for arbeidsformidlingskontorenes samarbeide med andre lokale myndigheter for å sikre at flyttingen i Norden kan skje på mest mulig forsvarlig sosialt og økonomisk grunnlag. I denne forbindelse har NAUT også revidert overenskomsten om arbeidsløshetsstrygd og Ministerrådet legger på sesjonen i 1984 fram et ministerrådsforslag om en revidert overenskomst om ytelse ved arbeidsløshet.

Nordisk Arbeidsmarkedsutvalg vil i 1984 fortsette de felles nordiske opplæringstiltakene for det personell innenfor arbeidsmarkedsorganene

som steller med nordiske formidlingspørsmål, og en utredning om utvidet samarbeid om personalopplæring vil bli satt igang.

Det er allerede utgitt generelt informasjonsmateriell om den nye overenskomsten, og NAUTs informasjonstjeneste har i samarbeid med presidieseekretariatet utgitt en samling av de aktuelle overenskomster som gjelder arbeidsmarkedsspørsmål i Norden. Denne vil bli ajourført etter behov. NAUTs informasjonstjeneste vil legge opp til et utvidet informasjonssamarbeid når det gjelder informasjoner også rettet til arbeidsgivere og arbeidssøkere. Arbeidsmarkedsmyndighetene skal i 1984 drøfte et mer konkret samarbeide når det gjelder utvikling av EDB innen arbeidsformidlingssamarbeidet. Et prosjekt om arbeidsformidlingens service overfor arbeidsgiverne er oppstartet.

I budsjettprogrammet for 1985 har Nordisk Arbeidsmarkedsutvalg forutsatt at det skal finnes økonomisk grunnlag innen det nordiske budsjettet til å fortsette det praktiske arbeidet med å gi det felles nordiske arbeidsmarkedet et reelt innhold både for arbeidsgivere og arbeidssøkere.

BILAGA

Betänkande av Nordiska rådets social- och miljöutskott över meddelandet

Till Nordiska rådets social- och miljöutskott har hänvisats meddelande om rekommendation nr 1/1982 angående en ny nordisk överenskommelse om gemensam arbetsmarknad.

Av meddelandet till den 32:a sessionen framgår att den reviderade överenskommelsen om gemensam nordisk arbetsmarknad som undertecknades av arbetsmarknadsministrarna i maj 1982 är ratificerad av samtliga nordiska länder och trädde i kraft 1 augusti 1983. Tillämpningsföreskrifter, i enlighet med rekommendationens förslag, har utarbetats och tillställts utskottet. Utskottet finner att rekommendationens syfte har uppnåtts.

Mot bakgrund av det ovan framförda föreslår utskottet
att Nordiska rådet lägger meddelandet till handlingarna och anser
att rekommendation nr 1/1982 för rådets del är slutbehandlad.

Stockholm den 26 januari 1984

Margrete Auken (SF)

Rune Gustavsson (c)

Margit Hansen-Krone (H)

Tyra Johansson (s)

Ilkka Kanerva (Kok)

Timo Kietäväinen (K)

Agnete Laustsen (KF)

Grethe Lundblad (s)

Astrid Murberg Martinsen (A)

Pétur Sigurdsson (Sj)

Odd With (Kr. F.)

Förman

Meddelande

om rekommendation nr 2/1982 angående lagstiftningsarbetet på arbetsrättens område

(Överlämnat av Nordiska ministerrådet)

Rekommendationen har följande lydelse:

Nordisk Råd rekommenderer Nordisk Ministerråd

at give de arbejdsretlige spørgsmål en mere fremtrædende placering i det nordiske samarbejde,

at etablere et samarbejde mellem de nordiske landes regeringer og organisationerne på arbejdsmarkedet med henblik på gennem lovgivning eller på anden måde at gennemføre ensartede løsninger på arbejdsretlige spørgsmål af større rækkevidde og

at udvide det nordiske lovgivningsprogramms katalog af lovgivningsprojekter med lovgivning på arbejdsrettens område,

for herigennem på fællesnordisk grundlag blandt andet at videreudvikle demokratiet i arbejdslivet og løse de arbejdsretlige problemer, der er forbundet med indførelse og anvendelse af ny teknik.

Nordiska ministerrådet meddelar den 2 december 1983:

Ett nordiskt samarbete inom vissa delar av arbetsrättens område har förekommit redan tidigare och pågår för närvarande. Som exempel kan i första hand nämnas överenskommelsen om den fria nordiska arbetsmarknaden och den nordiska konventionen om social trygghet som reglerar vissa grundläggande frågor för nordiska medborgare som har anställning i ett annat nordiskt land.

Arbetsmiljölagstiftningen i de nordiska länderna är mycket likartad som följd av ett nordiskt samarbete. Ett kontinuerligt samarbete pågår då det gäller samordning av arbetarskyddsföreskrifter för tillämpning av arbetsmiljölagarna. Ett samarbete gällande effekterna av arbetstids- och ledighetslagstiftningen i Norden har pågått sedan år 1982. Inom ramen för detta projekt, vilket utgått från Nordiska rådets rekommendation nr 6/1977, har också en bred studie gjorts av den arbetsrättsliga lagstiftning som har betydelse för arbetstidsutvecklingen. Utredningens rapport beräknas föreligga i början av 1984.

Vissa arbetsrättsliga aspekter har även tagits upp av en arbetsgrupp

utsedd av ministerrådet för att utreda den grå arbetskraften. I detta sammanhang har särskilt problemen om anställningstrygghet betonats. Dessutom har lönegaranti vid företagsnedläggningar och konkurser utretts. I förslagen om en handlingsplan på datateknologiområdet har frågor gällande medbestämmande och arbetsorganisation betonats.

Många av de frågor som berörs i rekommendationen och det medlemsförslag som legat till grund för rekommendationen har emellertid inte behandlats av ministerrådets organ. Däremot har ett oformellt samarbete på arbetsrättens område förekommit sedan år 1980 mellan berörda ministerier, Island undantaget.

Arbetsrättsliga frågor regleras i en del av länderna genom lagstiftning eller genom kombination av både lagstiftning och avtal mellan arbetsmarknadens parter. I Danmark regleras arbetsrätten i stor utsträckning genom avtal mellan berörda parter på arbetsmarknaden.

Frågan om rekommendationens uppföljning har ytterligare utretts under år 1983 bl. a. med utgångspunkt i den diskussion som fördes vid Nordiska rådets 31:a session. Saken har även behandlats vid ett möte med ministerrådet (arbetsmiljöministrarna) och arbetsmarknadens parter. Man har kunnat konstatera att ett arbete som siktar på en harmonisering möter på många svårigheter. För närvarande saknas en översiktlig framställning av den arbetsrättsliga lagstiftningen i de nordiska länderna. Ministerrådet har därför beslutat bidra till publiceringen av en bok med en jämförande översikt av arbetsrätten i Norden. Boken utkommer år 1984.

Ministerrådet avser att fortsätta och utveckla det samarbete som redan etablerats på arbetsrättens område inom vissa sektorer. Detta arbete berör också olika ämbetsmannakommittéer och ansluter till det samarbete som pågår mellan berörda ministerier. Detta samarbete kan utvecklas utan formalisering, koordinerat med verksamheten i redan befintliga nordiska organ.

*BILAGA***Betänkande av Nordiska rådets juridiska utskott över meddelandet**

Det fremgår af meddelelsen, at direkte initiativer i den retning, rekommandationen anbefaler, endnu ikke er taget. I juridisk udvalgs betænkning af 20. februar 1983 til sessionen i 1983 lagde udvalget vægt på, at arbejdet med rekommandationen blev fremskyndet, og det fremgår da også af meddelelsen, at der er taget nogle initiativer på området, bl. a. igangsætning af udarbejdelse af en sammenlignende oversigt over arbejdsretten i Norden, der forventes færdig i 1984.

Juridisk udvalg har haft sagen fremme på sit møde den 15. november 1983 med de nordiske justitsministre uden at dette i væsentlig grad bidrog til en løsning af sagen. Justitsministrene fandt det bl. a. ikke formålstjenligt at udvide det under kapitlet "Lagstiftningssamarbetet" i ministerrådets beretning, C 1, opførte katalog over lovgivningssamarbejde med emner, som ikke henhører under de respektive justitsministres kompetenceområde, og de anførte, at rapporteringen om lovgivningssamarbejde inden for andre sektorer sker under de respektive sektorafsnit i C 1. Der blev heller ikke lagt skjul på, at der er tale om forskellige lande med meget forskellige traditioner på området, og at en egentlig harmonisering vil møde store vanskeligheder.

Juridisk udvalg finder det imidlertid fortsat betydningsfuldt, at et egentligt samarbejde i den i rekommandationen anviste retning etableres, men må erkende, at der i første omgang består nogle vanskeligheder af mere formel karakter herfor. Sagen vedrører et ministerråd, som juridisk udvalg normalt ikke direkte samarbejder med, og det må med de nuværende samarbejdsformer tages til efterretning, at et samarbejde "over grænserne" støder på problemer. Disse vanskeligheder må imidlertid kunne løses, og det er juridisk udvalgs opfattelse, at der er tale om et problem, der ikke blot opstår eller i fremtiden vil opstå i relation til sager henhørende under juridisk udvalgs forretningsområde.

Juridisk udvalg er derfor af den mening, at der er tale om et samarbejdsproblem af mere generel karakter, som det må være en opgave for Nordisk Råds præsidium at tage op i samarbejde med de nordiske samarbejdsmistre, således at drøftelserne af problemet indgår i de overvejelser, der frem til sessionen i 1985 skal finde sted på grundlag af rapporten fra Komiteen til udredning af samarbejdsformerne i det nordiske samarbejde (Femmannskomiteen), og afsluttes samtidig dermed.

Med disse bemærkninger skal juridisk udvalg indstille, at
 Nordisk Råd tager meddelelsen om rekommandation nr. 2/1982 om
 lovgivningssamarbejde på arbejdsrettens område til efterretning
 og afventer ny meddelelse til næste ordinære session.

Stockholm, den 26. februar 1984

Lennart Andersson (s)

Flemming Hansen (KF)

Guttorm Hansen (A)

Odvar Nordli (A)

Hans Nyhage (m)

Tuulikki Petäjaniemi (Kok)

Heikki Riihijärvi (Smp)

Arne Skauge (H)

Jens Steffensen (KrF)

Bernhardt Tastesen (S)

Formand

Friðjón Þordarson (Sj)

Meddelanden

om rekommendation nr 3/1982 angående ökat radio- och TV-samarbete i Norden

(Överlämnade av Nordiska ministerrådet)

Rekommendationen har följande lydelse:

Nordiska rådet rekommenderar regeringarna i Finland, Island, Norge och Sverige att uppta förhandlingar i syfte att träffa avtal om den fortsatta utvecklingen av ett radio- och TV- samt telesamarbete baserat på överföring via ett satellitsystem. Nordiska rådet förutsätter att utvecklingen av samarbetet sker inom ramen för Helsingforsavtalet, att Nordiska rådet hålls informerat om denna utveckling samt att en eventuell realisering av ett radio- och TV- samt telesamarbete via satellit underställs Nordiska rådets session.

Nordiska ministerrådet (industri-, kultur- och samfärdsministrarna) meddelar den 30 november 1983:

Studiefasen inför ett eventuellt nordiskt radio- och TV- samt telesamarbete via satellit pågår med deltagande av Finland, Island, Norge och Sverige. Den beräknas vara avslutad våren 1984.

Ministerrådet har den 21 juni fastställt vissa riktlinjer för det fortsatta arbetet inom studiefasen: Under ett inledande skede skall ett eventuellt framtida permanent nordiskt satellitsystem omfatta tre TV-programkanaler till det östnordiska täckningsområdet, dvs. Finland, Norge och Sverige (eventuellt också Danmark) samt en TV-programkanal till det isländska täckningsområdet, dvs. Island och Färöarna. Systemet skall vidare omfatta det antal ljudradiokanaler som kan rymmas i kanalerna för TV-överföring samt eventuellt kapacitet för andra teletjänster som dataöverföring, videotjänster och liknande.

Ministerrådet utgår i studiefasens fortsatta arbete ifrån att de tre östnordiska programkanalerna disponeras så att Finland, Norge och Sverige förfogar över vardera en kanal för återutsändning av de nationella programmen. De isländska programmet kan inlemmas i den norska eller den finska kanalen. Ett fortsatt arbete med frågan om användningen av TV-kanalkapaciteten sker inom ramen för studiefasens programmässiga bered-

ning. Ministerrådet avser fatta slutligt beslut i frågan när studiefasen avslutats.

Norge och Sverige har ingått överenskommelse om samarbete på tele-satellitområdet, inom vilket Tele-X utgör ett första projekt. Finland har anslutit sig till projektsamarbetet om Tele-X. Den norsk-svenska överenskommelsen förutsätter att användningen av TV-kanalkapaciteten i Tele-X skall beslutas efter rekommendationer av Nordiska ministerrådet.

Tele-X är avsedd för experimentell/preoperativ drift och har kapacitet för två eventuellt tre samtidiga TV-programkanaler och upp till tre kanaler för andra teletjänster.

En nordisk beredning av frågan om användningen av TV-kapaciteten i Tele-X avses ske inom studiefasens programmässiga ledningsgrupp i vilken ingår representanter för radioföretagen och kulturdepartementen.

Studiefasens programgrupp kommer i sitt fortsatta arbete att också värdera alternativa användningar av två TV-programkanaler.

Inom ramen för studiefasen har genomförts en mindre utredning kring möjligheten att använda den europeiska kommunikationssatelliten ECS för nordiskt TV-programutbyte. Detta har skett mot bakgrund av att Norge kan komma att erbjuda sin eventuella kapacitet i systemet för nordisk användning.

Ministerrådet avser fatta beslut om en eventuell försöksverksamhet med TV-programutbyte via ECS efter det att norska myndigheter angivit vilken kapacitet som eventuellt kan användas nordiskt.

Med bakgrund i de kommande månadernas arbete inom studiefasen kan det bli aktuellt för ministerrådet att avge tilläggsmeddelande inför Nordiska rådets 32:a session.

Nordiska ministerrådet (industri-, kommunikations- och kulturministrarna) meddelar den 21 februari 1984:

Den utveckling som skett teknologiskt och inom medieområdet sedan studiefasen inleddes för knappt två år sedan understryker betydelsen av att försöka nå de för ett nordiskt radio- och TV-samarbete uppsatta målen.

Ministerrådet fäster stor vikt vid att de program- och innehållsmässiga frågorna kring ett sådant samarbete kan bli föremål för en bred och ingående debatt såväl nationellt som nordiskt.

Ett förslag om användning av tre TV-programkanaler till Östnorden (Danmark, Finland, Norge och Sverige) samt en TV-programkanal till Västnorden (Island och Färöarna) kommer att föreligga den 1 april 1984.

Förslaget utarbetas av studiefasens programmässiga ledningsgrupp i vilken ingår representanter för de nationella radioföretagen och kulturdepartementen.

Förslaget skall ta hänsyn till att TV-kanalkapaciteten i Tele-X-satelliten skall kunna användas som inledning till ett eventuellt permanent nordiskt satellitsystem – Nordsat.

Studiefasens ursprungliga tidplan medger inte att de upplysningar som

anses nödvändiga för att fatta beslut om att inleda ett satellitsamarbete kan tas fram. Ministerrådet har därför beslutat förlänga studiefasen fram till den 1 augusti 1984. Därefter kommer förhandlingar att föras i ministerrådets regi i syfte att senast den 31 december 1984 fastställa förslag till principbeslut om att eventuellt inleda ett nordiskt satellitsamarbete.

Det till den 1 augusti 1984 framtagna förhandlingsunderlaget skall, förutom de innehålls- och programmässiga frågorna, också belysa tekniska frågor, frågan om organisation för anskaffning och drift av ett satellitsystem samt principer för fördelning av kostnader mellan deltagande länder. Det programmässiga underlaget skall då också omfatta en möjlig användning av en fjärde TV-programkanal i Östnorden.

Ministerrådets förslag till principbeslut kommer med angiven tidplan att kunna underställas Nordiska rådets nästa ordinarie session för diskussion innan den läggs fram för de nationella parlamenten.

Danmark *avstod* från att delta i beslutet.

Inom ramen för studiefasen har även frågan om nordiskt TV-programutbyte via den av Norge hyrda kapaciteten i ECS-systemet diskuterats. Ministerrådet avväntar besked om eventuell ledig kapacitet för nordisk användning före det att frågan tas upp till reell behandling.

*BILAGA 1***Fråga vid Nordiska rådets 32:a session angående ökat radio- och TV-samarbete i Norden***(Se sak E 9, s. 2041)**BILAGA 2***Betänkande av Nordiska rådets kulturutskott över meddelandena**

Till kulturutskottet har hänvisats av Nordiska ministerrådet till Nordiska rådets 32:a session avgivet meddelande samt tilläggsmeddelande om rekommendation *nr 3/1982* angående ökat radio- och TV-samarbete i Norden. Utskottet har behandlat meddelandet vid möte den 27 januari och tilläggsmeddelandet vid möte den 26 februari 1984.

Utskottet noterar Nordiska ministerrådets deklARATION om betydelsen av att försöka nå målen för ett nordiskt radio- och TV-samarbete. Utskottet tvingas dock konstatera att detta inte utgör något svar på den av utskottet ställda frågan huruvida regeringarna hyser verklig vilja att delta i ett konkret radio- och TV-samarbete via satellit.

Ministerrådet efterlyser en bred debatt om de program- och innehållsmässiga frågorna kring ett sådant radio- och TV-samarbete. Det har visserligen länge och väl försiggått en, åtminstone tidvis mycket intensiv debatt såväl på nationellt som nordiskt plan om ökat radio- och TV-samarbete, men det förslag som nu läggs fram har självklart ännu inte kunnat debatteras. Ministerrådet bör alltså nu på lämpligt sätt initiera och animera en sådan debatt.

Utskottet konstaterar att de innehållsmässiga frågorna får allt större aktualitet ju högre produktionskostnaderna blir. Detta sker samtidigt som distributionskapaciteten genom den snabba tekniska utvecklingen drastiskt ökar. Förhållandet innebär en kulturpolitisk utmaning för de nordiska länderna, som bör mötas bl. a. genom ett intensivt samarbete om produktion av TV-program. De produktionsresurser som de nordiska länderna var för sig besitter bör kunna vara till gagn för hela Norden.

Utskottet finner det naturligt att TV-kanalkapaciteten i Tele-X-satelliten skall kunna användas som inledning till ett eventuellt permanent nordiskt satellitsystem – Nordsat.

Vad gäller den fortsatta tidsplanen noterar utskottet ministerrådets beslut att förlänga studiefasen fram till den 1 augusti 1984. Däremot menar utskottet att ett eventuellt förslag till principbeslut om att inleda ett satellit-samarbete bör föreläggas Nordiska rådet senast den 10 december, för att kunna färdigbehandlas av rådets organ i tid till 33:e sessionen 1985. Den av ministerrådet tänkta tidtabellen ger inte möjligheter till detta.

Utskottet noterar sakläget ifråga om ett eventuellt TV-programsamarbete inom ramen för den europeiska kommunikationssatelliten ECS.

Med ovanstående kommentarer föreslår utskottet

att Nordiska rådet lägger meddelandena om rekommendation nr 3/1982 till handlingarna i väntan på nytt meddelande till nästa ordinarie session.

Stockholm den 26 februari 1984

Georg Andersson (s)

Kirsti Kolle Grøndahl (A)

Eiður Guðnason (A.)

Elsi Hetemäki-Olander (Kok)

Förman

Tyra Johansson (s)

Hanna Kvanmo (SV)

Paavo Lipponen (Sd)

Sture Palm (s)

Erlendur Patursson (Tvfl)

Håkon Randal (H)

Gunvor Schnitler (H)

Reiulf Steen (A)

Ingrid Sundberg (m)

Pekka Tuominen (ÅS)

Meddelande

om rekommendation nr 5/1982 angående ett gemensamt program för den acceleratorbaserade forskningen i Norden

(Överlämnat av Nordiska ministerrådet)

Rekommendationen har följande lydelse:

Nordiska rådet rekommenderar Nordiska ministerrådet att intensifiera bevakningen av det arbete som bedrivs på nationellt plan för att utveckla samarbetet inom den acceleratorbaserade forskningen i Norden, i syfte att åstadkomma ett gemensamt program för detta samarbete.

Nordiska ministerrådet (kultur- och undervisningsministrarna) meddelar den 7 december 1983:

I 1974 oprettede ministerrådet den nordiske samarbejdskomité for acceleratorbaseret forskning (NOAC), der bl. a. har til opgave at virke for en samordnet udnyttelse af ressourcerne til acceleratorbaseret forskning i Norden samt medvirke til nordisk samarbejde i forskningsprojekter ved accelerators udenfor Norden. NOACs budget for 1984 er DKK 521 000.

Spørgsmålet om nordisk samarbejde indenfor den acceleratorbaserede forskning er bl. a. blevet behandlet på en konference arrangeret af de nordiske naturvidenskabelige forskningsråd i NOS-N i slutningen af 1981.

I forbindelse med at den europæiske atomforskningsorganisation CERN har besluttet at opføre en ny og væsentligt større accelerator end den, organisationen for øjeblikket har i Genève, har den svenske regering fået mulighed for at overtage en "lagringsring" fra CERN, som det nu er tanken at flytte til Uppsala, hvor forberedelserne allerede er i gang. Omkostningerne ved flytningen og geninstalleringen af lagringsringen indenfor det såkaldte projekt CELSIUS er skønnet til at blive ca. SEK 40 mill. Svenske atomfysikere har samtidig foreslået, at der opføres en supralevende tungjonaccelerator i Sverige, enten i tilknytning til Atomforskningsinstituttet i Stockholm eller i tilknytning til Gustav Wernerinstituttet og projekt CELSIUS i Uppsala. Den svenske regering har i november meddelt, at man ikke i de nærmeste år vil bygge en tungjonaccelerator i Sverige.

I Finland har en kreds af atomfysikere fremsat forslag om, at der skal

bygges en tilsvarende tungjonaccelerator i Jyväskylä til en pris af ca. FIM 35 mill. Dette forslag er blevet optaget i det finske undervisningsministeriums udredning om "högskolornas apparaturanskaffningar" som blev afgivet i februar 1983. Jyväskylä Universitet har modtaget en bevilling til udarbejdelse af en mere detaljeret projektbeskrivelse, der skal afleveres til den finske regering i foråret 1984.

På baggrund af disse planer har Nordisk forskningspolitisk Råd (FPR) behandlet spørgsmålet om etablering af en supralevende tungjonaccelerator i henholdsvis Sverige og Finland.

FPR har således i en udtalelse til ministerrådet fremhævet, at det på baggrund af de begrænsede ressourcer som i de nordiske lande er til rådighed såvel til nyanlæg som til genanskaffelser af videnskabeligt udstyr vil være en uhensigtsmæssig ressourceudnyttelse, at der på samme tid opføres to næsten identiske anlæg af denne størrelsesorden i Norden.

FPR har derfor anbefalet ministerrådet, at man – såfremt der skal bygges tungjonacceleratorer i Norden – kun bygger eet anlæg af høj kvalitet, som kan udnyttes fuldt ud.

*BILAGA***Betänkande av Nordiska rådets kulturutskott över meddelandet**

Till kulturutskottet har hänvisats av Nordiska ministerrådet till Nordiska rådets 32:a session avgivet meddelande om rekommendation nr 5/1982 angående ett gemensamt program för den acceleratorbaserade forskningen i Norden.

Det anförs att det finns planer på att inrätta en supraleddande tungjonaccelerator i vardera Finland och Sverige. Frågan har underställts Nordiska forskningspolitiska rådet (FPR), som framhåller det oändamålsenliga i att samtidigt uppföra två så gott som identiska anläggningar av den storleksordning det här är fråga om, mot bakgrund av de begränsade resurser som de nordiska länderna kan ställa till förfogande för nyanskaffning och förnyande av vetenskaplig utrustning. Forskningspolitiska rådet rekommenderar att det – såframt det skall anskaffas tungjonacceleratorer till Norden – anskaffas blott en, men som sedan kan användas på lika villkor av forskare från de övriga nordiska länderna.

Utskottet är helt av samma uppfattning som forskningspolitiska rådet.

Med ovanstående kommentar föreslår utskottet

att Nordiska rådet lägger meddelandet om rekommendation nr 5/1982 till handlingarna i väntan på nytt meddelande till nästa ordinarie session.

Stockholm den 27 januari 1984

Arne Gadd (s)

Kirsti Kolle Grøndahl (A)

Eiður Guðnason (A.)

Elsi Hetemäki-Olander (Kok)

Förman

Tytti Isohookana-Asunmaa (K)

Gunnel Jonäng (c)

Peter Muurman (Sd)

Sture Palm (s)

Robert Pedersen (S)

Håkon Randal (H)

Gunvor Schnitler (H)

Reiulf Steen (A)

Ingrid Sundberg (m)

Pirkko Turpeinen (Skdl)

Meddelande

om rekommendation nr 6/1982 angående större nordisk inriktning hos kulturtidskrifterna i Norden

(Överlämnat av Nordiska ministerrådet)

Rekommendationen har följande lydelse:

Nordiska rådet rekommenderar Nordiska ministerrådet att utreda förutsättningarna för och möjligheterna till att uppmuntra kulturtidskrifterna i Norden till större nordisk inriktning.

Nordiska ministerrådet (kultur- och undervisningsministrarna) meddelar den 7 december 1983:

I august 1982 ble det arrangert en konferanse på Hanaholmen om mulighetene for støtte til og samarbeid mellom nordiske kulturtidsskrifter. Blant forslagene fra konferansen kan nevnes støtte til en felles nordisk tidsskriftskatalog, prosjektstøtte til temanummer og bedre muligheter for distribusjon av tidsskrifter, samt større publisitet for tidsskrifter i radio, fjernsyn og dagspresse.

Med støtte fra Nordisk kulturfond ble det i oktober 1982 holdt et seminar på Hässelby slott om nordiske kunstitidsskrifter. Et av forslagene på seminaret var å få utgitt en katalog over nordiske kunstitidsskrifter. Våren 1983 ble det utgitt en slik katalog, med støtte fra Nordisk kulturfond. Kulturfondet har også gitt prosjektstøtte til kulturtidsskrifter.

Ministerrådet anser at det ut over de ovennevnte tiltak vil være vanskelig på nordisk basis å finansiere ytterligere prosjekter for kulturtidsskriftene.

*BILAGA***Betänkande av Nordiska rådets kulturutskott över meddelandet**

Till kulturutskottet har hänvisats av Nordiska ministerrådet till Nordiska rådets 32:a session avgivet meddelande om rekommendation nr 6/1982 angående en utredning av förutsättningarna för och möjligheterna till att uppmuntra kulturtidskrifterna i Norden till större nordisk inriktning.

I meddelandet om rekommendationen till förra sessionen redovisades, liksom i det nu avgivna meddelandet, förslagen från en 1982 avhållen konferens om möjligheterna till stöd till och samarbete mellan nordiska kulturtidskrifter. I sitt betänkande om meddelandet i fjol uttalade utskottet stöd för ministerrådets bedömning om att i första hand överväga förslagen om en gemensam nordisk tidskriftskatalog och om bättre distribution av tidskrifter över gränserna.

Det anförs i det nu avgivna meddelandet att det våren 1983 utgivits en katalog över nordiska konsttidskrifter med stöd av Nordiska kulturfonden samt att kulturfonden därtill beviljat projektstöd till vissa kulturtidskrifter.

Ministerrådet finner det vanskligt att utöver vad som hittills gjorts finansiera ytterligare projekt till förmån för kulturtidskrifterna.

Utskottet delar ministerrådets bedömning, men anser samtidigt att det i anslutning till den av ministerrådet utgivna nordiska kulturtidskriften Audhumla bör kunna åstadkommas en sammanställning av katalogerna över kulturtidskrifterna i de enskilda nordiska länderna.

Utskottet konstaterar att syftet med rekommendationen i någon utsträckning kunnat uppnås och anser att några skäl att kvarhålla rekommendationen på rådets dagordning inte längre föreligger. Utskottet föreslår att Nordiska rådet lägger meddelandet till handlingarna och anser rekommendation nr 6/1982 för rådets del slutbehandlad.

Stockholm den 27 januari 1984

Arne Gadd (s)

Kirsti Kolle Grøndahl (A)

Eiður Guðnason (A.)

Elsi Hetemäki-Olander (Kok)

Förman

Tytti Isohookana-Asunmaa (K)

Gunnel Jonäng (c)

Peter Muurman (Sd)

Sture Palm (s)

Robert Pedersen (S)

Håkon Randal (H)

Gunvor Schnitler (H)

Reiulf Steen (A)

Ingrid Sundberg (m)

Pirkko Turpeinen (Skdl)

Meddelande

om rekommendation nr 7/1982 angående produktion och distribution av talböcker och punktskriftsböcker i Norden

(Överlämnat av Nordiska ministerrådet)

Rekommendationen har följande lydelse:

Nordiska rådet rekommenderar Nordiska ministerrådet att vidta åtgärder för att öka det nordiska samarbetet om produktion och distribution av talböcker och punktskriftsböcker.

Nordiska ministerrådet (kultur- och undervisningsministrarna) meddelar den 7 december 1983:

Kultursekretariatet har engasjert to sakkjendige til å utrede mulighetene for utvidet nordisk samarbeid på dette område. Utredningen ventes å foreligge i begynnelsen av 1984.

Meddelande

om rekommendation nr 8/1982 angående stöd till regionalt kultursamarbete i Norden

(Överlämnat av Nordiska ministerrådet)

Rekommendationen har följande lydelse:

Nordiska rådet rekommenderar Nordiska ministerrådet att, utan att inrätta någon särskild fond, ställa ökade medel till förfogande för kultursamarbetet på Nordkalotten genom att på den nordiska kulturbudgeten inrätta ett särskilt anslag för regionalt kultursamarbete.

Nordiska ministerrådet (kultur- och undervisningsministrarna) meddelar den 7 december 1983:

Rekommendasjonen pekar på to forhold, det ene gjelder økte midler til kultursamarbeidet på Nordkalotten spesielt og for det andre spørsmålet om å opprette en spesiell tilskuddsordning for regionalt kultursamarbeid i Norden.

Når det gjelder kultursamarbeidet på Nordkalotten er det mulig å søke om tilskudd fra de enkelte støtteordninger, for idrett, folkeopplysning, ungdomsarbeid, teater. Dessuten kan det søkes om tilskudd fra Nordisk kulturfond og de bilaterale fond.

Støtten fra Ministerrådet til samisk kulturliv bør også nevnes i denne forbindelse. Samiske kulturtiltak støttes med en egen avsetning over disposisjonsmidlene. Tilskuddet var i 1983 200 000 DKK og vil bli økt till 400 000 DKK i 1984. Dessuten har Ministerrådet vedtatt å gi tilskudd til engasjement av sakkyndig person tilknyttet Nordisk Sameråd, som skal utrede mulighetene for økt nordisk og nasjonal støtte til samiske kulturprosjekt.

Nordisk Ministerråd vedtok 13.6.1983 å be om uttalelse fra Nordisk kulturfonds styre og de berørte styringsorgan for de nordiske støtteordningene om rek.nr. 8/1982 og om et forslag fra Kultursekretariatet om retningslinjer angående utnytting av de nordiske støtteordninger i forbindelse med regionalpolitisk samarbeid.

På Nordisk kulturfonds styremøte 5. – 7. oktober 1983 ble det understreket at det er fondets oppgave å stimulere et så bredt samarbeid som mulig

mellom de nordiske land. Styret er innstilt på også å gi støtte til grenseregionalt samarbeid, herunder såkalte bilaterale prosjekt. Styret anså at hvis fondets virksomhetsområde skulle komme til mer generelt å omfatte også bilaterale prosjekt, ville dette forutsette at fondet tilføres økte midler. Dette spørsmål vil bli vurdert i forbindelse med 1985-budsjettet og seinere års budsjetter. På møte 7. desember 1983 mellom ministrene for regionalpolitikk er det for øvrig behandlet et rammeforslag om framtidig organisering, finansiering og innretning av Nordkalott-samarbeidet.

Meddelande

om rekommendation nr 9/1982 angående program för ministerrådets samarbete på social- och hälsovårdsområdet

(Överlämnat av Nordiska ministerrådet)

Rekommendationen har följande lydelse:

Nordiska rådet rekommenderar Nordiska ministerrådet,

1. att fastställa ett nytt nordiskt samarbetsprogram på social- och hälsovårdsområdet med beaktande av de synpunkter som framförts av social- och miljöutskottet,
2. att låta utarbета förslag till åtgärdsförteckning som i skyndsam ordning bör tillställas Nordiska rådet,
3. att ställa tillräckliga ekonomiska och personella resurser till förfogande för samarbetsprogrammets genomförandet samt
4. att kontinuerligt och i fortlöpande samverkan med Nordiska rådets organ och berörda parter vidareutveckla och fördjupa det nordiska samarbetet på social- och hälsovårdsområdet.

Nordiska ministerrådet meddelar den 2 december 1983:

Ett reviderat program för Nordiska ministerrådets samarbete på social- och hälsovårdsområdet fastställdes av ministerrådet (social- och hälsovårdsministrarna) den 19 augusti 1982 på grundval av det ministerrådsförslag som behandlades vid Nordiska rådets 30:e session.

Samarbetet inom sektorn socialpolitik är till största delen institutionsbundet och omfattar i sin helhet ett så stort område att önskemål och planer på ett meningsfullt sätt knappast låter sig katalogiseras i form av en åtgärdsförteckning.

Ministerrådet anser därför att redovisningen bör ske i form av budgetprogram från Nordiska socialpolitiska kommittén och från de aktuella institutionerna. Enligt den budgetprocedur som tillämpas fr. o. m. hösten 1982 medverkar Nordiska rådet i beredningsarbetet.

Det är ministerrådets avsikt att kontinuerligt vidareutveckla och fördjupa det nordiska samarbetet på social- och hälsovårdsområdet i samverkan med Nordiska rådets organ och andra berörda parter.

*BILAGA***Betänkande av Nordiska rådets social- och miljöutskott över meddelandet**

Till Nordiska rådets social- och miljöutskott har hänvisats meddelande om rekommendation nr 19/1975 angående nordiskt samarbetsprogram på arbetsmarknadsområdet.

Av meddelandet till den 32:a sessionen framgår att 1954 års överenskommelse om gemensam nordisk arbetsmarknad fr. o. m. 1 augusti 1983 har ersatts av den reviderade överenskommelsen. Utskottet avser att följa ministerrådets verksamhet på arbetsmarknadsområdet inom ramen för den årliga ministerrådsberättelsen och inom ramen för den budgetprocedur som tillämpas fr. o. m. hösten 1982.

Mot bakgrund av det ovan framförda föreslår utskottet

att Nordiska rådet lägger meddelandet till handlingarna och anser att rekommendation nr 19/1975 för rådets del är slutbehandlad.

Stockholm den 26 januari 1984

Margrete Auken (SF)

Rune Gustavsson (c)

Margit Hansen-Krone (H)

Tyra Johansson (s)

Ilkka Kanerva (Kok)

Timo Kietäväinen (K)

Agnete Laustsen (KF)

Grethe Lundblad (s)

Astrid Murberg Martinsen (A)

Pétur Sigurdsson (Sj)

Odd With (Kr. F.)

Förman

Meddelande

om rekommendation nr 10/1982 angående barns miljö

(Överlämnat av Nordiska ministerrådet)

Rekommendationen har följande lydelse:

Nordiska rådet rekommenderar Nordiska ministerrådet

1. att införa likartade lagbestämmelser om förbud mot kroppslig åga eller annan kränkande behandling av barn,
2. att samarbeta i syfte att vidareutveckla föräldrautbildningen i de nordiska länderna samt
3. att särskilt beakta de handikappade barnens situation.

Nordiska ministerrådet meddelar den 2 december 1983:

I rekommendation nr 10/1982 oppfordrer Nordisk Råd ministerrådet til å innføre ensartede regler i Norden om forbud mot fysisk avstraffelse eller annen krenkende behandling av barn.

I Danmark har børnekommissionen i sin betænkning fra maj 1981 foreslået en sådan bestemmelse optaget i myndighedsloven.

Justitsministeriets arbejdsgruppe vedrørende forældremyndighed m. v. har derimod i sin betænkning fra august 1983 ikke fundet tilstrækkeligt grundlag for at foreslå en sådan regel indført. For tiden behandles i folkettinget et privat forslag om, at revselsesretten ved lov skal afskaffes.

I Finland antog riksdagen våren 1983 lagen angående vårdnad om barn och umgängesrätt (361/83). Enligt denna lag, som träder i kraft den 1 januari 1984, får barnet inte undertryckas, ågas eller utsättas för annan kränkande behandling.

I Norge la et utvalg under Sosialdepartementet våren 1982 fram en innstilling om barnemishandling og omsorgsvikt. Utvalget foreslår at det tas inn i barneloven et forbud mot fysisk avstraffelse eller annen krenkende behandling av barn. Innstillingen ble sendt på høring. Innstillingen vil danne grunnlag for en stortingsmelding som forutsettes være ferdig 1984.

I Sverige ble et slikt forbud tatt inn i föräldrabalken 1979.

När det gäller de handikappade barnens situation sker stora och för de enskilda individerna betydelsefulla insatser på nationellt plan. På nordiskt plan utgör projektet "Kroniskt sjuka barn i Norden", som bedrivs i Nordiska hälsovårdshögskolans regi, ett viktigt inslag på detta område.

Meddelande

om rekommendation nr 11/1982 angående internationell konvention om barnens rättigheter

(Överlämnat av Nordiska ministerrådet)

Rekommendationen har följande lydelse:

Nordiska rådet rekommenderar de nordiska ländernas regeringar att på internationellt plan samfällt verka för ingåendet av en internationell konvention till skydd för barnens rättigheter.

Nordiska ministerrådet meddelar den 2 december 1983:

Som framgår av remissbehandlingen av medlemsförslaget som ligger till grund för denna rekommendation, förekommer redan nordiskt samarbete i denna fråga inom ramen för FN:s kommission för de mänskliga rättigheterna. Detta samarbete har därefter fortsatt.

BILAGA

Fråga vid Nordiska rådets 32:a session angående internationell konvention om barnens rättigheter

(Se sak E 1, s. 2021)

Meddelande

om rekommendation nr 12/1982 angående färdtjänstservice för handikappade

(Överlämnat av Nordiska ministerrådet)

Rekommendationen har följande lydelse:

Nordiska rådet rekommenderar Nordiska ministerrådet

1. att i samarbete med berörda kommunala organ verka för samordning av principerna för färdtjänst,
2. att utreda möjligheterna för att etablera internordisk färdtjänstservice, med särskilt beaktande av behoven i gränstrakterna samt
3. att samarbeta om regler för utformning och utrustning av specialtransportfordon som är avsedda att användas vid färdtjänst för handikappade.

Nordiska ministerrådet meddelar den 2 december 1983:

Utbyggnadsgraden inom färdtjänsten varierar kraftigt mellan de nordiska länderna. Ansvaret för verksamheten ligger i huvudsak på kommuner. Statligt stöd utgår i varierande grad.

Färdtjänsten är för närvarande mest utbyggd i Sverige där det även pågår en försöksverksamhet med s. k. riksfärdtjänst som innebär samordning över kommun- och länsgränser.

En väl utbyggd nationell färdtjänst utgör en grundläggande förutsättning för en samordnad nordisk dito. Man bör vid utbyggnad av den nationella färdtjänsten planera verksamheten så att man underlättar en utveckling mot en samordnad nordisk färdtjänstservice.

Vad gäller anpassning av fordon för handikappades behov inom färdtjänsten pågår nationellt utvecklingsarbete i flera nordiska länder. Bevakningen av de nordiska aspekterna sker genom Nordiska nämnden för handikappfrågor.

Meddelande

om rekommendation nr 13/1982 angående nordisk överenskommelse om samarbeite inom den yrkesinriktade rehabiliteringen och arbeidsmarknadsutbildningen

(Överlämnat av Nordiska ministerrådet)

Rekommendationen har följande lydelse:

Nordiska rådet rekommenderar de nordiska ländernas regeringar,

1. att med beaktande av de synpunkter, som framförts av social- och miljöutskottet, ingå en överenskommelse om samarbeite mellom myndigheter og institusjoner inom den yrkesinriktade rehabiliteringen og arbeidsmarknadsutbildningen samt

2. att i særskild ordning förelägga Nordiska rådet riktlinjerna för den närmare tillämpningen av överenskommelsen.

Nordiska ministerrådet meddelar den 2 december 1983:

Den nye overenskomsten om samarbeide innen yrkesrettet rehabilitering og arbeidsmarkedsopplæring trådte i kraft fra 1. august 1983. På nordisk og nasjonalt plan har landenes arbeidsmarkedsmyndigheter arbeidet med tillempningsforskrifter for denne overenskomsten. Disse er nå fastlagt, og de nordiske tillempningsforskriftene er blitt oversendt til Nordisk Råds sosial- og miljøutvalg for informasjon. Nordisk Arbeidsmarkedsutvalg har besluttet å gjennomføre et oppfølgingsprosjekt i 1984 om overenskomstens bestemmelser vedrørende arbeidsmarkedsopplæring. Prosjektet vil i første rekke omfatte en oversikt over landenes arbeidsmarkedsopplæring, organisasjon og innhold, finansiering og elevstøtte. Dessuten skal prosjektet behandle de praktiske samarbeidsproblemene som anvendelse av arbeidsmarkedsopplæringstilbud i et annet nordisk land medfører for arbeidstakerne. Ut over dette arbeider arbeidsmarkedsmyndighetene med konkrete samarbeidsprosjekter vedrørende felles arbeidsmarkeds kurs.

BILAGA

Betänkande av Nordiska rådets social- och miljöutskott över meddelandet

Till Nordiska rådets social- och miljöutskott har hänvisats meddelande om rekommendation nr 13/1982 angående nordisk överenskommelse om samarbete inom den yrkesinriktade rehabiliteringen och arbetsmarknadsutbildningen.

Av meddelandet till den 32:a sessionen framgår att överenskommelsen har trätt i kraft den 1 augusti 1983. Riktlinjer för dess närmare tillämpning, i enlighet med rekommendationens förslag, har utarbetats och tillställts utskottet. Utskottet anser att syftet med rekommendationen har uppnåtts.

Mot bakgrund av det ovan framförda föreslår utskottet

att Nordiska rådet lägger meddelandet till handlingarna och anser att rekommendation nr 13/1982 för rådets del är slutbehandlad.

Stockholm den 26 januari 1984

Margrete Auken (SF)

Rune Gustavsson (c)

Margit Hansen-Krone (H)

Tyra Johansson (s)

Ilkka Kanerva (Kok)

Timo Kietäväinen (K)

Grethe Lundblad (s)

Astrid Murberg Martinsen (A)

Pétur Sigurdsson (Sj)

Odd With (Kr. F.)

Förman

Meddelande

om rekommendation nr 14/1982 angående effektivare insatser mot narkotikamissbruket

(Överlämnat av Nordiska ministerrådet)

Rekommendationen har följande lydelse:

Nordiska rådet rekommenderar Nordiska ministerrådet

1. att aktivt arbeta för att de nordiska länderna ej accepterar någon form av narkotika som inte är medicinskt betingad och att bekämpningen av narkotikamissbruket sker med denna målsättning som grund,
2. att öka resurserna för tull och polis samt att intensivifiera samarbetet mellan tull- och polismyndigheterna på nationellt och nordiskt plan i syfte att komma till rätta med narkotikamissbruket och narkotikabrottsligheten samt
3. att verka för att en enhetlig rättstillämpning på narkotikalagstiftningens område kommer till stånd.

Nordiska ministerrådet meddelar den 2 december 1983:

Problemen i anknytning till missbruket av narkotika är gemensamma för de nordiska länderna. Ett nordiskt samarbete i syfte att finna lösningar på dessa problem är därför naturligt och angeläget. Ett brett upplagt arbete kring dessa frågor bedrivs på nordisk basis. Redovisningar av detta arbete lämnas i en rad meddelanden om uppföljningen av andra rekommendationer med anknytning till bekämpning av narkotika- och rusmedelsmissbruk. Det långsiktiga och överordnade målet för detta arbete är att göra Norden till ett narkotikafritt område.

Inget nordiskt land accepterar bruk av narkotika i någon form som inte är medicinskt betingad. Detta förhållande präglar självfallet inställningen till kampen mot narkotikamissbruket i samtliga nordiska länder.

Det gemensamma mötet mellan de nordiska ländernas social-, hälsovårds- och justitieministrar i februari 1982 markerade inledningen till ett intensivifierat nordiskt samarbete också på tull- och polisområdet.

En särskild styrgrupp med företrädare för de nordiska ländernas tull- och polisväsen har – som ett resultat av ett seminarium som anordnades i juni 1982 i Malmö – nyligen presenterat sin slutrapport med en rad förslag till gemensamma åtgärder.

Vid sidan av en närmare kartläggning av narkotikabrottslighet i Norden föreslås åtgärder som syftar till att på olika sätt effektivisera tull- och polismyndigheternas insatser. Det gäller bl. a. ökad användning av tekniska hjälpmedel i arbetet. Vidare föreslås förändringar i samarbetsrutinerna inom tull- och polisväsendena för att öka möjligheterna till gemensam kraftsamling på nordiskt plan. Exempel på sådana åtgärder är förslag om intensifierade internationella kontakter, utbyte av information och underättelser, samordnade aktioner m. m. Dessutom finns förslag i fråga om gemensamma utbildningsinsatser för tull- och polispersonal.

I regi av det nordiska kontaktmanorganet i narkotikafrågor pågår nu ett arbete på att summera de aktiviteter som initierats efter det gemensamma social-, hälsovårds- och justitieministermötet år 1982. Siktet är inställt på att genom samlade resurser och åtgärder öka slagkraften i kampen mot narkotikamissbruket. Ett förslag till nordiskt handlingsprogram kommer att behandlas under år 1984. Avsikten är att arrangera ett nytt gemensamt ministermöte i början av år 1984.

BILAGA

Fråga vid Nordiska rådets 32:a session angående Nordiska kontaktorganet för narkotikafrågor

(Se sak E 6, s. 2037)

Meddelande

om rekommendation nr 15/1982 angående epidemiologiskt bevakningssystem

(Överlämnat av Nordiska ministerrådet)

Rekommendationen har följande lydelse:

Nordiska rådet rekommenderar Nordiska ministerrådet,

1. att utarbeta riktlinjer för etablerandet av nationella epidemiologiska bevakningssystem samt
2. att inleda ett erfarenhetsutbyte beträffande vetenskapliga och praktiska metodproblem.

Nordiska ministerrådet meddelar den 2 december 1983:

Frågan övervägs av de nationella myndigheterna inom området.

En kartläggning av cancerförebyggande åtgärder i Norden har under året genomförts i ministerrådets regi. Rapporten kommer att ligga till grund för diskussioner om ökat nordiskt samarbete kring dessa frågor inom flera samsamarbetssektorer.

Meddelande

om rekommendation nr 16/1982 angående reviderat samarbetsprogram på jämställdhetsområdet

(Överlämnat av Nordiska ministerrådet)

Rekommendationen har följande lydelse:

Nordiska rådet rekommenderar Nordiska ministerrådet

1. att fastställa ett reviderat samarbetsprogram på jämställdhetsområdet med beaktande av de synpunkter som framförts av social- och miljöutskottet,
2. att ställa tillräckliga ekonomiska och personella resurser till förfogande för samarbetsprogrammets genomförande samt
3. att kontinuerligt och i fortlöpande samverkan med Nordiska rådets organ och berörda parter vidareutveckla och fördjupa det nordiska samarbetet på jämställdhetsområdet.

Nordiska ministerrådet meddelar den 2 december 1983:

Nordiska ministerrådet (jämställdhetsministrarna) antog i augusti 1982 ett reviderat samarbetsprogram på jämställdhetsområdet per capsulam.

Nordiska ministerrådet har för 1983 beviljat 1 046 000 NOK till sju projekt på jämställdhetsområdet.

Samtliga projekt under 1983 ingår som led i uppföljningen av samarbetsprogrammet.

Jämställdhetsutskottet planerar under de närmaste åren enligt föreslaget budgetprogram för 1985–1987, att utveckla samarbetet med de offentliga organ och myndigheter, inklusive Nordiska rådets social- och miljöutskott, som i sin verksamhet berör jämställdhetsområdet.

Med beaktande av ovanstående anser Nordiska ministerrådet att syftet med rekommendationen har uppfyllts.

*BILAGA***Betänkande av Nordiska rådets social- och miljöutskott över meddelandet**

Till Nordiska rådets social- och miljöutskott har hänvisats meddelande om rekommendation nr 16/1982 angående samarbetsprogram på jämställdhetsområdet.

Av meddelandet till den 32:a sessionen framgår att Nordiska ministerrådet (jämställdhetsministrarna), i enlighet med vad som förordats i rekommendationen, antagit ett reviderat samarbetsprogram på jämställdhetsområdet 1982. Därmed har syftet med rekommendationen i den delen uppnåtts. Utskottet avser att följa ministerrådets arbete på jämställdhetsområdet inom ramen för den årliga ministerrådsberättelsen samt inom ramen för den budgetprocedur som tillämpas fr. o. m. hösten 1982.

Mot bakgrund av det ovan framförda föreslår utskottet

att Nordiska rådet lägger meddelandet till handlingarna och anser att rekommendation nr 16/1982 för rådets del är slutbehandlad.

Stockholm den 26 januari 1984

Margrete Auken (SF)

Rune Gustavsson (c)

Margit Hansen-Krone (H)

Tyra Johansson (s)

Ilkka Kanerva (Kok)

Timo Kietäväinen (K)

Grethe Lundblad (s)

Astrid Murberg Martinsen (A)

Pétur Sigurdsson (Sj)

Odd With (Kr. F.)

Förman

Meddelande

om rekommendation nr 17/1982 angående nordisk utbildning för exportmarknadsföring

(Överlämnat av Nordiska ministerrådet)

Rekommendationen har följande lydelse:

Nordisk Råd rekommenderer Nordisk Ministerråd å vedta samarbeids-tiltak med sikte på å styrke utdannelsestilbudet innen faget eksportmarkedsføring.

Nordiska ministerrådet meddelar den 2 december 1983:

Nordisk embedsmandskomité for handelspolitiske spørgsmål har på baggrund af denne rekommendation opfordret de nordiske eksportskoler til at udbygge sit indbyrdes samarbejde, der indledtes i 1979.

Samarbejdet formaliseredes i 1982 gennem etablering af et nyt organ, NUREX, omfattende Exportskolan AB Stockholm, Finska exportinstitutet i Helsingfors og Norges eksportskole i Oslo. Industrirådets kursusafdeling, København, står formelt set udenfor dette organ, men deltager rent faktisk i det konkrete samarbejde. Industriens Eksportbyrå i Reykjavík er med på observatørbasis.

Ministerrådet har i 1983 ydet et tilskud på 54 000 NOK til udarbejdelse af kursusmateriale (tekst og billeder), der skal kunne benyttes i undervisningsøjemed. Materialet omfatter "betalings- og leverancevilkår". Det forventes at foreligge færdigt udarbejdet i 1984.

For 1984 er bevilget 151 000 NOK primært med henblik på afholdelse af en to-dages nordisk eksportchefkonference i efteråret 1984.

Det er tanken også at yde tilskud i 1985.

Ministerrådet avser at redivisa för projektets utveckling i årsberättelsen.

Ministerrådet anser på denne baggrund, at hensigten med rekommendationen må anses for at være opfyldt.

BILAGA

Betänkande av Nordiska rådets ekonomiska utskott över Nordiska ministerrådets berättelse rörande det nordiska samarbetet (C 1), meddelandena om rekommendationerna nr 1/1979 angående program för nordiskt regionalpolitiskt samarbete, nr 23/1980 angående gemensamma industriella projekt, nr 24/1980 angående glasindustrin i Norden, nr 2/1981 angående samordning av FoU-insatser och kartläggning av miljökonsekvenser vid framställning och bruk av alternativa drivmedel, nr 6/1981 angående utveckling av samsarbetsåtgärder rörande fiskodling, nr 17/1982 angående nordisk utbildning för exportmarknadsföring, nr 18/1982 angående samarbete inom nordisk möbelindustri, nr 31/1983 angående kartläggning och samordning av utbudet och behovet av u-landsutbildning, nr 32/1983 angående samarbete om energi- och miljörelaterad industri- och regionalpolitik, nr 33/1983 angående åtgärder för att stimulera innovationer inom näringslivet i Norden och nr 34/1983 angående stärkandet av det regionalpolitiska samarbetet i Norden

(Se C 1, Bilaga 11)

Meddelande

om rekommendation nr 18/1982 angående samarbete inom nordisk möbelindustri

(Överlämnat av Nordiska ministerrådet)

Rekommendationen har följande lydelse:

Nordisk Råd rekommenderer Nordisk Ministerråd i närt samarbete med berörte parter, å konkretisera behovet för ökat nordiskt samarbete inom möbelbransjen.

Nordiska ministerrådet meddelar den 2 december 1983:

Med anledning av rekommendationen arrangerade ministerrådet hösten 1982 ett möte med berörda branschorganisationer och Nordiska byggnads- och träarbetarefederationen i syfte att få belyst den aktuella situationen för möbelindustrin i de nordiska länderna och de berörda organisationernas syn på behovet av och förutsättningarna för ett ökat nordiskt samarbete inom möbelindustrin. Ministerrådets syn på behovet av och möjligheterna till ett ökat nordiskt samarbete inom möbelbranschen redovisades i ett meddelande till rådet den 3 december 1982.

I meddelandet konstaterades bl.a. att ett nordiskt samarbete på branschnivå i en lång rad år har bedrivits ifråga om bl.a. marknadsinformation, marknadsföring samt formgivning och kvalitetskontroll av produkter. Detta samarbete utvecklas i den takt berörda företag och organisationer är intresserade och har resurser. Ministerrådet har erfarit att en del nya hittills oprövade samarbetsmöjligheter diskuteras mellan branschorganisationer. I detta sammanhang har kontakter ägt rum med vissa nordiska organ – bl.a. Nordtest och Projektexportfonden.

I och med dessa åtgärder anser ministerrådet att syftet med rekommendationen uppnåtts.

BILAGA

Betänkande av Nordiska rådets ekonomiska utskott över Nordiska ministerrådets berättelse rörande det nordiska samarbetet (C 1), meddelandena om rekommendationerna nr 1/1979 angående program för nordiskt regionalpolitiskt samarbete, nr 23/1980 angående gemensamma industriella projekt, nr 24/1980 angående glasindustrin i Norden, nr 2/1981 angående samordning av FoU-insatser och kartläggning av miljökonsekvenser vid framställning och bruk av alternativa drivmedel, nr 6/1981 angående utveckling av samarbetsåtgärder rörande fiskodling, nr 17/1982 angående nordisk utbildning för exportmarknadsföring, nr 18/1982 angående samarbete inom nordisk möbelindustri, nr 31/1983 angående kartläggning och samordning av utbudet och behovet av u-landsutbildning, nr 32/1983 angående samarbete om energi- och miljörelaterad industri- och regionalpolitik, nr 33/1983 angående åtgärder för att stimulera innovationer inom näringslivet i Norden och nr 34/1983 angående stärkandet av det regionalpolitiska samarbetet i Norden

(Se C 1, Bilaga 11)

Meddelande

om rekommendation nr 19/1982 angående nordiska underleveranser

(Överlämnat av Nordiska ministerrådet)

Rekommendationen har följande lydelse:

Nordisk Råd rekommenderer Nordisk Ministerråd å foreta en utredning om nordiske underleveranser med sikte på å finne fram til konkrete tiltak som kan stimulere veksten i underleveransene mellom nordiske foretak.

Nordiska ministerrådet meddelar den 2 december 1983:

Som ett led i arbetet med småföretagsfrågor i arbetsplanen för översyn av det nordiska industripolitiska samarbetet har ämbetsmannakommittén för industripolitik tagit initiativ till ett utredningsarbete i linje med rådets rekommendation.

Detta arbete har redovisats i rapporten "Ökade underleveranser i Norden" (publicerad i Nord-serien). I rapporten framhålls att det som ur den små- och medelstora industrins synvinkel framstår som mest angeläget att vidta i nordiskt samarbete, främst är sådana generella åtgärder som kan påverka det kommersiella intresset för de nordiska ländernas marknader bl. a. spridning av information om de olika marknaderna och undanröjande av tekniska och andra handelshinder i Norden.

När det gäller marknadsinformationen framhålls att den databaserade underleverantörsbörs som på svenskt initiativ planeras mellan de verkstadsmekaniska branschorganisationerna kan komma att bli ett verksamt hjälpmedel, vid sidan av mer traditionella metoder som mässor och branschträffar. Denna uppfattning styrks av de synpunkter som redovisats i remissbehandlingen av rapporten, där även möjligheterna till nordiskt samarbete på utbildningsområdet framhävs. Remissinstanserna bekräftar dock den stora betydelsen av generella åtgärder som positivt kan påverka de kommersiella förutsättningarna att utnyttja Norden som hemmamarknad. I flera fall pekar man också på det värde stora gemensamma projekt kan ha för att utveckla underleverantörernas kompetens och marknads-kännedom.

När det gäller uppföljningen av de förslag och synpunkter som redovisats i rapporten och av remissinstanserna vill ministerrådet erinra om att

en rad redan tagna initiativ och planerade aktiviteter inom bl. a. ministerrådets ram tar sikte på utvecklingen av den nordiska marknaden. Flertalet av dessa åtgärder har till syfte att generellt underlätta handelsutbytet och industrisamarbetet i Norden och bör därför även på ett verksamt sätt kunna bidra till att underlätta den nordiska underleveransverksamheten.

Med hänvisning till bl. a. den av Nordiska ministerrådet (industriministerrarna) antagna rapporten om arbetet med översynen av det nordiska industripolitiska samarbetet och rapporten "Norden som hemmamarknad" samt redovisningen av den planerade uppföljningen av denna rapport får ministerrådet peka på följande.

- En förstärkning av Nordtests roll i harmoniseringsarbetet generellt när det gäller produktkrav, provningsmetoder och godkännande procedurer har beslutats och redan inletts.
- Enighet har nåtts om gemensamma riktlinjer för ömsesidigt accepterande av centralt godkända byggprodukter och officiella kontrollordningar på byggområdet.
- I det regionalpolitiska samarbetet läggs genomgående ökad vikt vid att stimulera näringslivets kontakter och samarbete över gränserna. Den små och medelstora industrins möjligheter att kvalificera sig för och samarbeta i underleveranser är härvid en aspekt som särskilt uppmärksammas.
- I den nationella industri- och exportfrämjande politiken i flertalet nordiska länder har underleveransfrågorna fått ökad tyngd vilket bl. a. framgår i rapporten "Ökade underleveranser inom Norden". De åtgärder som vidtas nationellt utgår ofta från att den nordiska marknaden är det första målet för export av underleveranstjänster.
- Bland de nationellt vidtagna åtgärderna kan särskilt nämnas den svenska "krångel-utredningen" som syftar till en kartläggning av omotiverade hinder på svensk sida för handelsutbytet och industrisamarbetet med de nordiska grannländerna.
- Inom den svenska verkstadsmekaniska branschorganisationen, Sveriges mekanförbund pågår, som tidigare nämnts, utveckling av en databaserad underleverantörsbörs. Detta projekt redovisas i rapporten. Enligt vad ministerrådet erfarit har diskussioner inletts med motsvarande organisationer i de övriga nordiska länderna i syfte att få klarlagt möjligheterna att bygga ut den planerade underleveransbörsen till att omfatta fler nordiska länder. Den preliminära bedömningen på branschhåll är att ett databaserat system, som skulle kunna erbjuda fler och aktuella uppgifter, vore ett attraktivare system än den tidigare fungerande nordiska underleverantörsbörsen som idag enbart omfattar Finland och Sverige. På nuvarande stadium synes inga åtgärder vara påkallade från ministerrådets sida som dock vill understryka att ifrågasvarande projekt utgör ett lovvärt initiativ, där ansträngningar bör göras för att ett nordiskt system skall kunna skapas.

*BILAGA***Betänkande av Nordiska rådets ekonomiska utskott över meddelandet**

Til Økonomisk uvalg er henvist melding om rekommandasjon nr. 19/1982/e om nordiske underleveranser.

Av meldingen framgår at Ministerrådet har latt utarbeide en rapport om emnet, "Økade underleveranser inom Norden."

I rapporten framsettes en rekke forslag for å effektivisere nordisk samarbeid på underleverandørsområdet. Disse tiltakene rettes dels mot myndighetene, og dels mot industrien selv. Økonomisk utvalg konstaterer at av de fire forslag som rettes mot myndighetene arbeides det allerede med tre av de. Økonomisk utvalg kan således støtte forslaget om å styrke test- og standardiseringsarbeidet innen Nordtest, INSTA og Nordisk industrifond.

Utvalget gir også i sin betenkning til Ministerrådets beretning i 1984 sin støtte til økt nordisk FoU-virksomhet. Dette vil føre til at Nordisk industrifond og NORDFORSK i samråd med nasjonal ekspertise utformer og formulerer forslag til store nordiske samarbeidsprosjekt og -områder av betydning for nordisk industri. Økonomisk utvalg mener dette vil være et viktig skritt i retning av å oppfylle rapportens forslag om å satse på nordiske prosjekter.

Gjennom arbeidet med Norden som hjemmemarked har Nordisk Råd tatt flere initiativ for å få forenklet toll- og fraktbestemmelser, noe det også oppfordres til i rapporten.

Det siste av rapportens forslag til myndighetene gjelder støtte til oppbygging av en nordisk underleverandørsdatabank. Økonomisk utvalg er enig i at opprettelsen av en slik bank i første rekke er et prosjekt som industrien selv bør organisere. Samtidig er det klart at offentlige myndigheter bør se positivt på tiltak som kan stimulere veksten i underleveransene mellom nordiske foretak. Uten et konkret forslag til en nordisk underleverandørsdatabank kan imidlertid utvalget ikke konkret gå inn på hvordan støtte myndighetene kan gi.

Utvalget vil henstille til Ministerrådet om å følge opp spørsmålet om en nordisk underleverandørsdatabank.

Med framleggelsen av rapporten "Økade underleveranser inom Norden" anser Økonomisk utvalg at rekommandasjonens intensjoner er oppfylt.

Utvalget foreslår derfor at

Nordisk Råd tar melding om rek. nr. 19/1982/e om nordiske underleveranser til etterretning og anser rekommandasjonen for ferdigbehandlet for Rådets vedkommende.

Stockholm, 26. januar 1984

Esko Aho (K)

Hallvard Bakke (H)

Jo Benkow (H)

Gunnar Berge (A)

Johan Buttedahl (Sp)

Ólafur G. Einarsson (Sj.)

Karen Thurøe Hansen (KF)

Paul Jansson (s)

Henning Jensen (S)

Elver Jonsson (fp)

Arvo Kemppainen (Skdl)

Agnar Nielsen (Sb)

Gunnar Nilsson (s)

Saara-Maria Paakkinen (Sd)

Formann

Páll Pétursson (F.)

Pär Stenbäck (Sfp)

Ilkka Suominen (Kok)

Sten Svensson (m)

Karin Söder (c)

Hans Olav Tungenesvik (Kr. F.)

Meddelande

om rekommendation nr 20/1982 angående trafikseparationer för sjöfarten i Ålands hav och Kvarken

(Överlämnat av Sveriges regering)

Rekommendationen har följande lydelse:

Nordiska rådet rekommenderar regeringarna i Finland och Sverige att undersöka förutsättningarna för att införa trafikseparationer för sjöfarten i Ålands hav och Kvarken.

Sveriges regering meddelar den 2 december 1983 å *Finlands och Sveriges vägnar*:

Frågor om sjöfart och sjösäkerhet handläggs i Finland av sjöfartsstyrelsen och i Sverige av sjöfartsverket. De båda myndigheterna har inom sina ansvarsområden ett omfattande och gott samarbete. Inom ramen för detta samarbete bevakas fortlöpande bl. a. sjösäkerhetsfrågorna i Ålands hav, Bottenhavet och Bottenviken. För närvarande pågår sålunda överläggningar om gemensamma åtgärder för att förbättra farlederna i Ålands hav i avsikt att öka sjösäkerheten i området. Också förutsättningarna för och behovet av trafikseparationer för sjöfarten i Ålands hav och Kvarken har behandlats. Slutsatsen av myndigheternas hittillsvarande arbete är att man för närvarande anser trafikseparation som en mindre effektiv metod att förbättra farledssäkerheten. Regeringarna, som anser att ansvaret för det operativa sjösäkerhetsarbetet bör vila på de ansvariga myndigheterna, delar denna uppfattning.

*BILAGA***Betänkande av Nordiska rådets trafikutskott över meddelandet**

Till Nordiska rådets trafikutskott har hänvisats meddelande om rekommendation nr 20/1982. I rekommendationen hemställs till regeringarna i Finland och Sverige att undersöka förutsättningarna för att införa trafikseparationer för sjöfarten i Ålands hav och Kvarken.

Av meddelandet till 32:a sessionen framgår att de myndigheter i länderna som handlägger frågor om sjöfart och sjösäkerhet har ett omfattande samarbete inom sina ansvarsområden. För närvarande pågår överläggningar om gemensamma åtgärder för att förbättra farlederna i Ålands hav. Också förutsättningarna för och behovet av trafikseparationer för sjöfarten i Ålands hav och Kvarken har behandlats. Slutsatsen av myndigheternas hittillsvarande arbete är att man för närvarande anser trafikseparation som en mindre effektiv metod för att förbättra farledssäkerheten.

Mot bakgrund av det ovan anförda föreslår utskottet

att Nordiska rådet lägger meddelandet till handlingarna och anser rekommendation nr 20/1982 för rådets del slutbehandlad.

Stockholm den 23 januari 1984

Bjarne Mørk Eidem (A)

Guðrún Helgadóttir (Ab)

Ole Henriksen (SF)

Per Olof Håkansson (s)

Karl Erik Häll (s)

Olof Jansson (ÅS)

Paavo Lipponen (Sd)

Per Petersson (m)

Petter Thomassen (H)

Ole Gabriel Ueland (Sp)

Marjatta Väänänen (K)

Förman

Meddelande

om rekommendation nr 1/1983 angående enhetliga villkor för rese- rabatter

(Överlämnat av Nordiska ministerrådet)

Rekommendationen har följande lydelse:

Nordiska rådet rekommenderar Nordiska ministerrådet

1. att göra en översyn av rabattsystemen i järnvägs-, buss-, färj- och flygtrafiken i Norden i syfte att harmonisera villkoren för att erhålla reserabatter, förenkla rabattsystemen och göra dem mer överskådliga

2. att regelbundet publicera en broschyr om gällande priser och rabatter i den nordiska järnvägs-, buss-, färj- och flygtrafiken samt villkoren för att erhålla dessa.

Nordiska ministerrådet meddelar den 2 december 1983:

I anledning av rekommendationen er arbeidet satt i gang for å skaffe oversikt over rabattsystemene i hvert av de nordiske land, for deretter å sammenstille disse med henblikk på å tydeliggjøre ulikhetene. En harmonisering vil på grunn av ulike markedsforhold ikke alltid gavne det formål de rutegående transportmidler har med slike rabatter, nemlig å styrke sin økonomi ved utnyttelse av ledig kapasitet og markedstilpasning i det hele.

Meddelande

om rekommendation nr 2/1983 angående bilbälte i bilens baksäte

(Överlämnat av Nordiska ministerrådet)

Rekommendationen har följande lydelse:

Nordiska rådet rekommenderar Nordiska ministerrådet

1. att medverka till att de länder i Norden som för närvarande inte har bestämmelsen att nya bilar skall vara utrustade med bilbälte också i baksätet inför sådan bestämmelse samt

2. att informera om värdet av att använda bilbältet i bilens baksäte och därefter företa en utvärdering av betydelsen av dessa åtgärder.

Nordiska ministerrådet meddelar den 2 december 1983:

Finland, Norge och Sverige har krav på att alla nya bilar skall vara utrustade med bilbälten i såväl fram- som baksäten. Danmark och Island har inte något sådant krav.

Beträffande informationsverksamheten ankommer den på berörda myndigheter och skilda organ i de nordiska länderna. I samtliga länder förekommer också information om värdet av att använda bilbälte i baksätet. Utvärderingen av dessa informationsinsatser – liksom naturligtvis informationsinsatserna som sådana – bör kunna främjas av resultaten av det s.k. BASKET-projektet som bedrivs av Nordiska trafiksäkerhetsrådet med medel från Nordiska ministerrådets projektbudget. Projektet, som heter "Den förväntade verkan av att använda personlig skyddsutrustning för vuxna och barn i personbilars baksäten", beräknas bli avslutat under år 1983.

Meddelande

om rekommendation nr 3/1983 angående viltolyckor i vägtrafiken

(Överlämnat av Nordiska ministerrådet)

Rekommendationen har följande lydelse:

Nordiska rådet rekommenderar Nordiska ministerrådet att utföra en översyn av genomförd forskning om viltolyckor i vägtrafiken i syfte att koordinera och systematisera information om resultaten av den forskning som har genomförts.

Nordiska ministerrådet meddelar den 2 december 1983:

De nordiska länderna har genomfört flera undersökningar av viltolyckorna och de åtgärder som behövs för att minska olyckorna. Ytterligare forskning på området är inte omedelbart påkallad. Det finns ett gott underlag för att besluta om lämpliga åtgärder.

Nordiska trafiksäkerhetsrådet (NTR) har anmodat Nordisk kommitté för trafiksäkerhetsforskning att ställa samman befintliga kunskaper på området. När så har skett kommer NTR att ta ställning till vilka ytterligare åtgärder som kan behövas.

Meddelande

om rekommendation nr 4/1983 angående räknecenter för väderprognoser

(Överlämnat av Nordiska ministerrådet)

Rekommendationen har följande lydelse:

Nordiska rådet rekommenderar Nordiska ministerrådet att kartlägga möjligheterna för upprättandet av ett gemensamt räknecenter för väderprognoser i Norden samt undersöka om en samkörning av de meteorologiska institutionernas datakapacitet eventuellt redan i ett tidigt skede kunde genomföras.

Nordiska ministerrådet meddelar den 2 december 1983:

Tanken om oprettelse af et fælles nordisk regnecenter til operationel drift af en nordisk vejrprognosemodel (HIRLAM) har uafhængigt af medlemsforslaget været undersøgt af de nordiske meteorologidirektører, der i efteråret 1982 måtte konstatere, at denne tanke ikke da kunne vinde enig tilslutning.

Direktørerne var imidlertid enige om, at det er ønskeligt i nordisk samarbejde at søge udarbejdet en HIRLAM-model, og det blev på grundlag af en af dem nedsat arbejdsgruppe i september 1983 besluttet at anbefale igangsættelse af et nordisk HIRLAM-projekt, der delvis søges finansieret af midler af Nordisk Ministerråd.

Totaludgifterne er beregnet til NOK 12 millioner hvoraf 5,5 millioner NOK (= 46 %) vil blive søgt finansieret af Nordisk Ministerråd. Ansøgning om en bevilling i 1984 på 300 000 NOK til projektets fase 1 er anbefalet af Nordisk embedsmandskomité for transportspørgsmål og vil blive behandlet af Nordisk Ministerråd i februar 1984.

BILAGA

Fråga vid Nordiska rådets 32:a session angående räknecenter för väderprognoser

(Se sak E 29, s. 2064)

Meddelande

om rekommendation nr 5/1983 angående ändring av Helsingforsavtalets artiklar 44, 47, 48, 49, 55, 60, 61 och 63 avseende Färöarnas, Grönlands och Ålands representation i Nordiska rådet

(Överlämnat av Nordiska ministerrådet)

Rekommendationen har följande lydelse:

Nordisk Råd henstiller til regeringerne i Danmark, Finland, Island, Norge og Sverige at ændre Helsingforsaftalens artikler 44, 47, 49, 55, 60, 61 og 63 som foreslået i betænkningen fra Komiteen for udredning af spørgsmålet om Færøernes, Grønlands og Ålands repræsentation i Nordisk Råd (NU 1982: 6) og at ændre artikel 48, således at denne bestemmelse affattes:

”Danmarks Riges delegation består af de af folketinget valgte medlemmer og de af regeringen udpegede repræsentanter samt af Færøernes og Grønlands i andet stykke nævnte delegationer. Finlands delegation består af de af riksdagen valgte medlemmer og de af regeringen udpegede repræsentanter samt af i andet stykke nævnte Ålands delegation. Delegationen for hvert af de øvrige lande består af de af den folkevalgte forsamling valgte medlemmer og de af regeringen udpegede repræsentanter.

Færøernes delegation består af de af lagtinget valgte medlemmer og de af landsstyret udpegede repræsentanter. Grønlands delegation består af de af landstinget valgte medlemmer og de af landsstyret udpegede repræsentanter. Ålands delegation består af de af landstinget valgte medlemmer og de af landskapsstyrelsen udpegede repræsentanter.

Ved ”delegation” forstås i artikel 52, 53, 54, stk. 1, og 58, stk. 2, landets delegation.”

Nordiska ministerrådet meddelar den 2 december 1983:

Ved en højtidelighed i Reykjavík undertegnede de nordiske samarbejdsministre den 15. juni 1983 de ændringer til Helsingforsaftalen som Nordisk Råd anbefalede i *rekommendationerne nr 5, 8 og 9/1983*. Endvidere undertegnede de nordiske kultur- og undervisningsministre den 13. juni i Göteborg og samarbejdsministrene den 15. juni i Reykjavík, til opfølgelse af *rekommendation nr 7/1983* ændringer i henholdsvis kulturaftalen og i

transportaftalen i konsekvens af de vedtagne ændringer til Helsingforsaftalen.

Til opfyldelse af *rekommendation nr 6/1983* vedtog samarbejdsministrene ligeledes den 15. juni 1983 de i Petri-komiteens betænkning foreslåede ændringer til ministerrådets forretningsorden (arbejdsordning).

De fem landes regeringer har i efteråret for deres respektive parlamenter fremlagt forslag til ratifikation af de nævnte ændringer til overenskomsterne.

Ændringer til Helsingforsaftalen vil træde i kraft 30 dage efter den dato, hvor det sidste af de fem lande har deponeret sine ratifikationsinstrumenter. Den ændrede kulturaftale og den ændrede transportaftale træder i kraft den første dag i den måned, der følger efter den dag da samtlige lande har deponeret deres ratifikationsinstrumenter.

Nordiska ministerrådet anser för sin del att ändamålet med rekommendationerna nr 5–9/1983 därmed har uppfyllts.

BILAGA

Betänkande av Nordiska rådets juridiska utskott över meddelandena om rekommendationerna nr 5/1983 angående ändring av Helsingforsavtalets artiklar 44, 47, 48, 49, 55, 60, 61 och 63 avseende Färöarnas, Grönlands och Ålands representation i Nordiska rådet, nr 6/1983 angående ändring av Nordiska ministerrådets arbetsordning avseende Färöarnas, Grönlands och Ålands deltagande i arbetet i ministerrådet och dess organ, nr 7/1983 angående granskning av och förslag till ändringar i olika nordiska samarbetsavtal avseende Färöarnas, Grönlands och Ålands deltagande i samarbetet, nr 8/1983 angående ändring av artikel 8 i Helsingforsavtalet avseende skolundervisning om Färöarna, Grönland och Åland och nr 9/1983 angående ändring av Helsingforsavtalets artikel 58

Da rekommandationerne på nuværende tidspunkt er opfyldt efter deres indhold – et resultat, som juridisk udvalg af de grunde, der er anført i udvalgets betænkninger over de forslag, der gav anledning til rekommandationerne, tillægger den allerstørste betydning – indstiller juridisk udvalg, at

Nordisk Råd tager meddelelserne om rekommandationerne

- nr. 5/1983 om ændring af Helsingforsavtalets artikler 44, 47, 48, 49, 55, 60, 61 og 63 vedrørende Færøernes, Grønlands og Ålands repræsentation i Nordisk Råd,
- nr. 6/1983 om ændring af Nordisk Ministerråds arbejdsordning vedrørende Færøernes, Grønlands og Ålands deltagelse i ministerrådet og dets organer,
- nr. 7/1983 om granskning af og forslag til ændringer i forskellige samarbejdsaftaler i henseende til Færøernes, Grønlands og Ålands deltagelse i samarbejdet,
- nr. 8/1983 om ændring af artikel 8 i Helsingforsavtalen vedrørende skoleundervisning om Færøerne, Grønland og Åland, og
- nr. 9/1983 om ændring af Helsingforsavtalets artikel 58 til efterretning og anser rekommandationerne for færdigbehandlede for rådets vedkommende.

Stockholm, den 26. februar 1984

Lennart Andersson (s)

Flemming Hansen (KF)

Guttorm Hansen (A)

Odvar Nordli (A)

Hans Nyhage (m)

Tuulikki Petäjaniemi (Kok)

Heikki Riihijärvi (Smp)

Arne Skauge (H)

Jens Steffensen (KrF)

Bernhardt Tastesen (S)

Formand

Friðjón Þórdarson (Sj)

Meddelande

om rekommendation nr 6/1983 angående ändring av Nordiska ministerrådets arbetsordning avseende Färöarnas, Grönlands och Ålands deltagande i arbetet i ministerrådet och dess organ

(Överlämnat av Nordiska ministerrådet)

Rekommendationen har följande lydelse:

Nordisk Råd henstiller til Nordisk Ministerråd samtidig med ikrafttrædelsen af den i punkt 1 rekommanderede ændring af Helsingforsaftalen at ændre arbejdsordningen for Nordisk Ministerråd således, at Færøerne, Grønland og Åland sikres mulighed for at deltage i arbejdet i Nordisk Ministerråd og dets organer i overensstemmelse med Helsingforsaftalens bestemmelser.

Nordiska ministerrådet meddelar den 2 december 1983:

Ministerrådet hänvisar till meddelande om uppföljningen av rådets *rekommendation nr 5/1983*.

BILAGA

Betänkande av Nordiska rådets juridiska utskott över meddelandena om rekommendationerna nr 5/1983 angående ändring av Helsingforsavtalets artiklar 44, 47, 48, 49, 55, 60, 61 och 63 avseende Färöarnas, Grönlands och Ålands representation i Nordiska rådet, nr 6/1983 angående ändring av Nordiska ministerrådets arbetsordning avseende Färöarnas, Grönlands och Ålands deltagande i arbetet i ministerrådet och dess organ, nr 7/1983 angående granskning av och förslag till ändringar i olika nordiska samarbetsavtal avseende Färöarnas, Grönlands och Ålands deltagande i samarbetet, nr 8/1983 angående ändring av artikel 8 i Helsingforsavtalet avseende skolundervisning om Färöarna, Grönland och Åland och nr 9/1983 angående ändring av Helsingforsavtalets artikel 58

(Se sak 5/1983/j: Bilaga)

Meddelande

om rekommendation nr 7/1983 angående granskning av och förslag till ändringar i olika nordiska samarbetsavtal avseende Färöarnas, Grönlands och Ålands deltagande i samarbetet

(Överlämnat av Nordiska ministerrådet)

Rekommendationen har följande lydelse:

Nordisk Råd henstiller til regeringerne i Danmark, Finland, Island, Norge og Sverige snarest at gennemgå andre nordiske samarbejdsaftaler end Helsingforsaftalen og på baggrund heraf fremsætte de eventuelle forslag til ændringer, som er nødvendige for at sikre Færøerne, Grønland og Åland mulighed for at deltage i dette samarbejde på ministerniveau på samme vilkår som foreslået i punkt 1 og punkt 2 vedrørende samarbejdet inden for Helsingforsaftalens rammer.

Nordiska ministerrådet meddelar den 2 december 1983:

Ministerrådet hänvisar till meddelande om uppföljningen av rådets rekommendation nr 5/1983.

BILAGA

Betänkande av Nordiska rådets juridiska utskott över meddelandena om rekommendationerna nr 5/1983 angående ändring av Helsingforsavtalets artiklar 44, 47, 48, 49, 55, 60, 61 och 63 avseende Färöarnas, Grönlands och Ålands representation i Nordiska rådet, nr 6/1983 angående ändring av Nordiska ministerrådets arbetsordning avseende Färöarnas, Grönlands och Ålands deltagande i arbetet i ministerrådet och dess organ, nr 7/1983 angående granskning av och förslag till ändringar i olika nordiska samarbetsavtal avseende Färöarnas, Grönlands och Ålands deltagande i samarbetet, nr 8/1983 angående ändring av artikel 8 i Helsingforsavtalet avseende skolundervisning om Färöarna, Grönland och Åland och nr 9/1983 angående ändring av Helsingforsavtalets artikel 58

(Se sak 5/1983/j: Bilaga)

Meddelande

om rekommendation nr 8/1983 angående ändring av artikel 8 i Helsingforsavtalet avseende skolundervisning om Färöarna, Grönland och Åland

(Överlämnat av Nordiska ministerrådet)

Rekommendationen har följande lydelse:

Nordisk Råd henstiller til regeringerne i Danmark, Finland, Island, Norge og Sverige at ændre Helsingforsaftalens artikel 8, således at bestemmelsen affattes:

''Undervisningen og uddannelsen skal i skolerne i de nordiske lande i passende omfang omfatte undervisning om sprog, kultur og almindelige samfundsforhold i de øvrige nordiske lande, herunder Færøerne, Grønland og Åland.

Nordiska ministerrådet meddelar den 2 december 1983:

Ministerrådet hänvisar till meddelande om uppföljningen av rådets rekommendation nr 5/1983.

BILAGA

Betänkande av Nordiska rådets juridiska utskott över meddelandena om rekommendationerna nr 5/1983 angående ändring av Helsingforsavtalets artiklar 44, 47, 48, 49, 55, 60, 61 och 63 avseende Färöarnas, Grönlands och Ålands representation i Nordiska rådet, nr 6/1983 angående ändring av Nordiska ministerrådets arbetsordning avseende Färöarnas, Grönlands och Ålands deltagande i arbetet i ministerrådet och dess organ, nr 7/1983 angående granskning av och förslag till ändringar i olika nordiska samarbetsavtal avseende Färöarnas, Grönlands och Ålands deltagande i samarbetet, nr 8/1983 angående ändring av artikel 8 i Helsingforsavtalet avseende skolundervisning om Färöarna, Grönland och Åland och nr 9/1983 angående ändring av Helsingforsavtalets artikel 58

(Se sak 5/1983/j: Bilaga)

Meddelande

om rekommendation nr 9/1983 angående ändring av Helsingforsavtalets artikel 58

(Överlämnat av Nordiska ministerrådet)

Rekommendationen har följande lydelse:

Nordisk Råd opfordrer regeringerne i Danmark, Finland, Island, Norge og Sverige til at søge Helsingforsaftalen ændret, så artikel 58, stk. 2, affattes således:

''Plenarforsamlingen, eller i henhold til plenarforsamlingens bemyndigelse Præsidiets, træffer for hvert budgetår bestemmelse om, hvorledes de fælles udgifter skal fordeles mellem delegationerne. Præsidiets kan i særlige tilfælde træffe beslutning om at ændre denne fordeling.''

Nordiska ministerrådet meddelar den 2 december 1983:

Ministerrådet hänvisar till meddelande om uppföljningen av rådets rekommendation nr 5/1983.

BILAGA

Betänkande av Nordiska rådets juridiska utskott över meddelandena om rekommendationerna nr 5/1983 angående ändring av Helsingforsavtalets artiklar 44, 47, 48, 49, 55, 60, 61 och 63 avseende Färöarnas, Grönlands och Ålands representation i Nordiska rådet, nr 6/1983 angående ändring av Nordiska ministerrådets arbetsordning avseende Färöarnas, Grönlands och Ålands deltagande i arbetet i ministerrådet och dess organ, nr 7/1983 angående granskning av och förslag till ändringar i olika nordiska samarbetsavtal avseende Färöarnas, Grönlands och Ålands deltagande i samarbetet, nr 8/1983 angående ändring av artikel 8 i Helsingforsavtalet avseende skolundervisning om Färöarna, Grönland och Åland och nr 9/1983 angående ändring av Helsingforsavtalets artikel 58

(Se sak 5/1983/j: Bilaga)

Meddelande

om rekommendation nr 10/1983 angående nordiskt kultursamarbete

(Överlämnat av Nordiska ministerrådet)

Rekommendationen har följande lydelse:

Nordiska rådet rekommenderar Nordiska ministerrådet att med beaktande av de synpunkter som framförts av Nordiska rådet med anledning av medlemsförslag A 611/k och ministerrådsförslag B 37/k fortlöpande utveckla och utvidga det nordiska kultursamarbetet genom att i samarbetet inbegripa allt vidare medborgarkretsar i syfte att ytterligare stärka den nordiska gemenskapen.

Nordiska ministerrådet (kultur- och undervisningsministrarna) meddelar den 7 december 1983:

Rekommandasjonens brede siktemål er å styrke ytterligere det nordiske fellesskap. Dette skal skje ved å utvikle og utvide det nordiske kultursamarbeid, slik at dette samarbeid omfatter stadig videre kretser av medborgere.

Dette er siktemål som alle nordiske samarbeidstiltak og samarbeidsprosjekter direkte eller indirekte er innrettet mot. Hovedtanken preger ministerrådsforslaget B 37/k og medlemsforslaget A 611/k som ledet frem til rekommandasjonen.

Dette materiale har tjent som utgangspunkt og styringsgrunnlag for det praktiske arbeide gjennom året. Det har også tjent som rettesnor for de valg og strenge prioriteringer som er et karakteristisk trekk i den rådende økonomiske og budsjettmessige situasjon.

På dette grunnlag har det vært naturlig å ha rekommandasjonen og dens bakgrunnsmateriale for øye under utarbeidelsen av ministerrådets årsberetning. Denne beretning inneholder i virkeligheten også beretningen om aktivitetene innenfor den ramme rekommandasjonen trekker opp. Supplerende opplysningar vil også finnes i ministerrådets beretninger om aktiviteten under de øvrige rekommandasjoner.

BILAGA

Betänkande av Nordiska rådets kulturutskott över meddelandet

Till kulturutskottet har hänvisats av Nordiska ministerrådet till Nordiska rådets 32:a session avgivet meddelande om rekommendation nr 10/1983 angående nordiskt kultursamarbete under 1980-talet.

Rekommendationen om kultursamarbetet under 1980-talet är allmänt formulerad, även om vissa antydningar om inriktningen av samarbetet anges i själva rekommendationstexten. Målen för och medlen i samarbetet anges i utskottets betänkande om de förslag som låg till grund för rekommendationen (A 611/k och B 37/k). Utskottet finner skäl att hänvisa till dem.

I meddelandet anförs att de frågor som rekommendationen aktualiserar fortlöpande bevakas i kulturavtalets organ och att de beaktas där så är relevant i ministerrådets berättelse. Detta innebär helt följdriktigt att det om rekommendationen avgivna avtalsenliga, särskilda meddelandet inte upptar någon sådan rapportering.

Utskottet finner detta rimligt, eftersom dubbelrapportering därigenom undviks. Utskottet avser att följa arbetet med rekommendationen via ministerrådets årliga berättelse (C 1), vilket utskottet sakligt sett uppfattar också som meddelande om rek. nr 10/1983. Då så är, föreslår utskottet redan nu avskrivning av rekommendationen, fastän utskottet givetvis i sig håller fast vid rekommendationens syfte.

Utskottet anser alltså att några skäl att kvarhålla rekommendationen på rådets dagordning inte längre föreligger och föreslår

att Nordiska rådet lägger meddelandet till handlingarna och anser rekommendation nr 10/1983 för rådets del slutbehandlad.

Stockholm den 27 januari 1984

Arne Gadd (s)

Kirsti Kolle Grøndahl (A)

Eiður Guðnason (A.)

Elsi Hetemäki-Olander (Kok)

Förman

Tytti Isohookana-Asunmaa (K)

Gunnel Jonäng (c)

Peter Muurman (Sd)

Sture Palm (s)

Robert Pedersen (S)

Håkon Randal (H)

Gunvor Schnitler (H)

Reiulf Steen (A)

Ingrid Sundberg (m)

Pirkko Turpeinen (Skdl)

Meddelande

om rekommendation nr 11/1983 angående ökat domicillandsstöd till institutioner på den nordiska kulturbudgeten

(Överlämnat av Nordiska ministerrådet)

Rekommendationen har följande lydelse:

Nordiska rådet rekommenderar de nordiska ländernas regeringar att öka domicillandsstödet till institutionerna på den nordiska kulturbudgeten.

Nordiska ministerrådet (kultur- och undervisningsministrarna) meddelar den 7 december 1983:

Rekommendationen avser uttryckligen endast institutionerna på den nordiska kulturbudgeten. Frågan är emellertid av ett sådant principiellt intresse att även finansieringsmodellerna för den allmänna budgetens institutioner bör belysas.

En kartläggning av situationen för de båda ministerrådssekretariatens del har påbörjats för att få fram underlag för ministerrådets behandling av rekommendationen.

Meddelande

om rekommendation nr 12/1983 angående Nordens institut på Åland

(Överlämnat av Nordiska ministerrådet)

Rekommendationen har följande lydelse:

Nordiska rådet rekommenderar Nordiska ministerrådet att upprätta ett Nordens institut på Åland.

Nordiska ministerrådet (kultur- och undervisningsministrarna) meddelar den 7 december 1983:

I *rekommendasjon nr 16/1979* rekommenderte Nordisk råd Nordisk ministerråd om å utrede forutsetningene for et Nordens institutt på Åland. På oppdrag fra Ministerrådet har regjeringsråd Ragnar Meinander utredet spørsmålet om forutsetningene for å opprette et Nordens institutt på Åland. Utredningen er en kartlegging av kulturlivet på Åland og inneholder forslag om hvordan et institutt kan forsterke forbindelsene mellom Åland og det øvrige Norden. Remissbehandling av utredningen er foretatt av undervisningsministeriet i Finland. I remissbehandlingen ble det gitt uttrykk for at utredningen var et positivt grunnlag å arbeide videre på. Utredningen ble oversendt Nordisk råd, som på sin 31. sesjon vedtok at *rek. nr. 16/1979* dermed var sluttbehandlet. Ved samme sesjon vedtok Nordisk råd, i tråd med medlemsforslag *A 646/k*, å rekommendere Ministerrådet at det opprettes et Nordens institutt på Åland.

Nordisk råds kulturutvalg har pekt på at planene bør konkretiseres og instituttet detaljplanlegges. På disposisjonsbevilgningen er for 1984 avsatt 40 000 DKK til videre utredning av spørsmålet.

Meddelande

om rekommendation nr 13/1983 angående videogram med nordiska TV-program och filmer

(Överlämnat av Nordiska ministerrådet)

Rekommendationen har följande lydelse:

Nordiska rådet rekommenderar de nordiska ländernas regeringar att vidta åtgärder för att åstadkomma överenskommelse med upphovsmännens organisationer i syfte att bereda allmänheten tillgång till videogram med nordiska TV-program och filmer.

Nordiska ministerrådet (kultur- och undervisningsministrarna) meddelar den 7 december 1983:

Ministerrådet har tillsatt en arbetsgrupp för kultur- och massmediefrågor med uppgift att svara för det sammanhållande arbetet med rekommendationer inom området, fungera som ministerrådets rådgivare samt att medverka till ett ökat erfarenhets- och idéutbyte i syfte att förbereda ett möjligt arbetsprogram för samarbete om elektroniska medier.

Nordiska rådets rekommendationer inom massmedieområdet omfattar två huvudområden, dels radio- och TV-samarbete, dels videogramsamarbete.

Videogramsamarbete

Som uppföljning av ett inledande arbetsmöte som hölls 1982 planerar ministerrådet i regi av kultur- och massmediegruppen en videogramkonferens. Konferensen skall värdera de olika förslagen i aktuella rekommendationer, bland annat möjlig nordisk distribution av videogram. Konferensen planeras till april 1984 i Finland.

Ministerrådet avväntar konferensens resultat för eventuella beslut om det fortsatta arbetet på videogramområdet.

Jämför även meddelanden om rekommendationerna 4/1980 och 14/1983.

Meddelande

om rekommendation nr 14/1983 angående erfarenhetsutbyte om konsekvenserna av en ökad videogramdistribution

(Överlämnat av Nordiska ministerrådet)

Rekommendationen har följande lydelse:

Nordiska rådet rekommenderar Nordiska ministerrådet att etablera ett permanent nordiskt erfarenhetsutbyte om de juridiska, kulturella, tekniska och ekonomiska konsekvenserna av en ökad videogramdistribution samt om åtgärder i syfte att skapa möjligheter att positivt utnyttja det nya mediet.

Nordiska ministerrådet (kultur- och undervisningsministrarna) meddelar den 7 december 1983:

Ministerrådet har tillsatt en arbetsgrupp för kultur- och massmediefrågor med uppgift att svara för det sammanhållande arbetet med rekommendationer inom området, fungera som ministerrådets rådgivare samt att medverka till ett ökat erfarenhets- och idéutbyte i syfte att förbereda ett möjligt arbetsprogram för samarbete om elektroniska medier.

Nordiska rådets rekommendationer inom massmedieområdet omfattar två huvudområden, dels radio- och TV-samarbete, dels videogramsamarbete.

Videogramsamarbete

Som uppföljning av ett inledande arbetsmöte som hölls 1982 planerar ministerrådet i regi av kultur- och massmediegruppen en videogramkonferens. Konferensen skall värdera de olika förslagen i aktuella rekommendationer, bland annat möjlig nordisk distribution av videogram. Konferensen planeras till april 1984 i Finland.

Ministerrådet avväntar konferensens resultat för eventuella beslut om det fortsatta arbetet på videogramområdet.

Jämför även meddelanden om *rekommendationerna 4/1980 och 13/1983*.

Meddelande

om rekommendation nr 15/1983 angående arktisk forskning

(Överlämnat av Nordiska ministerrådet)

Rekommendationen har följande lydelse:

Nordiska rådet rekommenderar Nordiska ministerrådet att undersöka förutsättningarna för gemensamma insatser inom den arktiska forskningen.

Nordiska ministerrådet (kultur- och undervisningsministrarna) meddelar den 7 december 1983:

I överensstemmelse med bemärkningerna i kulturudvalgets betänkning har spørgsmålet om et øget nordisk samarbejde inden for den arktiske forskning i bred forstand været drøftet i samarbejdsnævnet for de nordiske naturvidenskabelige forskningsråd (NOS-N). Denne drøftelse har ført til, at rådet for naturvidenskabelig forskning under NAVF har påtaget sig at arrangere en nordisk konference om emnet med henblik på at skabe oversigt over nordiske naturvidenskabelige forskeres ønsker om og holdninger til et øget nordisk samarbejde om udforskningen af de særlige forhold i de arktiske områder. Denne konference forventes at blive afholdt i sommeren 1984.

Spørgsmålet er endvidere blevet drøftet af Nordisk Forskningspolitisk Råd, der har vedtaget at gennemføre en tilsvarende kortlægning af interessen for øget nordisk samarbejde omkring arktisk forskning inden for samsfundsvidenskab og humaniora. Nordisk Forskningspolitisk Råd vil tage det samme spørgsmål op igen på baggrund af de nævnte udredninger og konferencer.

Ministerrådet vil afvente resultaterne af overvejelserne i henholdvis NOS-N og Nordisk Forskningspolitisk Råd, før man foretager sig yderligere i spørgsmålet.

Meddelande

om rekommendation nr 16/1983 angående program för samarbete om miljövård

(Överlämnat av Nordiska ministerrådet)

Rekommendationen har följande lydelse:

Nordiska rådet rekommenderar Nordiska ministerrådet att med beaktande av de synpunkter som framförts av Nordiska rådet antaga ett reviderat program för nordiskt samarbete om miljövård samt att kontinuerligt och i fortlöpande kontakt med Nordiska rådet vidareutveckla och fördjupa det nordiska miljövårdssamarbetet.

Nordiska ministerrådet meddelar den 2 december 1983:

Nordisk Ministerråd vedtog i foråret 1983 at fastlægge program for nordisk samarbejde om miljøbeskyttelse 1983–1987.

Den vedtagne udgave af programmet er senere publiceret og distribueret til en bred kreds i Norden. Det fastlagte program svarer stort set til det ministerrådsforslag, som Nordisk Råd rekommanderer ministerrådet at vedtage. Ministerrådet har sat arbejdet med opfølgningen af programmet i gang og tager i dette arbejde bl. a. hensyn til de synspunkter, som Nordisk Råd fremførte i drøftelserne om denne sag. Et specielt prioriteret område er luftforureningen (jvf. meddelserne på rek. 19-20-21-22/83).

Ministerrådet finder at formålet med rekommandationen dermed er opfyldt.

*BILAGA***Betänkande av Nordiska rådets social- och miljöutskott över meddelandet**

Till Nordiska rådets social- och miljöutskott har hänvisats meddelande om rekommendation nr 16/1983 angående program för samarbete om miljövård.

Genom framläggandet av ett ministerrådsförslag B 46/s till den 31:a sessionen om nordiskt samarbete på miljövårdsområdet innebärande en revision av nu gällande, har syftet med rekommendationen i den delen och rådets hemställan i C 1/1982 uppnåtts. Utskottet avser att följa ministerrådets arbete på miljövårdsområdet inom ramen för den årliga ministerrådsberättelsen samt inom ramen för den budgetprocedur som tillämpas fr. o. m. hösten 1982.

Mot bakgrund av det ovan framförda föreslår utskottet

att Nordiska rådet lägger meddelandet till handlingarna och anser att rekommendation nr 16/1983 för rådets del är slutbehandlad.

Stockholm den 26 januari 1984

Margrete Auken (SF)

Rune Gustavsson (c)

Margit Hansen-Krone (H)

Tyra Johansson (s)

Ilkka Kanerva (Kok)

Timo Kietäväinen (K)

Grethe Lundblad (s)

Astrid Murberg Martinsen (A)

Pétur Sigurdsson (Sj)

Odd With (Kr. F.)

Förman

Meddelande

om rekommendation nr 17/1983 angående intensifierat nordiskt forskningssamarbete på energi- och miljöområdet

(Överlämnat av Nordiska ministerrådet)

Rekommendationen har följande lydelse:

Nordiska rådet rekommenderar Nordiska ministerrådet:

- a. att genom förbättrad och mera jämförbar statistik och framläggandet av prognoser över de samlade energitillgångarna och över den förväntade energiförbrukningen i Norden låta utarbeta en nordisk energiförsörjningsmodell,
- b. att intensifiera och vidareutveckla forskningssamarbetet om utnyttjandet av nya och förnybara energikällor,
- c. att samarbeta om etablerandet av demonstrationsanläggningar i full skala för provning av bland annat alternativa energikällor,
- d. att förstärka Nordiska samarbetsorganets för vetenskaplig information resurser på energi- och miljöområdet,
- e. att samordna de nationella energiinstitutens verksamhet i Norden i syfte att nå fram till en ändamålsenlig arbetsfördelning och bättre utnyttjande av redan befintliga resurser samt
- f. att samarbeta på forskarutbildningens område inom energi- och miljöområdet.

Nordiska ministerrådet meddelar den 2 december 1983:

A. Med henblik på at udarbejde en forbedret og mere sammenlignelig energistatistik har en særlig energiplanlægningsgruppe under Nordisk Ministerråd etableret kontakt mellem de statistiske centralbureauer samt Nordel og dem, der er de ansvarlige for energistatistik hos de nationale myndigheder. Der er endvidere igangsat et projekt, der skal kortlægge den nuværende måde at udarbejde statistik på samt give anvisninger på, hvorledes der skabes bedre overensstemmelse mellem de nordiske landes energistatistikker. Projektet forventes afsluttet i 1984.

B. Nordisk Ministerråd nedsatte den 9. februar 1982 Nordisk kontaktgruppe for energiforskning med repræsentanter fra de programstyrende organer inden for energiforskningsområdet. I denne gruppe behandles og

koordineres de nationale energiforskningsprojekter, og således også forskning vedrørende nye og vedvarende energikilder. Kontaktgruppen har udarbejdet et nordisk samarbejdsprogram for energiforskning som blev forelagt de nordiske energiministre på deres møde den 8. juni 1983. Dette samarbejdsprogram omfatter blandt andet intensiveret samarbejde på områderne varmepumper, vindenergi, alternative drivmidler, brændselsforædling, forbrænding, brændselsceller, sammensatte processer for elgenerering, kulteknologi og geologi med relation til energisektoren. Hertil kommer, at der inden for rammerne af det nordiske forskningsprogram om sikkerhed på energiområdet foretages en udredning af de miljømæssige konsekvenser af vedvarende energikilder (Miljøeffektdelen – MIL 6). Dette projekt fremlægger rapport i 1984.

C. Med hensyn til etablering af demonstrationsanlæg og prøvning af alternative energikilder har Nordisk Ministerråd inden for arbejdet af den under punkt B nævnte energiforskningsgruppe gennemført et samarbejdsprojekt mellem de nordiske prøvestationer, der har ansvaret for den nationale afprøvning af anlæg inden for feltet alternative energikilder. En rapport om dette emne samt anbefalinger til et struktureret samarbejde er udgivet i efteråret 1983 i NORD-serien. Videre kan nævnes at Nordisk Industrifond støtter et samarbejdsprojekt mellem Finland og Sverige om forgasning af tørv.

D+E. Med henblik på at øge informationsudvekslingen mellem de nordiske lande på energiforskningsområdet har Nordisk Ministerråd finansieret opbygningen af et registreringssystem således, at alle energiforskningsprojekter i Norden, der modtager støtte, registreres centralt. Dette system tillader udarbejdelse af samlede oversigter, kataloger m. v. samt udsendelse af projektlister inden for de enkelte fagfelter. Systemet er databaseret og administreres af bibliotekerne ved de nordiske energiinstitutter: Risø i Danmark, VTT i Finland, Studsvik i Sverige og instituttet for energiteknik i Norge. Også inden for sikkerhedsforskningsprogrammets miljøeffektudval – der involverer en lang række forskningsinstitutioner – er der skabt et forum for udveksling af information og videnskabeligt materiale.

F. Med henblik på at støtte forskeruddannelsen i de nordiske lande har den nordiske kontaktgruppe for energiforskning udarbejdet et system, der åbner muligheder for at give bevillinger til finansiering af kontakt og projektopfølgingsaktiviteter for forskere fra de nordiske lande. Der ydes således ikke alene rejsestøtte til dækning af omkostninger ved deltagelse i seminarier, efteruddannelseskurser m. v. til de enkelte forskere, men også til kontaktrejser med henblik på at sætte forskere i stand til at følge projektarbejdet inden for et givet fagfelt i et andet nordisk land.

Nordisk Ministerråd anser hermed hensigten med rekommandationen for opfyldt.

*Rek. 18/1983/s

D 1984

Meddelande

om rekommendation nr 18/1983 angående data och statistik på energi- och miljöområdet

(Överlämnat av Nordiska ministerrådet)

Rekommendationen har följande lydelse:

Nordiska rådet rekommenderar de nordiska ländernas regeringar att på internationellt plan verka för enhetliga metoder för insamling av data och statistik på energi- och miljöområdet.

Nordiska ministerrådet meddelar den 2 december 1983:

Nordisk Ministerråd har nedsat en grupp, der varetager samarbejdet inden for energiplanlægningsområdet. Denne gruppe har igangsat et projekt med henblik på koordinering af de nordiske landes energistatistikker, ligesom der er udarbejdet sammenlignelige energistatistikker i overensstemmelse med anbefalingerne i rekommandation nr. 17. Dette arbejde videreføres således, at der ved udarbejdelsen af sammenlignelig statistik tages hensyn til den indrapportering, som kræves til EF, OECD, ECE og IEA.

Nordisk Ministerråd anser hermed hensigten med rekommandationen for opfyldt.

Meddelande

om rekommendation nr 19/1983 angående gemensamma nordiska normer för svavelutsläpp

(Överlämnat av Nordiska ministerrådet)

Rekommendationen har följande lydelse:

Nordiska rådet rekommenderar Nordiska ministerrådet att på basen av den studie som utförs inom ramen för ECE-konventionen angående gränsöverskridande luftföroreningar utarbeta en överenskommelse om gemensamma normer för svavelutsläpp i de nordiska länderna.

Nordiska ministerrådet meddelar den 2 december 1983:

De nordiske lande har både nationalt og i internationalt samarbejde intensiveret indsatsen for begrænsning af luftforureningen herunder specielt begrænsning af udslippene af SO₂.

I marts 1983 trådte ECE-konventionen om langtransporteret grænseoverskridende luftforurening i kraft. De nordiske landes samarbejde bærer en del af æren for tilkomsten af konventionen og landene satser nu store ressourcer i opfølgingsarbejdet. Konventionen følges op ved gennemførelse af effektstudier og ved etablering af bindende aftaler mellem landene om reduktioner i udslippene først og fremmest af SO₂.

De nordiske lande har stillet forslag om at konventionens deltagerlande inden for de næste 10 år reducerer udslippene af SO₂ med 30 %, og dette forslag er nu under forhandling. Landene er af den opfattelse, at en sådan procentvis reduktion er et bedre forhandlingsgrundlag og indebærer mere realistiske gennemførelsesmuligheder end forslag knyttet til normer for svovludslip på enkelte anlæg eller anlægstyper. Et afgørende hensyn er her at landenes energisystemer, industristruktur og geografi er meget forskellig og at det derfor vil være mest omkostningseffektivt at overlade til de enkelte lande selv at tilrettelægge forholdene for en procentvis reduktion af udslippene.

Det forsknings- og udredningsarbejde, som er nødvendigt for at få et relevant beslutningsgrundlag i spørgsmålet om reduktioner af udslippene gennemføres for hoveddelens vedkommende nationalt. Visse spørgsmål udredes i nordisk samarbejde og visse spørgsmål udredes specielt i tilknytning til sekretariatet for ECE-konventionen.

På nordisk plan gennemføres for tiden projektprogrammet om miljøeffekter af energiproduktion (MIL-projekterne), som vil give et værdifuldt bidrag til belysningen af en række vigtige spørgsmål. Fra 1984 vil ministerrådet igangsætte et nyt projektprogram angående luftforurening. Dette program skal gennemføres over årene 1984-85 og 86 og behandle såvel langtransporteret luftforurening (måleprogram, modeller/meteorologiske forhold, virkninger og tiltag) som luftforurening i byer (bilgasser, helseeffekter, eksponering) og problemer i relation til den administrative styring på området (tilsyn og kontrol, retningslinier for luftkvalitet). På lidt længere sigt vil det materiale, som de nordiske lande således udarbejder, sammen med materiale udarbejdet i energisektoren og andre berørte sektorer, kunne danne baggrunden for bedømmelsen af forskellige energikilders miljøskadelige effekter.

Meddelande

om rekommendation nr 20/1983 angående intensifierat arbete på internationellt plan för begränsning av svavelutsläppen

(Överlämnat av Nordiska ministerrådet)

Rekommendationen har följande lydelse:

Nordiska rådet rekommenderar de nordiska ländernas regeringar att samfällt på internationellt plan intensifiera arbetet för en begränsning av svavelutsläppen.

Nordiska ministerrådet meddelar den 2 december 1983:

De nordiska länderna har både nationellt och i internationellt samarbete intensiverat insatsen för begränsning av luftföroreningen härunder speciellt begränsning av utsläppen av SO₂.

I mars 1983 trädde ECE-konventionen om långtransporterad gränsoverskridande luftförorening i kraft. De nordiska ländernas samarbete bär en del av æren för tillkomsten av konventionen och länderna sätter nu stora resurser i efterföljningsarbetet. Konventionen följes op ved genomförelse af effektstudier og ved etablering af bindende aftaler mellem landene om reduktioner i udslippene først og fremmest af SO₂.

De nordiska länderna har stillet forslag om at konventionens deltagerlande inden for de næste 10 år reducerer udslippene af SO₂ med 30%, og dette forslag er nu under forhandling. Landene er af den opfattelse, at en sådan procentvis reduktion er et bedre forhandlingsgrundlag og indebærer mere realistiske gennemførelsesmuligheder end forslag knyttet til normer for svovludslip på enkelte anlæg eller anlægstyper. Et afgørende hensyn er her at landenes energisystemer, industristruktur og geografi er meget forskellige og at det derfor vil være mest omkostningseffektivt at overlade til de enkelte lande selv at tilrettelægge forholdene for en procentvis reduktion af udslippene.

Det forsknings- og udredningsarbejde, som er nødvendigt for at få et relevant beslutningsgrundlag i spørgsmålet om reduktioner af udslippene gennemføres for hoveddelens vedkommende nationalt. Visse spørgsmål udredes i nordisk samarbejde og visse spørgsmål udredes specielt i tilknytning til sekretariatet for ECE-konventionen.

På nordisk plan gennemføres for tiden projektprogrammet om miljøeffekter af energiproduktion (MIL-projekterne), som vil give et værdifuldt bidrag til belysningen af en række vigtige spørgsmål. Fra 1984 vil ministerrådet igangsætte et nyt projektprogram angående luftforurening. Dette program skal gennemføres over årene 1984–85 og 86 og behandle såvel langtransporteret luftforurening (måleprogram, modeller/meteorologiske forhold, virkninger og tiltag) som luftforurening i byer (bilgasser, helseeffekter, eksponering) og problemer i relation til den administrative styring på området (tilsyn og kontrol, retningslinier for luftkvalitet). På lidt længere sigt vil det materiale, som de nordiske lande således udarbejder, sammen med materiale udarbejdet i energisektoren og andre berørte sektorer, kunne danne baggrunden for bedømmelsen af forskellige energikilders miljøskadelige effekter.

BILAGA

Fråga vid Nordiska rådets 32:a session angående försurningsproblemen

(Se sak E 5, s. 2036)

Meddelande

om rekommendation nr 21/1983 angående program för mätning och evaluering av olika energislags miljöskadliga effekter samt förutsättningar för förebyggande av miljöskadlig verksamhet i annat nordiskt land

(Överlämnat av Nordiska ministerrådet)

Rekommendationen har följande lydelse:

Nordiska rådet rekommenderar Nordiska ministerrådet att

- a. utarbeta långsiktiga program för mätning och evaluering av olika energislags miljöskadliga effekter,
- b. utreda förutsättningarna för att ekonomiska resurser för forskning och expertis skall kunna ställas till förfogande för att förebygga miljöskadlig verksamhet i annat nordiskt land.

Nordiska ministerrådet meddelar den 2 december 1983:

De nordiske lande har både nationalt og i internationalt samarbejde intensiveret indsatsen for begrænsning af luftforureningen herunder specielt begrænsning af udslippene af SO₂.

I marts 1983 trådte ECE-konventionen om langtransporteret grænseoverskridende luftforurening i kraft. De nordiske landes samarbejde bærer en del af æren for tilkomsten af konventionen og landene satser nu store ressourcer i opfølgingsarbejdet. Konventionen følges op ved gennemførelse af effektstudier og ved etablering af bindende aftaler mellem landene om reduktioner i udslippene først og fremmest af SO₂.

De nordiske lande har stillet forslag om at konventionens deltagerlande inden for de næste 10 år reducerer udslippene af SO₂ med 30%, og dette forslag er nu under forhandling. Landene er i den opfattelse, at en sådan procentvis reduktion er et bedre forhandlingsgrundlag og indebærer mere realistiske gennemførelsesmuligheder end forslag knyttet til normer for svovludslip på enkelte anlæg eller anlægstyper. Et afgørende hensyn er her at landenes energisystemer, industristruktur og geografi er meget forskellig og at det derfor vil være mest omkostningseffektivt at overlade til de enkelte lande selv at tilrettelægge forholdene for en procentvis reduktion af udslippene.

Det forsknings- og udredningsarbejde, som er nødvendigt for at få et relevant beslutningsgrundlag i spørgsmålet om reduktioner af udslippene gennemføres for hoveddelens vedkommende nationalt. Visse spørgsmål udredes i nordisk samarbejde og visse spørgsmål udredes specielt i tilknytning til sekretariatet for ECE-konventionen.

På nordisk plan gennemføres for tiden projektprogrammet om miljøeffekter af energiproduktion (MIL-projekterne), som vil give et værdifuldt bidrag til belysningen af en række vigtige spørgsmål. Fra 1984 vil ministerrådet igangsætte et nyt projektprogram angående luftforurening. Dette program skal gennemføres over årene 1984–85 og 86 og behandle såvel langtransporteret luftforurening (måleprogram, modeller/meteorologiske forhold, virkninger og tiltag) som luftforurening i byer (bilgasser, helseeffekter, eksponering) og problemer i relation til den administrative styring på området (tilsyn og kontrol, retningslinier for luftkvalitet). På lidt længere sigt vil det materiale, som de nordiske lande således udarbejder, sammen med materiale udarbejdet i energisektoren og andre berørte sektorer, kunne danne baggrunden for bedømmelsen af forskellige energikilders miljøskadelige effekter.

Meddelande

om rekommendation nr 22/1983 angående miljövårdsaspekternas beaktande i internationella sammanhang vid utformningen av energipolitiken

(Överlämnat av Nordiska ministerrådet)

Rekommendationen har följande lydelse:

Nordiska rådet rekommenderar de nordiska ländernas regeringar att i internationella sammanhang t. ex. inom UNEP, OECD och ECE föra fram krav på att miljövårdsaspekterna beaktas vid utformning av energipolitiken.

Nordiska ministerrådet meddelar den 2 december 1983.

I alle de nordiske lande sker udformningen af energipolitikken under hensyntagen til de øvrige sektorer der berøres, herunder miljøsektoren. Denne opmærksomhed overfor miljøeffekterne videreføres også, som en naturlig følge, i international sammenhæng. Inden for det nordiske samarbejde er man ligeledes opmærksom på miljøaspekterne. Således tager en del af de tiltag, som er iværksat i henhold til det af de nordiske energiministre godkendte program om et intensiveret energisamarbejde, sigte på at udvikle energiformer som tilgodeser nye miljøkrav. Her kan blandt andet anføres rapporten "Introduktion af nye og vedvarende energikilder (NU 1981: 8), samt rapporten "Alternative drivmidler i Norden" (NU 1982: 14). I begge tilfælde er hovedkonklusionerne oversat til engelsk og benyttes ved samordningen af nordiske landes energi- og miljøpolitik i internationale fora, blandt andet i EF, IEA, OECD, UNEP (FN-konferencen om nye og vedvarende energikilder) samt ECE.

Endelig skal det nævnes at de nordiske lande i 1983, i det organ som blev oprettet for at gennemføre ECE-konventionen om grænseoverskridende luftforureninger, har foretaget et intensivt arbejde for at nå en generel reducering af svovludslip i Europa.

Nordisk Ministerråd anser hermed hensigten med rekommandationen for opfyldt.

Meddelande

om rekommendation nr 23/1983 angående bevarande av naturmiljön i de arktiska farvattnen

(Överlämnat av Nordiska ministerrådet)

Rekommendationen har följande lydelse:

Nordiska rådet rekommenderar de nordiska ländernas regeringar att ge ett aktivt stöd i strävandena för att bevara naturmiljön i de arktiska farvattnen.

Nordiska ministerrådet meddelar den 2 december 1983:

De nordiske landes regeringer har i mange år aktivt arbejdet med spørgsmål omkring beskyttelse af naturmiljøet i Arktis, herunder de arktiske farvande. De nordiske lande er således involverede i arbejdet i Den internationale Hvalfangstkommission, Washington-konventionen om forhindring af handel med truede dyr og FN's havretskonvention. Landene er enkeltvis og i samarbejde med både de øvrige nordiske lande og andre interesserede og berørte lande indstillet på at dette arbejde skal følges aktivt op.

Norge og Danmark har specielle interesser og forpligtelser i de arktiske farvande.

Norge har således udarbejdet forskrifter om regulering af naturindgreb på Svalbard og Jan Mayen, med det formål at værne naturen på land og i territorialfarvandene mod forurening eller anden påvirkning, som kan volde skade eller ulemper for mennesker eller miljøet. Der fastsættes bl. a. meldepligt ved en række indgreb. Der er også udarbejdet udkast til nye sikkerhedsforskrifter for undersøgelser og boring efter petroleumforekomster på Svalbard.

Såvel Norge som Danmark og en række andre involverede lande er med i isbjørnaftalen, hvorved isbjørnen fredes (indgået 1973 – bekræftet 1981).

Danmark har endvidere været involveret i en dialog med den canadiske regering om havmiljøet mellem Canada og Grønland. Dette har i 1983 resulteret i en aftale mellem de to lande til imødegåelse af den risiko for skader på miljøet, som kan følge af udvidelse af de økonomiske aktiviteter i området. Aftalen afløser tidligere midlertidige aftaler og fastsætter retningslinier for at imødekomme anmodninger fra hvert af landene om at

undersøge overtrædelser af bestemmelser om forureningsforebyggelse, -formindskelse og -kontrol, som måtte indtræffe i området. Aftalen omhandler også retningslinier for samarbejde om at fastlægge, overvåge og kontrollere ruteområder for skibe uden for territorialfarvandene. Formålet med dette er beskyttelse af havmiljøet til gavn for de økonomiske og sociale forhold i området. Endelig omfatter aftalen videnskabeligt samarbejde.

Baggrunden for aftalen er bl. a. planerne om transport af gas og olie gennem farvandene mellem Canada og Grønland. De canadiske føderale myndigheders behandling af det foreliggende projekt om skibstransport af flydende naturgas fra et anlæg på en af de canadiske arktiske øer og sydpå (det såkaldte "A.P.P") er blevet stillet i bero på ubestemt tid. Imidlertid opererer man nu fra canadisk side med andre olie- og gasudvindingsmuligheder, og der vil i forbindelse dermed eventuelt kunne blive iværksat et betydeligt antal helårstransporter med olie med isbrydende supertankskibe fra Beauforthavet gennem nordvestpassagen og sydpå. Dette projekt er for tiden genstand for nærmere overvejelser og analyser og man har i den forbindelse fra den danske regerings side gjort Canada opmærksom på, at man også må nære stærk bekymring over for denne mulighed, da den vil indebære alvorlige forstyrrelser og risici for grønlandsk område.

*Rek. 24/1983/s
D 1984

Meddelande

om rekommendation nr 24/1983 angående klimatologisk vård av psoriasispatienter samt likartade principer för ersättning av kostnader för vården

(Överlämnat av Nordiska ministerrådet)

Rekommendationen har följande lydelse:

Nordiska rådet rekommenderar Nordiska ministerrådet att låta utreda förutsättningarna för ett utvidgat och intensifierat nordiskt samarbete kring vårdcentra på kurorter för psoriasis sjuka samt möjligheterna till att skapa likartade principer för ersättning av kostnaderna för denna vårdform.

Nordiska ministerrådet meddelar den 2 december 1983:

Med hänvisning till rekommendationen har de nordiska centralorganisationerna för psoriasispatienter anhållit om medel från ministerrådet för att genomföra en utredning. Nordiska nämnden för handikappfrågor har anmodats att yttra sig över ansökningen. Nordiska socialpolitiska kommittén kommer att behandla ärendet under våren 1984.

Meddelande

om rekommendation nr 25/1983 angående samarbetsprojekt för små och mindre kända grupper av funktionshämmande

(Överlämnat av Nordiska ministerrådet)

Rekommendationen har följande lydelse:

Nordiska rådet rekommenderar Nordiska ministerrådet att igångsätta ett nordiskt samarbetsprojekt för små och mindre kända grupper av funktionshämmande och att detta projekt utförs i regi av Nordiska nämnden för handikappfrågor.

Nordiska ministerrådet meddelar den 2 december 1983:

Nordiska nämnden för handikappfrågor har fått i uppdrag att inom området genomföra ett förprojekt, som beräknas bli avslutat under våren 1984. De budgetmässiga implikationerna behandlas i samband med diskussionerna om 1985 års budget.

***Rek. 26/1983/s**
D 1984

Meddelande

om rekommendation nr 26/1983 angående samarbete på sjömansservicens område

(Överlämnat av Nordiska ministerrådet)

Rekommendationen har följande lydelse:

Nordiska rådet rekommenderar Nordiska ministerrådet att företa en gemensam nordisk utredning om vilka lagstiftnings- och andra åtgärder som kan vidtas för att främja det nordiska samarbetet på sjömansservicens område, särskilt i fråga om verksamhetscentra i utomnordiska länder.

Nordiska ministerrådet meddelar den 2 december 1983:

Nordiska ministerrådet konstaterar att det sedan länge pågått ett praktiskt inriktat samarbete på nordiskt plan, i syfte att öka sjömännens trivsel och möjligheter till sociala aktiviteter. Detta samarbete sker sedan några år i fastare former med regelbundna överläggningar mellan ledningarna för de nationella välfärdsorganisationerna. Dessutom anordnas vartannat år konferenser för organisationernas styrelser och ledningar.

Under hösten 1983 har berörda myndigheter i de nordiska länderna övervägt vilka ytterligare åtgärder i den riktning som rekommendationen anger som kan behöva vidtas. Ett särskilt ad hoc-möte hålls inom kort mellan företrädare för ansvariga departement och ministerier m. fl., för att klargöra vilka konkreta uppföljningsåtgärder som är lämpliga.

Meddelande

om rekommendation nr 27/1983 angående handlingsprogram för samarbete inom bostads- och byggområdet

(Överlämnat av Nordiska ministerrådet)

Rekommendationen har följande lydelse:

Nordisk Råd rekommenderer Nordisk Ministerråd å vedta et handlingsprogram innen bolig- og byggeområdet i overensstemmelse med de synspunkter som er framført av Nordisk Råd, samt kontinuerlig og i fortløpende kontakt med Nordisk Råd videreutvikle det nordiske samarbeidet på dette området.

Nordiska ministerrådet meddelar den 2 december 1983:

Det förslag till handlingsprogram för nordiskt samarbete inom bostads- och byggsektorn som framlades på Nordiska rådets session 1982 har reviderats på grundval av rekommendation nr 27/1983/e. Nordiska rådets ekonomiska utskott har i sitt möte den 14 juni 1983 behandlat det reviderade förslaget till handlingsprogram och konstaterat sig kunna ansluta sig till detta. Nordiska ministerrådet har den 22 augusti 1983 fastställt handlingsprogrammet (*se Bilaga*).

Ministerrådet anser mot denna bakgrund att syftet med rekommendationen har tillgodosetts.

*BILAGA 1***Handlingsprogram för nordiskt samarbete inom bostads- och byggsektorn****Inledning**

Ministerrådets första handlingsprogram för det nordiska samarbetet inom byggsektorn fastställdes år 1972. I det följande handlingsprogrammet från år 1977 konstaterades, att ministerrådet avser att verka för ett ökat utbyte av idéer och planer om den framtida bebyggelsen, ett utvidgat samarbete och en ökad integration av de nordiska byggmarknaderna. Samarbetet skulle främst omfatta den egentliga byggsektorn. Vidare konstaterades, att det även kan bli aktuellt att inom ministerrådet behandla frågor om bebyggelsemiljö och bostadspolitik. Samarbetet inom byggsektorn skall också samordnas med arbetet inom andra sektorer såsom samhällsplanering, arbetsmiljö, arbetsmarknad, social-, handels- samt industri- och energipolitik. På grundval av handlingsprogrammet har ett projektprogram fastställts. Projektprogrammet, som utgör basen för medeltilldelningen från ministerrådet, har avsett främst byggnadstekniska frågor.

Ämbetsmannakommittén för samarbete inom byggsektorn, ÄK-BYGG, har ansvaret för samordning och genomförande av samarbetet. Ämbetsmannakommittén skall inhämta ytterligare sakkunskap från de möten som hålls mellan de nordiska bostadsmyndigheterna samt plan- och byggmyndigheterna och även i övrigt höra sakkunniga på olika områden. Handlingsprogrammets enskilda projekt genomförs bl a av Nordiska kommittén för byggbestämmelser, NKB, som är ett samarbetsorgan mellan centrala byggmyndigheter, NORDTEST, som är ett samarbetsorgan mellan de centrala provningsinstitutionerna, NBS, de nordiska byggforskningsorganens samarbetsgrupp och INSTA-BYGG, som är ett samarbetsforum för de nordiska byggstandardiseringsorganen.

Beslut om revidering av handlingsprogrammet

Nordiska ministerrådet, bostadsministrarna, har vid mötet i Århus år 1980 och i Trondheim år 1981 diskuterat handlingsprogrammet och beslutat att revidera och utvidga det. Bl a betonades behovet att öka samarbetet inom det bostadspolitiska området. Vidare rekommenderades, att de nordiska länderna i större utsträckning skulle samarbeta i internationella organisationer och i det biståndsarbete, som de enskilda nordiska länderna bedriver. Ämbetsmannakommittén har vid revideringen av handlingsprogrammet följt bostadsministrarnas rekommendation.

Bakgrund till handlingsprogrammet

Den konjunkturedgång som har varit märkbar i Europa under slutet av 1970-talet och början av 1980-talet har inverkat på byggaktiviteten i de nordiska länderna. I synnerhet i Danmark och under senare år i Sverige har man kunnat konstatera en betydande nedgång i byggnadsverksamheten, med en kraftigt ökad arbetslöshet inom byggsektorn som följd. Inflationen samt de starkt stegrade energikostnaderna har medfört att kostnadsnivån inom byggsektorn har stigit. Samtidigt har kraven på kvalitet i allmänhet och särskilt kraven på god energihushållning samt bättre tillgänglighet för rörelsehindrade ökat. Detta har lett till att produktionskostnaderna liksom boendekostnaderna har ökat.

De länder som har haft nedgång i byggaktiviteten i hemlandet har sökt kompensera detta genom ökade insatser inom byggexport. Detta har lett till en ökande export till flera europeiska länder, men i första hand till utomeuropeiska områden. Ökningen av byggexporten har också lett till ett ökat intresse för internationellt samarbete bl a för att undanröja tekniska handelshinder och underlätta användningen av produkter som har godkänts och kontrollerats i tillverkarlandet. Den nordiska exporten av byggmaterial, som både ifråga om volym och effekter på sysselsättningen, är mångdubbelt större än byggexporten, påverkas också av förändringarna på de internationella byggmarknaderna. Förutsättningarna för export av byggmaterial bör ägnas ökad uppmärksamhet i det nordiska samarbetet.

Den tekniska nivån inom byggområdet i Norden kan vara av värde i utvecklingsländerna. De centrala bygg- och bostadsmyndigheterna har varit intresserade av att bygg- och anläggsverksamhet, fysisk planering samt administration och finansiering av bostadsbyggande för låginkomstgrupper prioriteras i nordiska biståndsprojekt.

Minskningen av nybyggandet i flertalet nordiska länder har redan medfört negativa följder för byggmaterialindustrin samt konsult- och entreprenörverksamheten. Flera företag har upphört med verksamheten och andra minskar sin forsknings- och utvecklingsverksamhet. Detta kan få till följd att den höga tekniska nivån inom byggnadsindustrin inte kan bibehållas, vilket i sin tur kan medföra att de nordiska ländernas konkurrenskraft försvagas i förhållande till övriga länder i Europa. Därför bör frågor, som gäller byggsektorns långsiktiga strukturella problem i de nordiska länderna samt i avnämrländerna ingå i det nordiska samarbetet. I detta bör även innefattas frågor om forsknings- och utvecklingsverksamhet. Syftet bör vara att mildra verkningarna av nedgången i byggaktiviteten genom ett effektivt nordiskt samarbete inom detta fält.

Allmänt sett bör man eftersträva att de nordiska länderna och de nordiska samarbetsorganen i det tekniska samarbetet lägger stor vikt vid utbyte av idéer och tankar av forsknings- och utvecklingsmässig karaktär. Ett väsentligt led i den fortsatta harmoniseringen av de nordiska byggbestäm-

melserna är ett ömsesidigt utnyttjande av resurser och forsknings- och utvecklingsresultat. I det framtida samarbetet bör även olika ekonomiska faktorer som inverkar på byggandet studeras.

Betydelsen av att mer rationellt och ekonomiskt utnyttja byggnadsbeståndet ökar i framtiden. Samarbetet bör därför omfatta, förutom drifts-, beständighets- och underhållsfrågor, också frågor om ombyggnad och förbättring av det befintliga byggnadsbeståndet. Dessa verksamheter kräver ofta speciell yrkeskunskap. De är också så arbetskraftsintensiva att de spelar särskilt stor roll för sysselsättningen. Större vikt skall också läggas vid byggmaterials och byggnadsdelars tillförlitlighet och utbytbarhet. Ökad vikt skall också fästas vid en totalsyn på kvalitetskraven för byggandet. Det är också viktigt att samarbetet mellan myndigheter och byggbranschens olika parter fungerar väl. Entreprenörer och materialtillverkare bör ta ett ökat ansvar för att kvalitetskraven uppfylls. Formerna för egenkontrollen bör utvecklas. Målet är att den byggda miljön bör ses som en helhet med hänsyn till hur den bör bevaras, förändras och utvecklas.

Samarbete inom byggpolitiken

De lagar, förordningar, bestämmelser och andra byggregler som styr byggandet inom de enskilda länderna, är relativt väl harmoniserade. De nationella särdragen har dock medfört skillnader bl a i reglernas utformning och i byggnadstillsynen.

På sådana områden, där den tekniska utvecklingen och tillförlitligheten i byggandet motiverar detta, bör man pröva möjligheterna att minska omfattningen av kraven. Det är därvid angeläget att utveckla metoder för att analysera de ekonomiska konsekvenserna av myndigheternas krav. När undersökningar av detta slag görs, skall uppmärksamhet fästas vid det inbördes sammanhanget mellan bestämmelser på olika områden. Man kan således betrakta byggbestämmelserna som ett system av inbördes avhängiga element. En eventuell förändring av omfattningen av kraven skall göras genom en teknisk-ekonomisk anpassning av olikartade krav till varandra.

Inom flera områden råder osäkerhet om vad den framtida tekniska utvecklingen kommer att betyda för bygg- och boendeförhållanden. Detta gäller till exempel den framtida utvecklingen ifråga om system för produktion, distribution och användning av energi. Samarbetet på nordiskt plan mellan byggsektorn och energisektorn bör intensifieras. Produkternas tillförlitlighet samt drifts- och underhållskostnader behöver uppmärksammas. Detsamma gäller produkternas hälsoaspekter. Ett annat område som bör beaktas är datateknologin. För att kunna styra utvecklingen på dessa områden förutsättes bättre kännedom om alternativa utvecklingsmöjligheter och de mekanismer, genom vilka utvecklingen kan styras i önskad riktning. Projekt på dessa områden av betydelse för bygg- och boendesektorn bör ingå i det nordiska byggsamarbetet.

I syfte att motverka arbetslösheten inom byggsektorn bör förutsättningarna för en ökad samordning av de enskilda ländernas investeringsinsatser samt forsknings- och utvecklingsarbete ges större uppmärksamhet. Härutöver bör frågor som gäller byggsektorns strukturella problem utredas med avsikt att genom samarbete beakta verkningarna av förändringarna inom byggsektorn.

Med utgångspunkt i hittills framkomna förslag bör ett nordiskt system för godkännande och kontroll av produkter utvecklas. Detta bör anknytas till internationella system. Danmarks speciella förpliktelser i relation till EG bör i dessa sammanhang dock beaktas. Det nordiska samarbetet rörande byggstandardisering och i synnerhet samordningen med motsvarande internationellt samarbete bör ägnas uppmärksamhet.

Försörjning med infrastruktur såsom energi, vatten och avlopp är ett område som beroende på administrativa skillnader i olika länder i praktiken ofta har hamnat utanför det officiella nordiska samarbetet. Området är dock viktigt och många frågor kan med fördel studeras samnordiskt. Därför bör i byggsamarbetet införlivas sådana områden inom infrastrukturen som har en naturlig anknytning till husbyggnad.

Samarbete inom bostadspolitiken

Samhällets stöd till bostadssektorn bör utvecklas för att boendekostnaderna, speciellt för låginkomstgrupper och unga, skall kunna hållas på en rimlig nivå. Utbyte av information och samordnade forskningsinsatser om dessa frågor bör därför intensifieras. Likaså bör aktuella frågor som inflationens inverkan på bostadssektorn, realfinansiering och realbeskattning bli föremål för nordiskt samarbete. Ändringar i befolkningsutvecklingen, hushållsutvecklingen, bosättningsmönster och ekonomiska villkor samt även flyttningen inom Norden gör det viktigt att metoderna för prognoser för bostadsbehov, ombyggnadsbehov, underhåll osv utvecklas och studeras samnordiskt.

Inom bostadsplaneringen bör de frågor som rör t ex bygg- och driftskostnader, alternativa boendeformer och kompletterande bebyggelse uppmärksammas. Samarbetet bör även omfatta förvaltningsfrågor och förvaltningsformer.

Samverkan och gemenskap i boendet är angeläget för många hushållstyper. Alternativa boendeformer bör därför uppmärksammas och olika försöksmodeller bör arbetas fram t ex vid ombyggnader och kompletterande bebyggelse samt vid försök med nya förvaltningsformer.

Internationellt samarbete

Strukturförändringen av byggmarknaden samt byggexportens och framför allt byggmaterialexportens ökning gör det angeläget att de nordiska

metoderna för kvalitetsklassificering och tillämpningen av kriterier för prestationsförmåga får större genomslagskraft i internationella organisationer. Det gäller i synnerhet sådana byggmaterialområden, inom vilka nordiska exportintressen förekommer.

De nordiska länderna bör studera möjligheterna att effektivisera det internationella harmoniseringsarbetet inom ramen för GATT-avtalet och ECE:s harmoniseringsprojekt med beaktande av samarbetet inom Europeiska gemenskapen (EG) och EFTA. Därvid bör särskilt eftersträvas att uppnå överenskommelser om godkännande- och kontrollordningar som underlättar en vidgad marknad med byggprodukter.

Forskning och information om organisatoriska och juridiska problem i samband med byggexport är exempel på områden där möjligheterna till nordiskt samarbete bör undersökas.

I samband med överföring av kunskap och teknologi inom byggnadssektorn till utvecklingsländerna bör samnordiska projekt eftersträvas. Ett samarbete på nordiskt plan mellan byggsektorn och biståndsorganen bör inledas.

Projektprogram

För att konkretisera och genomföra handlingsprogrammet utarbetar ämbetsmannakommittén ett projektprogram som revideras årligen efter skiftande behov. I detta prioriteras och preciseras de projekt, som skall genomföras under de närmaste åren. Projektprogrammet ger också uppgifter om de samarbetsfrågor, som det nordiska ministerrådet avser att prioritera under de närmaste åren.

Bostadspolitiska och bebyggelsepolitiska projekt ges ökad betydelse. Särskilt bör sådana projekt som har stor betydelse för sysselsättningen prioriteras.

Samarbetsorganens verksamhetsfält kompletterar varandra och de har nära kontakter med varandra. Ämbetsmannakommittén skall verka för att överlappningar inte sker mellan de organ, som berörs av handlingsprogrammet.

*BILAGA 2***Betänkande av Nordiska rådets ekonomiska utskott över meddelandet**

Til Økonomisk utvalg er henvist melding om rekommandasjon nr. 27/1983/e om handlingsprogram for samarbeid innen bolig- og byggområdet.

Det forslag til handlingsprogram for nordisk samarbeid innen bolig- og byggsektoren som ble framlagt på Nordisk Råds sesjon 1983 ble revidert etter at Økonomisk utvalg i sin betenkning til forslaget hadde kommet med en rekke kritiske merknader. Hovedinnvendingen var at man i forslaget til handlingsprogram ikke hadde lagt tilstrekkelig vekt på hvordan man kunne øke produksjon og sysselsetting innen bolig- og byggområdet.

Et nytt forslag til handlingsprogram ble framlagt våren 1983. Økonomisk utvalg behandlet forslaget på sitt møte 15. juni 1983. Utvalget mente det var tatt lite hensyn til de synspunkter utvalget hadde gitt til det opprinnelige forslag til handlingsprogram, men fant det likevel hensiktsmessig å slutte seg til handlingsprogrammet. Utvalgets uttalelse følger som Bihang til denne betenkning.

Ministerrådet vedtok handlingsprogrammet 22. august 1983.

Økonomisk utvalg ønsker også å opplyse at det har behandlet prosjektprogrammet på bolig- og byggsektoren for 1984 og 1985. Utvalget hadde kritiske merknader til prosjektprogrammet for 1984. Prosjektprogrammet for 1985 var ikke komplett, men de opplysninger som ble gitt ga ikke grunnlag for kritikk.

Økonomisk utvalg vil avslutningsvis bemerke at beskrivelsen av Ministerrådets planer på bolig- og byggsektoren i sin beretning om virksomheten i 1983 gir forhåpninger om at samarbeidet på dette området kan komme inn i en ny og positiv fase. Behovet for å prioritere samarbeid med stor betydning for produksjon og sysselsetting ser ut til å ha fått god gjennomslagskraft. Det er også en betydelig framgang i forhold til handlingsprogrammet at man i Ministerrådets betenkning klarere prioriterer mellom de enkelte delområder på bolig- og byggsektoren. På den måten kommer målet med det nordiske samarbeidet mye bedre fram. Utvalget vil imidlertid konstatere at selv om Ministerrådets programmessige behandling av bolig- og byggsektoren er blitt bedre, er det grunn til å etterlyse mer konkrete tiltak på området. En god og vel forberedt aktivitet på byggsektoren, er etter utvalgets mening en betydelig stimulans for økonomi og sysselsetting i våre land.

Etter utvalgets oppfatning synes rekommandasjonen å være oppfylt.

Utvalget foreslår derfor at

Nordisk Råd tar meldingen om rek. nr. 27/1983/e om handlingsprogram for samarbeid innen bolig- og byggområdet til etterretning og anser rekommendasjonen for ferdigbehandlet for Rådets vedkommende.

Stockholm, 26. januar 1984

| | |
|---------------------------------|------------------------------------|
| <i>Esko Aho (K)</i> | <i>Hallvard Bakke (H)</i> |
| <i>Jo Benkow (H)</i> | <i>Gunnar Berge (A)</i> |
| <i>Johan Buttedahl (Sp)</i> | <i>Ólafur G. Einarsson (Sj.)</i> |
| <i>Karen Thurøe Hansen (KF)</i> | <i>Paul Jansson (s)</i> |
| <i>Henning Jensen (S)</i> | <i>Elver Jonsson (fp)</i> |
| <i>Arvo Kempainen (Skdl)</i> | <i>Agnar Nielsen (Sb)</i> |
| <i>Gunnar Nilsson (s)</i> | <i>Saara-Maria Paakkinen (Sd)</i> |
| Formann | |
| <i>Páll Pétursson (F.)</i> | <i>Pär Stenbäck (Sfp)</i> |
| <i>Ilkka Suominen (Kok)</i> | <i>Sten Svensson (m)</i> |
| <i>Karin Söder (c)</i> | <i>Hans Olav Tungesvik (Kr.F.)</i> |

BIHANG

Økonomisk utvalgs uttalelse vedrørende nytt forslag til handlingsprogram for nordisk samarbeid på bolig- og byggsektoren

Økonomisk utvalg behandlet 11. februar 1983 ministerrådsforslag B 43/e om nytt handlingsprogram for nordisk samarbeid innen bolig- og byggsektoren.

I Økonomisk utvalgs betenkning til ministerrådsforslaget sies det bl. a.:

''Økonomisk utvalg har enkelte innvendinger mot det foreliggende forslag til handlingsprogram for bolig- og byggsektoren. Utgangspunktet for Økonomisk utvalgs ønske om nytt handlingsprogram var den vanskelige økonomiske situasjon for bransjen med nedgang i sysselsetting og produksjon som konsekvens. Hensikten med handlingsprogrammet må i første rekke være å bryte denne utvikling. Forslaget til handlingsprogram inneholder elementer som kan bidra til dette, men utvalget mener at handlingsprogrammet bør være mer direkte innrettet på dette mål. Dessuten bør handlingsprogrammet i større grad presiseres og konkretiseres. Med dette menes at de tiltak som tenkes gjennomført bør ha som uttalt utgangspunkt at de skal bidra til å løse de økonomiske problemene innen bolig- og byggsektoren. Forslaget til handlingsprogram er på enkelte punkter utformet såvidt vagt at det kan være vanskelig å se sammenhengen

mellom de foreslåtte tiltak og det bidrag de kan gi til å bedre situasjonen innen bolig- og byggebransjen. Tiltak som betyr spesielt mye for sysselsetting og produksjon bør prioriteres høyst. Utvalget vil understreke at det er viktig at arbeidet med konkrete tiltak kommer igang i løpet av kort tid.

Utvalget foreslår derfor at forslaget til handlingsprogram omarbeides slik at de ovenfor nevnte synspunkter tilgodeses i større grad, og får en mer framskutt plass i samarbeidet enn det som er tilfelle i det foreliggende programforslag.”

Det omarbeidete forslag til handlingsprogram for nordisk samarbeid innen bolig- og byggsektoren ble behandlet av Økonomisk utvalg på møte i Reykjavík 14. juni 1983. Utvalget noterte at hensynet til produksjon og sysselsetting har fått en noe mer framskutt plass, i og med at det uttrykkelig slås fast at prosjekter som har stor betydning for sysselsettingen bør prioriteres. Også på et par andre steder i forslaget til handlingsprogram har de sysselsettingsmessige aspektene fått en noe mer framtrædende plass.

Økonomisk utvalgs hovedinntrykk er likevel at det omarbeidete forslag til handlingsprogram for nordisk samarbeid på bolig- og byggsektoren ikke inneholder vesentlige nye elementer. Det omarbeidete forslag har mer karakter av en justering enn av en virkelig omarbeiding av det opprinnelige forslag. Økonomisk utvalgs synspunkter har derfor ikke i tilstrekkelig grad blitt tilgodosett. Utvalget innser imidlertid at det er prosjektprogrammet på bolig- og byggområdet som i praksis vil ha betydning for hvordan det nordiske samarbeidet på bolig- og byggsektoren blir drevet. Behandlingen av prosjektprogrammet på bolig- og byggområdet vil i tiden framover bli tillagt økt vekt av Økonomisk utvalg.

Økonomisk utvalg mener at det er viktig at samarbeidet innen bolig- og byggsektoren kommer igang i løpet av kort tid. På denne bakgrunn kan utvalget slutte seg til det framlagte forslag til handlingsprogram for nordisk samarbeid innen bolig- og byggsektoren.

Meddelande

om rekommendation nr 28/1983 angående handlingsprogram för ekonomisk utveckling och full sysselsättning

(Överlämnat av Nordiska ministerrådet)

Rekommendationen har följande lydelse:

Nordisk Råd rekommenderer Nordisk Ministerråd å utarbeide en nordisk handlingsplan for økonomisk utvikling og full sysselsetting.

Nordiska ministerrådet meddelar den 2 december 1983:

På grundval av Nordiska rådets rekommendation nr 28/1983 lägger Nordiska ministerrådet fram ett ministerrådsförslag till Nordiska rådets 32:a session om riktlinjer för ekonomisk politik och nordiskt ekonomiskt samarbete.

Vid sitt möte den 30 november 1983 i Stockholm diskuterade de nordiska statsministrarna ekonomi och sysselsättning i Norden. Statsministrarna underströk betydelsen av de riktlinjer länderna har enats om för den ekonomiska politiken. Alla fem regeringar har vidtagit åtgärder för att begränsa inflationen, förbättra ländernas konkurrenskraft och för att uppnå eller bevara en positiv betalningsbalans. Man var eniga om att dessa åtgärder är nödvändiga för att på sikt uppnå en bättre sysselsättningssituation.

Statsministrarna var eniga om att problemen på arbetsmarknaden är allvarliga och att ytterligare ansträngningar bör vidtas för att öka sysselsättningen. Statsministrarna uppdrog åt arbetsmarknadsministrarna att skyndsamt, inom ramen för det arbetsmarknadspolitiska samarbetet, närmare precisera de åtgärder som länderna nationellt och gemensamt kan vidta i detta syfte.

BILAGA**Betänkande av Nordiska rådets ekonomiska utskott över meddelandet**

Til Økonomisk utvalg er henvist melding om rekommandasjon nr. 28/1983/e om handlingsprogram for økonomisk utvikling og full sysselsetting.

Nordisk Ministerråd la i desember 1983 fram et ministerrådsforslag, B 47/e om retningslinjer for økonomisk politikk og nordisk økonomisk samarbeid.

Økonomisk utvalg vil bemerke at rekommandasjonens intensjoner med dette ikke er fullt ut oppfylt. Nordisk Råd ba om at det måtte utarbeides et handlingsprogram for å bryte den økonomiske stagnasjon i de nordiske land og å gjenopprette den fulle sysselsetting. Økonomisk utvalg uttalte i sin betenkning til de tre medlemsforslag som ledet fram til den her omtalte rekommandasjon, at en bevisst og aktiv politikk med satsing på tiltak som kan bidra til å bringe de nordiske lands økonomier på offensiven idag må være den viktigste oppgave i det nordiske samarbeidet. Det nå framlagte ministerrådsforslag gir retningslinjer for mulige handlingsalternativer, men det inneholder i liten grad program for hvilke handlinger som faktisk vil bli satt i verk. Unntak er samarbeidsprosjekter som, stort sett, allerede er på gang.

Når Økonomisk utvalg nå likevel foreslår å avskrive rek. nr. 28/1983/e har dette i stor grad sammenheng med forventninger om at den arbeidsgruppe finansministrene har nedsatt for å følge opp ministerrådsforslag B 47/e, makter å bringe arbeidet inn i konstruktive baner.

På denne bakgrunn foreslår Økonomisk utvalg at

Nordisk Råd tar melding om rek. nr. 28/1983/e om handlingsplan for økonomisk utvikling og full sysselsetting til etterretning og anser rekommandasjonen for ferdigbehandlet for Rådets vedkommende.

Stockholm, 26. januar 1984

Esko Aho (K)

Hallvard Bakke (H)

Jo Benkow (H)

Gunnar Berge (A)

Johan Buttedahl (Sp)

Ólafur G. Einarsson (Sj.)

Karen Thurøe Hansen (KF)

Paul Jansson (s)

Henning Jensen (S)

Elver Jonsson (fp)

Arvo Kempainen (Skdl)

Agnar Nielsen (Sb)

Gunnar Nilsson (s)

Saara-Maria Paakkinen (Sd)

Formann

Páll Pétursson (F.)

Pär Stenbäck (Sfp)

Ilkka Suominen (Kok)

Sten Svensson (m)

Karin Söder (c)

Hans Olav Tungesvik (Kr.F.)

Meddelande

om rekommendation nr 29/1983 angående handlingsprogram för datateknologiområdet

(Överlämnat av Nordiska ministerrådet)

Rekommendationen har följande lydelse:

Nordisk Råd rekommenderer Nordisk Ministerråd å utarbeide et utkast til handlingsprogram for datateknologiområdet.

Nordiska ministerrådet meddelar den 2 december 1983:

På grundval av ett omfattande samnordiskt utredningsarbete och i enlighet med rekommendation nr 29/1983 utarbetar Nordiska ministerrådet en nordisk handlingsplan på datateknologiområdet. Planen kommer att presenteras som ett ministerrådsförslag till Nordiska rådets 32:a session. Förslaget aviseras i ministerrådets verksamhetsberättelse (CI) för år 1983.

*BILAGA***Betänkande av Nordiska rådets ekonomiska utskott över meddelandet**

Til Økonomisk utvalg er henvist melding om rekommandasjon nr. 29/1983 om et handlingsprogram på datateknologiområdet.

Av meldingen framgår at planen vil bli presentert i form av et ministerrådsforslag til Nordisk Råds 32. sesjon.

Økonomisk utvalg kan nå konstatere at et ministerrådsforslag er lagt fram. Rekommandasjonens intensjoner er dermed oppfylt.

Utvalget foreslår at

Nordisk Råd tar melding om rek. nr. 29/1983 om et handlingsprogram på datateknologiområdet til etterretning og anser rekommandasjonen for ferdigbehandlet for Rådets vedkommende.

Stockholm 27. februar 1984

Esko Aho (K)

Gunnar Berge (A)

Gro Harlem Brundtland (A)

Johan Buttedahl (Sp)

Ólafur G. Einarsson (Sj.)

Carl I. Hagen (Frp)

Karen Thurøe Hansen (KF)

Paul Jansson (s)

Elver Jonsson (fp)

Anker Jørgensen (S)

Arvo Kempainen (Skdl)

Preben Lange (Si)

Erkki Liikanen (Sd)

Peter Muurman (Sd)

Gunnar Nilsson (s)

Páll Pétursson (F)

Formann

Ilkka Suominen (Kok)

Pär Stenbäck (Sfp)

Karin Söder (c)

Sten Svensson (m)

Hans Olav Tungesvik (Kr. F.)

Meddelande

om rekommendation nr 30/1983 angående ökning av Nordiska investeringsbankens grundkapital

(Överlämnat av Nordiska ministerrådet)

Rekommendationen har följande lydelse:

Nordisk Råd rekommenderer Nordisk Ministerråd å øke Nordisk Investeringsbanks grunnkapital i overensstemmelse med ministerrådsforslag B 45/e.

Nordiska ministerrådet meddelar den 2 december 1983:

Beslut om ökning av Nordiska investeringsbankens grundkapital i enlighet med ministerrådsförslag *B 45/e* fattades den 3 maj 1983.

Ministerrådet anser därmed att syftet med rekommendationen har tillgodosetts.

*BILAGA***Betänkande av Nordiska rådets ekonomiska utskott över meddelandet**

Til Økonomisk utvalg er henvist melding om rek. nr. 30/1983/e om økning av Nordisk investeringsbanks grunnkapital.

Av meldingen framgår at Nordisk Ministerråd 3. mai 1983 fattet beslutning om å øke Nordisk investeringsbanks grunnkapital i samsvar med ministerrådsforslag B 45/e.

Rekommandasjonens intensjoner må dermed sies å være oppfylt.

Økonomisk utvalg foreslår derfor at

Nordisk Råd tar melding om rek. nr. 30/1983/e om økning av Nordisk investeringsbanks grunnkapital til etterretning og anser rekommandasjonen for ferdigbehandlet for Rådets vedkommende.

Stockholm, 26. januar 1984

Esko Aho (K)

Hallvard Bakke (H)

Jo Benkow (H)

Gunnar Berge (A)

Johan Buttedahl (Sp)

Ólafur G. Einarsson (Sj.)

Karen Thurøe Hansen (KF)

Paul Jansson (s)

Henning Jensen (S)

Elver Jonsson (fp)

Arvo Kempainen (Skdl)

Agnar Nielsen (Sb)

Gunnar Nilsson (s)

Saura-Maria Paakkinen (Sd)

Formann

Páll Pétursson (F.)

Pär Stenbäck (Sfp)

Ilkka Suominen (Kok)

Sten Svensson (m)

Karin Söder (c)

Hans Olav Tungesvik (Kr.F.)

Meddelande

om rekommendation nr 31/1983 angående kartläggning och samordning av utbildet och behovet av u-landsutbildning

(Överlämnat av Nordiska ministerrådet)

Rekommendationen har följande lydelse:

Nordisk Råd rekommenderer Nordisk Ministerråd å foreta en kartlegging av tilbudet av og behovet for u-landsutdanning i de nordiske land. Ut fra kartleggingen rekommanderes Nordisk Ministerråd å sette iverk hensiktsmessige samordningstiltak.

Nordiska ministerrådet meddelar den 2 december 1983:

I anslutning till den kartläggning som företagits av nordiska utbildningsansatser i början av 1980-talet och till redan befintliga samarbetspunkter på vissa utbildningsområden för nordiska biståndsprojektsamarbetare kommer, som svar på rekommendation nr. 31/1983, en listning av existerande gemensamma och nationella utbildningsåtgärder att utarbetas. Denna lista beräknas föreligga under första halvåret 1984.

Från svensk sida har behovet av u-landsutbildning för utresande personal utretts av den s. k. u-landsutbildningsutredningen. Denna utredning har även studerat förutsättningarna för ett närmare nordiskt samarbete. Man övervägde därvid om ett samnordiskt utbildningsprogram vore att föredra men fann, att övervägande skäl snarare talar för nationella program. Inget av övriga nordiska biståndsorgan hade något att invända mot utredningens slutsatser.

I anslutning till medlemsförslag A 644/e om nordiskt samarbete om u-landsutbildning har vissa sonderingar åter gjorts om ett närmare samgående mellan Danmarks, Finlands, Norges och Sveriges biståndsutbildningsinstitutioner. SIDA uttalade sig i denna fråga i december 1982. Svaret ställdes till Nordiska rådets svenska delegation. Yttrandet förordar nationella utbildningsorganisationer med nära kontakt till det biståndsarbete som resp. nordiskt biståndsorgan ansvarar för. Man anser samtidigt att det finns samarbetspunkter vad gäller vissa större materialprojekt, utveckling av tester samt, i enstaka fall, utbyte av kursdeltagare.

Eit löpande erfarenhetsutbyte pågår mellan de fyra nordiska länderna.

Vid det nordiska rekryterarmötet i maj 1983 togs Nordiska rådets rekommendation 31/1983 upp av DANIDA som ställde sig tveksamt till centrala åtgärder för utbildning av biståndsarbetare. SIDA redogjorde vid detta tillfälle för innehållet i sitt yttrande från december 1982. De åsikter som framfördes från svensk sida mottogs positivt av samtliga nordiska deltagare. SIDA:s yttrande har distribuerats till DANIDA, FINNIDA och NORAD, som i dagsläget stöder de svenska åsikterna.

Avslutningsvis bör tilläggas att de fyra nordiska länderna under 1970-talet utvecklat gemensamma mål för fältarbetarutbildningen i det s. k. Uppsala-statement, som bidragit till att ge den nordiska biståndsarbetarutbildningen en likartad inriktning och utformning. Dylikt fortsatt samarbete bör eftersträvas.

BILAGA

Betänkande av Nordiska rådets ekonomiska utskott över Nordiska ministerrådets berättelse rörande det nordiska samarbetet (C 1), meddelandena om rekommendationerna nr 1/1979 angående program för nordiskt regionalpolitiskt samarbete, nr 23/1980 angående gemensamma industriella projekt, nr 24/1980 angående glasindustrin i Norden, nr 2/1981 angående samordning av FoU-insatser och kartläggning av miljökonsekvenser vid framställning och bruk av alternativa drivmedel, nr 6/1981 angående utveckling av samarbetsåtgärder rörande fiskodling, nr 17/1982 angående nordisk utbildning för exportmarknadsföring, nr 18/1982 angående samarbete inom nordisk möbelindustri, nr 31/1983 angående kartläggning och samordning av utbudet och behovet av u-landsutbildning, nr 32/1983 angående samarbete om energi- och miljörelaterad industri- och regionalpolitik, nr 33/1983 angående åtgärder för att stimulera innovationer inom näringslivet i Norden och nr 34/1983 angående stärkandet av det regionalpolitiska samarbetet i Norden

(Se C 1, Bilaga 11)

Meddelande

om rekommendation nr 32/1983 angående samarbete om energi- och miljörelaterad industri- och regionalpolitik

(Överlämnat av Nordiska ministerrådet)

Rekommendationen har följande lydelse:

Nordisk Råd rekommanderer Nordisk Ministerråd å

1. vedta tiltak for å fremme energisamarbeidet med sikte på sikre leveranser av såvel energi som andre viktige råvarer,
2. fortsette vurderingen av mulighetene for utvidet el-kraftsamarbeid,
3. vedta tiltak for å styrke energi- og miljøindustrien samt å
4. fremme samarbeidet om lokalisering av energianlegg.

Nordiska ministerrådet meddelar den 2 december 1983:

Sikre leveranser af såvel energi som andre vigtige råvarer har stor betydning for alle de nordiske lande og indgår derfor også i de samarbejdsinitiativer, der er igangsat på energiområdet.

På kulområdet har en arbejdsgruppe undersøgt muligheden for fælles nordisk import af kul. Resultaterne af undersøgelsen findes i rapporten "Gemensam nordisk kolimport?" (NU 1983:3).

Olie- og gasområdet er et andet område der har tiltrukket sig opmærksomhed. Med udgangspunkt i rapporten "Nordiskt samarbete om olja och gas" (NORD-serien 1983) undersøges nu mulighederne for nordisk samarbejde inden for de enkelte dele af olie- og gasområdet, f. eks. kortlægning af raffineringsindustrien og oliehandel mellem de nordiske lande. I den forbindelse kan det nævnes at ministerrådet har gennemført en udredning "Spildolie i Norden" (Nord, miljørapport 1983:3) der belyser de tekniske og økonomiske muligheder for øget reraffinerings af spildolie. Mulighederne for en udbygning af denne industri vil senere blive drøftet med de involverede brancher.

Med hensyn til samarbejde på elkraftområdet, herunder lokalisering af energianlæg, har Nordel udarbejdet en studie, den såkaldte "Nordenergi 2020", med en række anbefalinger til, hvorledes det allerede eksisterende samarbejde mellem de nordiske lande på elkraftområdet kan udvides. Disse planer er genstand for drøftelser i Nordisk Ministerråd, hvor repræsentanter fra Nordel sammen med repræsentanter fra energimyndighederne drøfter, hvorledes det er muligt at gennemføre de foreslåede anbefalinger i praksis.

BILAGA

Betänkande av Nordiska rådets ekonomiska utskott över Nordiska ministerrådets berättelse rörande det nordiska samarbetet (C 1), meddelandena om rekommendationerna nr 1/1979 angående program för nordiskt regionalpolitiskt samarbete, nr 23/1980 angående gemensamma industriella projekt, nr 24/1980 angående glasindustrin i Norden, nr 2/1981 angående samordning av FoU-insatser och kartläggning av miljökonsekvenser vid framställning och bruk av alternativa drivmedel, nr 6/1981 angående utveckling av samsarbetsåtgärder rörande fiskodling, nr 17/1982 angående nordisk utbildning för exportmarknadsföring, nr 18/1982 angående samarbete inom nordisk möbelindustri, nr 31/1983 angående kartläggning och samordning av utbudet och behovet av u-landsutbildning, nr 32/1983 angående samarbete om energi- och miljörelaterad industri- och regionalpolitik, nr 33/1983 angående åtgärder för att stimulera innovationer inom näringslivet i Norden och nr 34/1983 angående stärkandet av det regionalpolitiska samarbetet i Norden

(Se C 1, Bilaga 11)

Meddelande

om rekommendation nr 33/1983 angående åtgärder för att stimulera innovationer inom näringslivet i Norden

(Överlämnat av Nordiska ministerrådet)

Rekommendationen har följande lydelse:

Nordisk Råd rekommenderer Nordisk Ministerråd å tillegge arbeidsgruppen for fremme av teknisk FoU, oppgaven med å utrede tiltak for å stimulere innovasjoner innen næringslivet i Norden.

Nordiska ministerrådet meddelar den 2 december 1983:

Den nämnda arbetsgruppen blev under vintern 1982–1983 uppmärksamrad på det medlemsförslag (A 630/e) som föregick rådets rekommendation och blev mot bakgrund härav ombedd att i sitt arbete även beakta de frågeställningar som berörs i medlemsförslaget och i rådets rekommendation. Arbetsgruppens rapport lades fram för Nordiska ministerrådet i september 1983 och godkändes vid industriministrarnas möte den 27 oktober 1983. Rapporten har också överlämnats till Nordiska rådet och kommer att publiceras i NORD-serien.

I rapporten behandlas olika möjligheter till och former för att främja nordiskt samarbete på det tekniska FoU-området. Nordiska ministerrådet har tillstyrkt att de nordiska medel, som bedöms nödvändiga för att realisera de förslag arbetsgruppen prioriterat, ställs till förfogande över ministerrådets budget.

Flera av de förslag som läggs fram i rapporten tar sikte på frågeställningar som berörs i medlemsförslaget och i ekonomiska utskottets betänkande över medlemsförslaget. Ministerrådet kan t. ex. peka på förslaget om ett nordiskt system för industriforskarutbildning.

Ministerrådet kan också peka på projektet "Nordinnovation 83" som enligt ministerrådets uppfattning utgör ett intressant och lovligt initiativ att på kommersiell grund angripa några av de frågeställningar som aktualiseras i medlemsförslaget.

BILAGA

Betänkande av Nordiska rådets ekonomiska utskott över Nordiska ministerrådets berättelse rörande det nordiska samarbetet (C 1), meddelandena om rekommendationerna nr 1/1979 angående program för nordiskt regionalpolitiskt samarbete, nr 23/1980 angående gemensamma industriella projekt, nr 24/1980 angående glasindustrin i Norden, nr 2/1981 angående samordning av FoU-insatser och kartläggning av miljökonsekvenser vid framställning och bruk av alternativa drivmedel, nr 6/1981 angående utveckling av samarbetsåtgärder rörande fiskodling, nr 17/1982 angående nordisk utbildning för exportmarknadsföring, nr 18/1982 angående samarbete inom nordisk möbelindustri, nr 31/1983 angående kartläggning och samordning av utbudet och behovet av u-landsutbildning, nr 32/1983 angående samarbete om energi- och miljörelaterad industri- och regionalpolitik, nr 33/1983 angående åtgärder för att stimulera innovationer inom näringslivet i Norden och nr 34/1983 angående stärkandet av det regionalpolitiska samarbetet i Norden

(Se C 1, Bilaga 11)

Meddelande

om rekommendation nr 34/1983 angående stärkande av det regionalpolitiska samarbetet i Norden

(Överlämnat av Nordiska ministerrådet)

Rekommendationen har följande lydelse:

Nordisk Råd rekommanderer Nordisk Ministerråd å intensivere arbeidet med å forenkle administrative, skattemessige o.l. bestemmelser for å styrke det regionalpolitiske samarbeidet i Norden.

Nordiska ministerrådet meddelar den 2 december 1983:

På sitt møte i Stockholm 14.–15. april vedtok Stedfortrederkomitéen (STF) at Nordisk embetsmannskomiteé for regionalpolitikk (NERP) og STF i fellesskap skal ha ansvaret for oppfølging av rekommandasjonen.

Midtnordenkomitéen (MNK) som er styringsorgan for et av NERP's 11 grenseregionale samarbeidsområder nedsatte våren 1983 en ad hoc gruppe som skal kartlegge eksisterende hinder for et konkret og praktisk næringslivssamarbeid i grenseregionen. Gruppen skal videre komme med forslag om hva som kan gjøres på lokalt, regionalt, nasjonalt og nordisk nivå for å løse disse problemene. En foreløpig rapport forelå til MNK's møte 31/10–2/11 1983. Sluttrapport vil foreligge våren 1984. Begge rapporter vil etter behandling i MNK bli oversendt NERP.

Det er bestemt at sluttrapporten skal sendes på remiss til NERP's øvrige grenseregionale samarbeidsområder samt ulike faglige organ (f. eks. Nordisk tolladministrativt råd) for synspunkter. Deretter vil saken få en samlet behandling i NERP og STF.

Det kan for øvrig opplyses at de nordiske ministre som er ansvarlige for utenrikshandelen møtes 2. desember 1983 og bl.a. vil behandle ikke-tollmessige handelshindringer i den internordiske handelen. Videre berøres spørsmålet i tilknytning til det igangværende arbeidet med å utarbeide et program vedrørende "Norden som hjemmemarked".

Ministerrådet vil sørge for en løpende koordinering av arbeidet i de ulike organ.

BILAGA

Betänkande av Nordiska rådets ekonomiska utskott över Nordiska ministerrådets berättelse rörande det nordiska samarbetet (C 1), meddelandena om rekommendationerna nr 1/1979 angående program för nordiskt regionalpolitiskt samarbete, nr 23/1980 angående gemensamma industriella projekt, nr 24/1980 angående glasindustrin i Norden, nr 2/1981 angående samordning av FoU-insatser och kartläggning av miljökonsekvenser vid framställning och bruk av alternativa drivmedel, nr 6/1981 angående utveckling av samsarbetsåtgärder rörande fiskodling, nr 17/1982 angående nordisk utbildning för exportmarknadsföring, nr 18/1982 angående samarbete inom nordisk möbelindustri, nr 31/1983 angående kartläggning och samordning av utbudet och behovet av u-landsutbildning, nr 32/1983 angående samarbete om energi- och miljörelaterad industri- och regionalpolitik, nr 33/1983 angående åtgärder för att stimulera innovationer inom näringslivet i Norden och nr 34/1983 angående stärkandet av det regionalpolitiska samarbetet i Norden

(Se C 1, Bilaga 11)

Fråga vid Nordiska rådets 32:a session angående internationell konvention om barnens rättigheter*Till Nordiska ministerrådet*

Vid sitt arbete med det temaförslag om barn och barns miljö som ledde till två rekommendationer för två år sedan kunde social- och miljöutskottet konstatera, att även om många problem kvarstår är barnen i de nordiska länderna internationellt sett mycket lyckligt lottade. Barnens ställning är särskilt utsatt i sådana länder utanför Norden som drabbas av krig och kriser av ekonomisk, politisk och social natur. Vi ansåg det därför viktigt med en internationell konvention till stöd för barnens rättigheter. Allmänna deklarationer om barnens rättigheter fanns redan i Nationernas förbund och finns inom FN, men vi ansåg det viktigt att verka för en konvention som kunde ge dessa välmenande deklarationer om rätt till hälsa och trygghet osv. för barn en mer bindande prägel. Vi hade klart för oss svårigheten att utforma denna konvention på sådant sätt att samtliga FN:s medlemmar skulle kunna godkänna den. Blev konventionen blott giltig i de mest utvecklade länderna skulle effekten utebli för de barn som hade det sämst ställt i materiellt hänseende. Det är ju dessas situation det är särskilt viktigt att värna om.

Vi har noterat att ett förberedande arbete pågår inom ramen för ECOSOC:s kommitté för de mänskliga rättigheterna, där Finland representerar Norden. Enligt besked vid social- och miljöutskottets möte i december förra året skulle ett förberedande nordiskt möte hållas för att diskutera en nordisk hållning i frågan.

Jag får därför ställa följande fråga till Nordiska ministerrådet:

Hur långt har man kommit i att samordna de nordiska ländernas hållning till en internationell barnkonvention och hur ser ministerrådet på möjligheterna att få till stånd en konvention av reell betydelse?

Stockholm den 2 februari 1984

Tyra Johansson (s)

Fråga vid Nordiska rådets 32:a session angående forskningssamarbete om fordonsavgasernas inverkan på hälsa och miljö

Till Nordiska ministerrådet

Av meddelandet om de båda rekommendationerna om forskningssamarbete om fordonsavgasernas inverkan framgår att ett forskningssamarbete pågår både på nordisk nivå och internationellt. På svensk sida har redan i en utredning fastslagits, att det finns starka skäl att anta att avgaserna bidrar till översjuklighet i flera sjukdomar, bl. a. kroniska luftvägsåkomor och lungcancer, i tätorterna. Denna utredning utmynnar bl. a. i förslag om anpassning till vissa länders stränga avgasreningskrav och införande av blyfri bensin. Vi har även inom social- och miljöutskottet diskuterat denna fråga och anser för utskottets del att de nordiska länderna bör ingå en överenskommelse om blyfri bensin.

Om det internationella samarbetet sägs i ministerrådets meddelande att man samarbetar på det forskningsmässiga området om att utnyttja resultatet från andra länder samt att man inom ECE:s transportkommitté samarbetar om gemensamma europeiska normer för utsläpp av föroreningar från fordon.

Mot bakgrund av ministerrådets målsättning sådan den uttalas i samarbetsprogrammet för miljöskydd 1983–1987, nämligen att nedbringa avgasernas innehåll av hälso- och miljöfarliga ämnen till en acceptabel nivå, får jag ställa följande fråga till ministerrådet:

Hur ser ministerrådet på de hittills uppnådda resultaten av samarbetet om fordonsavgaser och på möjligheterna att uppnå miljöskyddsprogrammets målsättning?

Stockholm den 3 februari 1984

Tyra Johansson (s)

Fråga vid Nordiska rådets 32:a session angående internationellt förbud mot valfångst*Till Norges regering*

Alltsedan FN-konferensen om den mänskliga miljön år 1972 i Stockholm har Sverige och flera andra länder bl. a. inom FN:s miljöprogram (UNEP) arbetat för ett utökat skydd för valarna. De vetenskapliga undersökningar som utförts under 1970-talet för att öka kunskapen om de olika valbeståndens tillstånd och eventuella avkastning har ökat osäkerheten hur man kan fastställa fångstkvoter som inte långsiktigt äventyrar valarnas fortbestånd.

Valfångsten regleras av 1946 års internationella konvention om valfångst vars verkställande organ är den internationella valfångstkommissionen (IWC). Inom ramen för kommissionen har vi aktivt stött arbetet för att få till stånd ett totalförbud mot kommersiell valfångst. Detta arbete kröntes med framgång, då kommissionen beslöt om ett totalstopp i 5 år fr. o. m. fångstsäsongen 1985/86. Dessvärre reserverade sig en rad av de valfångande länderna mot kommissionens beslut, däribland Island och Norge. Sedermera har dock Island, trots att man är så beroende av fångster från havet för sin ekonomi, genom beslut i Altinget gått med på att inte reservera sig mot valfångstkommissionens beslut.

Norge har däremot trots påtryckningar från miljöorganisationer m. fl. vidhållit sin reservation, även om man accepterat en minskning av sin fångstkvot.

Mot bakgrund härav får jag ställa följande fråga till Norges regering:

Hur motiverar Norges regering att man ställt sig utanför valfångstkommissionens beslut om totalstopp för valfångsten och tänker Norges regering utöver den kvotminskning som skett medverka till att förhindra utrotning av valarna?

Stockholm den 3 februari 1984

Grethe Lundblad (s)

Fråga vid Nordiska rådets 32:a session angående valfångst*Til Norges regering*

Den Internationale Hvalfangstkommission (IWC) har i mange år defineret hvalfangst i to nogenlunde klare kategorier:

a) oprindelige folkeslags livsnødvendige hvalfangst (eng.: "aboriginal subsistence whaling");

b) kommerciel hvalfangst (eng.: "commercial whaling").

For at hvalfangst har kunnet opnå status som "livsnødvendig hvalfangst" har den bevisligt skullet opfylde strenge kriterier med hensyn til at være led i en lokal naturahusholdning, udgøre en væsentlig del af den pågældende befolknings madforsyning, ernæringsmæssigt spille en stor rolle og sidst, men ikke mindst, være en forudsætning for at vedkommende befolkningsgruppe kan opretholde grundlæggende sociale, kulturelle og religiøse værdier, med andre ord: sin kulturelle identitet. Inuit i Grønland, Alaska og Sibirien har fået bevilget specielle undtagelseskvoter af IWC på det grundlag.

Al anden hvalfangst, som nu falder ind under Den Internationale Konvention om Regulering af Hvalfangst fra 1946 har været defineret som kommerciel hvalfangst, eftersom den i altovervejende grad indgår i en veludviklet pengeøkonomi på nationalt og internationalt plan og produkterne sælges over lange afstande indenlands og til eksport.

Siden begyndelsen af 1970'erne har den stærkt voksende bevidsthed omkring miljø og ressourcer ikke mindst krystalliseret sig omkring hvalerne som art og som prøvesten på om et internationalt samarbejde om værn af miljø og ressourcegrundlag, i dette tilfælde havet, har en chance for at blive andet end tom snak. Det har bl. a. ført til at 40 lande, med formodentlig omkring 2/3 af menneskeheden bag sig, er medlemmer af Den Internationale Hvalfangstkommission.

For tolv år siden anbefalede FN's miljøkonference i Stockholm indførelsen af et 10-årigt moratorium for al kommerciel hvalfangst; sommeren 1982 besluttede IWC med det nødvendige kvalificerede 3/4's flertal at nulstille alle kvoter i den kommercielle hvalfangst for 5-årsperioden 1986-1990, for at sikre en videnskabeligt mere alsidig og forsvarligere vurdering af hvalstammernes faktiske situation, hvalernes rolle og betydning i det samlede marine økosystem m. m. Hvalfangstnationerne fik en overgangsperiode på tre år. Danmark og Sverige støttede dengang moratoriet, Island stemte imod det, men det islandske alting besluttede for et år siden, at Island ikke skulle reservere sig over for moratoriet. Norge reserverede sig

derimod over for IWC med hensyn til dette moratorium og er derfor juridisk set ikke bundet af det. Norges stilling i international sammenhæng synes imidlertid ikke at være ønskværdig.

Sidste sommer præsenterede Norge på Den Internationale Hvalfangstkommissions 35. årsmøde i Brighton, England, igen forskellige argumenter for dets hvalfangsts fortsættelse, endda på et meget højere niveau end det, IWCs Videnskabskomité havde anbefalet (885 vågehvaler for 1984 mod Videnskabskomiteens uforbeholdne maksimum på 635). Beklageligvis fandt Island grund til at sekundere et formelt norsk forslag i denne forbindelse, som dog blev nedstemt (på IWC-møde sidste sommer).

Siden har de norske myndigheder tydeligvis forsøgt at finde muligheder for at omgå IWCs moratorium for kommerciel hvalfangst og muligvis også yderligere reducerede kvoter for vågehval ved at få den norske hvalfangst defineret som ikke-traditionel kommerciel hvalfangst, dvs. i retning af den ovenfor omtalte "livsnødvendige hvalfangst" for oprindelige folkeslag.

Under henvisning hertil stiller jeg følgende spørgsmål til Norges regering:

Hvilke sociale og kulturelle kriterier lægger de norske myndigheder til grundlag for deres argumentation i og uden for Den Internationale Hvalfangstkommission for at opretholde en efter deres mening nærmest livsnødvendig hvalfangst uden for IWCs definition af "kommerciel hvalfangst"?

Reykjavík, den 2. februar 1984

Guðrún Helgadóttir (Ab.)

Fråga vid Nordiska rådets 32:a session angående försurningsproblemen*Till Nordiska ministerrådet*

Larmrapporter om skogsdöden kommer med jämna mellanrum från olika länder på den europeiska kontinenten bl. a. från Västtyskland. Den helt övervägande delen av experterna är eniga om att den begynnande katastrofen på skogsområdet har en av sina viktigaste orsaker i svavelnedfall från luftföroreningarna och de försurningseffekter detta fått på mark och vatten. Någon storskalig påverkan på skogen har inte kunnat vetenskapligt beläggas i Norden. Men lokalt har iakttagits betydande skador på barrträd. Utan att ange någon tidsskala kan man anta att fortsatta stora mängder luftföroreningar kommer att påverka skogstillväxten i Norden.

Skogsskadorna har i Västtyskland lett till att man där nu har ett omfattande program med en halvering av svavelutsläppen till år 1992. Man anser det där således klart belagt att svavelutsläppen är orsaken till skogsdöden.

Åtminstone i ett land har man alltså reagerat. Man kan fråga sig om vi inte också i Norden borde intensifiera våra ansträngningar att motverka försurningen. Nu hotas inte bara miljön utan också basen för en stor del av näringslivet i åtminstone Finland och Sverige.

Internationellt borde vi från nordisk sida gå vidare inom ramen för den europeiska konventionen och försöka få till stånd gränser för högsta tillåtna utsläpp och en målsättning att halvera utsläppen av svaveldioxid och kraftigt minska utsläppen av kväveoxider fram till år 2000. Västtyskland tycks ha tagit ledningen på detta område där Norden hittills legat främst. Vad som behövs är snabba aktiva åtgärder, inte vidare överläggningar. Annars tar vi risken att medan vi överlägger dör skogen.

Jag vill därför ställa följande fråga till Nordiska ministerrådet:

Vad har de nordiska regeringarna gjort för att driva på det internationella samarbetet i försurningsfrågan?

Stockholm den 3 februari 1984

Rune Gustavsson (c)

Fråga vid Nordiska rådets 32:a session angående Nordiska kontaktorganet för narkotikafrågor*Till Nordiska ministerrådet*

1970 tillsatte de nordiska ländernas justitieministrar det nordiska kontaktorganet i narkotikafrågor i anslutning till att önskemål om ett organ för att effektivisera samarbetet mellan de nordiska länderna på narkotikaområdet framförts i ett medlemsförslag i Nordiska rådet. Vid behandlingen av detta medlemsförslag liksom vid senare tillfällen har från rådets sida understrukits behovet av att kontaktorganet skulle ge möjlighet till det intensiva samarbete, som är nödvändigt med hänsyn till den spridning narkotikamissbruket fått i de nordiska länderna.

I social- och miljöutskottet har vi under 1983 erfarit att ett handlingsprogram mot narkotika var under utarbetande inom kontaktorganet. Vi har varit intresserade av att få del av detta eftersom vi haft ett medlemsförslag om ett sådant handlingsprogram till behandling i utskottet. I olika sammanhang har vi fått beskedet att arbetet fortfarande pågår i kontaktorganet.

Senast tog jag upp frågan med medlemmarna i Nordiska socialpolitiska kommittén som deltog i vårt utskottsmöte i Köpenhamn i december 1983. Härvid upplystes att kontaktorganet skulle överlämna programförslag till socialpolitiska kommittén. Först under sommaren 1984 skulle ministerrådet kunna nås av ett förslag till program.

Under senaste tiden har jag under hand fått veta att det inte är uteslutet att ett ministerrådsförslag om ett handlingsprogram mot narkotika kommer att föreligga vid årets session.

Inom utskottet har vi varit tveksamma till om kontaktorganets verksamhet motsvarar de ambitioner på ett effektivt samarbetsorgan som avsågs 1970. Kontaktorganets officiella plats i det nordiska samarbetsmaskineriet har vi ställt oss frågande inför. Här har vi inte att göra med en nordisk ämbetsmannakommitté av traditionell typ. Det har varit svårt att genom sedvanliga kontakter få kännedom om arbetet i kontaktorganet.

Mot bakgrund av vad jag ovan anfört får jag ställa följande fråga till ministerrådet:

Anser Nordiska ministerrådet att Nordiska kontaktorganet för narkotikafrågor har en inplacering i det nordiska samarbetet, som gör det möjligt för kontaktorganet att fullgöra sin synnerligen viktiga funktion och om så inte är fallet, vad avser ministerrådet då att göra?

Stockholm den 3 februari 1984

Rune Gustavsson (c)

Fråga vid Nordiska rådets 32:a session om organiserat samarbete mellan Nordiska akademikerrådet (NAR) och Nordiska ministerrådet*Till Nordiska ministerrådet*

I varje nordiskt land finns en facklig centralorganisation för akademiker vilka tillsammans har över 650 000 medlemmar. Sedan 1960 samarbetar dessa organisationer i frågor som gäller löner, skatter, arbetsvillkor, arbetsmiljö, utbildning och forskning. Samarbetet sker i Nordiska akademikerrådet (NAR).

NAR har i olika sammanhang stått i kontakt både med kultursekretariatet i Köpenhamn och ministerrådssekretariatet i Oslo. Kontakterna till ministerrådssekretariatet har främst gällt arbetsmiljöfrågor där NAR:s speciella grupp på området, NORDMILJÖ, representerar en mängd värdefullt kunnande.

NAR saknar dock ett organiserat samarbete med Nordiska ministerrådet enligt det mönster som gäller för Nordens fackliga samorganisation (NFS). I samband med att NAR bereddes tillfälle att uttala sig om det senaste utkastet till nordiskt samarbetsprogram på arbetsmiljöområdet påpekade NAR bl. a. följande: "NAR är inställt på att ingå i det nordiska samarbetet på arbetsmiljöområdet i likhet med övriga nordiska arbetsmarknadsorganisationer. I detta sammanhang värdesätter NAR att få del av information, orienteringsmaterial m. m. som framtages inom ministerrådet, samt olika förslag på området." I uttalandet sades vidare: "NAR är intresserat av att i likhet med övriga arbetsmarknadsparter mottaga inbjudningar att delta i aktiviteter i samband med arbetsmiljöprogrammets genomförande."

Nordiska ministerrådet har hittills inte tagit ställning till NAR:s hemställan.

Med hänvisning till det anförda får jag till Nordiska ministerrådet ställa följande fråga:

Vilka åtgärder ämnar Nordiska ministerrådet vidtaga för att etablera ett organiserat samarbete mellan Nordiska akademikerrådet (NAR) som arbetsmarknadspart å ena sidan och Nordiska ministerrådet å andra?

Helsingfors den 1 februari 1984

Pär Stenbäck (Sfp)

Fråga vid Nordiska rådets 32:a session angående Öresundsförbindelserna*Till Danmarks regering*

I slutet av januari presenterade den svenska regeringen en ny rapport "Öresundsförbindelser – översyn 1983". Den utgör en uppdatering av de dansk-svenska öresundsdelegationernas utredning från 1978. Resultatet av översynen skall bl. a. bilda underlag för dansk-svenska överläggningar på regeringsnivå om den framtida trafikhanteringen över Öresund. Medan översynen på grundval av reviderade trafikprognoser jämfört med den tidigare utredningen visar ett sämre samhällsekonomiskt resultat ger dess företagsekonomiska kalkyler ett positivt utfall för flera alternativ, bl. a. en järnvägstunnel Helsingborg–Helsingör eller en kombinerad väg- och järnvägsbro Köpenhamn–Malmö. Enligt svenske kommunikationsministern, som först emotser reella förhandlingar med Danmark 1985 då beslut fattats i frågan om en fast förbindelse över Stora Bält, skall rapporten kompletteras med en studie av regionala och nationella näringslivs- och sysselsättningseffekter av fasta förbindelser.

Det förefaller emellertid som om näringslivet redan klart uttalat sig i denna fråga. Krav har framförts på att denna den äldsta samarbetsfrågan inom Nordiska rådet som fortfarande är olöst nu måste föras fram till konkret beslut. Både intresse och kapital för att lösa frågan finns uppenbarligen. Sålunda har Malmö kommun och ett konsortium bestående av bl. a. BPA och Skånska cementgjuteriet presenterat ett förslag till en fast förbindelse Köpenhamn–Malmö. Helt nyligen har – fortfarande bara enligt uppgifter i pressen – ett antal stora industriföretag i Västeuropa, däribland Volvo, presenterat ett ännu större kommunikationsprojekt, en motorväg från Oslo till Paris, där fasta förbindelser både över Öresund och Stora Bält ingår som delprojekt.

Mot bakgrund av möjligheten att ett internationellt konsortium ställer kapital till förfogande för att bygga ut trafikförbindelserna i Norden har jag svårt att förstå att den danska regeringens inställning kan vara så negativ som den svenske kommunikationsministern nyligen lät påskina i en riksdagsdebatt, dvs. att även om man får broarna "gratis" är man inte beredd att diskutera frågan nu.

Mot bakgrund av vad jag ovan anfört får jag därför ställa följande fråga till Danmarks regering:

Hur ser Danmarks regering på frågan om en fast förbindelse över Öresund mot bakgrund av den rapport som framlagts av Sveriges regering och de växande kraven på goda förbindelser mellan Skandinavien och övriga Europa?

Stockholm den 1 februari 1984

Ingrid Sundberg (m)

Fråga vid Nordiska rådets 32:a session angående ökat radio- och TV-samarbete i Norden

Till Nordiska ministerrådet

Ministerrådet har den 30 november 1983 avgivit meddelande om rekommendation 3/1982 angående ökat radio- och TV-samarbete i Norden. Av meddelandet framgår att studiefasen om ett eventuellt nordiskt radio- och TV-samarbete samt telesamarbete via satellit pågår med deltagande av Finland, Island, Norge och Sverige och att denna beräknas vara avslutad våren 1984.

Vidare framgår av meddelandet att frågan om användningen av TV-kapaciteten inom ett eventuellt framtida permanent nordiskt satellitsystem och i Tele-X är föremål för diskussion. Därtill kommer frågan om möjligheten att använda den europeiska kommunikationssatelliten ECS för nordiskt programutbyte. I dessa frågor har ministerrådet ännu inte fattat något beslut.

Mot bakgrund av den snabba utvecklingen på detta område och att arbetet inom studiefasen pågått ytterligare några månader sedan meddelandet avgavs vill jag ställa följande fråga till ministerrådet:

Vill ministerrådet redogöra för den senaste utvecklingen i arbetet med att öka radio- och TV-samarbetet i Norden?

Stockholm den 1 februari 1984

Ingrid Sundberg (m)

Fråga vid Nordiska rådets 32:a session angående samarbeite om TV-program för sjöfolk

Til Nordisk Ministerråd

I meddelelsen om rek. nr. 8/1976 angående TV-program for sjøfolk, blir det redegjort for at det er nedsatt en arbeidsgruppe til å samordne arbeidet med de ulike rekommandasjonene innen området. Det blir videre redegjort for at en videogramkonferanse er under planlegging, og at den skal gjennomføres våren 1984. Tidligere års meddelelser innen området har klarlagt situasjonen i de enkelte nordiske land, men ikke den samnordiske situasjonen. Det vises nå til at Sveriges televisjonsprogram også er delvis frie for spredning som videogram.

Aktuelle problemstillinger å få utredet er blant annet:

- Den reelle interesse blant sjøfolk for å få tilgang til de andre nordiske lands programmer, og hvilke programtyper det er størst interesse for.
- Få belyst de juridiske spørsmålene som eventuelt hindrer spredning av programmer over landegrensene.
- Få klarlagt betydningen av språkproblemene for interessen og mulighetene for spredning.
- Få klarlagt om ulike tekniske systemer utgjør en hindring for spredning.

På denne bakgrunn vil jeg stille følgende spørsmål til Ministerrådet:

Kan Ministerrådet gi en samlet redegjørelse for situasjonen i Norden der det fremgår hvordan dagens ordninger fungerer og hvordan disse kan utvikles videre?

Er det aktuelt med en begrenset forsøksvirksomhet for å få frembrakt flere erfaringer?

Oslo, 3. februar 1984

Gunvor Schnitler (H)

Fråga vid Nordiska rådets 32:a session angående gemensam nordisk auktorisation av tolkar och translatorer*Till Nordiska ministerrådet*

De nordiska länderna ingick i juni 1981 en konvention om nordiska medborgares rätt att använda sitt eget språk i annat nordiskt land. Syftet med konventionen var att skapa förutsättningar för medborgarna i de nordiska länderna att i så stor utsträckning som möjligt använda sitt eget språk inför myndigheter eller andra offentliga organ i ett annat nordiskt land.

Konventionen är uppgjord i form av en rekommendation. Utgångspunkten är att varje stat strävar till att utveckla sin språkservice så att den motsvarar de behov som finns. Man kan anta att konventionen kommer att medföra ett ökat behov av översättnings- och tolkservice.

Tolkarna och de auktoriserade translatorerna utgör en relativt liten grupp på den nordiska arbetsmarknaden. För att inte ställa onödiga hinder i vägen för deras verksamhet i de nordiska länderna borde länderna förenhetliga de bestämmelser som gäller tolkar och translatorer. En dylik åtgärd vore även ägnad att underlätta ett förverkligande av syftena med den nordiska språkkonventionen.

Danmark, Norge, Sverige och Finland har nationellt fastställt regler för auktorisation av translatorer. Sverige har även särskilda bestämmelser för auktorisation av tolkar, och i de prov som translatorer avlägger i Norge och Danmark ingår en muntlig examen. I Finland förbereds för närvarande en reform av systemet för auktorisation av translatorer. Utgångspunkten även för denna reform är dock att translatorer skall godkännas enligt nationella regler. För tolkar avser man inte att i detta skede uppställa särskilda krav. Tolkarna själva anser dock, enligt en undersökning som utförts, att en särskild tolkexamen bör införas.

Med hänvisning till ovanstående önskar undertecknad ställa följande fråga till Nordiska ministerrådet:

Vilka åtgärder avser Nordiska ministerrådet vidta för att enhetliga regler för auktorisation av translatorer och tolkar skall kunna införas i de nordiska länderna?

Helsingfors den 3 februari 1984

Tuulikki Petäjaniemi (Kok)

Fråga vid Nordiska rådets 32:a session angående nordisk tentamens- och examensgiltighet*Till Nordiska ministerrådet*

Inom det nordiska samarbetet har man sedan länge, utgående från bestämmelserna i Helsingforsavtalet och det nordiska kulturavtalet, arbetat för att förbättra möjligheterna för studerande från ett nordiskt land att studera i annat nordiskt land och att därvid få räkna sig tillgodo examina avlagda i detta land vid fortsatta studier i annat nordiskt land.

År 1975 fastställde Nordiska ministerrådet bestämmelser om nordisk tentamensgiltighet. I de nationella beslut som har fattats med anledning av Nordiska ministerrådets bestämmelser är utgångspunkten att respektive högskola fattar beslut om tillgodoräknande av examen.

I praktiken har det dock visat sig att studerande som studerar vid en högskola i ett nordiskt land fortsättningsvis har svårigheter när det gäller att få delexamina beaktade i de fortsatta studierna i något annat nordiskt land. Ännu större smidighet krävs av universiteten för att de bestämmelser som nu finns skall ge de resultat som man har eftersträvat med de nordiska bestämmelserna om tentamensgiltighet. Högskolestudier i Norden kunde även underlättas genom en systematisk uppbyggnad av tentamensmöjligheterna, så att en studerande som är inskriven i en högskola i sitt hemland, men som vistas i ett annat nordiskt land, skulle ges möjligheter att avlägga tentamina för sin egen högskola i samband med tentamenstillfällen som ordnas i någon högskola i vistelselandet.

I Finland avgav en kommittén senaste år ett betänkande om utländska examinas giltighet. Utredningen visar bl. a. att man i Finland i större utsträckning än i de andra nordiska länderna för statliga tjänster uppställer formella krav på akademiska examina. Kommittén föreslår att en ny lag stiftas med stöd av vilken utomlands bedrivna studier kan jämföras med motsvarande studier i Finland.

Med hänvisning till ovanstående önskar undertecknad ställa följande fråga till Nordiska ministerrådet:

Vilka åtgärder avser Nordiska ministerrådet vidta för att ytterligare intensifiera samarbetet för att utveckla tentamens- och examensgiltigheten i Norden?

Helsingfors den 3 februari 1984

Pär Stenbäck (Sfp)

Fråga vid Nordiska rådets 32:a session om bevarandet av förmåner för pensionärer vid flyttning från Sverige till Finland*Till Finlands och Sveriges regeringar*

En ny nordisk konvention om social trygghet gäller från och med den 1 januari 1982. Konventionens grundprincip är att medborgare i de nordiska länderna skall behandlas lika. För en person som enligt konventionen har sociala rättigheter eller skyldigheter i ett nordiskt land gäller som huvudregel samma villkor oavsett om personen är medborgare i det landet eller ett annat nordiskt land.

I Sverige bor i dag ca 300 000 finska invandrare. Antalet pensionärer bland dem ökar ständigt. Eftersom många av dessa pensionärer har problem på grund av ensamhet, sjukdom och bristande språkkunskaper vill de ofta flytta till Finland för att där leva sin ålderdom efter att ha bott i Sverige den aktiva arbetsåldern.

Vid flyttningen till hemlandet stöter pensionärerna emellertid på svårigheter på grund av den nordiska socialtrygghetskonventionen, enligt vilken den enskilde omfattas av lagstiftningen i det land där han eller hon är bosatt. Detta innebär att slutsumman för pensionen kan vara betydligt mindre än i Sverige. Konventionen har antagits mera med tanke på den arbetsaktiva befolkningens behov.

Med hänvisning till det anförda får jag ställa följande fråga:

Vilka åtgärder ämnar Finlands och Sveriges regeringar vidtaga för att pensionärerna skall bevara sina förmåner vid flyttning från Sverige till Finland?

Helsingfors den 3 februari 1984

Kaj Bärlund (Sd)

Fråga vid Nordiska rådets 32:a session angående de nordiska författarstipendierna

Till Danmarks, Finlands, Islands och Sveriges regeringar

Nordiska rådet rekommenderade år 1981 de nordiska regeringarna att utöka antalet författarstipendier för studieresa till annat nordiskt land.

Rekommendationen är ett uttryck för rådets positiva inställning till nordiskt litteratursamarbete, varav samarbetet mellan författarna själva utgör en viktig del. Vid behandlingen av det medlemsförslag som ledde fram till rekommendationen ansåg kulturutskottet det väsentligt att kontakter kunde skapas mellan författarna i de nordiska länderna, såsom en förutsättning till förnyelse genom erfarenhets- och tankeutbyte mellan kolleger. Utskottet framhöll att antalet författarstipendier för nordiska studieresor borde utökas som en förutsättning för att fler författare skulle kunna göra studieresor i Norden.

Att det meddelande som Nordiska ministerrådet har överlämnat till sessionen framgår att kultursekretariatet har tillskrivit de nationella myndigheterna i saken. Skrivelsen har emellertid besvarats endast från norsk sida. I Norge har anslaget för nordiska författarstipendier höjts och ökningen ger utrymme för *ett* större eller två mindre stipendier under detta år.

Kulturutskottet har i olika sammanhang påtalat bristerna i rapporteringen om rekommendationer som har riktats till de nordiska ländernas regeringar. Meddelandet om rekommendationen angående de nordiska författarstipendierna är ett tecken på att förbättringar härvidlag fortfarande inte har skett. För att arbetet med rekommendationer riktade till de olika ländernas regeringar i framtiden skall kunna förlöpa tillfredsställande bör de enskilda regeringarna fästa allvarlig uppmärksamhet vid sin rapportering till Nordiska rådet.

Med hänvisning till ovanstående önskar undertecknad ställa följande fråga:

Vad har regeringarna i Danmark, Finland, Island och Sverige gjort för att utöka antalet författarstipendier för studieresor till annat nordiskt land?

Helsingfors den 6 februari 1984

Elsi Hetemäki-Olander (Kok)

Fråga vid Nordiska rådets 32:a session angående språklig registrering av finnar i Sverige*Till Sveriges regering*

Frågan om språklig registrering av sverigefinnarna togs första gången upp till diskussion officiellt vid det svensk-finländska flerministermötet i januari 1982. Den diskuterades på nytt vid det möte som den 24 januari i år hölls mellan social-, invandrar-, arbetskrafts-, kultur- och undervisningsministrarna.

Bakgrunden är den att antalet invandrade finnar i Sverige aldrig räknats officiellt med språket som utgångspunkt. Det antal som oftast uppges, drygt 300 000, bygger på olika skattningar. I detta tal ingår dock uppskattningsvis 70 000 finlandssvenskar.

Motiveringen för en registrering på språklig grund är givetvis behovet av exakta uppgifter om antalet finnar i Sverige som utgångspunkt för en riktig dimensionering av redan beslutade och planerade insatser av språklig art inom socialvård, utbildning och annan samhällsservice.

Från svensk sida har mot en sådan registrering framförts argumentet att den skulle kränka de tillfrågades personliga integritet. Det är emellertid svårt från finländsk synpunkt att ta ett sådant argument på allvar. Att registrera individens modersmål för de syften som det här är fråga om kan helt enkelt inte vara kränkande, lika litet som det t. ex är kränkande att registrera födelsetiden.

Med hänvisning härtill ställer jag följande fråga till Sveriges regering:

Vilka åtgärder ämnar Sveriges regering vidta för att registrera finnar i Sverige på språklig grund?

Helsingfors den 6 februari 1984

Peter Muurman (Sd)

Fråga vid Nordiska rådets 32:a session angående kustvalfångst*Til Norges regering*

På Den Internationale Hvalfangstkommissions (IWC) årsmøde i Brighton 1982, vedtoges med mere end 3/4's flertal et stop for al kommerciel hvalfangst (moratorium) med ikrafttrædelse fra 1986. Som det er muligt i henhold til IWC's regulativer, har de 3 hvalfangstlande Sovjet, Japan og Norge nedlagt protest imod moratoriebeslutningen, og er derfor ikke bundet heraf.

IWC skelner i dag mellem 2 former for hvalfangst: "den oprindelige/livsnødvendige hvalfangst" (engelsk: aboriginal/subsistence whaling), som inuit i Grønland, Sibirien og Alaska driver den, og "den kommercielle hvalfangst" (commercial whaling) som bl. a. Sovjet, Norge og Japan driver den. Moratoriet omfatter KUN den kommercielle hvalfangst.

IWC regulerer i dag den kommercielle hvalfangst under den såkaldte New Management Procedure (NMP), hvorunder fangstkvoter fastsættes. Norge har siden indførelsen af NMP i 1974 anerkendt tildelingen af fangstkvoter under denne reguleringsform, og derved også anerkendt og accepteret den norske kysthvalfangst som kommerciel. Men i forsøget på at fortsætte den norske kysthvalfangst (på vågehvaler) og samtidig trække protesten mod moratoriet tilbage, forhandler Norge for øjeblikket med en række af IWC's medlemslande i den hensigt at få omdefinere den norske kysthvalfangst, således at den ikke længere af IWC betegnes som kommerciel, og derfor IKKE er omfattet af moratoriebeslutningen.

Accepterer et nødvendigt flertal en omdefinering af den norske kysthvalfangst, vil det uden tvivl betyde at også de øvrige hvalfangstlande som f. eks. Japan, Island, Spanien og Brasilien kan fortsætte en kysthvalfangst efter 1986, idet disse landes kysthvalfangster har mange lighedspunkter med den norske. Kysthvalfangsten betegnes i dag af eksperter som den største trussel mod hvalbestandene, og den væsentligste grund for indførelsen af et moratorium. Fortsætter Norge, Japan, Spanien, Island m. fl. en kysthvalfangst efter 1986, vil moratoriebeslutningen være uden reel værdi.

Under henvisning til ovenstående stiller jeg følgende spørgsmål til Norges regering:

Kan Norge på baggrund af foranstående oplyse, hvordan man vil sikre, at en fortsat norsk kysthvalfangst efter 1986 IKKE giver de øvrige af IWC's medlemslande, der driver kommerciel hvalfangst

(f. eks. Japan, Island og Brasilien), mulighed for også at fortsætte deres kysthvalfangster efter 1986, og derved gøre moratoriebeslutningen værdiløs?

København, den 3. februar 1984

Margrete Auken (SF)

Fråga vid Nordiska rådets 32:a session angående projektet Scandinavian Link*Til Nordisk Ministerråd*

Mulighederne for udvidelse af trafikforbindelserne mellem den skandinaviske halvø og det øvrige Europa er altid godt stof i de nordiske massemedier.

Den seneste idé, vi er blevet bekendt med, er forslaget om en motorvej med sideløbende jernbane til internationale hurtigtog fra Oslo til Paris, en plan som efter de offentliggjorte oplysninger skulle være præsenteret for den svenske regering allerede inden sessionen.

Projektet, der er blevet kaldt Scandinavian Link, skulle efter planerne realiseres af et internationalt konsortium. Det skulle tage 10–15 år at bygge motorvejs- og togforbindelsen og projektet skulle finansieres ved opkrævning af bro- og motorvejsafgifter.

Offentliggørelsen af projektplanerne har naturligt nok vakt betydelig interesse i Danmark, hvor broforbindelsen over Store Bælt og Øresund har været drøftet i årtier, og vi er mange, som vil være interesserede i at høre om de nordiske trafikministre har haft lejlighed til at drøfte projektplanerne før eller under sessionen.

Under henvisning til ovenstående stiller jeg derfor følgende spørgsmål til Nordisk Ministerråd:

Har ministerrådet kendskab til projektet Scandinavian Link, og hvis dette er tilfældet, kan der så gives yderligere oplysninger om projektet og om, hvilken holdning ministerrådet har til de offentliggjorte planer?

København, den 3. februar 1984

Ole Henriksen (SF)

Fråga vid Nordiska rådets 32:a session angående kilometeravgift på lastbilstransporter

Til Norges og Sveriges regeringer

Danske vognmænd skal betale høje kilometerafgifter for kørsel med lastbiler i Norge og Sverige, mens lignende afgifter ikke pålægges vognmænd – danske som udenlandske – ved kørsel i Danmark. Der er hermed tale om en forskelsbehandling, der har en uheldig virkning på dansk erhvervslivs omkostninger og på nordisk samarbejde på transportområdet.

Under henvisning til ovenstående stiller jeg følgende spørgsmål til Norges og Sveriges regeringer:

Er man i Norge og Sverige indstillet på at dispensere fra bestemmelserne om kilometeravgift for så vidt angår danske vognmænd, eller har man forslag om andre ordninger til afskaffelse af den eksisterende forskelsbehandling?

København, den 2. februar 1984

Peder Sønderby (V)

Fråga vid Nordiska rådets 32:a session angående en europeisk miljökonvention

Til Nordisk Ministerråd

På sessionen i 1978 vedtog Nordisk Råd en rekommandation (nr. 7) til de nordiske landes regeringer om at virke for udarbejdelse og vedtagelse af en europæisk miljøbeskyttelseskonvention.

Nordisk Ministerråd har den 2. december 1983 meddelt, at der på flere delområder af miljø samarbejdet er indgået internationale konventioner om bl. a. naturværn og vand- og havforureningsspørgsmål. Der henvises også til konventionen om grænseoverskridende luftforurening transporteret over lange afstande, der er undertegnet af de nordiske lande sammen med 27 andre europæiske lande samt USA, Canada og EF-kommissionen og som er trådt i kraft den 16. marts 1983.

Jeg føler mig dog ikke overbevist om, at der herved er opnået det, som vi har brug for på europæisk basis for at komme den stigende miljøødelæggelse til livs.

Jeg er bange for, at de konventioner, som ministerrådet taler om i sin meddelelse i højere grad anvendes til at regulere end til at stoppe miljøforstyrrelserne og vil gerne understrege nødvendigheden af en indsats, der kan virke opinionsdannende og sikre og udvikle forståelsen for betydningen af effektivitet på dette område. Vi har brug for dynamik i det europæiske såvel som i det nordiske samarbejde om miljøbeskyttelse og med den nordiske miljøkonvention som baggrund må der efter min mening påhvile de nordiske landes regeringer en særlig forpligtelse til at gå foran i en ny udvikling, der kan styrke respekten for og kontrollen med overholdelsen af de miljøfremmende vedtagelser, der allerede foreligger eller kan forventes i fremtiden.

Under henvisning til ovenstående stiller jeg hermed følgende spørgsmål til Nordisk Ministerråd:

Hvilke initiativer vil ministerrådet tage for at udvikle og forbedre effektivitet, standarder og kontrol i det europæiske miljø samarbejde?

København, den 1. februar 1984

Margrete Auken (SF)

Fråga vid Nordiska rådets 32:a session angående sjötransport av radioaktivt avfall*Til Sveriges regering*

Debatten omkring de svenske atomaffaldstransporter gennem danske farvande ved sidste session var mildest talt ikke tilfredsstillende. Udvekslingen af synspunkter mellem Danmark og Sverige siden da og indtil nu har ikke bedret situationen. Vi mangler fortsat dokumentation for en række ting:

Miljøminister Chr. Christensen kunne den 30. september 1983 meddele Folketinget, at de svenske myndigheder ikke har kendskab til endsige udarbejdet sammenlignende risikoanalyser for land- og søtransport af brugt atombændsel.

Der er endnu ikke udarbejdet en detaljeret analyse af de miljø- og sundhedsmæssige konsekvenser af en længerevarende skibsbrand på Sigyn lastet med atombændsel efter kollision med en gas- eller olietanker. Det svenske transportsystem er godkendt blandt andet på baggrund af risikoanalyser for 90 minutters brand på Sigyn, uden at der gives en forklaring på, hvorfor risikoanalyser for længerevarende brande ikke er blevet udført. En officiel fransk rapport – den såkaldte Castaign-rapport – konkluderer at kravene til transportbeholderne sandsynligvis er tilfredsstillende for landtransporter, mens dette ikke kan dokumenteres for søtransporter.

SKBF har for nylig besluttet sig for – igen – at forbedre Sigyns manøvreredygtighed i *snævre* farvande. Men der foreligger endnu ikke nogen reaktion på en henvendelse fra dansk side i november, hvori de danske søfartsmyndigheders tvivl om Sigyns færdigheder i *hårdt* vejr endnu en gang understreges, og hvori der tilbydes teknisk og finansiel assistance fra Danmark til at tilvejebringe denne dokumentation.

Transporterne er indstillede for tiden, og der er grund til at håbe på at der ikke vil blive flere transportere til Frankrig. Men fra næste år vil Sigyn transportere atomaffald fra svenske atomkraftværker til det centrale lager ved Oskarshamn, blandt andet gennem danske farvande.

Under henvisning til ovenstående stiller jeg derfor følgende spørgsmål til Sveriges regering:

Hvornår vil Sverige dokumentere, at den danske uro omkring atomaffaldstransportskibet Sigyns sejlads med højradioaktivt affald i danske farvande er ubegrundet, og at søtransport er den sikreste transportform?

København, den 6. februar 1984

Margrete Auken (SF)

Fråga vid Nordiska rådets 32:a session angående upparbetning av atombränsle*Til Sveriges regering*

I forbindelse med det svenske atomkraftprogram har Sverige indgået to aftaler om oparbejdning af brugt atombrændsel i Frankrig.

Den første aftale, den såkaldte 70-aftale, er en ren købekontrakt, hvor SKBF køber oparbejdningstjenester. Aftalen omfatter de 57 tons, som atomaffaldstransportskibet "Sigyn" sejlede til Frankrig i 1983. Iflg. aftalen accepteres et 3% plutoniumsvind (svarer til 18 kilo). Hvad der herudover forsvinder opkøber Frankrig.

Den anden, såkaldte 80-aftale, omfatter oparbejdning af 670 tons brugt atombrændsel. Ved underskrivelsen af aftalen den 16. marts 1978 forpligtede SKBF sig til at betale godt 10% af de *reelle* omkostninger forbundet med opførelsen af et nyt oparbejdningsanlæg, UP-3 (Usine Plutonium = Plutoniumsfabrik).

Kontrakten mellem SKBF og Cogema stipulerer betingelserne for betalingen. Bl. a. skulle SKBF allerede i 1978 overføre midler til dækning af planlægnings- og undersøgelsesomkostninger.

Disse aftaler indebærer, at Sverige direkte og indirekte bidrager til den franske plutoniumproduktion og dermed atomvåbenprogrammet – og de særdeles miljøskadende forsøg med atomvåben i Fransk Polynesien. Dette belaster ikke blot Sveriges men hele Nordens renommé.

Under henvisning til ovenstående stiller jeg følgende spørgsmål til Sveriges regering:

Hvor stort et beløb har SKBF og dermed Sverige indtil i dag betalt til udbygningen af La Hague som følge af "80-aftalen", indgået mellem SKBF og Cogema 16.3.78? Kan vi få sikkerhed for, at der ikke vil blive oparbejdet svensk atombrændsel og betalt flere penge til den franske plutoniumindustri til skade for Nordens omdømme som u-landssolidarisk og – i videste forstand – miljøbevidst?

København, den 6. februar 1984

Margrete Auken (SF)

Fråga vid Nordiska rådets 32:a session angående nordiskt samarbete kring datateknologins regionalpolitiska konsekvenser

Till Nordiska ministerrådet

En positiv följd av datateknologins utveckling – och en av de mest oväntade – är att datateknologin öppnar möjligheter till nya arbetsplatser även i glesbygderna, förutsatt att den teletekniska infrastrukturen är väl utbyggd, vilket ju är fallet i de nordiska länderna. En utveckling i detta avseende är redan i full gång i flera av de nordiska länderna.

Ett faktum är dock att utvecklingen på området går så snabbt, att politiker och tjänstemän inte riktigt hänger med. Det var därför med intresse som Nordiska rådet i november 1983 tog del av det utkast till ett handlingsprogram på datateknologiområdet, som då förelåg. I det nämndes nämligen att Nordiska ämbetsmannakommittén för regionalpolitik (NÄRP) hade inlett en förstudie med sikte på att under år 1983 försöka närmare klargöra förutsättningarna för ett vidare nordiskt samarbete på detta område. Förstudieprojektets namn är "Datateknologins regionala konsekvenser och potentialer". I utkastet till handlingsprogram från november uppgavs det att förstudien skulle bli färdig till årsskiftet 1983/84. I ministerrådets berättelse, som har kommit senare, har tidpunkten angivits till början av 1984.

Eftersom ämnet för studien är synnerligen angeläget, och de nordiska länderna faktiskt har allt skäl att utbyta erfarenheter och samarbeta på detta nya område, är det av stort intresse att studien slutförs och följs upp dels med mera ingående studier, dels med konkreta förslag och projekt.

Mot denna bakgrund får jag ställa följande fråga till ministerrådet:

Vilka åtgärder avser ministerrådet att vidta för att utveckla ett nordiskt samarbete kring datateknologins regionalpolitiska konsekvenser?

Helsingfors den 6 februari 1984

Esko Aho (K)

Fråga vid Nordiska rådets 32:a session angående undervisning på finska

Till Sveriges regering

Antalet finska barn i de svenska skolorna har beräknats till ca 37 000, av vilka ca 6 000 går i finskspråkiga klasser och ca 4 000 i blandade klasser med en del av undervisningen på finska. Återstoden ca 27 000 barn får några timmars hemspråksundervisning per vecka i sitt finska modersmål.

Jag är helt medveten om att Sveriges insatser till förmån för undervisningen av invandrabarn i och på deras modersmål mycket väl står sig jämfört med vad andra invandrarländer har gjort för sina invandrare. Sveriges inställning härvidlag måste betecknas som generös mätt med internationellt mått. Därtill kommer att de sverigefinska barnen i någon mån har särbehandlats, vilket har betingats av historiska och nordiska skäl. Det nordiska kulturavtalet t. ex. stadgar ju att avtalsparterna skall "söka tillgodose önskemål från medborgare i ett nordiskt land som bor i ett annat nordiskt land om undervisning på hans modersmål".

I Sverige bor och kommer under överskådlig framtid att bo en betydande minoritet bestående av flera hundratusen personer som har sina rötter i Finland. Det säger sig självt att dessa personer för att klara sig i det svenska samhället måste behärska svenska, vilket inte heller har bestridits av någon, allra minst av sverigefinnarna själva. Att sverigefinnarna erkänner detta betyder dock inte att de vill avstå från sitt språk eller sin kultur.

En förutsättning för att på sikt kunna bevara och förstärka det finska språket och den finska kulturen i Sverige är dock att de finska barnen kan få undervisning inte bara i, utan också på finska genom hela skolan, såväl i grundskolan som i gymnasieskolan. Undervisning på modersmålet är lika så en förutsättning för en allsidig utveckling av individen, hennes personlighet och identitet. Detta har otvetydigt visats av forskningen.

Svenska regeringens inställning till frågan om undervisning på de finska barnens modersmål är i dag den att sådan undervisning skall kunna ges i grundskolans låg- och mellanstadier, men inte i högstadiet eller i gymnasieskolan. Motivet härför är att undervisning på finska under längre tid inte skulle ge barnen tillräckliga kunskaper i svenska. Erfarenheterna från Finland visar dock att de finlandssvenska barnens skolgång på svenska genom grund- och gymnasieskolan inte hindrar dem från att lära sig finska, i synnerhet i sådana fall då finskan är majoritetsspråk utanför skolans väggar.

Med hänvisning härtill ställer jag följande fråga till Sveriges regering:

Vilka åtgärder ämnar Sveriges regering vidta för att alla finska barn i Sverige skall ha möjlighet att få undervisning på finska genom såväl grundskolan som gymnasieskolan?

Helsingfors den 17 februari 1984

Tytti Isohookana-Asunmaa (K)

Fråga vid Nordiska rådets 32:a session angående ett samnordiskt program för förkortning av arbetstiden

Till Nordiska ministerrådet

Ett centralt medel för att minska arbetslösheten är att fördela arbetet på nytt genom att förkorta arbetstiden. Detta har föreslagits av många fackförbund, bl. a. FFC.

Nordiska ministerrådet utreder på basen av rekommendationen nr 6 från 1977 fortfarande de samhällsekonomiska och sociala konsekvenserna som en betydande arbetstidsförkortning kommer att medföra. Nyligen har en rapport blivit färdig om arbetstids- och ledighetslagstiftningens effekter. Meningen är att utredningen skall följas upp av ett tvärsektionellt samarbete som tar sikte på att kartlägga förutsättningarna för en betydande arbetstidsförkortning.

Social- och miljöutskottet har genom åren ägnat frågan stort intresse och vid flera tillfällen betonat dess betydelse för ministerrådet.

Arbetet med att utreda konsekvenserna av en arbetstidsförkortning förefaller dock att stampa på stället samtidigt som arbetslösheten i de nordiska länderna bara fortsätter att öka. I denna situation krävs effektiva och samordnade åtgärder för att frågan inte helt skall glida ur händerna. Ett gemensamt nordiskt program för förkortning av arbetstiden skulle tjäna detta syfte bäst.

Mot denna bakgrund får jag till Nordiska ministerrådet ställa följande fråga:

Vilka åtgärder ämnar Nordiska ministerrådet vidta för att åstadkomma ett samnordiskt program för förkortning av arbetstiden?

Helsingfors den 17 februari 1984

Arvo Kemppainen (Skdl)

Fråga vid Nordiska rådets 32:a session angående förmedling av Finlands TV-program till de i Sverige bosatta finländarna

Till Finlands och Sveriges regeringar

De i Sverige bosatta finländarna har ett stort behov av att se finländska TV-program för att kunna följa utvecklingen i Finland och för att ha beröringspunkter till kulturlivet i Finland.

Genom att hyra en kanal i en kommunikationssatellit skulle det vara möjligt att förmedla Finlands rundradios program till finländarna i Sverige. Att hyra en kanal i en kommunikationssatellit anses vara förhållandevis billigt. Årshyran inom t. ex. Eutelsats ECS-satellit är cirka 12 miljoner mark. Finländarna i Sverige bor i stor utsträckning i städer och det blir därför inte särskilt dyrt att genom centralantenner och kabelnät ta emot programmen.

Ett genomförande av denna programdistribution kräver förhandlingar bl. a. om upphovsrättsfrågor. Om man vill kan programöverföringen även ske som betal-TV i någon form.

Såväl Finlands som Sveriges regering har ett ansvar för att de finländare som bor i Sverige kan få en möjlighet att se finländska TV-program. Genom en kommunikationssatellit kunde detta ske till skäliga kostnader.

Med hänvisning till ovanstående önskar undertecknad ställa följande fråga till Finlands och Sveriges regeringar:

Har regeringarna i Finland och Sverige för avsikt att i samarbete utreda möjligheterna att via satellit förmedla Finlands TV-program till de i Sverige bosatta finländarna?

Helsingfors den 21 februari 1984

Tuulikki Petäjäniemi (Kok)

Fråga vid Nordiska rådets 32:a session angående ikraftträdande av den nordiska språkkonventionen

Till Nordiska ministerrådet

Ett av de viktigaste resultaten av Nordiska rådets och Nordiska ministerrådets arbete för att tillförsäkra medborgarna i de nordiska länderna språkliga rättigheter och språklig service i de andra nordiska länderna, är den nordiska språkkonventionen. Frågan togs upp i en rekommendation av Nordiska rådet redan 1966. Efter ett långdraget beredningsarbete lade ministerrådet vid Nordiska rådets session 1981 fram ett ministerrådsförslag om en språkkonvention. Nordiska rådet gav sitt godkännande till förslaget, och den efterlängttade konventionen kunde undertecknas den 17 juni 1981.

Språkkonventionen har mött livligt positivt intresse från allmänhetens sida i de nordiska länderna. Därför är det inte tillfredsställande att konventionen ännu inte kunnat träda i kraft, nära tre år efter undertecknandet. För att konventionen skall träda i kraft krävs det att fyra av de fem nordiska staterna ratificerar den. Hittills har Sverige, Norge och Finland gjort detta, men inte Danmark och Island. I den information som Nordiska rådet har fått, dels vid ett gemensamt möte mellan juridiska utskottet och justitieministrarna i november i fjol, dels i det meddelande som har avgivits till sessionen, framgår att Island är i färd med att förbereda en ratificering, medan Danmarks ratifikation ännu är beroende av förhandlingar mellan danska staten och de danska kommunerna.

Jag vill därför ställa följande fråga till Nordiska ministerrådet:

Vilka åtgärder avser ministerrådet att vidtaga i syfte att påskynda ikraftträdandet av den nordiska språkkonventionen?

Helsingfors den 23 februari 1984

Elsi Hetemäki-Olander (Kok)

Fråga vid Nordiska rådets 32:a session angående rösträtt för nordbor i parlamentsval

Till Sveriges regering

I samband med att resultaten av arbetet inom 1983 års svenska rösträttskommitté offentliggjorts har i den svenska debatten återkommande ett uttalande från statsminister Kalevi Sorsas sida citerats. I ett tal vid rådssessionen i Oslo uttalade sig statsminister Sorsa för att man borde utreda möjligheterna till införande av rösträtt i parlamentsval för nordbor. Villkoret var, efter mönster av den redan införda kommunala rösträtten, tre års boende i ett nordiskt grannland och att inga krav på byte av medborgarskap uppställdes för erhållande av rösträtten.

Från finländsk sida föreligger inga officiella ställningstaganden om hur rösträtten för nordbor borde förverkligas. Frågan har inte behandlats av Finlands regering eller riksdag, trots att man i Finland allmänt stöder alla sådana åtgärder som kunde öka de finländska utvandranarnas möjligheter att påverka sin egen livssituation.

Om den svenska regeringen och riksdagen beslutar införa rösträtten som en ensidig åtgärd, försvåras frågans lösning på ett nordiskt plan. Redan nu kan man förutse friktion mellan de nordiska länderna. Knappast avsåg statsminister Sorsa med sitt utspel en rösträttsreform bara i ett land, utan förslaget torde ha syftat just till ett nordiskt avtal, som skulle skapa regler för rösträttens utövande så att den ur demokratisk synpunkt tvivelaktiga möjligheten att inom en kort tidsrymd kunna rösta i två länder skulle elimineras.

Finlands justitieminister Christoffer Taxell har för sin del meddelat att han inte vill medverka till att beröva finska medborgare deras rösträtt i finländska val av den anledningen att de genom ensidig lagstiftning erhåller rösträtt i ett annat land.

Däremot kunde man överväga möjligheten att ge nordisk medborgare rätt att själv välja om han vill rösta i det land där han bor eller där han är medborgare.

Mot denna bakgrund vill jag ställa följande tredelade fråga:

1. Har den svenska regeringen för avsikt att på egen hand och utan beaktande av ställningstaganden i sina grannländer införa rösträtt för nordiska invandrare i riksdagsval?
2. Finner den svenska regeringen det acceptabelt att till Sverige

inflyttade nordbor efter tre års boende i landet erhåller rösträtt i flera parlamentsval?

3. Vill den svenska regeringen medverka till att en gemensam nordisk utredning tillsättes som på ett förbehållslöst och från nordisk ömsesidighetssynpunkt tillfredsställande sätt utreder de viktiga rösträttsfrågorna?

Helsingfors den 24 februari 1984

Pär Stenbäck (Sfp)

Fråga vid Nordiska rådets 32:a session angående det nordiska biståndssamarbetet*Till Nordiska ministerrådet*

Nordiska rådet uppmanade för fyra år sedan ministerrådet att framlägga en plan med förslag till konkreta åtgärder för en harmonisering och koordinering av de nordiska ländernas biståndsinsatser, särskilt med tanke på mottagarländernas behov. Rådets ekonomiska utskott har uttalat den uppfattningen att en koordinering av insatserna skulle ge betydande effektivitetsvinster i biståndsarbetet. Ur ministerrådets berättelse angående samarbetet under 1983 framgår dock att det har skett en minskning av antalet samnordiska projekt på biståndsområdet. Detta är en utveckling som inte, med tanke på det allvarliga läget i utvecklingsländerna, kan accepteras på nordiskt plan. Tvärtom borde de nordiska länderna intensifiera sina gemensamma åtgärder och fortsättningsvis bygga ut den nordiska andelen av u-landsprojekten.

Med hänvisning till ovanstående önskar undertecknad ställa följande fråga till Nordiska ministerrådet:

Vilka åtgärder avser ministerrådet vidta för att utvidga det nordiska biståndssamarbetet?

Helsingfors den 24 februari 1984

Pirkko Turpeinen (Skdl)

Fråga vid Nordiska rådets 32:a session angående räknecenter för väderprognoser

Till Nordiska ministerrådet

Behovet av pålitliga väderprognoser är påtagligt för jordbruk, fiske, turism, sjöfart, byggnadsindustri och övriga verksamhetsgrenar. Mot den bakgrunden har datorer alltmer kommit att användas för att lösa de matematiska ekvationer som erfordras för att beskriva atmosfäriska förändringar. Utvecklingen kommer dock att kräva datorer med betydligt större kapacitet än de som för närvarande finns vid de nationella vädertjänsterna i Norden.

Nordiska rådet antog förra året en rekommendation med uppdrag till ministerrådet att kartlägga möjligheterna för upprättande av ett gemensamt räknecenter för väderprognoser i Norden samt undersöka om en samkörning av de meteorologiska institutionernas datakapacitet eventuellt redan i ett tidigt skede kunde genomföras.

Innan rekommendationen antogs hade det nordiska meteorologiska direktörsrådet tillsatt en tjänstemannautredning med uppgift att undersöka vilka modeller som krävdes för att förbättra de kortfristiga prognoserna och vilka krav som måste ställas på datorkapacitet.

Arbetsgruppen framlade sin rapport i november 1982. Av rapporten framgick att de nordiska länderna skulle få stor nytta av ett nytt kvalificerat prognossystem. Gruppen ansåg att förutsättningar för ett nordiskt samarbete var mycket goda beroende på likartade behov och tekniska lösningar samt att erforderlig kompetens redan existerade i Norden. Totalutgifterna för ett sådant projekt beräknas till 12 miljoner NOK varav 5,5 miljoner skulle sökas som bidrag från Nordiska ministerrådet. En projektansökan om ett anslag för 1984 om 324 000 NOK till projektets första fas insändes till Nordiska ministerrådet hösten 1983.

Enligt de uppgifter vi nyligen fått förutsättes att även de deltagande länderna är beredda att ställa nödvändiga medel till förfogande. Det ursprungliga medlemsförslaget syftade till att projektet skulle betraktas som ett sammanhållet nordiskt projekt och finansieras som ett sådant. Enligt nuvarande planer föreligger risk för att projektet kan blockeras om inte alla länder ställer tillräckliga medel till förfogande.

Jag vill därför ställa följande fråga till ministerrådet:

Kan detta projekt igångsättas under innevarande år?

Stockholm den 27 februari 1984

Sture Palm (s)

Fråga vid Nordiska rådets 32:a session angående förenklingar av vägmärkningssystemet

Till Nordiska ministerrådet

Vägmärkena har varit föremål för samordning både nordiskt och internationellt. Syftena har varit att både öka trafiksäkerheten och förståelsen för trafikmärkningarna i grannländerna. Vi fäster i Norden stort avseende vid att vi lyckats nå i stort sett enhetliga regler och trafikmarkeringar. Emellertid har på senare tid forskningen utvisat att trafikmiljön belastas av för många skyltar. Den enskilde trafikanten har helt enkelt inte kapacitet att tillgodogöra sig all den information skyltarna ger. Av hänsyn till det statsfinansiella läget framkommer också önskemål att spara i anslagen till vägar och trafik. Av båda dessa skäl synes det önskvärt att eftersträva förenklingar i trafikmarkeringarna. Alltför många vägmärken ger högre driftkostnader än nödvändigt och trafikmiljön förfulas dessutom av alltför många stolpar och märken.

En tänkbar modell för förenkling av vägmarkeringarna är att låta ett vägmärke informera om både att det är huvudled och att hastighetsbegränsning och parkeringsförbud eller stoppförbud gäller. Så finns t. ex. redan i den svenska vägtrafikkungörelsen en regel att fordon ej får parkeras på huvudled utanför tätbebyggt område. Genom bestämmelsens utformning behövs således endast ett huvudledsmärke för att ange dessa regler.

Mot bakgrund av ovanstående får jag ställa följande fråga till Nordiska ministerrådet:

Vilka åtgärder anser ministerrådet möjliga att vidta inom ramen för de gemensamma nordiska reglerna för att förenkla vägutmärkningssystemet på sätt som bl. a. skulle medföra besparingar av offentliga medel?

Stockholm den 29 februari 1984

Sten Svensson (m)

Fråga vid Nordiska rådes 32:a session angående undervisning i svenska som andra språk*Till Sveriges regering*

Under de senaste tiderna har man i flera sammanhang fäst uppmärksamhet vid att undervisningen av svenska som andra språk är en ytterst viktig angelägenhet för invandrarbarnen. Till sist har frågan tagits upp av Språk- och kulturarvsutredningen. För drygt ett år sedan redogjordes för brister i svenskundervisningen av professor Christina Bratt Paulston på följande sätt: "Majoriteten av lärarna i svenska som främmande språk (sfs) är enligt vad det sagts mig, inte intresserade av sfs som ämne men undervisar i det som en följd av omplaceringar, då de inte kunnat klara av de stora klasserna i den vanliga skolan. Resultatet blir i sådana fall ett systematiskt urval av svaga lärare för det mest kritiska ämnet för invandrarbarnen." (Forskning och debatt om tvåspråkighet s. 35–36). Enligt en rapport om tvåspråkig undervisning i Stockholms kommun har bara 17 av 41 lärare någon form av utbildning i ämnet sfs (eller svenska som andra språk som det nu heter). I samma rapport står det, att största delen av klasserna har haft 1–4 olika svensklärare, men det finns klasser som haft 5, 6, 7 olika sfs-lärare och en finsk klass har haft 12 olika sfs-lärare.

I budgetpropositionen 1984/85 har universitets- och högskoleämbetet föreslagit 4,7 milj. SEK för kompletteringsutbildning för lärare i svenska som andra språk, men förslaget har inte godkänts av föredragande statsrådet.

På grund av det ovan sagda vill jag ställa Sveriges regering följande fråga:

Vilka planer har Sveriges regering för att höja standarden i undervisningen av ämnet svenska som andra språk?

Stockholm den 1 mars 1984

Marjatta Väänänen (K)

Rapport

från Nordiska rådets presidium

I överensstämmelse med § 22 i Nordiska rådets arbetsordning överlämnas härmed en verksamhetsberättelse från Nordiska rådets presidium till plenarförsamlingen vid Nordiska rådets 32:a session. Rapporten omfattar verksamheten sedan Nordiska rådets 31:a session.

Stockholm i januari 1984

För Nordiska rådets presidium

Jo Benkow

President

Ilkka-Christian Björklund

Presidiesekreterare

Innehåll

| | |
|--|------|
| 1. Inför Nordiska rådets 32:a session | 2070 |
| 1.1. Från 78 till 87 medlemmar | 2070 |
| 1.2. Mål och medel | 2070 |
| 1.3. Ekonomin i blickpunkten | 2071 |
| 1.4. Nordiskt medborgarskap | 2072 |
| 1.5. Partipolitikens roll | 2072 |
| 1.6. Mot effektivare arbetsformer | 2073 |
| 1.7. Satsning på ungdomen | 2074 |
| 2. 31:a sessionens beslut 1983 | 2075 |
| 2.1. Rekommendationer och uttalanden | 2075 |
| 2.2. Ändringarna i Helsingforsavtalet och andra överenskom- melser och Grönlands inträde i Nordiska rådet | 2077 |
| 2.3. Nordiska rådets arbetsordning | 2078 |
| 2.4. Rapportering om ratificerade avtal | 2078 |
| 3. Presidiet | 2079 |
| 3.1. Presidiets sammansättning och möten | 2079 |
| 3.2. Rådets saklista och andra löpande ärenden | 2080 |
| 3.3. Förberedelser til 32. sesjon | 2082 |
| – Generelt | 2082 |

| | |
|---|------|
| – Valgspørsmål | 2082 |
| – Replikordskiftet | 2082 |
| – Omstrukturering av beretningene | 2083 |
| – Spørsmålsordningen | 2083 |
| – Budsjetthandlingen | 2084 |
| 3.4. Kontakter utad | 2084 |
| – Kontakter med de nordiske statsministrene | 2084 |
| – Kontakter med Nordisk Ministerråd | 2085 |
| – Kontakter med ideelle og interesseorganisasjoner | 2085 |
| – Kontakter med internasjonale organisasjoner | 2086 |
| 3.5. Informationsvirksomheten | 2086 |
| – Informasjonskomitéen og aktuelt informasjonsmateriale | 2086 |
| – Opinionsanalysen og planlægningen | 2087 |
| – Partisekretærkonferencen | 2087 |
| – Tidsskriftet Nordisk Kontakt | 2088 |
| – Symbol | 2088 |
| – Massemedia | 2088 |
| – Alment om arbeidet i 1983 | 2088 |
| 3.6. Publikationsverksamheten | 2089 |
| – Rådsförhandlingarna | 2089 |
| – NU-serien og NORD-publikationerna | 2089 |
| 3.7. Särskilda arrangemang | 2090 |
| – Rådets konferanser og seminarier | 2090 |
| – Ungdomens Nordiska Råd 1983 og 1984 | 2091 |
| – Nordiskt trafiksäkerhetsår 1983 | 2091 |
| 3.8. Sekretariatsorganisationen | 2092 |
| – Presidiesekretariatet | 2092 |
| – Utskottssekretariaten | 2093 |
| – Sekreterarkollegiet | 2093 |
| 3.9. Rådets budget | 2094 |
| – Kostnader | 2094 |
| – Intäkter | 2094 |
| – Fordelning av de gemensamma utgifterna | 2094 |
| 4. Utskotten och budgetkommittén | 2095 |
| 4.1. Juridiska utskottet | 2095 |
| 4.2. Kulturutskottet | 2096 |
| – Viktigare samarbeidsfrågor | 2096 |
| – Kontakter med ministerrådets organ | 2097 |
| – Kontrollerande verksamhet | 2098 |
| 4.3. Social- och miljøutskottet | 2099 |
| – Medlemsförslag | 2099 |
| – Seminarium "Arbetet i Norden" | 2099 |
| – Kontakt med Nordiska ministerrådets organ | 2100 |
| – Övrigt | 2100 |

| | |
|---|------|
| 4.4. Trafikutskottet | 2101 |
| – Medlemsförslag | 2101 |
| – Samarbete med Nordiska ministerrådet och dess organ .. | 2102 |
| – Övriga kontakter | 2102 |
| 4.5. Økonomisk utvalg | 2103 |
| – Medlems- og ministerrådsförslag | 2103 |
| – Utvalgets kontakter utad | 2105 |
| 4.6. Budsjettkomiteen | 2106 |
| 5. De nationella delegationerna | 2106 |
| 5.1. Danmarks delegation | 2106 |
| – Delegationens beretning | 2106 |
| – Folketinget og nordisk miljösamarbejde | 2108 |
| – Pressemøder, seminar og informationsprojekt | 2110 |
| 5.2. Finlands delegation | 2110 |
| – Riksdagsbehandling av nordiska samarbetsfrågor | 2110 |
| – Propositioner med nordiska avtal | 2114 |
| – Telesatellitprojektet | 2116 |
| – Delegationens verksamhet | 2117 |
| 5.3. Islands delegation | 2119 |
| – Delegationens verksamhet | 2119 |
| – Delegationens berättelse och regeringens propositioner .. | 2120 |
| 5.4. Den norske delegasjon | 2121 |
| – Utenriks- og konstitusjonskomiteen | 2121 |
| – Ratifikasjon av avtaler | 2122 |
| – Delegasjonens rapport | 2122 |
| 5.5. Sveriges delegation | 2123 |
| – Delegationens berättelse till riksdagen | 2123 |
| – Regeringens propositioner | 2125 |
| – Motioner | 2127 |
| – Delegationens utåtriktade verksamhet | 2128 |
| 6. Partigrupperna | 2129 |
| 6.1. Den konservative gruppen | 2129 |
| 6.2. Mittengruppen | 2129 |
| 6.3. Den socialdemokratiska gruppen | 2130 |
| 6.4. Den vänstersocialistiska och kommunistiska gruppen | 2131 |
| 6.5. Sekretariatskontakter | 2132 |
| 7. Särskilda verksamhetsformer | 2132 |
| 7.1. Nordiska kulturfonden | 2132 |
| 7.2. Nordiska investeringsbanken | 2133 |
| 7.3. Nordiska rådets litteraturpris | 2134 |
| 7.4. Nordiska rådets musikpris | 2135 |
| 7.5. Nordiska rådets journaliststipendier | 2136 |

Bilagor

1. Nordiska rådets sammansättning; delegationer och partier representerade i rådet 2137
2. Utskottens och kommittéernas sammansättning och möten 2141
3. Nordiska rådets gemensamma budget för 1983 och 1984 samt förteckning över befattningar vid Nordiska rådets presidiesekretariat 2147
4. Förteckning över särskilda skrivelser till Nordiska ministerrådet och de nordiska ländernas regeringar 2149
5. NU-serien och NORD-publikationer 1983 2151
6. Fortegnelse over aktuelt informationsmateriale 2153

1. Inför Nordiska rådets 32:a session

1.1. Från 78 till 87 medlemmar

Inför 32:a sessionen har antalet medlemmar i Nordiska rådet ökat från 78 till 87. De självstyrande områdena Färöarna, Grönland och Åland har bildat egna delegationer i rådet inom Danmarks respektive Finlands delegation. Grönlands inträde i rådet och i det nordiska samarbetet skedde formellt den 28 januari 1984, då ändringarna i Helsingforsavtalet trädde i kraft. Dessa avtalsändringar – ett resultat av arbetet inom den s. k. Petri-kommittén – rekommenderades av rådet vid 31:a sessionen och undertecknades av samlarbetsministrarna den 15 juni 1983 i Reykjavik i närvaro av Nordiska rådets presidium. Med ratificeringen och genom ikraftträdandet av de nya bestämmelserna har rådet kunnat verkställa sin strävan att trygga Färöarnas, Grönlands och Ålands representation i det officiella nordiska samarbetet.

1.2. Mål och medel

Nordiskt samarbete har sedan 31:a sessionen fortsatt att präglas av stävanden att motarbeta de ekonomiska svårigheter – arbetslöshet, bytesbalansproblem och underskott i statsfinanserna – som den internationella utvecklingen försakat för de av utrikeshandel starkt beroende nordiska länderna.

Dessa ekonomiska problem har präglat samarbetets mål och innehåll. Särskilt den vid 31:a sessionen antagna rekommendationen om en nordisk handlingsplan för ekonomisk utveckling och full sysselsättning (rek.nr. 28/1983/e) har stått i centrum för debatten. Denna rekommendation, som tillkom efter initiativ från tre av rådets fyra partigrupper, har utmynnat i ett ministerrådsförslag (B 47/e) som kommer att behandlas på 32:sessionen.

Vidare har de strama ekonomiska förutsättningarna gett anledning till strängare än under expansiva tillväxtår se över effektiviteten i användningen av medlen – och därmed även att granska *formerna* för det officiella nordiska samarbetet. Detta kommer till uttryck bl. a. i den s. k. femmanna-

kommitténs betänkande (*Rapport avgitt av Komiteen for vurdering av arbeidsformene i nordisk samarbeid, NU 1983:9*). Förslagen från denna kommitté, som letts av Nordiska rådets president Jo Benkow, kännetecknas förutom av strävanden att stärka de folkvalda representanternas inflytande särskilt av att öka samarbetsmaskineriets effektivitet.

1.3. *Ekonomi i blickpunkten*

Vid tiden för 31:a sessionen uppskattades arbetslösheten i Norden till mellan 700 000 och 800 000 personer. Antalet arbetslösa beräknas inför 32:a sessionen ha stigit till 900 000. En stor del av dessa är ungdomar. Det ekonomiska världsläget är visserligen enligt optimistiska prognoser på väg att ändras till det bättre. Uppgångstendenserna är emellertid osäkra och balansproblemen kommer att kvarstå länge i de nordiska ekonomierna. De ekonomiska frågeställningarna kommer med stor sannolikhet att fortsätta stå i blickpunkten även för det nordiska samarbetet.

Karakteristiskt för rådets hemställan om ett samnordiskt aktionsprogram mot arbetslösheten, rek. 28/1983/e, var *såväl* att de bakomliggande medlemsförslagen hade var sitt partipolitiska ursprung *som* att rådet var i stånd att samla dessa förslag till en enda rekommendation. Därmed har Nordiska rådet kunnat uttrycka en bred politisk vilja i Norden att ge prioritet åt den ekonomiska tillväxten och den fulla sysselsättningen såväl på det nordiska som på ett nationellt och ett vidare internationellt plan.

Presidiet har vid olika tillfällen efter 31:a sessionen, bl. a. på mötet med Nordiska ministerrådet (Samarbetsministrarna) den 16 juni 1983 i Reykjavik, sökt påskynda arbetet med den av rådet förutsatta *handlingsplanen för ekonomisk utveckling och full sysselsättning*. Den rådande ekonomiska situationen har också fört till en livlig debatt om välfärdsstatens villkor.

Nordiska rådet har, utöver det sedvanliga arbetet i plenum och utskott, utgjort ett forum för debatten om de aktuella ekonomiska och sysselsättningsproblemen bl. a. genom särskilda seminariearrangemang. Social- och miljöutskottet genomförde den 20–22 september 1983 i Bolkesjø (Norge) ett seminarium med temat "Arbetet i Norden". Vid seminariet möttes politiker, forskare, författare och ämbetsmän för att diskutera arbetets mening, värde och innehåll utifrån den stigande arbetslösheten och den teknologiska utvecklingen. På hösten 1984 kommer ekonomiska utskottet att arrangera ett liknande seminarium med temat "Økonomiske samfunnsmodeller". Seminariet är även avsett för att dryfta uppföljningen av ovan nämnda rek. 28/1983/e och ministerrådsförslag B 47/e om *riktlinjer för ekonomisk politik och nordiskt ekonomiskt samarbete*.

Som en följd av devalveringarna hösten 1982 har debatten efter 31:a sessionen om ekonomiskt samarbete även fortsatt att innefatta valutapolitiken, där ekonomiska utskottet efterlyst en konsultationsprocedur mellan de nordiska länderna innan beslut om ändrade valutakurser fattas. Diskussionen har därvid också utvidgats till att gälla en allmän liberalisering av

den nordiska kapitalmarknaden och utmynnat i ett antal nya medlemsförslag.

Med tanke på den tekniska utvecklingens avgörande betydelse för sysselsättning och samhällsutveckling över huvud, har presidiet under det gångna året särskilt sökt påskynda ministerrådets arbete med utkastet till ett nordiskt handlingsprogram på datateknologiområdet. Vid mötet med samarbetsministrarna den 16 juni i Reykjavik uttryckte presidiet sin förståelse för att arbetet med denna plan, som debatteras vid 31:a sessionen, krävde en grundlig beredning, men presidiet beklagade att man inte kunnat hålla den tidsplan som ministerrådet självt satt för ärendets beredning. I november hänvände sig presidiet till samarbetsministrarna med en anmodan om att konkretisera den föreslagna handlingsplanen och att redogöra för dess finansiering samt att lägga fram den i form av ett ministerrådsförslag till 32:a sessionen.

1.4. Nordiskt medborgarskap

Nordiskt medborgarskap är ett tema som rådet ägnat stor uppmärksamhet alltsedan 30:e sessionen. I öppningsanförandet vid 31:a sessionen fastslog rådspresidenten:

”Vårt samarbete – det skall vi komma ihåg – skall tjäna den enskilda människan, den vanliga nordbon. Det är denna enkla sanning vi velat understryka när vi börjat tala om ett nordiskt medborgarskap.

Delvis har vi med detta nordiska medborgarskap avsett sådana rättigheter som medborgarna har fått tack vare det nordiska samarbetet. Delvis innehåller begreppet sådana målsättningar som ännu inte har förverkligats.”

Presidiet begärde av samarbetsministrarna vid Reykjavik-mötet i juni 1983 att låta kartlägga vilka svårigheter som i dag förhindrar att ingångna avtal och överenskommelser, som är av betydelse för den enskilde nordbon, skall kunna användas på avsett sätt. Presidiet föreslog samtidigt att Nordiska ministerrådet skulle sammanställa en *Codex Nordica*, en publikation om nordiska medborgares rättigheter i ett annat nordiskt land.

Denna inventering av samarbetshinder samt av gällande nordiska avtal och överenskommelser och deras verkställighet på nationellt plan bör ses som en del i det vittsyftande arbetet för att uppnå Helsingforsavtalets målsättning om största möjliga rättsliga och sociala likställdhet med vistelselandets medborgare för medborgare från ett annat nordiskt land. Presidiet har i detta sammanhang observerat den diskussion som förs om möjligheterna att utvidga den nordiska kommunala rösträtten till att även gälla rösträtt i riksdagsval.

1.5. Partipolitikens roll

Den ovan berörda rekommendationen om ekonomisk utveckling och full sysselsättning är genom sitt ursprung i ett slags ”gruppmotioner” från politiska partigrupperingar ett viktigt exempel på den tilltagande partipo-

litisering som kännetecknat utvecklingen av Nordiska rådets arbete sedan början av 1970-talet.

Vid 31:a sessionen fördelades förtroendeposterna i rådet för andra gången i rad på partipolitisk grund och i proportion till antalet medlemmar i de inom rådet förekommande fyra partigrupperingarna: konservativa, mittenpartier, socialdemokrater och kommunister/vänstersocialister. Även inför 32:a sessionen har presidiet fungerat som valkommitté i syfte att koordinera partigruppernas nomineringar. Inför utskottsmöten i rådet har partigrupperna i varierande utsträckning hållit egna beredningsmöten. Fr. o. m. 30:e sessionen har rådets alla fyra partigrupperingar i sin helhet sammanträtt tre gånger under verksamhetsåret: under rådssessionen, vid utskottens samlade höstmöten i november samt i samband med de sessionsförberedande januarimötena i Stockholm.

Efter 31:a sessionen har rådets fyra partigrupper utsett var sin sekreterare som på deltid bevakar nordiska samarbetsfrågor. En första rådskonferens med partisekreterarna för partier representerade i de nordiska parlamenten ägde rum på Färöarna 27–30 juni 1983. Konferensen, som ägnades åt nordiskt samarbete och dess vitalisering genom partipolitiseringen inom rådet, finns dokumenterad i en särskild skrift (*Nordens partisekreterarer i Torshavn, Nordisk Råd 1983*).

1.6. Mot effektivare arbetsformer

Kommittén för utvärdering av arbetsformerna för nordiskt samarbete, som Nordiska rådets presidium och de nordiska ländernas statsministrar tillsatte i november 1982, överlämnade sitt betänkande (NU 1983: 9) den 30 november 1983. Denna kommitté med rådspresident Jo Benkow, Norge, som ordförande*, hade som uppdrag att företa en grundlig utredning av det officiella nordiska samarbetets arbetsformer med utgångspunkt i erfarenheterna av det organisationsmönster som uppstod i början av 1970-talet.

Den s. k. femmannakommittén har fäst särskild uppmärksamhet vid att, både nationellt och nordiskt, öka de folkvalda beslutsfattarnas inflytande samt att tillgodose behovet av ökad effektivitet och klarare ansvarsfördelning i det nordiska samarbetet. Vidare har man velat lägga vikt vid att stärka nordiska intressen i samarbetsorganisationen. Kommittén har därför föreslagit en förstärkning av presidiets ställning på parlamentarikersidan och av samarbetsministrarnas ställning på regeringssidan. Betänkandet innehåller ett antal förslag för att effektivisera och att bättre tillvarata samarbetsresurserna.

* Övriga ledamöter: Folketingets formand Svend Jakobsen, Danmark, handelsminister Mathías A. Mathiesen, Island, riksdagsledamot Karin Söder, Sverige och vicealman Pirkko Työläjärvi, Finland. Kommitténs huvudsekreterare: direktör Kjell Kristensen.

Presidiet och statsministrarna dryftade kommitténs betänkande vid möte den 30 november 1983 och ansåg det utgöra en god utgångspunkt för det vidare arbetet med att utveckla formerna för samarbetet. I linje med detta har presidiemedlemmarna väckt ett särskilt medlemsförslag (A 676/j) för behandling på 32:a sessionen, avsett att möjliggöra att förslag, som kommittébetänkandet föranleder, kan framläggas till rådets 33:e session för slutliga beslut.

Presidiet har inför 32:a sessionen, där kommitténs förslag skall diskuteras, velat bereda de nationella delegationerna möjlighet att dryfta både kommittébetänkandet och medlemsförslaget, som hänskjutits till juridiska utskottet för behandling.

I sagda medlemsförslag föreslås att plenarförsamlingen skulle ge i uppdrag åt presidiet att efter 32:a sessionen tillsammans med ministerrådet svara för den konkreta uppföljningen av de eventuella besluten vid sessionen samt för att erforderliga detaljförslag utarbetas. Slutligt förslag till ställningstagande avser presidiet i så fall underställa juridiska utskottet för sakbehandling i dess egenskap av rådets konstitutionsutskott.

Presidiet har utgått ifrån, att det vidare arbetet med förslagen från femmannakommittén även innebär behandling av två ämbetsmannautredningar rörande sekretariatsorganisationen på dels regerings-, dels den parlamentariska sidan: *Nordiska ministerrådets sekretariatsorganisation. En översyn (NU 1981:10)* och *Utredning om organisation och arbetsformer för Nordiska rådets presidiesekretariat (NU 1983:8)*.

1.7. Satsning på ungdomen

Presidiet lät under våren 1983 företa en opinionsundersökning bland Nordens befolkning om kunskaperna om och attityderna till det nordiska samarbetet (*Skal vi samarbejde? Opinionsanalyse fra de nordiske lande. Foråret 1983. Nordisk Råd 1983*). Denna undersökning, som är en uppföljning av en motsvarande opinionsmätning tio år tidigare, ger vid handen att det nordiska samarbetet har en bred förankring i de fem nordiska länderna. Intresset för det nordiska återfinns hos de flesta medborgare och gäller ett brett spektrum av frågor och är sålunda inte knutet till särskilda grupper eller koncentrerat till vissa samsarbetsområden. Opinionsundersökningens resultat, som i synnerhet gagnar planeringen av rådets informationsverksamhet, ådagalägger förutom en rad positiva och intressanta utvecklingstendenser även en uppenbar brist på kunskap om och intresse för det nordiska samarbetet bland ungdomen i de nordiska länderna. Också om det ter sig naturligt, att ungdomen har en svagare kunskapsbakgrund än äldre åldersgrupper, är undersökningens resultat värda uppmärksamhet. En iakttagelse i undersökningen är, att även många av de ungdomar som har kunskaper om det officiella samarbetet och som på det hela taget bedömer det positivt, är osäkra på att samarbetet skulle vara dem till gagn.

Presidiet – som i aktuella samsarbetsfrågor även i övrigt varit mån om att

slå vakt om ungdomens speciella behov bl. a. genom att fästa uppmärksamhet vid den oroväckande ungdomsarbetslösheten i Norden – har på förslag av informationskommittén och mot bakgrund av opinionsundersökningens resultat, beslutat genomföra en särskild informationskampanj om det nordiska samarbetet riktad till ungdomen. Denna kampanj har beviljats ett särskilt anslag (1,2 milj. SEK) och kommer att genomföras under 1984 och 1985.

2. 31:a sessionens beslut 1983

2.1 Rekommandasjoner og uttalelser

I medhold av tidligere fattet prinsippbeslutning ved møte mellom de nordiske statsministrene, Nordisk Råds presidium og Nordisk Ministerråd (samarbeidsministrene) er det besluttet at Nordisk Ministerråd skal ha ansvaret for behandlingen av nedenstående rekommandasjoner:

Nr 1. Enhetliga villkor för reserabatter

Nr 2. Bilbälte i bilens baksäte

Nr 3. Viltolyckor i vägtrafiken

Nr 4. Räknecenter för väderprognoser

Nr 5. Ändring av Helsingforsavtalets artiklar 44, 47, 48, 49, 55, 60, 61 och 63 avseende Färöarnas, Grönlands och Ålands representation i Nordiska rådet

Nr 6. Ändring av Nordiska ministerrådets arbetsordning avseende Färöarnas, Grönlands och Ålands deltagande i arbetet i ministerrådet och dess organ

Nr 7. Granskning av och förslag till ändringar i olika nordiska samarbetsavtal avseende Färöarnas, Grönlands och Ålands deltagande i samarbetet

Nr 8. Ändring av artikel 8 i Helsingforsavtalet avseende skolundervisning om Färöarna, Grönland och Åland

Nr 9. Ändring av Helsingforsavtalets artikel 58

Nr 10. Nordiskt kultursamarbete

Nr 11. Ökat domicillandsstöd till institutioner på den nordiska kulturbudgeten

Nr 12. Nordens institut på Åland

Nr 13. Videogram med nordiska TV-program och filmer

Nr 14. Erfarenhetsutbyte om konsekvenserna av en ökad videogramdistribution

Nr 15. Arktisk forskning

Nr 16. Program för samarbete om miljövård

Nr 17. Intensifierat nordiskt forskningssamarbete på energi- och miljöområdet

Nr 18. Data och statistik på energi- och miljöområdet

Nr 19. Gemensamma nordiska normer för svavelutsläpp

- Nr 20. Intensifisert arbeid på internasjonelt plan for begrensning av sva-
velutslippet*
- Nr 21. Program for matning og evaluering av ulike energislags miljø-
skadlige effekter samt forutsattningarna for forebyggende av mil-
jöskaelig verksamhet i annat nordiskt land*
- Nr 22. Miljövärdsaspekternas beaktande i internationella sammanhang
vid utformningen av energipolitiken*
- Nr 23. Bevarande av naturmiljön i de arktiska farvattnen*
- Nr 24. Klimatologisk vård av psoriasispatienter samt likartade principer
for ersättning av kostnader for vården*
- Nr 25. Samarbetsprojekt for små och mindre kända grupper av funktions-
hämmede*
- Nr 26. Samarbete på sjömansservicens område*
- Nr 27. Handlingsprogram for samarbete inom bostads- och byggområdet*
- Nr 28. Handlingsprogram for ekonomisk utveckling och full sysselsätt-
ning*
- Nr 29. Handlingsprogram for datateknologiområdet*
- Nr 30. Ökning av Nordiska investeringsbankens grundkapital*
- Nr 31. Kartläggning och samordning av utbudet och behovet av u-lands-
utbildning*
- Nr 32. Samarbete om energi- och miljörelaterad industri- och regionalpo-
litik*
- Nr 33. Åtgärder for att stimulera innovationer inom näringslivet i Norden*
- Nr 34. Stärkandet av det regionalpolitiska samarbetet i Norden*

På grunnlag av Ministerrådets beretning (C 1) antok Rådet fem uttalelser etter forslag fra utvalgene og en uttalelse etter forslag fra Budsjettkomiteen.

I uttalelse 1 – trafikkområdet – foreslås oppfølging av avsluttede utredninger, bedring av handikappedes muligheter for kollektivtransport, sikring av farlig gods, bedring av kapasitetsutnyttelsen ved turistanlegg, teksttelefoner til hørsel- og talskadede samt utarbeidelse av oversikt over trafikk- og transportpolitikk i Norden og prioritering av oppfølging av Nordisk Trafikksikkerhetsår 1983.

I uttalelse 2 – juridisk område – omtales internasjonal adopsjonsformidling og adopsjonshjelp, produktansvar, datakriminalitet og narkotikakriminalitet.

I uttalelse 3 – kulturområdet – nevnes tryggere aktivitetsnivå for kultursamarbeidet, formidling av informasjon om skoleforhold, lærer- og elevutveksling, ungdomsarbeidsløshet, folkbildningssamarbeidet, elektroniske massemediaer samt system for rapportering til Rådet om ratifiserte overenskomster.

I uttalelse 5 – sosial- og miljøområdet – omtales innsatsene på sosial- og miljøvernsektoren, nasjonal oppfølging av nordiske initiativ og beslut-

ninger, arbeidsmarkedsområdet, arbeidsmiljøområdet, likestillingsområdet, luftforurensninger, alkohol- og narkotikaproblemer samt ernærings-spørsmål.

I uttalelse 6 – økonomisk område – nevnes devalueringer i nordiske land, valutapolitisk samarbeid, samarbeid i internasjonale fora, nordisk samhandel, etablering over grensene, bilateralt økonomisk samarbeid, industrisamarbeid koplet med energisamarbeid samt bistand til utviklingsland.

I uttalelse 4 – nordiske budsjett for 1984 – foreslås å øke budsjettet for det allmenne området med 800 000 NOK og Kulturbudsjettet med 1 200 000 DKK.

Rekommandasjonene og uttalelsene ble overlevert til Nordisk Ministerråd den 5. mai 1983.

2.2 Ändringarna i Helsingforsavtalet och andra överenskommelser och Grönlands inträde i Nordiska rådet

I 1979 ble det fremsatt et medlemsforslag (A 577/j) om selvstendig færøysk representasjon i Rådet og i 1980 fremmet den danske regjering et forslag (B 29/j) om færøysk og grønlandsk representasjon i Rådet. I 1980 ble det nedsatt en komité bestående av presidiemedlemmene og fem regjeringsrepresentanter (Pétri-komiteen) med oppgave å utrede hvorledes de selvstyrende områder (Færøyene, Grønland og Åland) skulle kunne gis en tilfredsstillende representasjon i Rådet. Rapport (NU 1982:6) ble avgitt i september 1982.

Med støtte av denne rapport avga Juridisk utvalg en betenkning til Rådets 31. sesjon 1983. Plenarforsamlingen vedtok i sin tur fire rekommandasjoner. Endringene i Helsingforsavtalen er i store trekk at antall medlemmer av Rådet økes med 9 fra 78 til 87 medlemmer. Av disse 9 medlemmene får Danmark, Finland, Norge og Sverige to hver mens Island får et. Færøyene, Grønland og Åland får hver to representanter i Rådet innenfor sine respektive lands delegasjoner og får danne selvstendige delegasjoner innenfor sine respektive lands delegasjoner. Vedrørende spørsmålet om delegasjoner fulgte Juridisk utvalg og Rådet komiteens mindretall. Forøvrig ble komiteens forslag fulgt. Følgende artikler i Helsingforsavtalen ble foreslått endret: Artiklene 44, 47, 48, 49, 55, 60, 61 og 63. Endringene i Helsingforsavtalen åpner også for muligheten for de selvstyrende områders deltakelse i regjeringssamarbeidet.

I tillegg til ovennevnte endringer ble det foreslått å tilføye i Artikkel 8 at skoleundervisningen i nordiske land også skal omfatte kunnskaper om Færøyene, Grønland og Åland i samsvar med Rådets beslutning 1982 angående forslag A 602/j.

Ministerrådet besluttet i november 1982 at landenes bruttonasjonalinntekt skal legges til grunn for fordelingen av utgiftene mellom landene til det nordiske samarbeid. Tidligere var benyttet bruttonasjonalprodukt.

Dette gjorde nødvendig å fremme et medlemsforslag (A 654/j) til Rådets 31. sesjon om å endre Artikkel 58, hvor det nevnes at utgiftene skal fordeles i forhold til landenes bruttonasjonalprodukt. Rådet vedtok at i den nye ordlyden av artikkelen, skal plenarforsamlingen beslutte om hvorledes utgiftene skal fordeles.

På Rådets 31. sesjon 1983 ble regjeringene oppfordret til å foreta de endringer i Helsingforsavtalen som Juridisk utvalg hadde foreslått samt endre andre samarbeidsavtaler i og med Grønlands inntreden i Rådet. Det sistnevnte førte til en mindre justering i henholdsvis Kulturavtalen og Transportavtalen.

Overenskomsten om endringene i Kulturavtalen ble undertegnet i Göteborg 13. juni 1983 av kultur- og undervisningsministrene.

Overenskomsten om endringene i Helsingforsavtalen og Transportavtalen ble undertegnet i Reykjavik 15. juni 1983 av samarbeidsministrene.

Overenskomsten om endringene i Helsingforsavtalen er ratifisert og vil tre i kraft 28. januar 1984. Dette innebærer at Grønland fra og med denne dag deltar i Nordisk Råds arbeid.

De to øvrige overenskomster vil tre i kraft 1. februar 1984.

2.3 Nordisk Råds arbeidsordning

En eventuell gjennomføring av forslagene A 577/j og B 29/j ville kreve endringer i Rådets arbeidsordning. Den nedsatte komite som skulle utrede hvorledes Færøyene, Grønland og Åland skulle få en mer tilfredsstillende representasjon i Rådet (jfr. punkt 2.2 overfor), foreslo enkelte endringer i arbeidsordningen. Visse spørsmål som fordelingen av de nye medlemmer på utvalg og følgeendringer av komiteens mindretalls forslag angående egne delegasjoner (Artikkel 48) ble derimot ikke berørt.

Medlemmene av presidiet fremmet et forslag (A 656/j) om endringer i Rådets arbeidsordning. Presidiet foreslo bl. a. at forsåvidt Rådet utvides med 9 medlemmer tillegges Kulturutvalget 5 av disse og 4 tillegges Økonomisk utvalg.

Plenarforsamlingen vedtok ved 31. sesjon 1983 de endringer i arbeidsordningen som var foreslått i forslaget. Endringene gjaldt paragrafene 3, 4, 6, 20, 24, 27, 29, 31, 32, 33, 34, 38, 39, 41 og 46.

Endringene trer i kraft 28. januar 1984.

Med utgangspunkt i endringene av Helsingforsavtalen, har Ministerrådet også foretatt endringer i sin arbeidsordning.

2.4 Rapportering om ratificerade avtal

I sitt yttrande nr 3/1983 anser Nordiska rådet att ett system för rapportering om ratificerade nordiska överenskommelser bör skapas. De nordiska ländernas utrikesministerier har genom skrivelse den 6 september 1983 från presidiesekretariatet uppmärksammat på Nordiska rådets önskemål om kontinuerlig rapportering till Nordiska rådet om överenskommelser.

Från svensk sida har meddelats att önskemålet kan tillmötesgå, men från de övriga utrikesministerierna föreligger det ännu inte några svar.

Avsikten är att för Nordiska rådets del genom presidiesekretariatet söka kanalisera och sprida alla inkomna upplysningar till rådets olika organ så fort upplysningarna erhållits. Alla de under föregående år ingångna avtalen, samt notiser om ratificeringar och om ikraftträdande m. m., publiceras därefter i den årliga publikationen *Nordisk statsamling*.

Inför sessionen 1984 utkommer *Nordisk statsamling med del I av 1983-års utgåva*. Denna innehåller samtliga språkversioner av de nya reviderade texterna till Helsingforsavtalet, kulturavtalet och transportavtalet samt till rådets arbetsordning och ministerrådets arbetsordning. Senare under 1984 utges en andra del av *Statsamlingen 1983* med alla de andra avtal och stadgetexter som länderna kommit överens om under 1983.

3. Presidiet

3.1. *Presidiets sammansättning och möten*

Vid 31:a sessionen den 21–25 februari 1983 i Oslo valdes Jo Benkow (H), Norge, till rådets president. Till vice presidenter valdes Anker Jørgensen (S), Danmark, Elsi Hetemäki-Olander (Kok), Finland, Halldór Ásgrímsson (F), Island, och Ulf Adelsohn (m), Sverige.

Den 10 juni inträdde Páll Pétursson (F) som medlem i presidiet eller Halldór Ásgrímsson, som inträtt i den isländska regeringen.

Vid val i den svenska delegationen den 1 februari 1984 inträdde Karin Söder (c) som vicepresident i stället för Ulf Adelsohn.

Suppleanter för presidiets medlemmar har varit: Margrete Auken (SF), Danmark, Peter Muurman (Sd), Finland, Guttorm Hansen (A), Norge, Gunnar Nilsson (s), Sverige och Matthías Á. Mathiesen (Sj), Island fram till den 26 maj då han inträdde i den isländska regeringen. Islands delegation valde den 20 december Ólafur G. Einarsson som suppleant till sin presidiemedlem.

Presidiet har sedan 31:a sessionen hållit följande möten: den 20 och den 24 februari i Oslo, den 26 och 27 april i Köpenhamn, den 15 juni i Reykjavik, den 7 september i Stockholm, den 13 och 14 november i Mariehamn, den 29 och 30 november 1983 i Stockholm och den 25 januari 1984 i Stockholm.

Presidiet och ordförandena i rådets utskott och kommittéer höll ett gemensamt möte den 27 april i Köpenhamn.

Den 14 november höll presidiet och Föreningarna Nordens Förbunds presidium ett gemensamt möte i Mariehamn.

Presidiet var närvarande när Nordiska ministerrådet (samarbetsministrarna) den 15 juni undertecknade överenskommelserna om ändringar i Helsingforsavtalet och i transportavtalet. Den 16 juni höll presidiet och samarbetsministrarna ett gemensamt möte och den 30 november hade

presidiet och de nordiska ländernas statsministrar gemensamma överläggningar.

3.2 Rådets saklista och andra löpande ärenden

Vid rådets 31:a session 1983 hade rådet sammanlagt 46 medlems- och regerings/ministerrådsförslag på sin saklista. Merparten av förslagen var medlemsförslag (40), och de flesta av dem togs upp på sessionen (31). Samtliga sex regerings/ministerrådsförslag behandlades på sessionen och ledde till rekommendationer. Av medlemsförslagen var det tre som inte ledde till rekommendationer och ett som rådet beslöt att fortsätta behandlingen med. Flera av förslagen behandlades i ett sammanhang.

Vid sessionen antogs 34 rekommendationer och sex yttranden. 38 äldre rekommendationer avskrevs.

Vid sessionens avslutning hade rådet således ett antal medlemsförslag kvar till behandling. Under tiden fram till den 10 januari 1984 har det väckts 20 nya medlemsförslag och sex ministerrådsförslag. Ytterligare ett ministerrådsförslag är att vänta före sessionen.

Inför sin 32:a session (per den 10 januari 1984) har rådet sammanlagt 31 medlems- och 6 ministerrådsförslag på sin saklista. Fem av dessa förslag har färdigbehandlats i utskotten före tidpunkten för utskottens möten den 23–27 januari 1984. Antalet rekommendationer som rådet erhåller meddelanden om till sessionen är 128. Antalet berättelser är litet inför 32:a sessionen på grund av en omläggning i rapporteringsperioderna från institutioner och övriga samarbetsorgan. Totala antalet "saker", dvs. A-, B-, C- och D-ärenden, på rådets saklista inför 32:a sessionen är 172. Därtill kommer de frågor (E-saker), som kommer att ställas av rådsmedlemmarna till ministerrådet eller enskilda regeringar.

Ärendenas fördelning mellan utskotten, om man bortser från berättelserna, framgår av följande uppställning:

| | Juridiska utsk. | Kultur- utsk. | Social- miljö- utsk. | Trafik- utsk. | Ekono- miska utsk. | Totalt |
|---|--------------------|------------------|----------------------------|------------------|--------------------------|--------|
| Medlemsförslag | 4 | 10 | 7 | 5 | 5 | 31 |
| Ministerrådsförslag | 1 | — | 2 | — | 3 | 6 |
| Rek. på saklistan inför 31:a sessionen | 9 | 40 | 38 | 29 | 16 | 132 |
| Nya rek. antagna på 31:a sessionen | 5 | 6 | 11 | 4 | 8 | 34 |
| Avskrivna rek. 31:a sess. | 4 | 15 | 7 | 9 | 3 | 38 |
| Rek. på saklistan inför 32:a sessionen | 9 ¹ | 32 ¹ | 42 | 24 | 21 | 128 |

¹ En rekommendation flyttades från juridiska utskottet till kulturutskottet.

Beträffande *remissbehandlingen* av medlems- och ministerrådsförslagen har merparten av medlemsförslagen utsänts på remiss inför utskottsbehandlingen. 19 av de 31 medlemsförslagen har varit utsända till berörda

myndigheter och organisationer, medan fem av förslagen enbart utsänts på en begränsad remissrunda. Sex av förslagen har behandlats, eller behandlas, utan remissförfarande. Inget av de aktuella ministerrådsförslagen har varit utsänt på remiss genom Nordiska rådets försorg.

Medlems- och ministerrådsförslagen bereds i regel av ett enda rådsutskott, men i vissa fall har det varit aktuellt med underremiss mellan utskotten. Tre av medlemsförslagen och ett av ministerrådsförslagen har hittills beretts av flera än ett utskott. De har berört framtidsforskning, hjärnskadade i trafiken, handlingsprogram mot narkotika samt riktlinjer för ekonomisk politik och nordiskt ekonomiskt samarbete. Även förslaget om nordisk handlingsplan på datateknologiområdet kommer att beröra flera utskott.

Beträffande *utskottens verksamhetsområden* har presidiet fattat beslut om att överflytta konsumentfrågorna från ekonomiska utskottet till juridiska utskottet. Efter 31:a sessionen flyttades dessutom, på begäran av juridiska utskottet, uppföljningen av en rekommendation från juridiska utskottet till kulturutskottet (rek. 13/1980). Rekommendationen gäller upplysning och forskning om de mänskliga rättigheterna. Ett medlemsförslag har lagts fram om att ändra trafikutskottets namn till 'kommunikations- och teknologiutskottet'.

Antalet *frågor (E-saker)* vid 31:a sessionen var 39, vilket innebar ungefär samma antal frågor totalt sett som vid de föregående sessionerna. Den stora skillnaden var det stora antalet s. k. snabbfrågor, dvs. frågor ställda med 24 timmars frist under sessionen (19 snabbfrågor). Mot bakgrund härav har presidiet och ministerrådet kommit fram till att det är önskvärt att alla frågor som kan ställas inom den ordinarie tidsfristen läggs fram då och inte först på sessionen.

Presidiet är ansvarigt för hänvisning till utskotten av medlems- och ministerrådsförslagen och för remissbehandling av förslagen till myndigheter och organisationer. Tryckning och distribution av plenarförsamlingens dokumentation och protokoll samt ansvaret för informationsfrågorna åligger presidiet. Andra löpande ärenden är besvarandet av skrivelser, som tillställts Nordiska rådet från organisationer, privatpersoner och myndigheter.

I ett antal fall har presidiet hemställt till Nordiska ministerrådet eller till de nordiska ländernas regeringar om olika åtgärder. Oftast har hemställan skett på grund av att berört utskott begärt detta. Presidiets formella möjligheter härvid är att dels kunna vidarebefordra utskottens synpunkter, dels kunna självt ta ställning och komplettera utskottens ställningstaganden. Vilka skrivelser som riktats till Nordiska ministerrådet och regeringarna framgår av *Bilaga 4*.

3.3 Forberedelser til 32. sesjonen

Generelt

Tidspunktet for Rådets 32. sesjon ble besluttet av plenarforsamlingen ved 31. sesjonen og finner sted i den nyrestaurerte riksdagsbygningen i Stockholm den 27. februar–2. mars 1984.

Presidiet har i løpet av 1983 arbeidet med å effektivisere gjennomføringen av Rådets sesjon samt gjøre den mer oversiktlig. I generaldebatten vil det bli foreslått ytterligere tidsbegrensning for talerne samtidig som medlemmene vil bli oppfordret til hyppigere å gå i replikkordskifte. Dette vil ventelig gi nytt liv til debatten og gjøre den mer mediavennlig.

For bedre kunne styre saksdebattene vil presidiet foreslå at hvert enkelt utvalg vil få seg tildelt en maksimal tid. Presidiet vil dessuten være beredt til mer myndig enn tidligere å styre debatten. På dagsorden for hvert enkelt utvalg vil avskrivningssaker bli samlet under et punkt og vil bli behandlet sist. Spørsmål vil også bli samlet slik at dette punkt, som kommer nestst på dagsorden, mer får karakter av en ``spørsmålsstund``.

Valgspørsmål

I Helsingforsavtalens artikkel 47 uttales at det ved valg skal tilses at ulike politiske meningsretninger blir representert i Rådet. Ifølge Fagerholmkomiteen (NU 1969: 20, s. 39) bør dette prinsipp anvendes slik at man streber etter å oppnå en representasjon som så nær som mulig svarer mot styrkeforholdet mellom ulike partier i de nasjonale folkerepresentasjonene.

Siden Rådets 30. sesjon 1981 er valg av fortroendeposter skjedd på basis av partigruppenes forholdsmessige størrelse. Presidiet besluttet i april 1983 at de retningslinjer som gjaldt ved valgene 1983 også skulle gjelde for valgene 1984. Dette innebærer at Rådets 24 fortroendeposter deles i to grupper, en gruppe med 12 primærposter (5 medlemmer av presidiet samt 7 formenn) og en gruppe med 12 sekundærposter (suppleanter og nestformenn) og at fordelingen mellom partigruppene er den samme innen hver gruppe. Presidiet besluttet dessuten at det ved 32. sesjon 1984 ikke skulle være noen rotasjon (mellom landene) av formannspostene i utvalgene.

Presidiet besluttet 13. november 1983 at det i likhet med tidligere år skulle utgjøre valgkomite og forberede de samlede arbeidsutvalgs forslag til valg av fortroendeposter i Rådet ved 32. sesjon 1984. Presidiet vil ha en første behandling av valgspørsmålene den 25. januar 1984. Deretter vil de nordiske partigruppene uttale seg og fremlegge sine nomineringsforslag til presidiet som vil komme med sin innstilling den 26. februar 1984.

Replikkordskiftet

Reglene for å avgi replikk i de nordiske lands nasjonalforsamlinger er høyst forskjellige. I *Sverige* er retten til å avgi replikk knyttet til angrep på person. I *Finland* bestemmer talmannen om replikk avgis; i så fall skal den

være av klarleggende natur. I *Island* bestemmer Altingets president når replikk kan anvendes. I *Danmark* bestemmer formannen i hvilken grad replikk skal benyttes. I *Norge* er det etter visse typer innlegg faste replikkordskifte.

Varigheten av replikken varierer i hovedsak mellom 2 minutter (Danmark, Finland og Norge) og 3 minutter (Sverige). I *Island* bestemmer Altingets president taletidens lengde.

Rådets arbeidsordning § 9 medgir replikkrett. Det finnes imidlertid ingen tidsbegrensning for replikkene ei heller hvor mange ganger en taler kan få replikk.

Presidiet ønsker hyppigere bruk av replikker i debatten for derved gjøre denne mer livlig. På denne bakgrunn vil presidiet ved 32. sesjon 1984 foreslå en tidsbegrensning på 2 minutter per replikk. I regel vil et medlem få høyst to replikker under et og samme replikkordskifte. Hele replikkordskiftet vil bli forsøkt begrenset til høyst 10–15 minutter.

Omstrukturering av beretningene

Fra og med 1983 legger Ministerrådet om rapporteringen fra de fleste institusjoner og organer. De beretninger (C-saker) som er fremlagt til sesjonen har i det alt vesentlige vært 3/4-års rapporter. Omleggingen innebærer at rapporteringen skjer pr. kalenderår med avrapporteringsfrist 1. april påfølgende år. Således vil saklisten til 32. sesjon inneholde et fåtall beretninger, men fra og med 33. sesjon 1985 vil man følge den nye rapporteringsrytmen.

Presidiet drøftet denne omleggingen på sitt møte i september 1983 og hadde ingen bemerkninger til denne. Presidiet besluttet samtidig at beretninger innen et utvalgsområde skal heftes sammen og gis et hovednummer. Dette vil gi en bedre oversikt og bidra til en enklere saksbehandling. Bare beretningene fra Nordisk Investeringsbank og Nordisk kulturfond blir stående med egen nummerering (henholdsvis C 3 og C 4).

Spørsmålsordningen

På møtet med samarbeidsministrene i juni 1983 tok presidiet opp spørsmålet om å etablere en ordning med skriftlige spørsmål og svar mellom sesjonene. Ministerrådet avviste på et senere møte dette forslaget. Formannen for Nordisk Ministerråd og Rådets president drøftet i november 1983 mulighetene for å få en utvidet spørsmålsordning. Partene var enige om betydningen av å få i gang en forsterket debatt om det nordiske samarbeidet i de nasjonale parlament. Det var enighet om at både Ministerrådet og presidiet skulle arbeide for at man mellom sesjonene kunne stille spørsmål i parlamentene om nordisk samarbeid til de respektive lands samarbeidsministre. Denne praksis skulle være et komplement til spørreordningen i Nordisk Råd.

Presidiet godkjente på møte den 25. januar 1984 den foreslåtte metode.

men konstaterte at en ordning med skriftlige spørsmål mellom sesjonene kommer til å bli gjenstand for fortsatt behandling i forbindelse med oppfølgingen av femmannskomiteens rapport.

Budsjettbehandlingen

Nordisk Ministerråd (samarbeidsministrene) og Budsjettkomiteen kom den 9 juni 1982 overens om den nye budsjettprosedyren som anvendes i forbindelse med 1984 års budsjettarbeid. Presidiet godkjente den 22. juni 1982 denne overenskomst. Overenskomsten innebar at den nye prosedyren var å betrakte som en forsøksordning.

Ved Rådets 31. sesjon 1983 ble Ministerrådets budsjett (Det allmenne budsjett og Kulturbudsjettet) for første gang underkastet plenarforsamlingens granskning. Ministerrådet hadde i begynnelsen av februar 1983 fremmet budsjettforslagene som tillegg til Ministerrådets virksomhetsberetning C 1.

Plenarforsamlingen hadde på sesjonens åpningsdag i henhold til Rådets arbeidsordningsparagraf 50 besluttet at komiteen kunne legge frem en betenkning.

Den arbeidsgruppe som forberedte den nye budsjettprosedyre møttes den 22. mars 1983 for en foreløpig gjennomgang av det gjennomførte budsjettopplegg. Gruppen konstaterte at prosedyren prinsipielt hadde motsvart forventningene, men at tidsplanen under rådets 31. sesjon var presset. Gruppen konkluderte med at ingen endringer i selve budsjettprosedyren synes påkrevet foran Rådets 32. sesjon. Derimot bør det skje en grundig vurdering av prosedyren etter den 32. sesjon.

Spørsmålet om prosedyren for budsjettet 1985 ble behandlet av kulturavtalens organer og disse delte arbeidsgruppens konklusjoner.

På møte 16. juni 1983 kom presidiet og samarbeidsministrene overens om at for arbeidet med Ministerrådets allmenne budsjett for 1985 skal gjelde den prosedyre som ble prøvet i forbindelse med utarbeidelse av 1984-års budsjett. Dessuten skulle innbys en representant for Ministerrådet (Kultur- og undervisning) til å delta i møtet mellom Rådets Budsjettkomite og samarbeidsministrene.

Den nå innførte budsjettprosedyre innebærer en forenkling og effektivisering av budsjett samarbeidet samtidig som at betingelsene for økt parlamentarisk innflytelse over behandlingen av Ministerrådets budsjett er blitt lagt til rette. Ved 32. sesjon 1984 vil Ministerrådets budsjett bli presentert i beretningen C 2.

3.4 Kontakter utad

Kontakter med de nordiske statsministrene

Det tradisjonelle møtet mellom presidiet og de nordiske statsministre fant sted i Stockholm den 30. november 1983. Presidiet og statsministrene drøftet bl.a. rapporten om arbeidsformene i nordisk samarbeid (NU

1983: 9) og anså at den dannet et godt grunnlag for det videre arbeid med å strukturere arbeidsformene i nordisk samarbeid. Ingen pressemelding ble utsendt fra møtet. I pressemelding fra møtet mellom samarbeidsministrene og statsministrene som ble holdt samme dag, ble det bl. a. uttalt bekymring over sysselsettingssituasjonen i industrilandene. De nordiske regjeringer hadde vedtatt tiltak for å begrense inflasjonen for derigjennom bedre konkuransesstillingen som så igjen skulle muliggjøre økt sysselsetting. Statsministrene betonte dessuten betydningen av å bryte ned de ulike handelshindringene mellom de nordiske land. På møtet ble også spørsmålet om et felles nordisk kapitalmarked berørt.

Kontakter med Nordisk Ministerråd

Presidiet har i 1983 holdt et møte med Nordisk Ministerråd (samarbeidsministrene), den 16. juni 1983 i Reykjavik. Dagsorden for dette møtet omfattet følgende saker:

- Forberedelsen til Rådets 32. sesjon 1984
- Budsjettprosedyren for Ministerrådets budsjett
- Handlingsprogram for økonomisk utvikling og full sysselsetting, inkludert samarbeidsprogram på arbeidsmarkedsområdet
- Datateknologisk samarbeid
- Handlingsplan mot narkotikamissbruk
- Samarbeid på kommunikasjons- og turismeområdet
- Nordisk TV-samarbeid
- Nordisk medborgerskap, herunder Codex Nordica
- Informasjonsspørsmål, herunder imagekampanje og symbol
- Oppfølging av Rådets rekommandasjoner om de selvstyrende områder.

Rådets utvalg har i 1983 hatt i alt syv møter med Ministerrådet i dets forskjellige sammensetninger. Budsjettkomiteen har møtt Ministerrådets (samarbeidsministrene) en gang i 1983.

Rådet var representert ved sin president og Kulturutvalget ved innvielsen av Nordens Hus på Færøyene den 8. mai 1983.

Kontakter med ideelle- og interesseorganisasjoner

Presidiet møtte Foreningene Nordens Forbunds presidium i Mariehamn den 14. november 1983. På møtet ble bl. a. drøftet de regionale informasjonskontorenes virksomhet, Norden i skolen herunder lærer og elevutveksling og Ungdommens forhold til Norden.

Rådet var representert ved Samenes XII konferanse 11.–14. august 1983 i Utsjoki ved riksdagsman Martti Lähdesmäki og presidiesekretæren.

Rådets utvalg har i løpet av 1983 hatt kontakt med riksidrettsforbund, næringslivsrepresentanter, representanter for nordiske politiske ungdomsforbund, Nordisk fartygsbefalskongress, Nordisk bygg- og trearbeiderføderasjon, De nordiske industriforbunds fellesorgan, de nordiske lands arbeidsgiverorganisasjoner og Nordens faglige samorganisasjon.

Rådet benytter ideelle- og interesseorganisasjoner som remissinstanser ved behandlingen av forslag som er fremmet i Rådet, ifall disse forslag berører organisasjonenes interesseområde.

Kontakter med internasjonale organisasjoner

Behovet av å øke Nordisk Råds internasjonale kontakter ble diskutert ved et møte den 27. april 1983 i København mellom presidiet og formennene i Rådets utvalg og faste komiteer. Det ble konstatert at en økt internasjonal kontaktvirksomhet kan gi nye impulser for rådsarbeidet. Presidiet fastslo den 15. juni 1983 at det er naturlig med kontakt, besøksvirksomhet og utveksling av synspunkter med andre internasjonale organisasjoner. Som passende måter å øke de internasjonale kontaktene har bl. a. ansett å være a) å holde regelmessige møter med representanter for europeiske institusjoner, b) å innby skandinavisktalende eksperter fra slike institusjoner til utvalgsmøter, og c) å opprette kontakter på sekretariatsnivå.

Rådet var representert på World Health Organization's seminar om "Projections of the Future Health Situation in Europe" 29. august–2. september 1983 i Tammerfors ved riksdagsman Martii Lähdesmäki.

Rådet var representert på Europarådets 35. sesjon, andre del av the Parliamentary Assembly 29.–30. september 1983 i Strasbourg ved presidiesekretæren.

Økonomisk utvalgs nestformann Ivar Hansen og utvalgets sekretær avla et besøk i OECD-sekretariatet i Paris 24.–25. mai 1983 for å få førstehåndskunnskap om OECD's ministerrådsmøte.

På Økonomisk utvalgs møte i februar 1983 deltok en økonomisk ekspert fra OECD-sekretariatet. På utvalgets møte i februar 1984 vil delta økonomiske eksperter fra EFTA- og EF-sekretariatet.

Presidiesekretariatet deltok med en observatør ved et regionalt ekspertmøte arrangert av UNESCO i Karasjok 29. mai–2. juni med tema "Ethno-development and Ethnocide in Europe".

Presidiesekretariatets informasjonsseksjon er representert ved møter i International Public Information Directors Roundtable.

Blant utenlandske besøkere på presidiesekretariatet kan nevnes bl. a. Dr Dieter Rogalla, medlem av Europaparlamentet, som avla besøk for å orientere seg om den nordiske passfrihet, tolloverenskomster m. m.

3.5 Informationsvirksomheden

Informationskomitéen og aktuelt informasjonsmateriale

Informationskomitéens medlemmer og møder, se *bilag 2*. Fortegnelse over aktuelt alment informasjonsmateriale, se *bilag 6*.

Opinionsanalysen og planlægningen

I foråret gennemførtes en opinionsanalyse i Danmark, Finland, Island, Norge og Sverige for at få et billede af, hvad de nordiske borgere mener om det nordiske samarbejde og hvad de ønsker, der især skal samarbejdes om.

Nordens befolkning sætter samarbejdet mellem de nordiske lande højest; 43% nævner Norden som helhed og derudover nævner 26% et eller flere enkeltlande i Norden. For 69% er samarbejdet i Norden eller mellem enkeltlande dermed vigtigt.

For Nordens befolkning er følgende tre områder særlig vigtige: Hindre forurening og bevare miljøværdierne, gøre de nordiske lande selvforsynende med energi og styrke landenes fælles indflydelse i international sammenhæng.

Rådet og ministerrådet opfattes som ret bureaukratisk, hvorimod en tredjedel mener, at rådene har initiativ, fremsyn, er gode til at samarbejde og er till gavn for den enkelte borger.

Analysens resultater vakte interesse og anvendtes umiddelbart af rådsmedlemmerne i det daglige politiske arbejde. Samtidig dannede de grundlag for en dybere og bredere planlægning af informationsarbejdet og dermed en effektivere anvendelse af ressourcerne.

Den fremtidige fælles informationsplan for rådet og ministerrådet satser på to nye grundtanker:

- Det er vigtigere at udbrede kendskab om det nordiske samarbejdes resultater end om den organisation, der gør arbejdet.
- Vigtige målgrupper skal bearbejdes direkte og aktivt, gerne med utraditionelle metoder.

Samtidig opdeles vigtige målgrupper, så rådernes informationsindsatser koncentrerer og ikke dobbeltdækker.

Rådets egen plan er en konsekvens heraf og forudser i øvrigt en speciel satsning med øget budget på de unge, der ikke mener, det nordiske samarbejde er til gavn for dem.

Partisekretærkonferencen

Den gennem mange år planlagte første konference for Nordens partisekretærer gennemførtes fra 27.–30.6.83 i Tórshavn på Færøerne. Den voksende interesse for betydningen af det nordiske samarbejde dannede sammen med den øgede partipolitiserings et godt udgangspunkt for at diskutere med og informere Nordens partisekretærer, der har en central position i denne forbindelse. Konferencen fik en overvældende tilslutning og interessen var stor; det kom især frem i debatten om partipolitiseringsen. Nordens partisekretærer og Nordisk Råd tør siges at have fundet hinanden og åbnet for et spændende og frugtbart samarbejde, der skal følges op.

Tidsskriftet Nordisk Kontakt

Rådets tidsskrift, der udkommer 16 gange om året i 10000 ekspl. til især parlamentarikere, embedsmænd og massemedia, blev diskuteret. For at få løst spørgsmålene om Nordisk Kontakts fremtid nedsatte komiteen 14/15.9.83 en arbejdsgruppe, der skal udarbejde en rapport til komiteens sommermøde 1984 med eventuelle forslag til ændringer af målgrupper, indhold, layout, distribution og redaktionel opbygning.

Symbol

Et symbol for nordisk samarbejde har været på tale i mange år bl. a. med en konkurrence i 1970, der ikke gav anvendeligt resultat. Det fortsat stærke ønske om et symbol resulterede i en beslutning om at bede den finske designer Kyösti Varis om forslag til presentation i 1984.

Massemedia

Nyhedsbureauernes nordiske korrespondenter: Forsøget med etablering af en nordisk korrespondent ved nyhedsbureauerne i henholdsvis Danmark, Finland, Norge og Sverige, der startede i efteråret 82, er en stor succes.

Nyhedsbureauerne har besluttet selv at overtage omkostningerne fra efteråret 1984 og videreføre ordningen.

Målsætningen om at øge stofmængden fra de andre nordiske lande og forbedre stoffets kvalitet opfyldes og understreges af en større aktivitet fra store medias egne korrespondenter.

Folketingsjournalister og lederskribenter: Ved 31. session i Oslo blev 242 journalister og pressefolk akkrediteret. Ved senere opfølgning fik rådet stor ros for servicen ved sessionen. Sessionens indhold blev især kritiseret for dårlig tidsplanlægning under sessionen, et forhold, der rådes bod på ved 32. session.

Informationssektionen holder kontakt med journalisterne og samarbejder i årets løb især ved udvalgs- og præsidiemøder. Den daglige kontakt varetages efter gammel praksis af de nationale sekretariaters informationsansvarlige.

Alment om arbejdet i 1983

Årets arbejde var præget af en målgrupperettet omlægning af arbejdet og forsøg på indførelse af større effektivitet og tættere samarbejde med de informationsansvarlige ved de enkelte delegationers sekretariater. Dette sidste vil dog først kunne opnås, når samarbejdets organisation skaber naturlige forudsætninger herfor.

3.6 Publikationsverksamheten

Rådsförhandlingarna

Förhandlingarna vid 31:a sessionen har redigerats av redaktör Åke Edwall och byråsekreterare Ingegerd Wahrgren.

31:a sessionens förhandlingar har uppdelats i två band om tillsammans 3090 sidor. Remissyttrandena samlas från 1981 inte i någon bok, men trycks som supplement till sakerna inför sessionen.

Rådsförhandlingarna har tryckts av AB P. A. Norstedts & Söner, Stockholm. För inbindningen har Hässler Sambok AB, Farsta, svarat. Förhandlingarna har bundits i en upplaga på 1600 exemplar. Utsändningen av rådsböckerna från 31:a sessionen ägde rum under oktober 1983.

Förhandlingarna utdelas till delegationens medlemmar och suppleanter samt överlämnas till parlamenten i de nordiska länderna, ministerier/departement, Nordiska ministerrådet, Sekretariatet för nordiskt kulturellt samarbete och olika ämbetsverk, offentliga bibliotek och politiska partier, folkhögskolor, tidningar m. fl. institutioner samt vissa enskilda personer i de nordiska länderna. Vidare har förhandlingarna tillställts andra parlament, utländska bibliotek, vetenskapliga institutioner i utlandet, internationella organisationer m. fl.

Rådsförhandlingarna innehåller rådets dokumentation på danska, norska eller svenska, beroende av på vilket språk dokumentet är författat. Vissa av dokumenten såsom medlems- och ministerrådsförslagen, utskottsbetänkanden, ministerrådsberättelsen samt viss övrig dokumentation föreligger även på finska och kan erhållas genom Nordiska rådets Finlands delegation.

NU-serien och NORD-publikationer

Vid möte den 4 mars 1981 mellan Nordiska rådets presidium och de nordiska samarbetsministrarna träffades överenskommelse om en gemensam utgivning av Nordisk utredningsserie (NU-serien) och de nordiska organens rapporter och publikationer (NORD-publikationer). I och med denna överenskommelse upphörde den tidigare uppdelningen av NU-serien i en A- och B-serie.

Riktlinjer för denna utgivning finns tryckta i rådsförhandlingarna från 30:e sessionen på s. 2782.

Publikationsansvariga från Nordiska rådets presidiesekretariat och Nordiska ministerrådets båda sekretariat har under verksamhetsåret haft tre möten. Den 18 maj 1983 i Göteborg diskuterades bl. a. kommissionärsavtal, pressinformation samt en ny utgåva av Tryckt & Utgivet.

Vid möte den 11 oktober 1983 i Stockholm med representanter från Schultz Forlag, Universitetsforlaget samt Liber förlag diskuterades i första hand marknadsföringen av NU-serien och NORD-publikationerna samt Nordisk Kontakt. Den 2 januari 1984 i Köpenhamn diskuterades gränsdragningen mellan NU-serien och NORD-publikationerna samt problema-

tiken kring försäljning och prissättning av publikationerna. Man enades om att den av presidiesekretariatet tillämpade prissättningen för NU-serien även skall gälla vid försäljning av publikationer från ministerrådets sekretariat i Oslo.

Försäljningen av NU-serien samt vissa NORD-publikationer sker i Danmark genom Schultz Forlag, i Finland genom Statens tryckericentral, i Island genom Mál og menning, i Norge genom Universitetsforlaget och i Sverige genom Liber förlag.

I NU-serien ingår som årliga utgåvor Nordisk statistisk årsbok, Nordisk statsamling och Nordiska samarbetsorgan.

Nordisk statistisk årsbok har enligt presidiebeslut utkommit årligen sedan 1962. Sedan 1972 redigeras årsboken av Harry de Shårengard vid Nordisk statistisk sekretariat i Köpenhamn. Årsboken utkommer i februari 1984 (*NU 1983: 18*) i 12 000 exemplar. Årsboken har tryckts i Stockholm av AB P. A. Norstedt & Söner. Från och med 1972 utges årsboken gemensamt av Nordiska rådet och Nordiskt statistiskt sekretariat i Köpenhamn.

Nordisk statsamling, som enligt beslut av rådets presidium utges sedan 1970 som årlig publikation med stadgar, instruktioner, reglementen och andra bestämmelser som avser nordiska institutioner och samarbetsorgan eller annan samnordisk verksamhet. Redaktör för statsamlingen är byråsekreterare Anneli Joneken vid presidiesekretariatet. Nordisk statsamling (*NU 1983: 17*), som i år uppdelats i en Del I och Del II, trycks i en upplaga av 2 300 exemplar.

Publikationen *Nordiska samarbetsorgan* skall fungera som en nordisk statskalender. Här har innehållet koncentrerat sig till att omfatta upplysningar om det offentliga nordiska samarbetet: Nordiska ministerrådet, Nordiska rådet, olika nordiska institutioner och kommittéer m. m. som är permanenta och huvudsakligen finansieras över hela den nordiska budgeten. Nordiska samarbetsorgan (*NU 1983: 1*) har tryckts i en upplaga av 10 000 exemplar.

Porträttmatrikeln utges numera som NORD-publikation. Den presenterar i text och bild de vid sessionen närvarande rådsmedlemmarna och regeringsrepresentanterna. Till 31:a sessionen trycktes porträttmatrikeln i 1 300 exemplar. Publikationen har redigerats av informationsassistent Renée Sundberg.

Förteckning över publikationer utgivna i NU-serien och som NORD-publikationer återfinns i *Bilaga 5*.

3.7 Särskilda arrangemang

Rådets konferanser og seminarer

Presidiet har i 1982 beslutat att i hovedsak er det utvalgene som skal arrangere seminarer i fremtiden

I 1983 er to seminarer holdt: Partisekretærkonferansen 27.–30. juni 1983 på Færøyene og Arbetet i Norden 20.–22. september 1983 i Bolkesjø, Norge.

Partisekretærkonferensen på Færøyene ble arrangert av Rådets informasjonskomite og var det første seminar for Nordens partisekretærer. I alt 39 partisekretærer deltok. Den store deltakelse må sees på bakgrunn av den økende rolle partipolitiseringsen spiller i Nordisk Råd, samt det faktum at innen Rådet er etablert fire nordiske partigrupper. Seminaret er nærmere omtalt i *NORD*-publikasjonen "Nordens partisekretærer i Tórshavn".

Seminaret "Arbetet i Norden" samlet i alt 70 deltakere fra ulike virksomheter; forskere, politikere, forfattere og embetsmenn. Seminaret tok utgangspunkt i at den stigende arbeidsløshet såvel i Norden som i Europa forøvrig har utløst en debatt om hvordan en rettferdig fordeling over arbeidet skal kunne skje. Et mulig middel til å nå dette mål, nemlig deling av arbeidstiden, ble bl. a. drøftet på seminaret. Seminaret er nærmere omtalt i *NORD*-publikasjonen "Arbetet i Norden".

Ungdommens Nordisk Råd 1983 og 1984

For 1983 hadde Landsrådet for Norske Ungdomsorganisasjoner, som stod som arrangør av Ungdommens Nordisk Råd-seminar søkt om et bidrag på 251 246,35 NOK for avholdelse av seminaret. Presidiet besluttet å gi et bidrag på 125 000 NOK. Seminaret ble holdt i Oslo i tilknytning til Rådets sesjon. Temaet for seminaret var "Ungdomsarbeidsløshet" med fire underemner: årsakene til ungdomsarbeidsløsheten, definisjon av ungdomsgarantien, tiltak på kort og lang sikt mot arbeidsløsheten og ungdommen i framtidens samfunn.

For UNR-seminaret 1984 har Landsrådet för Sveriges ungdomsorganisasjoner søkt om et beløp på 344 503 SEK. Seminaret finner sted i Stockholm. Behovet for økte midler i 1984 begrunnes bl. a. med Grønlands medlemskap av Rådet. Presidiet besluttet å gi et bidrag på 185 000 SEK for avholdelse av UNR-seminaret 1984 hvorav 35 000 SEK øremerkes for dekning av kostnader for tre deltakere fra Grønlands tre parlamentarisk representerte ungdomsforbund.

Seminaret har tre hovedtemaer: 1. Det nordiske samarbeids fremtid. Herunder kommer spesielt mulighetene til samarbeid om bistand og miljøvernspolitikk til å bli diskutert. 2. Sesjonens viktigste saker kommer til å bli diskutert. 3. Støtteformerne for det nordiske ungdomssamarbeidet vil bli drøftet.

Nordiskt trafiksäkerhetsår 1983

Tanken på ett trafiksäkerhetsår kom upp i början av 1970-talet, då antalet skadade och dödade i trafiken var mycket högt. Under senare år har det skett en klar nedgång i trafikolyckorna. Denna utveckling har man velat förstärka genom gemensamma insatser.

Under den 28:e sessionen antogs rekommendation nr 10/1980 om ett nordiskt trafiksäkerhetsår, som skulle förberedas i nära samarbete med

berörda organ inom Nordiska rådet och igångsättas snarast möjligt på nordiskt och nationellt plan.

Efter överläggningar mellan ministerrådet, presidiet och utskottet beslöts under rådets 29:e session att göra år 1983 till ett nordiskt trafiksäkerhetsår (NTÅ -83). En nordisk huvudkommitté samt ett arbetsutskott upprättades med representanter från ministerrådet och rådet. Uppgiften var att koordinera förberedelserna och genomförandet av NTÅ -83. Nationella kommittéer etablerades i samtliga nordiska länder.

Under året har man med traditionella kampanjmedel, spridning av information på olika sätt, diskussioner mellan politiker, experter och forskare vid flera konferenser och seminarier försökt bidra till förbättrad trafiksäkerhet. Under 1983 har seminarier hållits om cyklisters trafiksäkerhet, alkohol och trafik, barn och trafik och bilens aktiva och passiva säkerhet med deltagare från alla länderna. Trafikmedicin har också diskuterats vid ett möte.

Trafikutskottet har uttryckt sin tillfredsställelse över att ministerrådet, regeringsorganen, trafiksäkerhetsorganisationerna samt andra frivilliga organisationer energiskt och effektivt och i gott samarbete har genomfört intentionerna i denna viktiga rådsrekommendation.

Nordiska trafiksäkerhetsåret är ett exempel på praktiskt samarbete mellan många samarbetsorgan, både ideella och officiella. Förhoppningsvis är detta första steget i ett mera omfattande och folkligt förankrat praktiskt samarbete på trafiksäkerhetsområdet.

Trafikutskottet kommer hösten 1984 att stå för ett uppföljningsseminarium där erfarenheterna av NTÅ -83 kommer att utvärderas.

3.8 Sekretariatsorganisation

Presidiesekretariatet

Presidiesekreterare har sedan september 1982 varit Ilkka-Christian Björklund, Finland. Kjell Myhre-Jensen, Norge och Åke Pettersson, Sverige, har varit ställföreträdande presidiesekreterare. Dorrit Seest, Danmark, har varit informationschef. Seest och Pettersson tillträdde sina anställningar i januari respektive februari 1983 efter Inger Jägerhorn respektive Jan O. Karlsson, som slutade hösten 1982.

Staffan Björck, Sverige, tillträdde i oktober som informationssekreterare efter Göran Berger.

Av *bilaga 3* framgår vilka övriga befattningar det finns på presidiesekretariatet. Bland den nuvarande personalen finns samtliga fem nordiska länder representerade. Sekretariatets dagliga arbetspråk är danska, norska och svenska, men även övriga språk förekommer.

Sekretariatet inrättades 1971 och har status som ett internationellt sekretariat. Ett särskilt avtal om de anställdas rättsliga ställning vid Nordiska ministerrådets sekretariat ingicks mellan länderna den 12 april 1973. Avtalet utvidgades till att gälla för presidiesekretariatet genom ett tilläggsproto-

koll den 15 maj 1973. Arbetsordningen för Nordiska rådets sekretariat är från 1972 med ändringar 1974. Ett särskilt avgiftssystem tillämpas, som innebär att de anställda i stället för nationell statlig och kommunal skatt betalar en motsvarande avgift direkt till sekretariatet. En särskild avgiftsgranskningsgrupp bistår såväl presidiet som ministerrådet med avgiftsgranskningen.

Personalen på presidiesekretariatet har bildat en personalförening. Stadgarna antogs 1980. Personalföreningens yttrande angående sekreterarkollegiets utredning om sekretariatets organisation och arbetsformer lämnades i maj 1983 till presidiet.

Utskottssekretariaten

Sekreterare för juridiska utskottet har varit Peter Lilholt, Danmark med placering i Viborg.

Sekreterare för kulturutskottet har varit Kristian Slotte, Finland med placering i Helsingfors.

Sekreterare för social- och miljöutskottet har varit Sara Lönnerblad, Sverige med placering vid presidiesekretariatet i Stockholm.

Sekreterare för trafikutskottet har varit Birgir Gudjónsson, Island med placering vid presidiesekretariatet i Stockholm.

Sekreterare för ekonomiska utskottet har varit Folke With, Norge med placering vid presidiesekretariatet i Stockholm.

Presidiet har under 1983 beslutat att kulturutskottets sekreterare skall flyttas från Helsingfors till presidiesekretariatet i Stockholm den 1 mars 1984.

Sekreterarkollegiet

Sekreterarkollegiet har under 1983 bestått av generalsekretær Axel Gormsen, Danmark, generalsekretær Håkan Branders, Finland, kontorchef Friðjón Sigurdsson, Island, generalsekretær Gudvin Låder Ve, Norge, kanslichef Christer Jacobson, Sverige samt presidiesekreteraren. Ordförandeskapet i sekreterarkollegiet har sedan år 1979, i enlighet med presidiets beslut den 9 maj 1979, i tur och ordning innehaft av sekreteraren för den nationella delegation som innehar presidentposten i rådet. Sålunda har generalsekretær Gudvin Låder Ve verkat som kollegiets ordförande fr. o. m. den 31:a sessionen.

Kollegiet har hållit följande möten: den 20 och 21 februari i Oslo, den 23 och 24 mars och den 31 maj i Stockholm, den 15 juni i Reykjavik, den 30 augusti i Stockholm, den 16 september i Helsingfors, den 27 oktober i Stockholm, den 16 november i Mariehamn och den 9 januari i Stockholm.

Sekreterarkollegiet har haft gemensamma överläggningar med utskottssekreterarna den 23 mars i Stockholm.

Sekreterarkollegiet hade ett gemensamt möte med samarbetsministrarnas ställföreträdarkommitté den 16 september i Helsingfors.

Under 1983 har sekreterarkollegiets utredning om organisation och arbetsformer för Nordiska rådets presidiesekretariat slutförts och överlämnats till presidiet.

3.9 Rådets budget

Kostnader

De samnordiska kostnaderna för rådets verksamhet redovisas i den budget som fastställs av presidiet varje år. Härtill kommer kostnaderna för de nationella delegationerna och sekretariaten.

I den budget för år 1984 som fastställts av presidiet under 1983 uppgår bruttokostnaderna till 17 460 000 SEK. Nettokostnaderna efter intäkter beräknas till 15 835 000 SEK. Dessa fördelas mellan medlemsländerna efter den fördelningsgrund som redovisas under 4.7.3.

De huvudsakliga kostnadsposterna är rådets tryck, inklusive utgivningen av publikationer i NU-serien, NORD-publikationer och Nordisk statistisk årsbok, information, inkl. kostnaderna för utgivningen av Nordisk Kontakt samt förvaltningskostnader, resekostnader och personalkostnader.

För 1984 och preliminärt för 1985 har medel reserverats för en särskild informationskampanj om nordiskt samarbete som främst riktas till ungdom i de nordiska länderna. Kostnaderna härför har budgeterats till 875 000 SEK år 1984 och (prel.) 325 000 SEK för år 1985.

Intäkter

De samnordiska intäkterna består i huvudsak av inkomster från försäljningen av rådets publikationer, interna avgifter från de anställda och finansiella intäkter från likvida medel.

Intäkterna har i budgeten för år 1984 beräknats till 2 500 000 SEK.

Fördelning av de gemensamma utgifterna

Av Helsingforsavtalets artikel 58 som behandlar fördelningen av rådets gemensamma utgifter framgår att fördelningen skall ske för en period av fem år på grund av förhållandet mellan ländernas bruttonationalprodukter. Presidiet skall dock för särskilda fall kunna besluta om annan fördelningsgrund.

Presidiet beslöt den 23 augusti 1982 att samma fördelningsnyckel skall gälla för rådet som för ministerrådet.

Ministerrådet beslöt den 10 november 1982 att ländernas bruttonationalintäkt skall ligga till grund för beräkningen av fördelningsnyckeln på basis av två års rullande genomsnitt. Detta innebär att för varje år fastställs en bestämd fördelningsnyckel. Denna ordning skall träda i kraft budgetåret 1985. För 1984 fastställde ministerrådet som en övergångsordning följande fördelningsnyckel:

| | 1984 | (1983) |
|---------|-------|---------|
| Danmark | 21,3% | (23,7%) |
| Finland | 17,0% | (16,0%) |
| Island | 1,1% | (0,9%) |
| Norge | 19,2% | (18,0%) |
| Sverige | 41,4% | (41,4%) |

I rekommendation 9/1983 hemställdes Nordiska rådet att artikel 58 stycke 2 ändras så att artikelns nya lydelse blir följande:

''Varje delegation svarar för utgifterna för sitt deltagande i rådet. Plenarförsamlingen, eller efter plenarförsamlingens bemyndigande presidiet, fattar för varje budgetår beslut om hur de gemensamma utgifterna skola fördelas mellan delegationerna. Presidiet kan i särskilda fall fatta beslut om att ändra denna fördelning.''

Överenskommelsen om Helsingforsavtalets ändringar undertecknades den 15 juni 1983 och trädde i kraft den 28 januari 1984.

4. Utskottens verksamhet

4.1 Juridisk udvalg

Juridisk udvalg har siden sessionen holdt fire møder, et af disse med Nordisk Ministerråd (justitsministrene). Udvalgets formand har været Svend Jakobsen og næstformand Halldór Ásgrímsson. Efter forandringer i den islandske delegation blev Friðjón Þorðarson valgt til næstformand i udvalget ved mødet i januar 1984. Udvalgets sekretær er landsdommer Peter Lilholt.

Vigtige samarbejdsspørgsmål

Juridisk udvalg har i 1983 koncentreret sit arbejde om opfølgning af Nordisk Råds udtalelser under sessionen i 1983 om det nordiske lovgivningsprogram og de under udvalgets forretningsområde henhørende rekommendationer. Udvalget har således på et møde med de nordiske justitsministre drøftet følgende spørgsmål: International adoptionsvirksomhed, produktansvar, datakriminalitet, narkotikakriminalitet, det nordiske samarbejde vedrørende sameretsforhold, samarbejdet om bekæmpelse af økonomisk kriminalitet, rekommendationerne om ensartede sikkerhedsforskrifter for amatørøksning, om en nordisk sprogkonvention og om lovgivningssamarbejde på arbejdsrettens område samt spørgsmål om nordboers stemmeret ved parlamentsvalg og aktuelle spørgsmål i relation til den nordiske pasunion.

Udvalget har i tiden op til sessionen i 1984 drøftet konsumentpolitiske spørgsmål, efter at dette område, der hidtil har henhørt under økonomisk

udvalg, er overført til juridisk udvalg, og juridisk udvalg har i den sammenhæng behandlet et nyt ministerrådsforslag om revidering af det hidtidige konsumentpolitiske program.

Udvalget har endvidere på møder i januar 1984 drøftet rapporten fra komiteen vedrørende udredning af samarbejdsforholdene mellem Nordisk Råd og Nordisk Ministerråd (NU 1983:9) og behandlet det af Nordisk Råds præsidiums medlemmer fremsatte medlemsforslag om gennemførelse af komiteens forslag (A 676/j).

4.2 Kulturutskottet

Under tiden sedan föregående session fram till januari 1984 har kulturutskottet hållit 6 möten, av dessa ett möte med Nordiska ministerrådet (kultur- och undervisningsministrarna). Utskottets ordförande har varit Eiður Guðnason och vice ordförande Ingrid Sundberg. Utskottets sekreterare är fil. mag. Kristian Slotte.

Viktigare samarbetsfrågor

Under året fortsatte kulturutskottet behandlingen av ett medlemsförslag om samarbete i fråga om mottagande av utomnordiska satellitsändningar (A 635/k). Förslaget hade lagts fram redan för 31:a sessionen 1983 i förhoppningen att det skulle inspirera till debatt också i de enskilda nordiska länderna. Utskottet menade nämligen att det var tid att ta upp en debatt om reklamens plats särskilt i de elektroniska massmedierna. Det var enligt utskottets uppfattning eftersträvansvärt att de nordiska länderna i framtiden hade samma hållning i frågan om reklam i elektroniska massmedier. Det har varit utskottets avsikt att slutbehandla förslaget till 32:a sessionen 1984.

Vidare har utskottet behandlat ett medlemsförslag om stöd till nordiska utställningar (A 642/k). Utskottet föreslog att det på den nordiska kulturbudgeten intas ett särskilt anslag till stöd för nordiskt utställningsutbyte. Med utställningar avses inte enbart konstutställningar av olika slag, utan också andra utställningar av allmän eller speciell karaktär. Det är utskottets uppfattning att verksamheten skall administreras av Nordiskt konstcentrum, som har erfarenhet av utställnings- och utbytesverksamhet på den visuella konstens område.

Utskottet har ytterligare behandlat bl. a. ett medlemsförslag om samnordisk utbildning av Montessorilärare (A 643/k), i vilket det föreslås en undersökning av möjligheterna att få till stånd en gemensam utbildning av sådana lärare. Vidare ett medlemsförslag om framtidsforskning rörande Norden (A 658/k), i vilket föreslås en plan för nordiska framtidsstudier inriktad på alternativa framtidsscenarier. Ytterligare ett medlemsförslag om regional nordisk informationsverksamhet (A 660/k), i vilket föreslås en utredning av möjligheterna att upprätthålla verksamheten vid de av föreningarna Norden inrättade regionala informationskontoren efter försöks-

periodens utgång 1984. Utskottet har noterat remissorganens uppfattning om att de förväntningar som ställdes på informationskontoren har överträffats och att det därför vore beklagligt om kontoren måste upphöra med sin verksamhet efter 1984. Utskottet slog redan i augusti 1983 fast sina prioriteringar för den nordiska kulturbudgeten 1985, och de regionala informationskontoren ingick inte i dessa. Slutligen ett medlemsförslag om ökat stöd till nordiskt idrottsutbyte (A 670/k), i vilket föreslås ökade anslag över den nordiska kulturbudgeten till nordiskt idrottssamarbete för att intensifiera utbytet särskilt med ytterområdena, särskilda rabatter för flygresor mellan länderna samt en idrottskonferens för behandling bl. a. av frågan om ett nordiskt idrottsutskott. Utskottet har hört representanter för riksidrottsförbunden och motsvarande.

Det har varit utskottets avsikt att slutbehandla dessa medlemsförslag till 32:a sessionen 1984.

Kontakter med ministerrådets organ

Som ett resultat av behandlingen av Nordiska ministerrådets förslag till kulturbudget för 1984 i kulturutskottet och budgetkommittén i samband med 31:a sessionen 1983 beslöt ministerrådet att öka budgeten med 0,4 milj. DKK fördelat med 0,3 milj. på folkbildningssamarbetet och 0,1 milj. på ungdomssamarbetet. De båda posterna uppgår i budgeten för 1984 till 1,8 resp. 2,7 milj. DKK.

Vid ett möte mellan utskottet och Nordiska ministerrådet (kultur- och undervisningsministrarna) under 31:a sessionen återupptogs den vid överläggningarna hösten 1982 inledda övergripande diskussionen om mediepolitiken.

Den 26 september 1983 hölls gemensamma överläggningar mellan utskottet och ministerrådet om det nordiska kultursamarbetet 1985 och budgeten för detta. Inför denna överläggning hade kulturutskottet på sedvanligt sätt lagt fram en promemoria om aktuella frågor inom nordiskt kultursamarbete (*bihang* till utskottets betänkande om C 1/1984), vartill kom en av kultursekreterariatet utarbetad lägesrapport sommaren 1983. Under överläggningarna initierade utskottet en övergripande utbildningspolitisk diskussion, som hade sin utgångspunkt i olika politiska värderingar.

Drivkraft för utskottet i diskussionen om kulturbudgeten för 1985 var ambitionen att fortgående utveckla och utvidga det nordiska kultursamarbetet. Ett uttryck för prioriteringen av kultursamarbetet borde vara att realökningen för kulturbudgeten i princip inte blev mindre än realökningen för den allmänna budgeten. Ett annat uttryck borde vara ökad beredskap till omprioriteringar inom ramen för kulturbudgeten, sålunda att vissa samarbetsområden starkare än hittills framhävdes, medan andra i motsvarande mån hölls tillbaka. Utskottet konstaterade därtill att nordiska samarbetsprojekt som finansierats utanför den ordinarie kulturbudgetens ram inte längre belastade de nordiska ländernas budgeter år 1985. Utskottet

ansåg att storleken av kulturbudgeten borde ses mot bakgrund av de samlade statliga bevillningarna till samarbetet under det nordiska kulturavtalet.

I fråga om de enskilda samarbetsområdena framhöll utskottet att stödet till folkrörelsesamarbetet över kulturbudgeten borde ökas väsentligt.

Vid utvärdering av överläggningarna den 26 september konstaterade utskottet att få svar givits på direkta frågor och att de givna svaren ofta varit urvattnade. Mot bakgrund härav beslöt utskottet att sträva till koncentration av överläggningarna till färre frågor, varvid det gavs bättre möjligheter till uppföljning av frågorna. Med hänsyn till den nya budgetproceduren beslöt utskottet att tills vidare bygga kontakterna med ministerrådet på överläggningar *en* gång om året, men så att utskottet liksom tidigare skulle kunna inbjuda ministerrådets förman till utskottets möten för att delta i behandlingen av särskilda frågor. Sålunda inbjöds ministerrådets förman att delta i utskottets januarimöte 1984 för att redogöra för arbetet med kulturbudgeten för 1985.

På inbjudan av utskottet har ledningen för och ibland enskilda tjänstemän från sekretariatet för nordiskt kulturellt samarbete deltagit i så gott som samtliga utskottsmöten. för att vid behov kunna lämna upplysningar om arbetet i kulturavtalets organ.

Kontrollerande verksamhet

Kulturutskottet har fortfarande i hög grad varit upptaget av frågan om uppföljning av rekommendationer och liknande antagna av Nordiska rådet.

Genomgången av meddelandena till 31:a sessionen visade att klara förbättringar skett. Som en följd därav kunde utskottet för sessionen föreslå avskrivning av hela 15 rekommendationer för att syftet antingen uppnåts eller höll på att uppnås (i två fall avskrevs rekommendationen för att syftet för tiden bedömdes som orealistiskt att uppnå).

Utskottet har tillsatt en arbetsgrupp med uppgift att förbereda utskottets behandling av kulturbudgetens institutioner. Arbetsgruppen skall med utgångspunkt i årsberättelser och budgetäskanden, eventuella evalueringsrapporter samt vid behov genom besök, förutsättningslöst studera verksamheten vid olika institutioner, och därefter lägga fram sina förslag för utskottet. Arbetsgruppen avser att slutföra sitt arbete senast sensommaren 1984 i tid till överläggningarna med ministerrådet om kulturbudgeten 1986.

En av utskottet tillsatt arbetsgrupp stiftade i augusti 1983 på ort och ställe bekanskap med verksamheten vid Nordiska sommaruniversitetet genom att under ett par dagar delta i sessionen i Lövånger. Som ett resultat av besöket anser utskottet att Nordiska sommaruniversitetet fortsatt bör beviljas priskompenserat stöd i samma omfattning som hittills.

Utskottets stående arbetsgrupp för kontrollfrågor (C- och D-saker) bestående av förmannen och vice förmannen biträdda av utskottets sekreta-

riat genomgick de till 32:a sessionen avgivna och till kulturutskottet hänvisade meddelandena och lade för det påföljande utskottsmötet fram förslag till åtgärder med anledning av dessa.

4.3 Social- och miljöutskottet

Utskottet har under året haft sju reguljära möten varav ett förlades till Grönland den 26.8–2.9.1983. Syftet med denna resa var att öka utskottets kännedom om grönländsk arbetsmarknad och miljö, socialt trygghetssystem och sociala förhållanden samt hälso- och sjukvård.

Utskottet hedrade vid sitt möte under sessionen den 2 februari 1983 bortgångne vice ordföranden Bror Lillqvist med en stunds tystnad och några minnesord.

Social- och miljöutskottets arbete har sedan sessionen 1983 varit starkt präglad av två saker. Det ena har varit planläggningen, genomförandet och uppföljningen av utskottets seminarium i september månad med temat, "Arbetet i Norden". Det andra har varit utskottets möte i Grönland augusti/september 1983.

Därutöver har arbetet varit koncentrerat på att sakbehandla sju medlemsförslag, ett utkast till ministerrådsförslag inom arbetsmiljöområdet, förbereda och genomföra möte med Nordiska ministerrådet – arbetsmiljö- och arbetsmarknadsministrarna. Den fr. o. m. hösten 1982 nya budgetproceduren har krävt en större insats. Stortingsrepresentant Asbjørn Haugstvedt som varit utskottets ordförande under många år utsågs till handelsminister i juni månad. Till ny ordförande valdes odelstingspresident Odd With. Vice ordförande är riksdagsman Kaj Bärlund. Utskottets sekreterare är jur. kand. Sara Lønnerblad.

Medlemsförslag

Under verksamhetsåret 1983 har social- och miljöutskottet behandlat sju medlemsförslag; A 631/s nordiskt centrum för hjärttransplantationer, A 632/s en undersökning om de genom trafikolyckor hjärnskadades situation i Norden, A 652/s handlingsprogram mot narkotika, A 657/s gemensam nordisk modell för beräkning av naturresurser, A 669/s förstärkt socialmedicinsk insats, A 671/s handlingsprogram mot läkemedelsregistrering, A 672/s radio och TV-program om cancer och dess förebyggande. Samtliga medlemsförslag, utom A 632/s som redan behandlats och där utskottet föreslår en rekommendation, kommer att behandlas vid utskottets januari- och februarimöten 1984.

Seminarium "Arbetet i Norden"

Seminarieret förbereddes av en arbetsgrupp med folketingsmedlem Bernhard Tastesen som ordförande. Seminarieret samlade ett sjuttiototal personer från skiftande verksamhet. Forskare, politiker, författare och ämbetsmän deltog. Seminarieret utgick ifrån den målsättning om allas rätt till arbete med

tanke på den stigande arbetslösheten. Seminariedeltagarna sökte formulera orsakerna till arbetslösheten och en rättvis fördelning av arbeten. Frågan om arbetets värde och mening diskuterades livligt. Seminariets inlägg finns sammanfattat i skriften, "Arbetet i Norden" och togs upp tillsammans med några andra arbetsmarknadspolitiska frågor vid utskottets möte med Nordiska ministerrådet-arbetsmarknadsministrarna i november 1983. Utskottet förde vid detta möte fram sin oro över arbetslöshetens sociala och mänskliga konsekvenser. Utskottet menade för sin del att arbetsmarknadspolitiken måste arbeta såväl på kort som på lång sikt. Social- och miljöutskottets synpunkter i denna fråga framgår av utskottets betänkande om C 1/1984 och betänkande över ministerrådsförslag B 47/e om riktlinjer för ekonomisk politik och nordiskt ekonomiskt samarbete.

Kontakt med Nordiska ministerrådets organ

Social- och miljöutskottet har under 1983 hållit två gemensamma överläggningar med Nordiska ministerrådet – arbetsmiljö- och arbetsmarknadsministrarna i november 1983. Det senare mötet är upptaget under rubriken seminarium ovan.

Överläggningarna med arbetsmiljöministrarna gällde revision av det nordiska samarbetsprogrammet på arbetsmiljöområdet B 51/s.

Sakkunniga från ministerrådssekretariatet har deltagit i utskottsmöten vid ett flertal tillfällen. Sakområdena har gällt socialpolitik, arbetsmarknad, arbetsmiljö och miljö. I det nordiska social- och hälsovårdsmötet i augusti 1983 deltog folketingsmedlem Bernhardt Tastesen. Temat för mötet var "Utvecklingstendenser och utmaningar i nordisk socialpolitik".

Övrigt

Børge Halvgaard, Margit Hansen Krone och Grethe Lundblad deltog i ett seminarium arrangerat av jämställdhetsutskottet den 26–27 april under temata Kvinnor i nordisk politik och Deltidsarbete i Norden.

Grethe Lundblad deltog i ett forskarseminarium kring alkohol- och massmediafrågor den 5–6 september arrangerat av Nordiska nämnden för alkohol- och drogforskning (NAD).

Bernhardt Tastesen och utskottssekreteraren deltog i nordiskt socialministermöte i Ålesund den 18–19 augusti 1983.

Kaj Bärlund och utskottssekreteraren deltog i ett symposium om den offentliga sektorn och sysselsättningen den 7–8 september 1983 i Lund. Arrangörerna var Nordiska arbetsmarknadsutskottet (NAUT) och Nationalekonomiska institutionen i Lund.

Grethe Lundblad och Tyra Johansson deltog i en nordisk konferens den 17–19 augusti 1983 angående ett intimare samarbete i barn- och ungdomsfrågor.

4.4 Trafikutskottet

För den tid som denna rapport avser har trafikutskottet hållit fem ordinarie möten. Dessutom har tre arbetsgruppsmöten hållits.

Vid sitt konstituerande möte den 21 februari valde utskottet till ordförande Petter Savola och till vice ordförande Bjarne Mørk Eidem. Med anledning av att Petter Savola lämnade rådet valdes den 25 april Esko Aho till utskottets ordförande. Eftersom Esko Aho åtog sig andra uppgifter inom rådet, valdes den 27 juni Marjatta Väänänen till utskottets ordförande. Utskottets sekreterare är jur. kand. Birgir Gudjónsson.

Vid sitt möte i juni 1982 beslöt utskottet att tillsätta en arbetsgrupp för att gå igenom utskottets arbetsplan, bl. a. med hänsyn till en eventuell starkare inriktning på telekommunikationer. Arbetet har lett till att utskottet för närvarande diskuterar ett program, som skall vara vägledande för arbetet under de närmaste åren.

Utskottet tillsatte 1983 en särskild arbetsgrupp för att kartlägga situationen på data- och telekommunikationsområdena samt föreslå handlingsprogram för utskottet inom de nämnda områdena. Gruppens rapport behandlades vid utskottets möte i november. Av rapporten framgick att effektiv kontroll eller granskning av det nordiska samarbetet på telekommunikationsområdet (NORDTEL) är svår, bl. a. på grund av verksamhetens finansiering, ganska torftig årsberättelse samt områdets mycket specialiserade karaktär. Vad gäller behandlingen av satellit och datafrågor i Nordiska rådet har denna hittills endast haft kulturella, socialpolitiska och ekonomiska aspekter. Arbetsgruppen föreslog därför en rad åtgärder för att förbättra utskottets kunskaper samt utvidga den trafikala behandlingen av data- och telekommunikationsfrågorna inom områdena. Mot bakgrund av arbetsgruppens rapport undertecknade samtliga utskottsmedlemmar ett medlemsförslag om ändring av trafikutskottets namn till *Kommunikations- och teknologiutskottet* (A 675/j). Presidiet har hänvisat förslaget till juridiska utskottet för behandling.

Medlemsförslag

Av de medlemsförslag som sedan den senate sessionen har hänvisats till utskottet har två slutbehandlats; A 638/t om ytterligare samordning av trafikpolitiken i Norden och A 639/t om byggande av en järnvägstunnel under Kvarken. Vad gäller det första förslaget föreslår utskottet rekommendation vid den 32:a sessionen men att inga åtgärder vidtas med anledning av det andra.

Mot bakgrund av A 638/t och överläggningar med utskottet har NÄT (Nordiska ämbetsmannakommittén för transportfrågor) redan föreslagit ett projekt för jämförande studier av skatte-, avgifts- och tarifpolitiken, investeringspolitiken och en direkt reglering av samfärdselpolitiken i Norden.

Vid utskottets januarmöte kommer ytterligare två medlemsförslag sannolikt att slutbehandlas, nämligen A 648/t om energibesparing inom trans-

port- och trafiksektorn och A 663/t om transportekonomisk utredning av transportvägar mellan nordiska och utomnordiska länder.

Samarbete med Nordiska ministerrådet och dess organ

Under mitten av oktober 1983 mottog trafikutskottet verksamhetsberättelse från Nordiska ämbetsmannakommittén för transportfrågor (NÄT), Nordiska trafiksäkerhetsrådet (NTR) och Nordiska ministerrådets turistutskott.

Trafikutskottet och Nordiska ministerrådet, trafikministrarna, möttes i Mariehamn den 15 november 1983. Vid mötet diskuterades NÄT:s berättelse och övrig nordisk verksamhet på trafikområdet.

Utskottet uppskattar att få motta de ovan anförda berättelserna under oktober månad och finner det värdefullt att regelbundet möta Nordiska ministerrådet för överläggningar om angelägna samarbetsfrågor.

Överläggningarna i Mariehamn gällde huvudsakligen telekommunikationer, ett område som under året har prioriterats på utskottets arbetsplan. Ministerrådet redogjorde för utvecklingen av telekommunikationerna ur regeringarnas synvinkel samt dessas effekt på kommunikationssystemet.

I anförandet framkom bl. a. att många menar att det finns behov av att på regeringsnivå utbyta erfarenheter och diskutera olika telefrågor i ett organ som har en bredare representation än vad som är fallet i teleförvaltningarnas samarbetsorgan. Där skulle också användarna framföra sina synpunkter. Dessutom väcktes frågan om ökad kontakt mellan de ministerier som ansvarar för telekommunikationerna i Norden.

Utskottet framhöll för ministerrådet vikten av att man inom det nordiska samarbetet lyfter fram telekommunikationernas tekniska och trafikala sidor och tar upp dem till diskussion på politisk nivå. Dessutom kommenterades den handlingsplan på datateknologiområdet som nyligen översänts från ministerrådet till presidiet och det föreslogs att trafikministrarna bättre skulle tillvarata de trafikala intressena vid utformningen av ministerrådsförslaget än vad som är fallet i den föreliggande handlingsplanen.

Vid överläggningarna i Mariehamn diskuterades vidare Öresundsförbindelserna samt ländernas ratificering av överenskommelsen om den internationella trafikens motorvägar från 1975 (AGR). Det konstaterades att Danmark är berett att ta upp realförhandlingar med Sverige om Öresundsförbindelserna så snart folketinget fattat principbeslut om Stora Bält samt att Sverige lovat att ej göra ändringar i trafiken mellan södra Sverige och annat land som påverkar Danmarkstrafiken utan att kontakta danska myndigheter.

Övriga kontakter

Under 1983 har utskottet haft kontakter med flera nordiska samarbetsorgan, vilket av utskottet ansetts viktigt bl. a. för att utröna på vilka områden som behov föreligger av förstärkta nordiska insatser och för att utöva sin kontrollerande verksamhet.

Vid utskottets møte den 25 april i Köpenhamn redogjorde generaldirektør Hans Würtzer och teledirektør Ib Lønberg, medlemmar av NORD-TEL, för samarbetet på telekommunikationsområdet. Generalsekretärare Teodora Oker-Blom från NORDINFO (Nordiska samarbetsorganet för vetenskaplig information) och koordinator Malin Edström från SCANNET (Nordisk samordning för datorbaserad informationssökning) berättade om upprättandet och driften av ett datacenter. Vid samma møte presenterade forretningsfører Sigurd Bøje och kapten Alex Toft, representanter från Nordisk fartysbefålskongress, de synpunkter som NF har framfört i samband med dispenser som beviljats i Norden från vissa bestämmelser i SOLAS-konventionen.

Vid utskottets møte den 27–29 juni berättade direktør Hans Boethius, SAS, och disponent Hans Hatle, Norwing, om tvärflygförbindelserna på Nordkalotten, dess problem och utvecklingsmuligheter. Vidare redogjorde civilingenjör Lennart Jalmarsson, Svenska rymdaktiebolaget, för Tele-X-projektet, dvs. det avtal om samarbete på telesatellitområdet mellan Sverige, Norge och Finland som nyligen hade undertecknats.

Trafikutskottet orienterade sig om aktuellt internationellt telekommunikationssamarbete i anslutning till Telecom 83 med bistånd från Finlands representation i Genève.

4.5 Økonomisk utvalg

Økonomisk utvalg har avholdt 6 møter i tiden mellom 31. sesjon og 32. sesjon. På disse møtene har utvalget behandlet 5 medlemsforslag, 4 ministerrådsforslag og saker aktualisert av tidligere rekommandasjoner eller aktuelle begivenheter. Diskusjoner om den økonomiske situasjon i Norden og verden forøvrig er blitt et fast innslag på møtene. Utvalget har møtt Nordisk Ministerråd (finansministrene), representanter for arbeidslivets parter og enkelte nordiske institusjoner. I februar skal utvalget møte representanter for EF og EFTA. Størst interesse har det vært for Ministerrådets oppfølging av Nordisk Råds rekommandasjon vedrørende en nordisk handlingsplan for økonomisk utvikling og full sysselsetting.

Utvalget valgte ved 31. sesjonen Gunnar Nilsson og Ivar Hansen til henholdsvis formann og nestformann. Utvalgets sekretær er cand. oecon. Folke With.

Medlems- og ministerrådsforslag

Ministerrådsforslag B 47/e om retningslinjer for økonomisk politikk og nordisk økonomisk samarbeid ble lagt fram kort tid før utvalgets møte i desember. I ministerrådsforslaget trekkes det opp retningslinjer for hvordan de nordiske land igjen skal få istand økonomisk vekst og full sysselsetting. Dette skal skje ved nasjonale tiltak, gjennom nordisk samarbeid og felles nordisk opptreden i internasjonale organer. Utvalget har bare hatt en foreløpig diskusjon om forslaget. Det viste seg å være generell enighet om

at forslaget ikke innfridde forventningene utvalget hadde ved Rådets 31. sesjon. Den gang klarte utvalget å samle seg om en felles betenkning til tre ulike medlemsforslag om en nordisk handlingsplan for økonomisk utvikling og full sysselsetting. Utvalgets foreløpige reaksjon ble meddelt Nordisk Ministerråd (finansministrene) på det møte utvalget hadde med Ministerrådet i desember 1983.

Ministerrådsforslag om et nordisk handlingsprogram på datateknologiske området vil også ventlig bli behandlet av utvalget før 32. sesjon. Et forslag fra Ministerrådet om et handlingsprogram på datateknologiområdet ble lagt fram for Nordisk Råd i oktober 1983. Forslaget var en oppfølging av rekommandasjon nr. 29/1983 om et nordisk handlingsprogram for datateknologiområdet. Forslaget inneholdt en oversikt over områder der tiltak burde settes inn. Størst interesse vakte et forslag om å opprette et fond for industriell datateknologisk utvikling. Fondet skulle tilføres 100 millioner NOK over en fem-årsperiode. Ministerrådet kunne imidlertid ikke anviser en sikker finansieringsplan. Forslaget ble av rådets presidium sendt tilbake til Ministerrådet med oppfordring å fremme et ordinært ministerrådsforslag for behandling på 32. sesjonen.

Det nordiske samarbeidet på *valutaområdet* har også vært en viktig sak for Økonomisk utvalg. I august behandlet utvalget en rapport fra Nordisk Ministerråd om valutapolitiske konsultasjoner i Norden. Utvalget uttalte bl. a. at man i første rekke burde etterstrebe konsultasjoner med de øvrige nordiske land før beslutninger tas om endringer av de nordiske lands valutakursnivåer. Økonomisk utvalg har også til behandling *medlemsforslag A 662/e om liberalisering av kapitalmarkedet og monetært samarbeid i Norden, medlemsforslag A 673/e om et friere nordisk aksjemarked* samt en rapport fra Nordisk Ministerråd om tiltak på det valutapolitiske området for å fremme industrielle samarbeidsprosjekter over grensene i Norden. Utvalget kan tidligst ta stilling til forslagene som fremmes på dets møte i slutten av januar 1984.

Medlemsforslag A 664/e om nordiske myke prosjektinvesteringsslån ble sluttbehandlet av utvalget på møte i desember. Forslaget gikk ut på å opprette en ordning med nordisk myke prosjektinvesteringsslån. Begrunnelsen var bl. a. at det fantes en betydelig interesse for en slik ordning både i utviklingsland og innenfor industrien i Norden. Økonomisk utvalg var enig i dette, men mente det var flere spørsmål som måtte klargjøres før det var mulig å ta stilling til om en ordning burde opprettes eller ikke. Utvalget foreslo derfor at Nordisk Råd skulle rekommandere Nordisk Ministerråd å utrede mulige former for en ordning med nordiske myke prosjektinvesteringsslån.

I *medlemsforslag A 661/e* foreslås det å utrede alternative ordninger for et *besøksystem mellom mindre og mellomstore foretak i Norden*. Hensikten er å bedre slike foretaks konkurransevne. Økonomisk utvalg hadde en foreløpig diskusjon om forslaget i desember 1983. Det var bred enighet om

at næringslivet selv burde utvikle og finansiere et slikt system og at man fra Rådets side ikke burde foreta seg noe i denne anledning.

Medlemsforslag A 677/e om effektiv kontroll av nordiske prosjekt har ennå ikke vært til behandling i utvalget, men det antas at en betenkning om forslaget kan legges fram til Rådets 32. sesjon. Medlemsforslaget har til hensikt å få istand en kontroll med at nordiske prosjekt drives på en hensiktsmessig, planmessig og fra et økonomisk synspunkt, tilfredsstillende måte.

Ministerrådsforslag B 48/e om videreføring av Nordisk Investeringsbanks regionallåneordning og *ministerrådsforslag B 49/e om styrking og utvikling av Nordkalott samarbeidet* er nettopp overlevert Nordisk Råd. Forslagene vil bli behandlet i Økonomisk utvalg med sikte på framleggelse på Rådets 32. sesjon.

Utvalgets kontakter utad

Representanter for *de nordiske politiske ungdomsforbund* møtte Økonomisk utvalg i februar 1983. Møtet dreide seg i hovedsak om arbeidsløshet og datateknologi.

I slutten av mai var utvalgets nestformann Ivar Hansen samt utvalgets sekretær i *OECD-sekretariatet* og ble orientert om det nettopp avsluttede ministerrådsmøtet i OECD. Resultatene av ministerrådsmøtet ble diskutert av Økonomisk utvalg på møtet i juni.

På utvalgets møte i juni møtte utvalget representanter for *Nordisk bygg- og trearbeiderføderasjon*. Diskusjonen dreide seg om den vanskelige situasjonen bolig- og byggbransjen var i. Fra føderasjonens side ble det uttrykt tilfredshet med Økonomisk utvalgs synspunkter på ministerrådsforslaget om et nordisk handlingsprogram på bolig- og byggområdet.

På samme møte fikk utvalget en orientering fra Embetsmannskomiteén for bistand om EF's avtale med flere utviklingsland, den s. k. Lomékonvensjon. Utvalget diskuterte dette og flere av medlemmene stilte seg i prinsippet positiv til å la utarbeide *et særskilt nordisk mønster for å utvikle de økonomiske forbindelserne med u-land*.

Representanter for *De nordiske industriforbunds fellesorgan* og *de nordiske lands arbeidsgiverorganisasjoner* møtte Økonomisk utvalg i august. En rekke saker ble diskutert. Særlig i fokus sto nordisk valutasamarbeid.

Midtordenkomiteén orienterte på samme møte om sin virksomhet. Komiteén var i ferd med å avslutte arbeidet med en kartlegging av konkrete hindringer for foretak som ønsket å handle på tvers av grensene i Norden. Denne kartleggingen inngår som en del av oppfølgingen av rek. nr. 34/1983 om tiltak for å styrke det regionalpolitiske samarbeidet i Norden.

Nordens faglige samorganisasjon ble også invitert til møte med utvalget. Møtet fant sted i november. Fra samorganisasjonens side var man særlig opptatt av mulighetene for å bryte den økonomiske stagnasjon i

Norden og i OECD-landene forøvrig, og man la fram et forslag for å forsterke det nordiske samarbeidet på bolig- og byggsektoren.

Nordisk investeringsbank møtte utvalget i desember. Det ble gitt en orientering om bankens virksomhet m. m.

Nordisk industrifond møtte utvalget ved samme anledning. Fondets representanter orienterte om fondets virksomhet og om oppfølgingen av rekommandasjon nr. 33/1983 om innovasjoner innen næringslivet i Norden.

Utvalget møtte også *Nordisk Ministerråd (finansministrene)* i desember. Man diskuterte de nordiske lands økonomiske situasjon og ministerrådsforslaget om retningslinjer for nordisk samarbeid og nordisk økonomisk politikk.

På Økonomisk utvalgs møte i februar skal utvalget møte representanter for *EF og EFTA*. Hensikten er bl. a. å diskutere spørsmål om den internasjonale økonomiske situasjon.

4.6 Budsjettkomiteen

Budsjettkomiteen har i 1983 hatt fem møter og et møte med Nordisk Ministerråd (samarbeidsministrene). Komiteen avgir egen årsberetning (Dokument 2) til sesjonen.

Komiteen valgte ved 31. sesjon Svend Jakobsen og Hans Nyhage til henholdsvis formann og nestformann. Komiteens sekretær er stf. presidie- sekretær Kjell Myhre-Jensen.

5. De nationella delegationerna

5.1 Danmarks delegation

Delegationens beretning

Den danske delegations beretning til folketinget om Nordisk Råds 31. session 21.–25. februar 1983 blev afgivet den 9. december 1983 og bilagt kapitel 1 i Nordisk Ministerråds beretning til 31. session.

De nordiske regerings aftale af 13. juni 1983 om ændringer i de tre nordiske samarbejdsaftaler, den nordiske samarbejdsoverenskomst af 23. marts 1962 (Helsingforsaftalen), overenskomsten af 6. november om samarbejde på transport- og kommunikationsområdet og aftalen af 15. marts 1971 om kulturelt samarbejde blev behandlet i folketinget den 10. og den 17. november 1983 i form af tre beslutningsforslag om Danmarks ratifikation af de nævnte ændringer.

Ved førstebehandlingen havde otte medlemmer ordet, heraf syv nuværende eller tidligere medlemmer eller stedfortrædere i den danske rådsdelegation.

Robert Pedersen kunne på socialdemokratiets vegne give ubetinget tilslutning til alle tre konventioner, dels fordi partiet prioriterer det nordiske

samarbejde højt, dels fordi man havde fået en fornuftig placering i det nordiske samarbejde for Åland, Færøerne og Grønland. Robert Pedersen rundede sin anbefaling af med en tak til den nuværende regering og ministeren for nordiske anliggender, fordi den bold, der blev spillet op af den tidligere statsminister i 1980, havde ført til en konvention, som han troede, alle partier i folketinget ville kunne støtte.

Karen Højte Jensen kunne på det konservative folkepartis vegne tilslutte sig de foreliggende beslutningsforslag.

Peder Sønderby udtalte venstres tilfredshed med de tre ratifikationsforslag og pegede på, at forslagene ville give Grønland, Færøerne og Ålandsøerne en mere aktiv medvirken i Nordisk Råd, og at det nu var op til selvstyreområderne at udnytte denne mulighed. Han fortsatte:

”Det er ingen hemmelighed, at vi gerne havde set en mere selvstændig repræsentation, men det kunne der som sagt ikke skaffes flertal for.”

Inger Harms kunne på socialistisk folkepartis vegne henvise til,

”at mit partis medlem i Nordisk Råd har fremført det synspunkt, at vi hellere havde set, at man havde gjort Færøernes og Grønlands repræsentation i Nordisk Råd så selvstændig, at de var blevet tildelt et medlemsantal, der ikke formindskede den danske delegation.

I øvrigt kan jeg heller ikke dy mig for at nævne de gentagne henvendelser om en samisk repræsentation i Nordisk Råd. Vi finder det i SF ønskeligt – og også frugtbart for Nordisk Råd – at man bevilger samerne en lignende repræsentation som den, Grønland og Færøerne her har fået. For at imødegå eventuelle forklaringer på, hvorfor det ikke kan lade sig gøre – juridisk udvalg har jo afvist et medlemsforslag herom – skal jeg blot konstatere, at dette også er et meget gammelt ønske fra samernes side. En eller anden form for medlemskab for samerne ville have en stor effekt på de krav, de har stillet op for overhovedet at kunne overleve. Det er jo almindeligt kendt, at samerne er et truet og udsat mindretal med en særpræget og værdifuld kultur.”

Jørgen Kruse Rasmussen gav på centrum-demokraternes vegne fuld tilslutning til de tre beslutningsforslag, men havde også gerne set en mere selvstændig repræsentation for de selvstyrende områder.

Børge Halvgaard understregede, at fremskridtspartiet var kritisk med hensyn til Nordisk Råds virksomhed, og fortsatte:

”Vi har altid ment, at de opnåede resultater ikke stod i et rimeligt forhold til den rent ud sagt fuldkommen overdrevne mødeaktivitet, som foregår, en mødeaktivitet, som efter min opfattelse i mange tilfælde nærmer sig selskabelige sammenkomster.

Vi har gentagne gange foreslået begrænsninger i mødeaktiviteten, ligesom vi har ønsket en begrænsning af sekretariaternes størrelse og ikke mindst en væsentlig reduktion af delegationernes størrelse.

Vi anser såvel Færøernes som Grønlands og Ålandsøernes interesser fuldt ud dækket ind, som delegationerne nu er sammensat, og derfor kan vi ikke støtte en ratifikation af de forelagte overenskomster."

Janne Normann udtalte, at det radikale venstre støttede den øgede mulighed for repræsentation af Grønland, Færøerne og Ålandsøerne i Nordisk Råds arbejde og kunne tiltræde de foreliggende forslag.

Steen Folke fra venstresocialisterne fandt også, at

"det havde været naturligt og rigtigt at indrømme disse områder en selvstændig repræsentation, sådan som de har ønsket det, men det er altså blevet afvist af de fleste af de involverede lande, og det bliver man så nødt til at tage til efterretning. På den baggrund vil også vi sige, at den ordening, som nu er lagt frem, og som er indeholdt i disse tre beslutningsforslag, dog er bedre end ingenting. Den giver en vis repræsentation og en vis adgang til at deltage i ministerrådets møder og er altså et fremskridt. I erkendelse heraf vil også vi støtte dette som det åbenbart for tiden bedst opnåelige, men vi vil fastholde, at kravet på længere sigt må være en selvstændig repræsentation for de selvstyrende eller hjemmestyrede dele af det nordiske område, som selv ønsker det."

Den fungerende minister for nordiske anliggender, indenrigsminister *Britta Schall Holberg* (V) afsluttede debatten og sagde bl. a.:

"Jeg er klar over, at nogle måske ikke synes, man er nået så langt, som man skulle, men det var det, der kunne opnås enighed om, og derfor er jeg glad for, at forslagene i dag har fået så fin en behandling, som de har fået. Jeg tror, det under alle omstændigheder er vigtigt for det nordiske samarbejde, at vi kan sige ja til at støtte disse forslag, som der altså er enighed om i samtlige de nordiske lande, og derfor skal jeg indskrænke mig til at takke for den velvilje, som er tilkendegivet her i dag."

Forslagene gik derefter uden udvalgsbehandling direkte til anden og sidste behandling den 17. november. Her fandt ingen forhandling sted, og forslagene til folketingsbeslutning blev herefter vedtaget med 126 stemmer mod 10 (samarbejdsoverenskomsten), 125 stemmer mod 9 (transportaftalen) og 126 stemmer mod 10 (kulturaftalen).

Folketinget og nordisk miljø samarbejde

Folketinget har behandlet forskellige spørgsmål med tilknytning til det nordiske miljø samarbejde. I en skriftlig besvarelse af et spørgsmål af 21. juli fra *Margrete Auken* (SF) om, i hvilket omfang olieboatilladelserne i Kattegat nord for Sjælland berøres af den nordiske miljøkonvention og af det miljøhandlingsprogram, der blev vedtaget på Nordisk Råds session i Oslo i februar, har miljøminister *Chr. Christensen* (KrF) den 26. juli svaret følgende:

”Ifølge den nordiske miljøbeskyttelseskonvention, der trådte i kraft i 1976, skal myndighederne i de enkelte nordiske lande underrette nabolandene om miljøgener, der kan vedrøre de øvrige nordiske lande.

Det må formentlig antages, at den efterforskningsboring (Hans-1), der er planlagt i det sydlige Kattegat, er omfattet af konventionens bestemmelser.

Uanset mulig juridisk tvivl om dette spørgsmål har miljøstyrelsen i overensstemmelse med ånden i den nordiske miljøbeskyttelseskonvention og i lyset af målsætningen i det nordiske miljøhandlingsprogram 1983–87 ved skrivelse af 20. juli 1983 til Statens Naturvårdsverk til orientering fremsendt en redegørelse for de miljømæssige krav ved den planlagte efterforskningsboring.”

Den 19. oktober 1983 behandlede folketinget et spørgsmål fra Margrete Auken. Spørgsmålet var rettet til miljøministeren og lød således:

”Vil ministeren tage initiativ til, at et fællesnordisk forslag kan fremlægges på det teknisk-videnskabelige møde i Pariskonventionen, dvs. konvention af 4. juni 1974 om forhindring af landbaseret havforurening, om at nye såvel som eksisterende oparbejdningsanlæg pålægges at bruge den bedst tilgængelige teknologi til at reducere udledningen af radioaktive stoffer med henblik på at nå det nødvendige mål, et fuldstændigt stop for radioaktive udledninger?”

Miljøminister *Chr. Christensen* svarede på dette spørgsmål og på et indlæg fra Margrete Auken bl. a. således:

”Som miljøminister har jeg skarpt taget afstand fra enhver dumpning af radioaktivt affald. — — —

Jeg bad derfor miljøstyrelsen om på Pariskonventionsmødet den 6.–8. juni i år at arbejde for nedbringelse af forureningen af havet med radioaktive stoffer fra oparbejdningsanlæggene.

På baggrund heraf fremlagde Danmark på mødet forslag om, at nye oparbejdningsanlæg eller større ændringer i eksisterende anlæg skal tage hensyn til den bedst tilgængelige teknologi. Dette forslag vil blive behandlet på næste møde inden for konventionen, der finder sted i marts 1984.

Da kun større ændringer af eksisterende anlæg er omfattet af det danske forslag, og da dette udtryk kan give anledning til tvivl, har jeg bedt miljøstyrelsen udvide forslaget til at omfatte ethvert eksisterende anlæg. Jeg har endvidere bedt miljøstyrelsen arbejde på fællesnordisk tilslutning til det reviderede danske forslag. — — —

I denne sag har miljøstyrelsen vel nu foretaget de ting, der skal gøres for at få nordisk tilslutning. Men som fru Margrete Auken nævner, har jeg også et område i det nordiske, jeg skal varetage, og jeg tror, fru Margrete Auken er sig bevidst, at jeg ikke undlader ved enhver lejlighed at bringe de sager frem, som vi skal være fælles om i andre sammenhænge. Det vil jeg selvfølgelig også gøre i denne forbindelse.”

Pressemøder, seminar og informationsprojekt

Nordisk Råds danske delegation har foruden *pressemøder* i forbindelse med Nordisk Råds præsidie- og udvalgmøder samt forud for sessionen på to pressekonferencer præsenteret undersøgelser foretaget på Nordisk Råds foranledning.

Den 19. april 1983 præsenterede delegationen NORD-publikationen "Levnadsnivå och ojämlikhet i Norden", en rapport med sammenlignende analyser af nordiske levevilkårsundersøgelser, der kortlægger bl. a. uddannelses- og arbejdsforhold, levestandard, bolig-, transport- og sundhedsforhold, fritid, ensomhed, fællesskab og social bevægelighed.

På samme møde blev der orienteret om den gennemførte nyordning af distributionen af nordiske publikationer, der for Danmarks vedkommende var blevet overdraget til J. H. Schultz Forlag.

Den 25. august præsenterede delegationen Nordisk Råds opinionsanalyse 1983 "Skal vi samarbejde", der viser nordboernes aktuelle opfattelse af det nordiske samarbejde som helhed og på hvilke områder, den bør være genstand for de nordiske landes samarbejde.

Begge præsentationer gav anledning til omfattende presseomtale.

Delegationen har den 10. februar i samarbejde med ministeren for nordiske anliggender, med Foreningen Norden og med Nordisk Ministerråds sekretariat for kulturelt samarbejde afholdt et endags *informationsseminar* om nordiske samarbejdsspørgsmål for de politiske ungdomsorganisationer. Der deltog ca. 50 ungdomsrepræsentanter i seminaret, der havde til formål *at* give en alsidig belysning af aktuelle sider af nordisk samarbejde, *at* skabe interesse for at udnytte nordisk informationsmateriale og oplysningsvirksomhed samt nordiske kontaktmuligheder og *at* give mulighed for at fremsætte ideer og forslag vedrørende nordiske samarbejdsaktiviteter. Der blev behandlet emner som kultursamarbejdets aktiviteter af særlig interesse for ungdommen, nordisk medborgerskab og Norden i internationalt samarbejde. En rapport om arrangementet vil senere fremkomme.

I samarbejde med Foreningen Norden og Nordisk Ministerråds kultursekretariat har den danske rådsdelegation ved sit sekretariat påbegyndt et *forsøgsprojekt* vedrørende nordisk *oplysning over for skoleelever i 8.-10. skoleår*. Projektet omfatter orientering om væsentlige nordiske samarbejdsemner udarbejdet af professionelle forfattere af undervisningsmateriale på grundlag af foreliggende nordisk materiale i NU- og NORD-serierne.

5.2 Finlands delegation

Riksdagsbehandling av nordiska samarbetsfrågor

Delegationens berättelse över Nordiska rådets verksamhet och rådets 30:e session i Helsingfors överlämnades den 6 januari 1983 till riksdagen.

Utskottet för utrikesärenden avgav sitt betänkande över berättelsen den 1 februari 1983 (UtUB nr 30/1982 rd). I betänkandet framhöll utskottet bl. a. följande:

”Med iakttagande av vedertagen praxis har presidiet beviljat bidrag för anordnande av ett ungdomsseminarium för representanter för de politiska ungdomsorganisationerna i alla nordiska länder före rådets 30:e session. Utrikesutskottet noterar med tillfredsställelse de beslut av presidiet att representanter för de politiska ungdomsorganisationerna också framdeles bereds tillfälle att följa rådets sessioner och att presidiet även i framtiden medverkar till att ungdomsseminarier ordnas i samband med sessionerna.”

”Med iakttagande av utrikesutskottets önskemål har också i den föreliggande berättelsen intagits en redogörelse för verksamheten mellan sessionerna. Utskottet upprepar sin uppfattning att detta förfarande ger en mångsidigare bild av Nordiska rådets omfattande verksamhet och bidrar till att underlätta den parlamentariska kontrollen och uppföljningen av det nordiska samarbetet.”

”Utrikesutskottet konstaterar att det under verksamhetsåret med rätta fästs uppmärksamhet vid att man inom det nordiska samarbetet i större utsträckning blir tvungen att beakta den försämrade ekonomiska situationen i Norden och att säkerställandet av en positiv utveckling inom det nordiska samarbetet avsevärt kan främjas genom att man eftersträvar att öka samarbetets effektivitet. Samtidigt som en tillräcklig och ändamålsenlig finansiering av de existerande nordiska instituten och inrättningarna samt det nordiska samarbetet bör säkerställas så att den ursprungligen förutsatta verksamhetsnivån permanent kan tryggas bör man vid utvecklandet av nya samarbetsformer och nya inrättningar sträva efter en målmedvetnare bedömning av möjligheterna att genomföra nya projekt med beaktande av att största möjliga nytta uppnås för den nordiska gemenskapen och att en tillräcklig finansiering säkerställs på lång sikt. Omfattande de nordiska statsministrarnas ståndpunkt anser utrikesutskottet det vara viktigt att säkerställa den för det nordiska samarbetet förutsatta verksamhetsnivån. Därför hälsar utrikesutskottet med tillfredsställelse Nordiska rådets presidiums och statsministrarnas beslut att tillsätta en gemensam arbetsgrupp på hög nivå för att undersöka arbetsmetoderna inom det nordiska samarbetet och för att framlägga förslag till sådana utvecklingsåtgärder som tar sikte på ett effektiviserat samarbete och en större koncentring på viktiga uppgifter. Enligt utrikesutskottets mening har man i fråga om arbetsgruppens uppdrag riktigt utgått från att man med bibehållande av den nuvarande uppgiftsfördelningen mellan Nordiska rådet och ministerrådet bör söka stärka ministerrådets beslutsfattande och verkställighetsbefogenheter samt Nordiska rådets verksamhet i fråga om initiativ, rådgivning och uppföljning. Utrikesutskottet inväntar med intresse arbetsgruppens betänkande och förutsätter att det i samband med Nordiska rådets Finlands delegations följande berättelse får en redogörelse för arbetsgruppens mest centrala rekommendationer och de åtgärder de förutsätter på nationell och samnordisk nivå.

Med tanke på utvecklandet av Nordiska rådets verksamhet anser utrikesutskottet att de strävanden som under verksamhetsåret fortsatts inom

Nordiska rådet i syfte att utveckla budgetförfarandet inom det nordiska samarbetet är principiellt betydelsefulla och sakligt värdefulla. I rätt riktning går härvidlag Nordiska rådets budgetkommittés ståndpunktstaganden om att parlamentarikerna i Nordiska rådet är i behov av ett normerat budgetförfarande som möjliggör att budgeterna anlitas såsom medel för information, styrning och inriktning inom det nordiska samarbetet och som för sin del kan främja en bättre sammanjämkning av projekten i en budget i förhållande såväl till Nordiska rådet som de nationella parlamenten. Utrikesutskottet kommer med intresse att följa erfarenheterna av experimentet med det nya budgetförfarandet som godkänts av presidiet och samlarbetsministrarna och förutsätter att i samband med följande berättelse ges en redogörelse för experimentets resultat och utvärderingar av dess verkningar med tanke på de mål budgetkommittén uppställt.

Utrikesutskottet anser att det också vid Nordiska rådets 30:e session omfattade förfarandet enligt vilket presidiets medlemmar samt utskottets och kommittéernas ordförande och vice ordförande valdes i överensstämmelse med partigrupperingarnas styrkeförhållanden är principiellt betydelsefullt. Utrikesutskottet konstaterar att Finlands delegation då den beslöt understödja detta nya förfarande samtidigt anförde vissa beaktansvärda synpunkter, vilka enligt utrikesutskottets mening är ägnade att främja målen för och syftet med förfarandet. Även för denna frågas vidkommande förutsätter utrikesutskottet att det i följande berättelse får en redogörelse för erfarenheterna och betydelse av förfarandet då det gäller Nordiska rådets arbete samt en bedömning särskilt av dess betydelse med tanke på Finlands delegation.

Utrikesutskottet har fäst uppmärksamhet vid rekommendationerna i det under verksamhetsåret färdigställda betänkandet av den kommitté som hade tillsatts av Nordiska rådets presidium och de nordiska ländernas statsministrar och som utredde Färöarnas, Grönlands och Ålands representation i Nordiska rådet. Utrikesutskottet anser att kommitténs utgångspunkt i fråga om utvecklandet av dessa självstyrelseområdens representation är motiverad och acceptabel. Det är motiverat att inom ramen för de gällande självstyrelsesystemen ge de självstyrande områdena en särskild ställning inom det nordiska samarbetet, likväl med beaktande av att dessa inte i alla avseende helt kan jämföras med självständiga stater. Därför kan de föreslagna begränsningarna anses vara motiverade vad gäller representanternas för de självstyrande områdena självständiga verksamhet i Nordiska rådet. Utrikesutskottet konstaterar med tillfredsställelse att Ålands representation i rådet enligt förslagen skulle öka.

Med tanke på utvecklandet och effektiviserandet av Nordiska rådets verksamhet är också de förslag till åtgärder värda positiv uppmärksamhet som syftar till en effektivisering och utveckling av verksamheten inom den år 1960 upprättade s. k. kontaktmannaoorganisationen. Målet är att organisationen utnyttjas i strävandena att på nationellt plan effektivisera övervakningen och genomförandet av Nordiska rådets rekommendationer och yttranden. Utrikesutskottet omfattar också Nordiska rådets yttrande med anledning av Nordiska ministerrådets berättelse, enligt vilket presidiet och ministerrådet borde diskutera förfarandet då det gäller att genomföra rekommendationerna i ettvar nordiskt land och undersöka möjligheterna att avtala om de grunder enligt vilka genomförandet av rådets rekommendationer kan avgöras. I diskussionerna mellan presidiet och ministerrådet vore det också skäl att i ett lämpligt sammanhang fästa uppmärksamhet vid att det förslag av ministerrådet som gäller centrala och omfattande samar-

betsområden överlämnas till rådet för förberedande behandling i så god tid att tillräcklig tid återstår för en sakenlig behandling.”

”I sitt betänkande om den föregående berättelsen underströk utrikesutskottet vikten av att överenskommelsen från år 1954 om gemensam nordisk arbetsmarknad revideras. Under verksamhetsåret har ett förslag av ministerrådet färdigställts. Utgående från att de centrala principerna och målen i den gällande överenskommelsen kvarstår betonas helt riktigt i förslaget behovet av att överenskommelsens målsättningar genomförs så att flyttningsrörelserna inte leder till obalans på arbetsmarknaden utan gagnar den ekonomiska och sociala utvecklingen i de nordiska länderna samt sker under förutsebara samt ekonomiskt och socialt trygga förhållanden. Också förslaget om att arbetsmarknadsorganisationerna skall delta i överenskommelsens uppföljning bör anses vara positivt. Utrikesutskottet omfattar Nordiska rådets rekommendation att de nordiska ländernas regeringar ingår en ny överenskommelse om gemensam nordisk arbetsmarknad samt på nationellt och nordiskt plan utarbetar tillämpningsföreskrifter för överenskommelsen. Oberoende av om denna centrala nordiska överenskommelse eventuellt revideras är specialarrangemangen i fråga om samnordisk arbetsmarknad för särskilda yrkesgrupper betydelsefulla och behövliga då det gäller att lösa särproblemen på dessa områden. I detta sammanhang anser utrikesutskottet det behövligt att påskynda ikraftträdandet av 1981 års överenskommelse om godkännande av vissa yrkesgrupper för verksamhet inom hälsovården och sjukvården samt veterinärväsendet, och förutsätter att Finlands regering för sin del ser till att överenskommelsen ratificeras så snabbt som möjligt. Utrikesutskottet omfattar också Nordiska rådets yttrande att de nordiska länderna så snabbt som möjligt borde ratificera och bringa i kraft 1981 års överenskommelse om gemensam nordisk arbetsmarknad för grundskollärare. Utrikesutskottet önskar också att hinder för ett nordiskt ikraftträdande av den för det nordiska samarbetet mycket viktiga nordiska språkkonventionen så snabbt som möjligt undanröjs i enlighet med Nordiska rådets rekommendation från år 1981.

Utrikesutskottet hänvisar till uttalandet från mötet mellan statsministrarna och Nordiska ministerrådet, enligt vilket statsministrarna enades om att uppdraga för ministerrådet att undersöka möjligheterna att utvidga samarbetet i syfte att hindra ekonomisk brottslighet också till den del det är fråga om problem som är förknippade med beskattningen och socialskyddet vid utnyttjandet av s.k. grå arbetskraft. Omfattande nämnda uttalande betonar utrikesutskottet betydelsen av det nordiska samarbetet om sysselsättning, ekonomisk politik och miljö. Därför bör det med tillfredsställelse konstateras att ett nordiskt projektexportsamarbete under verksamhetsåret har kunnat inledas. Detta samarbete är av stor vikt med tanke på sysselsättningen såväl i Finland som i de övriga nordiska länderna.

Utrikesutskottet konstaterar vidare med beklagande att det nordiska samarbetet på vissa områden, såsom energiområdet, måste tävla med bi- eller trilateral samarbetsavtal. Denna fråga har i Nordiska rådet ägnats en allt större uppmärksamhet. Utrikesutskottet omfattar det ståndpunktstagande av Nordiska rådets ekonomiska utskott om Nordkalottområdet, enligt vilket man så långt som möjligt borde eftersträva sådana lösningar som omfattar alla tre stater på Nordkalotten och att för energisamarbetets

vidkommande bi- eller trilateralt samarbete kunde vara ett viktigt element då det gäller att utveckla det nordiska samarbetet, förutsatt att de övriga nordiska länderna från första början bereds möjlighet att ansluta sig till detta samarbete.

Utrikesutskottet hälsar med tillfredsställelse den enighet som de nordiska statsministrarna och Nordiska ministerrådet vid sitt möte uttryckt om förslaget att fördubbla Nordiska investeringsbankens grundkapital räknat från den 1 januari 1984. Utrikesutskottet konstaterar att Nordiska investeringsbanken ytterligare stärkt sin ställning som ett centralt organ inom det ekonomiska samarbetet mellan de nordiska länderna. Bankens långivning har ökat kraftigt och redan av denna orsak är det synnerligen motiverat att höja bankens grundkapital. Ministerrådets beredskap att förlänga experimentet med regionallån med två år bör också anses vara positivt. Utrikesutskottet noterar också bankens förtjänstfulla verksamhet i syfte att säkerställa dess möjligheter att delta i identifikation och förberedelse av sådana projekt som avses i ministerrådets beslut om nordiska projektinvestering-lån och att få tillgång till utvecklingsbankernas administrativa tjänster.”

Betänkandet låg till grund för riksdagsbehandlingen, som ägde rum vid plenum den 8 februari 1983. Vid detta plenum fördes en debatt i ärendet med inlägg av delegationens ordförande, riksdagsledamot Elsi Hetemäki-Olander, minister Marjatta Väänänen och riksdagsman Antero Juntumaa (kristl.förb.). Riksdagsledamot Hetemäki-Olander berörde i sitt anförande bl. a. den nytillsatta femmannakommittén, uppföljningen av Petri-kommitténs betänkande, det nordiska avtalet om gemensam arbetsmarknad för hälso- och sjukvårdspersonal samt Nordkalott- och energisamarbetet. Minister Väänänen tog upp bl. a. de reviderade arbetsmarknads- och trygghetskonventionerna, återinvandrarnas problem i Finland samt de finska barnens undervisning i Sverige, varvid hon uttryckte farhågor för att undervisningen för finskspråkiga barn på modersmålet, som under några år utvecklats i positiv riktning i Sverige, nu åter skulle vändas i en negativ trend. Riksdagsman Juntumaa underströk betydelsen av nordiskt samarbete när det gällde bekämpning av narkotikamissbruk och även i frågor om nykterhetsarbetet.

Propositioner med nordiska avtal

Bland frågor med nordisk anknytning, som under året behandlades i riksdagen, kan nämnas följande. Riksdagen ratificerade den 14 juni 1983 överenskommelsen mellan Finland, Danmark, Norge och Sverige om godkännande av vissa yrkesgrupper för verksamhet inom *hälso- och sjukvården och veterinärväsendet*.

Detta skedde genom stiftandet av en särskild lag (Reg.prop. nr 8/1983 rd; Förf.S 670/83). Vid propositionens första behandling höll delegationens ordförande i plenum ett inlägg, i vilket hon uttryckte sin tillfredsställelse över att ifrågasvarande avtal nu kunde ratificeras. Hon uttryckte även önskemålet att myndigheterna i Finland särskilt skulle följa tillämp-

ningen av artikel 27 i överenskommelsen, så att de anställningsförmåner som ansluter sig till anställningstidens längd, såsom pension och ålderstilllägg, verkligen kan räknas till godo, då berörd personal flyttar mellan länderna. Härigenom skulle ett viktigt hinder för återflyttning avlägsnas.

Den 14 juni 1983 godkände riksdagen regeringens proposition (RP nr 27/1983 rd) om den i Stockholm den 15 september 1982 ingångna överenskommelsen mellan Finland, Norge och Sverige om *samarbete på utlandsundervisningens område*. Härigenom utvidgades denna överenskommelse, i överensstämmelse med vad Nordiska rådet tidigare uttalat, till att omfatta även Finland, i och med att den ersatte ett tidigare norsk-svenskt avtal.

Regeringen avgav även den 14 oktober 1983 en proposition (RP nr 153/1983 rd) om godkännande av de bestämmelser i den i Helsingfors den 3 mars 1982 mellan de nordiska länderna ingångna överenskommelsen om gemensam *nordisk arbetsmarknad för klasslärare i grundskolan*, som krävde riksdagens samtycke. I likhet med proposition om överenskommelsen om utlandsundervisning innehöll denna proposition även ett lagförslag om berörda bestämmelser. Vid årets utgång var behandlingen av denna proposition ännu inte slutförd i riksdagen.

Däremot slutbehandlade riksdagen den 18 november 1983 riksdagens proposition (RP nr 154/1983 rd) om godkännande av vissa bestämmelser i avtalet med Danmark, Island, Norge och Sverige för *undvikande av dubbelbeskattning* beträffande skatter på inkomst och förmögenhet. Även denna proposition innehöll ett lagförslag. Genom riksdagens godkännande ratificerades detta avtal, som hade ingåtts i Helsingfors den 22 mars 1983, för Finlands del.

Den om delegationen givna lagen har under året ändrats tvenne gånger. Den första ändringen, som godkändes av riksdagen den 18 mars 1983 innebar vissa förändringar då det gäller sättet för val av medlemmar och suppleanter i delegationen. Åtgärden sammanhängde med den revision av riksdagsordningen som samtidigt genomfördes. Den andra ändringen av lagen föranleddes av de ändringar som företogs i det s.k. Helsingforsavtalet, dvs. den nordiska samarbetsöverenskommelsen i syfte att stärka de självstyrande områdenas ställning inom området. Riksdagen godkände den 7 december 1983 regeringens proposition (RP nr 189/rd 1983) om ändring av den om delegationen givna lagen. Lagändringen innebär även att delegationens namn på svenska ändrades från "Nordiska rådets Finlands delegation" till "Finlands delegation i Nordiska rådet". Ändringarna träder i kraft den 28 januari 1984.

Samtidigt godkände riksdagen även regeringens proposition (RP nr 189/rd 1983) om godkännande av överenskommelsen om *ändring av själva Helsingforsavtalet*.

Vid andra behandling i plenum av propositionerna om Helsingforsavtalet och lagen om Nordiska rådets Finlands delegation fördes en debatt, i vilken deltog riksdagsman Gunnar Jansson (ÅS) och delegationens ordfö-

rande, riksdagsledamot Elsi Hetemäki-Olander. Bägge uttryckte sin tillfredsställelse över de föreslagna förändringarna i Helsingfors-avtalet. Riksdagsman Jansson betygade även att man på Åland var inställd på att det goda samarbetet med Finlands delegation och dess kansli skall fortsätta. Vid tredje behandlingen den 7 december 1983 gjordes likaså inlägg av riksdagsledamöterna Hetemäki-Olander och Jansson.

När det gäller Åland kan konstateras, att landskapslagen om landskapets representation i Nordiska rådet av tidsskäl inte hinner ändras före 32:a sessionen. Landskapets representation vid sessionen i enlighet med de nya bestämmelserna i det ändrade Helsingfors-avtalet kan dock ordnas genom specialarrangemang.

Telesatellitprojektet

En längre debatt med inte färre än 40 anföranden utspann sig i plenum den 15 december 1983 då regeringens proposition (RP nr 201/rd 1983) om godkännande av vissa bestämmelser i överenskommelsen *mellan Finland och Sverige* om samarbete vid genomförandet av *telesatellitprojektet Tele-X*, behandlades.

Trafikminister Matti Puhakka redogjorde för bakgrunden till avtalet och konstaterade bl. a. att det avtalsförslag från regeringen som nu förelåg ansluter sig till det samnordiska Tele-X-projektet och att man nu stod i beråd att huvudsakligen besluta om Finlands deltagande i uppbyggnaden av projektet för att på så sätt skapa möjlighet för finländsk industri att exportera sitt eget kunnande vid förverkligandet av projektet. Han betonade att regeringen i fråga om det senare nordiska satellitsamarbetet, det s. k. Nordsat-projektet, för sin del förutsatt att denna fråga skulle avgöras genom förhandlingar mellan de nordiska länderna. För ögonblicket pågick dock inga förhandlingar och det såg ut som om det inte skulle vara möjligt att bli färdig med underhandlingarna inom mars 1984 som man avsett då det var svårt att finna en gemensam ståndpunkt till förverkligandet av Nordsat. Han framhöll vidare att regeringen senare skulle besluta om själva förmedlingen av nordiska program via satelliter, men att det redan nu var skäl att konstatera att både Tele-X- och Nordsat-projektet ansluter sig till förverkligandet av det mera omfattande kommunikationspolitiska förnyelseprogrammet som för närvarande behandlades inom regeringen.

Under plenardebatten behandlades utom det tekniska uppbyggandet av Tele-X också det framtida nordiska satellitsamarbetet ingående. Vidare diskuterades Tele-X:s och den omdebatterade s. k. kustkanalens betydelse för den finlandssvenska befolkningen.

Under diskussionerna motsatte sig ingen direkt ett finländskt deltagande i tekniska uppbyggandet av Tele-X. De fördelar man såg i ett sådant deltagande, och som framför allt framfördes från högerhåll, gällde främst att Finland genom avtalet skulle beredas möjligheter att för en rimlig

kostnad bli delaktig av den avancerade teknologi som rymdvetenskapen innebar, vilket var väsentligt för finländsk industri.

Flera talare, främst folkdemokratiska, däribland Ensio Laine, Sten Söderström och Esko-Juhani Tennilä varnade dock för att det ifrågavarande Tele-X-avtalet i och för sig kunde uppfattas som ett första steg mot ett nordiskt satellitsamarbete och Söderström betonade i detta sammanhang att man inte kunde lösgöra den tekniska frågan från den därpå följande utvecklingen. Från flera håll underströks kravet på att frågan om ett framtida nordiskt satellitsamarbete skulle underställas riksdagens godkännande.

Justitieminister Christoffer Taxell påpekade att regeringen så till vida redan tagit ställning till användningen av Tele-X att man i budgetförslaget för 1984 under trafikministeriets moment redan konstaterat att den svenskspråkiga befolkningens televisionstjänster bör utvecklas och att man i denna avsikt är beredd att utnyttja Tele-X:s kanalkapacitet under förutsättning att man ur Finlands synpunkt når ett tillfredsställande avtal om detta.

Under diskussionerna uttryckte sig representanter närmast från DFFF kritiskt till ett nordiskt satellitsamarbete. Kritiken gällde främst att ett sådant samarbete skulle innebära ett stort programutbud som finländarna inte själva skulle bestämma över och som bl. a. skulle innehålla västerländsk massunderhållning och propaganda och som skulle försvaga den finska kulturen och identiteten. Kritiken rörde också de stora kostnader som ett sådant satellitsamarbete skulle medföra och som kunde innebära ett försvagat resursunderlag för den egna nationella programproduktionen och servicen. Bl. a. Laine, Söderström och Tennilä företrädde dessa åsikter.

Riksdagsman Pertti Salolainen (saml.) framhöll att utbudet av TV-satellitprogram under de närmaste åren kommer att vara så stort att det utbud som ett nordiskt samarbete skulle resultera i är av underordnad betydelse och att det nordiska projektet som uppskisserats sålunda inte borde ge behov till någon programpolitisk panik. Han framhöll, liksom högerrepresentanterna i allmänhet, att det skulle vara positivt att uppnå ett nära nordiskt samarbete på det centrala område som telekommunikationen innebär. Riksdagsledamot Elsi Hetemäki-Olander betonade att det vore skada om man inte hade någon satellit att tillgå för att förmedla nordisk kultur och den nordiska livsformen och om man inte tog vara på de möjligheter som ett nordiskt samarbete erbjuder bl. a. för näringslivet, forskningen, utbildningen, sjöfarten och meteorologin.

Delegationens verksamhet

Delegationen har under året hållit 13 möten och delegationens arbetsutskott 14 möten.

Vid delegationens möte den 10 februari 1983 höll delegationens ordfö-

rande Esli Hetemäki-Olander ett minnesanförande över riksdagsman Bror Lillqvist, som hade avlidit den 2 februari. Riksdagsman Lillqvist hade varit medlem av delegationen sedan år 1970 och dess viceordförande sedan år 1972.

Den 2 mars 1983 avgav delegationen ett yttrande till utrikesministeriet om kontakterna mellan delegationen och utrikesförvaltningen och behoven när det gällde utvecklandet av dessa kontakter. I detta yttrande tog delegationen ställning till förmån för flera av de förslag som framlagts den 18 november 1982 av den finländska arbetsgruppen för effektivisering av Nordiska rådets kontaktmannaorganisation, bl. a. till förmån för en flyttning av ställföreträdarkontoret för utrikesministeriet till statsrådets kansli. Till denna del har arbetsgruppens förslag behandlats i utrikesförvaltningskommittén 1983, vars betänkande torde avges i början av 1984.

Vid delegationens möte den 13 oktober 1983 närvar nordiske samarbetsministern Gustav Björkstrand, som därvid informerade om aktuella frågor inom Nordiska ministerrådets verksamhet, bl. a. det planerade datateknologisamarbetet och TV-samarbetet.

Vid samma möte behandlades bl. a. även frågan om replikrätten vid Nordiska rådets sessioner samt frågeinstitutets framtida utformning, sedan presidiet inbegärt delegationernas yttranden härom. Delegationen anslöt sig till de framlagda förslagen, som bl. a. innebär att möjligheter öppnas att ställa frågor till ministerrådet eller regeringarna även mellan sessionerna. Frågan är dock fortfarande öppen.

Vid mötet den 9 december 1983 informerade riksdagens första vicesamman Pirkko Työläjä, som varit den finländska medlemmen i Kommittén för värdering av arbetsformerna i det nordiska samarbetet (den s. k. femmannakommittén), delegationen om innehållet i denna kommittés betänkande och om de värderingar som varit vägledande för kommittén i dess arbete. Delegationen har fortsatt sin behandling av kommitténs rapport år 1984.

Inom delegationen dryftades under hösten 1983 möjligheterna att utöka det språkliga bistånd som delegationsmedlemmarna erhåller i samband med sin verksamhet inom Nordiska rådet, inte minst vid utskottsmöten. I samband med behandlingen av denna fråga beslöt arbetsutskottet vid möte den 25 oktober 1983 att rikta riksdagens kanslikommissions uppmärksamhet på att även riksdagen, då den sänder representanter till nordiska möten, bör beakta specialåtgärder som föranleds av språkliga svårigheter, t. ex. genom att tillhandahålla tolkhjälp för dem som behöver detta. Frågan var vid årets utgång ännu ej färdigbehandlad.

Arbetsutskottet fattade vid sitt möte den 7 december beslut om att för år 1984 försöksvis utnyttja ett erbjudande från förbundet Pohjola-Norden om att ställa en sida per nummer i förbundets tidskrift "Pohjola" till delegationens förfogande för informationsändamål.

Vid mötet med Nordiska rådets kontaktmän vid ministerier och centrala

ämbetsverk den 8 februari 1983, som leddes av justitieminister Christoffer Taxell, behandlades de förslag som gjorts av kommittén för utredning av frågan om de självstyrande områdenas ställning i Nordiska rådet (den s. k. Petri-kommittén) och beredningen av ingåendet av internationella avtal med särskild hänsyn till de nordiska avtalen och till de åländska självstyrelseorganens ställning. Vidare behandlades frågan om kontaktmannainstitutionens effektivisering på basen av det betänkande som en kommitté under ordförandeskap av generalsekreterare Håkan Branders hade avgivit den 19.11.1982.

Med anledning av beslut i ärendet av arbetsutskottet av den 13.1.1983 och 4.10.1983 fastställde delegationen 16.12.1983 efter beredning av arbetsutskottet ett reglemente för delegationens kansli, och beslöt, att reglementet träder i kraft 1.1.1984.

Personalstyrkan vid delegationens sekretariat har varit densamma som föregående år. Den åländske sekreteraren utbyttes 15.5.1983, då jur. kand. Göran Lindholm utsågs till t. f. kanslichef vid Ålands landskapsstyrelse och till hans efterträdare utsågs landstingsnotarie Elisabeth Nauléér, med Mariehamn som förläggningssort.

På nationellt plan anordnades före 31:a sessionen för första gången en överläggning mellan de funktionärer inom riksdagsgruppernas kanslier, som närmast ansvarar för handläggningen av nordiska samarbetsfrågor, och representanter för delegationens kansli. Vid detta möte överenskoms om former för utbyte av information bl. a. om kommande möten och dessas dagordningar.

Liksom tidigare år hade presidiet även nu beviljat ett bidrag för avhållande av det s. k. ungdomsseminariet före 31:a sessionen. I seminariet deltog representanter för de politiska ungdomsorganisationerna från samtliga nordiska länder. Ungdomsrepresentanterna följde också själva sessionen. I resolutionen från ungdomsseminariet berördes bl. a. arbetslösheten, särskilt ungdomsarbetslösheten. De finländska ungdomsrepresentanternas deltagande i seminariet och följande av sessionen hade förberetts bl. a. vid ett förberedande seminarium, arrangerat av delegationens sekretariat, om de frågor som skulle komma upp vid sessionen.

5.3 Islands delegation

Delegationens verksamhet

Islands delegation har hållit fyra möten sedan rådets 31. session. Där har bl. a. behandlats rapporten om arbetsformerna i det nordiska samarbetet (NU 1983:9) från den kommitté, som rådets presidium och ländernas statsministrar tillsatte den 30 november 1982. Delegationen var enig med största delen av kommitténs konklusioner. På en punkt hade den isländske medlemmen i kommittén, handelsminister Matthías Á. Mathiesen, reserverat sig och delegationen ställde sig bakom hans reservation. Sålunda ställde sig delegationen tveksam till den vikt som i rapporten lades vid att

stärka presidiesekreterarens ställning på bekostnad av sekreterarkollegiet. Delegationen ansåg att sekreterarkollegiet även i framtiden borde vara ett rådgivande organ för presidiet direkt.

Samarbete har uppnåtts mellan delegationen och Föreningen Norden i Island om informationsverksamhet om nordiskt samarbete och Nordiska rådet. I samband med denna verksamhet har informationsturnéer genomförts i östra Island och planeras under år 1984 i norra och västra Island.

Delegationens berättelse och regeringens propositioner

Islands delegations berättelse över Nordiska rådets verksamhet och nordiskt samarbete under år 1982 behandlades i Altinget och lades till handlingarna den 14 mars 1983. När berättelsen framlades anförde altingsledamot Guðrún Helgadóttir bl. a. följande.

Jag vill här tillåta mig, eftersom någon debatt formligen inte kommer att bli möjlig på grund av tidsbrist, att göra er uppmärksamma på den berättelse (nr. 630) som har framlagts om nordiskt samarbete under år 1982. Jag vill tacka delegationens ordförande och hans medarbetare för deras föredömliga insatser. Här i Altinget finns det sällan tid att diskutera Nordiska rådets arbete, men det är en fördel att få berättelsen framlagd så tidigt, som nu varit fallet, och det vill jag tacka för.

Utrikesminister Ólafur Jóhannesson framlade för Altinget den 28. februari 1983 sin årsrapport om utrikespolitik. I rapporten anfördes bl. a. följande om nordiskt samarbete:

Nordiskt samarbete är som bekant både mångfasetterat och nära och för det mesta sålunda uppbyggt att samarbetsparterna kommunicerar direkt sinsemellan. Samarbetet räknas därför knappast som en utrikesfråga och så pass nära samarbete mellan självständiga stater existerar knappast på annat håll i världen. Omfattande och nyttigt samarbete mellan de nordiska länderna i internationella fora, t. ex. inom FN, är också enastående, så som jag tidigare har nämnt i mina årsrapporter, och nordiskt samarbete är och bör vara en av den isländska utrikespolitikens grundpelare. Danmark, Norge och Sverige har under längre tid haft ambassader i Island. I höstas kom Finland till men tidigare hade Finlands ambassadör i Norge även varit ambassadör i Island. Det är glädjande att dessa fyra nordiska länder nu har sina ambassader i Island och vi önskar Finlands ambassadör särskilt välkommen. Finlands ambassad kommer utan tvekan att leda till ännu bättre samverkan mellan Finland och Island.

Den 10 november 1983 framlade utrikesminister Geir Hallgrímsson för Altinget regeringens proposition (nr. 91) om godkännande av de ändringar i Helsingforsavtalet som har föranletts av Grönlands representation i Nordiska rådet samt ökad representation i rådet för Färöarna och Åland. Propositionen hänvisades till utrikesutskottet som behandlade den den 14 november 1983 och hade ingen erinran mot propositionen. Altinget beslöt bifalla förslaget. Vid behandlingen av ärendet den 16 november 1983

anførde utrikesutskottets förman Ólafur Jóhannesson samtidigt som han föreslog att Altinget skulle godkänna vad som i propositionen föreslagits bl. a. följande:

Denna överenskommelse har nåtts genom kompromiss. Concensus har uppnåtts om denna kompromiss fast somliga säkert hade velat att dessa länder redan nu kunnat få självständig representation i Nordiska rådet.

5.4 Den norske delegasjon

Utenriks- og konstitusjonskomiteen

Utenriks- og konstitusjonskomiteen i Stortinget avga sin innstilling om Regjeringens melding om nordisk samarbeid og Delegasjonens rapport fra 30. sesjon, den 10. februar 1983.

Med utgangspunkt i den foreliggende dokumentasjon bemerket komiteen at det også i 1983 må være den viktigste oppgave i nordisk samarbeid å bryte den økonomiske stagnasjon og trykke sysselsettingen. De forslag om handlingsplaner for å forsvare arbeidsplassene i Norden, som foreligger til 31. sesjon fra tre partigrupperinger, innebærer at rådssesjonen i Oslo noen dager senere i sterk grad ville bli preget av det økonomiske samarbeid innen Nordisk råd.

Komiteen pekte på det betenkelige i at den nordiske handel har stagnert i forhold til handelen med andre land. Norden som hjemmemarked må forsvares gjennom konkrete samarbeidstiltak, og Utenrikskomiteen så det derfor som positivt at arbeidet med å fjerne hindringer for samarbeidet nå var kommet i gang.

Det initiativ som var tatt for å intensivere det valutapolitiske samarbeid, registrerte Utenrikskomiteen med tilfredshet, og ga også sin støtte til forslaget om å få gjennomført en faglig analyse av årsakene til og virkningene av de nordiske lands devalueringer.

Komiteen pekte på betydningen av å få satt i gang deler av handlingsplanen på datateknikkens område, så raskt som mulig. I dagens vanskelige situasjon fant komiteen grunn til å understreke de industrielle samarbeidsmuligheter som ligger innenfor utvikling og produksjon på dette felt.

Utenrikskomiteen hadde merket seg at utstillingen "Scandinavia Today" hadde hatt Rådets kulturbudsjett som en viktig finansieringskilde. Komiteen ga uttrykk for tvil om kulturbudsjettet er den mest nærliggende finansieringskilde når det gjelder kulturmanifestasjoner som retter seg mot andre land. De midler som bevilges over Nordisk råds kulturbudsjett bør primært gå til interne nordiske kulturaktiviteter, mens den mer utadvendte manifestasjon først og fremst må finansieres over Utenriksdepartementenes budsjetter.

Komiteen konstaterte at den forsøksordning som er på gang når det gjelder parlamentarisk medvirkning i budsjettbehandlingen på nordisk plan, var i tråd med hva Stortinget tidligere har ønsket. I den stramme økonomiske situasjon de nordiske land befinner seg i, må det tilstrebes en

bedre utnyttelse av de midler som stilles til disposisjon. Utenrikskomiteen ville imidlertid advare imot at trange statsfinansielle rammer skulle føre til svekkelse av det nordiske samarbeid. Det må også under vanskelige økonomiske forhold være en oppgave å videreutvikle samarbeidet i Norden.

Stortingets årlige, generelle debatt om nordisk samarbeid ble gjennomført den 15. februar 1983. I alt 15 talere deltok i ordskiftet, 7 av delegasjonens medlemmer og ytterligere 7 stortingsrepresentanter. Fra Regjeringen deltok samarbeidsministeren, statsråd Arne Skauge.

Ratifikasjon av avtaler

Stortinget ga samme dag, 15.02.1983, sitt samtykke til ratifikasjon av den reviderte nordiske *arbeidsmarkedsoverenskomst* av 6. mars 1983, med tilhørende protokoller.

Overenskomsten mellom Norge og Sverige om samarbeid på *telesatelitt-området* (bl. a. Tele-X-prosjektet) ble behandlet i Stortinget 6. juni 1983. Stortinget ga enstemmig sitt samtykke til ratifikasjon av overenskomsten.

Den nordiske overenskomst til unngåelse av *dobbelbeskatning* av 22. mars 1983, passerte Stortinget den 20. oktober 1983.

Regjeringens proposisjon om endringer i de nordiske *samarbeidsavtaler* ble behandlet i Stortinget den 13. desember 1983, og deretter ratifisert den 16. samme måned.

Delegasjonens rapport

Delegasjonen avga sin *rapport fra 31. sesjon*, og redegjorde også for virksomheten i presidiet og utvalgene etter sesjonen, den 16. desember 1983.

Delegasjonen legger i sin rapport vekt på den politiske vilje til å finne brede løsninger i saker av stor betydning for alle land, som ble manifestert under Oslosesjonen 1983. Delegasjonen konstaterer at finansministrene nylig har lagt frem retningslinjer for hvilken økonomisk politikk regjeringene bør føre i egne land, innenfor det nordiske samarbeid og i en felles opptreden på det internasjonelle plan. Både finansministrene, og senere statsministrene, har forutsatt at det skal arbeides videre med oppfølgingen, og at det er nødvendig med ytterligere presiseringer og konkretiseringer. Delegasjonen tolker allikevel situasjonen dithen at mulighetene er lagt tilrette for en ytterligere utvidelse av nordisk økonomisk samarbeid, men understreker den utålmodighet som er markert tilstede i Rådet. Det må bli en prioritert oppgave å bidra til at den generelle enighet som er nådd under regjeringenes arbeid siden forrige sesjon, kan utmyntes ytterligere i konkrete tiltak innenfor rammen av en handlingsplan.

I denne sammenheng viser delegasjonen til et hovedpunkt i den rapport som nå foreligger fra Komiteen til vurdering av arbeidsformene i nordisk samarbeid. Komiteen retter søkelyset bl. a. på oppfølgingen av rekom-

mendasjoner og beslutninger som tas på nordisk plan, og hevder at ansvaret for oppfølgingen primært ligger hos medlemslandenes regjeringer, og at Rådets nasjonale delegasjoner mer aktivt må utøve sin politiske kontrollfunksjon i det nasjonale parlament. Under den behandling av komiteens forslag som nå forestår, vil delegasjonen grundig drøfte om det på norsk side kan gjøres forbedringer som øker effektiviteten i oppfølgingen av nordiske samarbeidsbeslutninger.

Delegasjonen viser til at innstillingen fra Nordisk råds budsjettkomite foran plenarforsamlingens første budsjettbehandling, var inn tatt som bilag til rapporten. Med henvisning til Utenrikskomiteens tidligere presiseringer, vil delegasjonen arbeide for en avklaring av ett av de punkter innstillingen tar opp, hvor det minnes om at nye samarbeidstiltak må finansieres med midler som kommer i tillegg til de løpende budsjettposter. Dette er nødvendig bl. a. for å sikre tilstrekkelig bevilgninger til det spontane kultursamarbeid, via Nordisk Kulturfond og de faste støtteordninger til folkelig kultursamarbeid.

Endelig peker delegasjonen på at det tok unødig lang tid å få undertegnet og ratifisert endringene i de nordiske samarbeidsavtaler, men at det nå er grunn til å gi uttrykk for tilfredshet med at Grønland er trukket inn i samarbeidet, samtidig med at Færøyene og Åland har fått en representasjon som var i overensstemmelse med deres selvstyreordninger.

Regjeringens Stortingsmelding om nordisk samarbeid vil bli avgitt medio januar 1984, og vil sammen med delegasjonsrapporten bli gjort til gjenstand for behandling i Stortinget umiddelbart før 32. sesjon.

5.5 Sveriges delegation

Delegationens berättelse till riksdagen

Sveriges delegation överlämnade berättelse till riksdagen den 19 maj 1983 (redog. 1983/84: 4) angående sin verksamhet från den trettionde till och med den trettioförsta sessionen, som ägde rum den 21–25 februari 1983 i Oslo.

Utrikesutskottet behandlade berättelsen den 29 november 1983 (UU 1983/84: 3). Utskottet konstaterade med tillfredsställelse att berättelsen gav en fyllig och allsidig redovisning av verksamheten i Nordiska rådet. Mot bakgrund av den ekonomiska krisen i Västeuropa och en betydande arbetslöshet i Norden fann utskottet det mycket positivt att rådet kunde anta en övergripande rekommendation om en handlingsplan för ekonomisk utveckling och full sysselsättning. Utskottet fann också anledning att fästa uppmärksamheten vid den nya budgetproceduren för behandling av Nordiska ministerrådets allmänna budget och den nordiska kulturbudgeten. Utskottet ansåg att detta behandlingssätt, som förutsätter en grundlig genomgång av utskottens saksområden, borde kunna leda till en effektiviserad budgetbehandling, samtidigt som den parlamentariska insynen och inflytandet över den nordiska budgeten ökar.

Riksdagens behandling av utrikesutskottets betänkande ägde rum den 9 december 1983. Riksdagen beslöt i enlighet med utrikesutskottets förslag att delegationens berättelse skulle läggas till handlingarna.

I riksdagsdebatten deltog Ingrid Sundberg (m), Rune Gustavsson (c), Sture Palm (s) och Gunnar Nilsson i Stockholm (s).

Ingrid Sundberg, vice ordförande i Nordiska rådets kulturutskott, uttryckte förhoppningen att den nu avgivna rapporten från den s. k. femmannakommittén skulle leda till en ökad effektivisering av det nordiska samarbetet, dess organisation och arbetsformer. Ingrid Sundberg ansåg att det fanns två viktiga skäl för nordiskt samarbete. Det ena utgjordes av det faktum att de nordiska länderna både historiskt, kulturellt och ekonomiskt hade så starka band mellan varandra att det motiverade ett fortgående samarbete, varigenom vi kunde ytterligare stärka denna vår samhörighet gentemot omvärlden. Det andra var att på många olika områden kunde varje enskilt land göra direkta ekonomiska vinster genom att dela upp uppgifterna emellan sig. Hon uttalade önskemålet att man vid arbetet på utvecklingen av samarbetet i högre grad skulle ta hänsyn till vilka rationaliseringsvinster man kan göra genom att låta nationella projekt övergå till att bli nordiska.

I slutet av anförandet berördes även det nordiska forskningspolitiska rådet och samarbetet på datateknologiområdet.

Rune Gustavsson, medlem i Nordiska rådets social- och miljöutskott, framhöll i sitt anförande att det nordiska arbetet fått en mera partipolitisk prägel genom att olika partigrupper utvecklats samt att det var viktigt att den nordiska debatten fördes inom partigrupperna och ute i partiorganisationerna på det lokala planet. Det stora problemet i arbetet med de nordiska frågorna var att kunna föra ut dessa till den enskilde individen. Rune Gustavsson berörde härvid den undersökning som gjorts bland stora grupper om deras kunnande och kännedom om Nordiska rådet och dess arbete och som visat att det fanns mycket att göra när det gällde att föra ut information. Rune Gustavsson tog i sitt anförande upp även narkotika- och miljöfrågorna.

Sture Palm, medlem i Nordiska rådets kulturutskott, berörde i sitt anförande radio- och TV-samarbetet och konstaterade härvid att vissa beslut tagits men att många olösta frågor återstod som skulle komma att kräva stora insatser i såväl tid som pengar.

Gunnar Nilsson, ordförande i Nordiska rådets ekonomiska utskott, uppehöll sig vid den av rådet antagna rekommendationen om ekonomisk utveckling och full sysselsättning. Det yttersta motivet för rekommendationen var den starka oron för den sviktande sysselsättningen och de problem som drabbat de nordiska ekonomierna. Gunnar Nilsson upplyste om att ministerrådet med anledning av rekommendationen tillsatt en arbetsgrupp som lagt fram ett handlingsprogram för ekonomisk utveckling och full sysselsättning. Han uttryckte sin besvikelse över programmet

eftersom det innehöll så litet substans. Särskilt oroande var att de nordiska ekonomiernas situation skulle komma att påverka ambitionsnivån i det nordiska samarbetet negativt. För sin egen del ansåg han att det hade varit angeläget om man vid budgetbehandlingen, men också i andra sammanhang, understrukt vikten av att det nordiska samarbetet förstärktes. Det fanns stor risk för att det nordiska samarbetet skulle komma att utsättas för stora påfrestningar under den närmaste framtiden.

Regeringens propositioner

Riksdagen behandlade den 23 november 1983 regeringens proposition 1983/84:24 om godkännande av överenskommelse den 15 juni 1983 om *ändring av samarbetsöverenskommelsen* den 23 mars 1962 mellan Danmark, Finland, Island, Norge och Sverige. I propositionen föreslås att riksdagen godkänner en överenskommelse om ändringar av 1962 års nordiska samarbetsöverenskommelse, det s. k. Helsingforsavtalet. Överenskommelsen syftar till att stärka Färöarnas, Grönlands och Ålands ställning i det nordiska samarbetet.

Ärendet hade föregåtts av behandling i riksdagens utrikesutskott (UU 1983/84:2) som konstaterat att ändringarna vunnit anslutning i alla de fem nordiska länderna liksom på Färöarna, Grönland och Åland. Utskottet fann att ändringarna på ett balanserat sätt återspeglade den särskilda ställning som Färöarna, Grönland och Åland intog inom sin nationstillhörighet och vilja att respektera denna särskilda ställning i det nordiska samarbetet. Utskottet ansåg vidare att ändringarna skapade förutsättningar för ett aktivare deltagande i det nordiska samarbetet från Färöarnas, Grönlands och Ålands sida, vilket skulle bidra till att öka kunskaperna om och samhörigheten med dessa områden i Norden. Därmed skulle också det nordiska samarbetet i sin helhet breddas och fördjupas. Riksdagen beslöt i enlighet med utrikesutskottets förslag att godkänna överenskommelsen den 15 juni 1983 om ändring i samarbetsöverenskommelsen den 23 mars 1962 mellan Danmark, Finland, Island, Norge och Sverige.

Riksdagen behandlade den 20 april 1983 regeringens proposition 1982/83:91 om *ändringar i utlämningslagstiftningen* och den nordiska verkställighetslagstiftningen. I propositionen behandlas vissa frågor som rör användningen av tvångsmedel enligt den nordiska verkställighetslagstiftningen och utlämningslagstiftningen samt en del andra utlämningsrättsliga frågor. Beträffande det nordiska verkställighetssamarbetet föreslås åtgärder för att komma till rätta med de problem som kan uppkomma om de dömda försöker undandra sig verkställighet genom att flytta mellan de berörda länderna. På utlämningsrättens område föreslås bl. a. att säkerhetsåtgärden "tagande i förvar" avskaffas och att ett häktningsbeslut som har meddelats under ett ärendes handläggning i stället skall gälla, inte som nu till dess ärendet avgörs, utan till dess att utlämningen verkställs. Ärendet hade föregåtts av behandling i riksdagens justitieutskott (JuU 1982/83:27)

som inte hade haft någon erinran mot regeringens förslag. Riksdagen beslöt godkänna ändringarna.

Riksdagen behandlade den 19 maj 1983 regeringens proposition 1983/83:164 om *nordiskt kultursamarbete* m. m. och beslöt godkänna att ett förslagsanslag av 46 700 000 kronor anvisades till Nordiska ministerrådets kulturbudget för budgetåret 1983/84. Ärendet hade föregåtts av behandling i riksdagens kulturutskott (KrU 1982/83:29) som tillstyrkt propositionens förslag.

Riksdagen behandlade den 24 maj 1983 regeringens proposition 1982/83:169 om *Nordiska ministerrådets allmänna budget* för år 1984 m. m. I propositionen föreslås att Nordiska ministerrådets allmänna budget för år 1984 godkänns och att medel anvisas för Sveriges andel av kostnaderna för den verksamhet som finansieras över denna budget. Vidare föreslås att regeringen bemyndigas medge att vissa åtaganden görs av Nordiska industrifonden.

Ärendet hade föregåtts av behandling i riksdagens utrikesutskott (UU 1982/83:22) som i sitt betänkande hade tillstyrkt att riksdagen till Nordiska ministerrådets allmänna budget för budgetåret 1983/84 anvisar ett förslagsanslag av 70 040 000 kronor samt att stöd om högst 7 400 000 kronor under år 1985 och högst 5 000 000 kronor under år 1986 lämnas till Nordiska industrifonden.

I debatten i riksdagen deltog statsrådet Svante Lundkvist och riksdagsledamöterna Karin Söder och Sture Palm.

Karin Söder (c), medlem av Nordiska rådets ekonomiska utskott, underströk den stora betydelse som det nordiska samarbetet hade för vårt land och hur betydelsefull den enighet som oftast manifesteras kring det nordiska samarbetet var. Hon underströk också betydelsen av att den svenska riksdagens representanter i Nordiska rådet oftare betonade det nordiska samarbetets betydelse för de nordiska medborgarna. Detta samarbete var unikt i världen och många länder av de nordiska ländernas storlek såg med beundran på det nordiska samarbetet och önskade att de själva kunde leva under sådana omständigheter som vi gjorde i Norden med självständighet i utrikespolitiska frågor samtidigt som det fanns ett mycket nära samarbete över gränserna på många praktiska områden. Karin Söder berörde även några av de viktiga beslut som tagits under Oslo-sessionen 1983 såsom en handlingsplan för ekonomisk utveckling och full sysselsättning i våra länder och för ett datateknologiskt samarbete.

Svante Lundkvist (s), nordisk samarbetsminister, delade Karin Söders uppfattning om angelägenheten av att understryka betydelsen av det nordiska samarbetet.

Den viktigaste uppgiften för det nordiska samarbetet just nu var utan tvivel att söka samordna de nordiska ländernas insatser i kampen mot den ekonomiska krisen och dess följdverkningar. Svante Lundkvist uttryckte sin tillfredsställelse över att de nordiska länderna vid OECD:s senaste

finansministermöte uppträtt gemensamt till förmån för en ekonomisk utveckling med den inriktning som Nordiska rådet uttalat sig för. Svante Lundkvist anförde vidare att ett förslag till aktionsplan för ekonomisk utveckling och full sysselsättning i våra länder samt en redovisning av resultatet av regeringarnas arbete skulle föreläggas Nordiska rådet så att man vid kommande session kunde fatta beslut om innehållet i en sådan plan.

Svante Lundkvist uttryckte också sin tillfredsställelse över den nya budgetproceduren och nämnde några områden som ministerrådet bedömt vara särskilt betydelsefulla i samband med budgetöverläggningarna såsom den nordiska industrifonden, den nordiska projektexportfonden och att såvitt gällde den delen av budgeten som gick till gemensamma projekt en satsning gjorts främst på arbetsmarknadsåtgärder. Han avslutade sitt anförande med att betona angelägenheten av att förankra det nordiska samarbetet och de åtgärder som vidtas inom ramen för detta i parlamenten och i riksdagsledamöternas medvetande så att vi också när vi hanterar nationella problem tar hänsyn till uttalandena och beslutar på nordisk nivå.

Riksdagen beslöt i enlighet med utskottets förslag.

Riksdagen beslöt den 1 juni 1983 godkänna regeringens proposition 1982/83: 168 om *telesatellitprojektet Tele-X*. I propositionen föreslås att riksdagen godkänner avtal mellan Norge och Sverige om samarbete på telesatellitområdet. Vidare föreslås att 574,2 miljoner kronor anvisas för Tele-X-projektet under budgetåret 1983/84. Ärendet hade behandlats i riksdagens näringsutskott (NU 1982/83: 53) och en majoritet i utskottet hade tillstyrkt propositionens förslag.

Regeringens proposition 1983/84: 19 om *dubbelbeskattningsavtal* mellan Sverige, Danmark, Finland, Island och Norge godkändes av riksdagen den 23 november 1983. Ärendet hade behandlats i riksdagens skatteutskott (SkU 1983/84: 6), som inte haft någon erinran mot propositionens förslag.

Riksdagen beslöt den 21 december 1983 tillstyrka regeringens förslag om *höjning av grundkapitalet i Nordiska investeringsbanken*. Förslaget hade lagts fram i proposition 1983/84: 25 med förslag till tilläggsbudget I för budgetåret 1983/84.

Motioner

Tre motioner om det nordiska samarbetet behandlades av riksdagen den 9 december 1983. Kjell Mattsson (c) m. fl. hade i en motion hemställt om åtgärder för förbättrade informationsmöjligheter (1982/83: 1601) Karin Söder (c) m. fl. hade i en motion om nordiskt samarbete (1982/83: 1784) berört ett stort antal verksamheter i Nordiska rådet och hemställt om handlingslinjer för och fortsatt utveckling av det nordiska samarbetet under 1980-talet och i en annan motion om framtidsforskning rörande Norden (1982/83: 1785) hemställt om studier och forskning kring alternativa framtids-scenarier för Norden.

Utrikesutskottet, som behandlat motionerna, konstaterade i sitt betänkande (UU 1983/84: 6) att frågan om förbättrade informationsmöjligheter i gränstidningar inte tidigare behandlats i Nordiska rådet. Förslaget kunde möjligen anses ligga i linje med intentionerna bakom 1977 års konvention om gränskommunalt samarbete. Utskottet kunde emellertid inte bedöma förutsättningarna att realisera förslaget med stöd av denna konvention eller på vilket sätt i övrigt syftet med förslaget skulle kunna tillmötesgå. En sådan bedömning kunde möjligen bäst ske inom ramen för Nordiska rådet och dess institutioner.

Utskottet fann det emellertid för sin del angeläget att det intresse som fanns för att förmedla nyhetsinformation mellan nordiska grannländer tillvaratogs, varvid det särskilda intresse som föreligger i gränsregioner borde beaktas.

Vad gällde motionen om nordiskt samarbete anförde utskottet att samtliga områden redan var föremål för behandling inom Nordiska rådet. Utskottet ansåg i och för sig att flera av dessa utgjorde centrala samarbetsområden för de nordiska länderna men fann, på grund av det pågående arbetet i rådet, inte anledning för riksdagen att i detta sammanhang föreslå speciella åtgärder med anledning av motionen.

Vad slutligen gällde motionen om nordisk framtidsforskning konstaterade utskottet att ett medlemsförslag om framtidsforskning rörande Norden förväntades bli behandlat vid rådets 32:a session i februari 1984.

Utskottet ansåg motionerna härmed besvarade och föreslog ej någon åtgärd från riksdagens sida.

Delegationens utåtriktade verksamhet

- Den 16 februari 1983 hölls ett möte mellan delegationen och Föreningen Nordens ungdomsrepresentantskap.
- Den 17 februari 1983 hölls ett möte mellan representanter för delegationen och kontaktmännen för nordiska frågor i departementen.
- Den 24 maj 1983 anordnade delegationen ett seminarium om "Nordiskt kultursamarbete" för folkbildningsförbunden i Sverige.
- Svenska delegationen var representerad av riksdagsledamoten Karl-Erik Häll vid svenska samernas landsmöte i Karesuando den 14–16 juni 1983.
- Kanslichef Christer Jacobson deltog i en konferens om "The Nordic countries: their contribution to international security and economic and social progress" anordnad av Wilton Park den 16–22 oktober 1983.
- Svenska delegationen var representerad av riksdagsledamot Sture Palm vid Föreningen Nordens ungdomsavdelning i Stockholm 10-årsjubileum den 25–27 november 1983.
- Byrådirektör Eric Hultén deltog som föredragshållare i en "skandinavisk idékonferens i narkotikafrågor" i Göteborg den 24–25 november 1983.

- Under verksamhetsperioden har kansliet tagit emot ett stort antal studiebesök. Enskilda och grupper av studerande på olika utbildningsnivåer, ambassadanställda, kontaktmän för nordiska frågor i departementen, journalister m. fl. har besökt kansliet.
- Mot bakgrund av riksdagsbeslut att utöka den praktiska arbetslivsorienteringen har elever från såväl gymnasie- som grundskolan beretts tillfälle att följa och delta i arbetet vid delegationens kansli.

6. Partigrupperna

6.1 Den konservative gruppen

Den konservative gruppen i Nordisk Råd består for tiden av representanter for

| | |
|----------|--|
| Danmark: | Det konservative folkeparti (KF) |
| Finland: | Samlingspartiet (Kok) |
| Island: | Selvstendighetspartiet (Sj) (Sjálfstaedisflokkurinn) |
| Norge: | Høyre (H) |
| Sverige: | Moderata samlingspartiet (m) |

Det har i en årrekke pågått samarbeid mellom disse partier på nordisk plan. I Nordisk Råd har partienes representanter jevnlig kommet sammen i tilknytning til rådssesjonene. Først etter sesjonen i Helsingfors i 1981 kom imidlertid samarbeidet inn i mer organiserte former, og det ble etablert et eget sekretariat med sekretær på deltid for den konservative gruppen.

Blant de initiativ som er tatt gjennom dette samarbeid er medlemsforslag om

- Forsterket økonomisk samarbeid i Norden
- En handlingsplan på datateknologiområdet
- En handlingsplan for bekjempelse av narkotika
- Et friere nordisk aksjemarked.

Sekretær for den konservative gruppen er for tiden sekretariatsleder Eirik Moen, Høyres Stortingsgruppe.

6.2 Mittengruppen

Enligt vid Nordiska rådets 31:a session antagna riktlinjer för mittenpartiernas samarbete i Nordiska rådet består mittengruppen av valda medlemmar eller suppleanter i Nordiska rådet från följande partier:

| | |
|-----------|---|
| Danmark: | Det radikale Venstre (RV), Centrum-Demokraterne (CD), Kristeligt Folkeparti (KrF) och Venstre (V) |
| Färöarna: | Sambandspartiet (Sb) |
| Finland: | Centerpartiet (K), Finlands kristliga förbund (SkI) och Svenska folkpartiet (Sfp) |
| Åland: | Åländsk Center (C) (observatör) |
| Island: | Fremskridtspartiet (F) (Framsóknarflokkurinn) |

Norge: Kristelig folkeparti (Kr.F.), Senterpartiet (Sp) och Venstre (V)

Sverige: Centerpartiet (c) och Folkpartiet (fp)

Mittengruppen som helhet håller minst tre möten per år. Under år 1983 har gruppen mötts den 19 januari i Stockholm, den 21–23 februari i Oslo under den 31:a sessionen samt den 14 november i Mariehamn. Vid sist-nämnda möte utsågs till medlemmar av mittengruppens arbetsutskott: riksdagsledamot Karin Söder (c), ordförande, folketingsmedlem Peder Sønderby (V), riksdagsledamot Marjatta Väänänen (K), altingsmand Páll Pétursson (F) och stortingsrepresentant Odd With (KrF).

Vid mötet i Mariehamn diskuterades prioriteringar inom nordiskt samarbete. Till arbetsutskottet uppdrogs att framlägga ett förslag till prioriteringslista. Övergripande samarbetsområden av vikt anser mittengruppen vara konkretiseringen av det parlamentariska handlingsprogrammet på temat Nordiskt medborgarskap och ministerrådets arbetaplan Norden som hemmamarknad. Landsbygdssamhällellas överlevnadsmöjligheter i ett högteknologiskt tidevarv skall liksom datateknologins effekter på människans totala livsmiljö uppmärksammas. De långväga, gränsöverskridande luftföroreningarna i allmänhet och svavelnedfallet i synnerhet skall bekämpas. Andra frågor som mittengruppen vill ta upp är energiförsörjningen, rusmedelspolitiken, familjepolitiken, lagharmoniseringen samt barn- och ungdomsfrågor.

Fyra medlemsförslag på dagordningen inför rådets 32:a session har väckts på partipolitisk basis av mittengruppens medlemmar:

A 638/t om ytterligare samordning av trafikpolitiken

A 658/k om framtidsforskning rörande Norden

A 662/e om liberalisering av kapitalmarknaden och monetärt samarbete i Norden

A 671/s om nordiskt handlingsprogram för läkemedelsregistrering

Förutom initiativ i form av medlemsförslag vill mittengruppen verka för en bättre uppföljning på nationellt plan av inom Nordiska rådets initierade och av Nordiska ministerrådet beslutade samarbetsprojekt. Det kan ske t. ex. genom inlägg i plenardebatter eller interpellationer i nordiska ämnen. Opinionsbildning och information om nordiskt samarbete i massmedierna tillägger mittengruppen stor betydelse.

Den 1 september 1983 anställdes fil kand Claes Wiklund på deltid som mittengruppens gemensamma sekreterare. Gruppsekretariatet är lokalmässigt knutet till centerpartiets gruppkansli i den svenska riksdagen.

6.3 Den socialdemokratiska gruppen

Den socialdemokratiska partigruppen i Nordiska rådet (bildad år 1972) har enligt stadgarna till ändamål bl. a. att verka för ett nordiskt samarbete präglat av den samhällssyn som företräds av partierna i de fem berörda

länderna och att samordna gruppmedlemmarnas insatser i rådet och dess organ.

I den socialdemokratiska gruppen i Nordiska rådet ingår parlamentariker och regeringsmedlemmar tillhörande:

Danmark: Socialdemokratiet (S)

Finland: Finlands socialdemokratiska parti (Sd) (Suomen sosialidemokraattinen puolue)

Island: Det socialdemokratiske parti (Alþýðuflokkurinn) (A.)

Norge: Det norske arbeiderparti (A)

Sverige: Sveriges socialdemokratiska arbetareparti (s)

Ålands socialdemokrater torde under 1984 formellt komma att upptas som medlemmar i partigruppen.

Under 1983 hölls tre sammanträden med partigruppen samt fyra med dess arbetsutskott. Därutöver har s-ledamöterna i rådets olika utskott hållit ett tiotal överläggningar.

Centrala frågor vid de möten etc som hölls under året var bl. a. femmannakommitténs arbete, NR-budgeten för 1985, Norden som hemmamarknad, det reviderade programmet på arbetsmiljöområdet, det nordiska medborgarskapet samt den fortsatta nordiska insatsen för att hävda de mänskliga fri- och rättigheterna.

Stort intresse har också ägnats uppföljningen av 1983 års rådssessions rekommendation om ett program för ekonomisk utveckling och full sysselsättning.

Härutöver har behandlingen inletts av ett antal utkast till medlemsförslag, av vilka vissa torde framläggas före sessionen i Stockholm.

Partigruppens sekretariatsfunktion är knuten till socialdemokratiska riksdagsgruppens kansli i Stockholm. Den nuvarande – provisoriska – ordningen innebär att ansvaret för att följa rådsarbetet, ge viss service till medlemmarna, ta erforderliga initiativ etc är delat mellan Sven Dahlin (samordnare och partigruppens sekreterare), Malin Olsson, Christer Ahlén och Inga-Lisa Lundin. De fullgör sina uppgifter på deltid. Som kontaktpersoner fungerar nationellt i första hand Jytte Andersen (DK), Thorstein Moland (NO), Ulpu Iivari (FI) och Eiður Gúðmundson (ISL).

6.4 Den vänstersocialistiska och kommunistiska gruppen

Följande partier ingår i den vänstersocialistiska och kommunistiska gruppen:

Danmark: Socialistisk Folkeparti (SF)

Färöarna: Det republikanske partiet (Tjóðveldisflokkurinn) (Tvfl)

Finland: Demokratiska förbundet för Finlands folk (Suomen Kansan Demokraattinen Liitto) (Skdl)

Island: Folkförbundet (Alþýðubandalagid) (Ab)

Norge: Socialistisk Venstreparti (SV)

Sverige: Vänsterpartiet – kommunisterna (vpk)

Gruppen har sammankommit i samband med sessionerna och när alla utskott samtidigt hållit sina möten. Gruppen har bl. a. dryftat frågor som ansetts vara angelägna att gemensamt föra fram, antingen i utskotten eller på sessionen, samt gruppens samarbete i övrigt.

Särskilt intresse har ägnats åt åtgärder som leder till en minskad arbetslöshet i hela Norden. Som medel härför anser gruppen bl. a. vara en förkortad arbetstid, att utveckla den offentliga servicen och bredda de stats- och samhällsägda företagens verksamhet samt att införa s. k. ungdomsgaranti i alla nordiska länder.

Av synnerlig vikt anser gruppen vara verksamheten för ett kärnvapenfritt Norden. I samband med 31:e sessionen i Oslo lämnade gruppen en skrivelse i frågan till de nordiska ländernas regeringar och efter detta har man också tagit upp frågan i parlamenten i respektive länder.

Också teknologin och dess inverkan speciellt på telekommunikationen (Tele-X) har bedömts som en central fråga.

Som sekreterare för gruppen har verkat funktionär Pia Keränen vid Finlands Kommunistiska Parti.

6.5 Sekretariatskontakter

Vid möte den 26–27 april fattade presidiet beslut om att de nordiska partigruppernas sekreterare registreras i sessionsprogrammet och därmed erhåller officiell status vid sessionerna.

Presidiesekreteraren tog under hösten 1983 initiativet till ett möte med gruppsekreterarna för diskussion om frågor med anknytning till sessionsförberedelserna. Mötet ägde rum på presidiesekretariatet den 7 oktober. Framdeles kommer två årliga möten – ett på förhösten i september/oktober och ett efter sessionen i april/maj – att hållas.

7. Särskilda verksamhetsformer

7.1 Nordiska kulturfonden

Nordiska kulturfonden upprättades 1966 genom en överenskommelse mellan de nordiska länderna. Nordiska rådet och Nordiska ministerrådet utser vardera fem ledamöter. För varje ledamot utses en suppleant. För verksamhetsperioden 1983–84 utsågs ledamöterna av plenarförsamlingen vid rådets 30:e session den 1 mars 1982. Efter fyllnadsval vid 31:a sessionen är de av Nordiska rådet valda medlemmarna följande:

Danmark: Svend Jakobsen med Hagen Hagensen som suppleant

Finland: Elsi Hetemäki-Olander med Mikko Ekorre som suppleant

Island: Sverrir Hermannsson med Stefán Jónsson som suppleant

Norge: Jo Benkow med Kirsti Grøndahl som suppleant

Sverige: Bengt Wiklund med Kersti Swartz som suppleant

Nordiska rådet utser även revisorerna. Vid 31:a sessionen utsågs Otto

Mørk och Jørgen Bredsdorff till revisorer med Povl Brøndsted respektive Ib Gerner Hansen till suppleanter.

För att behandla fondens och revisorernas berättelser väljer Nordiska rådet årligen ett granskningsutskott. Ledamöterna är:

Danmark: Robert Pedersen med Jørgen Kruse Rasmussen som suppleant

Finland: Peter Muurman med Sinikka Karhuvaara som suppleant

Island: Eidiur Guðnason med Páll Petursson som suppleant

Norge: Håkan Randal med Reulf Steen som suppleant

Sverige: Gunnel Jonäng med Arne Gadd som suppleant

Sekreterare för rådets granskningsutskott är sekreteraren för rådets kulturutskott.

Vid 31:a sessionen 1983 beviljades fondstyrelsen ansvarsfrihet för år 1981 (se C 16/k). Den berättelse som inlämnats till rådets 32:a session avser verksamheten år 1982 (C4/1984).

Granskningsutskottets sammanträde, då berättelsen och revisionsberättelsen kommer att behandlas, äger rum den 25 och den 27 januari 1984. Vid mötena sammanträffar utskottet med medlemmar av fondens styrelse och diskuterar därvid bl. a. fondsekretariatets resursinsats i fråga om kontrollen av användningen av beviljade medel. Även medlemmar av fondens sekretariat hörs som sakkunniga.

Fondens styrelse och dess sekretariat, som finns vid Sekretariatet för nordiskt kulturellt samarbete i Köpenhamn, har under året löpande hållit Nordiska rådets organ underrättade om aktuella frågor inom fonden.

En fråga som varit uppe till behandling i såväl Nordiska ministerrådet som i Nordiska rådets presidium under året är frågan om kulturfondens styrelses rätt att fatta beslut om sina arvoden. Den togs upp av det särskilda utskottet för granskning av kulturfondens förvaltning i betänkandet till 31:a sessionen. Varken Nordiska ministerrådet eller presidiet har sedermera ansett behov föreligga att överflytta rätten till något annat organ. Man avser inte ta några initiativ till ändring av överenskommelsen om kulturfonden i denna sak.

7.2 Nordiska investeringsbanken

Nordiska investeringsbanken upprättades 1975 genom en överenskommelse mellan de nordiska länderna. Samtidigt fastställdes stadgar för verksamheten. Stadgarna har kompletterats och ändrats 1981/82 samt 1983. (Se Nordisk statsamling 1975, 1982 samt 1983).

I enlighet med stadgarna utser länderna en styrelse bestående av tio ledamöter. Dessutom utses en kontrollkommitté som svarar för revisionen. Av kontrollkommitténs ledamöter utses fem av Nordiska ministerrådet och fem av Nordiska rådet.

De av Nordiska rådet valda medlemmarna i kontrollkommittén för perioden den 1 maj 1983 till den 30 april 1985 valdes den 21 februari 1983:

Jens Steffensen, Danmark

Ulf Sundqvist, Finland

Stefán Jónsson, Island

Håkon Kyllingmark, Norge

Paul Jansson, Sverige

Investeringsbankens verksamhetsberättelse över föregående år inlämnas till Nordiska rådet i februari månad årligen och behandlas av ekonomiska utskottet. Utskottet behandlar även kontrollkommitténs berättelse.

7.3 Nordiska rådets litteraturpris

Nordiska rådets litteraturpris inrättades av de nordiska ländernas regeringar i enlighet med Nordiska rådets rekommendationer nr 1/1961. Statuter och instruktion fastställdes 1961 och ändrades åren 1964 och 1971. Nordiska ministerrådet fastställde nya statuter den 8 maj 1983. Dessa trädde i kraft den 1 juni 1983 och kommer att publiceras i Nordisk statutsamling 1983, del II. Priset har delats ut årligen sedan 1962. Prissumman höjdes från 50 000 DKK till 75 000 DKK 1976.

Som en följd av de nya statuterna kan – utöver de tio verk som nomineras av de nationella delegationerna – även ett verk på färöiska, ett på grönländska och ett på samiska nomineras.

Nordiska rådets litteraturpris för år 1983 tilldelades den danske författaren Peter Seeberg för hans prosaverk "Om fjorten dage" (1981). Professor Ulla-Britta Lagerroths presentation av författaren finns publicerad i Nordiska rådets förhandlingar från 1983-års session.

Bedömningskommittén, som består av tio ledamöter (två från varje land), har vid möte den 23 januari beslutat att till pristagare år 1984 utse den svenske författaren Göran Tunström för hans roman "Julatoriet" (Bonniers 1983), i vilken han i enlighet med motiveringen, "fogar samman människoöden som stämmor i ett körverk och gestaltar möjligheten att ur kaos skapa världen på nytt."

Följande övriga verk var nominerade till 1984 års pris:

| | | |
|----------------|---------------------|--|
| <i>Danmark</i> | Ivan Malinowski | "Hvad nu", dikter (Vindrose 1983) |
| | Dorrit Willumsen | "Marie. En roman om Madame Tus-saud's liv" (Borgen 1983) |
| <i>Finland</i> | Tua Forsström | "September", dikter (Söderström & Co 1983) |
| | Lassi Nummi | "Kaksoiskuva", dikter (Otava 1982) |
| | | "Dubbelbild", övers. av Bo Carpe-lan, ej publ. |
| <i>Island</i> | Þorsteinn frá Hamri | "Spjótalog á spegil", dikter (Idunn 1982) |
| | | "Spjutstick mot spegel", övers. av Inge Knutsson |

| | | |
|----------------|--------------------|--|
| | Svava Jakobsdóttir | ''Gefið hvort öðru ...'', noveller (Idunn 1982) ''Giv hinanden ...''. övers. Erik Skyum-Nielsen |
| <i>Norge</i> | Tormod Haugen | ''Dagen som forsvant'', barnbok (Gyldendel 1983) |
| | Stein Mehren | ''Timenes time'', dikter, (Aschehoug 1983) |
| <i>Sverige</i> | Kerstin Ekman | ''En stad av ljus'', roman (Bonniers 1983) |

Samiska Författarförbundets nominering

| | | |
|--|--------------------|--|
| | Hans-Aslak Guttorm | ''Golgadeamen'' (på finska ''Kulkutamassa'', ''Kulkuttaa'' är en metod att fiska lax med drivgarn), roman (1983) |
|--|--------------------|--|

Priset kommer att överlämnas den 28 februari i Stockholms stadshus i samband med Nordiska rådets session.

7.4 Nordiska rådets musikpris

Nordiska rådets musikpris inrättades 1964 av de nordiska ländernas regeringar i enlighet med Nordiska rådets rekommendation nr 25/1964. Statuter och instruktion fastställdes 1965. Priset utdelades första gången 1965 och skulle till en början delas ut vart tredje år. Denna bestämmelse ändrades dock och priset utdelas vartannat år sedan 1969. Prissumman höjdes från 50 000 till 75 000 DKK från och med 1978 års pris.

Det senast utdelade musikpriset var 1982, då pristagaren var tonsättaren Åke Hermanson. Han erhöll priset för sitt orkesterverk ''Utopia''. Komponisten Per Nørgårds presentation av Åke Hermanson finns publicerad i Nordiska rådets förhandlingar från 1982 års session.

Bedömningskommittén, som består av tio ledamöter (två från varje land), har vid möte den 30 januari 1984 i Oslo beslutat

att tilldela Sven-David Sandström Nordiska rådets musikpris för verket ''Requiem. De ur alla minnen fallna'' till text av Tobias Berggren med följande motivering:

''För ett gripande, rikt och flertydigt musikaliskt bildspråk som förenar ursinne och barnatro med sträng konstruktion och skönhet i en monumental målning av människans psykiska och politiska situation i det 20:e århundradet.''

Följande övriga verk var nominerade till 1984 års pris:

| | |
|----------------|--|
| <i>Danmark</i> | <i>Ib Nørholm</i> : Symfoni nr. 6, op. 85 (1983): ''Moraliteter – eller – måske er der mange kilometer til den nærmeste edderkop'' |
| | <i>Karl Aage Rasmussen</i> : Symfoni ''Anfang und Ende'' (1973, 1983) |

- Finland* *Kalevi Aho*: Konsert för violin och orkester (1981)
 Magnus Lindberg: Sculpture II för orkester (1981)
- Island* *Jón Nordal*: Konsert för cello och orkester (1983)
 Pál Pampichler Pálsson: Konsert för klarinett och orkester
 (1982)
- Norge* *Egil Hovland*: Danses de la Mort (1983)
 Ketil Hvoslef: Antigone (1982)
- Sverige* *Rolf Enström*: Slutförbannelser – ett profant rekviem

Priset kommer att överlämnas den 28 februari i Stockholms stadshus i samband med Nordiska rådets session.

7.5 Nordiska rådets journaliststipendier

Stipendierna är instiftade för att öka journalisternas intresse för och möjligheter att skriva om förhållandena i de andra nordiska länderna samt om nordiskt samarbete. Stadgarna trädde i kraft i januari 1981. Stadgarna reviderades 1983, och publiceras i Nordisk statutsamling 1983, del II.

Följande journalister har erhållit Nordiska rådets journaliststipendier år 1983:

- Danmark* Niels Houkjær, Kristeligt Dagblad, 6 000 SEK
 Tourben Østerby, Ritzaus Bureau, 4 000 SEK
- Finland* Mirja Karjalainen, Yleisradios redaktion i Kuopio, 5 000 SEK
 Jouni Luotonen, Talouselämä, 5 000 SEK
- Island* Kári Jónasson, Island Radio, 10 000 SEK
- Norge* Helge Kjøllesdal, Vårt land, 10 000 SEK
- Sverige* Kenneth Ottosson, Barometern, 5 000 SEK
 Lars Westin, Orkester Journalen, 5 000 SEK

Stipendierna administreras av Nordiska rådets inforamtionskommitté och Nordiska rådets presidiesekretariat.

BILAGA 1

Nordiska rådets sammansättning; delegationer och partier representerade i rådet

DANMARKS DELEGATION

*Ordinarie medlemmar**Suppleanter (personliga)*

Valgt af folketinget den 6 februar 1984:

| | |
|---|-------------------------------|
| Auken Margrete (SF) | Harms Inger (SF) |
| Dybkjær Lone (RV) | Baunbak-Jensen Asger (RV) |
| Fischer Møller Inge (S) | Jensen Henning (S) |
| Hansen Flemming (KF) | Houe Poul Henrik (KF) |
| Hansen Ivar (V) | Brøndsted Povl (V) |
| Hansen Karen Thurøe (KF) <i>næstformand</i> | Fischer Viggo (KF) |
| Henriksen Ole (SF) | Jacobsen Hanne (SF) |
| Højte Jensen Karen (KF) | Kirkegaard Knud E. (KF) |
| Jensen Egon (S) | Poulsen Kaj (S) |
| Jørgensen Anker (S) <i>formand</i> | Hansen J. K. (S) |
| Møller Helge Adam (KF) | Krog Elisabeth (KF) |
| Pedersen Robert (S) | Hjortnæs Karl (S) |
| Severinsen Hanne (V) | Laurits Tørnes (V) |
| Steffensen Jens (KrF) | Stilling Pedersen Inger (KrF) |
| Sønderby Peder (V) | Jensen Jens Peter (V) |
| Tastesen Bernhardt (S) | Stahr Jimmy (S) |

Valgt af *Færøernes lagting* den 1. august 1983:

| | |
|---------------------------|------------------------|
| Nielsen Agnar (Sb) | Joensen Asbjørn (Sjfl) |
| Patursson Erlendur (Tvfl) | Kjølbrot Karin (Tvfl) |

Valgt af *Grønlands landsting* den 27. maj 1983 (i avvaktan på ikrafttrædandet av Helsingforsavtalets ändringar, ikraft den 28 januari 1984)

| | |
|----------------------|------------------------|
| Lange Preben (Si) | Rosing Hans-Pavia (Si) |
| Steenholdt Otto (At) | Chemnitz Lars (At) |

Partierne

| | | | |
|------|-----------------------------|------|---|
| CD | Centrum-Demokraterne | Sb | Sambandsflokkurin (Sambandspartiet) |
| FP | Fremskridtspartiet | | |
| Grøn | Repr. før Grønland | Sjfl | Føroyar selstyreflokkurin (Selvstyrepartiet) |
| KF | Det konservative Folkeparti | Tvfl | Tjóðveldisflokkurinn (Det republikanske parti) |
| KrF | Kristeligt Folkeparti | | |
| RV | Det radikale Venstre | | |
| S | Socialdemokratiet | At | Atássut |
| SF | Socialistisk Folkeparti | Si | Siumut |
| V | Venstre | | |

FINLANDS DELEGATION

*Medlemmar**Suppleanter (personliga)*

Valda av riksdagen den 14 april 1983, med senare ändringar.

| | |
|--|-------------------------------|
| Aho Esko (K) | Pelttari Seppo (K) |
| Bärlund Kaj (Sd) | Nyby Mats (Sd) |
| Elo Mikko (Sd) | Järvisalo-Kanerva Riitta (Sd) |
| Hetemäki-Olander Elsi (Kok) <i>Ordf.</i> | Louvo Anna-Kaarina (Kok) |
| Isohookana- Asunmaa Tytti (K) | Kietäväinen Timo (K) |
| Kanerva Ilkka (Kok) | Pesola Helena (Kok) |
| Kempainen Arvo (Skdl) | Jokinen Anna-Liisa (Skdl) |
| Kempainen Hannu (K) | Almgren Esko (Sk) |
| Liikanen Erkki (Sd) | Paakkinen Saara-Maria (Sd) |
| Lipponen Paavo (Sd) | Starast Pekka (Sd) |
| Muurman Peter (Sd) <i>Viceordf.</i> | Lähdesmäki Martti (Sd) |
| Petäjaniemi Tuulikki (Kok) | Hilpelä Liisa (Kok) |
| Riihijärvi Heikki (Smp) | Ratu Martti (Smp) |
| Stenbäck Pär (Sfp) | Westerlund Henrik (Sfp) |
| Suominen Ilkka (Kok) | Järvenpää Heikki (Kok) |
| Turpeinen Pirkko (Skdl) | Söderström Sten (Skdl) |
| Väänänen Marjatta (K) | Alaranta Juhani (K) |

Valda av Ålands landsting den 4 november 1983:

Jansson Olof (ÅS)

Fagerholm Karl-Gunnar (ÅS)

Valda av Ålands landsting den 18 januari 1984 och i kraft från den 28 januari 1984:

Tuominen Pekka (ÅS)

Jansson Roger (ÅS)

Partierna

- K Centerpartiet (Keskustapuolue)
 Kok Nationella samlingspartiet (Kansallinen kokoomus)
 Sd Finlands socialdemokratiska parti (Suomen Sosialidemokraattinen puolue)
 Sfp Svenska folkpartiet (Ruotsalainen kansanpuolue)
 Skdl Demokratiska förbundet för Finlands folk (Suomen Kansan Demokraattinen Liitto)
 Skl Finlands kristliga förbund (Suomen Kristillinen Liitto)
 Smp Finlands Landsbygdsparti (Suomen Maaseudun Puolue)
 ÅS Åländsk samling

ISLANDS DELEGATION

Valgt af Altinget den 19. december 1983 for tiden indtil næste valg finder sted.

| <i>Medlemmer</i> | <i>Suppleanter (personlige)</i> |
|---|-------------------------------------|
| Einarsson Olafur G. (Sj) <i>næstformand</i> | Johnsen Árni (Sj) |
| Guðnason Eiður (A) | Sigurðardóttir Jóhanna (A) |
| Helgadóttir Guðrún (Ab) | Guttormsson Hjærleifur (Ab) |
| Pétursson Páll (F) <i>formand</i> | Aðalsteinsson Davíð (F) |
| Sigurðsson Pétur (Sj) | Þorkeldsdóttir Salome (Sj) |
| Þorðarson Friðjón (Sj) | Pálsson Þorsteinn (Sj) |
| samt efter den 28. januar 1984 | |
| Benediktsson Stefán (Bj) | Kristmundsdóttir Sigríður Dúna (SK) |

Partierne

- A Albýðuflokkurinn (Det socialdemokratiske parti)
 Ab Albýðubandalagið (Folkeforbundet)
 Bj Bandalag jafnaðarmanna (Det socialdemokratiske forbund)
 F Framsóknarflokkurinn (Fremskridtspartiet)
 Sj Sjálfstæðisflokkurinn (Selvstændighedspartiet)
 SK Samtök um kvinnalista (Kvinneliste forbund)

DEN NORSKE DELEGASJON

Valgt av Stortinget den 19. desember 1983 for tidsrommet fra 1 januar til 31. desember 1984. Suppleantene er oppført i særskilt rekkefølge som gjelder ved forfall til sesjoner. En annen personlig rekkefølge gjelder ved forfall til utvalgsmøter.

Medlemmer

Benkow Jo (H) *nestformann* for A:
 Berge Gunnar (A)
 Brundtland Gro Harlem (A)
 Buttedahl, Johan (Sp)
 Eidem Bjarne Mørk (A)
 Grøndahl Kirsti (A)

Hansen Guttorm (A) *formann*
 Hansen–Krone Margit (H)
 Kristensen Finn (A) for H:
 Martinsen Astrid Murberg (A)
 Randal Håkon (H)
 Schnitler Gunvor (H)
 Skauge Arne (H)
 Steen Reiulf (A)
 Thomassen Petter (H) for Kr. F.
 Tungesvik Hans Olav (Kr. F.)
 Ueland Ole Gabriel (Sp) for Sp:
 With Odd (Kr. F.)

Suppleanter

Nordli Odvar (A)
 Kvanmo Hanna (SV)
 Pettersen Oddrunn (A)
 Faremo Osmund (A)
 Bakke Hallvard (A)
 Jørgensen Ragna Berget (A)
 Rotnes Marit (A)
 Blankenborg Haakon (A)
 Ditlev-Simonsen Per (H)
 Løvvig Marit (H)
 Apenes Georg (H)
 Lowzow Wenche (H)
 Lowzow Carl Fr. (H)
 Hagen Carl I. (Fr. p.)
 Synnes Harald (Kr. F.)
 Haus Knut (Kr. F.)
 Velsand Lars (Sp)
 Rossbach Hans Hammond (V)

Partiene

A Det norske Arbeiderparti
 Fr. p. Fremskrittspartiet
 H Høyre
 Kr. F. Kristelig folkeparti
 Sp Senterpartiet
 SV Sosialistisk Venstreparti
 V Venstre

SVERIGES DELEGATION

Vald av riksdagen den 6 oktober 1983 (för tiden intill dess val nästa gång äger rum)

Medlemmar

Adelsohn Ulf (m) *ordf.* till 1/2-84
 Andersson Lennart (s)
 Gadd Arne (s)
 Gustavsson Rune (c)
 Häll Karl-Erik (s)
 Jansson Paul (s)
 Johansson Tyra (s)
 Jonäng Gunnel (c)
 Lundblad Grethe (s)

Suppleanter

för c: Fäldin Thorbjörn
 Ekelund Ulla
 Björk Gunnar
 för fp: Jonsson Elver
 för m: Andersson Arne
 Svensson Sten
 Nilsson Tore
 Häggmark Siri
 för s: Andersson Georg

| | |
|--|-------------------------|
| Nilsson Gunnar (s) <i>vice ordf.</i> | Flodström Karin |
| Nyhage Hans (m) | Exner Lahja |
| Palm Sture (s) | Håkansson Per Olof |
| Petersson Per (m) | Öhrsvik Lena |
| Sundberg Ingrid (m) | Johansson Kurt Ove |
| Söder Karin (c) <i>ordf. från 1/2-84</i> | Östrand Olle |
| Ullsten Ola (fp) | Bergander Lilly |
| Werner Lars (vpk) | Nilsson Barbro |
| Wiklund Bengt (s) | för vpk: Hjelmström Eva |

Partierna

| | |
|-----|---|
| c | Centerpartiet |
| fp | Folkpartiet |
| m | Moderata samlingspartiet |
| s | Sveriges socialdemokratiska arbetareparti |
| vpk | Vänsterpartiet kommunisterna |

BILAGA 2

Utskottens och kommittéernas sammansättning och möten

JURIDISKA UTSKOTTET

Medlemmar vid konstituering den 21 februari 1983

| | |
|---------|--|
| Danmark | Hagen Hagensen (KF), Svend Jakobsen (S), Mogens Voigt (FP) |
| Finland | Aimo Ajo (Sd), Ilkka Kanerva (Kok), Asser Stenbäck (Skl) |
| Island | Halldór Ásgrímsson (F) |
| Norge | Guttorm Hansen (A), Finn Kristensen (A), Jan P. Syse (H) |
| Sverige | Lennart Andersson (s), Hans Nyhage (m), Lars Werner (vpk) |

Förändringar under året

| | |
|---------------------|--|
| Den 1 mars | Jens Steffensen (KrF) efter Hagensen |
| Den 19 april | Mikko Elo (Sd) efter Ajo, Urpo Leppänen (Smp) efter Stenbäck, Tuulikki Petäjaniemi (Kok) efter Kanerva |
| Den 19 maj | Heikki Riihijärvi (Smp) efter Leppänen |
| Den 10 juni | Guðmundur Bjarnason (F) efter Ásgrímsson |
| Den 20 oktober | Arne Skauge (H) efter Syse |
| Den 20 december | Friðjón Þorðarson (Sj) efter Bjarnason |
| Den 6 februari 1984 | Flemming Hansen (KF) efter Voigt och Bernhardt Tastesen (S) efter Jakobsen |

Ordförandeskap

Ordförande Svend Jakobsen fram till 6 februari 1984

Vice ordförande Halldór Ásgrímsson

Den 23 januari 1984 efterträddes Halldór Ásgrímsson av Friðjón Þorðarson.

Sekreterare Landsdommer Peter Lilholt

Möten

Den 20 och 21 februari i Oslo

Den 28 september i Köpenhamn

Den 15 november i Mariehamn

Den 15 november i Mariehamn med Nordiska ministerrådet (justitieministerrarna)

Den 23–24 januari 1984 i Stockholm

KULTURUTSKOTTET

Medlemmar vid konstituering den 21 februari 1983

Danmark René Brusvang (CD), Erlendur Patursson (Færøerne) (Tvfl), Robert Pedersen (S), Otto Steenholdt (Grønl) (At)

Finland Sinikka Karhuvaara (Kok), Arvo Kempainen (Skdl), Eeva Kuuskoski-Vikatmaa (K), Peter Muurman (Sd)

Island Eiður Guðnason (A)

Norge Kirsti Grøndahl (A), Håkon Randal (H), Gunvor Schnitler (H), Reiulf Steen (A)

Sverige Arne Gadd (s), Gunnel Jonäng (c), Sture Palm (s), Ingrid Sundberg (m)

Förändringar under året

Den 19 april Elsi Hetemäki-Olander (Kok) efter Karhuvaara och Pirkko Turpeinen (Skdl) efter Kempainen

Den 19 maj Tytti Isohookana-Asunmaa (K) efter Kuuskoski-Vikatmaa

Den 20 december Stefán Benediktsson (Bj) (efter den 28 januari 1984)

Antalet medlemmar utökades från 17 till 22 den 28 februari 1984.

Den 6 februari 1984 Karen Højte Jensen (KF) efter Brusvang och Hanne Severinsen (V)

Ordförandeskap

Ordförande Eiður Guðnason

Vice ordförande Ingrid Sundberg

Sekreterare Fil. mag. Kristian Slotte

Möten

Den 20, 21 och 23 februari i Oslo

Den 6–9 maj i Thórshavn

Den 16–17 augusti i Visby

Den 26 september i Stockholm

Den 26 september i Stockholm med Nordiska ministerrådet (kultur- och undervisningsministrarna)

Den 15 november i Mariehamn

Den 26–27 januari 1984 i Stockholm

SOCIAL- OCH MILJÖUTSKOTTET

Medlemmar vid konstituering den 21 februari 1983

Danmark Margrete Auken (SF), Børge Halvgaard (FP), Bernhardt Tastesen (S)

Finland Kaj Bärlund (Sd), Heikki Järvenpää (Kok), Sten Söderström (Skdl)

Island Sverrir Hermannsson (Sj)

Norge Margit Hansen-Krone (H), Asbjørn Haugstvedt (Kr.F.), Astrid Murberg Martinsen (A)

Sverige Rune Gustavsson (c), Tyra Johansson (s), Grethe Lundblad (s)

Förändringar under året

Den 19 april Tytti Isohookana-Asunmaa (K) efter Söderström och Ilkka Kanerva (Kok) efter Järvenpää

Den 19 maj Hannu Kemppainen (Skdl) efter Isohookana-Asunmaa

Den 8 juni Odd With (Kr.F.) efter Haugstvedt

Den 10 juni Pétur Sigurðsson (Sj) efter Hermannsson

Den 5 oktober Agnete Laustsen (KF) efter Halvgaard

Den 6 februari Helge Adam Møller (KF) efter Laustsen och Inge Fischer Møller (S) efter Tastesen

Ordförandeskap

Ordförande Asbjørn Haugstvedt

Vice ordförande Kaj Bärlund

Den 26 augusti efterträddes Haugstvedt av Odd With.

Sekreterare Jur. kand. Sara Lönnerblad

Möten

Den 21 februari i Oslo

Den 9–10 maj i Göteborg

Den 26 augusti–2 september i Grønland

Den 19–20 september i Bolkesjø

Den 15–16 november i Mariehamn

Den 16 november i Mariehamn med Nordiska ministerrådet (arbetsmiljöministrarna)

Den 16 november i Mariehamn med Nordiska ministerrådet (arbetsmarknadsministrarna)

Den 14 december i Köbenhavn

Den 26–27 januari 1984 i Stockholm

Seminarium

Den 20–22 september "Arbetet i Norden" i Bolkesjø

TRAFIKUTSKOTTET

Medlemmar vid konstituering den 21 februari 1983

Danmark Ole Henriksen (SF), Egon Jensen (S), Peder Sønderby (V)

Finland Olof Jansson (ÅS), Sakari Knuutila (Sd), Petter Savola (K)

Island Stefán Jónsson (Sb)

Norge Bjarne Mørk Eidem (A), Ambjørg Sælthun (Sp), Petter Thomassen (H)

Sverige Karl-Erik Häll (s), Per Petersson (m), Bengt Wiklund (s)

Förändringar under året

Den 19 april Esko Aho (K) efter Savola och Paavo Lipponen (Sd) efter Knuutila

Den 19 maj Marjatta Väänänen (K) efter Aho

Den 10 juni Gudrún Helgadóttir (A) efter Stefán Jónsson

Den 14 juni Ole Gabriel Ueland (Sp) efter Sælthun

Den 28 oktober Lise Hansen (V) efter Sønderby

Den 9 november Peder Sønderby (V) efter Lise Hansen

Ordförandeskap

Ordförande Petter Savola

Vice ordförande Bjarne Mørk Eidem

Den 25 april efterträddes Savola av Esko Aho.

Den 27 juni efterträddes Aho av Marjatta Väänänen.

Sekreterare Cand. jur. Birgir Guðjónsson

Möten

Den 21 och 23 februari i Oslo

Den 25 april i Köbenhavn

Den 27–29 juni i Norrbotten

Den 15 november i Mariehamn

Den 15 november i Mariehamn med Nordiska ministerrådet (trafik- och kommunikationsministrarna)

Den 23–24 januari 1984 i Stockholm

EKONOMISKA UTSKOTTET

Medlemmar vid konstituering den 21 februari 1983

| | |
|---------|--|
| Danmark | Lone Dybkjær (RV), Ivar Hansen (V), Karen Thurøe Hansen (KF), Anker Jørgensen (S), Jógvan Sundstein (Fkfl) |
| Finland | Mikko Ekorre (Skdl), Elsi Hetemäki-Olander (Kok), Erkki Liikanen (Sd), Terhi Nieminen-Mäkynen (K/Lkp), Henrik Westerland (Sfp) |
| Island | Matthías Á Mathiesen (Sj), Páll Pétursson (F) |
| Norge | Jo Benkow (H), Gunnar Berge (A), Kjell Magne Bondevik (Kr.F.), Gro Harlem Brundtland (A), Johan J. Jakobsen (Sp) |
| Sverige | Ulf Adelsohn (m), Paul Jansson (s), Gunnar Nilsson (s), Karin Söder (c), Ola Ullsten (fp) |

Förändringar under året

| | |
|-----------------|--|
| Den 19 april | Arvo Kempainen (Skdl) efter Ekorre, Hannu Kempainen (K) efter Nieminen-Mäkynen, Ilkka Suominen (Kok) efter Elsi Hetemäki-Olander |
| Den 19 maj | Esko Aho (K) efter Hannu Kempainen |
| Den 14 juni | Johan Buttedahl (Sp) efter Jakobsen, Hans Olav Tungesvik (Kr.F.) efter Bondevik |
| Den 1 augusti | Agnar Nielsen (Sb) efter Sundstein |
| Den 20 december | Ólafur G. Einarsson (Sj) efter Mathiesen, som lämnat utskottet den 26 maj |

Antalet medlemmar utökades från 22 till 26 den 28 januari 1984.

| | |
|----------------|------------------------------|
| Den 6 februari | Preben Lange (Si) (Grønland) |
|----------------|------------------------------|

1984

Ordförandeskap

| | |
|--------------------|-------------------------|
| Ordförande | Gunnar Nilsson |
| Vice ordförande | Ivar Hansen |
| <i>Sekreterare</i> | Cand. oecon. Folke With |

Möten

| | |
|------------------------|--|
| Den 11 februari | i Köbenhavn |
| Den 21 och 23 februari | i Oslo |
| Den 14 juni | i Reykjavík |
| Den 8–9 augusti | i Trondheim |
| Den 15 november | i Mariehamn |
| Den 8 december | i Helsingfors |
| Den 8 december | i Helsingfors med Nordiska ministerrådet (finansministrarna) |

INFORMATIONSKOMMITTÉN

Medlemmar valda av rådet den 21 februari 1983

| | |
|---------|--|
| Danmark | Hagen Hagensen (KF), Robert Pedersen (S) |
| Finland | Arvo Kempainen (Skdl), Eeva Kuuskoski-Vikatmaa (K) |
| Island | Eiður Guðnason (A), Stefán Jónsson (Ab) |
| Norge | Håkon Randal (H), Reiulf Steen (A) |
| Sverige | Rune Gustavsson (c), Sture Palm (s) |

Förändringar under året

| | |
|-----------------|---|
| Den 19 april | Paavo Lipponen (Sd) efter Kempainen |
| Den 21 april | Karen Thurøe Hansen (KF) efter Hagensen |
| Den 19 maj | Marjatta Väänänen (K) efter Kuuskoski-Vikatmaa |
| Den 10 juni | Gudrún Helgadóttir (Ab) efter Stefán Jónsson |
| Den 20 december | Stefán Benediktsson (Bj) (från den 28 januari 1984) efter Eiður Guðnason |

Ordförandeskap

| | |
|---|-------------------------------|
| Ordförande | Arvo Kempainen |
| Vice ordförande | Rune Gustavsson |
| Den 25 maj efterträddes Kempainen av Paavo Lipponen | |
| <i>Sekreterare</i> | Informationschef Dorrit Seest |

Möten

| | |
|--|--|
| Den 23 februari i Oslo | |
| Den 14–15 september i Oslo | |
| Den 5 oktober i Helsingfors: möte mellan informationskommitténs ordförande och Nordiska ministerrådets ordförande Svante Lundkvist | |
| Den 24 oktober i Helsingfors | |
| Den 25 januari i Stockholm | |

Seminarium

Den 27–30 juni i Tórshavn – Nordens partisekreterare

BUDGETKOMMITTÉN

Medlemmar valda av rådet den 21 februari 1983

| | |
|---------------------------------|--|
| Juridiska utskottet | Svend Jakobsen (S), Danmark Hans Nyhage (m), Sverige |
| Kulturutskottet | Eiður Guðnason (A), Island René Brusvang (CD), Danmark |
| Social- och miljö- utskottet | Asbjørn Haugstvedt (Kr.F.), Norge Kaj Bärlund (Sd), Finland |
| Trafikutskottet | Petter Savola (K), Finland Bjarne Mørk Eidem (A), Norge |
| Ekonomiska utskottet | Gunnar Nilsson (s), Sverige Páll Pétursson (F), Island |

Förändringar under året

Den 25 april Esko Aho (K) efter Savola
 Den 27 juni Marjatta Väänänen (K) efter Aho
 Den 26 augusti Odd With (Kr.F.) efter Haugstvedt
 Den 20 december Ólafur G. Einarsson (Sj) efter Páll Pétursson
 Den 6 februari lämnade Svend Jakobsen danska delegationen.

Ordförandeskap

Ordförande Svend Jakobsen fram till 6 februari
 Vice ordförande Hans Nyhage
 Sekreterare Stf. presidiasekreterare Kjell Myhre-Jensen

Möten

Den 23 februari i Oslo
 Den 14 och 16 november i Mariehamn
 Den 29 november i Stockholm
 Den 29 november i Stockholm med Nordiska ministerrådet (samarbetsministrarna)
 Den 25 januari 1984 i Stockholm

BILAGA 3

**Presidiasekretariatets budget för 1984 och 1985 (i 1.000-tal SEK)
 samt förteckning över befattningar vid Nordiska rådets presidiasekretariat per den 1 januari 1984**

| <i>Kostnader</i> | Budget 1984 | Preliminär budget 1985 |
|--------------------------------|-------------|------------------------|
| A. Personalkostnader | 6 660 | 7 295 |
| B. Resekostnader | 960 | 1 055 |
| C. Förvaltningskostnader | 2 745 | 2 995 |
| D. Finansiella kostnader | 1 | 1 |
| E. Information | 2 824 | 3 144 |
| F. Rådets tryck | 3 520 | 3 800 |
| G. Till presidietts förfogande | 750 | 650 |
| Summa kostnader | 17 460 | 18 940 |

Intäkter

| | | |
|--------------------------------------|---------------|---------------|
| H. Interna avgiftssystemet | 1 200 | 1 290 |
| I. Finansiella intäkter | 125 | 135 |
| K. Rådets tryck m. m. | 1 175 | 1 270 |
| Summa intäkter | <u>2 500</u> | <u>2 695</u> |
| Medelsreserv | – | 700 |
| Medelsreserv för informationskampanj | 875 | 325 |
| Summa nettokostnader | <u>15 835</u> | <u>17 270</u> |

*Förteckning över befattningar**Presidiesekretariatet*

Presidiesekreterare
 Stf. presidiesekreterare (2)
 Informationschef
 Redaktör
 Informationssekreterare
 Kamrer
 Byråsekreterare (2)
 Byråassistent
 Assistent (7)
 Expeditionsföreståndare
 Expeditionsassistent (2)
 Lokalvårdare

Utskottssekretariatet

Juridiska utskottet (50 %)
 Kulturutskottet
 Social- och miljöutskottet
 Trafikutskottet
 Ekonomiska utskottet

} Utskottssekreterare (4 1/2)

BILAGA 4

Förteckning över särskilda skrivelser till Nordiska ministerrådet och de nordiska ländernas regeringar sedan januari 1983

| Datum | Mottagare | Ärende |
|---------------------------|--|---|
| 12 januari | NMR | Nordiska ministerrådets allmänna budget 1984 |
| 13 januari | NMR | Översättning av § 6 (tillägg) och § 6 A i Nordiska investeringsbankens stadgar från svenska till danska, finska, isländska och norska |
| 31 januari– 1 februari | NMR, Danmarks regering och Norges regering | Frågor (E-saker) vid Nordiska rådets 31:a session |
| 4 februari | De nordiska ländernas regeringar | Färöarnas, Grönlands och Ålands deltagande i det nordiska samarbetet |
| 15 februari | NMR | Uttalande från ekonomiska utskottet angående upprättande av ett nordiskt centralregister för mikrobkulturer och -samlingar |
| 2 mars | NMR | Synpunkter från ekonomiska utskottet angående offentliga inköp |
| 27 april | NMR, de nordiska ländernas regeringar, Färöarnas landsstyre och Ålands landskapsstyrelse | Tidpunkt för Nordiska rådets 32:a session |
| 27 april | NMR | Offentliga inköp |
| 4 maj | De nordiska ländernas regeringar | Ändringar i Helsingforsavtalet och andra överenskommelser (rek. 5 och 7/1983) |

| | | |
|-------------|--|---|
| 5 maj | NMR och de nordiska ländernas regeringar | Rekommendationer och yttranden vid Nordiska rådets 31:a session |
| 24 maj | NMR | Ansökan om ekonomiskt stöd till forskningsprojekt rörande trafikbelysning |
| 15 juni | NMR | Nordiskt centralregister för mikrobkulturer och -samlingar |
| 20 juni | NMR | Nordiskt medborgarskap |
| 21 juni | NMR | Uttalande från ekonomiska utskottet angående rapporten Miljö och bistånd |
| 1 juli | NMR | Uttalande från ekonomiska utskottet angående förslag till handlingsprogram för nordiskt samarbete inom bostads- och byggområdet |
| 5 augusti | NMRs ställföreträdarkommitté | Nordiskt samarbete ang. offentliga utredningar |
| 24 augusti | NMR | Uttalande från ekonomiska utskottet angående handlingsplan för ekonomisk utveckling och full sysselsättning |
| 6 september | Utrikesministerierna | Kontinuerlig information till NR om nordiska avtal och överenskommelser |
| 3 oktober | NMR | Angående samarbete om miljövård (rek. nr 16/1983) och försurningsproblematiken |
| 3 oktober | NMR | Uttalande från ekonomiska utskottet angående valutapolitiska konsultationer i Norden |
| 4 oktober | NMR | Meddelanden och berättelser till Nordiska rådet |
| 26 oktober | NMR | Upplysningar om rabattsystem för olika resealternativ |

| | | |
|------------------|-----|--|
| 14 novem- ber | NMR | Nordisk handlingsplan på datateknolo- giområdet |
| 15 novem- ber | NMR | Återgångstrygghet för de anställda vid de samnordiska sekretariaten |

BILAGA 5

NU-serien 1983

1. Nordiska samarbetsorgan 1983–84
2. Representativa naturtyper i Norden
3. Gemensam nordisk kolimport?
4. Vidareutvecklandet av valutapolitiska konsultationer i Norden
5. Tilleggsrapport om "Tiltak på det valutapolitiske området for å fremme industrielle samarbeidsprosjekter over grensene i Norden"
6. Överenskommelser mellan de nordiska länderna inom arbetsmarknadsområdet
7. Grå verksamhet
8. Organisation och arbetsformer för Nordiska rådets presidiesekretariat
9. Arbeidsformene i nordisk samarbeid
10. Arbetstid i Norden
11. Rapport om förslag till nordisk handlingsplan för ekonomisk utveckling och full sysselsättning
12. Nordkabel I
13. Bulleremission från motorfordon
14. Bilavgasser – målsättningar og strategi
15. Arbejdsløshedens omkostninger i Norden
16. Mot ökat jord- och skogsbrukssamarbete
17. Nordisk statsamling 1983, Del I
18. Yearbook of Nordic Statistics 1983/84/Nordisk statistisk årsbok 1983/84

NORD-publikationer 1983

Tynande gruvsamhällen i Norden

Bilavgasser i Norden

Multinasjonal forretningsdrift i 4 nordiske land

Teknologi, kommunikasjon og samfunn

Program för Nordisa ministerrådets samarbete på social- och hälsovårds-
området

Analys och utformning av sysselsättningsskapande åtgärder i Norden

Driftkostnader för avloppsreningsverk (VA-projekt 1982: 2)

Levnadsnivå och ojämlikheten i Norden

Deltidsarbetet i Norden

Konsumentprogram i radio och TV
Den offentliga sektorns sysselsättningsutveckling i Norden under 1970-talet
Methods and experience in planning for family health
Hälsa för alla i Norden år 2000
Grunnsskolen i Norden
Nordiskt magasin
Nordisk transportavtale 1973–1983
Samnordisk planteforædling: Rapport over aktiviteter i året 1982
Dramat – en spegel: 10 finska pjäser
Dramat – en spegel: 8 isländska pjäser
Registerbasert sysselsettingsstatistikk i Norden
Kvinnoforskning kring alkohol och droger (NAD 1983: 8)
Program för nordiskt samarbete om miljövård 1983–1987
Kapacitetsudnyttelsen ved turistanlæggene i de nordiske lande
Förskola i Norden
Den tudelade arbetsmarknaden
Reiseliv i Norden
Methods and experience in planning for accident prevention
Utvärdering av det nordiska kärnsäkerhetsprogrammet 1977–1980
Anvendelse af energimodeller i Norden
ADB inom arbetsmarknadsorganen i Norden (NAUT 1983:10)
Cykeltrafik i nordiske byer
Arbeidsmarked og arbeidsmarkedspolitik i Norden 1982 (NAUT 1983: 7)
Samarbete i nordisk potatisförädling
Børn og TV på Færøerne
Air pollution measurement
Spildolie i Norden – en økonomisk vurdering
Fast affald og genanvendelse
Skal vi samarbejde?
Hårde hvidevarer i Norden
Det uferdige demokratiet: Kvinner i nordisk politikk
Keskeneräinen kansanvalta – Naiset Pohjoismaiden poliitikassa
Skogsforskningen i Norden
Seminar om vandstatistik og vanddata
Nordiska ministerrådets allmänna budget och kulturbudget 1984
Ökade underleveranser inom Norden
Näscancer förorsakad av trädamm
Arbetet i Norden (seminarierapport)
Partisekreterarkonferens i Tórshavn
Evalueringar av arbetsmarknadspolitik (NAUT 1983: 12)
Arbetsmarknadsmyndigheter i Norden (NAUT 1984: 1)
Optimering av drift av kommunala avloppsreningsanläggningar (VA-projekt 1983: 3)

Annus Medicus – Hälsan i Norden
Kvinne, missbruker og mor
Handlingsprogram för nordiskt samarbete inom byggsektorn
Ökat nordiskt tekniskt FoU-samarbete
Arbetsförmedlingens operativa planering (NAUT 1984: 3)
En skole for alle
Elektroniske betalingssystemer i Norden
Socialt stöd åt familjer med handikappade barn
Metoder til overvågning af fuglelivet i de nordiske lande
Nordisk økonomisk forskningsråd – Årbok 1982
Kommunenes rolle i stabiliseringspolitikken. Praktiske erfaringer fra de nordiske land
Sikkerhedsanalyse som beslutningsunderlag
Miljøeffekter ved energiproduksjon
Nordiske kunsttidsskrifter/Nordic Art Magazines
Nordisk skoleterminologi
Børn før TV
Avisens håndskrift
Nye veje i voksenundervisning og folkeoplysning
Information om læremiddelsarbejde i specialundervisning
Nordiske universitetskurser i historie, Aalborg 1984
Nordiske biblioteksskoler – en vejviser
Tryckt & Utgivet

BILAGA 6

Fortegnelse over aktuelt informationsmateriale

Norden samarbejder, almen brochure (da, fi, isl, no, sv, eng, fra, ty)
Norden og vi, almen kortfattet brochure udarbejdet af Nordisk Ministerråd (da, fi, isl, no, sv, eng)
Nordisk Råd 1952–1978, Frantz Wendt (da, eng)
Nordiske samarbejdsaftaler (da, fi, sv)
Nordiska rådets presidiesekretariat
Arbejdsformene i nordisk samarbeid (Femmandskomiteéns rapport) NU 1983: 9 (fi, no)
Nordisk informationspersonal, råd och ministerråd
Att tala nordiskt
Nordisk forvaltningsordbog NU 1982: 12
Skal vi samarbejde – Opinionsanalyse fra de nordiske lande, foråret 1983
NORD (da og eng, fi)
Nordens partisekretærer i Tórshavn, juni 1983, NORD
The other European Community, Turner og Nordquist, gennem Nordisk Ministerråd

Periodisk:

Nordisk Kontakt

Kalendarium över möten

Tryckt & Utgivet, NU og NORD-publikationer

Nordiska samarbetsorgan (sv, delvis fi og eng)

Nordisk statutsamling

Porträttmatrikel

Nordisk Statistisk Årsbok (sv, eng)

DOKUMENT 2

Budgetkommittéens verksamhet 1983*1. Mandat*

Budsjettkomiteen avlegger i henhold til sin arbeidsordning, punkt 2, beretning til presidiet om sin virksomhet i hvert kalenderår. Presidiet besluttet i 1980 at Budsjettkomiteens beretning skulle fremlegges for sesjonen som Dokument 2 og behandles i tilslutning til Dokument 1 som siste punkt under generaldebatten. Denne ordning trådte i kraft ved Rådets 29. sesjon 1981.

Til medlemmer av komiteen valgte Rådet etter forslag fra de samlede arbeidsutvalg den 21. februar 1983 i Oslo følgende:

| | |
|---------------------------|--|
| Juridisk utvalg: | Svend Jakobsen (S) og Hans Nyhage (m) |
| Kulturutvalget: | Eiður Guðnason (A) og René Brusvang (CD) |
| Sosial- og miljøutvalget: | Asbjørn Haugstvedt (Kr.F) og Kaj Bär-lund (Sd) |
| Trafikkutvalget: | Petter Savola (K) og Bjarne Mørk Eidem (A) |
| Økonomisk utvalg: | Gunnar Nilsson (s) og Páll Pétursson (F). |

Komiteen konstituerte seg den 23. februar 1983. Svend Jakobsen ble valgt til formann og Hans Nyhage til nestformann. Den 25. april 1983 valgte Trafikkutvalget Esko Aho (K) til ny formann av utvalget og ble som sådan medlem av budsjettkomiteen etter Petter Savola. Aho ble den 27. juni 1983 etterfulgt av Marjatta Väänänen (K). Den 26. augusti 1983 valgte Sosial- og miljøutvalget Odd With (Kr.F) til ny formann av utvalget og ble som sådan medlem av Budsjettkomiteen etter Asbjørn Haugstvedt. Den 20. desember 1983 valgte den islandske delegasjon Ólafur G. Einarsson (Sj.) til medlem istedet for Páll Pétursson.

Komiteen har i løpet av 1983 holdt følgende møter: den 19. januar i Stockholm, den 23 februar i Oslo, den 14. og 16. november i Mariehamn, den 29 november i Stockholm og den 29. november med Nordisk Minister-råd (samarbeidsministrene) i Stockholm.

Komiteens arbeidsordning er fastsatt av Nordisk Råds presidium den 27. januar 1976 etter beslutning på Nordisk Råds 23. sesjon 1975 om oppret-telse av et permanent budsjettorgan. Arbeidsordningen pålegger komiteen følgende oppgaver:

a) å ivareta de budsjett- og kontrollfunksjoner som framgår av denne arbeidsordning, eller som blir pålagt av rådets plenarforsamling eller presidiet,

b) kontinuerlig og pragmatisk å søke å styrke de kontrollmuligheter den anser vesentligst,

c) å representere rådet under drøftinger med Nordisk Ministerråd om fellesnordiske budsjett- og kontrollspørsmål m.v.,

d) som koordinerende organ å samarbeide med rådets faste utvalg og presidium.

2. *Budsjettsamråd mellom Nordisk Råd og Nordisk Ministerråd*

Nordisk Ministerråd (samarbeidsministrene) og Budsjettkomiteen kom den 9 juni 1982 overens om den nye budsjettsprosedyren som anvendes i forbindelse med 1984 års budsjettarbeid. Presidiet godkjente den 22. juni 1982 denne overenskomst. Overenskomsten innebar at den nye prosedyren var å betrakte som en forsøksordning.

Ved Rådets 31. sesjon 1983 ble Ministerrådets budsjett (Det allmenne budsjett og Kulturbudsjettet) for første gang underkastet plenarforsamlingens granskning. Ministerrådet hadde i begynnelsen av februar 1983 fremmet budsjettforslagene som tillegg til Ministerrådets virksomhetsberetning C 1. (Fra og med sesjonen 1984 vil budsjettforslagene bli fremmet i en egen beretning, C 2). På grunnlag av utvalgenes behandling av budsjettene, avgav Budsjettkomiteen en betenkning som lå til grunn for plenarforsamlingens stillingstaken. Plenarforsamlingen hadde på sesjonens åpningsdag i henhold til Rådets arbeidsordning, paragraf 50 besluttet at komiteen kunne legge frem en slik betenkning.

Under budsjettdebatten poengterte komiteens formann at denne nye budsjettprosedyre hadde ført til en klarere markering av parlamentariskernes initiativ og prioriteringer. Ministerrådets formann minnet om at siden det nordiske samarbeidet ikke har overstatlige beslutningsorgan, er det Ministerrådet som må fatte det endelige vedtak som binder de enkelte regjeringer. For regjeringenes beslutning er budsjettdebatten av betydning, og hva som blir uttalt fra Rådets side. Ministerrådets formann konstaterte at den nye budsjettprosedyre har ført til et bedre samspill mellom Nordisk Råd og Ministerrådet når det gjelder prioriteringen av oppgaver innenfor de eksisterende økonomiske rammer.

Den arbeidsgruppe som forberedte den nye budsjettprosedyre møttes den 22. mars 1983 for en foreløpig gjennomgang av det gjennomførte budsjettopplegg. Gruppen bestod av representanter for Stedfortrederkomiteen, Mininsterrådets sekretariat og Presidiesekretariatet samt en representant fra sekretærkollegiet. Gruppen konstaterte at prosedyren prinsipielt hadde motsvart forventningene, men at tidsplanen under rådets 31. sesjon var presset. Gruppen konkluderte med at ingen endringer i selve budsjettprosedyren synes påkrevet foran Rådets 32. sesjon. Derimot bør det skje en grundig vurdering av prosedyren etter den 32. sesjon.

Gruppens resultater ble diskutert 27. april 1983 mellom presidiet og formenn i utvalg og faste komiteer som sluttet seg til disse konklusjoner. På dette møtet ble det dessuten foreslått at Ministerrådets (Kultur- og undervisningsministrene) formann bør innbys til møtet mellom Budsjettkomiteen og samarbeidsministrene.

Spørsmålet om prosedyren for budsjettet 1985 ble behandlet av kulturavtalens organer og disse delte arbeidsgruppens konklusjoner.

På møte 16. juni 1983 kom presidiet og samarbeidsministrene overens om:

1. For arbeidet med Nordisk Ministerråds allmenne budsjett for 1985 skal gjelde den prosedyre som ble prøvet i forbindelse med utarbeidelse av 1984 års budsjett.

2. Til høstmøtet 1983 mellom samarbeidsministrene og Nordisk Råds Budsjettkomite innbys en representant for Ministerrådet (Kultur- og undervisningsministrene) til å delta.

Budsjettkomiteen hadde den 29. november 1983 diskusjoner med samarbeidsministrene om budsjettoplegget for 1985.

Budsjettkomiteen anser at den nå innførte budsjettprosedyre innebærer en forenkling og effektivisering av budsjettsamarbeidet samtidig som at betingelsene for økt parlamentarisk innflytelse over behandlingen av Ministerrådets budsjett er blitt lagt til rette.

3. De nordiske budsjetter for 1984

På grunnlag av Budsjettkomiteens betenkning over Nordisk Ministerråds budsjettforslag for 1984 (allmenne budsjett og kulturbudsjettet), uttalte Rådet den 24. februar 1983 følgende:

1. Nordisk Råd henstiller til Ministerrådet å øke det fremlagte budsjett for det allmenne område for 1984 med 800 000 NOK.

2. Nordisk Råd henstiller til Ministerrådet å øke det fremlagte budsjett for kulturelt samarbeid for 1984 med 1 200 000 DKK.

Kulturbudsjettet

Nordisk Ministerråd (kultur- og undervisningsministrene) fastsatte den 25. februar 1983 budsjettet for kulturelt samarbeid til 136.118.000 DKK, hvorav 10.500.000 DKK utgjør en reserve for beregnede lønns-, pris- og valutajusteringer. Dette er en økning på 13,9% i forhold til budsjettet for 1983. Eksklusive reserven er økningen 10,2% sammenlignet med budsjettet for 1983.

Kulturutvalget, som særskilt følger kulturbudsjettet, noterte med tilfredshet på sitt møte 6.–7. mai 1983 at det endelige budsjett var blitt økt med 400.000 DKK og at disse midler ble fordelt til folkeutdannessamarbeid og ungdomssamarbeid.

Utvalget beklaget derimot at de reelle bevilgninger til Kulturfondet og disposisjonsanslaget viste nedgang sammenlignet med 1983. Derved ville den spontane del av kultursamarbeidet bli skadelidende.

Kulturutvalget hadde et samrådsmøte med Ministerrådet (Kultur- og undervisningsministrene) i september 1983. På dette møtet ble også ført en første diskusjon om kulturbudsjettet for 1985.

I henhold til den nye budsjettprosedyren, deltok Budsjettkomiteens formann og nestformann i møtet mellom Kulturutvalget og Ministerrådet.

Budsjettkomiteens formann minnet om at det var komiteens oppgave å diskutere med samarbeidsministrene det endelige nivå på det allmenne budsjett. I dette møtet er det først og fremst for komiteens representanter å lytte til diskusjonen.

Vedrørende Kulturutvalgets oppfatning om at realøkningen for Kulturbudsjettet i prinsippet ikke burde være lavere enn realøkningen for det allmenne budsjett, minnet Budsjettkomiteens formann om at hvis det skulle være samme økning på alle områder, ville man bygge inn en stivhet i systemet som burde unngås.

Det allmenne budsjett

Nordisk Ministerråd (samarbeidsministrene) fastsatte den 15. mars 1983 budsjettet for det allmenne område til 169.486.000 NOK, hvilket er en økning på ca. 12 % i forhold til budsjettet 1983.

På møtet med samarbeidsministrene den 29. november 1983 konstaterte komiteen med tilfredshet at det endelige budsjett for 1984 var blitt øket med 388.000 NOK og at disse midlene var blitt fordelt på de områder komiteen hadde prioritert, nemlig bygg, samferdsel og trafikkisikkerhet.

På møtet ble disponeringsforslag nr. 1 for 1984 diskutert. Komiteen har tidligere uttalt seg til fordel for et system med at embetsmannskomiteene innenfor visse kapitler utnytter 90 %, mens de resterende 10 % er gjenstand for en tverrfaglig vurdering. For 1984-budsjett kan embetsmannskomiteene disponere 100 % av kapitlet. Til gjengjeld skal den allmenne reserve ikke benyttes til å finansiere overskridelser hos embetsmannskomiteene. Komiteen fremholdt at en eller annen form for tverrfaglig prioritering bør fortsette, da dette gir muligheter til å ivarete de "myke" verdier.

Komiteen fremførte visse merknader til disponeringsforslag nr. 1. Komiteen viste til at Rådet ved 31. sesjonen 1983 hadde vedtatt en rekommandasjon om et handlingsprogram for datateknologiområdet og ønsket at Ministerrådet reserverer midler til å igangsette prosjekt for å utrede data-teknologiens effekter. De ulike delområdene av handlingsprogrammet bør imidlertid konkretiseres.

Videre pekte komiteen på de initiativ som tre partigrupper tok foran 31. sesjon og som resulterte i en rekommandasjon om et handlingsprogram for økonomisk utvikling og full sysselsetting. Komiteen etterlyste en preliminær redegjørelse for de budsjettmessige konsekvenser av Ministerrådets forslag til en handlingsplan.

Til Rådets 31. sesjon ble det fremlagt et handlingsprogram for samarbeid på bosteds- og byggområdet. Rådet hadde flere kritiske merknader til programmet. Komiteen påpekte at i fremleggelsen av prosjektforslag i disponeringsforslag 1, er tatt lite hensyn til Rådets bemerkninger.

Ved Rådets 31. sesjon ble tre rekommandasjoner vedrørende luftforurensninger vedtatt. Komiteen fant det verdifullt at arbeidet med disse rekommandasjoner er igangsatt og antok at dette også i fortsettelsen vil komme til klart uttrykk i budsjettet.

4. Kontroll og granskning

Ifølge arbeidsordningen punkt 7 skal komiteen "gjennomgå det materiale vedrørende budsjetter og fordeling av disponeringsmidler som ministerrådet oversender gjennom presidiet samt koordinere de uttalelser og ønsker som rådets utvalg og komiteer avgir om materialet".

I komiteens beretning til Rådets 31. sesjon 1983 er omtalt de kriterier som ministerrådet anvendte for budsjettet 1983 samt de kompletterende kriterier komiteen har fremholdt overfor samarbeidsministrene. Således konstaterte komiteen ved 31. sesjon 1983 i Oslo at retningslinjene for budsjettet innebærer en satsning på det økonomiske område i vid forstand. Komiteen anså imidlertid at det ikke må skje en for ensidig prioritering av de "hårde" verdier, slik at dette resulterer i en for omfattende reduksjon av "myke" verdier.

På møtet med samarbeidsministrene den 29. november 1983 bemerket komiteen at det råder en allmenn forståelse for at det må satses på den økonomiske virksomhet og at denne må effektiviseres samt at dette er nødvendig for mye av det som bør skje på andre områder. Imidlertid er det nødvendig å søke å finne den rette balansen mellom langsiktige og kortsiktige tiltak. Komiteen fremholdt at det er meningsløst å strebe etter en bedre økonomi hvis man glemmer målet, nemlig et samfunn bygget på medmenneskelighet og solidaritet.

De bistre økonomiske forutsetningene i de nordiske land og kravene om balanse i statenes budsjett, understreker nødvendigheten av å vise aktsomhet ved bruk av de nordiske midler. På møtet med samarbeidsministrene den 29. november 1983 understreket komiteen at dette stiller store krav til Ministerrådet. En effektiv bruk av bevilgningene til prosjekt krever en nøye kontroll med de enkelte prosjekter. Komiteen anså at Ministerrådet bør gå igjennom sine kontrollrutiner for å forsikre seg om budsjettmidlene brukes på den mest effektive måte. Resultatene av denne vurdering bør rapporteres til komiteen.

I denne sammenheng skal nevnes at på Rådets 32. sesjon 1984 vil et medlemsforslag A 677/e om mer effektiv kontroll av nordiske prosjekt, bli behandlet.

Ovennevnte initiativ skal dessuten sees i tilknytning til arbeidsordningens punkt 8, hvor det sies at komiteen skal "følge disponeringen av de

bevilgede midler under nordiske budsjetter og til nordiske institusjoner. Den skal påse at den regnskapsmessige revisjon av midler til fellesnordiske formål utføres som forutsatt, og at uttalelser fra de nasjonale revisjonsinstanser om nordiske budsjettposter legges frem for komiteen''.

Komiteen har i 1983 behandlet Årsregnskap 1982 for Ministerrådets allmenne budsjett og revisjonsberetningene hertil samt Årsregnskap 1981 for Kulturbudsjettet og revisjonsberetningene hertil, og har ikke hatt noen bemerkninger til gjennomføringen av samarbeidsprosjektene eller institusjonenes virksomhet.

Komiteen har dessuten uttalt seg om Reglementet for budsjett, økonomiforvaltning, regnskap og revisjon som ble besluttet av Ministerrådet 15. juni 1983 (samarbeidsministrene) og 13. juni 1983 (Kultur- og undervisningsministrene) og som trådte i kraft 1. juli 1983. Komiteen noterte seg at den nye budsjettprosedyre er innskrevet i reglementet. Videre noterte komiteen seg med tilfredshet at det nye reglementet omfatter økonomiforvaltning; en sak komiteen har arbeidet for gjennom flere år.

Stockholm, 25. januar 1984

Hans Nyhage

Nestformann

DOKUMENT 3

Förslag**från Nordiska rådets presidium angående en försöksordning om budgetproceduren**

Den 9. juni 1982 ble det på grunnlag av samråd mellom Nordisk Råds Budsjettkomite og Nordisk Ministerråd (samarbeidsministrene) besluttet en preliminær overenskommelse om en ny budsjettprosedyre for Nordisk Ministerråds allmenne budsjett. Samtidig ble det understreket at denne prosedyre er å betrakte som en forsøksordning. Nordisk Råds presidium godkjente den 22. juni 1982 ovennevnte overenskommelse.

Nordisk Ministerråd (kultur- og undervisningsministrene) besluttet 18. oktober 1982 at den nye budsjettprosedyre også skal tillempes på kulturbudsjettet som en forsøksordning.

Rådets plenarforsamling bemyndiget den 21. februar 1983 Budsjettkomiteen til under Rådets 31. sesjon å legge frem en betenkning over Ministerrådets budsjettforslag for 1984.

På grunnlag av erfaringene med behandlingen av budsjettene for 1984, kom Nordisk Råds presidium og Nordisk Ministerråd (samarbeidsministrene) den 16. juni 1983 overens om at for arbeidet med Nordisk Ministerråds allmenne budsjett for 1985 skal gjelde den prosedyre som ble benyttet i forbindelse med utarbeidelsen av budsjettet for 1984.

Nordisk Ministerråd (kultur- og undervisningsministrene) har ikke hatt noen bemerkninger til at samme prosedyre skal tillempes på kulturbudsjettet for 1985.

Budsjettkomiteen har i henhold til Nordisk Råds arbeidsordning til oppgave å ivareta de budsjett- og kontrollfunksjoner som fremgår av særskilt arbeidsordning eller som pålegges komiteen av Rådets plenarforsamling eller presidium. Rådets arbeidsordning gir imidlertid ikke mulighet til andre enn utvalg å legge frem betenkning med forslag til beslutning eller uttalelse til plenarforsamlingen. Imidlertid kan plenarforsamlingen i henhold til Rådets arbeidsordnings paragraf 50 i særskilte tilfelle med 2/3 flertall beslutte avvik fra arbeidsordningens bestemmelser.

Presidiet foreslår at plenarforsamlingen beslutter at Nordisk Råds Budsjettkomite bemyndiges til under Rådets 32. sesjon å legge frem en betenkning med motivert forslag til uttalelse over Nordisk Ministerråds forslag til budsjett for 1985.

BESLUT

**Lista över rekommendationer och yttranden vid Nordiska rådets
32: a session i Stockholm 27 februari—2 mars 1984**

Rekommendationer

- Nr 1. Handlingsplan för ekonomisk utveckling och full sysselsättning*
- Nr 2. Handlingsplan på datateknologiområdet*
- Nr 3. En friare kapitalmarknad*
- Nr 4. Nordiska mjuka projektinvesteringsslån*
- Nr 5. Vidareutveckling av Nordiska investeringsbankens regionallå-
neordning*
- Nr 6. Nordkalottsamarbetet*
- Nr 7. Kontroll av nordiska projekt*
- Nr 8. Förbättrade förhållanden för de genom trafikolyckor hjärnska-
dades ställning*
- Nr 9. Handlingsprogram mot narkotika*
- Nr 10. Beräkning av naturresurser*
- Nr 11. Förstärkt socialmedicinsk insats*
- Nr 12. Handlingsprogram för läkemedelsregistrering*
- Nr 13. Samarbetsprogram på arbetsmiljöområdet*
- Nr 14. Reviderad överenskommelse om förmåner vid arbetslöshet*
- Nr 15. Arbetsformerna i det nordiska samarbetet*
- Nr 16. Reviderat samarbetsprogram på konsumentområdet*
- Nr 17. Genomförande av forsknings-, utrednings- och upplysningsarbete
inom gällande lagar rörande homosexuella*
- Nr 18. Samarbete inom FN och andra internationella organ rörande
homosexuellas mänskliga rättigheter*
- Nr 19. Ökad harmonisering av transportpolitiken i Norden*
- Nr 20. Samarbete rörande turistguider*
- Nr 21. Reklamen i de elektroniska massmedierna*
- Nr 22. Stöd till nordiskt utställningsutbyte*
- Nr 23. Vidareutbildning av lärare i Montessori-pedagogik*
- Nr 24. Ökat stöd till idrottsutbyte*

Yttranden

- Nr 1. Nordiska rådets yttrande över Nordiska ministerrådets budgetför-
slag för 1985 (budgetkommittén)*
- Nr 2. Nordiska rådets yttrande över Nordiska ministerrådets berättelse
(ekonomiska utskottet)*
- Nr 3. Nordiska rådets yttrande över Nordiska ministerrådets berättelse
(social- och miljöutskottet)*
- Nr 4. Nordiska rådets yttrande över Nordiska ministerrådets berättelse
(juridiska utskottet)*

*Nr 5. Nordiska rådets yttrande över Nordiska ministerrådets berättelse
(trafikutskottet)*

*Nr 6. Nordiska rådets yttrande över Nordiska ministerrådets berättelse
(kulturutskottet)*

Nordiska rådet har tillstållt
 Nordiska ministerrådet nedan-
 stående rekommendation angående
*handlingsplan för ekonomisk utveck-
 ling och full sysselsättning*

REKOMMENDATION nr 1/1984

Enligt artiklarna 45 och 56 i Helsingforsavtalet har Nordiska rådet den 29 februari 1984 antagit nedanstående rekommendation efter förslag av ekonomiska utskottet (B 47/e) med 73 röster. 5 medlemmar avstod från att rösta och 9 medlemmar var frånvarande.

Rekommendationen har följande lydelse:

Nordisk Råd rekommenderer Nordisk Ministerråd å konkretisere retningslinjene for økonomisk politikk og nordisk økonomisk samarbeid med det siktemål å framlegge en handlingsplan for økonomisk utvikling og full sysselseting i samsvar med Nordisk Råds synspunkter, ved Rådets 33 sesjon.

De 73 medlemmar, som röstade för rekommendationen, var:

| | |
|------------------------------|---------------------------------|
| <i>Esko Aho</i> | <i>J. K. Hansen</i> |
| <i>Arne Andersson</i> | <i>Karen Thurøe Hansen</i> |
| <i>Georg Andersson</i> | <i>Margit Hansen-Krone</i> |
| <i>Lennart Andersson</i> | <i>Ole Henriksen</i> |
| <i>Stefán Benediktsson</i> | <i>Elsi Hetemäki-Olander</i> |
| <i>Jo Benkow</i> | <i>Liisa Hilpelä</i> |
| <i>Gunnar Berge</i> | <i>Tytti Isohookana-Asunmaa</i> |
| <i>Jens Bilgrav-Nielsen</i> | <i>Olof Jansson</i> |
| <i>Gro Harlem Brundtland</i> | <i>Paul Jansson</i> |
| <i>Johan Buttedahl</i> | <i>Karen Højte Jensen</i> |
| <i>Kaj Bärlund</i> | <i>Tyra Johansson</i> |
| <i>Bjarne Mørk Eidem</i> | <i>Gunnel Jonäng</i> |
| <i>Ólafur G. Einarsson</i> | <i>Anker Jørgensen</i> |
| <i>Mikko Elo</i> | <i>Hannu Kemppainen</i> |
| <i>Karin Flodström</i> | <i>Sakari Knuutila</i> |
| <i>Arne Gadd</i> | <i>Preben Lange</i> |
| <i>Kirsti Kolle Grøndahl</i> | <i>Erkki Liikanen</i> |
| <i>Eiður Guðnason</i> | <i>Grethe Lundblad</i> |
| <i>Rune Gustavsson</i> | <i>Astrid Murberg Martinsen</i> |
| <i>Carl I. Hagen</i> | <i>Helge Adam Møller</i> |
| <i>Flemming Hansen</i> | <i>Inge Fischer Møller</i> |
| <i>Ivar Hansen</i> | <i>Agnar Nielsen</i> |

| | |
|--------------------------|----------------------------|
| <i>Gunnar Nilsson</i> | <i>Ilkka Suominen</i> |
| <i>Odvar Nordli</i> | <i>Sten Svensson</i> |
| <i>Hans Nyhage</i> | <i>Karin Söder</i> |
| <i>Sture Palm</i> | <i>Peder Sønnerby</i> |
| <i>Helena Pesola</i> | <i>Bernhardt Tastesen</i> |
| <i>Per Petersson</i> | <i>Petter Thomassen</i> |
| <i>Páll Pétursson</i> | <i>Friðjón Þórðarson</i> |
| <i>Heikki Riihijärvi</i> | <i>Hans Olav Tungesvik</i> |
| <i>Gunvor Schnitler</i> | <i>Pekka Tuominen</i> |
| <i>Jimmy Stahr</i> | <i>Ole Gabriel Ueland</i> |
| <i>Reiulf Steen</i> | <i>Ola Ullsten</i> |
| <i>Otto Steenholdt</i> | <i>Bengt Wiklund</i> |
| <i>Jens Steffensen</i> | <i>Odd With</i> |
| <i>Pär Stenbäck</i> | <i>Marjatta Väänänen</i> |
| <i>Ingrid Sundberg</i> | |

Margrete Auken, Guðrún Helgadóttir, Arvo Kempainen, Hanna Kvanmo och Pirkko Turpeinen *avstod från att rösta.*

Stockholm den 29 februari 1984

Karin Söder

Ilkka-Christian Björklund

Nordiska rådet har tillstållt
 Nordiska ministerrådet nedan-
 stående rekommendation angående
*handlingsplan på datateknologi-
 området*

REKOMMENDATION nr 2/1984

Enligt artiklarna 45 och 56 i Helsingforsavtalet har Nordiska rådet den 29 februari 1984 antagit nedanstående rekommendation efter förslag av ekonomiska utskottet (B 53/e) med 70 röster. 17 medlemmar var frånvarande.

Rekommendationen har följande lydelse:

Nordisk Råd rekommenderer Nordisk Ministerråd å vedta en nordisk handlingsplan på datateknologiområdet i samsvar med ministerrådsförslag B 53/e og de synspunkter som er framført av Nordisk Råd.

De 70 medlemmar, som röstade för rekommendationen var:

| | |
|------------------------------|---------------------------------|
| <i>Esko Aho</i> | <i>Liisa Hilpelä</i> |
| <i>Arne Andersson</i> | <i>Tytti Isohookana-Asunmaa</i> |
| <i>Georg Andersson</i> | <i>Olof Jansson</i> |
| <i>Lennart Andersson</i> | <i>Paul Jansson</i> |
| <i>Margrete Auken</i> | <i>Tyra Johansson</i> |
| <i>Stefán Benediktsson</i> | <i>Gunnel Jonäng</i> |
| <i>Gunnar Berge</i> | <i>Arvo Kempainen</i> |
| <i>Gro Harlem Brundtland</i> | <i>Hannu Kempainen</i> |
| <i>Johan Buttedahl</i> | <i>Sakari Knuutila</i> |
| <i>Kaj Bärlund</i> | <i>Hanna Kvanmo</i> |
| <i>Bjarne Mørk Eidem</i> | <i>Preben Lange</i> |
| <i>Ólafur G. Einarsson</i> | <i>Erkki Liikanen</i> |
| <i>Mikko Elo</i> | <i>Grethe Lundblad</i> |
| <i>Karin Flodström</i> | <i>Astrid Murberg Martinsen</i> |
| <i>Arne Gadd</i> | <i>Helge Adam Møller</i> |
| <i>Kirsti Kolle Grøndal</i> | <i>Inge Fischer Møller</i> |
| <i>Eiður Guðnason</i> | <i>Agnar Nielsen</i> |
| <i>Rune Gustavsson</i> | <i>Gunnar Nilsson</i> |
| <i>Carl I. Hagen</i> | <i>Odvar Nordli</i> |
| <i>Flemming Hansen</i> | <i>Hans Nyhage</i> |
| <i>Ivar Hansen</i> | <i>Sture Palm</i> |
| <i>Margit Hansen-Krone</i> | <i>Helena Pesola</i> |
| <i>Guðrún Helgadóttir</i> | <i>Per Petersson</i> |

Páll Pétursson
Håkon Randal
Heikki Riihijärvi
Gunvor Schnitler
Arne Skauge
Jimmy Stahr
Reiulf Steen
Otto Steenholdt
Jens Steffensen
Pär Stenbäck
Ingrid Sundberg
Ilkka Suominen

Sten Svensson
Karin Söder
Peder Sønnerby
Bernhardt Tastesen
Friðjón Þórðarson
Pekka Tuominen
Pirkko Turpeinen
Ole Gabriel Ueland
Ola Ullsten
Lars Werner
Bengt Wiklund
Marjatta Väänänen

Stockholm den 29 februari 1984

Karin Söder

Ilkka-Christian Björklund

Nordiska rådet har tillstått
 Nordiska ministerrådet nedan-
 stående rekommendation angående
en friare kapitalmarknad

REKOMMENDATION nr 3/1984

Enligt artiklarna 45 och 56 i Helsingforsavtalet har Nordiska rådet den 29 februari 1984 antagit nedanstående rekommendation efter förslag av ekonomiska utskottet (A 662/e och A 673/e) med 41 röster mot 31. 1 medlem avstod från att rösta och 14 medlemmar var frånvarande.

Rekommendationen har följande lydelse:

Nordiska rådet rekommenderar Nordiska ministerrådet att främja ekonomisk och industriell utveckling i Norden genom åtgärder för friare kapitalrörelser och valutapolitiskt samarbete samt initiativ som syftar till en friare nordisk aktiemarknad.

De 41 medlemmar, som röstade för rekommendationen, var:

| | |
|---------------------------------|----------------------------|
| <i>Esko Aho</i> | <i>Hans Nyhage</i> |
| <i>Arne Andersson</i> | <i>Helena Pesola</i> |
| <i>Jo Benkow</i> | <i>Per Petersson</i> |
| <i>Jens Bilgrav-Nielsen</i> | <i>Håkon Randal</i> |
| <i>Johan Buttedahl</i> | <i>Heikki Riihijärvi</i> |
| <i>Ólafur G. Einarsson</i> | <i>Gunvor Schnitler</i> |
| <i>Rune Gustavsson</i> | <i>Arne Skauge</i> |
| <i>Carl I. Hagen</i> | <i>Jens Steffensen</i> |
| <i>Flemming Hansen</i> | <i>Pär Stenbäck</i> |
| <i>Ivar Hansen</i> | <i>Ingrid Sundberg</i> |
| <i>Karen Thurøe Hansen</i> | <i>Ilkka Suominen</i> |
| <i>Margit Hansen-Krone</i> | <i>Sten Svensson</i> |
| <i>Elsi Hetemäki-Olander</i> | <i>Karin Söder</i> |
| <i>Liisa Hilpelä</i> | <i>Peder Sønderby</i> |
| <i>Tytti Isohookana-Asunmaa</i> | <i>Petter Thomassen</i> |
| <i>Olof Jansson</i> | <i>Friðjón Þórðarson</i> |
| <i>Karen Højte Jensen</i> | <i>Hans Olav Tungesvik</i> |
| <i>Gunnel Jonäng</i> | <i>Ole Gabriel Ueland</i> |
| <i>Hannu Kemppainen</i> | <i>Odd With</i> |
| <i>Agnar Nielsen</i> | <i>Marjatta Väänänen</i> |
| <i>Hans Nyhage</i> | |

De medlemmar som röstade mot rekommendationen var: *Georg Andersson, Lennart Andersson, Margrete Auken, Gunnar Berge, Gro Harlem Brundtland, Kaj Bärlund, Bjarne Mørk Eidem, Lahja Exner, Karin Flodström, Arne Gadd, Kirsti Kolle Grøndahl, Eiður Guðnason, J. K. Hansen, Guðrún Helgadóttir, Paul Jansson, Tyra Johansson, Anker Jørgensen, Arvo Kempainen, Sakari Knuutila, Hanna Kvanmo, Preben Lange, Grethe Lundblad, Astrid Murberg Martinsen, Gunnar Nilsson, Sture Palm, Erlendur Patursson, Bernhardt Tastesen, Jimmy Stahr, Pekka Tuominen, Pirkko Turpeinen och Lars Werner.*

Stefán Benediktsson avstod från att rösta.

Stockholm den 29 februari 1984

Karin Söder

Ilkka-Christian Björklund

Nordiska rådet har tillstållt
 Nordiska ministerrådet nedan-
 stående rekommendation angående
nordiska mjuka projektinve-
stingslån

REKOMMENDATION nr 4/1984

Enligt artiklarna 45 och 56 i Helsingforsavtalet har Nordiska rådet den 29 februari 1984 antagit nedanstående rekommendation efter förslag av ekonomiska utskottet (A 664/e) med 64 röster. 1 medlem avstod från att rösta och 22 medlemmar var frånvarande.

Rekommendationen har följande lydelse:

Nordisk Råd rekommenderer Nordisk Ministerråd å utrede mulige former for en ordning med nordiske myke prosjektinvestering-lån.

De 64 medlemmar, som röstade för rekommendationen, var:

| | |
|------------------------------|---------------------------------|
| <i>Esko Aho</i> | <i>Liisa Hilpelä</i> |
| <i>Arne Andersson</i> | <i>Tytti Isohookana-Asunmaa</i> |
| <i>Georg Andersson</i> | <i>Olof Jansson</i> |
| <i>Lennart Andersson</i> | <i>Paul Jansson</i> |
| <i>Margrete Auken</i> | <i>Karen Højte Jensen</i> |
| <i>Stefán Benediktsson</i> | <i>Tyra Johansson</i> |
| <i>Jo Benkow</i> | <i>Gunnel Jonäng</i> |
| <i>Gunnar Berge</i> | <i>Anker Jørgensen</i> |
| <i>Jens Bilgrav-Nielsen</i> | <i>Hannu Kemppainen</i> |
| <i>Johan Buttedahl</i> | <i>Sakari Knuuttila</i> |
| <i>Kaj Bärlund</i> | <i>Hanna Kvanmo</i> |
| <i>Bjarne Mørk Eidem</i> | <i>Preben Lange</i> |
| <i>Ólafur G. Einarsson</i> | <i>Astrid Murberg Martinsen</i> |
| <i>Karin Flodström</i> | <i>Helge Adam Møller</i> |
| <i>Arne Gadd</i> | <i>Agnar Nielsen</i> |
| <i>Eiður Guðnason</i> | <i>Gunnar Nilsson</i> |
| <i>Rune Gustavsson</i> | <i>Hans Nyhage</i> |
| <i>Flemming Hansen</i> | <i>Sture Palm</i> |
| <i>Ivar Hansen</i> | <i>Helena Pesola</i> |
| <i>J. K. Hansen</i> | <i>Per Petersson</i> |
| <i>Karen Thurøe Hansen</i> | <i>Páll Pétursson</i> |
| <i>Margit Hansen-Krone</i> | <i>Heikki Riihijärvi</i> |
| <i>Guðrún Helgadóttir</i> | <i>Arne Skauge</i> |
| <i>Elsi Hetemäki-Olander</i> | <i>Jimmy Stahr</i> |

Otto Steenholdt

Jens Steffensen

Ingrid Sundberg

Sten Svensson

Karin Söder

Peder Sønderby

Bernhardt Tastesen

Petter Thomassen

Friðjón Þórðarson

Hans Olav Tungesvik

Pekka Tuominen

Pirkko Turpeinen

Ola Gabriel Ueland

Ola Ullsten

Lars Werner

Marjatta Väänänen

Carl I. Hagen *avstod från att rösta.*

Stockholm den 29 februari 1984

Karin Söder

Ilkka-Christian Björklund

Nordiska rådet har tillstållt
 Nordiska ministerrådet nedan-
 stående rekommendation angående
*vidareutveckling av Nordiska
 investeringsbankens regional-
 låneordning*

REKOMMENDATION nr 5/1984

Enligt artiklarna 45 och 56 i Helsingforsavtalet har Nordiska rådet den 29 februari 1984 antagit nedanstående rekommendation efter förslag av ekonomiska utskottet (B 48/e) med 58 röster mot 1. 28 medlemmar var frånvarande.

Rekommendationen har följande lydelse:

Nordisk Råd rekommenderer Nordisk Ministerråd å vedta en vide-
 reutvikling av Nordisk Investeringsbanks regionallåneordning i
 samsvar med ministerrådsförslag B 48/e.

De 58 medlemmar, som röstade för rekommendationen, var:

| | |
|------------------------------|---------------------------------|
| <i>Esko Aho</i> | <i>Olof Jansson</i> |
| <i>Arne Andersson</i> | <i>Paul Jansson</i> |
| <i>Lennart Andersson</i> | <i>Karen Højte Jensen</i> |
| <i>Margrete Auken</i> | <i>Tyra Johansson</i> |
| <i>Stefán Benediktsson</i> | <i>Gunnel Jonäng</i> |
| <i>Jo Benkow</i> | <i>Anker Jørgensen</i> |
| <i>Gunnar Berge</i> | <i>Arvo Kempainen</i> |
| <i>Jens Bilgrav-Nielsen</i> | <i>Sakari Knuutila</i> |
| <i>Johan Buttedahl</i> | <i>Preben Lange</i> |
| <i>Kaj Bärlund</i> | <i>Grethe Lundblad</i> |
| <i>Bjarne Mørk Eidem</i> | <i>Astrid Murberg Martinsen</i> |
| <i>Ólafur G. Einarsson</i> | <i>Helge Adam Møller</i> |
| <i>Karin Flodström</i> | <i>Agnar Nielsen</i> |
| <i>Arne Gadd</i> | <i>Gunnar Nilsson</i> |
| <i>Eiður Guðnason</i> | <i>Hans Nyhage</i> |
| <i>Rune Gustavsson</i> | <i>Sture Palm</i> |
| <i>Flemming Hansen</i> | <i>Helena Pesola</i> |
| <i>J. K. Hansen</i> | <i>Per Petersson</i> |
| <i>Karen Thurøe Hansen</i> | <i>Páll Pétursson</i> |
| <i>Margit Hansen-Krone</i> | <i>Heikki Riihijärvi</i> |
| <i>Guðrún Helgadóttir</i> | <i>Arne Skauge</i> |
| <i>Elsi Hetemäki-Olander</i> | <i>Jimmy Stahr</i> |
| <i>Liisa Hilpelä</i> | <i>Otto Steenholdt</i> |

Jens Steffensen
Ingrid Sundberg
Sten Svensson
Karin Söder
Peder Sønnerby
Petter Thomassen

Friðjón Þórðarson
Hans Olav Tungesvik
Pekka Tuominen
Pirkko Turpeinen
Ole Gabriel Ueland
Ola Ullsten

Den medlem, som röstade mot rekommendationen, var *Carl I. Hagen*.

Stockholm den 29 februari 1984

Karin Söder

Ilkka-Christian Björklund

Nordiska rådet har tillstått
 Nordiska ministerrådet nedan-
 stående rekommendation angående
Nordkalottsamarbetet

REKOMMENDATION nr 6/1984

Enligt artiklarna 45 och 56 i Helsingforsavtalet har Nordiska rådet den 29 februari 1984 antagit nedanstående rekommendation efter förslag av ekonomiska utskottet (B 49/e) med 63 röster. 24 medlemmar var frånvarande.

Rekommendationen har följande lydelse:

Nordisk Råd rekommenderer Nordisk Ministerråd å forsterke og videreutvikle Nordkalottsamarbeidet, vesentlig i samsvar med retningslinjene som trekkes opp i ministerrådsforslag B 49/e.

De 63 medlemmar, som röstade för rekommendationen, var:

| | |
|------------------------------|---------------------------------|
| <i>Esko Aho</i> | <i>Olof Jansson</i> |
| <i>Arne Andersson</i> | <i>Paul Jansson</i> |
| <i>Georg Andersson</i> | <i>Karen Højte Jensen</i> |
| <i>Lennart Andersson</i> | <i>Tyra Johansson</i> |
| <i>Margrete Auken</i> | <i>Gunnel Jonäng</i> |
| <i>Stefán Benediktsson</i> | <i>Anker Jørgensen</i> |
| <i>Jo Benkow</i> | <i>Arvo Kempainen</i> |
| <i>Gunnar Berge</i> | <i>Hannu Kempainen</i> |
| <i>Johan Buttedahl</i> | <i>Sakari Knuutila</i> |
| <i>Kaj Bärlund</i> | <i>Preben Lange</i> |
| <i>Bjarne Mørk Eidem</i> | <i>Grethe Lundblad</i> |
| <i>Ólafur G. Einarsson</i> | <i>Astrid Murberg Martinsen</i> |
| <i>Lahja Exner</i> | <i>Helge Adam Møller</i> |
| <i>Karin Flodström</i> | <i>Agnar Nielsen</i> |
| <i>Arne Gadd</i> | <i>Gunnar Nilsson</i> |
| <i>Eiður Guðnason</i> | <i>Hans Nyhage</i> |
| <i>Rune Gustavsson</i> | <i>Sture Palm</i> |
| <i>Carl I. Hagen</i> | <i>Erlendur Patursson</i> |
| <i>Flemming Hansen</i> | <i>Helena Pesola</i> |
| <i>J. K. Hansen</i> | <i>Per Petersson</i> |
| <i>Karen Thurøe Hansen</i> | <i>Páll Pétursson</i> |
| <i>Margit Hansen-Krone</i> | <i>Heikki Riihijärvi</i> |
| <i>Guðrún Helgadóttir</i> | <i>Gunvor Schnitler</i> |
| <i>Elsi Hetemäki-Olander</i> | <i>Arne Skauge</i> |
| <i>Liisa Hilpelä</i> | <i>Reiulf Steen</i> |

Otto Steenholdt
Jens Steffensen
Ingrid Sundberg
Sten Svensson
Karin Söder
Petter Thomassen
Friðjón Þórðarson

Hans Olav Tunesvik
Pekka Tuominen
Pirkko Turpeinen
Ole Gabriel Ueland
Ola Ullsten
Marjatta Väänänen

Stockholm den 29 februari 1984

Karin Söder

Ilkka-Christian Björklund

Nordiska rådet har tillstållt
 Nordiska ministerrådet nedan-
 stående rekommendation angående
kontroll av nordiska projekt

REKOMMENDATION nr 7/1984

Enligt artiklarna 45 och 56 i Helsingforsavtalet har Nordiska rådet den 29 februari 1984 antagit nedanstående rekommendation efter förslag av ekonomiska utskottet (A 677/e) med 64 röster. 23 medlemmar var frånvarande.

Rekommendationen har följande lydelse:

Nordisk Råd rekommenderer Nordisk Ministerråd å sette iverk tiltak for å få istand en mer effektiv kontroll av sin prosjektvirksomhet.

De 64 medlemmar, som röstade för rekommendationen, var:

| | |
|------------------------------|---------------------------------|
| <i>Esko Aho</i> | <i>Tytti Isohookana-Asunmaa</i> |
| <i>Arne Andersson</i> | <i>Olof Jansson</i> |
| <i>Georg Andersson</i> | <i>Paul Jansson</i> |
| <i>Lennart Andersson</i> | <i>Karen Højte Jensen</i> |
| <i>Margrete Auken</i> | <i>Tyra Johansson</i> |
| <i>Stefán Benediktsson</i> | <i>Gunnel Jonäng</i> |
| <i>Jo Benkow</i> | <i>Anker Jørgensen</i> |
| <i>Gunnar Berge</i> | <i>Arvo Kempainen</i> |
| <i>Johan Buttedahl</i> | <i>Hannu Kempainen</i> |
| <i>Kaj Bärlund</i> | <i>Sakari Knuutila</i> |
| <i>Bjarne Mørk Eidem</i> | <i>Preben Lange</i> |
| <i>Ólafur G. Einarsson</i> | <i>Grethe Lundblad</i> |
| <i>Lahja Exner</i> | <i>Astrid Murberg Martinsen</i> |
| <i>Karin Flodström</i> | <i>Helge Adam Møller</i> |
| <i>Arne Gadd</i> | <i>Gunnar Nilsson</i> |
| <i>Eiður Guðnason</i> | <i>Hans Nyhage</i> |
| <i>Rune Gustavsson</i> | <i>Sture Palm</i> |
| <i>Carl I. Hagen</i> | <i>Erlendur Patursson</i> |
| <i>Flemming Hansen</i> | <i>Helena Pesola</i> |
| <i>J. K. Hansen</i> | <i>Per Petersson</i> |
| <i>Karen Thurøe Hansen</i> | <i>Páll Pétursson</i> |
| <i>Margit Hansen-Krone</i> | <i>Heikki Riihijärvi</i> |
| <i>Guðrún Helgadóttir</i> | <i>Gunvor Schnitler</i> |
| <i>Elsi Hetemäki-Olander</i> | <i>Jimmy Stahr</i> |
| <i>Liisa Hilpelä</i> | <i>Reiulf Steen</i> |

Otto Steenholdt

Jens Steffensen

Ingrid Sundberg

Sten Svensson

Karin Söder

Bernhardt Tastesen

Petter Thomassen

Friðjón Þórðarson

Hans Olav Tunesvik

Pekka Tuominen

Pirkko Turpeinen

Ole Gabriel Ueland

Odd With

Marjatta Väänänen

Stockholm den 29 februari 1984

Karin Söder

Ilkka-Christian Björklund

Nordiska rådet har tillstållt
 Nordiska ministerrådet nedan-
 stående rekommendation angående
*förbättrade förhållanden för de
 genom trafikolyckor hjärnskadades
 ställning*

REKOMMENDATION nr 8/1984

Enligt artiklarna 45 och 56 i Helsingforsavtalet har Nordiska rådet den 1 mars 1984 antagit nedanstående rekommendation efter förslag av social- och miljöutskottet (A 632/s) med 60 röster. 27 medlemmar var frånvarande.

Rekommendationen har följande lydelse:

Nordiska rådet rekommenderar Nordiska ministerrådet att

1. företa en utredning av de genom olyckor i trafiken hjärnskadades livssituation, omfattande arbetslivet, den sociala situationen, inkomstnivån, rehabiliteringsmöjligheterna och familjelivet. Som ett första steg i en sådan utredning bör resultaten av eventuellt redan befintliga eller pågående nationella undersökningar inom området kartläggas,
2. på grundval av denna utredning föreslå åtgärder på nordiskt och nationellt plan i syfte att förbättra de genom trafikolyckor hjärnskadades ställning.

De 60 medlemmar, som röstade för rekommendationen, var:

| | |
|------------------------------|---------------------------------|
| <i>Georg Andersson</i> | <i>Ole Henriksen</i> |
| <i>Lennart Andersson</i> | <i>Liisa Hilpelä</i> |
| <i>Margrete Auken</i> | <i>Siri Häggmark</i> |
| <i>Stefån Benediktsson</i> | <i>Karl-Erik Häll</i> |
| <i>Gunnar Berge</i> | <i>Tytti Isohookana-Asunmaa</i> |
| <i>Jens Bilgrav-Nielsen</i> | <i>Olof Jansson</i> |
| <i>Kaj Bärlund</i> | <i>Paul Jansson</i> |
| <i>Bjarne Mørk Eidem</i> | <i>Egon Jensen</i> |
| <i>Karl-Gunnar Fagerholm</i> | <i>Karen Højte Jensen</i> |
| <i>Kirsti Kolle Grøndahl</i> | <i>Tyra Johansson</i> |
| <i>Eiður Guðnason</i> | <i>Anna-Liisa Jokinen</i> |
| <i>Rune Gustavsson</i> | <i>Riitta Järvisalo-Kanerva</i> |
| <i>Flemming Hansen</i> | <i>Anker Jørgensen</i> |
| <i>Ivar Hansen</i> | <i>Antti Kalliomäki</i> |
| <i>Karen Thurøe Hansen</i> | <i>Hannu Kemppainen</i> |
| <i>Margit Hansen-Krone</i> | <i>Hanna Kvanmo</i> |

| | |
|---------------------------------|----------------------------|
| <i>Grethe Lundblad</i> | <i>Jens Steffensen</i> |
| <i>Astrid Murberg Martinsen</i> | <i>Pär Stenbäck</i> |
| <i>Peter Muurman</i> | <i>Sten Svensson</i> |
| <i>Helge Adam Møller</i> | <i>Karin Söder</i> |
| <i>Inge Fischer Møller</i> | <i>Peder Sønnderby</i> |
| <i>Gunnar Nilsson</i> | <i>Bernhardt Tastesen</i> |
| <i>Tore Nilsson</i> | <i>Friðjón Þórðarson</i> |
| <i>Odvar Nordli</i> | <i>Hans Olav Tungesvik</i> |
| <i>Sture Palm</i> | <i>Pirkko Turpeinen</i> |
| <i>Helena Pesola</i> | <i>Ole Gabriel Ueland</i> |
| <i>Heikki Riihijärvi</i> | <i>Ola Ullsten</i> |
| <i>Gunvor Schnitler</i> | <i>Bengt Wiklund</i> |
| <i>Pétur Sigurðsson</i> | <i>Odd With</i> |
| <i>Reiulf Steen</i> | <i>Marjatta Wäänänen</i> |

Stockholm den 1 mars 1984

Karin Söder

Ilkka-Christian Björklund

Nordiska rådet har tillstått
 Nordiska ministerrådet nedan-
 stående rekommendation angående
handlingsprogram mot narkotika

REKOMMENDATION nr 9/1984

Enligt artiklarna 45 och 56 i Helsingforsavtalet har Nordiska rådet den 1 mars 1984 antagit nedanstående rekommendation efter förslag av social- och miljöutskottet (A 652/s) med 69 röster mot 5. 13 medlemmar var frånvarande.

Rekommendationen har följande lydelse:

Nordiska rådet rekommenderar Nordiska ministerrådet
 att utarbeta ett gemensamt nordiskt handlingsprogram mot narko-
 tika och
 att utreda förutsättningarna för ett gemensamt data- och informa-
 tionssystem med sikte på att få ett bättre beslutsunderlag för att
 bekämpa narkotikasituationen.

De 69 medlemmar, som röstade för rekommendationen, var:

| | |
|---------------------------------|---------------------------------|
| <i>Georg Andersson</i> | <i>Paul Jansson</i> |
| <i>Lennart Andersson</i> | <i>Egon Jensen</i> |
| <i>Jo Benkow</i> | <i>Karen Højte Jensen</i> |
| <i>Gunnar Berge</i> | <i>Tyra Johansson</i> |
| <i>Jens Bilgrav-Nielsen</i> | <i>Anna-Liisa Jokinen</i> |
| <i>Kaj Bärlund</i> | <i>Gunnel Jonäng</i> |
| <i>Ólafur G. Einarsson</i> | <i>Riitta Järvisalo-Kanerva</i> |
| <i>Karl-Gunnar Fagerholm</i> | <i>Anker Jørgensen</i> |
| <i>Arne Gadd</i> | <i>Antti Kalliomäki</i> |
| <i>Kirsti Kolle Grøndahl</i> | <i>Hannu Kempainen</i> |
| <i>Eiður Guðnason</i> | <i>Sakari Knuutila</i> |
| <i>Rune Gustavsson</i> | <i>Grethe Lundblad</i> |
| <i>Flemming Hansen</i> | <i>Astrid Murberg Martinsen</i> |
| <i>Ivar Hansen</i> | <i>Peter Muurman</i> |
| <i>Karen Thurøe Hansen</i> | <i>Helge Adam Møller</i> |
| <i>Margit Hansen-Krone</i> | <i>Inge Fischer Møller</i> |
| <i>Guðrún Helgadóttir</i> | <i>Agnar Nielsen</i> |
| <i>Elsi Hetemäki-Olander</i> | <i>Gunnar Nilsson</i> |
| <i>Liisa Hilpelä</i> | <i>Tore Nilsson</i> |
| <i>Siri Häggmark</i> | <i>Odvar Nordli</i> |
| <i>Tytti Isohookana-Asunmaa</i> | <i>Hans Nyhage</i> |
| <i>Olof Jansson</i> | <i>Sture Palm</i> |

| | |
|---------------------------|---------------------------|
| <i>Erlendur Patursson</i> | <i>Pär Stenbäck</i> |
| <i>Robert Pedersen</i> | <i>Ilkka Suominen</i> |
| <i>Helena Pesola</i> | <i>Sten Svensson</i> |
| <i>Per Petersson</i> | <i>Karin Söder</i> |
| <i>Páll Pétursson</i> | <i>Peder Sønderby</i> |
| <i>Håkon Randal</i> | <i>Bernhardt Tastesen</i> |
| <i>Heikki Riihijärvi</i> | <i>Petter Thomassen</i> |
| <i>Gunvor Schnitler</i> | <i>Friðjón Þórðarson</i> |
| <i>Pétur Sigurðsson</i> | <i>Ole Gabriel Ueland</i> |
| <i>Arne Skauge</i> | <i>Ola Ullsten</i> |
| <i>Reiulf Steen</i> | <i>Bengt Wiklund</i> |
| <i>Otto Steenholdt</i> | <i>Odd With</i> |
| <i>Jens Steffensen</i> | |

De medlemmar, som röstade mot rekommendationen, var: *Margrete Auken, Stefán Benediktsson, Ole Henriksen, Hanna Kvanmo och Pirkko Turpeinen.*

Stockholm den 1 mars 1984

Karin Söder

Ilkka-Christian Björklund

Nordiska rådet har tillställt
 Nordiska ministerrådet nedan-
 stående rekommendation angående
beräkning av naturresurser

REKOMMENDATION nr 10/1984

Enligt artiklarna 45 och 56 i Helsingforsavtalet har Nordiska rådet den 1 mars 1984 antagit nedanstående rekommendation efter förslag av social- och miljöutskottet (A 657/s) med 58 röster. 29 medlemmar var frånvarande.

Rekommendationen har följande lydelse:

Nordiska rådet rekommenderar Nordiska ministerrådet att vidtaga åtgärder i syfte att åstadkomma en gemensam nordisk beskrivningsmodell för naturresurser.

De 58 medlemmar, som röstade för rekommendationen, var:

| | |
|---------------------------------|----------------------------|
| <i>Georg Andersson</i> | <i>Antti Kalliomäki</i> |
| <i>Lennart Andersson</i> | <i>Hannu Kemppainen</i> |
| <i>Margrete Auken</i> | <i>Sakari Knuuttila</i> |
| <i>Stefán Benediktsson</i> | <i>Hanna Kvanmo</i> |
| <i>Jo Benkow</i> | <i>Grethe Lundblad</i> |
| <i>Gunnar Berge</i> | <i>Peter Muurman</i> |
| <i>Jens Bilgrav-Nielsen</i> | <i>Helge Adam Møller</i> |
| <i>Kaj Bärlund</i> | <i>Inge Fischer Møller</i> |
| <i>Ólafur G. Einarsson</i> | <i>Agnar Nielsen</i> |
| <i>Karl-Gunnar Fagerholm</i> | <i>Gunnar Nilsson</i> |
| <i>Arne Gadd</i> | <i>Tore Nilsson</i> |
| <i>Kirsti Kolle Grøndahl</i> | <i>Odvar Nordli</i> |
| <i>Eiður Guðnason</i> | <i>Hans Nyhage</i> |
| <i>Rune Gustavsson</i> | <i>Sture Palm</i> |
| <i>Flemming Hansen</i> | <i>Robert Pedersen</i> |
| <i>Margit Hansen-Krone</i> | <i>Helena Pesola</i> |
| <i>Guðrún Helgadóttir</i> | <i>Håkon Randal</i> |
| <i>Elsi Hetemäki-Olander</i> | <i>Pétur Sigurðsson</i> |
| <i>Siri Häggmark</i> | <i>Arne Skauge</i> |
| <i>Tytti Isohookana-Asunmaa</i> | <i>Reiulf Steen</i> |
| <i>Tyra Johansson</i> | <i>Otto Steenholdt</i> |
| <i>Anna-Liisa Jokinen</i> | <i>Jens Steffensen</i> |
| <i>Gunnel Jonäng</i> | <i>Pär Stenbäck</i> |
| <i>Riitta Järvisalo-Kanerva</i> | <i>Sten Svensson</i> |
| <i>Anker Jørgensen</i> | <i>Karin Söder</i> |

Peder Sønderby
Bernhardt Tastesen
Petter Thomassen
Friðjón Þórðarson

Pirkko Turpeinen
Ola Ullsten
Bengt Wiklund
Marjatta Väänänen

Stockholm den 1 mars 1984

Karin Söder

Ilkka-Christian Björklund

Nordiska rådet har tillstått
de nordiska ländernas regering-
ar nedanstående rekommenda-
tion angående *förstärkt social-
medicinsk insats*

REKOMMENDATION nr 11/1984

Enligt artiklarna 45 och 56 i Helsingforsavtalet har Nordiska rådet den 1 mars 1984 antagit nedanstående rekommendation efter förslag av social- och miljöutskottet (A 669/s) med 66 röster. 21 medlemmar var frånvarande.

Rekommendationen har följande lydelse:

Nordiska rådet rekommenderar de nordiska ländernas regeringar att kunskapsområdet socialmedicin som en del av samhällsmedicinen får en starkare ställning i såväl grundutbildningen som i efter- och vidareutbildningen av hälso- och sjukvårdspersonal.

De 66 medlemmar, som röstade för rekommendationen, var:

| | |
|---------------------------------|---------------------------------|
| <i>Georg Andersson</i> | <i>Egon Jensen</i> |
| <i>Lennart Andersson</i> | <i>Tyra Johansson</i> |
| <i>Margrete Auken</i> | <i>Anna-Liisa Jokinen</i> |
| <i>Stefán Benediktsson</i> | <i>Gunnel Jonäng</i> |
| <i>Jo Benkow</i> | <i>Riitta Järvisalo-Kanerva</i> |
| <i>Gunnar Berge</i> | <i>Anker Jørgensen</i> |
| <i>Jens Bilgrav-Nielsen</i> | <i>Antti Kalliomäki</i> |
| <i>Johan Buttedahl</i> | <i>Hannu Kemppainen</i> |
| <i>Kaj Bärlund</i> | <i>Sakari Knuuttila</i> |
| <i>Ólafur G. Einarsson</i> | <i>Hanna Kvanmo</i> |
| <i>Karl-Gunnar Fagerholm</i> | <i>Grethe Lundblad</i> |
| <i>Kirsti Kolle Grøndahl</i> | <i>Astrid Murberg Martinsen</i> |
| <i>Eiður Guðnason</i> | <i>Peter Muurman</i> |
| <i>Rune Gustavsson</i> | <i>Helge Adam Møller</i> |
| <i>Flemming Hansen</i> | <i>Inge Fischer Møller</i> |
| <i>Ivar Hansen</i> | <i>Agnar Nielsen</i> |
| <i>Margit Hansen-Krone</i> | <i>Gunnar Nilsson</i> |
| <i>Guðrún Helgadóttir</i> | <i>Tore Nilsson</i> |
| <i>Elsi Hetemäki-Olander</i> | <i>Odvar Nordli</i> |
| <i>Liisa Hilpelä</i> | <i>Hans Nyhage</i> |
| <i>Siri Häggmark</i> | <i>Sture Palm</i> |
| <i>Tytti Isohookana-Asunmaa</i> | <i>Helena Pesola</i> |
| <i>Paul Jansson</i> | <i>Robert Pedersen</i> |

Håkon Randal
Heikki Riihijärvi
Pétur Sigurðsson
Reiulf Steen
Otto Steenholdt
Jens Steffensen
Pär Stenbäck
Ilkka Suominen
Sten Svensson
Karin Söder

Peder Sønnerby
Bernhardt Tastesen
Friðjón Þórðarson
Pekka Tuominen
Pirkko Turpeinen
Ole Gabriel Ueland
Ola Ullsten
Bengt Wiklund
Odd With
Marjatta Väänänen

Stockholm den 1 mars 1984

Karin Söder

Ilkka-Christian Björklund

Nordiska rådet har tillstållt
 Nordiska ministerrådet nedan-
 stående rekommendation angående
*handlingsprogram för läkemedels-
 registrering*

REKOMMENDATION nr 12/1984

Enligt artiklarna 45 och 56 i Helsingforsavtalet har Nordiska rådet den 1 mars 1984 antagit nedanstående rekommendation efter förslag av social- och miljöutskottet (A 671/s) med 59 röster. 28 medlemmar var frånvarande.

Rekommendationen har följande lydelse:

Nordiska rådet rekommenderar Nordiska ministerrådet att låta ut-
 arbeta ett handlingsprogram för läkemedelsregistrering.

De 59 medlemmar, som röstade för rekommendationen, var:

| | |
|---------------------------------|---------------------------------|
| <i>Georg Andersson</i> | <i>Riitta Järvisalo-Kanerva</i> |
| <i>Lennart Andersson</i> | <i>Anker Jørgensen</i> |
| <i>Margrete Auken</i> | <i>Antti Kalliomäki</i> |
| <i>Stefán Benediktsson</i> | <i>Hannu Kemppainen</i> |
| <i>Jo Benkow</i> | <i>Sakari Knuutila</i> |
| <i>Gunnar Berge</i> | <i>Astrid Murberg Martinsen</i> |
| <i>Jens Bilgrav-Nielsen</i> | <i>Inge Fischer Møller</i> |
| <i>Johan Buttedahl</i> | <i>Agnar Nielsen</i> |
| <i>Ólafur G. Einarsson</i> | <i>Gunnar Nilsson</i> |
| <i>Karl-Gunnar Fagerholm</i> | <i>Tore Nilsson</i> |
| <i>Kirsti Kolle Grøndahl</i> | <i>Odvar Nordli</i> |
| <i>Eiður Guðnason</i> | <i>Hans Nyhage</i> |
| <i>Rune Gustavsson</i> | <i>Helena Pesola</i> |
| <i>Ivar Hansen</i> | <i>Håkon Randal</i> |
| <i>Margit Hansen-Krone</i> | <i>Heikki Riihijärvi</i> |
| <i>Guðrún Helgadóttir</i> | <i>Pétur Sigurðsson</i> |
| <i>Elsi Hetemäki-Olander</i> | <i>Reiulf Steen</i> |
| <i>Liisa Hilpelä</i> | <i>Otto Steenholdt</i> |
| <i>Siri Häggmark</i> | <i>Jens Steffensen</i> |
| <i>Tytti Isohookana-Asunmaa</i> | <i>Pär Stenbäck</i> |
| <i>Paul Jansson</i> | <i>Ilkka Suominen</i> |
| <i>Egon Jensen</i> | <i>Sten Svensson</i> |
| <i>Tyra Johansson</i> | <i>Karin Söder</i> |
| <i>Anna-Liisa Jokinen</i> | <i>Peder Sønnerby</i> |
| <i>Gunnel Jonäng</i> | <i>Bernhardt Tastesen</i> |

Petter Thomassen
Friðjón Þórðarson
Pekka Tuominen
Pirkko Turpeinen
Ole Gabriel Ueland

Ola Ullsten
Bengt Wiklund
Odd With
Marjatta Väänänen

Stockholm den 1 mars 1984

Karin Söder
Ilkka-Christian Björklund

Nordiska rådet har tillställt
 Nordiska ministerrådet nedan-
 stående rekommendation angående
*samarbetsprogram på arbetsmiljö-
 området*

REKOMMENDATION Nr 13/1984

Enligt artiklarna 45 och 56 i Helsingforsavtalet har Nordiska rådet den 1 mars 1984 antagit nedanstående rekommendation efter förslag av social- och miljöutskottet (B 51/s) med 53 röster. 34 medlemmar var frånvarande.

Rekommendationen har följande lydelse:

Nordiska rådet rekommenderar Nordiska ministerrådet att med beaktande av de synpunkter, inte minst vad gäller jämställdhet och arbetstider, som framförts av Nordiska rådet antaga ett reviderat program för samarbete i arbetsmiljöfrågor samt att kontinuerligt och i fortlöpande kontakt med Nordiska rådet och arbetsmarknadens parter vidareutveckla och fördjupa det nordiska arbetsmiljö-samarbetet.

De 53 medlemmar, som röstade för rekommendationen, var:

| | |
|------------------------------|---------------------------------|
| <i>Esko Almgren</i> | <i>Riitta Järvisalo-Kanerva</i> |
| <i>Georg Andersson</i> | <i>Anker Jørgensen</i> |
| <i>Lennart Andersson</i> | <i>Antti Kalliomäki</i> |
| <i>Margrete Auken</i> | <i>Sakari Knuutila</i> |
| <i>Stefån Benediktsson</i> | <i>Hanna Kvanmo</i> |
| <i>Jo Benkow</i> | <i>Grethe Lundblad</i> |
| <i>Gunnar Berge</i> | <i>Astrid Murberg Martinsen</i> |
| <i>Kaj Bärlund</i> | <i>Helge Adam Møller</i> |
| <i>Karl-Gunnar Fagerholm</i> | <i>Agnar Nielsen</i> |
| <i>Arne Gadd</i> | <i>Gunnar Nilsson</i> |
| <i>Eiður Guðnason</i> | <i>Tore Nilsson</i> |
| <i>Rune Gustavsson</i> | <i>Hans Nyhage</i> |
| <i>Flemming Hansen</i> | <i>Sture Palm</i> |
| <i>Margit Hansen-Krone</i> | <i>Erlendur Patursson</i> |
| <i>Guðrún Helgadóttir</i> | <i>Robert Pedersen</i> |
| <i>Elsi Hetemäki-Olander</i> | <i>Helena Pesola</i> |
| <i>Liisa Hilpelä</i> | <i>Páll Pétursson</i> |
| <i>Siri Häggmark</i> | <i>Håkon Randal</i> |
| <i>Paul Jansson</i> | <i>Gunvor Schnitler</i> |
| <i>Tyra Johansson</i> | <i>Otto Steenholdt</i> |
| <i>Anna-Liisa Jokinen</i> | <i>Jens Steffensen</i> |

Sten Svensson
Karin Söder
Peder Sponderby
Bernhardt Tastesen
Friðjón Þórðarson
Ole Gabriel Ueland

Ola Ullsten
Lars Werner
Bengt Wiklund
Odd With
Marjatta Väänänen

Stockholm den 1 mars 1984

Karin Söder

Ilkka-Christian Björklund

Nordiska rådet har tillstållt
 Nordiska ministerrådet nedan-
 stående rekommendation angående
*reviderad överenskommelse om
 förmåner vid arbetslöshet*

REKOMMENDATION nr 14/1984

Enligt artiklarna 45 och 56 i Helsingforsavtalet har Nordiska rådet den 1 mars 1984 antagit nedanstående rekommendation efter förslag av social- och miljöutskottet (B 52/s) med 55 röster. 32 medlemmar var frånvarande.

Rekommendationen har följande lydelse:

Nordiska rådet rekommenderar Nordiska ministerrådet att anta en reviderad överenskommelse om förmåner vid arbetslöshet med de förändringar som social- och miljöutskottet föreslagit.

De 55 medlemmar, som röstade för rekommendationen, var:

| | |
|---------------------------------|---------------------------------|
| <i>Georg Andersson</i> | <i>Antti Kalliomäki</i> |
| <i>Lennart Andersson</i> | <i>Hanna Kvanmo</i> |
| <i>Margrete Auken</i> | <i>Preben Lange</i> |
| <i>Jo Benkow</i> | <i>Paavo Lipponen</i> |
| <i>Gunnar Berge</i> | <i>Grethe Lundblad</i> |
| <i>Johan Buttedahl</i> | <i>Astrid Murberg Martinsen</i> |
| <i>Kaj Bärlund</i> | <i>Peter Muurman</i> |
| <i>Ólafur G. Einarsson</i> | <i>Helge Adam Møller</i> |
| <i>Karl-Gunnar Fagerholm</i> | <i>Inge Fischer Møller</i> |
| <i>Eiður Guðnason</i> | <i>Tore Nilsson</i> |
| <i>Rune Gustavsson</i> | <i>Hans Nyhage</i> |
| <i>Flemming Hansen</i> | <i>Sture Palm</i> |
| <i>Guttorm Hansen</i> | <i>Helena Pesola</i> |
| <i>Margit Hansen-Krone</i> | <i>Per Petersson</i> |
| <i>Guðrún Helgadóttir</i> | <i>Páll Pétursson</i> |
| <i>Elsi Hetemäki-Olander</i> | <i>Håkon Randal</i> |
| <i>Liisa Hilpelä</i> | <i>Heikki Riihijärvi</i> |
| <i>Siri Häggmark</i> | <i>Gunvor Schnitler</i> |
| <i>Karl-Erik Häll</i> | <i>Arne Skauge</i> |
| <i>Tytti Isohookana-Asunmaa</i> | <i>Otto Steenholdt</i> |
| <i>Paul Jansson</i> | <i>Karin Söder</i> |
| <i>Karen Højte Jensen</i> | <i>Peder Sønderby</i> |
| <i>Tyra Johansson</i> | <i>Bernhardt Tastesen</i> |
| <i>Anna-Liisa Jokinen</i> | <i>Petter Thomassen</i> |
| <i>Gunnel Jonäng</i> | <i>Friðjón Þórðarson</i> |

Pekka Tuominen
Pirkko Turpeinen
Ola Ullsten

Bengt Wiklund
Marjatta Väänänen

Stockholm den 1 mars 1984

Karin Söder

Ilkka-Christian Björklund

Nordiska rådet har tillstått

REKOMMENDATION nr 15/1984

Nordiska ministerrådet nedanstående rekommendation angående
arbetsformerna i det nordiska samarbetet

Enligt artiklarna 45 och 56 i Helsingforsavtalet har Nordiska rådet den 1 mars 1984 antagit nedanstående rekommendation efter förslag av juridiska utskottet (A 676/j) med 73 röster. 14 medlemmar var frånvarande.

Rekommendationen har följande lydelse:

Nordisk Råd opfordrer Nordisk Ministerråd til inden den 1. september 1984 at fremlægge de forslag vedrørende ministerrådets virksomhed, som udredningen om samarbejdsformerne i nordisk samarbejde (*NU 1983:9*) giver anledning til.

De 73 medlemmar, som röstade för rekommendationen, var:

| | |
|------------------------------|---------------------------------|
| <i>Georg Andersson</i> | <i>Tytti Isohookana-Asunmaa</i> |
| <i>Lennart Andersson</i> | <i>Olof Jansson</i> |
| <i>Stefån Benediktsson</i> | <i>Paul Jansson</i> |
| <i>Jo Benkow</i> | <i>Karen Højte Jensen</i> |
| <i>Gunnar Berge</i> | <i>Tyra Johansson</i> |
| <i>Jens Bilgrav-Nielsen</i> | <i>Anna-Liisa Jokinen</i> |
| <i>Johan Buttedahl</i> | <i>Gunnel Jonäng</i> |
| <i>Kaj Bärlund</i> | <i>Anker Jørgensen</i> |
| <i>Bjarne Mørk Eidem</i> | <i>Antti Kalliomäki</i> |
| <i>Ólafur G. Einarsson</i> | <i>Timo Kietäväinen</i> |
| <i>Karl-Gunnar Fagerholm</i> | <i>Hanna Kvanmo</i> |
| <i>Arne Gadd</i> | <i>Paavo Lipponen</i> |
| <i>Kirsti Kolle Grøndahl</i> | <i>Grethe Lundblad</i> |
| <i>Eiður Guðnason</i> | <i>Astrid Murberg Martinsen</i> |
| <i>Rune Gustavsson</i> | <i>Peter Muurman</i> |
| <i>Carl I. Hagen</i> | <i>Inge Fischer Møller</i> |
| <i>Flemming Hansen</i> | <i>Agnar Nielsen</i> |
| <i>Karen Thurøe Hansen</i> | <i>Gunnar Nilsson</i> |
| <i>Margit Hansen-Krone</i> | <i>Tore Nilsson</i> |
| <i>Guðrún Helgadóttir</i> | <i>Hans Nyhage</i> |
| <i>Elsi Hetemäki-Olander</i> | <i>Saara-Maria Paakkinen</i> |
| <i>Liisa Hilpelä</i> | <i>Sture Palm</i> |
| <i>Siri Häggmark</i> | <i>Helena Pesola</i> |
| <i>Karl-Erik Häll</i> | <i>Per Petersson</i> |

Páll Pétursson
Håkon Randal
Heikki Riihijärvi
Gunvor Schnitler
Pétur Sigurðsson
Arne Skauge
Reiulf Steen
Otto Steenholdt
Jens Steffensen
Pär Stenbäck
Sten Svensson
Karin Söder
Peder Sønnerby

Bernhardt Tastesen
Petter Thomassen
Friðjón Þórðarson
Hans Olav Tungesvik
Pekka Tuominen
Pirkko Turpeinen
Ole Gabriel Ueland
Ola Ullsten
Lars Werner
Bengt Wiklund
Odd With
Marjatta Väänänen

Stockholm den 1 mars 1984

Karin Söder

Ilkka-Christian Björklund

Nordiska rådet har tillstått
 Nordiska ministerrådet nedan-
 stående rekommendation angående
*reviderat samarbetsprogram på
 konsumentområdet*

REKOMMENDATION nr 16/1984

Enligt artiklarna 45 och 56 i Helsingforsavtalet har Nordiska rådet den 1 mars 1984 antagit nedanstående rekommendation efter förslag av juridiska utskottet (B 50/j) med 65 röster. 22 medlemmar var frånvarande.

Rekommendationen har följande lydelse:

Nordisk Råd rekommanderer Nordisk Ministerråd at vedtage et revideret samarbejdsprogram på konsumentområdet under hensyntagen til de synspunkter og præciseringer, som Nordisk Råds juridiske udvalg har udtrykt i sin betænkning af 24. januar 1984 over ministerrådsforslag B 50/j.

De 65 medlemmar, som röstade för rekommendationen, var:

| | |
|---------------------------------|---------------------------------|
| <i>Georg Andersson</i> | <i>Olof Jansson</i> |
| <i>Lennart Andersson</i> | <i>Paul Jansson</i> |
| <i>Stefan Benediktsson</i> | <i>Karen Højte Jensen</i> |
| <i>Gunnar Berge</i> | <i>Tyra Johansson</i> |
| <i>Jens Bilgrav-Nielsen</i> | <i>Anna-Liisa Jokinen</i> |
| <i>Johan Buttedahl</i> | <i>Gunnel Jonäng</i> |
| <i>Bjarne Mørk Eidem</i> | <i>Anker Jørgensen</i> |
| <i>Ólafur G. Einarsson</i> | <i>Antti Kalliomäki</i> |
| <i>Karl-Gunnar Fagerholm</i> | <i>Timo Kietäväinen</i> |
| <i>Arne Gadd</i> | <i>Hanna Kvanmo</i> |
| <i>Kirsti Kolle Grøndahl</i> | <i>Grethe Lundblad</i> |
| <i>Eiður Guðnason</i> | <i>Astrid Murberg Martinsen</i> |
| <i>Rune Gustavsson</i> | <i>Peter Muurman</i> |
| <i>Flemming Hansen</i> | <i>Helge Adam Møller</i> |
| <i>Ivar Hansen</i> | <i>Inge Fischer Møller</i> |
| <i>Karen Thurøe Hansen</i> | <i>Agnar Nielsen</i> |
| <i>Margit Hansen-Krone</i> | <i>Tore Nilsson</i> |
| <i>Guðrún Helgadóttir</i> | <i>Hans Nyhage</i> |
| <i>Elsi Hetemäki-Olander</i> | <i>Saara-Maria Paakkinen</i> |
| <i>Liisa Hilpelä</i> | <i>Sture Palm</i> |
| <i>Siri Häggmark</i> | <i>Helena Pesola</i> |
| <i>Karl-Erik Häll</i> | <i>Per Petersson</i> |
| <i>Tytti Isohookana-Asunmaa</i> | <i>Páll Pétursson</i> |

Håkon Randal
Heikki Riihijärvi
Gunvor Schnitler
Arne Skauge
Reiulf Steen
Otto Steenholdt
Jens Steffensen
Pär Stenbäck
Sten Svensson
Karin Söder

Peder Sønderby
Bernhardt Tastesen
Friðjón Þórðarson
Hans Olav Tungesvik
Pekka Tuominen
Pirkko Turpeinen
Ola Ullsten
Lars Werner
Bengt Wiklund

Stockholm den 1 mars 1984

Karin Söder

Ilkka-Christian Björklund

Nordiska rådet har tillstått

REKOMMENDATION nr 17/1984

Nordiska ministerrådet nedanstående rekommendation angående
*genomförande av forsknings-, utrednings-
och upplysningsarbete inom gällande
lagar rörande homosexuella*

Enligt artiklarna 45 och 56 i Helsingforsavtalet har Nordiska rådet den 1 mars 1984 antagit nedanstående rekommendation efter förslag av juridiska utskottet (A 655/j) med 61 röster mot 7. 5 medlemmar avstod från att rösta och 14 medlemmar var frånvarande.

Rekommendationen har följande lydelse:

Nordisk Råd rekommenderer Nordisk Ministerråd inden for de gældende loves rammer i de enkelte nordiske lande at gennemføre forsknings-, udrednings- og oplysningsarbejde vedrørende homoseksuelles stilling i de nordiske lande samt at undersøge mulighederne for at ophæve lovgivning, som diskriminerer homoseksuelle, og for gennem lovgivning at fremme homoseksuelles ligestilling og beskyttelse mod forskelsbehandling.

De 61 medlemmar, som röstade för rekommendationen, var:

| | |
|------------------------------|---------------------------------|
| <i>Georg Andersson</i> | <i>Tytti Isohookana-Asunmaa</i> |
| <i>Lennart Andersson</i> | <i>Olof Jansson</i> |
| <i>Margrete Auken</i> | <i>Paul Jansson</i> |
| <i>Stefán Benediktsson</i> | <i>Karen Højte Jensen</i> |
| <i>Jo Benkow</i> | <i>Tyra Johansson</i> |
| <i>Gunnar Berge</i> | <i>Anna-Liisa Jokinen</i> |
| <i>Jens Bilgrav-Nielsen</i> | <i>Gunnel Jonäng</i> |
| <i>Johan Buttedahl</i> | <i>Anker Jørgensen</i> |
| <i>Bjarne Mørk Eidem</i> | <i>Antti Kalliomäki</i> |
| <i>Ólafur G. Einarsson</i> | <i>Timo Kietäväinen</i> |
| <i>Karl-Gunnar Fagerholm</i> | <i>Hanna Kvanmo</i> |
| <i>Arne Gadd</i> | <i>Preben Lange</i> |
| <i>Kirsti Kolle Grøndahl</i> | <i>Paavo Lipponen</i> |
| <i>Eiður Guðnason</i> | <i>Grethe Lundblad</i> |
| <i>Margit Hansen-Krone</i> | <i>Astrid Murberg Martinsen</i> |
| <i>Elsi Hetemäki-Olander</i> | <i>Peter Muurman</i> |
| <i>Liisa Hilpelä</i> | <i>Helge Adam Møller</i> |
| <i>Siri Häggmark</i> | <i>Inge Fischer Møller</i> |
| <i>Karl-Erik Häll</i> | <i>Gunnar Nilsson</i> |

| | |
|------------------------------|---------------------------|
| <i>Hans Nyhage</i> | <i>Karin Söder</i> |
| <i>Saara-Maria Paakkinen</i> | <i>Peder Sønnerby</i> |
| <i>Sture Palm</i> | <i>Bernhardt Tastesen</i> |
| <i>Helena Pesola</i> | <i>Petter Thomassen</i> |
| <i>Per Petersson</i> | <i>Friðjón Þórðarson</i> |
| <i>Håkon Randal</i> | <i>Pekka Tuominen</i> |
| <i>Gunvor Schnitler</i> | <i>Pirkko Turpeinen</i> |
| <i>Arne Skauge</i> | <i>Ola Ullsten</i> |
| <i>Reiulf Steen</i> | <i>Lars Werner</i> |
| <i>Otto Steenholdt</i> | <i>Bengt Wiklund</i> |
| <i>Pär Stenbäck</i> | <i>Marjatta Väänänen</i> |
| <i>Sten Svensson</i> | |

De medlemmar, som röstade mot rekommendationen, var *Carl I. Hagen, Agnar Nielsen, Tore Nilsson, Heikki Riihijärvi, Jens Steffensen, Hans Olav Tungesvik och Odd With.*

Rune Gustavsson, Flemming Hansen, Ivar Hansen, Karen Thurøe Hansen och Páll Pétursson *avstod från att rösta.*

Stockholm den 1 mars 1984

Karin Söder

Ilkka-Christian Björklund

Nordiska rådet har tillstållt de nordiska ländernas regeringar nedanstående rekommendation angående *samarbete inom FN och andra internationella organ rörande homosexuellas mänskliga rättigheter*

REKOMMENDATION nr 18/1984

Enligt artiklarna 45 och 56 i Helsingforsavtalet har Nordiska rådet den 1 mars 1984 antagit nedanstående rekommendation efter förslag av juridiska utskottet (A 655/j) med 65 röster mot 3. 4 medlemmar avstod från att rösta och 15 var frånvarande.

Rekommendationen har följande lydelse:

Nordisk Råd opfordrer de nordiske landes regeringer til inden for FN og andre internationale organer at samarbejde i spørgsmål, som berører homoseksuelles menneskerettigheder, med henblik på at hindre diskriminering.

De 65 medlemmar, som röstade för rekommendationen, var:

| | |
|------------------------------|---------------------------------|
| <i>Georg Andersson</i> | <i>Tytti Isohookana-Asunmaa</i> |
| <i>Lennart Andersson</i> | <i>Olof Jansson</i> |
| <i>Margrete Auken</i> | <i>Paul Jansson</i> |
| <i>Stefán Benediktsson</i> | <i>Karen Højte Jensen</i> |
| <i>Jo Benkow</i> | <i>Anna-Liisa Jokinen</i> |
| <i>Gunnar Berge</i> | <i>Tyra Johansson</i> |
| <i>Jens Bilgrav-Nielsen</i> | <i>Gunnel Jonäng</i> |
| <i>Johan Buttedahl</i> | <i>Anker Jørgensen</i> |
| <i>Bjarne Mørk Eidem</i> | <i>Antti Kalliomäki</i> |
| <i>Ólafur G. Einarsson</i> | <i>Timo Kietäväinen</i> |
| <i>Karl-Gunnar Fagerholm</i> | <i>Hanna Kvanmo</i> |
| <i>Arne Gadd</i> | <i>Preben Lange</i> |
| <i>Kirsti Kolle Grøndahl</i> | <i>Paavo Lipponen</i> |
| <i>Eiður Guðnason</i> | <i>Grethe Lundblad</i> |
| <i>Carl I. Hagen</i> | <i>Astrid Murberg Martinsen</i> |
| <i>Flemming Hansen</i> | <i>Peter Muurman</i> |
| <i>Margit Hansen-Krone</i> | <i>Helge Adam Møller</i> |
| <i>Elsi Hetemäki-Olander</i> | <i>Inge Fischer Møller</i> |
| <i>Liisa Hilpelä</i> | <i>Gunnar Nilsson</i> |
| <i>Siri Häggmark</i> | <i>Hans Nyhage</i> |
| <i>Karl-Erik Häll</i> | <i>Saara-Maria Paakkinen</i> |

| | |
|-------------------------|----------------------------|
| <i>Sture Palm</i> | <i>Peder Sønderby</i> |
| <i>Helena Pesola</i> | <i>Bernhardt Tastesen</i> |
| <i>Per Petersson</i> | <i>Petter Thomassen</i> |
| <i>Håkon Randal</i> | <i>Hans Olav Tungesvik</i> |
| <i>Gunvor Schnitler</i> | <i>Pekka Tuominen</i> |
| <i>Arne Skauge</i> | <i>Pirkko Turpeinen</i> |
| <i>Reiulf Steen</i> | <i>Ola Ullsten</i> |
| <i>Otto Steenholdt</i> | <i>Lars Werner</i> |
| <i>Jens Steffensen</i> | <i>Bengt Wiklund</i> |
| <i>Pär Stenbäck</i> | <i>Odd With</i> |
| <i>Sten Svensson</i> | <i>Marjatta Väänänen</i> |
| <i>Karin Söder</i> | |

De medlemmar, som röstade mot rekommendationen, var *Agnar Nielsen, Tore Nilsson och Heikki Riihijärvi.*

Rune Gustavsson, Ivar Hansen, Karen Thurøe Hansen och Páll Pétursson avstod från att rösta.

Stockholm den 1 mars 1984

Karin Söder

Ilkka-Christian Björklund

Nordiska rådet har tillställt
 Nordiska ministerrådet nedan-
 stående rekommendation angående
*ökad harmonisering av transport-
 politiken i Norden*

REKOMMENDATION nr 19/1984

Enligt artiklarna 45 och 56 i Helsingforsavtalet har Nordiska rådet den 2 mars 1984 antagit nedanstående rekommendation efter förslag av trafikutskottet (A 638/t) med 53 röster. 34 medlemmar var frånvarande.

Rekommendationen har följande lydelse:

Nordiska rådet rekommenderar Nordiska ministerrådet att snarast tillställa rådet en sammanställning över gällande riktlinjer för de nordiska ländernas trafik- och transportpolitik för att skapa underlag för framtida överväganden om ytterligare harmonisering av transportpolitiken i Norden.

De 53 medlemmar, som röstade för rekommendationen, var:

| | |
|---------------------------------|---------------------------------|
| <i>Arne Andersson</i> | <i>Anna-Liisa Jokinen</i> |
| <i>Margrete Auken</i> | <i>Elver Jonsson</i> |
| <i>Stefån Benediktsson</i> | <i>Gunnel Jonäng</i> |
| <i>Jo Benkow</i> | <i>Riitta Järvisalo-Kanerva</i> |
| <i>Gunnar Berge</i> | <i>Anker Jørgensen</i> |
| <i>Kaj Bärlund</i> | <i>Antti Kalliomäki</i> |
| <i>Bjarne Mørk Eidem</i> | <i>Timo Kietäväinen</i> |
| <i>Karin Flodström</i> | <i>Hanna Kvanmo</i> |
| <i>Arne Gadd</i> | <i>Paavo Lipponen</i> |
| <i>Kirsti Kolle Grøndahl</i> | <i>Astrid Murberg Martinsen</i> |
| <i>Eiður Guðnason</i> | <i>Peter Muurman</i> |
| <i>Flemming Hansen</i> | <i>Hans Nyhage</i> |
| <i>Margit Hansen-Krone</i> | <i>Saara-Maria Paakkinen</i> |
| <i>Guðrún Helgadóttir</i> | <i>Sture Palm</i> |
| <i>Ole Henriksen</i> | <i>Seppo Peltari</i> |
| <i>Elsi Hetemäki-Olander</i> | <i>Helena Pesola</i> |
| <i>Liisa Hilpelä</i> | <i>Per Petersson</i> |
| <i>Karl-Erik Häll</i> | <i>Håkon Randal</i> |
| <i>Tytti Isohookana-Asunmaa</i> | <i>Gunvor Schnitler</i> |
| <i>Olof Jansson</i> | <i>Otto Steenholdt</i> |
| <i>Paul Jansson</i> | <i>Jens Steffensen</i> |
| <i>Egon Jensen</i> | <i>Sten Svensson</i> |
| <i>Tyra Johansson</i> | <i>Karin Söder</i> |

2204

Rekommendation 19/1984

Petter Thomassen

Pekka Tuominen

Pirkko Turpeinen

Ole Gabriel Ueland

Bengt Wiklund

Odd With

Marjatta Väänänen

Stockholm den 2 mars 1984

Karin Söder

Ilkka-Christian Björklund

Nordiska rådet har tillställt
 Nordiska ministerrådet nedan-
 stående rekommendation angående
samarbete rörande turistguider

REKOMMENDATION nr 20/1984

Enligt artiklarna 45 och 56 i Helsingforsavtalet har Nordiska rådet den 2 mars 1984 antagit nedanstående rekommendation efter förslag av trafikutskottet (A 667/t) med 54 röster. 33 medlemmar var frånvarande.

Rekommendationen har följande lydelse:

Nordiska rådet rekommenderar Nordiska ministerrådet

1. att utreda möjligheterna att införa likartade bestämmelser för utbildning av turistguider i de nordiska länderna.
2. att verka för att man i det nordiska trafiklagstiftningssamarbetet tillvaratar turistguidernas trafiksäkerhet och arbetsmiljö.

De 54 medlemmar, som röstade för rekommendationen, var:

Arne Andersson

Margrete Auken

Stefán Benediktsson

Jo Benkow

Gunnar Berge

Kaj Bärlund

Bjarne Mørk Eidem

Ólafur G. Einarsson

Karin Flodström

Arne Gadd

Kirsti Kolle Grøndahl

Eiður Guðnason

Flemming Hansen

Ivar Hansen

Margit Hansen-Krone

Guðrún Helgadóttir

Ole Henriksen

Elsi Hetemäki-Olander

Liisa Hilpelä

Karl-Erik Häll

Tytti Isohookana-Asunmaa

Olof Jansson

Paul Jansson

Egon Jensen

Tyra Johansson

Anna-Liisa Jokinen

Elver Jonsson

Gunnel Jonäng

Riitta Järvisalo-Kanerva

Hanna Kvanmo

Antti Kalliomäki

Paavo Lipponen

Astrid Murberg Martinsen

Peter Muurman

Helge Adam Møller

Gunnar Nilsson

Hans Nyhage

Saara-Maria Paakkinen

Sture Palm

Helena Pesola

Per Petersson

Håkon Randal

Gunvor Schnitler

Jens Steffensen

Sten Svensson

Karin Söder

Peder Sønnderby

Friðjón Þórðarson

Pekka Tuominen
Pirkko Turpeinen
Ole Gabriel Ueland

Bengt Wiklund
Odd With
Marjatta Väänänen

Stockholm den 2 mars 1984

Karin Söder

Ilkka-Christian Björklund

Nordiska rådet har tillstållt de nordiska ländernas regeringar nedanstående rekommendation angående reklamen i de elektroniska massmedierna

REKOMMENDATION nr 21/1984

Enligt artiklarna 45 och 56 i Helsingforsavtalet har Nordiska rådet den 2 mars 1984 antagit nedanstående rekommendation efter förslag av kulturutskottet (A 635/k) med 64 röster. 23 medlemmar var frånvarande.

Rekommendationen har följande lydelse:

Nordiska rådet rekommenderar de nordiska ländernas regeringar att i samråd ta ställning till frågan om reklamens plats i de elektroniska massmedierna.

De 64 medlemmar, som röstade för rekommendationen, var:

| | |
|---------------------------------|---------------------------------|
| <i>Arne Andersson</i> | <i>Egon Jensen</i> |
| <i>Georg Andersson</i> | <i>Karen Højte Jensen</i> |
| <i>Stefán Benediktsson</i> | <i>Tyra Johansson</i> |
| <i>Gunnar Berge</i> | <i>Anna-Liisa Jokinen</i> |
| <i>Johan Buttedahl</i> | <i>Elver Jonsson</i> |
| <i>Kaj Bärlund</i> | <i>Gunnel Jonäng</i> |
| <i>Ólafur G. Einarsson</i> | <i>Anker Jørgensen</i> |
| <i>Karl-Gunnar Fagerholm</i> | <i>Timo Kietäväinen</i> |
| <i>Karin Flodström</i> | <i>Antti Kalliomäki</i> |
| <i>Kirsti Kolle Grøndahl</i> | <i>Hanna Kvanmo</i> |
| <i>Eiður Guðnason</i> | <i>Paavo Lipponen</i> |
| <i>Carl I. Hagen</i> | <i>Astrid Murberg Martinsen</i> |
| <i>Flemming Hansen</i> | <i>Helge Adam Møller</i> |
| <i>Ivar Hansen</i> | <i>Inge Fischer Møller</i> |
| <i>Karen Thurøe Hansen</i> | <i>Agnar Nielsen</i> |
| <i>Margit Hansen-Krone</i> | <i>Gunnar Nilsson</i> |
| <i>Guðrún Helgadóttir</i> | <i>Hans Nyhage</i> |
| <i>Ole Henriksen</i> | <i>Saara-Maria Paakinen</i> |
| <i>Elsi Hetemäki-Olander</i> | <i>Sture Palm</i> |
| <i>Liisa Hilpelä</i> | <i>Seppo Pelttari</i> |
| <i>Siri Häggmark</i> | <i>Helena Pesola</i> |
| <i>Karl-Erik Häll</i> | <i>Páll Pétursson</i> |
| <i>Tytti Isohookana-Asunmaa</i> | <i>Håkon Randal</i> |
| <i>Olof Jansson</i> | <i>Heikki Riihijärvi</i> |
| <i>Paul Jansson</i> | <i>Gunvor Schnitler</i> |

Reiulf Steen
Jens Steffensen
Pär Stenbäck
Ingrid Sundberg
Karin Söder
Peder Sponderby
Bernhardt Tastesen

Hans Olav Tunesvik
Pekka Tuominen
Ole Gabriel Ueland
Ola Ullsten
Bengt Wiklund
Odd With
Marjatta Väänänen

Stockholm den 2 mars 1984

Karin Söder

Ilkka-Christian Björklund

Nordiska rådet har tillstållt
 Nordiska ministerrådet nedan-
 stående rekommendation angående
*stöd till nordiskt utställnings-
 utbyte*

REKOMMENDATION nr 22/1984

Enligt artiklarna 45 och 56 i Helsingforsavtalet har Nordiska rådet den 2 mars 1984 antagit i nedanstående rekommendation efter förslag av kultur-
 utskottet (A 642/k) med 64 röster mot 1. 22 medlemmar var frånvarande.

Rekommendationen har följande lydelse:

Nordiska rådet rekommenderar Nordiska ministerrådet att på den nordiska kulturbudgeten inta ett särskilt anslag till stöd till nordiskt utställningsutbyte.

De 64 medlemmar, som röstade för rekommendationen, var:

| | |
|---------------------------------|---------------------------------|
| <i>Arne Andersson</i> | <i>Olof Jansson</i> |
| <i>Georg Andersson</i> | <i>Paul Jansson</i> |
| <i>Lennart Andersson</i> | <i>Egon Jensen</i> |
| <i>Margrete Auken</i> | <i>Karen Højte Jensen</i> |
| <i>Stefán Benediktsson</i> | <i>Tyra Johansson</i> |
| <i>Gunnar Berge</i> | <i>Anna-Liisa Jokinen</i> |
| <i>Johan Buttendahl</i> | <i>Elver Jonsson</i> |
| <i>Kaj Bärlund</i> | <i>Gunnel Jonäng</i> |
| <i>Ólafur G. Einarsson</i> | <i>Anker Jørgensen</i> |
| <i>Karl-Gunnar Fagerholm</i> | <i>Timo Kietäväinen</i> |
| <i>Karin Flodström</i> | <i>Antti Kalliomäki</i> |
| <i>Arne Gadd</i> | <i>Hanna Kvanmo</i> |
| <i>Kirsti Kolle Grøndahl</i> | <i>Paavo Lipponen</i> |
| <i>Eiður Guðnason</i> | <i>Astrid Murberg Martinsen</i> |
| <i>Flemming Hansen</i> | <i>Helge Adam Møller</i> |
| <i>Ivar Hansen</i> | <i>Inge Fischer Møller</i> |
| <i>Karen Thurøe Hansen</i> | <i>Gunnar Nilsson</i> |
| <i>Margit Hansen-Krone</i> | <i>Hans Nyhage</i> |
| <i>Guðrún Helgadóttir</i> | <i>Saara-Maria Paakkinen</i> |
| <i>Ole Henriksen</i> | <i>Sture Palm</i> |
| <i>Elsi Hetemäki-Olander</i> | <i>Seppo Peltari</i> |
| <i>Liisa Hilpelä</i> | <i>Per Petersson</i> |
| <i>Siri Häggmark</i> | <i>Helena Pesola</i> |
| <i>Karl-Erik Häll</i> | <i>Páll Pétursson</i> |
| <i>Tytti Isohookana-Asunmaa</i> | <i>Håkon Randal</i> |

Heikki Riihijärvi
Gunvor Schnitler
Reiulf Steen
Jens Steffensen
Pär Stenbäck
Ingrid Sundberg
Karin Söder

Peder Sønderby
Bernhardt Tastesen
Pekka Tuominen
Ole Gabriel Ueland
Ola Ullsten
Bengt Wiklund
Marjatta Väänänen

Den medlem, som röstade mot rekommendationen, var *Carl I. Hagen*.

Stockholm den 2 mars 1984

Karin Söder

Ilkka-Christian Björklund

Nordiska rådet har tillställt
 Nordiska ministerrådet nedan-
 stående rekommendation angående
 vidareutbildning av lärare i
 Montessori-pedagogik

REKOMMENDATION nr 23/1984

Enligt artiklarna 45 och 56 i Helsingforsavtalet har Nordiska rådet den 2 mars 1984 antagit nedanstående rekommendation efter förslag av kulturutskottet (A 643/k) med 61 röster. 26 medlemmar var frånvarande.

Rekommendationen har följande lydelse:

Nordiska rådet rekommenderar Nordiska ministerrådet att undersöka behovet av fort- och vidareutbildning av lärare i Montessori-pedagogik.

De 61 medlemmar, som röstade för rekommendationen, var:

| | |
|---------------------------------|---------------------------------|
| <i>Arne Andersson</i> | <i>Olof Jansson</i> |
| <i>Georg Andersson</i> | <i>Paul Jansson</i> |
| <i>Lennart Andersson</i> | <i>Karen Højte Jensen</i> |
| <i>Margrete Auken</i> | <i>Tyra Johansson</i> |
| <i>Stefán Benediktsson</i> | <i>Anna-Liisa Jokinen</i> |
| <i>Gunnar Berge</i> | <i>Elver Jonsson</i> |
| <i>Johan Buttedahl</i> | <i>Gunnel Jonäng</i> |
| <i>Kaj Bärlund</i> | <i>Riitta Järvisalo-Kanerva</i> |
| <i>Ólafur G. Einarsson</i> | <i>Anker Jørgensen</i> |
| <i>Karl-Gunnar Fagerholm</i> | <i>Antti Kalliomäki</i> |
| <i>Karin Flodström</i> | <i>Timo Kietäväinen</i> |
| <i>Arne Gadd</i> | <i>Paavo Lipponen</i> |
| <i>Kirsti Kolle Grøndahl</i> | <i>Astrid Murberg Martinsen</i> |
| <i>Eiður Guðnason</i> | <i>Peter Muurman</i> |
| <i>Carl I. Hagen</i> | <i>Helge Adam Møller</i> |
| <i>Flemming Hansen</i> | <i>Inge Fischer Møller</i> |
| <i>Ivar Hansen</i> | <i>Gunnar Nilsson</i> |
| <i>Karen Thurøe Hansen</i> | <i>Hans Nyhage</i> |
| <i>Margit Hansen-Krone</i> | <i>Saara-Maria Paakkinen</i> |
| <i>Guðrún Helgadóttir</i> | <i>Sture Palm</i> |
| <i>Ole Henriksen</i> | <i>Robert Pedersen</i> |
| <i>Elsi Hetemäki-Olander</i> | <i>Seppo Pelttari</i> |
| <i>Liisa Hilpelä</i> | <i>Helena Pesola</i> |
| <i>Siri Häggmark</i> | <i>Páll Pétursson</i> |
| <i>Tytti Isohookana-Asunmaa</i> | <i>Håkon Randal</i> |

Heikki Riihijärvi
Gunvor Schnitler
Jens Steffensen
Ingrid Sundberg
Karin Söder
Peder Sønderby

Bernhardt Tastesen
Pekka Tuominen
Ole Gabriel Ueland
Bengt Wiklund
Marjatta Väänänen

Stockholm den 2 mars 1984

Karin Söder

Ilkka-Christian Björklund

Nordiska rådet har tillställt
 Nordiska ministerrådet nedan-
 stående rekommendation angående
*ökat stöd till nordiskt
 idrottsutbyte*

REKOMMENDATION nr 24/1984

Enligt artiklarna 45 och 56 i Helsingforsavtalet har Nordiska rådet den 2 mars 1984 antagit nedanstående rekommendation efter förslag av kulturutskottet (A 670/k) med 63 röster. 24 medlemmar var frånvarande.

Rekommendationen har följande lydelse:

Nordiska rådet rekommenderar Nordiska ministerrådet att fortsatt förbättra förutsättningarna för ett ökat nordiskt idrottsutbyte.

De 63 medlemmar, som röstade för rekommendationen, var:

| | |
|---------------------------------|---------------------------------|
| <i>Arne Andersson</i> | <i>Tyra Johansson</i> |
| <i>Georg Andersson</i> | <i>Anna-Liisa Jokinen</i> |
| <i>Lennart Andersson</i> | <i>Elver Jonsson</i> |
| <i>Margrete Auken</i> | <i>Gunnel Jonäng</i> |
| <i>Stefán Benediktsson</i> | <i>Antti Kalliomäki</i> |
| <i>Jo Benkow</i> | <i>Timo Kietäväinen</i> |
| <i>Gunnar Berge</i> | <i>Hanna Kvanmo</i> |
| <i>Johan Buttedahl</i> | <i>Paavo Lipponen</i> |
| <i>Kaj Bärlund</i> | <i>Astrid Murberg Martinsen</i> |
| <i>Ólafur G. Einarsson</i> | <i>Peter Muurman</i> |
| <i>Karl-Gunnar Fagerholm</i> | <i>Helge Adam Møller</i> |
| <i>Karin Flodström</i> | <i>Inge Fischer Møller</i> |
| <i>Arne Gadd</i> | <i>Hans Nyhage</i> |
| <i>Kirsti Kolle Grøndahl</i> | <i>Saara-Maria Paakkinen</i> |
| <i>Eiður Guðnason</i> | <i>Sture Palm</i> |
| <i>Ivar Hansen</i> | <i>Robert Pedersen</i> |
| <i>Karen Thurøe Hansen</i> | <i>Seppo Pelttari</i> |
| <i>Margit Hansen-Krone</i> | <i>Helena Pesola</i> |
| <i>Ole Henriksen</i> | <i>Páll Pétursson</i> |
| <i>Elsi Hetemäki-Olander</i> | <i>Håkon Randal</i> |
| <i>Liisa Hilpelä</i> | <i>Heikki Riihijärvi</i> |
| <i>Siri Häggmark</i> | <i>Gunvor Schnitler</i> |
| <i>Karl-Erik Häll</i> | <i>Arne Skauge</i> |
| <i>Tytti Isohookana-Asunmaa</i> | <i>Jens Steffensen</i> |
| <i>Olof Jansson</i> | <i>Pär Stenbäck</i> |
| <i>Paul Jansson</i> | <i>Ingrid Sundberg</i> |

Karin Söder

Peder Sønnerby

Bernhardt Tastesen

Hans Olav Tungesvik

Pekka Tuominen

Pirkko Turpeinen

Ola Ullsten

Lars Werner

Bengt Wiklund

Odd With

Marjatta Väänänen

Stockholm den 2 mars 1984

Karin Söder

Ilkka-Christian Björklund

Nordiska rådet har avgivit yttrande till Nordiska ministerrådet över *Nordiska ministerrådets budgetförslag för 1985 (allmän budget och kulturbudget)*

YTTRANDE nr 1/1984

Enligt artiklarna 45 och 56 i Helsingforsavtalet har Nordiska rådet den 29 februari 1984 beslutat avge yttrande till Nordiska ministerrådet över berättelse rörande det nordiska samarbetet (C 2) i överensstämmelse med vad som föreslagits i budgetkommitténs betänkande. 74 medlemmar röstade för yttrandet. 13 medlemmar var frånvarande.

Yttrandet har följande lydelse:

1. Nordisk Råd henstiller til Ministerrådet å øke det fremlagte budsjett for det allmenne område for 1985 med 7 350 000 NOK i overensstemmelse med Budsjettkomiteens spesifisering samt vedta det justerte budsjett under hensynstaken til Budsjettkomiteens merknader og foreslåtte omdisponeringer.
2. Nordisk Råd henstiller til Ministerrådet å øke det fremlagte budsjett for kulturelt samarbeid for 1985 med 1 900 000 DKK i overensstemmelse med Budsjettkomiteens spesifisering samt vedta det justerte budsjett under hensynstaken av Budsjettkomiteens merknader.

De 74 medlemmar, som röstade för yttrandet, var:

| | |
|------------------------------|---------------------------------|
| <i>Esko Aho</i> | <i>Arne Gadd</i> |
| <i>Arne Andersson</i> | <i>Kirsti Kolle Grøndahl</i> |
| <i>Georg Andersson</i> | <i>Eiður Guðnason</i> |
| <i>Lennart Andersson</i> | <i>Rune Gustavsson</i> |
| <i>Margrete Auken</i> | <i>Carl I. Hagen</i> |
| <i>Stefán Benediktsson</i> | <i>Flemming Hansen</i> |
| <i>Jo Benkow</i> | <i>Guttorm Hansen</i> |
| <i>Gunnar Berge</i> | <i>Ivar Hansen</i> |
| <i>Jens Bilgrav-Nielsen</i> | <i>J. K. Hansen</i> |
| <i>Gro Harlem Brundtland</i> | <i>Karen Thurøe Hansen</i> |
| <i>Johan Buttedahl</i> | <i>Margit Hansen-Krone</i> |
| <i>Kaj Bärlund</i> | <i>Guðrún Helgadóttir</i> |
| <i>Bjarne Mørk Eidem</i> | <i>Ole Henriksen</i> |
| <i>Ólafur G. Einarsson</i> | <i>Elsi Hetemäki-Olander</i> |
| <i>Karin Flodström</i> | <i>Tytti Isohookana-Asunmaa</i> |
| <i>Mikko Elo</i> | <i>Paul Jansson</i> |

| | |
|---------------------------------|----------------------------|
| <i>Karen Højte Jensen</i> | <i>Heikki Riihijärvi</i> |
| <i>Tyra Johansson</i> | <i>Gunvor Schnitler</i> |
| <i>Anker Jørgensen</i> | <i>Jimmy Stahr</i> |
| <i>Arvo Kempainen</i> | <i>Reiulf Steen</i> |
| <i>Hannu Kempainen</i> | <i>Otto Steenholdt</i> |
| <i>Sakari Knuuttila</i> | <i>Jens Steffensen</i> |
| <i>Grethe Lundblad</i> | <i>Pär Stenbäck</i> |
| <i>Astrid Murberg Martinsen</i> | <i>Ingrid Sundberg</i> |
| <i>Peter Muurman</i> | <i>Ilkka Suominen</i> |
| <i>Helge Adam Møller</i> | <i>Sten Svensson</i> |
| <i>Inge Fischer Møller</i> | <i>Karin Söder</i> |
| <i>Gunnar Nilsson</i> | <i>Peder Sønderby</i> |
| <i>Odvar Nordli</i> | <i>Bernhardt Tastesen</i> |
| <i>Hans Nyhage</i> | <i>Petter Thomassen</i> |
| <i>Sture Palm</i> | <i>Hans Olav Tungesvik</i> |
| <i>Erlendur Patursson</i> | <i>Pirkko Turpeinen</i> |
| <i>Helena Pesola</i> | <i>Ole Gabriel Ueland</i> |
| <i>Per Petersson</i> | <i>Ola Ullsten</i> |
| <i>Páll Pétursson</i> | <i>Bengt Wiklund</i> |
| <i>Tuulikki Petäjämäki</i> | <i>Odd With</i> |
| <i>Håkon Randal</i> | <i>Marjatta Väänänen</i> |

Stockholm den 29 februari 1984

Karin Söder

Ilkka-Christian Björklund

Nordiska rådet har avgivit yttrande till Nordiska ministerrådet över *Berättelse rörande det nordiska samarbetet*

YTTRANDE nr 2/1984

Enligt artiklarna 45 och 56 i Helsingforsavtalet har Nordiska rådet den 29 februari 1984 beslutat avge yttrande till Nordiska ministerrådet över berättelse rörande det nordiska samarbetet (C 1) i överensstämmelse med vad som föreslagits i ekonomiska utskottets betänkande. 70 medlemmar röstade för yttrandet och 3 mot. 2 medlemmar avstod från att rösta och 12 medlemmar var frånvarande.

Yttrandet har följande lydelse:

1. Nordisk Råd henstiller til Nordisk Ministerråd å framlegge et forslag til handlingsprogram for Norden som hjemmemarked til Nordisk Råds 33. sesjon
2. Nordisk Råd henstiller til Nordisk Ministerråd å styrke det nordiske eksportsamarbeidet
3. Nordisk Råd henstiller til Nordisk Ministerråd å foreslå tiltak for en offensiv satsing på kapital- og teknikkintensive bransjer
4. Nordisk Råd henstiller til Nordisk Ministerråd å styrke FoU-virksomheten for å fremme industrielt samarbeid
5. Nordisk Råd henstiller til Nordisk Ministerråd å intensivere arbeidet for å styrke energi- og miljøindustrien
6. Nordisk Råd henstiller til Nordisk Ministerråd å legge fram en arbeidsplan på det bistandspolitiske området
7. Nordisk Råd henstiller til Nordisk Ministerråd å bedre finansieringsmulighetene for små og mellomstore foretak for å fremme innovasjonsvirksomheten i Norden.

De 70 medlemmar, som röstade för yttrandet, var:

Esko Aho

Arne Andersson

Georg Andersson

Lennart Andersson

Stefán Benediktsson

Jo Benkow

Gunnar Berge

Jens Bilgrav-Nielsen

Johan Buttedahl

Kaj Bärlund

Bjarne Mørk Eidem

Ólafur G. Einarsson

Mikko Elo

Karin Flodström

Arne Gadd

Kirsti Kolle Grøndahl

Eiður Guðnason

Rune Gustavsson

Flemming Hansen

Guttorm Hansen

| | |
|---------------------------------|-----------------------------|
| <i>Ivar Hansen</i> | <i>Helena Pesola</i> |
| <i>J. K. Hansen</i> | <i>Per Petersson</i> |
| <i>Karen Thurøe Hansen</i> | <i>Páll Pétursson</i> |
| <i>Margit Hansen-Krone</i> | <i>Tuulikki Petäjaniemi</i> |
| <i>Guðrún Helgadóttir</i> | <i>Håkon Randal</i> |
| <i>Elsi Hetemäki-Olander</i> | <i>Heikki Riihijärvi</i> |
| <i>Tytti Isohookana-Asunmaa</i> | <i>Gunvor Schnitler</i> |
| <i>Olof Jansson</i> | <i>Pétur Sigurðsson</i> |
| <i>Paul Jansson</i> | <i>Jimmy Stahr</i> |
| <i>Karen Højte Jensen</i> | <i>Otto Steenholdt</i> |
| <i>Tyra Johansson</i> | <i>Jens Steffensen</i> |
| <i>Anker Jørgensen</i> | <i>Pär Stenbäck</i> |
| <i>Arvo Kemppainen</i> | <i>Ingrid Sundberg</i> |
| <i>Sakari Knuuttila</i> | <i>Ilkka Suominen</i> |
| <i>Erkki Liikanen</i> | <i>Sten Svensson</i> |
| <i>Paavo Lipponen</i> | <i>Karin Söder</i> |
| <i>Grethe Lundblad</i> | <i>Peder Sønderby</i> |
| <i>Astrid Murberg Martinsen</i> | <i>Bernhardt Tastesen</i> |
| <i>Helge Adam Møller</i> | <i>Petter Thomassen</i> |
| <i>Inge Fischer Møller</i> | <i>Hans Olav Tungesvik</i> |
| <i>Gunnar Nilsson</i> | <i>Ole Gabriel Ueland</i> |
| <i>Odvar Nordli</i> | <i>Ola Ullsten</i> |
| <i>Hans Nyhage</i> | <i>Bengt Wiklund</i> |
| <i>Sture Palm</i> | <i>Odd With</i> |
| <i>Erlendur Patursson</i> | <i>Marjatta Väänänen</i> |

De medlemmar, som röstade mot yttrandet, var *Margrete Auken, Hanna Kvanmo och Pirkko Turpeinen.*

Carl I. Hagen och Lars Werner *avstod från att rösta.*

Stockholm den 29 februari 1984

Karin Söder

Ilkka-Christian Björklund

Nordiska rådet har avgivit yttrande till Nordiska ministerrådet över *Berättelse rörande det nordiska samarbetet*

YTTRANDE NR 3/1984

Enligt artiklarna 45 och 56 i Helsingforsavtalet har Nordiska rådet den 1 mars 1984 beslutat avge yttrande till Nordiska ministerrådet över berättelse rörande det nordiska samarbetet (C 1) i överensstämmelse med vad som föreslagits i social- och miljöutskottets betänkande. 65 medlemmar röstade för yttrandet. 22 medlemmar var frånvarande.

Yttrandet har följande lydelse:

1. för att konkretisera och realisera det nordiska arbetet och för att åter betona samarbetets betydelse för den enskilde medborgaren bör uppföljningen av de avtal och överenskommelser som träffats de nordiska länderna emellan ägnas ökad nationell uppmärksamhet,
2. den tekniska utvecklingen måste styras på ett sådant sätt att dess mänskliga konsekvenser blir positiva,
3. Nordiska ministerrådet bör vid den 33:e sessionen redovisa de hinder som i dag föreligger för att en nordisk arbetsmiljökonvention skall kunna ingås,
4. goda villkor och möjligheter bör tillskapas för nyföretagande och för de små och medelstora företagen,
5. problem inom livsmedelsområdet av handelsteknisk natur bör ägnas ökad uppmärksamhet.

Rådet anser vidare

6. att samarbetet för att bekämpa luftföroreningar bör ges hög prioritet,
7. att samarbetsinsatserna för att hindra de stora mänskliga, sociala och ekonomiska problem som ungdomsarbetslösheten innebär måste intensifieras,
8. att det nordiska samarbetet på rusmedelsområdet (alkohol och narkotika) fortsatt bör utvidgas och fördjupas,
9. att orsakerna till födelsetalens förändring över en längre tidsperiod i de nordiska länderna bör analyseras i ett jämförande nordiskt perspektiv,
10. att samarbetet om barns miljö och uppväxtvillkor bör intensifieras.

De 65 medlemmar, som röstade för yttrandet, var:

| | |
|---------------------------------|---------------------------------|
| <i>Georg Andersson</i> | <i>Sakari Knuutila</i> |
| <i>Lennart Andersson</i> | <i>Grethe Lundblad</i> |
| <i>Margrete Auken</i> | <i>Astrid Murberg Martinsen</i> |
| <i>Stefán Benediktsson</i> | <i>Peter Muurman</i> |
| <i>Jo Benkow</i> | <i>Gunnar Nilsson</i> |
| <i>Gunnar Berge</i> | <i>Tore Nilsson</i> |
| <i>Jens Bilgrav-Nielsen</i> | <i>Odvar Nordli</i> |
| <i>Kaj Bärlund</i> | <i>Hans Nyhage</i> |
| <i>Bjarne Mørk Eidem</i> | <i>Sture Palm</i> |
| <i>Ólafur G. Einarsson</i> | <i>Robert Pedersen</i> |
| <i>Arne Gadd</i> | <i>Helena Pesola</i> |
| <i>Kirsti Kolle Grøndahl</i> | <i>Per Petersson</i> |
| <i>Eiður Guðnason</i> | <i>Páll Pétursson</i> |
| <i>Rune Gustavsson</i> | <i>Heikki Riihijärvi</i> |
| <i>Flemming Hansen</i> | <i>Gunvor Schnitler</i> |
| <i>Ivar Hansen</i> | <i>Pétur Sigurðsson</i> |
| <i>Karen Thurøe Hansen</i> | <i>Reiulf Steen</i> |
| <i>Guðrún Helgadóttir</i> | <i>Jens Steffensen</i> |
| <i>Elsi Hetemäki-Olander</i> | <i>Pär Stenbäck</i> |
| <i>Liisa Hilpelä</i> | <i>Ilkka Suominen</i> |
| <i>Siri Häggmark</i> | <i>Sten Svensson</i> |
| <i>Karl-Erik Häll</i> | <i>Karin Söder</i> |
| <i>Tytti Isohookana-Asunmaa</i> | <i>Peder Sønnderby</i> |
| <i>Olof Jansson</i> | <i>Bernhardt Tastesen</i> |
| <i>Paul Jansson</i> | <i>Petter Thomassen</i> |
| <i>Egon Jensen</i> | <i>Friðjón Þórðarson</i> |
| <i>Karen Højte Jensen</i> | <i>Pirkko Turpeinen</i> |
| <i>Tyra Johansson</i> | <i>Ole Gabriel Ueland</i> |
| <i>Anna-Liisa Jokinen</i> | <i>Ola Ullsten</i> |
| <i>Riitta Järvisalo-Kanerva</i> | <i>Bengt Wiklund</i> |
| <i>Anker Jørgensen</i> | <i>Odd With</i> |
| <i>Antti Kalliomäki</i> | <i>Marjatta Väänänen</i> |
| <i>Hannu Kemppainen</i> | |

Stockholm den 1 mars 1984

Karin Söder

Ilkka-Christian Björklund

Nordiska rådet har avgivit yttrande till Nordiska ministerrådet över *Berättelse rörande det nordiska samarbetet*

YTTRANDE NR 4/1984

Enligt artiklarna 45 och 56 i Helsingforsavtalet har Nordiska rådet den 1 mars 1984 beslutat avge yttrande till Nordiska ministerrådet över berättelse rörande det nordiska samarbetet (C 1) i överensstämmelse med vad som föreslagits i juridiska utskottets betänkande. 65 medlemmar röstade för yttrandet. 22 medlemmar var frånvarande.

Yttrandet har följande lydelse:

Nordisk Råd opfordrer Nordisk Ministerråd til

1. at iværksætte en samlet undersøgelse af erfaringerne fra de nordiske lande, hvor udøvelse af samkvemsret mellem skilte forældre og børn kan gennemtvinges med bistand fra politi eller anden offentlig myndighed,
2. at foretage en vurdering af behovet for regler om kredittkøb ved brug af kontokort,
3. at søge arbejdet med udarbejdelsen af forslag til nye købelove fremskyndet,
4. at etablere et samarbejde med henblik på gennemførelse af ensartede regler om produktansvar og i første omgang undersøge mulighederne for at gennemføre ensartede regler om ansvar for skader forvoldt af medicinalprodukter og
5. at redegøre udførligt i ministerrådsberetningen (C 1) til sessionen i 1985 for resultaterne af de nordiske forhandlinger i 1984 om regler om erstatning for miljøskader.

De 65 medlemmar, som röstade för yttrandet, var:

Georg Andersson

Lennart Andersson

Stefán Benediktsson

Gunnar Berge

Jens Bilgrav-Nielsen

Johan Buttedahl

Bjarne Mørk Eidem

Karl-Gunnar Fagerholm

Arne Gadd

Kirsti Kolle Grøndahl

Eiður Guðnason

Rune Gustavsson

Carl I. Hagen

Flemming Hansen

Karen Thurøe Hansen

Margit Hansen-Krone

Guðrún Helgadóttir

Elsi Hetemäki-Olander

Liisa Hilpelä

Siri Häggmark

Karl-Erik Häll

Tytti Isohookana-Asunmaa

| | |
|---------------------------------|---------------------------|
| <i>Paul Jansson</i> | <i>Páll Pétursson</i> |
| <i>Karen Højte Jensen</i> | <i>Håkon Randal</i> |
| <i>Tyra Johansson</i> | <i>Heikki Riihijärvi</i> |
| <i>Anna-Liisa Jokinen</i> | <i>Gunvor Schnitler</i> |
| <i>Gunnel Jonäng</i> | <i>Pétur Sigurðsson</i> |
| <i>Anker Jørgensen</i> | <i>Arne Skauge</i> |
| <i>Antti Kalliomäki</i> | <i>Reiulf Steen</i> |
| <i>Timo Kietäväinen</i> | <i>Otto Steenholdt</i> |
| <i>Preben Lange</i> | <i>Jens Steffensen</i> |
| <i>Paavo Lipponen</i> | <i>Pär Stenbäck</i> |
| <i>Grethe Lundblad</i> | <i>Sten Svensson</i> |
| <i>Astrid Murberg Martinsen</i> | <i>Karin Söder</i> |
| <i>Peter Muurman</i> | <i>Peder Sønnerby</i> |
| <i>Helge Adam Møller</i> | <i>Bernhardt Tastesen</i> |
| <i>Inge Fischer Møller</i> | <i>Friðjón Þórðarson</i> |
| <i>Agnar Nielsen</i> | <i>Pirkko Turpeinen</i> |
| <i>Gunnar Nilsson</i> | <i>Ola Ullsten</i> |
| <i>Tore Nilsson</i> | <i>Lars Werner</i> |
| <i>Hans Nyhage</i> | <i>Bengt Wiklund</i> |
| <i>Saara-Maria Paakkinen</i> | <i>Odd With</i> |
| <i>Sture Palm</i> | <i>Marjatta Väänänen</i> |
| <i>Helena Pesola</i> | |

Stockholm den 1 mars 1984

Karin Söder

Ilkka-Christian Björklund

Nordiska rådet har avgivit yttrande till Nordiska ministerrådet över *Berättelse rörande det nordiska samarbetet*

YTTRANDE nr 5/1984

Enligt artiklarna 45 och 56 i Helsingforsavtalet har Nordiska rådet den 2 mars 1984 beslutat avge yttrande till Nordiska ministerrådet över berättelse rörande det nordiska samarbetet (C 1) i överensstämmelse med vad som föreslagits i trafikutskottets betänkande. 58 medlemmar röstade för yttrandet. 29 medlemmar var frånvarande.

Yttrandet har följande lydelse:

1. Nordiska rådet hemställer till Nordiska ministerrådet att se över transportöverenskommelsen i syfte att få fram bättre rapportering om samarbetet och dess finansiering.
2. Nordiska rådet hemställer till Nordiska ministerrådet att verka för att de kommunikationsmässiga intressena bättre tillvaratas vid dess behandling av datateknologin.
3. Nordiska rådet hemställer till Nordiska ministerrådet att låta utvärdera den effektivisering och besparing inom kommunikationssektorn som blir följderna av ökad datorisering och ny teleteknik.
4. Nordiska rådet hemställer till Nordiska ministerrådet att regelbundet redogöra för harmoniseringen av trafiklagstiftningen i Norden.
5. Nordiska rådet hemställer till Nordiska ministerrådet att det prioriterar arbetet med seminariet om kultur och turism.

De 58 medlemmar, som röstade för yttrandet, var:

Arne Andersson
Georg Andersson
Lennart Andersson
Margrete Auken
Stefán Benediktsson
Jo Benkow
Gunnar Berge
Kaj Bärlund
Bjarne Mørk Eidem
Karin Flodström
Arne Gadd
Kirsti Kolle Grøndahl
Eiður Guðnason

Flemming Hansen
Margit Hansen-Krone
Guðrún Helgadóttir
Ole Henriksen
Elsi Hetemäki-Olander
Liisa Hilpelä
Karl-Erik Häll
Tytti Isohookana-Asunmaa
Paul Jansson
Egon Jensen
Tyra Johansson
Anna-Liisa Jokinen
Elver Jonsson

| | |
|---------------------------------|----------------------------|
| <i>Gunnel Jonäng</i> | <i>Håkon Randal</i> |
| <i>Anker Jørgensen</i> | <i>Gunvor Schnitler</i> |
| <i>Antti Kalliomäki</i> | <i>Otto Steenholdt</i> |
| <i>Timo Kietäväinen</i> | <i>Jens Steffensen</i> |
| <i>Hanna Kvanmo</i> | <i>Ingrid Sundberg</i> |
| <i>Paavo Lipponen</i> | <i>Sten Svensson</i> |
| <i>Astrid Murberg Martinsen</i> | <i>Karin Söder</i> |
| <i>Peter Muurman</i> | <i>Peder Sønnerby</i> |
| <i>Gunnar Nilsson</i> | <i>Petter Thomassen</i> |
| <i>Hans Nyhage</i> | <i>Hans Olav Tungesvik</i> |
| <i>Saara-Maria Paakkinen</i> | <i>Pirkko Turpeinen</i> |
| <i>Sture Palm</i> | <i>Ole Gabriel Ueland</i> |
| <i>Seppo Pelttari</i> | <i>Lars Werner</i> |
| <i>Helena Pesola</i> | <i>Bengt Wiklund</i> |
| <i>Per Petersson</i> | <i>Odd With</i> |
| <i>Páll Pétursson</i> | <i>Marjatta Väänänen</i> |

Stockholm den 2 mars 1984

Karin Söder

Ilkka-Christian Björklund

Nordiska rådet har avgivit yttrande till Nordiska ministerrådet över *Berättelse rörande det nordiska samarbetet*

YTTRANDE NR 6/1984

Enligt artiklarna 45 och 56 i Helsingforsavtalet har Nordiska rådet den 2 mars 1984 beslutat avge yttrande till Nordiska ministerrådet över berättelse rörande det nordiska samarbetet (C 1) i överensstämmelse med vad som föreslagits i kulturutskottets betänkande. 61 medlemmar röstade för yttrandet. 26 medlemmar var frånvarande.

Yttrandet har följande lydelse:

Nordiska rådet anser

1. att utvecklingen inom den elektroniska masskommunikationen bör ges större uppmärksamhet i det nordiska samarbetet och att ett handlingsprogram för detta samarbete bör läggas fram till 33:e sessionen 1985,
2. att det bör initieras en debatt på nordiskt plan om ungdomspolitiken i Norden och att det i detta syfte bör anordnas en nordisk konferens under det internationella ungdomsåret 1985,
3. att det bör skapas en beredskap att genomföra gemensamma kulturprojekt utanför Norden,
4. att samarbetet om tung vetenskaplig utrustning bör ges större uppmärksamhet,
5. att det bör göras en kartläggning av lärar- och elevutbytet mellan de nordiska länderna som utgångspunkt för nya insatser,
6. att informationen om det officiella nordiska samarbetet bör samordnas bättre såväl på nordiskt som på nationellt plan *samt*
7. att de behov som de rådgivande kommittéerna var satta att tillfredsställa då kulturavtalet trädde i kraft numera kan tillfredsställas på annat sätt.

De 61 medlemmar, som röstade för yttrandet, var:

Arne Andersson
Georg Andersson
Lennart Andersson
Margrete Auken
Stefán Benediktsson
Jo Benkow
Gunnar Berge
Kaj Bärlund

Ólafur G. Einarsson
Karl-Gunnar Fagerholm
Karin Flodström
Arne Gadd
Kirsti Kolle Grøndahl
Eiður Guðnason
Carl I. Hagen
Flemming Hansen

| | |
|---------------------------------|---------------------------|
| <i>Ivar Hansen</i> | <i>Robert Pedersen</i> |
| <i>Karen Thurøe Hansen</i> | <i>Seppo Peltari</i> |
| <i>Margit Hansen-Krone</i> | <i>Per Petersson</i> |
| <i>Guðrún Helgadóttir</i> | <i>Páll Pétursson</i> |
| <i>Elsi Hetemäki-Olander</i> | <i>Håkon Randal</i> |
| <i>Karl-Erik Häll</i> | <i>Heikki Riihijärvi</i> |
| <i>Olof Jansson</i> | <i>Gunvor Schnitler</i> |
| <i>Paul Jansson</i> | <i>Arne Skauge</i> |
| <i>Karen Højte Jensen</i> | <i>Reiulf Steen</i> |
| <i>Tyra Johansson</i> | <i>Jens Steffensen</i> |
| <i>Anna-Liisa Jokinen</i> | <i>Pär Stenbäck</i> |
| <i>Gunnel Jonäng</i> | <i>Ingrid Sundberg</i> |
| <i>Anker Jørgensen</i> | <i>Sten Svensson</i> |
| <i>Antti Kalliomäki</i> | <i>Karin Söder</i> |
| <i>Timo Kietäväinen</i> | <i>Peder Sønnderby</i> |
| <i>Hanna Kvanmo</i> | <i>Bernhardt Tastesen</i> |
| <i>Astrid Murberg Martinsen</i> | <i>Pekka Tuominen</i> |
| <i>Helge Adam Møller</i> | <i>Pirkko Turpeinen</i> |
| <i>Inge Fischer Møller</i> | <i>Ola Ullsten</i> |
| <i>Gunnar Nilsson</i> | <i>Bengt Wiklund</i> |
| <i>Hans Nyhage</i> | <i>Odd With</i> |
| <i>Saara-Maria Paakkinen</i> | <i>Marjatta Väänänen</i> |
| <i>Sture Palm</i> | |

Stockholm den 2 mars 1984

Karin Söder

Ilkka-Christian Björklund

Övriga beslut

A. Beslut att icke företaga sig något i anledning av

(29 februari)

1. medlemsförslag om ett besökssystem mellan mindre och medelstora företag i Norden (A 661/e)

(1 mars)

2. medlemsförslag om upprättande av ett nordiskt centrum för hjärttransplantationer (A 631/s)
3. medlemsförslag om ett forskningsinstitut för nordisk rätt (A 659/j)

(2 mars)

4. medlemsförslag om byggande av en järnvägstunnel under Kvarken (A 639/j)
5. medlemsförslag om energibesparing inom transport- och trafiksektorn (A 648/t)
6. medlemsförslag om transportekonomisk utredning av transportvägar mellan nordiska och utomnordiska länder (A 663/t)
7. medlemsförslag om gemensamt nordiskt förbud mot spridning av reklam via kabel- och satellit-TV (A 668/k)
8. medlemsförslag om samnordisk pensionärskultur (A 665/k)
9. medlemsförslag om ett seminarium om skapande samarbete i Norden (A 666/k)

B. Beslut att lägga till handlingarna

a. Som slutbehandlade spörsmål

(29 februari)

1. berättelse från Nordiska ministerrådet, de till ekonomiska utskottet hänvisade kapitlen (C 1984/1)
2. berättelse från Nordiska investeringsbanken (C 1984/3/e)
3. berättelse från Nordiska projektexportfonden (C 1984/15/e:3)
4. berättelse från Fonden för teknologi och industriell utveckling (C 1984/15/e:1)
5. berättelse från Fonden för svenskt-norskt industriellt samarbete (SNIF) (C 1984/15/e:2)
6. meddelande om rekommendation nr 25/1974 angående undersökning av de multinationella företagens roll i de nordiska ländernas ekonomi (D 1984/25/1974/e)

7. meddelande om rekommendation nr 3/1978 angående högre skoglig utbildning (D 1984/3/1978/e)
8. meddelande om rekommendation nr 3/1981 angående samarbete för att etablera internationella bestämmelser för bruk av alternativa drivmedel (D 1984/3/1981/e)
9. meddelande om rekommendation nr 19/1982 angående nordiska underleveranser (D 1984/19/1982/e)
10. meddelande om rekommendation nr 27/1983 angående samarbete inom bostads- och byggområdet (D 1984/27/1983/e)
11. meddelande om rekommendation nr 28/1983 angående handlingsprogram för ekonomisk utveckling och full sysselsättning (D 1984/28/1983/e)
12. meddelande om rekommendation nr 29/1983 angående handlingsprogram på datateknologiområdet (D 1984/29/1983/e)
13. meddelande om rekommendation nr 30/1983 angående ökning av Nordiska investeringsbankens grundkapital (D 1984/39/1983/e)

(1 mars)

14. berättelse från Nordiska ministerrådet, de till social- och miljöutskottet hänvisade kapitlen (C 1984/1)
15. meddelande om rekommendation nr 3/1974 angående nordisk vidareutbildning för fysioterapeuter (D 1984/3/1974/s)
16. meddelande om rekommendation nr 19/1975 angående nordiskt samarbetsprogram på arbetsmarknadsområdet (D 1984/19/1975/s)
17. meddelande om rekommendation nr 7/1977 angående nordiskt institut för arbetsmarknadsfrågor (D 1984/7/1977/s)
18. meddelande om rekommendation nr 5/1979 angående samnordisk utbildning och forskning rörande åldrandets problem (D 1984/5/1979/s)
19. meddelande om rekommendation nr 6/1979 angående bevarande av sälstammen i Östersjöområdet och Kattégatt (D 1984/6/1979/s)
20. meddelande om rekommendation nr 7/1979 angående rening av kommunalt avloppsvatten (D 1984/7/1979/s)
21. meddelande om rekommendation nr 21/1981 angående nordisk arbetsmarknad för hälso-, sjukvårds- och veterinärpersonal (D 1984/21/1981/s)
22. meddelande om rekommendation nr 23/1981 angående förstärkta resurser för forskning och utbildning på rusmedelsområdet (D 1984/23/1981/s)
23. meddelande om rekommendation nr 27/1981 angående samarbete på friskvårdsområdet (D 1984/27/1981/s)
24. meddelande om rekommendation nr 1/1982 angående ny nordisk överenskommelse om gemensam arbetsmarknad (D 1984/1/1982/s)
25. meddelande om rekommendation nr 9/1982 angående program för ministerrådets samarbete på social- och hälsovårdsområdet (D 1984/9/1982/s)

26. meddelande om rekommendation nr 13/1982 angående nordisk överenskommelse om samarbete inom den yrkesinriktade rehabiliteringen och arbetsmarknadsutbildningen (D 1984/13/1982/s)
27. meddelande om rekommendation nr 16/1982 angående reviderat samarbetsprogram på jämställdhetsområdet (D 1984/16/1982/s)
28. meddelande om rekommendation nr 13/1983 angående program för samarbete om miljövård (D 1984/13/1983/s)
29. berättelse från Nordiska ministerrådet, de till juridiska utskottet hänvisade kapitlen (C 1984/1)
30. meddelande om rekommendation nr 12/1980 angående enhetliga säkerhetsföreskrifter för amatörboxning (D 1984/12/1980/j)
31. meddelande om rekommendation nr 5/1983 angående ändring av Helsingforsavtalets artiklar 44, 47, 48, 49, 55, 60, 61 och 63 avseende Färöarnas, Grönlands och Ålands representation i Nordiska rådet (D 1984/5/1983/j)
32. meddelande om rekommendation nr 6/1983 angående ändring av Nordiska ministerrådets arbetsordning avseende Färöarnas, Grönlands och Ålands deltagande i arbetet i ministerrådet och dess organ (D 1984/6/1983/j)
33. meddelande om rekommendation nr 7/1983 angående granskning av och förslag till ändring i olika nordiska samarbetsavtal avseende Färöarnas, Grönlands och Ålands deltagande i samarbetet (D 1984/7/1983/j)
34. meddelande om rekommendation nr 8/1983 angående ändring av artikel 8 i Helsingforsavtalet avseende skolundervisning om Färöarna, Grönland och Åland (D 1984/8/1983/j)
35. meddelande om rekommendation nr 9/1983 angående ändring av Helsingforsavtalets artikel 58 (D 1984/9/1983/j)

(2 mars)

36. berättelse från Nordiska ministerrådet, de till trafikutskottet hänvisade kapitlen (C 1984/1)
37. meddelande om rekommendation nr 27/1968 angående gemensam trafiklagstiftning (D 1984/27/1968/t)
38. meddelande om rekommendation nr 15/1972 angående enhetliga bestämmelser i Norden rörande fritidsbåtar (D 1984/15/1972/t)
39. meddelande om rekommendation nr 27/1974 angående inrättande av ett nordiskt institut för skärgårdsforskning (D 1984/27/1974/t)
40. meddelande om rekommendation nr 4/1975 angående passagerar- och bilfärja mellan Island, Färöarna och övriga Norden (D 1984/4/1975/t)
41. meddelande om rekommendation nr 11/1977 angående förbättring av barnens trafikmiljö (D 1984/11/1977/t)
42. meddelande om rekommendation nr 10/1979 angående ratifikationer av sjösäkerhetskonventionen SOLAS 1974 (D 1984/10/1979/t)

43. meddelande om rekommendation nr 11/1979 angående onykterhet till sjöss (D 1984/11/1979/t)
44. meddelande om rekommendation nr 7/1980 angående förbättrade villkor för färjetrafiken i Norden vintertid (D 1984/7/1980/t)
45. meddelande om rekommendation nr 20/1982 angående trafikseparationer för sjöfarten (D 1984/20/1982/t)
46. berättelse från Nordiska ministerrådet, de till kulturutskottet hänvisade kapitlen (C 1984/1)
47. berättelse från Nordiska kulturfonden (C 1984/4/k)
48. meddelande om rekommendation nr 14/1972 angående utgivning av en nordisk historia (D 1984/14/1972/k)
49. meddelande om rekommendation nr 13/1977 angående undervisning i nordiska språk vid utländska universitet och läroanstalter (D 1984/13/1977/k)
50. meddelande om rekommendation nr 14/1977 angående utförelse av antikviteter från de nordiska länderna (D 1984/14/1977/k)
51. meddelande om rekommendation nr 20/1979 angående ökat nordiskt samarbete kring barn och kultur (D 1984/20/1979/k)
52. meddelande om rekommendation nr 21/1980 angående idrottsmedicinskt samarbete (D 1984/21/1980/k)
53. meddelande om rekommendation nr 12/1981 angående de nordiska forskarkurserna (D 1984/12/1981/k)
54. meddelande om rekommendation nr 6/1982 angående större nordisk inriktning hos kulturtidskrifterna i Norden (D 1984/6/1982/k)
55. meddelande om rekommendation nr 10/1983 angående nordiskt kultursamarbete (D 1984/10/1983/k)

b. I avvaktan på nya meddelanden i spörsmålet till nästa ordinarie session

(29 februari)

1. meddelande om rekommendation nr 1/1979 angående program för nordiskt regionalpolitiskt samarbete (D 1984/1/1979/e)
2. meddelande om rekommendation nr 23/1980 angående gemensamma industriella projekt (D 1984/23/1980/e)
3. meddelande om rekommendation nr 24/1980 angående glasindustrin i Norden (D 1984/24/1980/e)
4. meddelande om rekommendation nr 2/1981 angående samordning av FoU-insatser och kartläggning av miljökonsekvenser vid framställning och bruk av alternativa drivmedel (D 1984/2/1981/e)
5. meddelande om rekommendation nr 6/1981 angående utveckling av samsamarbetsåtgärder rörande fiskodling (D 1984/6/1981/e)
6. meddelande om rekommendation nr 17/1982 angående nordisk utbildning för exportmarknadsföring (D 1984/17/1982/e)

7. meddelande om rekommendation nr 18/1982 angående samarbete inom nordisk möbelindustri (D 1984/18/1982/e)
8. meddelande om rekommendation nr 31/1983 angående kartläggning och samordning av utbudet och behovet av u-landsutbildning (D 1984/31/1983/e)
9. meddelande om rekommendation nr 32/1983 angående samarbete om energi- och miljörelaterad industri- och regionalpolitik (D 1984/32/1983/e)
10. meddelande om rekommendation nr 33/1983 angående åtgärder för att stimulera innovationer inom näringslivet i Norden (D 1984/33/1983/e)
11. meddelande om rekommendation nr 34/1983 angående stärkandet av det regionalpolitiska samarbetet i Norden (D 1984/34/1983/e)

(1 mars)

12. meddelande om rekommendation nr 24/1974 angående samnordisk insats för skydd av miljön i samernas kärnområden (D 1984/24/1974/j)
13. meddelande om rekommendation nr 2/1982 angående lagstiftningsarbetet på arbetsrättens område (D 1984/2/1982/j)

(2 mars)

14. meddelanden om rekommendation nr 3/1982 angående ökat radio- och TV-samarbete i Norden (D 1984/3/1982/k)
15. meddelande om rekommendation nr 13/1980 angående upplysning och forskning om de mänskliga rättigheterna (D 1984/13/1980/k)
16. meddelande om rekommendation nr 11/1981 angående utbytes- och stipendieordning för bildkonstnärer (D 1984/11/1981/k)
17. meddelande om rekommendation nr 5/1982 angående ett gemensamt program för den acceleratorbaserade forskningen i Norden (D 1984/5/1982/k)

c. Anmälningar om fortsatt utskottsbehandling

(1 mars)

1. meddelande om rekommendation nr 11/1982 angående internationell konvention om barnens rättigheter (D 1984/11/1982/s)
2. meddelande om rekommendation nr 7/1978 angående miljöskyddskonvention (D 1984/7/1978/s)
3. meddelande om rekommendation nr 29/1981 angående forskning om fordonsavgasernas inverkan på hälsa och miljö (D 1984/29/1981/s)
4. meddelande om rekommendation nr 30/1981 angående internationellt forskningssamarbete beträffande fordonsavgaser (D 1984/30/1981/s)
5. meddelande om rekommendation nr 20/1983 angående intensifierat arbete på internationellt plan för begränsning av svavelutsläpp (D 1984/20/1983/s)

6. meddelande om rekommendation nr 14/1982 angående effektivare insatser mot narkotikamissbruket (D 1984/14/1982/s)
7. meddelande om rekommendation nr 6/1977 angående förkortning av arbetstiden (D 1984/6/1977/s)
8. medlemsförslag om ändring av "Trafikutskottet" till "Kommunikations- och teknologikutskottet" (A 675/j)
9. meddelande om rekommendation nr 32/1981 angående antagande av nordisk språkkonvention (D 1984/32/1981/j)

(2 mars)

10. meddelande om rekommendation nr 4/1983 angående räknecenter för väderprognoser (D 1984/4/1983/t)
11. medlemsförslag om framtidsforskning rörande Norden (A 658/k)
12. medlemsförslag om stöd för regional nordisk informationsverksamhet (A 660/k)
13. meddelande om rekommendation nr 8/1976 angående TV-program för sjöfolk (D 1984/8/1976/k)
14. meddelande om rekommendation nr 9/1981 angående de nordiska författarstipendierna (D 1984/9/1981/k)
15. meddelande om rekommendation nr 14/1975 angående språkundervisning för finska barn i Sverige m. m. (D 1984/14/1975/k)
16. meddelande om rekommendation nr 20/1971 angående utbyggt TV-samarbete mellan Finland och Sverige (D 1984/20/1971/k)

d. Bemyndigande av utskotten att lägga meddelanden till handlingarna

(27 februari)

1. meddelande om rekommendation nr 9/1972 angående flygtrafiken mellan Åland och stockholmsområdet (D 1984/9/1972/t)
2. meddelande om rekommendation nr 15/1973 angående ökat nordiskt TV-samarbete (D 1984/15/1973/k)
3. meddelande om rekommendation nr 24/1973 angående förarskydd vid trafikförsäkring (D 1984/24/1973/t)
4. meddelande om rekommendation nr 28/1973 angående flygtrafiken mellan de nordliga delarna av Finland, Norge och Sverige (D 1984/28/1973/t)
5. meddelande om rekommendation nr 3/1976 avgående internordisk giltighet för körkort (D 1984/3/1976/t)
6. meddelande om rekommendation nr 7/1976 angående distribution av AV-material (D 1984/7/1976/k)
7. meddelande om rekommendation nr 12/1977 angående handlingsprogram för förbättrad språkförståelse i Norden (D 1984/12/1977/k)

8. meddelande om rekommendation nr 16/1977 angående undersökning av utvecklingen av kulturkonsumtionen i de nordiska länderna (D 1984/16/1977/k)
9. meddelande om rekommendation nr 9/1978 angående konvention till skydd av ozonskiktet (D 1984/9/1978/s)
10. meddelande om rekommendation nr 13/1978 angående åtgärder mot uppkomsten av handikapp (D 1984/13/1978/s)
11. meddelande om rekommendation nr 17/1979 angående medicinsk genetik (D 1984/17/1979/k)
12. meddelande om rekommendation nr 21/1979 angående en nordisk folkhögskola i Västnorge (D 1984/21/1979/k)
13. meddelande om rekommendation nr 4/1980 angående samarbete på videogramområdet (D 1984/4/1980/k)
14. meddelande om rekommendation nr 5/1980 angående gemensam nordisk bokmarknad (D 1984/5/1980/k)
15. meddelande om rekommendation nr 11/1980 angående uppdatering av NORDTRANS-statistiken och produktion av löpande nordisk transportstatistik (D 1984/11/1980/t)
16. meddelande om rekommendation nr 18/1980 angående arbetsmiljörisker i samband med graviditet m. m. (D 1984/18/1980/s)
17. meddelande om rekommendation nr 27/1980 angående gemensamma åtgärder beträffande stadsforskning (D 1984/27/1980/e)
18. meddelande om rekommendation nr 5/1981 angående initiativ för att avhjälpa tynande gruvsamhällens svårigheter (D 1984/5/1981/e)
19. meddelande om rekommendation nr 10/1981 angående nordisk litteraturantologi för gymnasiestadiet (D 1984/10/1981/k)
20. meddelande om rekommendation nr 13/1981 angående turismens skadeverkningar på naturen och de traditionella näringarna (D 1984/13/1981/t)
21. meddelande om rekommendation nr 14/1981 angående åtgärdsprogram för miljösäkra sjötransporter (D 1984/14/1981/t)
22. meddelande om rekommendation nr 15/1981 angående internationella åtgärder för miljösäkra sjötransporter (D 1984/15/1981/t)
23. meddelande om rekommendation nr 16/1981 angående internationell harmonisering av bestämmelser för transport av farligt gods (D 1984/16/1981/t)
24. meddelande om rekommendation nr 17/1981 angående nordisk harmonisering av bestämmelser för transport av farligt gods (D 1984/17/1981/t)
25. meddelande om rekommendation nr 18/1981 angående vägbeläggning och trafiksäkerhet (D 1984/18/1981/t)
26. meddelande om rekommendation nr 19/1981 angående reviderat samarbetsprogram på arbetsmiljöområdet (D 1984/19/1981/s)

27. meddelande om rekommendation nr 22/1981 angående intensifierat samarbete för att bekämpa rusmedelsmissbruket (D 1984/22/1981/s)
28. meddelande om rekommendation nr 24/1981 angående internationellt samarbete på rusmedelsområdet (D 1984/24/1981/s)
29. meddelande om rekommendation nr 25/1981 angående förebyggande fritidsverksamhet för barn och unga (D 1984/25/1981/s)
30. meddelande om rekommendation nr 26/1981 angående internationella begränsningar beträffande skattefria alkoholförsel (D 1984/26/1981/s)
31. meddelande om rekommendation nr 28/1981 angående åtgärder för att minska ungdomsarbetslösheten (D 1984/28/1981/s)
32. meddelande om rekommendation nr 7/1982 angående produktion och distribution av talböcker och punktskriftsböcker i Norden (D 1984/7/1982/k)
33. meddelande om rekommendation nr 8/1982 angående stöd till regionalt kultursamarbete i Norden (D 1984/8/1982/k)
34. meddelande om rekommendation nr 10/1982 angående barns miljö (D 1984/10/1982/s)
35. meddelande om rekommendation nr 12/1982 angående färdtjänstservice för handikappade (D 1984/12/1982/s)
36. meddelande om rekommendation nr 15/1982 angående epidemiologiskt bevakningssystem (D 1984/15/1982/s)
37. meddelande om rekommendation nr 1/1983 angående enhetliga villkor för reserabatter (D 1984/1/1983/t)
38. meddelande om rekommendation nr 2/1983 angående bilbälte i bilens baksäte (D 1984/2/1983/t)
39. meddelande om rekommendation nr 3/1983 angående viltolyckor i vägtrafiken (D 1984/3/1983/t)
40. meddelande om rekommendation nr 11/1983 angående ökat domicillandsstöd till institutioner på den nordiska kulturbudgeten (D 1984/11/1983/k)
41. meddelande om rekommendation nr 12/1983 angående Nordens institut på Åland (D 1984/12/1983/k)
42. meddelande om rekommendation nr 13/1983 angående videogram med nordiska TV-program och filmer (D 1984/13/1983/k)
43. meddelande om rekommendation nr 14/1983 angående erfarenhetsutbyte om konsekvenserna av en ökad videogramdistribution (D 1984/14/1983/k)
44. meddelande om rekommendation nr 15/1983 angående arktisk forskning (D 1984/15/1983/k)
45. meddelande om rekommendation nr 17/1983 angående intensifierat nordiskt forskningssamarbete på energi- och miljöområdet (D 1984/17/1983/s)
46. meddelande om rekommendation nr 18/1983 angående data och statistik på energi- och miljöområdet (D 1984/18/1983/s)

47. meddelande om rekommendation nr 19/1983 angående gemensamma nordiska normer för svavelutsläpp (D 1984/19/1983/s)
48. meddelande om rekommendation nr 21/1983 angående program för mätning och evaluering av olika energislags miljöskadliga effekter samt förutsättningarna för förebyggande av miljöskadlig verksamhet i annat nordiskt land (D 1984/21/1983/s)
49. meddelande om rekommendation nr 22/1983 angående miljövärdaspekternas beaktande i internationella sammanhang vid utformningen av energipolitiken (D 1984/22/1983/s)
50. meddelande om rekommendation nr 23/1983 angående bevarande av naturmiljön i de arktiska farvattnen (D 1984/23/1983/s)
51. meddelande om rekommendation nr 24/1983 angående klimatologisk vård av psoriasispatienter samt likartade principer för ersättning av kostnader för vården (D 1984/24/1983/s)
52. meddelande om rekommendation nr 25/1983 angående samarbetsprojekt för små och mindre kända grupper av funktionshämmande (D 1984/25/1983/s)
53. meddelande om rekommendation nr 26/1983 angående samarbete på sjömansservicens område (D 1984/26/1983/s)

C. Beslut i interna frågor

(27 februari)

1. försöksordning om budgetproceduren (Dokument 3)
2. att lägga sådana meddelanden till handlingarna vilka ej upptagits på saklistan för sessionen eller vilka ej slutbehandlats på sessionen

(28 februari)

3. att lägga rapport från Nordiska rådets presidium till handlingarna (Dokument 1)
4. att lägga verksamhetsberättelse från Nordiska rådets budgetkommitté till handlingarna (Dokument 2)

(1 mars)

5. uppdrag till presidiet med anledning av medlemsförslag om radio- och televisionsprogram om cancer och dess förebyggande (A 672/s)
6. uppdrag till presidiet med anledning av medlemsförslag om arbetsformerna i det nordiska samarbetet (punkt B i betänkandet) (A 676/j)

(2 mars)

9. bemyndigande för presidiet att tillsätta kommittéer
10. bemyndigande för presidiet att besluta om fördelningen av gemensamma utgifter mellan delegationerna för 1985 (art. 58 i Helsingforsavtalet)
11. fastställande av tidpunkt och plats för nästa ordinarie session

Val

(27 februari)

1. val av presidium
2. val av suppleanter för presidiemedlemmarna
3. val av budgetkommitté
4. val av informationskommitté
5. fyllnadsval av medlem i Nordiska kulturfondens styrelse
6. val av medlemmar och suppleanter till Nordiska kulturfondens styrelse för åren 1985–1986
7. val av särskilt utskott för granskning av Nordiska kulturfondens förvaltning

(28 februari)

8. val av förman och vice förman i utskotten
9. val av förman och vice förman i budgetkommittén

(1 mars)

10. val av förman och vice förman i informationskommittén

**PRESIDIUM, ARBETSUTSKOTT,
SEKRETARIAT, SAKKUNNIGA m. m.**

Presidium

Karin Söder, Sverige, president
 Anker Jørgensen, Danmark, vicepræsident
 Elsi Hetemäki-Olander, Finland, vicepresident
 Páll Pétursson, Ísland, vice president
 Jo Benkow, Norge, vise president

Suppleanter för presidiummedlemmarna

Margrete Auken, Danmark
 Peter Muurman, Finland
 Ólafur G. Einarsson, Ísland
 Guttorm Hansen, Norge
 Gunnar Nilsson, Sverige

Arbetsutskott*Danmark*

Margrete Auken
 Ivar Hansen
 Karen Thurøe Hansen
 Anker Jørgensen

Finland

Elsi Hetemäki-Olander
 Olof Jansson
 Peter Muurman
 Heikki Riihijärvi
 Pär Stenbäck
 Pirkko Turpeinen
 Marjatta Väänänen

Ísland

Stefán Benediktsson
 Ólafur G. Einarsson
 Eiður Guðnason
 Guðrún Helgadóttir
 Páll Pétursson

Norge

Jo Benkow
 Gunnar Berge
 Johan Buttedahl
 Guttorm Hansen
 Hans Olav Tungesvik

Sverige

Grethe Lundblad
 Gunnar Nilsson
 Sture Palm
 Per Petersson
 Karin Söder

De nationella delegationernas sekretariat*Danmark*

Beierholm, Bente, assistent
 Friberg, Kaj, betjent
 Gormsen, Axel, generalsekretær
 Gottlieb, Niels Ove, stf. generalsekretær
 Kejlbø, Elsa Rønne, assistent
 Madsen, Grethe, assistent
 Mørkhøj, Johannes, betjent
 Svendsen, Annelise, overassistent

Finland

Branders, Håkan, generalsekreterare
 Brantberg, Gösta, vaktmästare
 Eriksson, Magnus, biträdande sekreterare
 Husman, Paula, avdelningssekreterare
 Kulju, Liisa, avdelningssekreterare
 Lindberg, Dag, biträdande generalsekreterare
 Lindroos, Kristiina, kanslibiträde
 Lindström, Guy, biträdande sekreterare
 Lindström, Seppo, translator
 Lohiniva, Greta, biträdande sekreterare
 Naucier, Elisabeth, åländsk sekreterare
 Pimenoff, Berith, avdelningssekreterare
 Talvitie, Ossi, vaktmästare

Island

Ólafsdóttir, Snjólaug, delegationssekreterare
 Sigurðsson, Friðjón, kontorchef
 Skúladóttir, Áslaug, sekreterare

Norge

Braaten, Else Marie, administrasjonssekretær
 Grønneflåta, Alf, konsulent
 Jensen, Kristine Hauer, kontorssekretær
 Kveiland, Hans, førstebetjent
 Olsen, Per Inge, betjent
 Pedersen, Lisa Trolle, førstesekretær
 Sandodden, Elenor, betjent
 Strand, Allaug, kontorfullmektig
 Ve, Gudvin Låder, generalsekretær

Sverige

Andersson, Eivor, byråsekreterare
 Bergman, Karl-Olof, övervaktmästare
 Björklund, Eva, byråassistent
 Hultén, Eric, byrådirektör
 Jacobson, Christer, kanslichef
 Kauppila, Ingrid, byråassistent
 Klasvik, Jonas, expeditionsassistent
 Malmros, Birgitta, byråchef
 Nilsson, Ann-Kristin, kontorsassistent
 Smekal, Eva, avdelningsdirektör
 Stenberg, Marianne, kamrer
 Tjernström, Vanni, informationssekreterare

Presidiesekretariatet

Andersson, Pia, kamrer
 Björck, Staffan, informationssekreterare
 Björklund, Ilkka-Christian, presidiesekreterare
 Blidsäter, Ingrid, assistent
 Edwall, Åke, redaktör
 Hagen, Gro, assistent
 Jaensson, Willie, arkivtjänsteman
 Johansson, Birgitta, assistent

Joneken, Anneli, byråsekreterare
 Juhlin, Rune, expeditionsassistent
 Koumi, Margaretha, assistent
 Lindfors, Viveca, assistent
 Ländin, Birgit, assistent
 Ländin, Ove, expeditionsassistent
 Miskar, Lillemor, assistent
 Munk Carlsson, Inge, assistent
 Myhre-Jensen, Kjell, stf. presidiesekreterare

Pettersson, Åke, stf. presidiesekreterare
 Seest, Dorrit, informationschef
 Stenberg, Stig, expeditionsföreståndare
 Sundberg, Renée, informationsassistent

Wahrgren, Ingegerd, byråsekreterare
 Vauhkonen, Sirkku, assistent
 Wiklund, Viveca, redaktionsassistent

Utskottssekreterare

Gudjónsson, Birgir, trafikutskottet
 Lilholt, Peter, juridisk udvalg
 Lönerblad, Sara, social- och miljöutskottet

Slotte, Kristian, kulturutskottet
 With, Folke, økonomisk udvalg

Nordiska ministerrådets sekretariat

Aintila, Soili, projektmedarbetare
 Bjurström, Lars-Mikael, konsulent
 Bjørk Petersen, Flemming, avdelningschef
 Eldh, Nina, informationssekreterare
 Eriksson, Gerd, sekreterare
 Erlandsson, Kristofer, konsulent
 Frandsen, Ib, konsulent
 Gjestebø, Kari, stf. generalsekreterare
 Hallgrímsson, Hrafn, konsulent
 Hansson, Lars-Ola, konsulent
 Kjøenstad, Aase, avdelningssekreterare
 Laakkonen, Risto, avdelningschef

Milne, Karen, sekreterare
 Pesola, Tauno, konsulent
 Romantschuk, Thomas, informationschef
 Rønningen, Inge, sekreterare
 Sohlman, Ragnar, generalsekreterare
 Tengvall, Sven-Erik, budgetchef
 Tveito, Terje, konsulent
 Tyndal, Anders, konsulent
 Ullbæk, Kirsten, konsulent
 Wenström, Anders, konsulent
 Århus, Erik, konsulent

Sekretariatet för nordiskt kulturellt samarbete

Edam, Carl Tomas, sektionschef
 Granerud, Ib, sektionschef
 Karlsson, Jan, fuldmægtig
 Lie, Oddvar, direktør

Persson, Jerker, informationschef
 Stenroth, Ove, byråchef
 Ståhle, Bertel, sektionschef
 Sønneland, Helge, projektledare

Stenografer

Danmark

Bram, Lise, assistent
 Einersen, Bjørn, referent
 Holle, Finn, referent
 Jørgensen, Birthe, referent
 Nordstrøm, Bodil
 Tobiasen, Edith, assistent

Finland

Askolin, Lenita, maskinskriverska
 Karrento, Anita, stenograf
 Kirstua, Anneli, maskinskriverska
 Krause, Yvonne, maskinskriverska
 Meinander, Ragnar, stenograf
 Niittuinperä, Jari, stenograf
 , Rätty, Unto, stenograf

Norge

Kleppe, Elisabeth, referent
 Lønset, Klara, referent
 Pedersen, Bjørg, referent
 Plau, Ingegerd, referent
 Smeby, Aase, referent
 Smiseth, Tulla, referent

Sverige

Carlbohm, Majken, förste stenograf
 Djurström, Stig, förste stenograf
 Nilsson, Lars, förste stenograf

Simultantolkare

Hafrén, Fredrik, tolk
 Kaljunen, Riitta, diplomekonom

Laakso, Ritva, lektor
 Lahti, Pirkko, lektor

Nordiska partigrupperas sekreterare

Dahlin, Sven, Socialdemokratiska partigruppen
 Keränen, Pia, Kommunisterna och vänstersocialister

Moen, Eirik, Konservativa partigruppen
 Wiklund, Claes, Mittenpartierna

Sakkunniga*Nordiska*

Laurson, Peter, direktör, Nordiska Investeringssbanken
 Lennerhagen, Jan, direktör, Nordiska Investeringssbanken
 Lindström, Bert, direktör, Nordiska Investeringssbanken
 Pettersen, Roald, informationschef, Nordiska Investeringsbanken
 Sjoner, Ragnar, jurist, Nordiska Investeringssbanken
 Salo, Kari, förbundssekreterare, Föreningarna Nordens Förbund

Dorn-Jensen, Michael, ministersekretär
 Friis, Sv. O. Seeberg, fuldmægtig
 Halck, Jørgen L., departementschef
 Hansen, Hans M. Kofoed, ministersekretär
 Hindkjær, Lars, fuldmægtig
 Holm, Hanna, ministersekretär
 Jensen, Benny, overassistent
 Jørgensen, Jørgen, fuldmægtig
 Leth, Tage, konsulent
 Lygum, Hanne, ministersekretär
 Lynæs, Lise, kontorfuldmægtig
 Moe, Eyvind, ekspeditionssekretær
 Nehring, Niels-Jørgen, kontorchef
 Ovesen, Finn, fuldmægtig
 Pagh, Vibeke, fuldmægtig
 Rasmussen, Jørgen Harder, departementschef
 Schmidt, Margrethe, fuldmægtig
 Steenberger, Poul, ambassadør
 Westerbye-Juhl, Karen, kontorchef

Danmark

Andersen, Erik, generalsekretær
 Andersen, Jens, ministersekretær
 Baruah, Monica, kontorfuldmægtig
 Brynskov, Bjørn, departementschef
 Christensen, Erling, kontorchef
 Christensen, Ruth, kontorchef
 Christensen, Ruth, ministersekretær

Färöarna

Djurhuus, Johan, kontorchef
 Klett, Julianna, fuldmægtig
 Olafsson, Árni, kontorchef

Grönland

Christensen, Bo, uddannelseskonsulent
 Lauritzen, Philip, informationschef
 Møller, Aqigssiaq, direktør
 Steenholdt, Alibak, kontorchef
 Søndergaard, Jørgen, fuldmægtig

Finland

Andersson, Christian, konsultativ tjänsteman
 Boguslawsky, Peter von, planerare
 Brotherus, Tapani, byråchef
 Dufholm, Kristina, avdelningschef
 Eerikäinen, Marita, sektionschef
 Forsberg, Fredrik, regeringssekreterare
 Forsman, Eeva-Kristiina, utrikesråd
 Gustafson, Matti, kulturråd
 Gustafsson, Paul, kanslichef
 Heikkilä, Taisto, kanslichef
 Hendunen, Harry, byråchef
 af Hällström, Gustav, verkställande direktör
 Jääteenmäki, Anneli, pol. sekr.
 Kalela, Aira, byråchef
 Kivivuori, Antti, avdelningschef
 Koli, Ilse, byråchef
 Kull, Magnus, konsultativ tjänsteman
 Lehtinen, Markku, överinspektör
 Lintonen, Kirsti, statsministerns specialrådgivare
 Mattlin, Håkan, kulturministerns pol. sekr
 Mykkänen, Antti, pol. sekr.
 Numminen, Jaakko, kanslichef
 Ojala, Olli, avdelningschef
 Ottelin, Hans, utrikessekreterare
 Pekkanen, Raimo, kanslichef
 Pietarinen, Ilmari, överinspektör
 Rauvanto, Valto, kanslichef
 Ruotsalainen, Pekka, miljöministerns pol. sekr.
 Siikala, Kalervo, avdelningschef

Slotte, Per-Håkan, överinspektör
 Tarasti, Lauri, kanslichef
 Vehkaoja, Marjatta, II social- och hälsovårdsministerns pol. sekr.
 Westergård, Tom, statsrådets informationschef
 Vuorikallio, Reijo, äldre budgetsekreterare
 Vuorinen, Anneli, sekr. för internationella ärenden
 Åström, Henrik, byråchef

Åland

Boman, Dag, utvecklingsplanerare
 Lindholm, Göran, kanslichef

Island

Benediktsson, Gudmundur, departementschef
 Dalberg, Hallgrimur, departementschef
 Flygenring, Páll, departementschef
 Gunnarsson, Árni, kontorchef
 Haarde, Geir, statssekreterare
 Júlíusson, Jón, avdelningschef
 Stefánsson, Ólafur W., kontorchef
 Valdimarsson, Ólafur Steinar, departementschef

Norge

Arnesen, Gerhard, direktør
 Benterud, Marit, I. konsulent
 Dale, John, statssekretær
 Eide, Kjell, ekspedisjonssjef
 Erlandsen, Hans Chr., personlig sekretær
 Gressum, Ida Skard, byråsjef
 Grydeland, Bjørn, byråsjef
 Hasle, Anne-Kari Lande, ekspedisjonssjef
 Hjelde, Håkon, byråsjef
 Ingeborgrud, Anne Olaug, statssekretær
 Josefsen, Øystein, ekspedisjonssjef
 Levy, Jan S., statssekretær
 Monsen, Tove, byråsjef
 Mork, Torbjørn, helsedirektør
 Nessheim, Erik, statssekretær
 Norstein, Ingrid, konsulent

Nyhamar, Olav, byråsjef
 Overvaag, Harald, personlig rådgiver
 Reiten, Eivinn, statssekretær
 Ribbu, Erik, departementsråd
 Saxrud, Gudmund, underdirektør
 Skadsem, Enevald, ekspedisjonssjef
 Stahl, Kjell, statssekretær
 Strompdal, Kjartan, underdirektør
 Synnes, Arne, statssekretær
 Sætersdal, Olaf, departementsråd
 Sætness, Gerd, ekspedisjonssjef
 Veaa, Jon, byråsjef
 Waaler, Erling, departementsråd
 Øvergaard, Tomas, l. konsulent
 Aanderaa, Johs., ekspeditionssjef

Sverige

Aldskogius, Göran, departementsråd
 Ankers, Mikael, departementsråd
 Axelsson, Majgull, informationssekreterare
 Carlsson, Per, kansliråd
 Corell, Hans, rättschef
 Dahlgren, Hans, departementsråd
 Dahlsten, Ulf, statssekreterare
 Dahlström, Gunnar, ambassadör
 Damgren, Fredrik, departementsråd
 Ehnmark, Ernst Erik, departementsråd
 Engqvist, Mikael, departementssekreterare
 Ennerfelt, Kerstin, kansliråd
 Fredén, Carina, informationssekreterare
 Fälth, Harald, statssekreterare
 Göransson, Magnus, hovrättsassessor
 Heckscher, Sten, departementsråd
 Holmgren, Peter, departementssekreterare
 Isaksson, Christer, informationssekreterare
 Jacobsson, Ranveig, informationssekreterare
 Jönsson, Gert, departementssekreterare
 Kardell, Arne, statssekreterare
 Karlsson, Jan O., statssekreterare
 Kellberg, Love, ambassadör
 Korpi, Sture, statssekreterare
 Landqvist, Åke, direktör

Larsson, Ulf, statssekreterare
 Lindgren, Lars Olof, sakkunnig
 Lindström, Kjell, pressekreterare
 Ljungdahl, Claes, departementssekreterare
 Lund, Gunnar, departementsråd
 Lundström, Stig, departementsråd
 Löfgren, Torsten, kansliråd
 Lönnquist, Ulf, statssekreterare
 Mathlein, Lars, departementsråd
 Munch, Johan, rättschef
 Nordström, Gun, departementssekreterare
 Noréén, Stefan, departementssekreterare
 Olsson, Kerstin, informationssekreterare
 Osvald, Peter, departementsråd
 von Otter, Birgitta, informationssekreterare
 Peterson, Carl-Gunnar, departementsråd
 Rahm, Håkan Martin, departementsråd
 Rentsch-Jonas, Peter, kansliråd
 Ringborg, Erland, statssekreterare
 Rollén, Berit, statssekreterare
 Schori, Pierre, kabinettsekreterare
 Senning, Claes, departementsråd
 Sidenbladh, Thomas, departementsråd
 Sigfridsson, Sven-Erik, rättschef
 Striby, Christina, hovrättsassessor
 Sundberg, Kaj, ambassadör
 Sundberg, Nore, departementsråd
 Sundström, Monica, statssekreterare
 Svensson, Gunnar, statssekreterare
 Söderberg, Jan, departementssekreterare
 Tham, Vollrath, kansliråd
 Tombrock, Gun, departementssekreterare
 Unger, Lisbeth, departementssekreterare
 Vahlquist, Magnus, departementsråd
 Welander, Gösta, departementsråd
 Westergren, Stefan, informationssekreterare
 Widgren, Jonas, statssekreterare
 Wollin, Claes, ambassadör
 Zachrisson, Ann, departementssekreterare
 Åberg, Carl Johan, statssekreterare
 Åhlström, Per, informationssekreterare

**SUPPLEMENT:
UTDELNING AV NORDISKA RÅDETS
LITTERATURPRIS OCH MUSIKPRIS**

Stockholms stadshus

28 februari 1984

Program

Hälsningsanförande

Nordiska rådets president

Utdelning av Nordiska rådets litteraturpris

Presentation av pristagaren Professor Irmeli Niemi

Prisutdelning Rådets president

Pristagarens tal Författaren Göran Tunström

Orphei Drängar framför nordisk musik
under ledning av professor Eric Ericson

Utdelning av Nordiska rådets musikpris

Presentation av pristagaren Redaktionsleder

Erik Christensen

Pianisten Mats Persson framför
"High above" av Sven-David Sandström

Prisutdelning Rådets president

Pristagarens tal Tonsättaren

Sven-David Sandström

Orphei Drängar avslutar med
Hugo Alfvéns "Gryning vid havet"

Nordiska rådets president Karin Söder:

Eders excellenser, fru kommunfullmäktiges ordförande, ärade kulturpristagare, mina damer och herrar!

På Nordiska rådets vägnar ber jag att få hälsa er alla välkomna till den traditionsrika högtid som utdelningen av rådets kulturpris utgör.

Som brukligt är när sessionen hålls i Sverige har Stockholms kommun generöst upplåtit denna vackra lokal för prisceremonien.

Stockholms stadshus, som uppfördes mellan 1911 och 1923, är ritat av en av detta sekels mest framstående svenska arkitekter, Ragnar Östberg. Stadshuset, som räknas som den svenska nationalromantikens största arkitektoniska skapelse, innehåller för övrigt verk av en rad betydande svenska konstnärer. Till den invändiga konstnärliga utsmyckningen har bl. a. prins Eugen och Einar Forseth bidragit och i trädgården står Carl Eldhs välkända statyer av diktaren, poeten och målaren med Strindberg, Fröding och Josephson som förebilder. Av någon anledning saknas tonsättaren. Kanske finner kommunen anledning att komplettera konstnärskolin i trädgården efter denna aftons tonala upplevelser?

Men först skall diktaren hyllas. Samtidigt som jag än en gång hälsar er alla välkomna ber jag att få överlämna ordet till professor Irmeli Niemi, som skall presentera Göran Tunströms författarskap för oss.

Professor Irmeli Niemi, Finland:

Mina damer och herrar! Göran Tunströms författarskap omspannar en tidrymd av mer än två årtionden. Han debuterade 1958 med diktsamlingen "Inringning" och har sedan dess publicerat ett tiotal diktsamlingar och ungefär lika många prosaböcker. "Vad är det mänskliga?" – den frågan tycks hans diktsamlingar från 60-talet ställa från olika synvinklar.

Verkligheten för in i dikterna aktuella och oroande frågor från olika delar av världen, men dessa ses inte som möjliga att övervinna genom bestämd ideologi. "Förmår någon ideologi återge de fattigas ansikten", frågar dikten och förhåller sig ironiskt till diktarens politiska engagemang. "Politiska partier finns som ger större säkerhet under armarna" är i sin trivialitet ett otillräckligt stöd för den som med öppna händer är i färd med att ta emot det som kanske håller på att födas: en ny tid, ett nytt ansvar. Samtidigt känns i dikterna starkt konflikterna mellan diktarens inre och yttre värld, svårigheten att finna ett eget språk i en värld fylld av fattigdom, krig och hjälplöshet: "Världen har inget bruk för metaforer."

Och likväl har Göran Tunström visat att man just på diktens och litteraturens språk kan bygga upp en verklighetsbild starkare än verkligheten, en verklighetsbild som förenar seendets smärta med "kärleksordens äppelblom", som växer till frukt. I lyriken från 1970-talet, i diktsamlingarna

”Svartsjukans sånger” och ”Sandro Botticellis dikter”, sker detta med större öppenhet än förut och dimensionerat enligt den invecklade processen av frigörelse av två människors känslor och förväntningar.

En positiv relation till andra människor, en tillit till den urkraft som bor djupt inne i människan, har varit ett karakteristiskt drag, som har ökat i styrka i Göran Tunströms litterära skapande. Central också i detta avseende är den självbiografiska romansvit, som han inledde på 1970-talet, och som på ett så stort sätt kröns av den nu prisbelönade romanen ”Juloratoriet”.

Göran Tunström har förlagt dessa romaner till sin barndoms hembygd Värmland. Hemstaden Sunne får i romanerna ställning som den fasta, orubbliga stödjepunkten. Till den knyts som motiv både livet och döden, växande, frigörelse och hemkomst. I romanerna ”De heliga geograferna” (1973) och ”Guddöttrarna” (1975) utgör staden och dess omgivning ramen kring ett färgmättat brusande liv, som symboliskt vidgar sig i många riktningar. Människoöden vävs samman och föder genom sina på samma gång nyckfulla och konsekventa sammanstötningar kraftspänningar, vilkas urladdningar har jämförts med Marquez’ Macondo-stämningar. Sunne är en liten stad i världens utkant, mitt bland bergen, men samtidigt en plats, där världen öppnar sig och från vilken det nyfikna sinnet tar sats för uppbrott, med hjälp av böcker, fantasier och drömmar. Det är ett landskap sett i en liten skala, som i sin konkreta utformning fokuserar den stora världens problem, närheten till kriget, politikens klichéer, sagan och verkligheten.

Personerna i dessa romaner, liksom i det öppet självbiografiska verket ”Prästungen” (1976), som nära ansluter sig till dem, växer så att de blir levande och kommer oss nära, och de får samtidigt en storhet, som gör vardagliga företeelser på ett sätt mytiska. Livet förtätas så att varje stund får en alldeles särskild betydelse. Göran Tunström har själv hänvisat till Lars Ahlins människoskildring – denna svenska författare bland de främsta i den föregående generationen. Det viktiga i Lars Ahlins människoskildring är inte du och jag, utan ”rummet mellan dessa två”. Ur detta föds berättelsernas dynamik och det ljus som skimrar kring personerna: ”Det handlar om du, som är jag, som är alla.”

I romanerna träffar man på många skildringar och episoder, där en manlig och en kvinnlig livsattityd kämpar med varandra och där behovet att avkläda sig gamla vanor och kallelsen till något nytt antar ibland nästan skrämmande form. I dag talar man mycket om i vilken grad kvinnans och mannens språk skiljer sig från varandra, om man kan frigöra sig från språkets bojar och på nytt göra det till sitt. I Tunströms romaner talar kvinnorna förändringens språk, männen bevarandets språk. Kvinnornas språk står närmare drömmarnas budskap, men är också sinnligare, direkt knutet till handling. Det kanske inte lyckas finna sitt verkliga uttryck i kvinnans vanliga vardagsliv, som lätt tystar ned henne och hindrar henne

att uppleva sig som ett självständigt jag. Litet på samma sätt som de stora människoskildrarna under romantiken i de avgörande ögonblicken förde sina personer in i ett tillstånd av kraftlöshet, som förstummades av en mystisk djup upplevelse, på liknande sätt leder Tunström sina romanpersoner ut ur det vardagliga medvetandet och beskriver deras väsen i psykos, i ett kosmiskt vidgande av medvetande och sinnen.

Språkets betydelse och oron för missbruk av språket gäller inte bara individen utan hela samhället. Jag citerar ett litet stycke ur "Guddötrarna": "En gång varje årtionde måste vi ompröva alla våra ord och vad de står för. Från politikerna till den isolerade hemmafrun, från åldringen som inväntar döden till fyraåringen som dresseras att gå i språkets band, måste vi öppna absolut förutsättningslösa seminarier, som granskar de skrivna lagtexterna, de vardagliga replikerna, kärleksorden, invektiverna. Vi måste göra totala utvärderingar av hela den mylla i vilken språkblomstren frodas. Vad är sjukt och vad är friskt? Vad är ditt och vad är mitt?"

Förhållandet mellan man och kvinna får en alldeles särskild innebörd av att det oftast ses ur barnets synvinkel; i en livsbild avgränsad av relationen far-son och mor-son. Tunström har i roman efter roman fördjupat grundtemat, att leta efter en försvunnen närstående. Avgörande för honom personligen var förlusten av fadern i en ålder, då den normala frigörelseprocessen ännu inte hade börjat. Då uppstår inte heller någon naturlig frigörelse från modersgestalten, någon klart avgränsad relation till den övriga verkligheten. Hans hustru, konstnären Lena Cronqvist har i en teckning beskrivit samhörigheten mellan far och son på ett sätt som stannar kvar i minnet: fadern stående i svart prästdräkt mot en bokhylla, och i prästdräkten finns egentligen bara en ljus öppning, med sonens konturer, på samma gång en gestalt och ett tomrum.

I en intervju har Göran Tunström framhållit att en av drivkrafterna i hans författarskap egentligen är en önskan att hämnas på döden, att ominnetgöra den. Upprottet från barndomens prästgårdshem efter faderns död betydde nästan bokstavligen att bli utdriven ur paradiset. Viljan att hela förhållandet mellan far och son, segern över döden, har hämtat en del av sin intensitet från de mytiska fästpunkterna för denna erfarenhet: antikens färd- och återkomst-motiv och den kristna berättelsen om Jesu födelse.

Det är naturligtvis ingen tillfällighet att den tonskapelse, som redan titeln på Göran Tunströms nya roman anknyter till, är "Julatoriet" och inte t. ex. Matteus-passionen. Trots att sonen i "Prästungen" är beredd att dö för att få fortsätta samtalet med sin far, visar sig levande, skapande handling dock vara en bättre möjlighet att steg för steg växa genom faderns bild och besegra den, finna sitt eget jag och nå fram till den egna individualiteten. I romanen "Ökenbrevet" (1978) som i djärv jagform skildrar Jesu barndom, uttrycks saken så här: "När man levat länge utan en far, skapar man honom av den tyngsta stenen, av den djupaste kraften, av det svalaste vattnet. Jag säger mig att jag är min egen far. Han är den styrka som fått mig att gå vidare."

”Juloratoriet” är en spiralformad skildring av individualitetens och jagets födelse, av ett harmoniskt sammansmältande av faderns och sonens värld. Samtidigt är den en rik och uppmuntrande beskrivning av ett försök att förverkliga en dröm, som på vardagsplanet verkar omöjlig och onödig. Det hela är viktigt i världsperspektiv, men författaren har säkert träffat det rätta valet, då han i bilden av den biståndsarbetare han möter i Nepal endast låter dennes dröm stå kvar och överför den till familjen Nordensson i Värmland att vårda, från 30-talet intill våra dagar. Utgångspunktens tragiska olyckor bestämmer den dominerande tonarten. Mannen förlorar sin hustru, sonen sin mor, som har levt för musiken och gett värme och styrka till hela omgivningen. Sorgen och minnet av henne följer dem: fadern flyr in i vakendrömmar för att slutligen ta sitt liv, sonen förälskar sig i en många år äldre kvinna som föder hans son, som han inte får träffa. Slutligen är det sonen, Viktor, som realiserar dem femtioåriga drömmen. Han blir musiker och återvänder till hemstaden för att dirigera Juloratoriet. Romanen innehåller också en mängd roliga episoder, där Göran Tunström visar sin anknytning till värmländska berättartraditioner. Han skapar t. ex. ett lekfullt porträtt av självaste Selma Lagerlöf och beskriver festligt pojkvänskapens nyfikenhet och glädje.

Då jag djupt och innerligt hoppas, att ni alla skulle läsa denna bok, ämnar jag inte beskriva den närmare. Det är en lysande roman, den utstrålar värme och hopp, det hopp som spirar upp ur sorgens jordmån. Den ljudande katedralen är en bild som passar in på den lika väl som på Bachs tonskapelse. I dess rörelse, i dynamiken och den inre trovärdigheten hägrar herdarnas enkelhet, visdomen hos österlandets siare och änglarnas ljus.

Nordiska rådets president Karin Söder:

Jag ber att få tacka professor Niemi för hennes finstämda presentation av Göran Tunströms diktning.

Jag har nu glädjen att se pristagaren komma fram och motta 1984 års litteraturpris, vilket är det 23:e i ordningen. Prissumman är 75 000 danska kronor. I det vackra diplomaten, vilket inramas av fem svanar, står bedömningskommitténs motivering, som lyder:

”Nordiska rådets litteraturpris 1984 har tilldelats den svenske författaren Göran Tunström för hans roman ’Juloratoriet’ i vilken han fogar samman människooeden som stämmor i ett körverk och gestaltar möjligheten att ur kaos skapa världen på nytt.”

Författaren Göran Tunström, Sverige:

En vecka innan jag mottog beskedet om Nordiska rådets pris satt jag i en liten by i Västbengalen, strax norr om Calcutta, ovanpå ett kyllager för jordbruksprodukter och samtalade med en för sina vänstersympatier, av Indira Gandhis regim, avskedad lärare. Han bodde i ett rum med två plåtsängar tillsammans med hustru och döttrar, under en femtonwatts-lampa. Han skriver och skall snart publicera en roman, men det går sakta, säger han. Jag måste ge mig av till mitt nya arbete innan solen går upp och när jag återvänder har mörkret intagit mitt rum, ofta fungerar varken fläkten eller ljuset.

Det fanns inga böcker där, jag frågade honom om hans läsning och vilka som haft den största betydelsen för honom. Han svarade som många utomeuropéer gjort: Knut Hamsun, han är den störste av dem alla. Det gick en ilning av glädje genom den del av kroppen vi en gång vågade kalla själ. Inte bara därför att Knut Hamsun tillhör mina tidiga och allra största läsoplevelser, utan därför att jag fick en ny bekräftelse på min enda tron: tron på konsten, på skapandet. Tvärs över jorden och med en osviklig precision kan konsten som en fredlig projektil med fördröjd utlösning leta sig, från skilda samhällsstrukturer, tider och landskap, till okända och avlägsna människors hjärtan.

Boken som projektil. Jag tvingas alltså använda en bild från den hotfulla sidan av tillvaron för att beskriva något positivt och jag tror att jag därmed också beskriver konstens drivkraft och dilemma, konst uppstår inte av luft, den hämtar sitt material från den värld vi känner. Konsten är en förtvivlad kärlek till världen, ett desperat försök av den enskilde att göra människans hotande existens synlig. Och att hålla henne levande. Att ständigt på nytt levandegöra de skikt inom oss som de centralstyrda språkens mekanik aldrig kan nå. Bara konsten har friheten att gå på jakt efter den andra värld, som är belägen i denna. Men det är en frihet som är hotad. Vårt språk kan offras på profitens och känslökylans altare. Det kan strypas uppifrån maktens boningar likvaväl som nerifrån vanmaktens källarhålur.

Hur kan man då tro på konsten, detta motsägelsernas laboratorium, där alla fyller sina provrör med olikfärgade vätskor. Just därför. För att låna några ord av den tjeckiske exilförfattaren Milan Kundera: ``När Gud sakta lämnade den plats varifrån han styrte universum och dess värdesystem, skilt gott och ont och gett varje sak dess innebörd, gick Don Quijote ut ur sitt hus. Nu kunde han inte känna igen världen längre. När den högste domaren var borta framstod världen plötsligt med förfärande tvetydighet: den enda gudomliga sanningen föll sönder i hundratals relativa sanningar som människorna delade mellan sig. Så föddes den moderna tidens värld, och med den romanen . . .''

Så är det: den goda konsten är det ständiga ifrågasättandet, den nakna nyfikenheten, det eviga upproret mot förenklingarnas skenlösningar. Få regimer tolererar detta. Få maktutövare vågar låna sitt öra till den svärm av röster, som i konstens namn ropar eller viskar fram sina skilda budskap.

Därför är det mig idag en stor glädje att som representant för en konst-
art, mottaga Nordiska rådets pris, som visar att några fortfarande har viljan, att åtminstone för en dag om året, sätta litteraturen eller: den enskilda rösten i centrum.

Och kan nu också min bok bli en sådan inbjudan till överskridande, så mottar jag detta pris, inte bara med ödmjukhet, utan också med den stolthet, som det borde vara varje demokratisk människas rätt att någon gång få känna fläkten av.

Men samtidigt måste jag, under de sju minuter denna tacksägelse får vara, rikta mig bakåt, mot den miljö jag fick växa upp i, mot det språk jag tränades in i borta i Värmland. Lusten och glädjen till språk och resor fick jag redan i prästgården i Sunne, men historierna som jag fyllt detta språk med har kommit från många munnar. Jag har varit örat och handen. För att travestera den danske författaren Johannes W. Jensen: "Hela mitt liv är en beskrivning av Sunne – men se upp: jag har ordnat det så att jag har kunnat sätta foten på platser till och med mycket långt härifrån både i tid och rum och ändå känna mig hemma!" Och detta har varit möjligt därför att jag fått växa upp i en förskonad del av världen, på en ö i tiden, som än så länge är fredad.

Jag vet inte om den står kvar, men en gång, en sommardag vid en liten väg i Bohuslän, alldeles vid den norska gärnsen, stötte jag på en skylt, vars existens aldrig lämnat mitt medvetande. Med svarta bokstäver mot gul bakgrund hade den lokala myndigheten låtit skriva: RIKSGRÄNSEN FÖLJER BÄCKEN. Under mina resor i Latinamerika, Asien och Europa har jag alltid, åtminstone i teorin, försökt hitta gränser där en skylt av det slaget skulle kunnat stå, utan omgivande taggtrådar eller murar, utan bara som en upplysning för enskilda vandrare på jakt efter Natur. Vi vet alla att sådana platser är svåra att hitta utanför Norden. Vi vet också att inte ens där borta i Bohuslän den skylten alltid kunnat stå ostörd: det senaste krigets skuggor föll även över mig.

Men den skylten är för mig inte bara en påminnelse om den fredliga samexistensens möjlighet, den är en inbjudan till överskridande. Till ett annat land, en annan värld, som ger av sin särart för att berika och utvidga ens personlighet, göra oss större och medvetnare om det äventyr en människa kan vara.

(Orphei Drängar framför nordisk musik under ledning av professor Eric Ericson)

Nordiska rådets president Karin Söder:

Efter denna lysande nordiska sångarhyllning av den numera ända borta i Japan berömda uppsaliensiska studentkören Orphei Drängar, under ledning av sin legendariske dirigent professor Eric Ericson, har turen kommit till presentationen av årets musikpristagare Sven-David Sandström. Jag ber därför få lämna ordet till redaktionsleder Erik Christensen.

Redaktionsleder Erik Christensen, Danmark:

Jeg vil sige forud, at jeg vil indskrænke mig til at præsentere det værk, som nu skal tildeles Nordisk Råds musikpris: Sven-David Sandströms og Tobias Berggreens requiem: "De ur alla minnen fallna".

Sven-David Sandström er en meget produktiv komponist, og hvis jeg skulle give en præsentation af alle hans værker, ville det tage ca. halvanden time; men jeg kan anbefale dem, som ønsker at vide mere om Sven-David Sandström, at læse det næste nummer af Dansk Musiktidskrift, hvor der findes en ganske lang portrætsamtale med Sven-David. Dette nummer vil udkomme om en 3-4 dage.

Kære Sven-David Sandström! Jeg skal fortælle, hvordan jeg kom til at forstå dit requiem.

I vores familie havde vi en hund. Det var en gul labradorretriever. Den var 8 år gammel, en hunhund, der hed Trine og havde født mange kuld hvalpe.

En dag i november sidste år blev den syg – den lå og gispede efter vejret, kunne ikke gå, ikke spise, ikke rejse sig. To dage efter var den død.

Vores lille dreng Mathias på 7 år kom hjem, og vi fortalte ham, at Trine var død. Mathias lagde sig på gulvet og græd i to timer. Han var ikke til at trøste, bare græd og græd.

Det var første gang, jeg forstod, hvad dit og Tobias Berggreens requiem handler om. Det handler om barnets sorg. Fortvivlelsen over, at noget er borte og aldrig kan komme tilbage.

Requiem hedder "De ud af alles minde faldne" – du og Tobias Berggreen vil sætte et minde over de børn, der er blevet glemt, de jødiske børn, der døde i nazisternes gaskamre, de børn, der blev aflivet for magtens skyld. Men I vil også minde om det liv, vi tilintetgør hver dag i vores samfund – børnenes livsmuligheder, som vi voksne begrænser, fjerner eller ødelægger.

Når man lytter til requiem flere gange, opdager man, at det bliver nyt for hver gang. Man oplever et flerdimensionalt værk, der er som en vævning af lyd, man kan se ind i og se igennem, en mangetydig helhed, hvor det jordiske livs sorg og lykke kommer til syne som i et spejl.

Jeg skal fortælle, hvordan jeg har hørt requiem.

Det begynder som et urhav – en stor, kaotisk lydbølge, som korets klang stiger op af i en kollektiv anråbelse. Koret får et svar, men kun i et kort lysglimt, som svindler væk og efterlader ubestemthedens retningsløse klange.

Svage, næsten uhørlige sange toner frem i en gyldent vuggende harmoni, mangfoldige billeder dukker op og forsvinder igen.

Af basunernes mumlen bryder Dies Irae-satsen frem; Vredens Dag får form som en skulptur, der vokser frem af rå granit. Koret spænder sine stemmer ud mellem englens lovsang og desperationens kaos, og klangen giver dump genlyd i underjordiske katakomber fyldt af kranier og smuldrende knogler. Den musikalske tanke når til tavshedens grænse og møder glemselens verden – de ud af alle minder faldnes verden, hvor alting hører op. Kun tomheden toner op fra dybet af afgrunden, alt er fraværende. I det øjeblik sker underet: af den udvejsløse tomhed stiger en melodi som sang af en fugl i et bur, du ikke kan se:

Det er kærlighedens melodi – den sanselige skønhed, som klinger uskadt igennem et menneskeskabt helvede af voldtægt, tortur og sjælsnedbrydende ensformighed.

En fjerlet musik toner frem og akkompagnerer den stilfærdige lykke ved at sanse lyset og lyden og forundringen over din sovende lille drengs hjerteslag. Diffuse, truende, skærende striber af tone spreder din bevidsthed og suger den ned i et kaos af piskende lydmasser. Koret råber: befri os! – prøver at løfte sig op af lydturen, men bankes til jorden af dumpe slag fra en ukendt fængselscelle. Felter af lys flammer op og forsvinder, men et skær bevares i din erindring, så næste lysglimt opleves med stærkere stråleglans.

Den nordiske nat sænker sig med sine dæmpede skyggefarver, og en gnidende klagesang uden årsag trænger gennem halvmørket.

Koret lyd-maler kroppens og bevidsthedens syv plager, rotternes strejfen på slagmarkerne og sangen af bomber og sperma. Fragmenter af uforenelige virkeligheder blændes over hinanden og tørner sammen i sønderkværende larm. Børnene føres til gaskamrene, og ud af tilintetgørelsen klinger en hviskende bøn om at få del i det navnløse: giv os tilbage barnets sorg.

Og requiet slutter som en endeløs vævning af korstemmer, der snor deres grove og fine klangtråde mellem hinanden i et mønster af fletværk og bånd og knuder – en vævning af mørkets og lysets musik, der mætter tekstens paradoksale modsætninger med klanglig mening: dér, hvor ordene ikke længere berører.

Og gennem hver eneste sats i requiet går som en rød tråd bevidstheden om børnenes skæbne:

Den fortvivlede gråd og skrigene fra de jødiske børn, som allerede inden tilintetgørelsen har mistet forstanden.

Den 14-årige pige, som i vores samfund bliver voldtaget af mænd – både kropsligt voldtaget og voldtaget med ord.

Men også barnets oplevelse af vreden, de oplevelser, som vi voksne må bevare i vores erindring for at overleve i en verden, som mennesker arbejder på at gøre umenneskelig.

Erindringen om barnets sorg, oplevelsen af barnets tillid, barnets intuition, fantasi og gavmildhed.

Og forudsætningen for børnenes liv: de voksnes bekymring, ansvar og omsorg for de børn, der vokser op.

Kære nordiske politikere!

Omsorgen for de børn, der vokser op i de nordiske samfund er jeres ansvar. Lad ikke de børn blive de ud af mindet faldne.

Næste gang – og hver gang – I lægger et lovforslag på jeres bord, som handler om børnenes skæbne, så gør en undtagelse. Tænk ikke kun på at bekæmpe jeres politiske modstandere. Men tænk så langt og så vidt og så dybt, som I kan:

Hvilke lidelser vil denne lov påføre hvor mange børn?

Hvilken amputation af børnenes livsudfoldelse betyder de tal, der ligger foran jer på bordet?

Hvor megen vold og undertrykkelse grundlægger I ved at give børnene mindre plads, ringere omsorg, flere ydmygelser?

I nordiske politikere, som sidder her, skal også dø en dag. Jeres ord vil blive arkiveret i tusindvis af parlamentsreferater.

Men jeres jordiske liv kan I kun forlænge på én måde: I skal skabe plads og livsmuligheder for de børn, der er født, og dem, der vil blive født, så børnene kan have tillid til jer, mens I lever, og så de kan være jer bekendt, når I ikke er mere.

Tak til Sven-David Sandström og Tobias Berggreen for jeres messe over de ud af mindet faldne!

Og tak til jer nordiske politikere for den tynde og skrøbelige tråd mellem nordisk kulturliv og nordisk politisk arbejde, som hedder Nordisk Råds musikpris!

Nordiska rådets president Karin Söder:

Ett varmt tack till Erik Christensen för denna fina presentation av Sven-David Sandströms konstnärsskap. Tyvärr har det inte varit tekniskt möjligt att i kväll uppföra det requiem för vilket Sandström fått priset. Där-
emot har vi lyckats engagera pianisten Mats Persson som i stället kommer att framföra ett verk för piano med titeln "High above".

Varsågöod Mats Persson!

(Pianisten Mats Persson framför "High above" av Sven-David Sandström)

Nordiska rådets president Karin Söder:

Vi tackar Mats Persson för hans engagerade framförande av "High above".

Så får jag be Sven-David Sandström att komma fram och mottaga Nordiska rådets musikpris 1984, vilket i likhet med litteraturpriset uppgår till 75 000 danska kronor. Musikpriset delas bara ut vartannat år och Sven-David är den tionde mottagaren.

I diplommet står följande motivering:

"Nordiska rådets musikpris 1984 har tilldelats den svenske tonsättaren Sven-David Sandström för hans verk "Requiem. De ur alla minnen fallna" till text av Tobias Berggren med följande motivering:

"För ett gripande, rikt och flertydigt musikaliskt bildspråk som förenar ursinne och barnatro med sträng konstruktion och skönhet i en monumentalmålning av människans psykiska och politiska situation i det 20:e århundradet."

Tonsättaren Sven-David Sandström, Sverige:

Det här blir inget tal, bara ett enkelt tack.

Jag känner mig ganska rörd dels på grund av det som Erik nyss sade, som var oerhört fint, dels på grund av att Mats spelade ett stycke som nu är ungefär tio år gammalt, men som jag känner fortfarande innehåller sådant som är meningsfullt för mig. Det var viktigt för mig att få höra det.

Jag funderar ofta över varför musik har så låg status i vårt land. Alla här har säkert redan läst Görans bok, men det är inte så många som kan räcka upp handen här och säga att de har hört mitt rekviem. – Det är nu en gång så. Jag vet inte varför. Många säger att ny musik är svår. Vad jag skulle önska just nu är bara att vi skulle upphöra att tänka så.

Tack så mycket!

REGISTER

Översikt

över sakernas behandling

| nr | Sak |
|---------|---|
| | rubrik |
| | <i>A. Medlemsförslag</i> |
| A 631/s | Medlemsförslag om upprättande av ett nordiskt centrum för hjärttransplantationer |
| A 632/s | Medlemsförslag om samarbete i fråga om en undersökning av de genom trafikolyckor hjärnskadades situation i Norden |
| A 635/k | Medlemsförslag om samarbete i fråga om mottagande av utomnordiska TV-satellitsändningar |
| A 638/t | Medlemsförslag om ytterligare samordning av trafikpolitiken |
| A 639/t | Medlemsförslag om byggande av en järnvägstunnel under Kvarken |
| A 642/k | Medlemsförslag om stöd till nordiska utställningar |
| A 643/k | Medlemsförslag om samnordisk utbildning av Montessorilärare |
| A 648/t | Medlemsförslag om energibesparing inom transport- och trafiksektorn |
| A 652/s | Medlemsförslag om ett nordiskt handlingsprogram mot narkotika |
| A 655/j | Medlemsförslag om samordnade åtgärder mot diskriminering av homosexuella |
| A 657/s | Medlemsförslag om gemensam nordisk modell för beräkning av naturresurser |
| A 658/k | Medlemsförslag om framtidsforskning rörande Norden |
| A 659/j | Medlemsförslag om ett forskningsinstitut för nordisk rätt |
| A 660/k | Medlemsförslag om stöd för regional nordisk informationsverksamhet |
| A 661/e | Medlemsförslag om ett besökssystem mellan mindre och medelstora företag i Norden |
| A 662/e | Medlemsförslag om liberalisering av kapitalmarknaden och monetärt samarbete i Norden |
| A 663/t | Medlemsförslag om transportekonomisk utredning av transportvägar mellan nordiska och utomnordiska länder |
| A 664/e | Medlemsförslag om nordiska mjuka projektinvesteringsslån |
| A 665/k | Medlemsförslag om samnordisk pensionärskultur |
| A 666/k | Medlemsförslag om ett seminarium om skapande samarbete i Norden |
| A 667/t | Medlemsförslag om nordiskt samarbete beträffande turistguider |
| A 668/k | Medlemsförslag om gemensamt nordiskt förbud mot spridning av reklam via kabel- och satellit-TV |
| A 669/s | Medlemsförslag om förstärkt socialmedicinsk insats |
| A 670/k | Medlemsförslag om ökat stöd till nordiskt idrottsutbyte |
| A 671/s | Medlemsförslag om nordiskt handlingsprogram för läkemedelsregistrering |
| A 672/s | Medlemsförslag om radio- och televisionsprogram om cancer och dess förebyggande |
| A 673/e | Medlemsförslag om en friare nordisk aktiemarknad |
| A 675/j | Medlemsförslag om ändring av "Trafikutskottet" till "Kommunikations- och teknikutskottet" |
| A 676/j | Medlemsförslag om arbetsformerna i det nordiska samarbetet |
| A 677/e | Medlemsförslag om effektivare kontroll av nordiska projekt |

| Tryckt | Behandling | | Rekommendation | | Annat beslut | Sak |
|--------|------------|----|----------------|-------|--------------------------------|---------|
| s. | s. | s. | nr | s. | innehåll | nr |
| 393 | 251 | | | | utan åtgärd | A 631/s |
| 404 | 251 | | 8 | 2 181 | | A 632/s |
| 422 | 366 | | 21 | 2 207 | | A 635/k |
| 426 | 337 | | 19 | 2 203 | | A 638/t |
| 438 | 339 | | | | utan åtgärd | A 639/t |
| 452 | | | 22 | 2 209 | | A 642/k |
| 465 | 370 | | 23 | 2 211 | | A 643/k |
| 474 | 339 | | | | utan åtgärd | A 648/t |
| 487 | 252 | | 9 | 2 183 | | A 652/s |
| 505 | 320 | | 17 } | 2 199 | | A655/j |
| | | | 18 } | 2 201 | | |
| 513 | 260 | | 10 | 2 185 | | A 657/s |
| 530 | 371 | | | | fortsatt behandling | A 658/k |
| 540 | 326 | | | | utan åtgärd | A 659/j |
| 547 | 372 | | | | fortsatt behandling | A 660/k |
| 561 | 230 | | | | utan åtgärd | A 661/e |
| 569 | 215 | | 3 | 2 171 | | A 662/e |
| 580 | 340 | | | | utan åtgärd | A 663/t |
| 591 | 223 | | 4 | 2 173 | | A 664/e |
| 604 | 380 | | | | utan åtgärd | A 665/k |
| 610 | 380 | | | | utan åtgärd | A 666/k |
| 615 | 338 | | 20 | 2 205 | | A 667/t |
| 624 | 369 | | | | utan åtgärd | A 668/k |
| 628 | 261 | | 11 | 2 187 | | A 669/s |
| 641 | 379 | | 24 | 2 213 | | A 670/k |
| 651 | 263 | | 12 | 2 189 | | A 671/s |
| 661 | 264 | | | | anmodan till presidiet | A 672/s |
| 668 | 215 | | 3 | 2 171 | | A 673/e |
| 673 | 317 | | | | fortsatt behandling | A 675/j |
| 679 | 292 | | 15 | 2 195 | bemyndigande till presidiet | A 676/j |
| 685 | 229 | | 7 | 2 179 | | A 677/e |

| Sak | |
|-----------|--|
| nr | rubrik |
| | <i>B. Ministerrådsförslag</i> |
| B 47/e | Ministerrådsförslag om riktlinjer för ekonomisk politik och nordiskt ekonomiskt samarbete |
| B 48/e | Ministerrådsförslag om en vidareutveckling av Nordiska investeringsbankens regionallåneordning |
| B 49/e | Ministerrådsförslag om en förstärkning och utveckling av Nordkalottsamarbetet |
| B 50/j | Ministerrådsförslag om reviderat samarbetsprogram på konsumentområdet |
| B 51/s | Ministerrådsförslag om ett nordiskt samarbetsprogram på arbetsmiljöområdet |
| B 52/s | Ministerrådsförslag om revision av 1976 års överenskommelse mellan Danmark, Finland, Island, Norge och Sverige om regler för gottskrivning av kvalifikationsperioder m. m. i samband med rätt till dagsersättning enligt arbetslöshetsförsäkringen |
| B 53/e | Ministerrådsförslag om en nordisk handlingsplan på datateknologiområdet |
| | <i>C. 1984 Berättelser</i> |
| 1 | Berättelse rörande det nordiska samarbetet |
| 2 | Nordiska ministerrådets budgetredogörelse och -förslag för 1985 |
| 3/e | Berättelse från Nordiska investeringsbanken 1983 |
| 4/k | Berättelse från Nordiska kulturfonden inkl. revisionsberättelse (1982) |
| 15/e:1 | Berättelse från fonden för teknologi och industriell utveckling (1982) |
| 2 | Berättelse från fonden för svensk-norskt industriellt samarbete (1982) |
| 3 | Berättelse från Nordiska projektexportfonden |
| | <i>D. 1984. Meddelanden i anledning av tidigare rekommendationer</i> |
| 27/1968/t | Meddelande om rekommendation nr 27/1968 angående gemensam trafiklagstiftning |
| 20/1971/k | Meddelanden om rekommendation nr 20/1971 angående utbyggt TV-samarbete mellan Finland och Sverige |
| *9/1972/t | Meddelande om rekommendation nr 9/1972 angående flygtrafiken mellan Åland och stockholmsområdet |

| Tryckt | Behandling | | Rekommendation/ Yttrande | | Annat beslut | Sak |
|--------|------------|----|-----------------------------|---------------------|-----------------|--------|
| s. | s. | s. | nr | s. | innehåll | nr |
| 689 | 181 | | 1 | 2 167 | | B 47/e |
| 750 | 224 | | 5 | 2 175 | | B 48/e |
| 776 | 227 | | 6 | 2 177 | | B 49/e |
| 787 | 317 | | 16 | 2 197 | | B 50/j |
| 797 | 265 | | 13 | 2 191 | | B 51/s |
| 828 | 270 | | 14 | 2 193 | | B 52/s |
| 850 | 209 | | 2 | 2 169 | | B 53/e |
| 863 | 56-154 | | | | | 1 |
| 1 342 | 166 | } | 2 | 2 217 | (ekon.) | |
| 1 315 | 235 | | 3 | 2 219 | (soc. o. miljö) | |
| 1 268 | 310 | | 4 | 2 221 | (jur.) | |
| 1 274 | 332 | | 5 | 2 223 | (trafik) | |
| 1 284 | 350 | | 6 | 2 225 | (kultur) | |
| 1 381 | 157 | | 1 | 2 215 | (budgetkom.) | 2 |
| 1 692 | 223 | | | till handlingarna | 3/e | |
| 1 729 | 363 | | | till handlingarna | 4/k | |
| 1 756 | 230 | | | till handlingarna | 15/e: 1 | |
| 1 776 | 230 | | | till handlingarna | 2 | |
| 1 782 | 223 | | | till handlingarna | 3 | |
| 1 788 | 350 | | | slutbehandlad | 27/1968/t | |
| 1 790 | 385 | | | fortsatt behandling | 20/1971/t | |
| 1 792 | 56 | | | (till handlingarna) | *9/1972/t | |

| Sak | |
|------------|---|
| nr | rubrik |
| 14/1972/k | Meddelande om rekommendation nr 14/1972 angående utgivande av en nordisk historia |
| 15/1972/t | Meddelande om rekommendation nr 15/1972 angående enhetliga bestämmelser i Norden rörande fritidsbåtar |
| *15/1973/k | Meddelande om rekommendation nr 15/1973 angående ökat nordiskt TV-samarbete |
| *24/1973/t | Meddelande om rekommendation nr 24/1973 angående förarskydd vid trafikförsäkring |
| *28/1973/t | Meddelande om rekommendation nr 28/1973 angående flygtrafiken mellan de nordliga delarna av Finland, Norge och Sverige |
| 3/1974/s | Meddelande om rekommendation nr 3/1974 angående nordisk vidareutbildning för fysioterapeuter |
| 24/1974/j | Meddelande om rekommendation nr 24/1974 angående samnordisk insats för skydd av miljön i samernas kärnområden |
| 25/1974/e | Meddelande om rekommendation nr 25/1974 angående undersökning av de multinationella företagens roll i de nordiska ländernas ekonomi |
| 27/1974/t | Meddelande om rekommendation nr 27/1974 angående inrättande av ett nordiskt institut för skärgårdsforskning |
| 4/1975/t | Meddelande om rekommendation nr 4/1975 angående passagerar- och bilfärja mellan Island, Färöarna och övriga Norden |
| 14/1975/k | Meddelande om rekommendation nr 14/1975 angående språkundervisning för finska barn i Sverige m. m. |
| 19/1975/s | Meddelande om rekommendation nr 19/1975 angående nordiskt samarbetsprogram på arbetsmarknadsområdet |
| *3/1976/t | Meddelande om rekommendation nr 3/1976 angående internordisk giltighet för körkort |
| *7/1976/k | Meddelande om rekommendation nr 7/1976 angående distribution av AV-material |
| 8/1976/k | Meddelande om rekommendation nr 8/1976 angående TV-program för sjöfolk |
| 6/1977/s | Meddelande om rekommendation nr 6/1977 angående förkortning av arbetstiden |
| 7/1977/s | Meddelande om rekommendation nr 7/1977 angående nordiskt institut för arbetsmarknadsfrågor |
| 11/1977/t | Meddelande om rekommendation nr 11/1977 angående förbättring av barnens trafikmiljö |
| *12/1977/k | Meddelande om rekommendation nr 12/1977 angående handlingsprogram för förbättrad språkförståelse i Norden |
| 13/1977/k | Meddelande om rekommendation nr 13/1977 angående undervisning i nordiska språk vid utländska universitet och läroanstalter |
| 14/1977/k | Meddelande om rekommendation nr 14/1977 angående utförelse av antikviteter från de nordiska länderna |
| *16/1977/k | Meddelande om rekommendation nr 16/1977 angående undersökning av utvecklingen av kulturkonsumtionen i de nordiska länderna |
| 3/1978/e | Meddelande om rekommendation nr 3/1978 angående högre skoglig utbildning |

| Tryckt | Behandling | | Rekommendation | | Annat beslut | Sak |
|--------|------------|----|----------------|----|---------------------|------------|
| s. | s. | s. | nr | s. | innehåll | nr |
| 1793 | 385 | | | | slutbehandlad | 14/1972/k |
| 1795 | 350 | | | | slutbehandlad | 15/1972/t |
| 1798 | 56 | | | | (till handlingarna) | *15/1973/k |
| 1800 | 56 | | | | (till handlingarna) | *24/1973/k |
| 1801 | 56 | | | | (till handlingarna) | *28/1973/t |
| 1802 | 291 | | | | slutbehandlad | 3/1974/s |
| 1804 | 326 | | | | nya meddelanden | 24/1974/j |
| 1810 | 232 | | | | slutbehandlad | 25/1974/e |
| 1814 | 350 | | | | slutbehandlad | 27/1974/t |
| 1816 | 350 | | | | slutbehandlad | 4/1975/t |
| 1818 | 382 | | | | fortsatt behandling | 14/1975/k |
| 1820 | 291 | | | | slutbehandlad | 19/1975/s |
| 1822 | 56 | | | | (till handlingarna) | *3/1976/t |
| 1823 | 56 | | | | (till handlingarna) | *7/1976/k |
| 1824 | 380 | | | | fortsatt behandling | 8/1976/k |
| 1826 | 290 | | | | fortsatt behandling | 6/1977/s |
| 1828 | 291 | | | | slutbehandlad | 7/1977/s |
| 1831 | 350 | | | | slutbehandlad | 11/1977/t |
| 1833 | 56 | | | | (till handlingarna) | *12/1977/k |
| 1834 | 385 | | | | slutbehandlad | 13/1977/k |
| 1836 | 385 | | | | slutbehandlad | 14/1977/k |
| 1838 | 56 | | | | (till handlingarna) | *16/1977/k |
| 1839 | 232 | | | | slutbehandlad | 3/1978/e |

| Sak | |
|------------|--|
| nr | rubrik |
| 7/1978/s | Meddelande om rekommendation nr 7/1978 angående europeisk miljöskyddskonvention |
| *9/1978/s | Meddelande om rekommendation nr 9/1978 angående konvention till skydd för ozonskiktet |
| *13/1978/s | Meddelande om rekommendation nr 13/1978 angående åtgärder mot uppkomsten av handikapp |
| 1/1979/e | Meddelande om rekommendation nr 1/1979 angående program för nordiskt regionalpolitiskt samarbete |
| 5/1979/s | Meddelande om rekommendation nr 1/1979 angående samnordisk utbildning och forskning rörande åldrandets problem |
| 6/1979/s | Meddelande om rekommendation nr 6/1979 angående bevarande av sälstammen i östersjöområdet och Kattegatt |
| 7/1979/s | Meddelande om rekommendation nr 7/1979 angående rening av kommunalt avloppsvatten |
| 10/1979/t | Meddelande om rekommendation nr 10/1979 angående ratifikationer av sjösäkerhetskonventionen SOLAS 1974 |
| 11/1979/t | Meddelande om rekommendation nr 11/1979 angående onykterhet till sjöss |
| *17/1979/k | Meddelande om rekommendation nr 17/1979 angående medicinsk genetik |
| 20/1979/k | Meddelande om rekommendation nr 20/1979 angående ökat nordiskt samarbete kring barn och kultur |
| *21/1979/k | Meddelande om rekommendation nr 21/1979 angående en nordisk folkhögskola i Västnorge |
| *4/1980/k | Meddelande om rekommendation nr 4/1980 angående samarbete på videogramområdet |
| *5/1980/k | Meddelande om rekommendation nr 5/1980 angående gemensam nordisk bokmarknad |
| 7/1980/t | Meddelande om rekommendation nr 7/1980 angående förbättrade villkor för färjtrafiken i Norden vintertid |
| *11/1980/t | Meddelande om rekommendation nr 11/1980 angående uppdatering av NORDTRANS-statistiken och produktion av löpande nordisk transportstatistik |
| 12/1980/j | Meddelande om rekommendation nr 12/1980 angående enhetliga säkerhetsföreskrifter för amatörboxning |
| 13/1980/k | Meddelande om rekommendation nr 13/1980 angående upplysning och forskning om de mänskliga rättigheterna |
| *18/1980/s | Meddelande om rekommendation nr 18/1980 angående arbetsmiljörisker i samband med graviditet m. m. |
| 21/1980/k | Meddelande om rekommendation nr 21/1980 angående idrottsmedicinskt samarbete |

| Tryckt | Behandling | | Rekommendation | | Annat beslut | Sak |
|--------|------------|----|----------------|----|---------------------|------------|
| s. | s. | s. | nr | s. | innehåll | nr |
| 1841 | 273 | | | | fortsatt behandling | 7/1978/s |
| 1843 | 56 | | | | (till handlingarna) | *9/1978/s |
| 1845 | 56 | | | | (till handlingarna) | *13/1978/s |
| 1846 | 166 | | | | nya meddelanden | 1/1979/e |
| 1848 | 291 | | | | slutbehandlad | 5/1979/s |
| 1850 | 291 | | | | slutbehandlad | 6/1979/s |
| 1853 | 291 | | | | slutbehandlad | 7/1979/s |
| 1855 | 350 | | | | slutbehandlad | 10/1979/t |
| 1857 | 350 | | | | slutbehandlad | 11/1979/t |
| 1860 | 56 | | | | (till handlingarna) | *17/1979/k |
| 1862 | 385 | | | | slutbehandlad | 20/1979/k |
| 1864 | 56 | | | | (till handlingarna) | *21/1979/k |
| 1865 | 56 | | | | (till handlingarna) | *4/1980/k |
| 1866 | 56 | | | | (till handlingarna) | *5/1980/k |
| 1867 | 350 | | | | slutbehandlad | 7/1980/t |
| 1869 | 56 | | | | (till handlingarna) | *11/1980/t |
| 1870 | 330 | | | | slutbehandlad | 12/1980/j |
| 1872 | 380 | | | | nya meddelanden | 13/1980/k |
| 1874 | 56 | | | | (till handlingarna) | *18/1980/s |
| 1875 | 385 | | | | slutbehandlad | 21/1980/k |

| Sak | |
|------------|--|
| nr | rubrik |
| 23/1980/e | Meddelande om rekommendation nr 23/1980 angående gemensamma industriella projekt |
| 24/1980/e | Meddelande om rekommendation nr 24/1980 angående glasindustrin i Norden |
| *27/1980/e | Meddelande om rekommendation nr 27/1980 angående gemensamma åtgärder beträffande stadsforskning |
| 2/1981/e | Meddelande om rekommendation nr 2/1981 angående samordning av FoU-insatser och kartläggning av miljökonsekvenser vid framställning och bruk av alternativa drivmedel |
| 3/1981/e | Meddelande om rekommendation nr 3/1981 angående samarbete för att etablera internationella bestämmelser för bruk av alternativa drivmedel |
| *5/1981/e | Meddelande om rekommendation nr 5/1981 angående initiativ för att avhjälpa tynande gruvsamhällens svårigheter |
| 6/1981/e | Meddelande om rekommendation nr 6/1981 angående utveckling av samarbetsåtgärder rörande fiskodling |
| 9/1981/k | Meddelande om rekommendation nr 9/1981 angående de nordiska författarstipendierna |
| *10/1981/k | Meddelande om rekommendation nr 10/1981 angående nordisk litteraturantologi för gymnasietadiet |
| 11/1981/k | Meddelande om rekommendation nr 11/1981 angående utbytes- och stipendiordning för bildkonstnärer |
| 12/1981/k | Meddelande om rekommendation nr 12/1981 angående de nordiska forskarkurserna |
| *13/1981/t | Meddelande om rekommendation nr 13/1981 angående turismens skadeverkningar på naturen och de traditionella näringarna |
| *14/1981/t | Meddelande om rekommendation nr 14/1981 angående åtgärdsprogram för miljösäkra sjötransporter |
| *15/1981/t | Meddelande om rekommendation nr 15/1981 angående internationella åtgärder för miljösäkra sjötransporter |
| *16/1981/t | Meddelande om rekommendation nr 16/1981 angående internationell harmonisering av bestämmelser för transport av farligt gods |
| *17/1981/t | Meddelande om rekommendation nr 17/1981 angående nordisk harmonisering av bestämmelser för transport av farligt gods |
| *18/1981/t | Meddelande om rekommendation nr 18/1981 angående vägbeläggning och trafiksäkerhet |
| *19/1981/s | Meddelande om rekommendation nr 19/1981 angående reviderat samarbetsprogram på arbetsmiljöområdet |
| 21/1981/s | Meddelande om rekommendation nr 21/1981 angående nordisk arbetsmarknad för hälso-, sjukvårds- och veterinärpersonal |
| *22/1981/s | Meddelande om rekommendation nr 22/1981 angående intensifierat samarbete för att bekämpa rusmedelsmissbruket |

| Tryckt | Behandling | | Rekommendation | | Annat beslut | Sak |
|--------|------------|----|----------------|----|---------------------|------------|
| s. | s. | s. | nr | s. | innehåll | nr |
| 1877 | 167 | | | | nya meddelanden | 23/1980/e |
| 1884 | 167 | | | | nya meddelanden | 24/1980/e |
| 1886 | 56 | | | | (till handlingarna) | *27/1980/e |
| 1888 | 167 | | | | nya meddelanden | 2/1981/e |
| 1890 | 232 | | | | slutbehandlad | 3/1981/e |
| 1892 | 56 | | | | (till handlingarna) | *5/1981/e |
| 1894 | 167 | | | | nya meddelanden | 6/1981/e |
| 1896 | 381 | | | | fortsatt behandling | 9/1981/k |
| 1897 | 56 | | | | (till handlingarna) | *10/1981/k |
| 1898 | 380 | | | | nya meddelanden | 11/1981/k |
| 1900 | 385 | | | | slutbehandlad | 12/1981/k |
| 1902 | 56 | | | | (till handlingarna) | *13/1981/t |
| 1903 | 56 | | | | (till handlingarna) | *14/1981/t |
| 1904 | 56 | | | | (till handlingarna) | *15/1981/t |
| 1905 | 56 | | | | (till handlingarna) | *16/1981/t |
| 1906 | 56 | | | | (till handlingarna) | *17/1981/t |
| 1907 | 56 | | | | (till handlingarna) | *18/1981/t |
| 1908 | 56 | | | | (till handlingarna) | *19/1981/s |
| 1909 | 291 | | | | slutbehandlad | 21/1981/s |
| 1911 | 56 | | | | (till handlingarna) | *22/1981/s |

| Sak | |
|------------|---|
| nr | rubrik |
| 23/1981/s | Meddelande om rekommendation nr 23/1981 angående förstärkta resurser för forskning och utbildning på rusmedelsområdet |
| *24/1981/s | Meddelande om rekommendation nr 24/1981 angående internationellt samarbete på rusmedelsområdet |
| *25/1981/s | Meddelande om rekommendation nr 25/1981 angående förebyggande fritidsverksamhet för barn och unga |
| *26/1981/s | Meddelande om rekommendation nr 26/1981 angående internationella begränsningar beträffande skattefri alkoholförsel |
| 27/1981/s | Meddelande om rekommendation nr 27/1981 angående samarbete på friskvårdsområdet |
| *28/1981/s | Meddelande om rekommendation nr 28/1981 angående åtgärder för att minska ungdomsarbetslösheten |
| 29/1981/s | Meddelande om rekommendation nr 29/1981 angående forskning om fordonsavgasernas inverkan på hälsa och miljö |
| 30/1981/s | Meddelande om rekommendation nr 30/1981 angående internationellt forskningssamarbete beträffande fordonsavgaser |
| 32/1981/j | Meddelande om rekommendation nr 32/1981 angående antagande av nordisk språkkonvention |
| 1/1982/s | Meddelande om rekommendation nr 1/1982 angående ny nordisk överenskommelse om gemensam arbetsmarknad |
| 2/1982/j | Meddelande om rekommendation nr 2/1982 angående lagstiftningsarbetet på arbetsrättens område |
| 3/1982/k | Meddelanden om rekommendation nr 3/1982 angående ökat radio- och TV-samarbete i Norden |
| 5/1982/k | Meddelande om rekommendation nr 5/1982 angående ett gemensamt program för den acceleratorbaserade forskningen i Norden |
| 6/1982/k | Meddelande om rekommendation nr 6/1982 angående större nordisk inriktning hos kulturtidskrifterna i Norden |
| *7/1982/k | Meddelande om rekommendation nr 7/1982 angående produktion och distribution av talböcker och punktskriftsböcker i Norden |
| *8/1982/k | Meddelande om rekommendation nr 8/1982 angående stöd till regionalt kultursamarbete i Norden |
| 9/1982/s | Meddelande om rekommendation nr 9/1982 angående program för ministerrådets samarbete på social- och hälsovårdsområdet |
| *10/1982/s | Meddelande om rekommendation nr 10/1982 angående barns miljö |
| 11/1982/s | Meddelande om rekommendation nr 11/1982 angående internationell konvention om barnens rättigheter |
| *12/1982/s | Meddelande om rekommendation nr 12/1982 angående färdtjänstservice för handikappade |
| 13/1982/s | Meddelande om rekommendation nr 13/1982 angående nordisk överenskommelse om samarbete inom den yrkesinriktade rehabiliteringen och arbetsmarknadsutbildningen |
| 14/1982/s | Meddelande om rekommendation nr 14/1982 angående effektivare insatser mot narkotikamissbruket |
| *15/1982/s | Meddelande om rekommendation nr 15/1982 angående epidemiologiskt bevakningssystem |
| 16/1982/s | Meddelande om rekommendation nr 16/1982 angående reviderat samarbetsprogram på jämställdhetsområdet |

| Tryckt s. | Behandling | | Rekommendation | | Annat beslut innehåll | Sak nr |
|--------------|------------|----|----------------|----|--------------------------|------------|
| | s. | s. | nr | s. | | |
| 1913 | 291 | | | | slutbehandlad | 23/1981/s |
| 1915 | 56 | | | | (till handlingarna) | *24/1981/s |
| 1916 | 56 | | | | (till handlingarna) | *25/1981/s |
| 1917 | 56 | | | | (till handlingarna) | *26/1981/s |
| 1918 | 291 | | | | slutbehandlad | 27/1981/s |
| 1920 | 56 | | | | (till handlingarna) | *28/1981/s |
| 1922 | 274 | | | | fortsatt behandling | 29/1981/s |
| 1924 | 274 | | | | fortsatt behandling | 30/1981/s |
| 1926 | 328 | | | | fortsatt behandling | 32/1981/j |
| 1927 | 291 | | | | slutbehandlad | 1/1982/s |
| 1930 | 327 | | | | nya meddelanden | 2/1982/j |
| 1934 | 365 | | | | fortsatt behandling | 3/1982/k |
| 1939 | 380 | | | | nya meddelanden | 5/1982/k |
| 1942 | 385 | | | | slutbehandlad | 6/1982/k |
| 1944 | 56 | | | | (till handlingarna) | *7/1982/k |
| 1945 | 56 | | | | (till handlingarna) | *8/1982/k |
| 1947 | 291 | | | | slutbehandlad | 9/1982/s |
| 1949 | 56 | | | | (till handlingarna) | *10/1982/s |
| 1950 | 272 | | | | fortsatt behandling | 11/1982/s |
| 1951 | 56 | | | | (till handlingarna) | *12/1982/s |
| 1952 | 291 | | | | slutbehandlad | 13/1982/s |
| 1954 | 282 | | | | fortsatt behandling | 14/1982/s |
| 1956 | 56 | | | | (till handlingarna) | *15/1982/s |
| 1957 | 291 | | | | slutbehandlad | 16/1982/s |

| Sak | |
|------------|--|
| nr | rubrik |
| 17/1982/e | Meddelande om rekommendation nr 17/1982 angående nordisk utbildning för exportmarknadsföring |
| 18/1982/e | Meddelande om rekommendation nr 18/1982 angående samarbete inom nordisk möbelindustri |
| 19/1982/e | Meddelande om rekommendation nr 19/1982 angående nordiska underleveranser |
| 20/1982/t | Meddelande om rekommendation nr 20/1982 angående trafikseparationer för sjöfarten |
| *1/1983/t | Meddelande om rekommendation nr 1/1983 angående enhetliga villkor för reserabatter |
| *2/1983/t | Meddelande om rekommendation nr 2/1983 angående bilbälte i bilens baksäte |
| *3/1983/t | Meddelande om rekommendation nr 3/1983 angående viltolyckor i vägtrafiken |
| 4/1983/t | Meddelande om rekommendation nr 4/1983 angående räknecenter för väderprognoser |
| 5/1983/j | Meddelande om rekommendation nr 5/1983 angående ändring av Helsingforsavtalets artiklar 44, 47, 48, 49, 55, 60, 61 och 63 avseende Färöarnas, Grönlands och Ålands representation i Nordiska rådet |
| 6/1983/j | Meddelande om rekommendation nr 6/1983 angående ändring av Nordiska ministerrådets arbetsordning avseende Färöarnas, Grönlands och Ålands deltagande i arbetet i ministerrådet och dess organ |
| 7/1983/j | Meddelande om rekommendation nr 7/1983 angående granskning av och förslag till ändringar i olika nordiska samarbetsavtal avseende Färöarnas, Grönlands och Ålands deltagande i samarbetet |
| 8/1983/j | Meddelande om rekommendation nr 8/1983 angående ändring av artikel 8 i Helsingforsavtalet avseende skolundervisning om Färöarna, Grönland och Åland |
| 9/1983/j | Meddelande om rekommendation nr 9/1983 angående ändring av Helsingforsavtalets artikel 58 |
| 10/1983/k | Meddelande om rekommendation nr 10/1983 angående nordiskt kultursamarbete |
| *11/1983/k | Meddelande om rekommendation nr 11/1983 angående ökat domicillandsstöd till institutioner på den nordiska kulturbudgeten |
| *12/1983/k | Meddelande om rekommendation nr 12/1983 angående Nordens institut på Åland |
| *13/1983/k | Meddelande om rekommendation nr 13/1983 angående videogram med nordiska TV-program och filmer |
| *14/1983/k | Meddelande om rekommendation nr 14/1983 angående erfarenhetsutbyte om konsekvenserna av en ökad videogramdistribution |
| *15/1983/k | Meddelande om rekommendation nr 15/1983 angående arktisk forskning |
| 16/1983/s | Meddelande om rekommendation nr 16/1983 angående program för samarbete om miljövard |
| *17/1983/s | Meddelande om rekommendation nr 17/1983 angående intensifierat nordiskt forskningssamarbete på energi- och miljöområdet |
| *18/1983/s | Meddelande om rekommendation nr 18/1983 angående data och statistik på energi- och miljöområdet |

| Tryckt | Behandling | | Rekommendation | | Annat beslut | Sak |
|--------|------------|----|----------------|----|---------------------|------------|
| s. | s. | s. | nr | s. | innehåll | nr |
| 1959 | 167 | | | | nya meddelanden | 17/1982/e |
| 1961 | 167 | | | | nya meddelanden | 18/1982/e |
| 1963 | 233 | | | | slutbehandlad | 19/1982/e |
| 1967 | 350 | | | | slutbehandlad | 20/1982/t |
| 1969 | 56 | | | | (till handlingarna) | *1/1983/t |
| 1970 | 56 | | | | (till handlingarna) | *2/1983/t |
| 1971 | 56 | | | | (till handlingarna) | *3/1983/t |
| 1972 | 345 | | | | fortsatt behandling | 4/1983/t |
| 1973 | 330 | | | | slutbehandlad | 5/1983/j |
| 1976 | 330 | | | | slutbehandlad | 6/1983/j |
| 1978 | 330 | | | | slutbehandlad | 7/1983/j |
| 1980 | 330 | | | | slutbehandlad | 8/1983/j |
| 1982 | 330 | | | | slutbehandlad | 9/1983/j |
| 1984 | 385 | | | | slutbehandlad | 10/1983/k |
| 1986 | 56 | | | | (till handlingarna) | *11/1983/k |
| 1987 | 56 | | | | (till handlingarna) | *12/1983/k |
| 1988 | 56 | | | | (till handlingarna) | *13/1983/k |
| 1989 | 56 | | | | (till handlingarna) | *14/1983/k |
| 1990 | 56 | | | | (till handlingarna) | *15/1983/k |
| 1991 | 291 | | | | slutbehandlad | 16/1983/s |
| 1993 | 56 | | | | (till handlingarna) | *17/1983/s |
| 1995 | 56 | | | | (till handlingarna) | *18/1983/s |

| nr | Sak rubrik |
|------------------|--|
| *19/1983/s | Meddelande om rekommendation nr 19/1983 angående gemensamma nordiska normer för svavelutsläpp |
| 20/1983/s | Meddelande om rekommendation nr 20/1983 angående intensifierat arbete på internationellt plan för begränsning av svavelutsläpp |
| *21/1983/s | Meddelande om rekommendation nr 21/1983 angående program för mätning och evaluering av olika energislags miljöskadliga effekter samt förutläggningarna för förebyggande av miljöskadlig verksamhet i annat nordiskt land |
| *22/1983/s | Meddelande om rekommendation nr 22/1983 angående miljövärdsaspekternas beaktande i internationella sammanhang vid utformningen av energipolitiken |
| *23/1983/s | Meddelande om rekommendation nr 23/1983 angående bevarande av naturmiljön i de arktiska farvatten |
| *24/1983/s | Meddelande om rekommendation nr 24/1983 angående klimatologisk vård av psoriasispatienter samt likartade principer för ersättning av kostnader för vården |
| *25/1983/s | Meddelande om rekommendation nr 25/1983 angående samarbetsprojekt för små och mindre kända grupper av funktionshämjade |
| *26/1983/s | Meddelande om rekommendation nr 26/1983 angående samarbete på sjömansservicens område |
| 27/1983/e | Meddelande om rekommendation nr 27/1983 angående handlingsprogram för samarbete inom bostads- och byggområdet |
| 28/1983/e | Meddelande om rekommendation nr 28/1983 angående handlingsprogram för ekonomisk utveckling och full sysselsättning |
| 29/1983/e | Meddelande om rekommendation nr 29/1983 angående handlingsprogram för datateknologiområdet |
| 30/1983/e | Meddelande om rekommendation nr 30/1983 angående ökning av Nordiska investeringsbankens grundkapital |
| 31/1983/e | Meddelande om rekommendation nr 31/1983 angående kartläggning och samordning av utbudet och behovet av u-landsutbildning |
| 32/1983/e | Meddelande om rekommendation nr 32/1983 angående samarbete om energi- och miljörelaterad industri- och regionalpolitik |
| 33/1983/e | Meddelande om rekommendation nr 33/1983 angående åtgärder för att stimulera innovationer inom näringslivet i Norden |
| 34/1983/e | Meddelande om rekommendation nr 34/1983 angående stärkandet av det regionalpolitiska samarbetet i Norden |
| <i>E. Frågor</i> | |
| 1 | Fråga till Nordiska ministerrådet angående internationell konvention om barnens rättigheter (D 1984/11/1982/s) |
| 2 | Fråga till Nordiska ministerrådet angående forskningssamarbete om fordonsavgasernas inverkan på hälsa och miljö (D 1984/29/1981/s och D 1984/30/1981/s) |
| 3 | Fråga till Norges regering angående internationellt förbud mot valfångst |
| 4 | Fråga till Norges regering angående valfångst |
| 5 | Fråga till Nordiska ministerrådet angående försurningsproblemen (D 1984/20/1983/s) |

| Tryckt | Behandling | | Rekommendation | | Annat beslut | Sak |
|--------|------------|----|----------------|----|---------------------|------------|
| s. | s. | s. | nr | s. | innehåll | nr |
| 1996 | 56 | | | | (till handlingarna) | *19/1983/s |
| 1998 | 275 | | | | fortsatt behandling | 20/1983/s |
| 2000 | 56 | | | | (till handlingarna) | *21/1983/s |
| 2002 | 56 | | | | (till handlingarna) | *22/1983/s |
| 2003 | 56 | | | | (till handlingarna) | *23/1983/s |
| 2005 | 56 | | | | (till handlingarna) | *24/1983/s |
| 2006 | 56 | | | | (till handlingarna) | *25/1983/s |
| 2007 | 56 | | | | (till handlingarna) | *26/1983/s |
| 2008 | 233 | | | | slutbehandlad | 27/1983/e |
| 2017 | 233 | | | | slutbehandlad | 28/1983/e |
| 2019 | 233 | | | | slutbehandlad | 29/1983/e |
| 2021 | 233 | | | | slutbehandlad | 30/1983/e |
| 2023 | 167 | | | | nya meddelanden | 31/1983/e |
| 2025 | 167 | | | | nya meddelanden | 32/1983/e |
| 2027 | 167 | | | | nya meddelanden | 33/1983/e |
| 2029 | 167 | | | | nya meddelanden | 34/1983/e |
| 2031 | 272 | | | | | 1 |
| 2032 | 274 | | | | | 2 |
| 2033 | 285 | | | | | 3 |
| 2034 | 287 | | | | | 4 |
| 2036 | 275 | | | | | 5 |

| nr | Sak |
|----|---|
| | rubrik |
| 6 | Fråga till Nordiska ministerrådet angående Nordiska kontaktorganet för narkotikafrågor (D 1984/14/1982/s) |
| 7 | Fråga till Nordiska ministerrådet angående organiserat samarbete mellan Nordiska akademikerrådet (NAR) och Nordiska ministerrådet |
| 8 | Fråga till Danmarks regering angående Öresundsförbindelserna |
| 9 | Fråga till Nordiska ministerrådet angående ökat radio- och TV-samarbete i Norden (D 1984/3/1982/k) |
| 10 | Fråga till Nordiska ministerrådet angående samarbete om TV-program för sjöfolk (D 1984/8/1976/k) |
| 11 | Fråga till Nordiska ministerrådet angående gemensam nordisk auktorisation av tolkar och translatörer |
| 12 | Fråga till Nordiska ministerrådet angående nordisk tentamens- och examensgiltighet |
| 13 | Fråga till Finlands och Sveriges regeringar angående bevarandet av förmåner för pensionärer vid flyttning från Sverige till Finland |
| 14 | Fråga till Danmarks, Finlands, Islands och Sveriges regeringar angående de nordiska författarstipendierna (D 1984/9/1981/k) |
| 15 | Fråga till Sveriges regering angående språklig registrering av finnar i Sverige |
| 16 | Fråga till Norges regering angående kustvalfångst |
| 17 | Fråga till Nordiska ministerrådet angående projektet Scandinavian Link |
| 18 | Fråga till Norges och Sveriges regeringar angående kilometeravgift på lastbilstransporter |
| 19 | Fråga till Nordiska ministerrådet angående en europeisk miljökonvention (D 1984/7/1978/s) |
| 20 | Fråga till Sveriges regering angående sjötransport av radioaktivt avfall |
| 21 | Fråga till Sveriges regering angående upparbetning av atombränsle |
| 22 | Fråga till Nordiska ministerrådet angående nordiskt samarbete kring data- teknologins regionalpolitiska konsekvenser |
| 23 | Fråga till Sveriges regering angående undervisning på finska (D 1984/14/1975/k) |
| 24 | Fråga till Nordiska ministerrådet angående ett samordnat program för förkortning av arbetstiden (D 1984/6/1977/s) |
| 25 | Fråga till Finlands och Sveriges regeringar angående förmedling av Finlands TV-program till de i Sverige bosatta finländarna (D 1984/20/1971/k) |
| 26 | Fråga till Nordiska ministerrådet angående ikraftträdande av den nordiska språkkonventionen (D 1984/32/1981/j) |
| 27 | Fråga till Sveriges regering angående rösträtt för nordbor i parlamentsval |
| 28 | Fråga till Nordiska ministerrådet angående det nordiska biståndssamarbetet |
| 29 | Fråga till Nordiska ministerrådet angående räknecenter för väderprognoser (D 1984/4/1983/t) |
| 30 | Fråga till Nordiska ministerrådet angående förenklingar av vägmarkningssystemet |
| 31 | Fråga till Sveriges regering angående undervisning i svenska som andra språk |

| Tryckt | Behandling | | Rekommendation | | Annat beslut | Sak |
|--------|------------|----|----------------|----|--------------|-----|
| s. | s. | s. | nr | s. | innehåll | nr |
| 2037 | 282 | | | | | 6 |
| 2038 | 283 | | | | | 7 |
| 2039 | 347 | | | | | 8 |
| 2041 | 365 | | | | | 9 |
| 2042 | 380 | | | | | 10 |
| 2043 | 327 | | | | | 11 |
| 2044 | 363 | | | | | 12 |
| 2045 | 284 | | | | | 13 |
| 2046 | 381 | | | | | 14 |
| 2047 | 328 | | | | | 15 |
| 2048 | 289 | | | | | 16 |
| 2050 | 341 | | | | | 17 |
| 2051 | 342 | | | | | 18 |
| 2052 | 273 | | | | | 19 |
| 2053 | 278 | | | | | 20 |
| 2054 | 280 | | | | | 21 |
| 2055 | 231 | | | | | 22 |
| 2056 | 382 | | | | | 23 |
| 2058 | 290 | | | | | 24 |
| 2059 | 385 | | | | | 25 |
| 2060 | 328 | | | | | 26 |
| 2061 | 329 | | | | | 27 |
| 2063 | 231 | | | | | 28 |
| 2064 | 345 | | | | | 29 |
| 2065 | 346 | | | | | 30 |
| 2066 | 384 | | | | | 31 |

| nr | Sak rubrik |
|----|---------------|
|----|---------------|

Utanför saklistan föreläggs för rådet:

| | |
|------------|---|
| Dokument 1 | Rapport från Nordiska rådets presidium |
| Dokument 2 | Verksamhetsberättelse från Nordiska rådets budgetkommitté |
| Dokument 3 | Förslag angående försöksordning om budgetproceduren |

| Tryckt | Behandling | Rekommendation | Annat beslut | Sak | | |
|--------|------------|----------------|--------------|-----|----------|----|
| s. | s. | s. | nr | s. | innehåll | nr |

2067 56–154
2155 154
2161 55

Dokument 1
Dokument 2
Dokument 3

Personregister

(Siffrorna hänvisar till sidor)

Adelsohn, Ulf, Sv. del. (m)

Suppleant

Vald medlem till 21 februari 1984

Medlemsförslag:

friare aktiemarknad: 668

arbetsformerna i det nordiska samarbetet:
679

kontroll av nordiska projekt: 685

Yttranden:

generaldebatt: 83, 84

Ahde, Matti, Finl. del. (Sd)

Regeringsrepresentant

Yttrande:

berättelse från Nordiska ministerrådet (social- och miljöutskottet): 240

Aho, Esko, Finl. del. (K)

Vald medlem

Medlemsförslag:

framtidsforskning: 530

Yttranden:

mjuka projektinvesteringslån: 223

samarbete kring datateknologins regionalpolitiska konsekvenser (fråga): 231

Andersson, Lennart, Sv. del. (s)

Vald medlem

Medlemsförslag:

åtgärder mot diskriminering av homosexuella: 505

Yttranden:

arbetsformerna i det nordiska samarbetet:
297

reviderat samarbetsprogram på konsumentområdet: 317

lagstiftningssamarbetet på arbetsrättens område: 327

Andersson, Sten, Sv. del. (s)

Regeringsrepresentant

Yttrande:

bevarandet av förmåner för pensionärer vid flyttning från Sverige till Finland (fråga): 284

Ásgrímsson, Halldór, Ísl. del. (F)

Regeringsrepresentant

Vald medlem till 26 maj 1983

Medlemsförslag:

framtidsforskning: 530

Auken, Margrete, Danm. Riges del. (SF)

Vald medlem

Medlemsförslag:

stöd till nordiska utställningar: 452

åtgärder mot diskriminering av homosexuella: 505

modell för beräkning av naturresurser: 513

förbud mot spridning av reklam via kabel- och satellit-TV: 624

Yttranden:

generaldebatt: 117, 118, 122

budgetförslag för 1985 från Nordiska ministerrådet: 164, 166

ekonomisk politik och nordiskt ekonomiskt samarbete: 207

berättelse från Nordiska ministerrådet (social- och miljöutskottet): 240

handlingsprogram mot narkotika: 254, 256, 258

förstärkt socialmedicinsk insats: 261

europaisk miljökonvention (fråga): 273, 274

sjötransport av radioaktivt avfall (fråga): 278–280

upparbetning av atombränsle (fråga): 280, 282

internationellt förbud mot valfångst (fråga): 286

kustvalfångst (fråga): 289–290

åtgärder mot diskriminering av homosexuella: 325

Benkow, Jo, Norges del. (H)

Vald medlem

Medlemsförslag:

arbetsformerna i det nordiska samarbetet:
679

kontroll av nordiska projekt: 685

Yttranden:

öppningsanförande: 49

generaldebatt: 60

ekonomisk politik och nordiskt ekonomiskt samarbete: 190, 192

handlingsplan på datateknologiområdet:
209

handlingsprogram mot narkotika: 257, 258

arbetsformerna i det nordiska samarbetet:
307

åtgärder mot diskriminering av homosexuella: 323

regional nordisk informationsverksamhet:
374, 377

Berge, Gunnar, Norges del. (A)

Vald medlem

Yttranden:

generaldebatt: 78, 93

ekonomisk politik och nordiskt ekonomiskt samarbete: 181

liberalisering av kapitalmarknaden och monetärt samarbete samt friare nordisk aktiemarknad: 217, 222

Björk, Gunnar, Sv. del. (c)

Suppleant

Meldemöförslag:

läkemedelsregistrering: 651

kontroll av nordiska projekt: 685

Björkstrand, Gustav, Finl. del. (Sfp)

Regeringsrepresentant

Yttranden:

generaldebatt: 72

budgetförslag för 1985 från Nordiska ministerrådet: 161

berättelse från Nordiska ministerrådet (kulturutskottet): 357

regional nordisk informationsverksamhet: 374

förmedling av Finlands TV-program till de i Sverige bosatta finländarna (fråga): 385

Boström, Curt, Sv. del. (s)

Regeringsrepresentant

Yttranden:

berättelse från Nordiska ministerrådet (trafikutskottet): 335

projektet Scandinavian Link (fråga): 341

Öresundsförbindelserna (fråga): 349

Brundtland, Gro Harlem, Norges del. (A)

Vald medlem

Medlemsförslag:

åtgärder mot diskriminering av homosexuella: 505

Yttrande:

generaldebatt: 64

Buttedahl, Johan, Norges del. (Sp)

Vald medlem

Medlemsförslag:

läkemedelsregistrering: 651

Yttranden:

generaldebatt: 84

liberalisering av kapitalmarknaden och monetärt samarbete samt friare nordisk

aktiemarknad: 215, 222

arbetsformerna i det nordiska samarbetet: 299

Bärlund, Kaj, Finl. del. (Sd)

Vald medlem

Medlemsförslag:

modell för beräkning av naturresurser: 513

Yttranden:

ekonomisk politik och nordiskt ekonomiskt samarbete: 197

liberalisering av kapitalmarknaden och monetärt samarbete samt friare nordisk aktiemarknad: 220

berättelse från Nordiska ministerrådet (social- och miljöutskottet): 237

gemensam nordisk modell för beräkning av naturresurser: 260

bevarandet av förmåner för pensionärer vid flyttning från Sverige till Finland (fråga): 284

undervisning på finska (fråga): 383

Christensen, Christian, Danm. Riges del. (KrF)

Regeringsrepresentant

Yttranden:

generaldebatt: 70, 118

forskningssamarbete om fordonsavgasernas inverkan på hälsa och miljö (fråga): 274

försurningsproblemen (fråga): 276–277

Dahl, Birgitta, Sv. del. (s)

Regeringsrepresentant

Yttranden:

budgetförslag för 1985 från Nordiska ministerrådet: 165

berättelse från Nordiska ministerrådet (ekonomiska utskottet) samt regionalpolitiskt samarbete, gemensamma industriella projekt, glasindustrin, samordning av FoU-insatser och kartläggning av miljökonsekvenser vid framställning och bruk av alternativa drivmedel, fiskodling, utbildning för exportmarknadsföring, möbelindustri, utbudet och behovet av u-landsutbildning, energi- och miljörelaterad industri- och regionalpolitik, innovationer inom näringslivet, regionalpolitiska samarbetet: 172

sjötransport av radioaktivt avfall (fråga): 278–280 upparbetning av atombränsle (fråga): 281

Dybkjær, Lone, Danm. Riges del. (RV)

Vald medlem

Medlemsförslag:
framtidsforskning: 530

Eidem, Bjarne, Mørk, Norges del. (A)

Vald medlem

Medlemsförslag:
ändring av "Trafikuskottet" till "Kommunikations- och teknologiutskottet":
673

Yttranden:

verksamhetsberättelse från Nordiska rådets budgetkommitté: 154
budgetförslag för 1985 från Nordiska ministerrådet: 157, 165
ekonomisk politik och nordiskt ekonomiskt samarbete: 202
berättelse från Nordiska ministerrådet (trafikuskottet): 336
ytterligare samordning av trafikpolitiken: 337
räknecenter för väderprognoser (fråga): 346

Einarsson, Ólafur G., Ísl. del. (Sj)

Vald medlem

Yttrande:
vidareutveckling av Nordiska investeringsbankens regionallåneordning: 224

Ekelund, Ulla, Sv. del. (c)

Suppleant

Medlemsförslag:
läkemedelsregistrering: 651

Ellefsen, Pauli, Danm. Riges del., Färöarna (Sb)

Regeringsrepresentant

Yttranden:
generaldebatt: 111, 113

Elo, Mikko, Finl. del. (Sd)

Vald medlem

Medlemsförslag:
nordiskt idrottsutbyte: 641

Yttrande:
generaldebatt: 135

Enggaard, Knud, Danm. Riges del. (V)

Regeringsrepresentant

Yttrande:
berättelse från Nordiska ministerrådet (ekonomiska utskottet) samt regionalpo-

litiskt samarbete, gemensamma industriella projekt, glasindustrin, samordning av FoU-insatser och kartläggning av miljökonsekvenser vid framställning och bruk av alternativa drivmedel, fiskodling, utbildning för exportmarknadsföring, möbelindustri, utbudet och behovet av u-landsutbildning, energi- och miljörelaterad industri- och regionalpolitik, innovationer inom näringslivet, regionalpolitiska samarbetet: 171

Fagerholm, Karl-Gunnar, Finl. del., Åland (lib)

Suppleant

Yttrande:
nordisk tentamens- och examensgiltighet (fråga): 364

Feldt, Kjell-Olof, Sv. del. (s)

Regeringsrepresentant

Yttranden:
generaldebatt: 80, 84
ekonomisk politik och nordiskt ekonomiskt samarbete: 188, 191, 193
reviderat samarbetsprogram på konsumentområdet: 318

Fälldin, Thorbjörn, Sv. del. (c)

Suppleant

Yttrande:
generaldebatt: 129

Gjertsen, Astrid, Norges del. (H)

Regeringsrepresentant

Yttranden:
handlingsplan på datateknologiområdet: 212
reviderat samarbetsprogram på konsumentområdet: 319

Grøndahl, Kirsti Kolle, Norges del. (A)

Vald medlem

Medlemsförslag:
mottagande av utomnordiska TV-satellit-sändningar: 422

Yttranden:
generaldebatt: 143
budgetförslag för 1985 från Nordiska ministerrådet: 162
ekonomisk politik och nordiskt ekonomiskt samarbete: 186
regional nordisk informationsverksamhet: 374

Guðnason Eiður, Ísl. del. (A)

Vald medlem

Medlemsförslag:

- stöd till nordiska utställningar: 452
- nordiskt indrottsutbyte: 641
- radio- och televisionsprogram om cancer: 661

Yttranden:

- generaldebatt: 79
- budgetförslag för 1985 från Nordiska ministerrådet: 159
- arbetsformerna i det nordiska samarbetet: 305
- berättelse från Nordiska ministerrådet (kulturutskottet): 351, 362
- stöd till nordiska utställningar: 370
- regional nordisk informationsverksamhet: 378

Gunnarsson, Árni, Ísl. del. (A)

Suppleant till 19 december 1983

Medlemsförslag:

- stöd till nordiska utställningar: 452

Gustavsson, Rune, Sv. del. (c)

Vald medlem

Medlemsförslag:

- energibesparing inom transport- och trafiksektorn: 474
- modell för beräkning av naturresurser: 513
- framtidforskning: 530
- liberalisering av kapitalmarknaden och monetärt samarbete: 569
- läkemedelsregistrering: 651

Yttranden:

- nordiskt centrum för hjärttransplantationer: 251
- handlingsprogram för läkemedelsregistrering: 263
- försurningsproblemen (fråga): 275–278
- Nordiska kontaktorganet för narkotikafrågor (fråga): 282

Göransson, Bengt, Sv. del. (s)

Regeringsrepresentant

Yttranden:

- generaldebatt: 152
- mottagande av utomnordiska TV-satellit-sändningar: 367, 368,
- TV-program för sjöfolk (fråga): 380
- nordiska författarstipendier (fråga): 381
- undervisning på finska (fråga): 382–384

Haarder, Bertel, Danm. Riges del. (V)

Regeringsrepresentant

Yttrande:

- nordisk tentamens- och examensgiltighet (fråga): 363

Hagen, Carl I., Norges del. (Fr. p.)

Vald medlem

Yttranden:

- generaldebatt: 147
- ekonomisk politik och nordiskt ekonomiskt samarbete: 190, 192, 201, 202
- liberalisering av kapitalmarknaden och monetärt samarbete samt friare nordisk aktiemarknad: 218
- vidareutveckling av Nordiska investeringsbankens regionallåneordning: 225

Hagensen, Hagen, Danm. Riges del. (KF)

Vald medlem till 9 mars 1983

Medlemsförslag:

- handlingsprogram mot narkotika: 487

Halvgaard, Børge, Danm. Riges del. (FP)

Vald medlem till 6 oktober 1983

Medlemsförslag:

- undersökning av de genom trafikolyckor hjärnskadades situation: 404

Hansen, Guttorm, Norges Riges del. (A)

Vald medlem

Yttranden:

- generaldebatt: 93, 99, 100
- arbetsformerna i det nordiska samarbetet: 293

Hansen, Ivar, Danm. Riges del. (V)

Vald medlem

Yttranden:

- generaldebatt: 137
- ekonomisk politik och nordiskt ekonomiskt samarbete: 193
- berättelse från Nordiska investeringsbanken: 223
- kilometeravgift på lastbilstransporter (fråga): 344

Hansen, Karen Thurøe, Danm. Riges del. (KF)

Vald medlem

Medlemsförslag:

- handlingsprogram mot narkotika: 487
- friare aktiemarknad: 668

Yttrande:

- handlingsprogram mot narkotika: 258

Hansen-Krone, Margit, Norges del. (H)

Vald medlem

Medlemsförslag:

handlingsprogram mot narkotika: 487

åtgärder mot diskriminering av homosexuella: 505

Yttranden:

generaldebatt: 150

förstärkning och utveckling av Nordkalott-samarbetet: 227

handlingsprogram mot narkotika: 253

åtgärder mot diskriminering av homosexuella: 325

Haugstvedt, Asbjørn, Norges del. (Kr. F.)

Regeringsrepresentant

Vald medlem till 8 juni 1983

Medlemsförslag:

modell för beräkning av naturresurser: 513

Yttranden:

generaldebatt: 108

nordiska biståndssamarbetet (fråga): 231, 232

internationellt förbud mot valfångst (fråga): 285–287

valfångst (fråga): 287–289

kustvalfångst (fråga): 289–290

Helgadóttir, Guðrún, Ísl. del. (Ab)

Vald medlem

Medlemsförslag:

förbud mot spridning av reklam via kabel- och satellit-TV: 624

ändring av "Trafikutskottet" till "Kommunikations- och teknologiutskottet": 673

Yttranden:

generaldebatt: 103, 113

valfångst (fråga): 287–288

arbetsformerna i det nordiska samarbetet: 297

energibesparing inom transport- och trafiksektorn: 339

Helgadóttir, Ragnhildur, Ísl. del. (Sj)

Regeringsrepresentant

Yttranden:

gemensam nordisk auktorisation av tolkar och translatorer (fråga): 327

berättelse från Nordiska ministerrådet (kulturutskottet): 360

Helland, Sverre, Norges del. (Sp)

Suppleant till 1 januari 1984

Medlemsförslag:

kontroll av nordiska projekt: 685

Hellström, Mats, Sv. del. (s)

Regeringsrepresentant

Yttrande:

generaldebatt: 90

Heløe, Leif Arne, Norges del. (H)

Regeringsrepresentant

Yttranden:

handlingsprogram mot narkotika: 254

Nordiska kontaktorganet för narkotikafrågor (fråga): 282

Henriksen, Ole, Danm. Riges del. (SF)

Vald medlem

Medlemsförslag:

förbud mot spridning av reklam via kabel- och satellit-TV: 624

ändring av "Trafikutskottet" till "Kommunikations- och teknologiutskottet": 673

Yttranden:

projektet Scandinavian Link (fråga): 341, 342

Hermannsson, Steingrímur, Ísl. del. (F)

Regeringsrepresentant

Yttrande:

generaldebatt: 86

Hermannsson, Sverrir, Ísl. del. (Sj)

Regeringsrepresentant

Vald medlem till 26 maj 1983

Medlemsförslag:

Handlingsprogram mot narkotika: 487

Hetemäki-Olander, Elsi, Finl. del. (Kok)

Vald medlem

Medlemsförslag:

mottagande av utomnordiska TV-satellit-sändningar: 422

regional nordisk informationsverksamhet: 547

pensionärskultur: 604

turistguider: 615

firare aktiemarknad: 668

arbetsformerna i det nordiska samarbetet: 679

Yttranden:

- generaldebatt: 82
 arbetsformerna i det nordiska samarbetet: 295
 ikraftträdande av den nordiska språkkonventionen (fråga): 328, 329
 regional nordisk informationsverksamhet: 372, 373, 378
 nordiska författarstipendier (fråga): 381

Hilpelä, Liisa, Finl. del. (Kok)

Suppleant

Yttranden:

- gemensam nordisk auktorisation av tolkar och translatorer (fråga): 327
 förmedling av Finlands TV-program till de i Sverige bosatta finländarna (fråga): 385

Hjelm-Wallén, Lena, Sv. del. (s)

Regeringsrepresentant

Yttranden:

- berättelse från Nordiska ministerrådet (kulturutskottet): 354
 undervisning i svenska som andra språk (fråga): 384

Holmberg, Bo, Sv. del. (s)

Regeringsrepresentant

Yttrande:

- Handlingsplan på datateknologiområdet: 211

Häll, Karl-Erik, Sv. del. (s)

Vald medlem

Medlemsförslag:

- ändring av "Trafikutskottet" till "Kommunikations- och teknologiutskottet": 673

Isohookana-Asunmaa, Tytti, Finl. del. (K)

Vald medlem

Medlemsförslag:

- forskningsinstitut för nordisk rätt: 540
 pensionärskultur: 604
 seminarium om skapande samarbete: 610
 radio- och televisionsprogram om cancer: 661

Yttranden:

- undervisning på finska (fråga): 382, 383

Jakobsen, Johan J., Norges del. (Sp)

Regeringsrepresentant

Yttranden:

- generaldebatt: 138

kilometeravgift på lastbilstransporter (fråga): 342–345

förenklingar av vägmärkningssystemet (fråga): 347

Jakobsen, Svend, Danm. Riges del. (S)

Vald medlem till 6 februari 1984

Medlemsförslag:

åtgärder mot diskriminering av homosexuella: 505

Jansson, Olof, Finl. del., Åland (c)

Vald medlem

Medlemsförslag:

energibesparing inom transport- och trafiksektorn: 474

läkemedelsregistrering: 651

ändring av "Trafikutskottet" till "Kommunikations- och teknologiutskottet": 673

Yttranden:

generaldebatt: 101

arbetsformerna i det nordiska samarbetet: 309

Jensen, Egon, Danm. Riges del. (S)

Vald medlem

Medlemsförslag:

ändring av "Trafikutskottet" till "Kommunikations- och teknologiutskottet": 673

Jensen, Karen Højte, Danm. Riges del. (KF)

Vald medlem

Medlemsförslag:

Kontroll av nordiska projekt: 685

Johansson, Tyra, Sv. del. (s)

Vald medlem

Medlemsförslag:

modell för beräkning av naturresurser: 513
 förstärkt socialmedicinsk insats: 628

Yttranden:

internationell konvention om barnens rättigheter (fråga): 272

forskningssamarbete om fordonsavgasernas inverkan på hälsa och miljö (fråga): 274, 275

Jokinen, Anna-Liisa, Finl. del. (Skdl)

Suppleant

Vald medlem till 14 februari 1984

Yttrande:

samnordiskt program för förkortning av arbetstiden (fråga): 290

Jonsson, Elver, Sv. del. (fp)

Suppleant

Medlemsförslag:

samordning av trafikpolitiken: 426

läkemedelsregistrering: 651

Jonäng, Gunnel, Sv. del. (c)

Vald medlem

Medlemsförslag:

framtidforskning: 530

seminarium om skapande samarbete: 610

turistguider: 615

läkemedelsregistrering: 651

Yttranden:

framtidforskning: 371

regional nordisk informationsverksamhet:
378

Järvenpää, Heikki, Finl. del. (Kok)

Suppleant

Vald medlem till 7 februari 1984

Medlemsförslag:

handlingsprogram mot narkotika: 487

Jørgensen, Anker, Danm. Riges del. (S)

Vald medlem

Medlemsförslag:

regional nordisk informationsverksamhet:
547

arbetsformerna i det nordiska samarbetet:
679

Yttranden:

generaldebatt: 73

ekonomisk politik och nordiskt ekonomiskt samarbete: 192

regional nordisk informationsverksamhet:
374, 377

Kanerva, Ilkka, Finl. del. (Kok)

Vald medlem

Medlemsförslag:

nordiskt idrottsutbyte: 641

Yttrande:

generaldebatt: 140

Karhuvaara, Sinikka, Finl. del. (Kok)

Vald medlem till 14 april 1983

Medlemsförslag:

stöd till nordiska utställningar: 452

samnordisk utbildning av Montessor-lärare: 465

Kemppainen, Arvo, Finl. del. (Skdl)

Vald medlem

Medlemsförslag:

seminarium om skapande samarbete: 661

radio- och televisionsprogram om cancer:
661

Yttranden:

generaldebatt: 151

förstärkning och utveckling av Nordkalott-samarbetet: 227

Kemppainen, Hannu, Finl. del. (K)

Vald medlem

Medlemsförslag:

nordiskt idrottsutbyte: 641

läkemedelsregistrering: 651

radio- och televisionsprogram om cancer:
661

Knuuttila, Sakari, Finl. del. (Sd)

Vald medlem

Medlemsförslag:

järnvägstunnel under Kvarken: 438

energibesparing inom transport- och trafiksektorn: 474

Yttranden:

generaldebatt: 147

berättelse från Nordiska ministerrådet (social- och miljöutskottet): 250

Kristiansen, Kåre, Norges del. (Kr.F.)

Regeringsrepresentant

Yttrande:

berättelse från Nordiska ministerrådet (ekonomiska utskottet) samt regionalpolitiskt samarbete, gemensamma industriella projekt, glasindustrin, samordning av FoU-insatser och kartläggning av miljökonsekvenser vid framställning och bruk av alternativa drivmedel, fiskodling, utbildning för exportmarknadsföring, möbelindustri, utbudet och behovet av u-landsutbildning, energi- och miljörelaterad industri- och regionalpolitik, innovationer inom näringslivet, regionalpolitiska samarbetet: 174

Kuuskoski-Vikatmaa, Eeva, Finl. del. (K)

Regeringsrepresentant

Vald medlem till 10 maj 1983

Medlemsförslag:

mottagande av utomnordiska TV-satellit-sändningar: 422

nordiska utställningar: 452
 samnordisk utbildning av Montessori-lära-
 re: 465
 forskningsinstitut för nordisk rätt: 540
 liberalisering av kapitalmarknaden och
 monetärt samarbete: 569

Yttranden:

berättelse från Nordiska ministerrådet (so-
 cial- och miljöutskottet): 245
 samarbetsprogram på arbetsmiljöområdet:
 268
 internationell konvention om barnens rät-
 tigheter (fråga): 272

Kvanmo, Hanna, Norges del. (SV)

Vald medlem

Medlemsförslag:

förbud mot spridning av reklam via kabel-
 och satellit-TV: 624

Yttranden:

generaldebatt: 145
 ekonomisk politik och nordiskt ekono-
 miskt samarbete: 190, 194
 kustvalfångst (fråga): 289
 Öresundsförbindelserna (fråga): 349

Laine, Jermu, Finl. del. (Sd)

Regeringsrepresentant

Yttrande:

generaldebatt: 142

Lange, Preben, Danm. Riges del., Grønland
 (Si)

Vald medlem

Yttrande:

generaldebatt: 144

Langslet, Lars Roar, Norges del. (H)

Regeringsrepresentant

Yttranden:

berättelse från Nordiska ministerrådet
 (kulturutskottet): 355
 ökat radio- och TV-samarbete i Norden:
 366
 mottagande av utomnordiska TV-satellit-
 sändningar: 369

Leijon, Anna-Greta, Sv. del. (s)

Regeringsrepresentant

Yttranden:

generaldebatt: 121
 ekonomisk politik och nordiskt ekono-
 miskt samarbete: 202

samarbetsprogram på arbetsmiljöområdet:
 266

revision av 1976 års överenskommelse
 mellan Danmark, Finland, Island, Norge
 och Sverige om regler för gottskrivning
 av kvalifikationsperioder m. m. i sam-
 band med rätt till dagsersättning enligt
 arbetslöshetsförsäkringen: 271

organiserat samarbete mellan Nordiska
 akademikerådet (NAR) och Nordiska
 ministerrådet (fråga): 283

samnordiskt program för förkortning av ar-
 betstiden (fråga): 290

Leppänen, Urpo, Finl. del. (Smp)

Regeringsrepresentant

Yttranden:

berättelse från Nordiska ministerrådet (so-
 cial- och miljöutskottet): 247

berättelse från Nordiska ministerrådet (ju-
 ridiska utskottet): 314

Liikanen Erkki, Finl. del. (Sd)

Vald medlem

Medlemsförslag:

mjuka projektinvesteringsslån: 591
 seminarium om skapande samarbete: 610

Yttrande:

generaldebatt: 77

Lillqvist, Bror, Finl. del. (Sd)

Vald medlem till 2 februari 1983

Medlemsförslag:

mottagande av utomnordiska TV-satellit-
 sändningar: 422

Lindblom, Seppo, Finl. del. (Sd)

Regeringsrepresentant

Yttranden:

berättelse från Nordiska ministerrådet
 (ekonomiska utskottet) samt regionalpo-
 litiskt samarbete, gemensamma industri-
 ella projekt, glasindustrin, samordning
 av FoU-insatser och kartläggning av mil-
 jökonsekvenser vid framställning och
 bruk av alternativa drivmedel, fiskod-
 ling, utbildning för exportmarknadsfö-
 ring, möbelindustri, utbudet och behovet
 av u-landsutbildning, energi- och miljö-
 relaterad industri- och regionalpolitik,
 innovationer inom näringslivet, regional-
 politiska samarbetet: 179
 arbetsformerna i det nordiska samarbetet:
 302

Lipponen, Paavo, Finl. del. (Sd)

Vald medlem

Medlemsförslag:

ändring av "Trafikutskottet" till "Kommunikations- och teknologiutskottet":
673

Yttrande:

generaldebatt: 123

Louvo, Anna-Kaarina, Finl. del. (Kok)

Suppleant

Medlemsförslag:

radio- och televisionsprogram om cancer:
661

Lundblad, Grethe, Sv. del. (s)

Vald medlem

Medlemsförslag:

åtgärder mot diskriminering av homosexuella: 505
modell för beräkning av naturresurser: 513
förstärkt socialmedicinsk insats: 628

Yttranden:

generaldebatt: 136

handlingsprogram mot narkotika: 257

revision av 1976 års överenskommelse mellan Danmark, Finland, Island, Norge och Sverige om regler för gottskrivning av kvalifikationsperioder m. m. i samband med rätt till dagsersättning enligt arbetslöshetsförsäkringen: 270
internationellt förbud mot valfångst (fråga): 285–286

Lundkvist, Svante, Sv. del. (s)

Regeringsrepresentant

Yttranden:

generaldebatt: 56, 94

budgetförslag för 1985 från Nordiska ministerrådet: 160

berättelse från Nordiska ministerrådet (social- och miljöutskottet): 238, 240
europeisk miljökonvention (fråga): 273, 274

arbetsformerna i det nordiska samarbetet: 301

redogörelse angående en fristående nordisk arbetsgrupp: 332

Lähdesmäki, Martti, Finl. del. (Sd)

Suppleant

Medlemsförslag:

radio- och televisionsprogram om cancer:
661

Martinsen, Astrid Murberg, Norges del. (A)

Vald medlem

Medlemsförslag:

undersökning av de genom trafikolyckor hjärnskadades situation: 404

åtgärder mot diskriminering av homosexuella: 505

förstärkt socialmedicinsk insats: 628

Yttrande:

samarbetsprogram på arbetsmiljöområdet:
265

Mathiesen, Matthias Á., Ísl. del (Sj)

Regeringsrepresentant

Vald medlem till 26 maj 1983

Medlemsförslag:

handlingsprogram mot narkotika: 487

Yttranden:

generaldebatt: 97

ikraftträdande av den nordiska språkkonventionen (fråga): 328, 329

Melchior, Arne, Danm. Riges del. (CD)

Regeringsrepresentant

Yttranden:

projektet Scandinavian Link (fråga): 342

kilometeravgift på lastbilstransporter (fråga): 344

räknecenter för väderprognoser (fråga): 346

Öresundsförbindelserna (fråga): 348, 349

Motzfeldt, Jonathan, Danm. Riges del., Grønland (Si)

Regeringsrepresentant

Yttrande:

generaldebatt: 62

Muurman, Peter, Finl. del. (Sd)

Vald medlem

Medlemsförslag:

forskningsinstitut för nordisk rätt: 540

besökssystem mellan mindre och medelstora företag: 561

pensionärskultur: 604

seminarium om skapande samarbete: 610

regional nordisk informationsverksamhet:
547

Yttranden:

generaldebatt: 89

språklig registrering av finnar i Sverige (fråga): 328

Møller, Helge Adam, Danm. Riges del. (KF)

Vald medlem

Yttranden:

ekonomisk politik och nordiskt ekonomiskt samarbete: 204

samarbetsprogram på arbetsmiljöområdet: 269

sjötransport av radioaktivt avfall (fråga): 280

Møller, Inge Fischer, Danm. Riges del. (S)

Vald medlem

Suppleant till 6 februari 1984

Yttranden:

ekonomisk politik och nordiskt ekonomiskt samarbete: 187

handlingsprogram mot narkotika: 259

åtgärder mot diskriminering av homosexuella: 323

Nielsen, Agnar, Danm. Riges del., Färöarna (Sb)

Vald medlem

Yttranden:

vidareutveckling av Nordiska investeringsbankens regionallåneordning: 226

åtgärder mot diskriminering av homosexuella: 324

Nieminen-Mäkynen, Terhi, Finl. del. (K/Lkp)

Vald medlem till 14 april 1983

Medlemsförslag:

åtgärder mot diskriminering av homosexuella: 505

Nilsson, Gunnar, Sv. del. (s)

Vald medlem

Yttranden:

generaldebatt: 88

budgetförslag för 1985 från Nordiska ministerrådet: 161, 162

berättelse från Nordiska ministerrådet (ekonomiska utskottet) samt regionalpolitiskt samarbete, gemensamma industriella projekt, glasindustrin, samordning av FoU-insatser och kartläggning av miljökonsekvenser vid framställning och bruk av alternativa drivmedel, fiskodling, utbildning för exportmarknadsföring, möbelindustri, utbudet och behovet av u-landsutbildning, energi- och miljö-

relaterad industri- och regionalpolitik, innovationer inom näringslivet, regionalpolitiska samarbetet: 167

ekonomisk politik och nordiskt ekonomiskt samarbete: 193

regional nordisk informationsverksamhet: 373

Nordli, Odvar, Norges del. (A)

Suppleant

Yttrande:

generaldebatt: 118

Nordman, Gunnevi, Finl. del., Åland (lib)

Regeringsrepresentant

Yttrande:

berättelse från Nordiska ministerrådet (kulturutskottet): 358

Nyby, Mats, Finl. del. (Sd)

Suppleant

Medlemsförslag:

förstärkt socialmedicinsk insats: 628

Nyhage, Hans, Sv. del. (m)

Vald medlem

Yttrande:

arbetsformerna i det nordiska samarbetet: 304

Paakkinen, Saara-Maria, Finl. del. (Sd)

Suppleant

Yttrande:

berättelse från Nordiska ministerrådet (kulturutskottet): 359

Palm, Sture, Sv. del. (s)

Vald medlem

Yttranden:

arbetsformerna i det nordiska samarbetet: 303

räknecenter för väderprognoser (fråga): 345, 346

utgivning av en nordisk historia samt undervisning i nordiska språk vid utländska universitet och läroanstalter, utförelse av antikviteter, samarbetet kring barn och kultur, idrottsmedicinskt samarbete, nordiska forskarkurserna, större nordisk inriktning hos kulturtidskrifterna i Norden, kultursamarbetet: 385

Palme, Olof, Sv. del. (s)

Regeringsrepresentant

Yttranden:

generaldebatt: 114, 117, 118

Patursson, Erlendur, Danm. Riges del., Färöarna (Tvfl)

Vald medlem

Medlemsförslag:

samnordisk utbildning av Montessori-lärare: 465

Yttrande:

generaldebatt: 140

Pedersen, Robert, Danm. Riges del. (S)

Vald medlem

Medlemsförslag:

nordiskt idrottsutbyte: 641

Yttranden:

nordiskt idrottsutbyte: 379

Peltola, Kaarina (Kati), Finl. del. (Skdl)

Suppleant till 14 april 1983

Medlemsförslag:

stöd till nordiska utställningar: 452

Pelttari, Seppo, Finl. del. (K)

Suppleant

Medlemsförslag:

radio- och televisionsprogram om cancer: 661

Pesola, Helena, Finl. del. (Kok)

Suppleant

Yttrande:

undersökning av de genom trafikolyckor hjärnskadades situation i Norden: 251

Peterson, Thage, G., Sv. del. (s)

Regeringsrepresentant

Yttranden:

berättelse från Nordiska ministerrådet (ekonomiska utskottet) samt regionalpolitiskt samarbete, gemensamma industriella projekt, glasindustrin, samordning av FoU-insatser och kartläggning av miljökonsekvenser vid framställning och bruk av alternativa drivmedel, fiskodling, utbildning av exportmarknadsföring, möbelindustri, utbudet och behovet av exportmarknadsföring, energi- och miljörelaterad industri- och regionalpoli-

tik, innovationer inom näringslivet, regionalpolitiska samarbetet: 176
samarbete kring datateknologins regionalpolitiska konsekvenser (fråga): 231

Petersson, Per, Sv. del. (m)

Vald medlem

Medlemsförslag:

transportekonomisk utredning: 580

ändring av "Trafikutskottet" till "Kommunikations- och teknologiutskottet": 673

Yttrande:

järnvägstunnel under Kvarken: 339

Pétursson, Páll, Æsl. del. (F)

Vald medlem

Medlemsförslag:

framtidforskning: 530

regional nordisk informationsverksamhet: 547

nordiskt idrottsutbyte: 641

arbetsformerna i det nordiska samarbetet: 679

Yttranden:

generaldebatt: 69

regional nordisk informationsverksamhet: 373, 374

fastställande av tidpunkt och plats för nästa ordinarie session: 386

Presthus, Rolf, Norges del. (H)

Regeringsrepresentant

Yttrande:

ekonomisk politik och nordiskt ekonomiskt samarbetet: 195

Pätäjänemi, Tuulikki, Finl. del. (Kok)

Vald medlem

Yttrande:

generaldebatt: 149

Randal, Håkon, Norges del. (H)

Vald medlem

Yttrande:

generaldebatt: 130

Riihijärvi, Heikki, Finl. del. (Smp)

Vald medlem

Medlemsförslag:

pensionärskultur: 604

Yttrande:

åtgärder mot diskriminering av homosexuella: 321

Salo, Arvo, Finl. del. (Sd)

Vald medlem till 18 januari 1983

Medlemsförslag:

- stöd till nordiska utställningar: 452
- samnordisk utbildning av Monterssori-lärare: 465

Savola, Petter, Finl. del. (K)

Vald medlem till 14 april 1983

Medlemsförslag:

- centrum för hjärttransplantationer: 393
- undersökning av de genom trafikolyckor hjärnskadades situation: 404
- mottagande av utomnordiska TV-satellit-sändningar: 422

Schlüter, Poul, Danm. Riges del. (KF)

Regeringsrepresentant

Yttrande:

- generaldebatt: 104

Schnitler, Gunvor, Norges del. (H)

Vald medlem

Medlemsförslag:

- åtgärder mot diskriminering av homosexuella: 505

Yttranden:

- TV-program för sjöfolk (fråga): 380, 381

Sellgren, Rolf, Sv. del. (fp)

Vald medlem till 19 oktober 1982

Medlemsförslag:

- samordning av trafikpolitiken: 426

Sigurðsson, Pétur, Isl. del. (Sj)

Vald medlem

Medlemsförslag:

- radio- och televisionsprogram om cancer: 661
- friare aktiemarknad: 668

Yttrande:

- radio- och televisionsprogram om cancer: 264

Skauge, Arne, Norges del. (H)

Vald medlem

Yttrande:

- liberalisering av kapitalmarknaden och monetärt samarbete samt friare nordisk aktiemarknad: 219

Sorsa, Kalevi, Finl. del. (Sd)

Regeringsrepresentant

Yttrande:

- generaldebatt: 132

Steen, Reiulf, Norges del. (A)

Vald medlem

Medlemsförslag:

- ökat radio- och TV-samarbete: 366

Yttranden:

- berättelse från Nordiska ministerrådet (kulturutskottet): 361
- regional nordisk informationsverksamhet: 375, 377

Steenholdt, Otto, Danm. Riges del., Grönland (At)

Vald medlem

Yttrande:

- generaldebatt: 131

Steffensen, Jens, Danm. Riges del. (KrF)

Vald medlem

Medlemsförslag:

- modell för beräkning av naturresurser: 513
- läkemedelsregistrering: 651

Yttranden:

- åtgärder mot diskriminering av homosexuella: 322, 325

Stenbäck, Pär, Finl. del. (Sfp)

Vald medlem

Medlemsförslag:

- regional nordisk informationsverksamhet: 547

- läkemedelsregistrering: 651

Yttranden:

- generaldebatt: 119
- berättelse från Nordiska ministerrådet (ekonomiska utskottet) samt regionalpolitiskt samarbete, gemensamma industriella projekt, glasindustrin, samordning av FoU-insatser och kartläggning av miljökonsekvenser vid framställning och bruk av alternativa drivmedel, fiskodling, utbildning för exportmarknadsföring, möbelindustri, utbudet och behovet av u-landsutbildning, energi- och miljörelaterad industri- och regionalpolitik, innovationer inom näringslivet, regionalpolitiska samarbetet: 170

organiserat samarbete mellan Nordiska akademikerrådet (NAR) och Nordiska ministerrådet (fråga): 283
 arbetsformerna i det nordiska samarbetet: 305, 309
 rösträtt för nordbor i parlamentsval (fråga): 329
 nordisk tentamens- och examensgiltighet (fråga): 363
 regional nordisk informationsverksamhet: 376

Stetter, Ib, Danm. Riges del. (KF)

Regeringsrepresentant

Yttrande:

ekonomisk politik och nordiskt ekonomiskt samarbete: 205

Sundberg, Ingrid, Sv. del. (m)

Vald medlem

Medlemsförslag:

mottagande av utomnordiska TV-satellit-sändningar: 422
 samnordisk utbildning av Montessori-lärare: 465
 transportekonomisk utredning: 580
 pensionärskultur: 604

Yttranden:

generaldebatt: 109
 Öresundsförbindelserna (fråga): 347, 348
 berättelse från Nordiska ministerrådet (kulturutskottet): 353
 ökat radio- och TV-samarbete i Norden: 365
 mottagande av utomnordiska TV-satellit-sändningar: 366, 368
 samnordisk utbildning av Montessori-lärare: 370

Suominen, Ilkka, Finl. del. (Kok)

Vald medlem

Medlemsförslag:

kontroll av nordiska projekt: 685

Yttranden:

generaldebatt: 65
 ekonomisk politik och nordiskt ekonomiskt samarbete: 182

Suonio, Kaarina, Finl. del. (Sd)

Regeringsrepresentant

Yttrande:

generaldebatt: 106

Svensson, Sten, Sv. del. (m)

Vald medlem

Medlemsförslag:

handlingsprogram mot narkotika: 487
 kontroll av nordiska projekt: 685

Yttranden:

generaldebatt: 100
 ekonomisk politik och nordiskt ekonomiskt samarbete: 196
 liberalisering av kapitalmarknaden och monetärt samarbete samt friare nordisk aktiemarknad: 220
 effektivare kontroll av nordiska projekt: 229
 förenklingar av vägmärkningssystemet (fråga): 346, 347

Syse, Jan P., Norges del. (H)

Regeringsrepresentant

Vald medlem till 20 oktober 1983

Medlemsförslag:

handlingsprogram mot narkotika: 487

Yttrande:

berättelse från Nordiska ministerrådet (ekonomiska utskottet) samt regionalpolitiskt samarbete, gemensamma industriella projekt, glasindustrin, samordning av FoU-insatser och kartläggning av miljökonsekvenser vid framställning och bruk av alternativa drivmedel, fiskodling, utbildning för exportmarknadsföring, möbelindustri, utbudet och behovet av u-landsutbildning, energi- och miljörelaterad industri- och regionalpolitik, innovationer inom näringslivet, regionalpolitiska samarbetet: 178

Sælhun, Ambjørn, Norges del. (Sp)

Vald medlem till 14 juni 1983

Medlemsförslag:

undersökning av de genom trafikolyckor hjärnskadades situation: 404
 framtidsforskning: 530

Söder, Karin, Sv. del. (c)

Vald medlem

Medlemsförslag:

framtidsforskning: 530
 liberalisering av kapitalmarknaden och monetärt samarbete: 569
 läkemedelsregistrering: 651

Yttranden:

- inledningsanförande: 53
- generaldebatt: 67
- ekonomisk politik och nordiskt ekonomiskt samarbete: 184, 191, 192
- arbetsformerna i det nordiska samarbetet: 300, 307
- avslutningsanförande: 386

Söderström, Sten, Finl. del. (Skdl)

Suppleant

Medlemsförslag:

- undersökning av de genom trafikolyckor hjärnskadades situation: 404
- åtgärder mot diskriminering av homosexuella: 505
- radio- och televisionsprogram om cancer: 661

Sønderby, Peder, Danm. Riges del. (V)

Vald medlem

Medlemsförslag:

- ändring av "Trafikutskottet" till "Kommunikations- och teknologiutskottet": 673

Yttranden:

- transportekonomisk utredning: 340
- kilometeravgift på lastbilstransporter (fråga): 342, 343

Tastesen, Bernhardt, Danm. Riges del. (S)

Vald medlem

Medlemsförslag:

- åtgärder mot diskriminering av homosexuella: 505
- regional nordisk informationsverksamhet: 547
- förstärkt socialmedicinsk insats: 628

Yttranden:

- generaldebatt: 96
- budgetförslag för 1985 från Nordiska ministerrådet: 165, 166
- ekonomisk politik och nordiskt ekonomiskt samarbete: 206
- handlingsprogram mot narkotika: 256
- förstärkt socialmedicinsk insats: 262
- berättelse från Nordiska ministerrådet (juridiska utskottet): 311
- åtgärder mot diskriminering av homosexuella: 320, 324
- mottagande av utomnordiska TV-satellit-sändningar: 367

Taxell, Christoffer, Finl. del. (Sfp)

Regeringsrepresentant

Yttrande:

- berättelse från Nordiska ministerrådet (juridiska utskottet): 315

Thomassen, Petter, Norges del. (H)

Vald medlem

Medlemsförslag:

- undersökning av de genom trafikolyckor hjärnskadades situation: 404
- friare aktiemarknad: 668
- ändring av "Trafikutskottet" till "Kommunikations- och teknologiutskottet": 673

Yttranden:

- generaldebatt: 92, 93, 94

Tungsvik, Hans Olav, Norges del. (Kr.F.)

Vald medlem

Yttranden:

- generaldebatt: 134
- ekonomisk politik och nordiskt ekonomiskt samarbete: 198
- åtgärder mot diskriminering av homosexuella: 322

Tuominen, Pekka, Finl. del., Åland (ÅSD)

Vald medlem

Yttranden:

- generaldebatt: 153
- regional nordisk informationsverksamhet: 375

Turpeinen, Pirkko, Finl. del. (Skdl)

Vald medlem

Medlemsförslag:

- seminarium om skapande samarbete: 610
- förbud mot spridning av reklam via kabel- och satellit-TV: 624
- radio- och televisionsprogram om cancer: 661

Yttranden:

- generaldebatt: 94
- nordiska biståndssamarbetet (fråga): 231, 232
- handlingsprogram mot narkotika: 257
- åtgärder mot diskriminering av homosexuella: 322

Ueland, Ole Gabriel, Norges del. (Sp)

Vald medlem

Medlemsförslag:

radio- och televisionsprogram om cancer:
661

ändring av "Trafikutskottet" till "Kom-
munikations- och teknologiskottet":
673

Yttranden:

ekonomisk politik och nordiskt ekono-
miskt samarbete: 199

berättelse från Nordiska ministerrådet (so-
cial- och miljöutskottet): 247

Ullsten, Ola, Sv. del. (fp)

Vald medlem

Medlemsförslag:

läkemedelsregistrering: 651

Yttrande:

generaldebatt: 107

Werner, Lars, Sv. del. (vpk)

Vald medlem

Yttrande:

generaldebatt: 68

Wickbom, Sten, Sv. del. (s)

Regeringsrepresentant

Yttranden:

berättelse från Nordiska ministerrådet (ju-
ridiska utskottet): 312, 316

lagstiftningssamarbetet på arbetsrättens
område: 327

språklig registrering av finnar i Sverige
(fråga): 328

rösträtt för nordbor i parlamentsval (fråga):
329

Wiklund, Bengt, Sv. del. (s)

Vald medlem

Medlemsförslag:

transportekonomisk utredning: 580

ändring av "Trafikutskottet till "Kom-
munikations- och teknologiskottet":
673

Willoch, Kåre, Norges del. (H)

Regeringsrepresentant

Yttranden:

generaldebatt: 75, 82

With, Odd, Norges del. (Kr.F)

Vald medlem

Medlemsförslag:

läkemedelsregistrering: 651

radio- och televisionsprogram om cancer:
661

Yttranden:

budgetförslag för 1985 från Nordiska mi-
nisterrådet: 163

berättelse från Nordiska ministerrådet (so-
cial- och miljöutskottet): 236

Woivalin, Folke, Finl. del., Åland (ÅS)

Regeringsrepresentant

Yttrande:

generaldebatt: 127

Väänänen, Marjatta, Finl. del. (K)

Vald medlem

Medlemsförslag:

transportekonomisk utredning: 580

läkemedelsregistrering: 651

ändring av "Trafikutskottet" till "Kom-
munikations- och teknologiskottet":
673

Yttranden:

generaldebatt: 113, 153

budgetförslag för 1985 från Nordiska mi-
nisterrådet: 164

arbetsformerna i det nordiska samarbetet:
299

berättelse från Nordiska ministerrådet (tra-
fikutskottet): 333

samarbete beträffande turistguider: 338

kilometeravgift på lastbilstransporter (frå-
ga): 344

undervisning i svenska som andra språk
(fråga): 384

Ämnesregister

(De kursiverade saknumren hänvisar till översikten över sakernas behandling, s. 2259–2279. Övriga siffror hänvisar till sidor. Med * markerade saker har ej upptagits till behandling under sessionen. NU hänvisar till ett nummer i NU-serien – se även förteckning i NU-serien).

- Acceleratorbaserad forskning: *D 5/1982/k*, 1939
 ADB: 932
 Af: se Av
 Akademikerrådet (NAR), organiserat samarbete med Nordiska ministerrådet: *E 7*, 2038
 Aktiemarknad, friare: *A 673/e*, 668, 1263
 Alkohol, skattefri införsel: **D 32/1981/s*, 1917
 Allmänkulturellt samarbete: *D 10/1983/k*, 1984
 Amatörboxning: *D 12/1980/j*, 1870
 Antikviteter, utförsel av: *D 14/1977/k*, 1836
 Arbets-: se även Arbets-
 Arbetsmarknad och arbetsmarknadspolitik i Norden: NU 1981:5, NU 1983:6, NU 1983:7
 Arbetslöshet: NU 1983:15
 försäkring, revision av 1976 års överenskommelse: *B 52/s*, 828
 handlingsprogram mot: *D 28/1983/e*, 2017
 ungdoms-: 997, **D 28/1981/s*, 1920
 Arbetsmarknad: 877, 987
 arbetsmarknadsfrågor, institut för: *D 7/1977/s*, 1828
 för hälso-, sjukvårds- och veterinärpersonal: *D 21/1981/s*, 1909
 samarbetsprogram: *D 19/1975/s*, 1820
 yrkesinriktad rehabilitering: *D 13/1982/s*, 1952
 öppen eller stängd?: NU 1982:2, 1982:2E
 1954 års överenskommelse, revision av: *D 1/1982/s*, 1927, NU A 1979:18
 Arbetsmedicin och yrkeshygien: 1002
 Arbetsmiljö: 896, 1001
 vid graviditet: **D 18/1980/s*, 1874
 samarbetsprogram: *B 51/s*, 979, **D 19/1981/s*, 1908
 Arbetsrätt: *D 2/1982/j*, 1930
 Arbetstiden, förkortning av: *D 6/1977/s*, 1826, *E 24*, 2058, NU 1983:10
 Arktisk forskning: **D 15/1983/k*, 1990
 Arktiska farvatten, naturmiljön i: **D 23/1983/s*, 2003
 Atombränsle, upparbetning: *E 21*, 2054
 Atomenergifrågor, Nordiska kontaktorganet för (NKA): 1122, 1265
 Automobile: se Förare, Körkort och Motorfordon
 Avfall
 sjötransport av radioaktivt: *E 20*, 2053
 återanvändning: 1027
 Avgaser från fordon
 och hälsa och miljö: **D 29/1981/s*, 1922, *E 2*, 2032
 internationell forskning: *D 30/1981/s*, 1924, *E 2*, 2032
 Avloppsvatten, rening av kommunalt: *D 7/1979/s*, 1853
 AV-material, distribution: **D 7/1976/k*, 1823
 Avtalsrätt: 918
 Barn
 och unga, fritidsverksamhet: **D 25/1981/s*, 1916
 och kultur: 980, *D 20/1979/k*, 1862
 och barns miljö: **D 10/1982/s*, 1949
 och deras rättigheter: *D 11/1982/s*, 1950, *E 1*, 2021
 språkundervisning för finska: *D 14/1975/k*, 1818, *E 23*, 2056
 trafikmiljö för: *D 11/1977/t*, 1831
 Besöksystem mellan mindre och medelstora företag: *A 661/e*, 561
 Bilar: se Lastbil och Motorfordon
 Bildkonstnärer, utbytes- och stipendieordning: *D 11/1981/k*, 1898
 Bilbälte i bilens baksäte: **D 2/1983/t*, 1970
 Bilfärja: se Båtförbindelse
 Biståndssamarbete: *E 28*, 2063; se även Utvecklingsländerna
 Blinda: se Döv-blinda
 Bolagsrätt: 931
 Bokmarknad: **D 5/1980/k*, 1866
 Bostadsbyggande och boendedemokrati: NU 1982:10
 Bostads- och byggsektorn: 907, 1198
 handlingsprogram: *D 27/1983/e*, 2008
 Boxning: se Amatörboxning
 Budgetkommitté, 127, 154, 156, *Dokument 2*, 2155
 Buller: 1026, NU 1983:13
 Båtförbindelse mellan Island, Färöarna och övriga Norden: *D 4/1975/t*, 1816

Böcker: se Talböcker

Børn: se Barn

Cancer, radio- och televisionsprogram om:
A 672/s, 661

Data och statistisk på energi- och miljöområdet: *D 18/1983/s, 1995

Datateknologi: 1008

handlingsprogram: B 53/e, 850, 949, D 29/1983/e, 2019, NU 1981:9, 1982:7

regionalpolitiska konsekvenser: E 22, 2055
samarbete: 1098

Djur och växter, hotade: NU 1982:4

Domicillandsstöd till nordiska kulturbudgeten: *D 11/1983/k, 1986

Drivmedel, alternativa: D 2/1981/e, 1888, D 3/1981/e, 1890, NU 1982:14

Döv-blinda, utbildning av personal: 1020

Ekonomiskt samarbete: C 1, 863

och ekonomisk politik, riktlinjer: B 47/e, 689

Ekonomisk utveckling, handlingsplan: D 28/1983/e, 2017, NU 1983:11

Eksport: se Export

El-samarbete: se NORDEL

Energi

-besparing inom transport- och trafiksektorn: A 648/t, 474

-forskning: *D 17/1983/s, 1993

-hushållning i Norden: NU 1981:2

och miljöområdet, data och statistik:
*D 18/1983/s, 1995

och miljörelaterad industri- och regionalpolitik: *D 32/1983/e, 2025

mätning och evaluering av miljöskadliga effekter: *D 21/1983/s, 2000, *D 22/1983/s, 2002

-planer och -priser: NU 1982:8

-politik: 902, 1109

Epidemiologiskt bevakningssystem: *D 15/1982/s, 1956

Examensgiltighet: E 12, 2044

Exportmarknadsföring, utbildning: D 17/1982/e, 1959

Familjerätt: 910, NU 1982:5

Farligt gods, transport av: *D 16/1981/t, 1905, *D 17/1981/t, 1906

Finans- och valutapolitik: 901, 1059

Finska, undervisning: E 23, 2056

Finska barn, språkundervisning för: D 14/1975/k, 1818, E 23, 2056

Fiskodling: D 6/1981/e, 1894

Fjaler, bruk av egendom i Västnorge: *D 21/1979/k, 1864

Fjernsyn: se TV

Flygsäkerhet: 1044

Flygtrafik

mellan de nordliga delarna av Norden:
*D 28/1973/t, 1801

mellan Åland och Stockholmsområdet:
*D 9/1972/t, 1792

Flyv: se Flyg

Folkhögskola i Västnorge: *D 21/1979/k, 1864

For-: se För-

Forbruger-: se Konsument

Fordonsavgaser

och hälsa och miljö: D 29/1981/s, 1922, E 2, 2032

internationell forskning: D 30/1981/s, 1924, E 2, 2032

Forskar-

kurser: D 12/1981/k, 1900

stipendier: 968

Forskning:

acceleratorbaserad: D 5/1982/k, 1939

arktisk: *D 15/1983/k, 1990

energi- och miljöområdet: *D 17/1983/s, 1993

fordonsavgaser: D 29/1981/s, 1922, D 30/1981/s, 1924, E 2, 2032

framtidens: A 658/k, 530

institut för nordisk rätt: A 659/j, 540

miljökonsekvenser vid drivmedel: D 2/1981/e, 1888

de mänskliga rättigheterna: D 13/1980/j, 1872

skärgårdsinstitut: D 27/1974/s, 1814

stads-: *D 27/1980/e, 1886

och utbildning på rusmedelsområdet: D 23/1981/s, 1913

och utbildning om åldrandets problem: D 5/1979/s, 1848

Forskningsinstitutioner: 975

Forskningspolitiska rådet: 962, 1208, 1312
-stadgar: 1229

Forureningsbekæmpelse: se Miljövård

Framtidsforskning: A 658/k, 530

Friluftsliv

och naturskydd: 1028

i Norden: NU 1982:1

Friskvård: D 27/1981/s, 1918

- Fritidsbåtar: 1051
 enhetliga bestämmelser: *D 15/1972/t*, 1795
- Fritidsverksamhet för barn och unga: **D 25/1981/s*, 1916
- Funktionshämjade, samarbetsprojekt för: **D 25/1983/s*, 2006; se även Handikapp
- Fysioterapeuter, vidareutbildning: *D 3/1974/s*, 1802
- Fællesmarked: se Ekonomiskt samarbete
- Färdsel: se Trafik
- Färdtjänstservice för handikappade: **D 12/1982/s*, 1951
- Färjor
 isbrytarassistans: *D 7/1980/t*, 1867
 mellan Island, Färöarna och övriga Norden: *D 4/1975/t*, 1816
- Färöarna
 färja mellan Island och övriga Norden: *D 4/1975/t*, 1816
 självständig representation i Nordiska rådet: NU 1982: 6; se även Helsingforsavtalet
- Förarskydd vid trafikförsäkring: **D 24/1973/t*, 1800
- Förerbrev: se Körkort
- Författarstipendier: *D 9/1981/k*, 1896, *E 14*, 2046
- Författning, publicering av: se Statutsamling
- Förvaltningsordbok: NU 1982: 12
- Gas och olja: 1112
- Genbankssamarbete: 1188
- Genetik, medicinsk: **D 17/1979/k*, 1860
- Glasindustrin: *D 24/1980/e*, 1884
- Grannlandslitteraturkommittén: se Nabolandslitteraturkommittén
- Graviditet, arbetsmiljörisker: **D 18/1980/s*, 1874
- Gruvsamhällets svårigheter: **D 5/1981/e*, 1892
- Grönland, representation i Nordiska rådet: NU 1982: 6; se även Helsingforsavtalet
- Guider, turist-: *A 667/t*, 615
- Gymnasiestadiet, litteraturantologi för: **D 10/1981/k*, 1897
- Handelspolitik: 903, 1126
- Handikapp: se även Funktionshämjade
 färdtjänstservice: **D 12/1982/s*, 1951
 förebyggande av: **D 13/1978/s*, 1845
- Handlingsprogram
 på bostads- och byggområdet: *D 27/1983/e*, 2008
- på datateknologiområdet m m: *B 53/e*, 850, 949, *D 29/1983/e*, 2019
- för ekonomisk utveckling och full sysselsättning: *D 28/1983/e*, 2017
- för läkemedelsregistrering: *A 671/s*, 651
 mot narkotika: *A 652/s*, 487
- för språkförståelse i Norden: 959, **D 12/1977/k*, 1833
- Helsingforsavtalet, ändringar: *D 5/1983/j*, 1973, *D 6/1983/j*, 1976, *D 7/1983/j*, 1978, *D 8/1983/j*, 1980, *D 9/1983/j*, 1982, 2077
- Historia, utgivande av nordisk: *D 14/1972/k*, 1793
- Hjärnskadade genom trafikolyckor: *A 632/s*, 404
- Hjärttransplantationer, nordiskt centrum för: *A 631/s*, 393
- Homosexuella, åtgärder mot diskriminering: *A 655/j*, 505
- Hälso-
 sjukvårds- och veterinärpersonal, arbetsmarknad för: *D 21/1981/s*, 1909
 och socialvårdsområdet, program för samarbete: *D 9/1982/s*, 1947
- Hälsovård: se även Friskvård
- Idrotts-
 medicinskt samarbete: *D 21/1980/k*, 1875
 utbyte: *A 670/k*, 641
- Industri-
 fond, nordisk: 1085, *C 15/e:1*, 1756
 politik: 901, 1082, 1256
 projekt: *D 23/1980/e*, 1877
- Industriellt samarbete, fonden för svensk-norskt (SNIF): *C 15/e:2*, 1776
- Informationsverksamhet, regional nordisk: *A 660/k*, 547
- Immaterialrätt: 926
- Internationella organisationer, konferenser för:
 Frostavallen: NU 1975: 33, 1975: 36
 Hanaholmen: NU B 1979: 3
 Hindsgavl: NU 1969: 21, 1970: 4
 Hässelby: NU 1965: 9, 1966: 1
 Imatra: NU 1968: 9, 1969: 18
 Reykjavík: NU 1973: 12, 1973: 20
 Røros: NU 1971: 13, 1972: 1
- Investeringsbank, nordisk: *C 3/e*, 1692, 2133
 grundkapital, ökning: *D 30/1983/e*, 2021
 regionalläneordning: *B 48/e*, 750
- Isbrytarassistans för färjor: *D 7/1980/t*, 1867

Island

färja Färöarna och övriga Norden: *D 4/1975/t*, 1816
vulkanologiskt institut: 977

Jord- och skogsbruk: 905, 1183, NU 1983: 15
Journaliststipendier, Nordiska rådets: 2136
Jämställdhetsfrågor: 898, 1032

reviderat samarbetsprogram: *D 16/1982/s*, 1957

Järnvägstrafik, säkerhet: 1047

Järnvägstunnel under Kvarken: *A 639/t*, 438

Kapitalmarknaden och monetärt samarbete: *A 662/e*, 569

Kattgatt, sälstammen i: *D 6/1979/s*, 1850

Kilometeravgift på lastbilstransporter: *E 18*, 2051

Kolimport: NU 1983: 3

Konsumentområdet, samarbetsprogram: *B 50/j*, 787

Konsumentpolitik: 893, 939

Konvention

om barnens rättigheter: *D 11/1982/s*, 1950, *E 1*, 202!

europaisk miljöskydds-: *D 7/1978/s*, 1841, *E 19*, 2052

multilaterala sociala med utomnordiska länder: NU 1981: 4

om ozonskiktet: **D 9/1978/s*, 1843

språk-: *D 32/1982/j*, 1926, *E 26*, 2060

säkerhets-, SOLAS 1974: *D 10/1979/t*, 1855

Kraftsamarbejde: se Energi

Kultur

och barn: *D 20/1979/k*, 1862

-fond: se Nordiska kulturfonden och Nordkalotten

-konsumtion i Norden: 982, **D 16/1977/k*, 1838

pensionärs-, samnordisk: *A 665/k*, 604

-samarbete: **D 8/1982/k*, 1945, *D 10/1983/k*, 1984

-tidskrifter: *D 6/1982/k*, 1942

Kulturellt samarbete: 945

Kvarken

järnvägstunnel under: *A 639/t*, 438

och Ålands hav, trafikseparationer: *D 20/1982/t*, 1967

Köprätt och konsumentskydd: 918

Körkort, internordisk giltighet: **D 3/1976/t*, 1822

Lagstiftningssamarbete: 892, 909

arbetsrättens område: *D 2/1982/j*, 1930

Landbrug: se Jordbruk

Lastbilstransporter, kilometeravgift: *E 18*, 2051

Levnadsmidler: se Livsmedel

Likestillingsspørsmål: se Jämställdhetsfrågor

Litteratur: se även Nabolandslitteratur

antologi för gymnasietadiet: **D 10/1981/k*, 1897

-pris, Nordiska rådets: 2134, 2247

Livsmedelsfrågor: 907, 1194

Lovgivning: se Lagstiftning

Luftförening: *D 29/1981/s*, 1922, *E 2*, 2032

Läkemedels-

registrering: *A 671/s*, 651

samarbete: 1015

Medborgarskap, nordiskt: 2072

Meddelanden, Nordiska ministerrådets och nordiska regeringars om rekommendationer: 1788

Medicinsk: se även Socialmedicinsk

genetik: **D 17/1979/k*, 1860

samarbete inom idrotten: *D 21/1980/s*, 1875

Miljö

för barn: *D 10/1982/s*, 1949

och bistånd: NU 1982: 9

-data: 1029

fordonsavgasars inverkan: *D 29/1981/s*, 1922, *D 30/1981/s*, 1924, *E 2*, 2032

-forskning: **D 17/1983/k*, 1993

och energirelaterad industri- och regionalpolitik: *D 32/1983/e*, 2025

Miljöskydd: 1023

i samernas kärnområden: *D 24/1974/j*, 1804
konvention, europeisk: *D 7/1978/s*, 1941, *E 19*, 2052

Miljösäkra sjötransporter: **D 14/1981/t*, 1903, **D 15/1981/t*, 1904

Miljövård: 897, 1023; se även Förening
program för samarbete: *D 16/1983/s*, 1991

Ministerrådet, Nordiska

berättelse: *C 1*, 863

biståndspolitik: 869

budget: *C 2*, 1381

allmän: 1387

kultur-: 946, 1525

kulturellt samarbete: 947

dispositionsmedel: 1234

sekretariatsammanslagning: NU 1981: 10

Missbruk, rusmedels-: **D 22/1981/s*, 1911, *D 23/1981/s*, 1913, **D 24/1981/s*, 1915

- Mjuka projektinvesteringsslån: *A 664/e*, 591
 Monetärt samarbete: *A 662/e*, 569
 Montessori-lärare: *A 643/k*, 465
 Motorfordon, avgaser från: *D 29/1981/s*, 1922, *D 30/1981/s*, 1924, *E 2*, 2032, NU 1983: 14
 Multinationella företag: 1092, *D 25/1974/e*, 1810
 Musikpris, Nordiska rådets, 2135, 2253
 Mänskliga rättigheterna: *D 13/1980/j*, 1872
 Möbelindustri, samarbete: *D 18/1982/e*, 1961
- Nabolandslitteratur: 1235
 NAD (Nordiska nämnden för alkohol- och drogforskning): 1021
 Narkotika
 handlingsprogram mot: *A 652/s*, 487
 åtgärder mot missbruk: *D 14/1982/s*, 1954, *E 6*, 2037
 Natur
 -gass i Nord: NU 1981: 3
 -miljö i de arktiska farvattnen: **D 23/1983/s*, 2003
 -resurser, modell för beräkning: *A 657/s*, 513
 skadeverkningar genom turismen: **D 13/1981/t*, 1902
 -typer, representantiva: NU 1983: 2
 NIB: se Investeringsbanken, Nordiska
 NKA (Nordiska kontaktorganet för atomenergifrågor): 1122, 1265
 Nordel: 1120
 Nordens Hus: 980
 Nordens institut på Åland: **D 12/1983/k*, 1987
 NORDICOM (Nordisk dokumentationscentral för masskommunikationsforskning): 977
 ``Nordisk Kontakt``: 2090
 ``Nordisk statistisk årsbok``: 2090, NU 1962: 10, 1963: 8, 1964: 10, 1965: 14, 1966: 10, 1967: 17, 1968: 19, 1969: 22, 1970: 23, 1971: 21, 1972: 12, 1973: 24, 1974: 29, 1975: 38, 1976: 35, A 1977: 18, A 1978: 18, A 1979: 26, A 1980: 20, 1981: 15, 1982: 17, 1983: 18
 Nordisk rätt, forskningsinstitut: *A 659/j*, 540
 ``Nordisk statsutställning``: 2090, NU 1970: 22, 1971: 20, 1972: 11, 1973: 23, 1974: 28, 1975: 37, 1976: 34, A 1977: 17, A 1978: 17, A 1979: 25, A 1980: 19, 1981: 14, 1982: 16, 1983: 17
- Nordiska industrifonden: se Industrifond, nordisk
 Nordiska investeringsbanken (NIB): se Investeringsbank
 Nordiska kulturfonden: 2132
 berättelse: *C 4/k*, 1729, 2132
 utskottet för granskning av berättelse: 55 val: 55
 Nordiska projekt, kontroll av: *A 677/e*, 685
 Nordiska rådet
 arbetsordning: 2078, NU 1983: 8, 9
 arbetsutskott: 2238
 budget: 2094
 budgetkommittén: 55, 127, 154, 156, 2106, *Dokument 2*, 2155
 budgetproceduren, försöksordning: *Dokument 3*, 55, 2161
 ekonomiska utskottet: 126, 2103
 färöisk och grönländsk representation: *D 5/1983/j*, 1973, *D 6/1983/j*, 1976, *D 7/1983/j*, 1978, *D 8/1983/j*, 1980, 2070
 informationskommittén, 55, 235, 2086
 informationsmaterial: 2086, 2153
 journaliststipendier: 2136
 juridiska utskottet: 125, 2095
 konferenser och möten: 2097, 2090
 kulturutskottet: 125, 2096
 litteraturpris: 2134, 2247
 medlemmar: 9
 musikpris: 2135, 2253
 nationella delegationerna: 2106
 sammansättning: 2137
 sekretariat: 2239
 NORD-publikationer, 2089, 2151
 NU-serien, 2089, 2151
 personregister: 2280
 porträttmatrikel: 2080
 presidierapport: *Dokument 1*, 2067
 presidiet
 kontakt med ministerrådet: 2085
 sammansättning: 52, 2079, 2238
 sekretariat: 2239
 publikationsverksamhet: 2089
 rekommendationer: 2167
 meddelanden om: 1788
 översikt över 1983 års: 2075
 rådsförhandlingarna: 2089
 register över: 2257
 sekreterarkollegium: 2093
 social- och miljöutskottet: 126, 2099
 trafikutskottet: 126, 2101
 yttranden: 2215

- 32:a sessionen
 arrangemang, särskilda: 46
 avslutningsanförande, presidentens: 386
 berättelser till: 863
 generaldebatt vid: 56–154
 kallelse till: 7
 medlemslista vid: 9
 namnupprop: 51
 presidium vid: 52
 protokoll vid: 45–389
 regeringsrepresentanter och valda medlemmar: 12
 sakernas fördelning på utskott: 36
 sakkunniga vid: 2241
 saklista vid: 23
 sekretariat vid: 2239
 sessionssal, placering av regeringsrepresentanter och rådsmedlemmar: 2303
 suppleanter för presidiemedlemmarna: 53
 utskott: 125
 öppningsanförande, presidentens: 49
 översikt över: 46
 övriga beslut: 2227
- Nordiskt samarbete, arbetsformer: *A 676/j*, 679, *NU 1983: 8*, 9
 ekonomiskt samarbete och politik, riktlinjer: *B 47/e*, 689
- Nordkalotten
 flygtrafiken inom, utbyggnad av: **D 28/1973/t*, 1801
 samarbetet, förstärkning och utveckling: *B 49/e*, 777
- Nordkalottprojektet: 1096
- NORDTEST (Gemensamt nordiskt organ inom provnings- och kontrollområdet): 1100
- NORDTRANS-statistik: **D 11/1980/t*: 1869
- NTR (Nordiska trafiksäkerhetsrådet): 1048
- Nykterhet, till sjöss: *D 11/1979/t*: 1857
- Näringslivet, stimulera innovationer: *D 33/1983/e*, 2027
- Näringsmiddelsspörsmål: se Livsmedelsfrågor
- Offentlig rätt: 937
- Olja och gas: 1112
- Onykterhet: se Nykterhet
- Ozonskiktet, konvention om: **D 9/1978/s*, 1843
- Parlamentsval, rösträtt för nordbor: *E 27*, 2061
- Passagerar- och bilfärja mellan Island, Färöarna och övriga Norden: *D 4/1975/t*, 1816
- Pensionärer, förmåner vid flyttning: *E 13*, 2045
- Pensionärskultur: *A 665/k*, 604
- Politik, internationell inklusive konflikt- och fredsforskning: se Fredsforskning
- Porträttmatrikel: 2090
- Processrätt: 937
- Produktkontroll: 1027
- Projekt
 -exportfond, nordisk: *C 15/e:3*, 1782
 industriella: *D 23/1980/e*, 1877
 -investeringslån, mjuka: *A 664/e*, 591
- Psoriasispatienter, klimatologisk vård: **D 24/1983/s*, 2005
- Publikationsverksamhet, Nordiska rådets: 2089
- Punktskriftsböcker: **D 7/1982/k*, 1944
- Radioaktivt avfall, sjötransport: *E 20*, 2053
- Radio och TV: se även TV
 samarbete: *D 3/1982/k*, 1934, *E 9*, 2041
- Regionalpolitik: 903, 1144
 energi- och miljörelaterad: *D 32/1983/e*, 2025
 institut för regionalpolitisk forskning: se NordREFO
 samarbete: *D 1/1979/e*, 1846, *D 34/1983/e*, 2029
- Reklam, förbud mot spridning via TV: *A 668/k*, 624
- Rening av kommunalt avloppsvatten: *D 7/1979/s*, 1853
- Reserabatter: **D 1/1983/t*, 1969
- Rusmedel
 forskning och utbildning: *D 23/1981/s*, 1913
 bekämpning av missbruk: **D 22/1981/s*, 1911
 internationellt samarbete: **D 24/1981/s*, 1915
- Rösträtt för nordbor i parlamentsval: *E 27*, 2061
- Samarbete, nordiskt: *C 1*, 863
- Samarbetsorgan, nordiska: *NU 1983: 1*
- Samerna, skydd för miljön: *D 24/1974/j*, 1804
- Satellitsändningar, utomnordiska TV-:
A 635/k, 422
- Scandinavian Link: *E 17*, 1050
- Sjukdom, förebyggande av: *D 27/1981/s*, 1918

- Sjukgymnaster: se Fysioterapeuter
- Sjukvård: se även Hälsovård
sjukvårds-, hälso- och veterinärpersonal,
arbetsmarknad för: *D 21/1981/s*, 1909
- Sjö-
folk, TV-program för: *D 8/1976/k*, 1824,
E 10, 2042
mansservice, samarbete: **D 26/1983/s*,
2007
säkerhet: 1045
säkerhetskonventionen SOLAS 1974:
D 10/1979/t, 1855
transporter, miljösäkra: **D 15/1981/t*, 1904
- Skadeståndsrätt: 928
- Skadeverkningar, turismens: **D 13/1981/t*,
1902
- Skapande samarbete, seminarium: *A 666/k*,
610
- Skattefri alkoholinförsel: **D 26/1981/s*, 1917
- Skoglig utbildning, högre: *D 3/1978/e*, 1839
- Skogsbruk: 1183
-samarbete: NU 1983: 16
- Skov: se Skog
- Skärgårdsforskning, institut för: *D 27/1974/t*,
1814
- Skönlitteratur: se Litteratur
- SNIF (Fonden för svensk-norskt industriellt
samarbete): *C 15/e:2*, 1776
- Social-
medicinsk insats, förstärkt: *A 669/s*, 628
och hälsovårdsområdet, program för sam-
arbete: *D 9/1982/s*, 1947
politik: 1011
- Sprog: se Språk
- Språk-
förståelse, förbättrad i Norden: 959, **D 12/*
1977/k, 1833
konvention, nordisk: *D 32/1981/j*, 1926,
E 26, 2060
undervisning för finska barn i Sverige:
**D 14/1975/k*, 1818, *E 23*, 2056
undervisningsutbudet utomlands i nordis-
ka: *D 13/1977/k*, 1834
- Språklig registrering av finnar i Sverige: *E 15*,
2047
- Spørsmål: se Frågor
- Stadsforskning: **D 27/1980/e*, 1886
- Statistik och data på energi- och miljöområ-
det: **D 18/1983/s*, 1995
- Statistisk årsbok, nordisk: se ``Nordisk sta-
tistisk årsbok``
- Statutsamling, nordisk: se ``Nordisk statut-
samling``
- Stipendier
bildkonstnärer: *D 11/1981/k*, 1898
författare: *D 9/1981/k*, 1896, *E 14*, 2046
- Straffrätt: 934
- Stöd
bildkonstnärer: *D 11/1981/k*, 1898
författare: *D 9/1981/k*, 1896, *E 14*, 2046
- Sundheds-: se Hälso-
Svavelutsläpp, normer för: **D 19/1983/s*,
1996, *D 20/1983/s*, 1998, *E 5*, 2036
- Svenska som andra språk, undervisning i:
E 31, 2066
- Syge-; Syke-: se Sjuk-
Sysselsättning, full, och handlingsplan för
ekonomisk utveckling: *D 28/1983/e*, 2017
- Sälstammen i östersjöområdet och Kattegatt:
D 6/1979/s, 1850
- Sø: se Sjö-
- Talböcker och punktskriftsböcker, distribu-
tion: **D 7/1982/k*, 1944
- Teknologi och industriell utveckling, fonden
för: se Industrifond, nordisk
- Television: se TV
- Tentamensgiltighet: *E 12*, 2044
- Tolkar och translatorer, auktorisation: *E 11*,
2043
- Trafik-
försäkring, förarskydd vid: **D 24/1973/t*,
1800
kort: se Körkort
lagstiftning, gemensam: *D 27/1968/t*, 1788
miljö för barn: *D 11/1977/t*, 1831
nykterhet: *D 11/1979/t*, 1857
politik, samordning av: *A 638/t*, 426
utskottet, namnändring: *A 675/j*, 673
och vägbeläggning: **D 18/1981/t*, 1907
- Translatorer och tolkar, auktorisation: *E 11*,
2043
- Transport: se även Sjötransport
-ekonomisk utredning av transportvägar:
A 663/t, 580
och trafiksektorn, energibesparing inom:
A 648/t, 474
internationella bestämmelser: **D 16/1981/t*,
1905
-kommunikation och trafiksäkerhet: 809,
1037
nordiska bestämmelser: **D 17/1981/t*, 1906
-rätt: 924
-statistik: **D 11/1980/t*, 1869

Turism: 1052

skadeverkningar på naturen: *D 13/1981/t, 1902

Turistguider: A 667/t, 615

TV

-program för sjöfolk: D 8/1976/k, 1824

-program på videoband: *D 13/1983/k, 1988, *D 13/1983/k, 1989

-samarbete: *D 15/1973/k, 1978, NU 1983: 12

-samarbete mellan Finland och Sverige: D 20/1971/k, 1790, E 25, 2059

-satellitsändningar, utomnordiska: A 635/k, 422

ökat nordiskt -samarbete: *D 15/1973/k, 1798, D 3/1982/k, 1934, E 9, 2041

U-landsutbildning: D 31/1983/e, 2023

U-länderna: se Utvecklingsländerna

Ud (et): se Ut-

Uddannelse: se Utbildning

Underleveranser: D 19/1982/e, 1963

Undervisning

i nordiska språk vid utländska universitet: D 13/1977/k, 1834

i språk för finska barn i Sverige: *D 14/1975/k, 1818, E 23, 2056

i svenska som andra språk: E 31, 2066

Ungdom

arbetslöshet: *D 28/1981/s, 1920

fritidsverksamhet: *D 25/1981/s, 1916

samarbete: 1243

Utbildning: 954; se även Vidareutbildning

i exportmarknadsföring: D 17/1982/e, 1959

för fysioterapeuter: D 3/1974/s, 1802

av Montessori-lärare: A 643/k, 465

och forskning på rusmedelsområdet: D 23/1981/s, 1913

skoglig, högre: D 3/1978/e, 1839

och forskning rörande åldrandet: D 5/1979/s, 1848

Utbytes- och stipendieordning för bildkonstnärer: D 11/1981/k, 1898

Utdannelse: se Utbildning

Utställningar, nordiska: A 642/k, 452

Utvecklingsländerna, biståndssamarbete: 905, 1173

Valfångst: E 3, 2033, E 4, 2034, E 16, 2048

Valutapolitik: 1059, NU 1983: 4, NU 1983: 5

Vedtægter: se Statutsamling

Veg, Vej: se Väg

Veterinärpersonal, arbetsmarknad för: D 21/1981/s, 1909

Vidareutbildning för fysioterapeuter: D 3/1974/s, 1802

Videoband och videokivor med nordiska filmer och TV-program: *D 13/1983/k, 1988, *D 14/1983/k, 1989

Videogram

distribution, erfarenhetsutbyte: *D 14/1983/k, 1989

med nordiska TV-program och filmer: *D 13/1983/k, 1988

-området, samarbete: *D 4/1980/k, 1865

Viltolyckor i vägtrafiken: *D 3/1983/t, 1971

Väderprognoser, räknecenter: D 4/1983/t, 1972, E 29, 2064

Vägbeläggning och trafiksäkerhet: *D 18/1981/t, 1907

Vägmärkningssystemet, förenklingar: E 30, 2065

Västnorge, nordisk folkhögskola: *D 21/1979/k, 1864

Växter och djur, hotade: NU 1982: 4

Yrkeshygien: 1002

Yrkesinriktad rehabilitering: D 13/1982/s, 1952; se även Arbetsmarknad

Åland

och Stockholmsområdet, flygtrafiken: *D 9/1972/t, 1792

Nordens institut: *D 12/1983/k, 1987

nordiskt institut för skärgårdsforskning: D 27/1974/t, 1814

representation i Nordiska rådet: NU 1982: 6; se även Helsingforsavtalet

Ålands hav och Kvarken, trafikseparationer: D 20/1982/t, 1967

Åldrandets problem, utbildning och forskning: D 5/1979/s, 1848

Økonomisk: se Ekonomisk

Öresundsförbindelserna: E 8, 2039

Östersjöområdet, sälstammen i: D 6/1979/s, 1850

Regeringsrepresentanternas och rådsmedlemmarnas placering i sessionssalen

Plenisaal

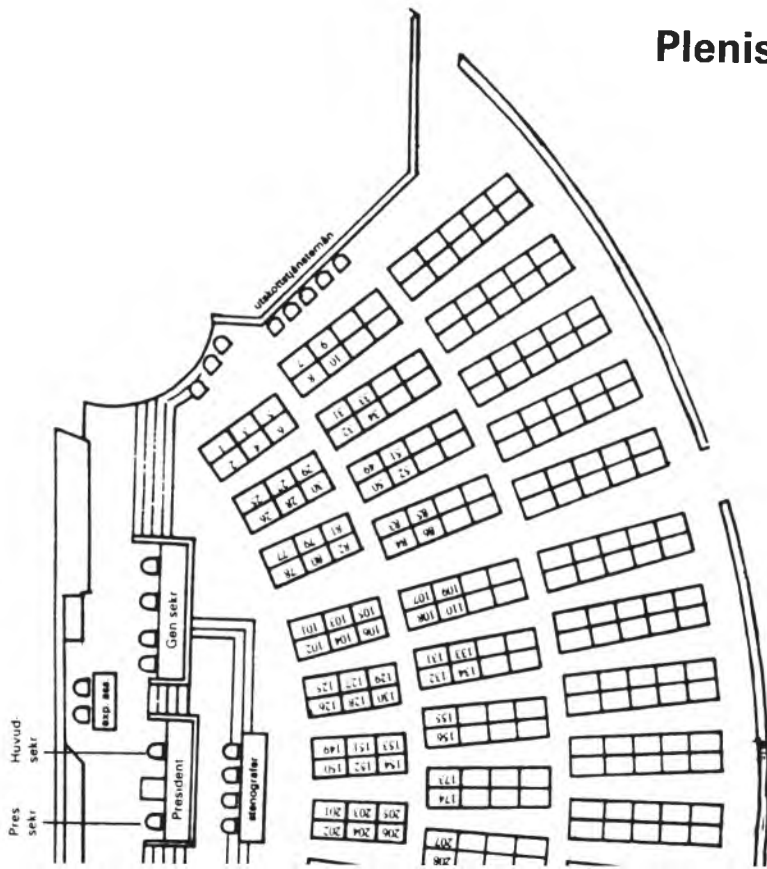

Regeringsrepresentanter

- | | | | |
|------|---|------|--|
| A. | <i>Ahde, Matti</i> , Finland | 277. | <i>Laine, Jermu</i> , Finland |
| B. | <i>Andersson, Sten</i> , Sverige | 278. | <i>Langslet, Lars Roar</i> , Norge |
| C. | <i>Bjarnason, Matthias</i> , Island | 295. | <i>Leijon, Anna-Greta</i> , Sverige |
| D. | <i>Björkstrand, Gustav</i> , Finland | 296. | <i>Leppänen, Urpo</i> , Finland |
| E. | <i>Bodström, Lennart</i> , Sverige | 323. | <i>Lindblom, Seppo</i> , Finland |
| F. | <i>Bondevik, Kjell Magne</i> , Norge | 324. | <i>Lundkvist, Svante</i> , Sverige |
| G. | <i>Boström, Curt</i> , Sverige | 337. | <i>Mathiesen, Matthias A.</i> , Island |
| H. | <i>Carlsson, Ingvar</i> , Sverige | X. | <i>Melchior, Arne</i> , Danmark |
| I. | <i>Carlsson, Roine</i> , Sverige | 339. | <i>Motzfeldt, Jonathan</i> , Grönland |
| J. | <i>Christensen, Christian</i> , Danmark | 338. | <i>Ninn-Hansen, Erik</i> , Danmark |
| K. | <i>Dahl, Birgitta</i> , Sverige | 326. | <i>Nordman, Gunnevi</i> , Åland |
| L. | <i>Ellefsen, Pauli</i> , Färöarna | 325. | <i>Palme, Olof</i> , Sverige |
| M. | <i>Enggaard, Knud</i> , Danmark | 298. | <i>Peterson, Thage G.</i> , Sverige |
| N. | <i>Feldt, Kjell-Olof</i> , Sverige | 297. | <i>Porko, Lars</i> , Åland |
| O. | <i>Flodin, May</i> , Åland | 280. | <i>Presthus, Rolf</i> , Norge |
| P. | <i>Gjertsen, Astrid</i> , Norge | 279. | <i>Rettedal, Arne</i> , Norge |
| Q. | <i>Gustafsson, Hans</i> , Sverige | 281. | <i>Salmén, Olof</i> , Åland |
| R. | <i>Göransson, Bengt</i> , Sverige | 282. | <i>Schlüter, Poul</i> , Danmark |
| 273. | <i>Haugstvedt, Ashjørn</i> , Norge | 299. | <i>Sigurdson, Gertrud</i> , Sverige |
| 274. | <i>Heilmann, Stephen</i> , Grönland | 300. | <i>Simonsen, Palle</i> , Danmark |
| 291. | <i>Helgadóttir, Ragnhildur</i> , Island | 309. | <i>Sorsa, Kalevi</i> , Finland |
| 292. | <i>Hellström, Mats</i> , Sverige | 310. | <i>Stéfansson, Alexander</i> , Island |
| 319. | <i>Heløe, Leif Arne</i> , Norge | 327. | <i>Stetter, Ib</i> , Danmark |
| 320. | <i>Hermannsson, Steingrímur</i> , Island | 328. | <i>Stray, Svenn</i> , Norge |
| S. | <i>Hermannsson, Sverrir</i> , Island | 340. | <i>Suonio, Kaarina</i> , Finland |
| T. | <i>Hjelm-Wallén, Lena</i> , Sverige | 341. | <i>Surlien, Rakel</i> , Norge |
| U. | <i>Holmberg, Bo</i> , Sverige | 343. | <i>Syse, Jan P.</i> , Norge |
| V. | <i>Haarder, Bertel</i> , Danmark | 342. | <i>Taipale, Vappu</i> , Finland |
| 322. | <i>Jakobsen, Johan J.</i> , Norge | 330. | <i>Taxell, Christoffer</i> , Finland |
| 321. | <i>Jansson, Christer</i> , Åland | 329. | <i>Wickbom, Sten</i> , Sverige |
| 294. | <i>Olsen, Moses</i> , Grönland | 312. | <i>Wiktöf, Lars</i> , Åland |
| 293. | <i>Kallsberg, Anfinn</i> , Färöarna | 311. | <i>Willoch, Kåre</i> , Norge |
| 276. | <i>Kristiansen, Kåre</i> , Norge | 302. | <i>Woivalin, Folke</i> , Åland |
| 275. | <i>Kuuskoski-Vikatmaa, Eeva</i> , Finland | 301. | <i>Väyrynen, Paavo</i> , Finland |

Valda medlemmar

- | | |
|---|---|
| 1. <i>Aho, Esko</i> , Finland | 106. <i>Lange, Preben</i> , Grönland |
| 2. <i>Andersson, Arne</i> , Sverige | 129. <i>Liikanen, Erkki</i> , Finland |
| 25. <i>Andersson, Georg</i> , Sverige | 130. <i>Lipponen, Paavo</i> , Finland |
| 26. <i>Andersson, Lennart</i> , Sverige | 153. <i>Lundblad, Grethe</i> , Sverige |
| 77. <i>Auken, Margrete</i> , Danmark | 154. <i>Martinsen, Astrid Murberg</i> , Norge |
| 78. <i>Benediktsson, Stefán</i> , Island | 205. <i>Muurman, Peter</i> , Finland |
| 101. <i>Benkow, Jo</i> , Norge | 206. <i>Møller, Helge Adam</i> , Danmark |
| 102. <i>Berge, Gunnar</i> , Norge | 229. <i>Møller, Inge Fischer</i> , Danmark |
| 125. <i>Bilgrav-Nielsen, Jens</i> , Danmark | 230. <i>Nielsen, Agnar</i> , Färöarna |
| 126. <i>Brundtland, Gro Harlem</i> , Norge | 253. <i>Nilsson, Gunnar</i> , Sverige |
| 149. <i>Buttedahl, Johan</i> , Norge | 256. <i>Nyhage, Hans</i> , Sverige |
| 150. <i>Bärlund, Kaj</i> , Finland | 255. <i>Palm, Sture</i> , Sverige |
| 201. <i>Eidem, Bjarne Mørk</i> , Norge | 232. <i>Patursson, Erlendur</i> , Färöarna |
| 202. <i>Einarsson, Ólafur G.</i> , Island | 231. <i>Pedersen, Robert</i> , Danmark |
| 225. <i>Elo, Mikko</i> , Finland | 208. <i>Petersson, Per</i> , Sverige |
| 226. <i>Gadd, Arne</i> , Sverige | 207. <i>Pétursson, Páll</i> , Island |
| 249. <i>Grønland, Kirsti Kolle</i> , Norge | 174. <i>Petäjaniemi, Tuulikki</i> , Finland |
| 250. <i>Guðnason, Eidur</i> , Island | 173. <i>Randal, Håkon</i> , Norge |
| 252. <i>Gustavsson, Rune</i> , Sverige | 156. <i>Riihijärvi, Heikki</i> , Finland |
| 251. <i>Hagen, Carl I.</i> , Norge | 155. <i>Schnüter, Gunvor</i> , Norge |
| 228. <i>Hansen, Flemming</i> , Danmark | 132. <i>Sigurðsson, Pétur</i> , Island |
| 227. <i>Hansen, Guttorm</i> , Norge | 131. <i>Skauge, Arne</i> , Norge |
| 204. <i>Hansen, Ivar</i> , Danmark | 108. <i>Steen, Reiulf</i> , Norge |
| 203. <i>Hansen, Karen Thurøe</i> , Danmark | 107. <i>Steenholdt, Otto</i> , Grönland |
| 152. <i>Hansen-Krone, Margit</i> , Norge | 84. <i>Steffensen, Jens</i> , Danmark |
| 151. <i>Helgadóttir, Guðrún</i> , Island | 83. <i>Stenbäck, Pär</i> , Finland |
| 128. <i>Henriksen, Ole</i> , Danmark | 50. <i>Sundberg, Ingrid</i> , Sverige |
| 127. <i>Hetemäki-Olander, Elis</i> , Finland | 49. <i>Suominen, Ilkka</i> , Finland |
| 104. <i>Häll, Karl-Erik</i> , Sverige | 32. <i>Svensson, Sten</i> , Sverige |
| 103. <i>Isohookana-Asunmaa, Tytti</i> , Finland | 31. <i>Söder, Karin</i> , Sverige |
| 80. <i>Jansson, Olof</i> , Åland | 8. <i>Sønderby, Peder</i> , Danmark |
| 79. <i>Jansson, Paul</i> , Sverige | 7. <i>Tastesen, Bernhardt</i> , Danmark |
| 28. <i>Jensen, Egon</i> , Danmark | 9. <i>Thomassen, Petter</i> , Norge |
| 27. <i>Jensen, Karen Højte</i> , Danmark | 10. <i>Þordarson, Friðjon</i> , Island |
| 4. <i>Johansson, Tyra</i> , Sverige | 33. <i>Tungesvik, Hans Olav</i> , Norge |
| 3. <i>Jonäng, Gunnel</i> , Sverige | 34. <i>Tuominen, Pekka</i> , Åland |
| 5. <i>Jørgensen, Anker</i> , Danmark | 51. <i>Turpeinen, Pirkko</i> , Finland |
| 6. <i>Kanerva, Ilkka</i> , Finland | 52. <i>Tørnæs, Laurits</i> , Danmark |
| 29. <i>Kemppainen, Arvo</i> , Finland | 85. <i>Ueland, Ole Gabriel</i> , Norge |
| 30. <i>Kemppainen, Hannu</i> , Finland | 86. <i>Ullsten, Ola</i> , Sverige |
| 81. <i>Knuutila, Sakari</i> , Finland | 109. <i>Werner, Lars</i> , Sverige |
| 82. <i>Nordli, Odvar</i> , Norge | 110. <i>Wiklund, Bengt</i> , Sverige |
| 105. <i>Kvanmo, Hanna</i> , Norge | 133. <i>With, Odd</i> , Norge |
| | 134. <i>Väänänen, Marjatta</i> , Finland |